

Warnings:

This product is intended for a maximum weight of 330 lbs. Do not exceed.
Do not stand on the product.
This product should only be used on a firm, level surface. Ensure the frame remains in contact with the surface.
Keep small parts out of reach of children.
Do not use the product if parts are missing, damaged or worn.

Before You Start

Unwrap all packaging materials.
Make sure you have all of the parts listed.

Care Instructions

To clean, wipe with a sponge and warm soapy water then wipe with a dry, clean cloth. Do not use solvent based cleaners as they can bleach or damage the product.
Never use a pressure hose or washer to clean the product.
Never use scourers, abrasive or chemical cleaner.
We recommend furniture covers to protect your product when not in use. During bad weather and winter months the product should be stored in a cool, dry place. Before storage, ensure that it is clean and dry. The frame is aluminum.
Avoid bringing the fabric into contact with sharp objects.

Advertencias:

Este producto se ha diseñado para un peso máximo de 330 libras. No lo sobrepase.
No se ponga de pie sobre el producto.
Este producto solo debe usarse en una superficie firme y nivelada. Asegúrese de que la estructura permanezca en contacto con la superficie.
Mantenga las piezas pequeñas fuera del alcance de los niños.
No utilice el producto si faltan piezas o si estas están dañadas o desgastadas.

Antes de empezar

Saque todo los materiales de la caja.
Compruebe que tenga todas las piezas indicadas.

Instrucciones de mantenimiento

Para limpiar, utilice una esponja humedecida con agua caliente jabonosa y seque con un trapo limpio y seco. No utilice limpiadores con base de disolventes, ya que pueden alterar el color o dañar el producto.
Nunca utilice una manguera a presión o un limpiador para limpiar el producto.
Nunca utilice estropajos ni productos de limpieza abrasivos o químicos.
Recomendamos el uso de fundas para proteger el producto cuando no se utilice. Durante los meses de frío y mal tiempo, el producto debería guardarse en lugar fresco y seco. Antes de guardarlo, asegúrese de que esté limpio y seco.
El marco es de aluminio.
Evite que la tela esté en contacto con objetos afilados.

Avertissements :

Ce produit supporte un poids maximum de 330 livres. Ne pas dépasser ce poids.
Ne pas se tenir debout sur le produit.
Utiliser ce produit uniquement sur une surface plane solide. Veiller à ce que le cadre reste en contact avec la surface.
Tenir les petites pièces hors de la portée des enfants.
Ne pas utiliser le produit en cas de perte, de dommage ou d'usure des composants.

Avant le montage

Ouvrir tous les emballages.
Vérifier la présence de toutes les pièces indiquées.

Instructions d'entretien

Nettoyer avec une éponge et de l'eau tiède savonneuse, puis essuyer avec un chiffon propre et sec. Ne pas utiliser de nettoyeurs à base de solvant, car ils peuvent décolorer ou endommager le produit.
Ne jamais utiliser de tuyau ou de nettoyeur haute pression pour nettoyer le produit.
Ne jamais utiliser de tampons à récurer ni de nettoyeurs chimiques ou abrasifs.
Nous recommandons de couvrir le produit avec une housse de protection lorsqu'il n'est pas utilisé.
Pendant l'hiver ou par mauvais temps, ranger le produit dans un endroit sec et frais. Le produit doit être propre et sec avant d'être rangé.
Le cadre est en aluminium.
Éviter tout contact du tissu avec des objets tranchants.

ASSEMBLY INSTRUCTIONS:
THE LOUNGER
INSTRUCCIONES DE MONTAJE:
LA TUMBONA
INSTRUCTIONS DE MONTAGE :
LA CHAISE LONGUE DES

IMPORTANT, RETAIN FOR FUTURE REFERENCE: READ CAREFULLY
IMPORTANTE, CONSERVAR PARA FUTURAS REFERENCIAS: LEER CON DETENIMIENTO
IMPORTANT, À CONSERVER POUR RÉFÉRENCE FUTURE : À LIRE ATTENTIVEMENT

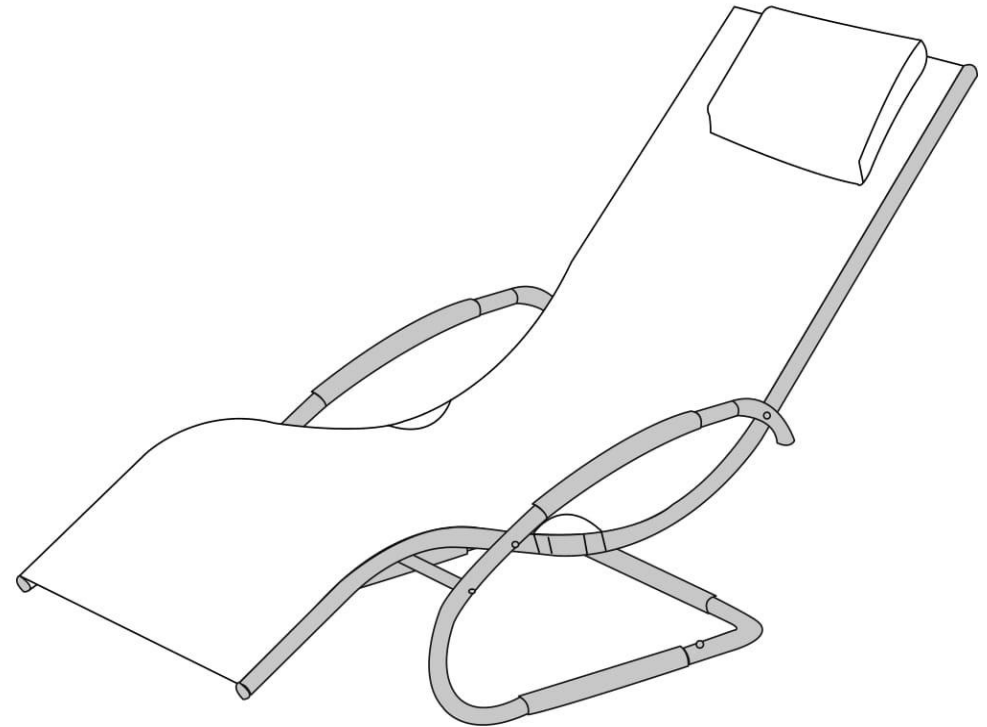

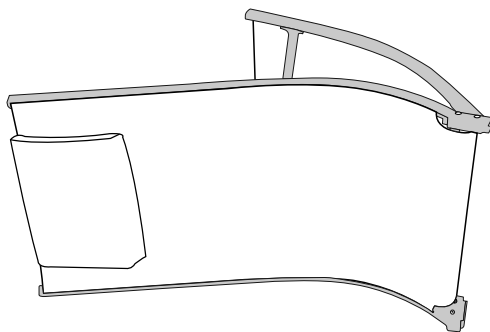

Ⓐ x 1

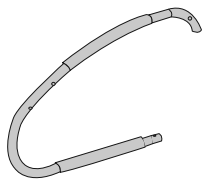

Ⓑ x 2

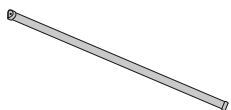

Ⓒ x 1

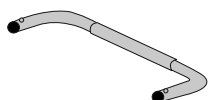

Ⓓ x 1



Ⓔ x 4



Ⓕ x 4



Ⓖ x 4



Ⓗ x 2

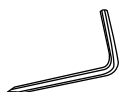

Ⓘ x 2

Make sure you have all of the parts listed.
Compruebe que tenga todas las piezas indicadas.
Vérifier la présence de toutes les pièces indiquées.

CLAIM REPLACEMENT PART - HOW TO FILE A WARRANTY CLAIM

RECLAMACIÓN PIEZA DE SUSTITUCIÓN
CÓMO PRESENTAR UNA RECLAMACIÓN DE GARANTÍA

RÉCLAMATION - PIÈCE DE RECHANGE
COMMENT INTRODUIRE UN APPEL EN GARANTIE

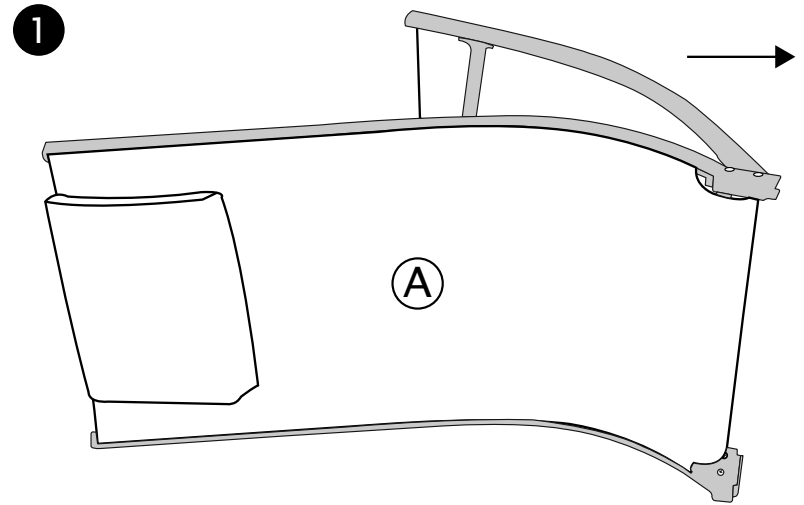

Do not tighten bolts fully until last part is attached.

No apriete del todo los tornillos hasta que se haya colocado la última pieza.

Ne pas serrer les vis complètement avant que la dernière pièce ne soit fixée.

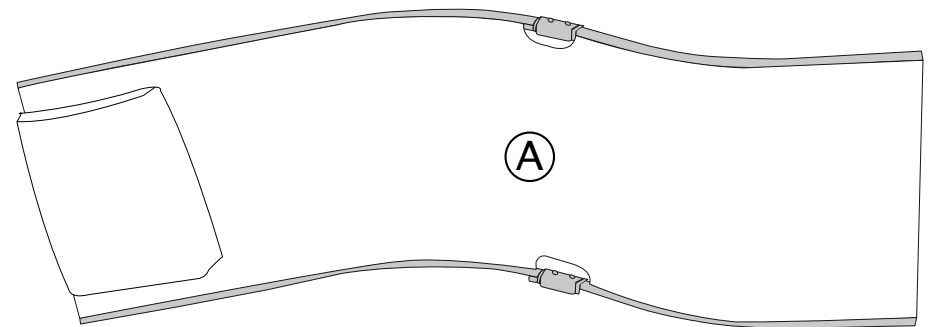

3

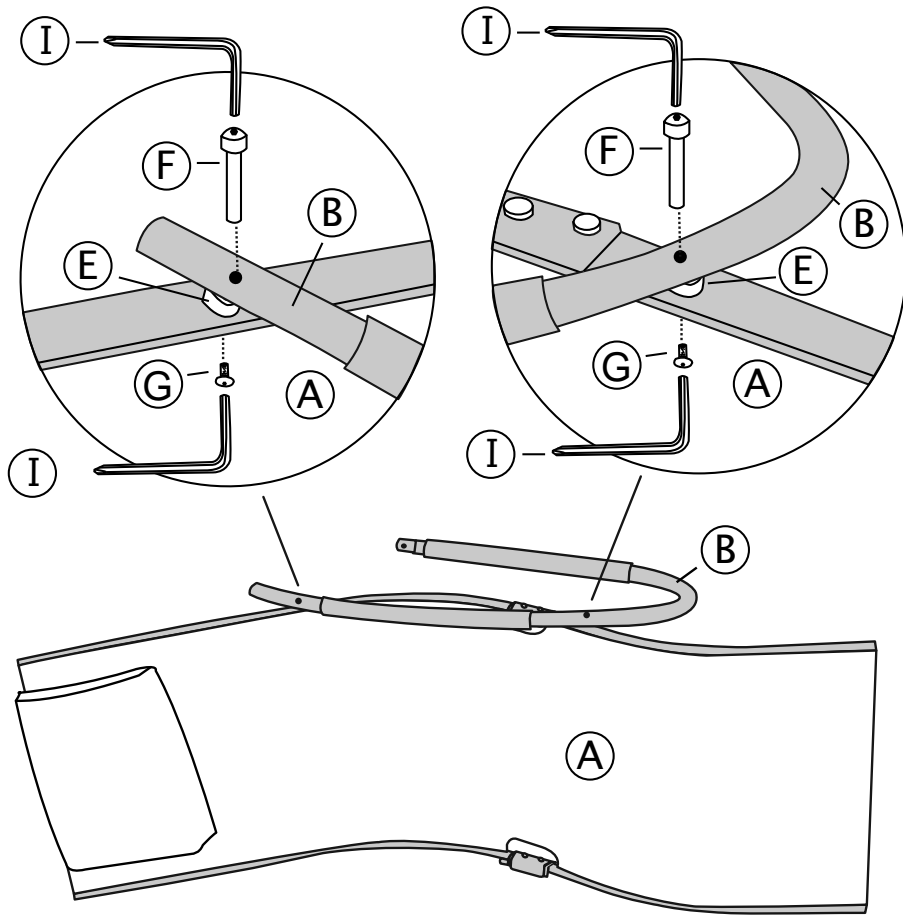

4

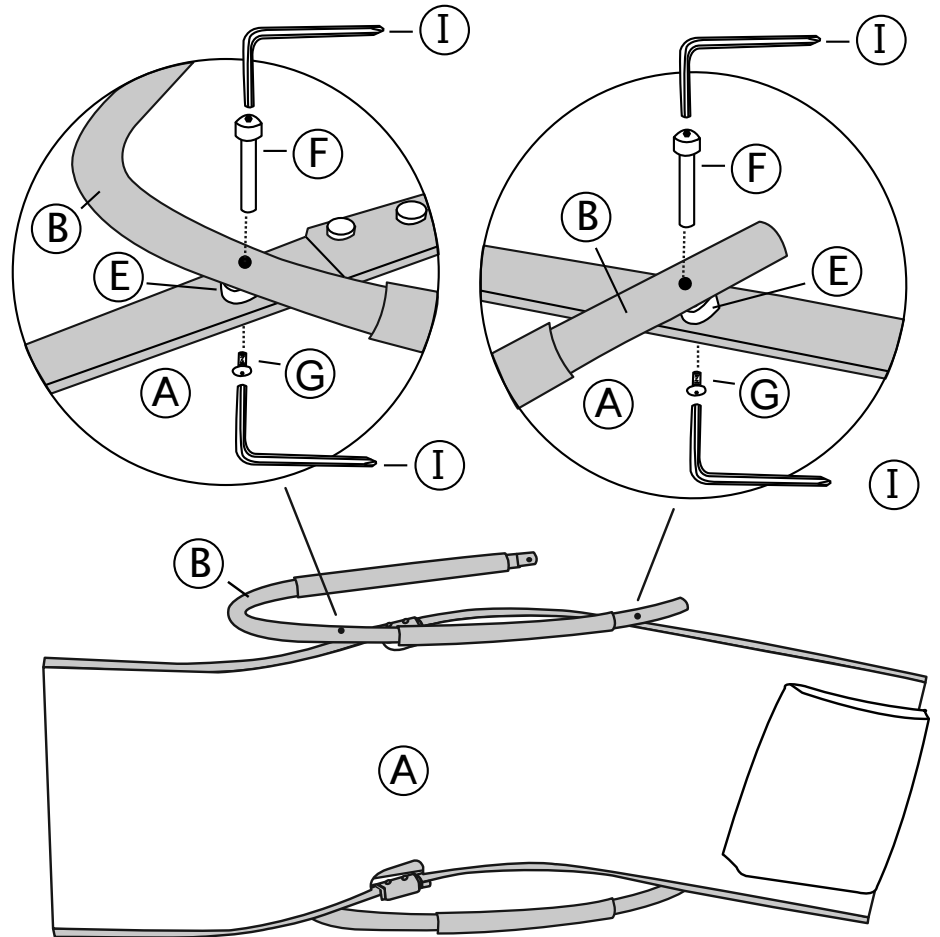

5

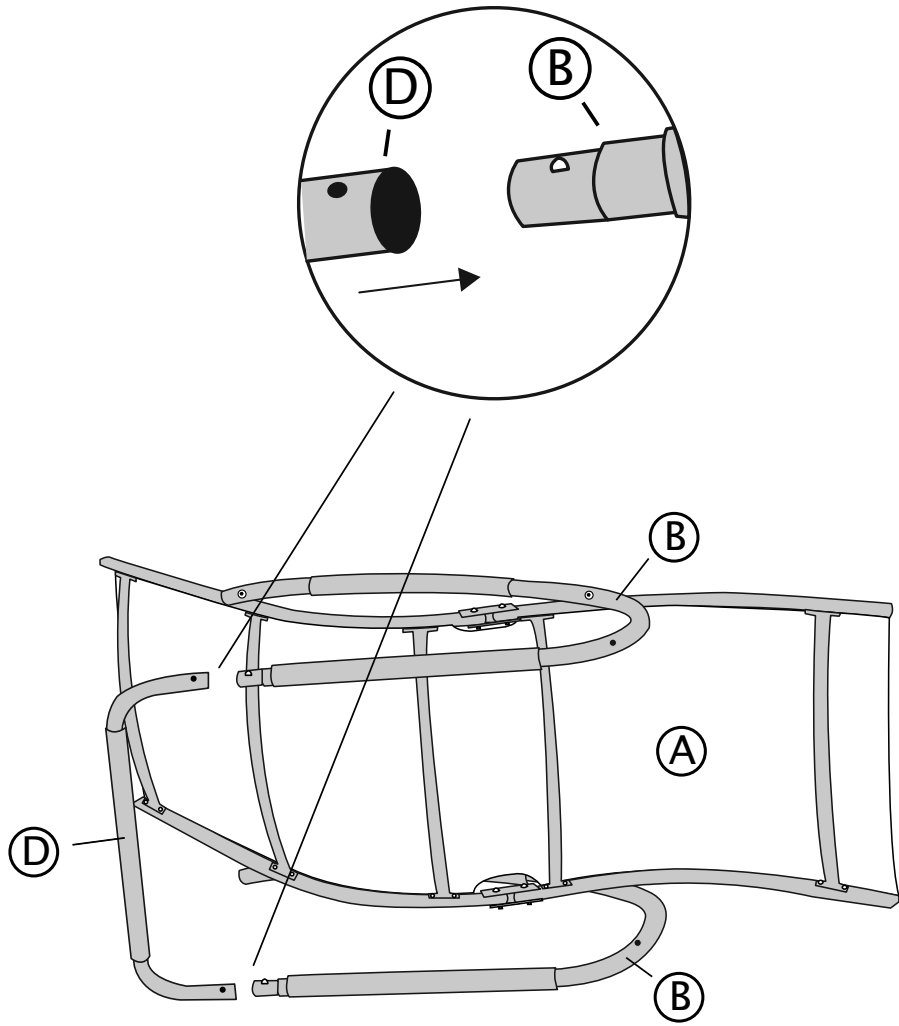

6

