



# LAVE-VAISSELLE

## Manuel d'utilisation et d'entretien

FDWBI8011-24



Table des matières



# TABLE DES MATIÈRES

|  |    |
|--|----|
| INSTRUCTIONS IMPORTANTES<br>EN MATIÈRE DE SÉCURITÉ | 1  |
| FONCTIONNEMENT                                     | 6  |
| Système de filtres                                 | 7  |
| Panneau de contrôle                                | 8  |
| Préparation de la vaisselle                        | 11 |
| Réglage des paniers                                | 12 |
| Chargement des paniers                             | 14 |
| Utilisation de détergent                           | 17 |
| Utilisation du produit de rinçage                  | 18 |
| ENTRETIEN ET NETTOYAGE                             | 20 |
| DÉPANNAGE  | 25 |
| GARANTIE   | 31 |

## Service clientèle

Nous vous remercions d'avoir acheté un produit Forno. Veuillez lire l'intégralité du manuel d'instructions avant d'utiliser votre nouvel appareil pour la première fois. Que vous soyez un utilisateur occasionnel ou un expert, il vous sera utile de vous familiariser avec les pratiques de sécurité, les caractéristiques, le fonctionnement et les recommandations d'entretien de votre appareil.

Le modèle et le numéro de série sont indiqués à l'intérieur de l'appareil. Pour les besoins de la garantie, vous aurez également besoin de la date d'achat.

Notez ces informations ci-dessous pour pouvoir vous y référer ultérieurement.

### Informations sur le produit

Numéro de modèle : \_\_\_\_\_

Numéro de série : \_\_\_\_\_

Date d'achat : \_\_\_\_\_

Adresse et téléphone pour l'achat : \_\_\_\_\_

\_\_\_\_\_

### Service Information

Utilisez ces numéros dans toute correspondance ou appel de service concernant votre produit.

Si vous avez reçu un produit endommagé, contactez immédiatement Forno.

Pour gagner du temps et de l'argent, avant d'appeler le service après-vente, consultez le guide de dépannage. Il répertorie les causes des problèmes mineurs de fonctionnement que vous pouvez corriger vous-même.



*“Besoin d'une aide rapide ? Scannez simplement le code QR et accédez à notre formulaire de support rapide. Nous sommes toujours là pour vous aider avec toutes vos questions ou préoccupations. Alors, n'hésitez pas à nous contacter !”*

### Services au Canada et aux États-Unis

Gardez le manuel d'instructions à portée de main pour répondre à vos questions. Si vous ne comprenez pas quelque chose ou si vous avez besoin d'une assistance supplémentaire, veuillez visiter notre site Web pour un support rapide. Veuillez nous fournir votre nom, numéro, adresse, numéro de série du produit concerné par le dépannage, une preuve d'achat et une brève description du problème. Un représentant du service clientèle vous contactera dès que possible. Tous les travaux sous garantie doivent être autorisés par le service clientèle de FORNO. Tous nos prestataires de services agréés sont soigneusement sélectionnés et rigoureusement formés par nos soins

# INSTRUCTIONS IMPORTANTES EN MATIÈRE DE SÉCURITÉ



**ATTENTION**  
**RISQUE DE CHOC ÉLECTRIQUE**  
**NE PAS OUVRIR**



Ce symbole indique qu'une tension dangereuse pouvant entraîner un risque de risque de choc électrique à l'intérieur de votre lave-vaisselle.



**AVERTISSEMENT** Ce symbole indique que des informations importantes concernant le fonctionnement et l'entretien instructions dans les manuels accompagnant votre lave-vaisselle.

## AVANT DE COMMENCER

- Lisez attentivement et intégralement ces instructions.
- Conservez ces instructions.
- Respectez tous les avertissements.
- Suivez toutes les instructions.
- Nettoyez votre appareil uniquement avec un chiffon humide.
- Ne bloquez pas les ouvertures d'aération. Installez l'appareil conformément aux instructions du fabricant instructions.
- Assurez-vous que l'alimentation électrique disponible correspond aux exigences de tension indiquées dans les instructions de cet appareil
- Confiez toute réparation à un technicien qualifié. Un entretien est nécessaire lorsque l' si l'appareil a été endommagé de quelque manière que ce soit ou s'il ne fonctionne pas normalement.



## **RISQUE DE CHOC ÉLECTRIQUE**

**Le non-respect de ces instructions peut entraîner un choc électrique, incendie ou mort.**

- **AVERTISSEMENT - DANGER :**  
Ne laissez jamais les enfants jouer avec, utiliser ou ramper à l'intérieur de l'appareil le lave-vaisselle.
- Éteignez le lave-vaisselle avant d'effectuer toute opération d'entretien.
- Si un composant ou une pièce est endommagé, il doit être remplacé par le fabricant, un aucune personne autre qu'un agent de service professionnel ou une personne qualifiée similaire ne doit tenter de réparer cet appareil afin d'éviter tout danger.vvvvv
- Cet appareil est destiné à être utilisé dans un environnement domestique ou similaire.

# INSTRUCTIONS IMPORTANTES EN MATIÈRE DE SÉCURITÉ

## IMPORTANT

- Respectez tous les codes et règlements en vigueur.
- Note à l'installateur – Assurez-vous de laisser ces instructions du manuel d'installation à la disposition du consommateur et de l'inspecteur local.
- Note au consommateur – Conservez ces instructions du manuel d'installation avec votre manuel d'utilisation pour référence future.
- Niveau de compétence requis – L'installation de ce lave-vaisselle nécessite des compétences de base en mécanique et en électricité. Une installation correcte relève de la responsabilité de l'installateur. Les défaillances du produit dues à une installation incorrecte ne sont pas couvertes par la garantie de l'appareil.
- Temps nécessaire – De une à trois heures. Les installations neuves demandent plus de temps que les remplacements.

Le lave-vaisselle DOIT être installé de manière à permettre un retrait facile de son emplacement si un service est requis ultérieurement.

## POUR VOTRE SÉCURITÉ

Lisez et respectez toutes les MISES EN GARDE et AVERTISSEMENTS figurant dans ces instructions. Lors de l'installation décrite dans ce livret, il est recommandé de porter des gants ainsi que des lunettes ou des lunettes de sécurité.

## AVERTISSEMENT

Ce lave-vaisselle est équipé d'un élément chauffant pour chauffer l'eau. Pour éviter tout risque de brûlure grave, ne touchez pas l'élément chauffant lorsque le lave-vaisselle est en marche.



AVERTISSEMENT

Pour réduire le risque de choc électrique, d'incendie ou de blessures, l'installateur doit s'assurer que le lave-vaisselle est entièrement encastré à au moment de l'installation,.

# INSTRUCTIONS IMPORTANTES EN MATIÈRE DE SÉCURITÉ

## POUR VOTRE SÉCURITÉ

Lisez et respectez toutes les MISES EN GARDE et AVERTISSEMENTS indiqués dans ces instructions. Lors de l'exécution des installations décrites dans ce livret, il convient de porter des gants ainsi que des lunettes de sécurité ou des lunettes de protection. Précautions de base avant utilisation :

- Lisez toutes les instructions avant d'utiliser le lave-vaisselle.
- REMARQUE : Ce manuel d'installation ne couvre pas toutes les situations possibles et situation pouvant se présenter.
- Utilisez le lave-vaisselle uniquement pour les fonctions prévues, telles que décrites dans ce Manuel d'installation.
- Pour garantir la longévité et les performances de lavage optimales du lave-vaisselle, nous vous recommandons de rincer les gros morceaux d'aliments avant de les placer dans l'appareil dans l'appareil pour un cycle de lavage.
- Lorsque vous chargez des articles à laver :
  - Placez les objets tranchants et les couteaux de manière à ce qu'ils ne puissent pas endommager le joint de la porte, les paniers, les bras gicleurs et la cuve.
  - Placez les articles tranchants et les couteaux avec le manche vers le haut afin de réduire le risque de coupure ou causer d'autres blessures.
  - Ne lavez pas les articles en plastique (par exemple, la vaisselle en plastique ou les Tupperware) à moins qu'ils sont marqués comme pouvant aller au lave-vaisselle ou l'équivalent. Si ce n'est pas le cas, vérifiez auprès du fabricant pour obtenir des recommandations — les articles qui ne sont pas lavables au lave-vaisselle peuvent fondre et ne présente aucun risque d'incendie
- Si le lave-vaisselle se vide dans un broyeur à déchets, assurez-vous que celui-ci est complètement videz le lave-vaisselle avant de le mettre en marche.
- Ne manipulez pas le panneau de commande du lave-vaisselle.
- Ne mettez pas votre lave-vaisselle en marche si tous les panneaux d'enceinte ne sont pas correctement en place.
- Ne touchez pas l'élément chauffant pendant ou immédiatement après l'utilisation, en particulier si l'option de désinfection a été sélectionnée.
- Ne pas abîmer, s'asseoir ou se tenir debout sur la porte ou les paniers du lave-vaisselle et ne pas laisser l'enfants de toucher aux bras gicleurs, aux paniers ou à d'autres éléments à l'intérieur de l'appareil.
- Ne stockez pas et n'utilisez pas de matériaux combustibles, d'essence ou d'autres vapeurs inflammables liquides à proximité de cet appareil ou de tout autre appareil.
- Utilisez uniquement des détergents ou des agents de rinçage recommandés pour une utilisation dans un lave-vaisselle et gardez-les hors de portée des enfants et des animaux domestiques.

# INSTRUCTIONS IMPORTANTES EN MATIÈRE DE SÉCURITÉ

- Certains détergents pour lave-vaisselle sont fortement alcalins. Ils peuvent être extrêmement dangereux en cas d'ingestion. Évitez tout contact avec la peau et les yeux et tenez les enfants à l'écart lorsque la porte du lave-vaisselle est ouverte.
- Dans certaines conditions, de l'hydrogène gazeux peut se former dans un système d'eau chaude deux semaines ou plus. L'HYDROGÈNE GAZEUX EST EXPLOSIF.
- Si le système d'eau chaude de votre maison n'a pas été utilisé pendant un certain temps, avant le lave-vaisselle avant de l'utiliser à nouveau, laissez l'eau couler pendant plusieurs minutes. Cela libérera toute accumulation d'hydrogène gazeux. L'hydrogène gazeux est inflammable. Ne fumez pas et n'utilisez pas une flamme nue pendant ce temps.
- Tenez les jeunes enfants et les nourrissons éloignés du lave-vaisselle lorsqu'il est en marche.
- N'utilisez pas le lave-vaisselle si le cordon d'alimentation ou la fiche est endommagé, et ne branchez pas le lave-vaisselle dans une prise endommagée ; le non-respect de ces instructions peut entraîner un risque de choc électrique.
- Il convient de prendre toutes les précautions nécessaires lors de l'installation ou du retrait de l'appareil afin de réduire le risque d'endommager le cordon d'alimentation.
- Retirez la porte du compartiment de lavage lorsque vous retirez un ancien lave-vaisselle mis hors service ou mis au rebut.
- Pour réduire le risque de blessure, ne laissez pas les enfants jouer dans ou sur le lave-vaisselle.
- Ce lave-vaisselle est destiné à un usage domestique uniquement et ne doit pas être utilisé dans les établissements commerciaux. Cet appareil n'est pas destiné à être utilisé à l'extérieur. Le fabricant décline toute responsabilité en cas de dommages ou de blessures causés par une utilisation inappropriée de cet appareil.

**VEUILLEZ CONSERVER CES INSTRUCTIONS**

# INSTRUCTIONS IMPORTANTES EN MATIÈRE DE SÉCURITÉ

| -DWMT 24 CARACTÉRISTIQUES                    |  |
|--|--|
| <i>Dimensions du panneau prêt à l'emploi</i> | <ul style="list-style-type: none"> <li>• 23 7/8" L x 24 1/2" P x 33 3/4" (min) - 35" (max) H</li> <li>• 606 mm L x 622 mm P x 832 mm (min) - 889 mm (max) H</li> </ul> |

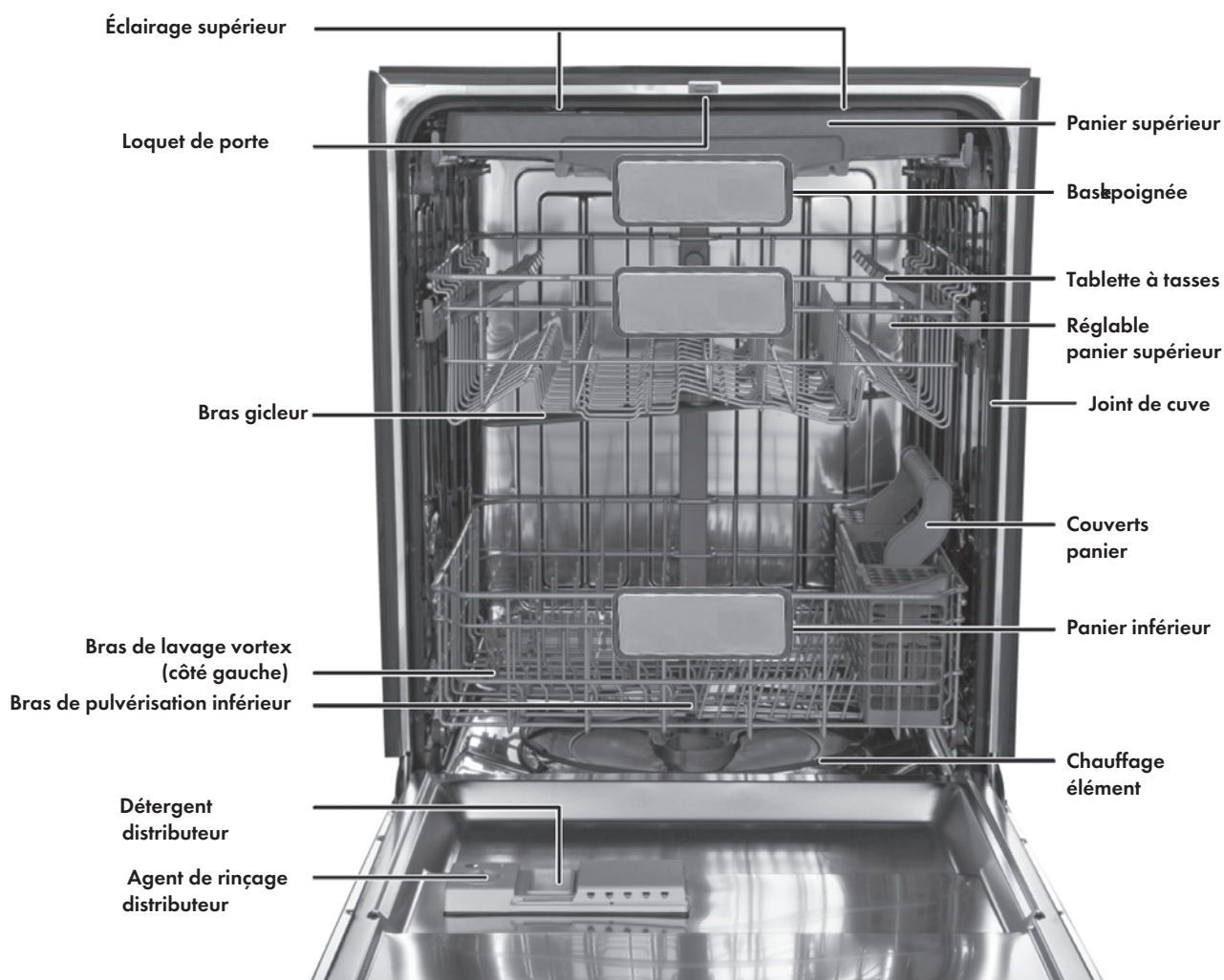

**REMARQUE :** Les hauteurs minimale et maximale tiennent compte des pieds, qui peuvent être allongés d'environ 32 mm (1 1/4 po).

# FONCTIONNEMENT

## AVANT UTILISATION DE VOTRE LAVE-VAISSELLE

1. Retirez l'emballage intérieur.
2. Nettoyez l'intérieur nettoyez la surface intérieure à l'eau tiède à l'aide d'un chiffon doux.

## TROUVER UN EMBLACEMENT ADAPTÉ

- Tce lave-vaisselle est conçu pour être encastré.
- Tla porte du lave-vaisselle doit pouvoir s'ouvrir complètement.

## ALIMENTATION ÉLECTRIQUE ADÉQUATE

Vérifiez votre source d'alimentation locale. Ce lave-vaisselle nécessite une alimentation électrique de 120 V CA, 60 Hz d'alimentation. Consultez le manuel d'installation pour plus d'informations.

## COMMENT VOTRE LAVE-VAISSELLE NETTOIE

Le lave-vaisselle se remplit d'eau, recouvrant la zone du filtre au fond. L'eau est ensuite aspirée à travers les différents filtres et bras gicleurs, pulvérisant un mélange d'eau chaude et le détergent contre les surfaces sales de votre vaisselle et de vos couverts. Les particules de saleté sont séparées et s'écoulent dans le drain lorsque l'eau sale est évacuée et remplacée par eau propre. Le nombre de remplissages d'eau est déterminé par le cycle sélectionné.

## SÉLECTION DES CYCLES DE LAVAGE

Les durées des cycles sont approximatives et varient en fonction des options sélectionnées. L'eau chaude est nécessaire pour activer le détergent du lave-vaisselle et faire fondre les résidus alimentaires gras. Un capteur vérifie la température de l'eau à l'entrée et, si elle n'est pas assez chaude, le minuteur est retardé afin de permettre à l'eau de chauffer pour le lavage principal de tous les cycles. Cela se produit même lorsque le lavage à haute température est sélectionné, de sorte qu'une température plus élevée sera disponible pour traiter les salissures plus importantes.

# FONCTIONNEMENT

## SYSTÈME DE FILTRATION

Votre lave-vaisselle est équipé d'un système de filtration multiple comprenant quatre mailles de filtres distinctes. Ce système sépare l'eau sale de l'eau propre dans des compartiments différents. Grâce à ce dispositif, le lave-vaisselle fonctionne avec de meilleures performances, en consommant moins d'eau et d'énergie.

## SYSTÈME DE LAVAGE INTELLIGENT

Votre lave-vaisselle dispose d'un système de lavage intelligent intégré au programme de lavage normal, qui sélectionne le cycle en fonction de la taille et du degré de saleté de la vaisselle.

Cela permet un nettoyage plus efficace à chaque utilisation.

Lorsqu'une petite charge légèrement sale est placée dans l'appareil, un cycle court est automatiquement sélectionné.

Lorsqu'une charge complète très sale est insérée, un cycle intensif est automatiquement sélectionné.

## PANIER SUPÉRIEUR RÉGLABLE

Le panier supérieur de votre lave-vaisselle peut être ajusté en hauteur pour permettre le chargement de vaisselle de différentes tailles dans l'un ou l'autre des paniers.

Après avoir retiré le troisième panier, la hauteur libre du panier supérieur peut être ajustée de 8" à 10" (203 mm à 254 mm).

La hauteur libre du panier inférieur peut quant à elle être réglée de 11" à 13" (279 mm à 330 mm).

Consultez la section « Réglage du panier supérieur » à la page 12 pour plus de détails.

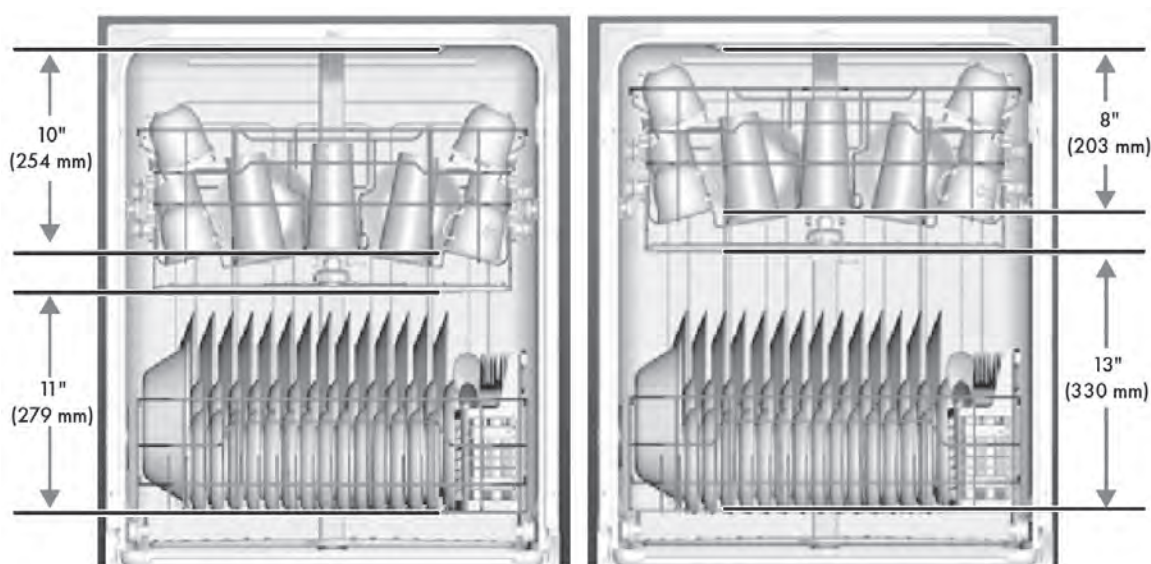

# FONCTIONNEMENT

## PANNEAU DE CONTRÔLE

### UTILISATION DU PANNEAU DE COMMANDE

Le panneau de commande de votre lave-vaisselle est situé sur le bord supérieur de la porte. La porte doit pour sélectionner les paramètres du cycle de lavage et faire fonctionner le lave-vaisselle.

**POWER On/Off 3sec** - Maintenez enfoncé ce bouton, situé à l'extrême gauche du panneau de commande, appuyez sur le bouton pendant trois secondes pour mettre l'appareil sous tension ou hors tension.

### CYCLES

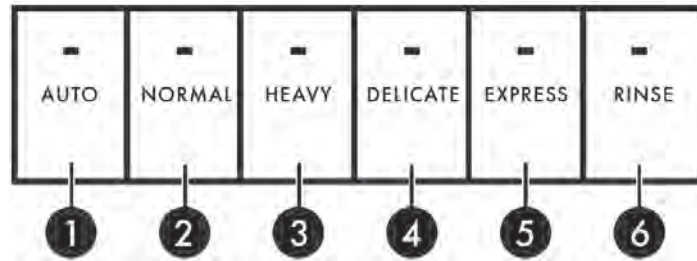

Select a cleaning cycle based on the type of dishes to be washed and the level of soil on the dishes. Cycle times are approximate and will vary with options selected. The timer will be delayed to allow for the water to heat for the main wash of all cycles if the sensor detects the water is not hot enough. Below is water use and cycle times under standard conditions.

| # | CYCLE    | DESCRIPTION   | UTILISATION DE L'EAU              | DURÉE DU CYCLE (MINUTES) |
|---|----------|---|-----------------------------------|--------------------------|
| 1 | AUTO     | Lavage à détection automatique, salissures légères ou importantes, avec ou sans résidus alimentaires séchés.  | 3.0 à 5,9 gal.<br>(11.4 - 22.5 l) | 100 - 133                |
| 2 | NORMAL   | À utiliser pour la vaisselle de table régulièrement sale ou l'argenterie.   | 3.0 à 5,9 gal.<br>(11.4 - 22.5 l) | 102 - 120                |
| 3 | INTENSIF | À utiliser pour la vaisselle difficile à nettoyer et très sale, casseroles et poêles.   | 6.9 gal.<br>(26.2 l)              | 138                      |
| 4 | DÉLICAT  | À utiliser pour la vaisselle et les verres légèrement sales.  | 5.9 gal.<br>(22.5 l)              | 114                      |
| 5 | EXPRESS  | À utiliser pour la vaisselle légèrement sale et pré-rincée et l'argenterie.   | 4.0 gal.<br>(15.1 l)              | 60                       |
| 6 | RINCE    | À utiliser pour le pré-lavage de la vaisselle ou des verres. Ceci est seul un rinçage qui empêche les aliments de sécher sur et réduit l'accumulation d'odeurs dans votre ne lancez pas le lave-vaisselle avant d'avoir chargé une charge complète charge. N'utilisez pas de détergent. | 2.0 gal.<br>(7.7 l)               | 20                       |

# FONCTIONNEMENT

## COMMANDES ET INDICATEURS

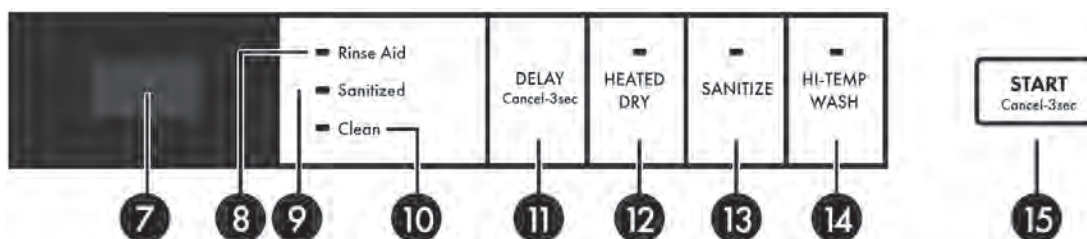

### 7. AFFICHEUR (DISPLAY)

Affiche les heures et minutes restantes du cycle en cours, le délai restant avant le démarrage différé, ainsi que les codes d'erreur (voir « Codes d'erreur » à la page 25).

### 8. PRODUIT DE RINÇAGE (Rinse Aid)

S'allume lorsqu'il est nécessaire d'ajouter du liquide de rinçage.

### 9. DÉSINFECTÉ (Sanitized)

S'allume lorsqu'un cycle de désinfection est terminé. S'éteint au bout de 30 secondes ou lorsque la porte est ouverte.

### 10. PROPRE (Clean)

S'allume lorsque le cycle est terminé. S'éteint au bout de 30 secondes ou lorsque la porte est ouverte.

### 11. DÉMARRAGE DIFFÉRÉ (DELAY)

Appuyez plusieurs fois pour retarder le démarrage du cycle sélectionné jusqu'à ce que le délai souhaité s'affiche.

La lettre « H » s'affiche, ce n'est pas un code d'erreur.

Vous pouvez choisir un délai de 1 à 24 heures.

Une fois le temps choisi, appuyez une fois sur START/CANCEL, puis fermez la porte dans les quatre secondes. Le compte à rebours démarre.

Si vous ouvrez la porte pendant ce délai, appuyez à nouveau sur START/CANCEL, puis refermez la porte en moins de quatre secondes pour reprendre à partir de ce moment.

Pour annuler le délai et démarrer immédiatement, ouvrez la porte, puis appuyez et maintenez DELAY pendant trois secondes.

## OPTIONS

### 12. SÉCHAGE CHAUD (HEATED DRY)

Permet de sécher votre vaisselle avec de l'air chaud.

Non disponible pour le cycle de rinçage uniquement.

### 13. DÉSINFECTION (SANITIZE)

Utilisez cette fonction pour désinfecter la vaisselle et les verres.

Maintient la température de l'eau à 158 °F (70 °C) max.

Disponible avec les cycles

## REMARQUE :

Les lave-vaisselle résidentiels certifiés ne sont pas destinés aux établissements alimentaires agréés.

Le cycle de désinfection est certifié par la NSF.

### 14. LAVAGE HAUTE TEMPÉRATURE

Utilisez cette option pour maintenir la température de l'eau à un maximum de 60 °C (140 °F).

Cette option est disponible avec les cycles AUTO, NORMAL et LOURD.

# FONCTIONNEMENT

15. **START/CANCEL** - Appuyez sur cette touche pour démarrer le lave-vaisselle après avoir sélectionné un cycle et (si vous le souhaitez).

Fermez la porte.

Le voyant du cycle commence à clignoter et la fonction s'allume.

Si vous ne fermez pas la porte dans les quatre secondes suivant l'appui sur **START/CANCEL**, le lave-vaisselle se met en pause. Appuyez à nouveau sur **START/CANCEL** pour poursuivre le cycle. Pour annuler un cycle en cours, ouvrez la porte, puis appuyez sur **START/CANCEL** et maintenez-le enfoncé pendant trois secondes. Le lave-vaisselle repasse en mode veille. Pour charger davantage de vaisselle ou mettre le lave-vaisselle en pause pendant qu'il est en marche, ouvrez la porte. Un mécanisme de sécurité arrête le cycle.



ATTENTION

Pour éviter toute blessure, ouvrez la porte lentement et avec précaution. Il est possible que de vapeur chaude provenant de l'intérieur du lave-vaisselle.

**REMARQUE** : Vous pouvez ajouter de la vaisselle avant le début du cycle de lavage principal. Pour déterminer cette quantité, vérifiez le distributeur de détergent dans la porte. Si le distributeur de détergent est toujours fermé, vous pouvez ajouter de la vaisselle. Si elle est ouverte, vous pouvez ajouter de la vaisselle dans le lave-vaisselle si la quantité de vaisselle est faible. Si la quantité est importante, redémarrez le cycle.

## EXÉCUTION D'UN CYCLE DE VIDANGE

Il peut parfois être nécessaire d'effectuer un cycle de vidange pour vider l'eau du lave-vaisselle.

Cela peut être fait en annulant n'importe quel cycle ou programme. Appuyez trois fois sur **START/CANCEL** secondes pour annuler un programme. Une fois l'annulation lancée et la porte fermée, si le lave-vaisselle n'a pas été fermé, l'appareil lancera un cycle de vidange de 60 secondes.

## FONCTIONNEMENT DE BASE

1. Charger le lave-vaisselle (Consultez la section « Préparation et chargement de la vaisselle » à la page 9.)
2. Ajouter du détergent (Consultez la section « Remplissage du distributeur de détergent » à la page 17.)
3. Ajouter du liquide de rinçage, si nécessaire (Consultez la section « Remplissage du distributeur de liquide de rinçage » à la page 18.)
4. Sélectionner le cycle souhaité (Consultez la section « Cycles » à la page 8.)  
Le voyant s'allumera lorsque le cycle est sélectionné.
5. Sélectionner la fonction souhaitée Le voyant s'allumera lorsque la fonction est sélectionnée.
6. Appuyer sur **START/CANCEL (DÉMARRER/ANNULER)** sur le panneau de commande pour lancer le programme.
7. Fermer la porte dans les quatre secondes suivant l'appui sur le bouton ;  
le cycle de lavage commencera.

# FONCTIONNEMENT

## PRÉPARATION ET CHARGEMENT DE LA VAISSELLE

### PRÉPARATION DE LA VAISSELLE

#### Préparation des plats pour le lavage

- Grattez les gros morceaux d'aliments, les os, les noyaux, les cure-dents et autres objets similaires. Le système de lavage filtré continu élimine les particules alimentaires restantes.



- Les aliments brûlés doivent être détachés avant d'être placés dans le lave-vaisselle.
- Vider les liquides des verres et des tasses.
- Des aliments comme la moutarde, la mayonnaise, le vinaigre, le jus de citron et les produits à base de tomate peuvent provoquer une décoloration de l'acier inoxydable et des plastiques s'ils restent en contact trop longtemps. Sauf si le lave-vaisselle est mis en marche immédiatement, il est préférable de rincer ces types d'aliments avant de les charger.
- Si le lave-vaisselle est raccordé à un broyeur à déchets, s'assurer que celui-ci est complètement vide avant de démarrer le lave-vaisselle.

# FONCTIONNEMENT

## RÉGLAGE DES GRILLES

### RÉGLAGE DU PANIER SUPÉRIEUR

Ce lave-vaisselle est équipé d'un panier supérieur pratique pour les couverts, les couteaux et les petits objets. Ceci le support peut être réglé pour s'adapter à différentes charges, comme illustré ci-dessous.

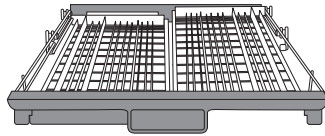

Le support gauche est en position basse et le support droit est incliné

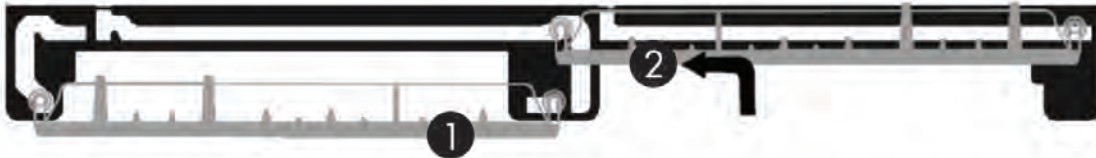

Panier gauche réglé en position basse et panier droit en position haute

11



Panier gauche réglé en position basse et panier droit déplacé vers la gauche



Panier gauche réglé en position basse et panier droit retiré

# FONCTIONNEMENT

## RÉGLAGE DU PANIER SUPÉRIEUR

La hauteur du panier supérieur peut être réglée pour accueillir des plats plus hauts dans dans l'un ou l'autre panier.

1. Soulevez le panier pour le mettre en position haute.

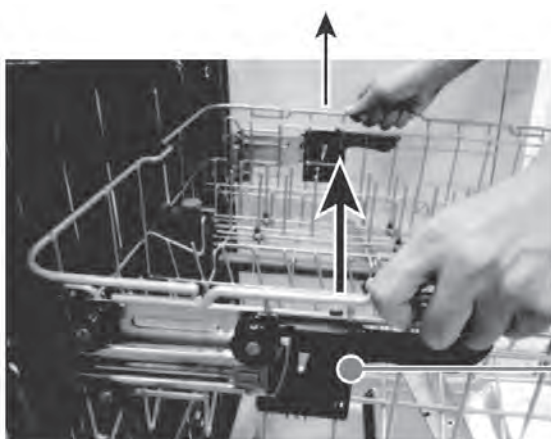

Upper rack in the upper position



2. Appuyez sur la poignée pour la mettre en position basse.



Upper rack in the Lower position



## CHARGEMENT DU PANIER SUPÉRIEUR

Le panier supérieur est conçu pour les tasses, les verres, les petites assiettes, les bols et les articles en plastique marqués lavable au lave-vaisselle.

Pour obtenir de meilleurs résultats, placez les articles avec la surface sale vers le bas ou vers le centre. Inclinez-les légèrement pour un meilleur écoulement.

**NOTES :** assurez-vous que la vaisselle chargée ne gêne pas la rotation du bras gicleur central, qui se trouve juste en dessous du panier supérieur. Vous pouvez vérifier cela en tournant le bras central bras gicleur à main.

# FONCTIONNEMENT

## CHARGEMENT DES PANIERS

### CHARGEMENT DU PANIER SUPÉRIEUR

Vous pouvez placer les articles dans le panier supérieur de manière aléatoire ou ordonnée. L'image vous trouverez ci-dessous comment remplir le panier supérieur pour 16 couverts :

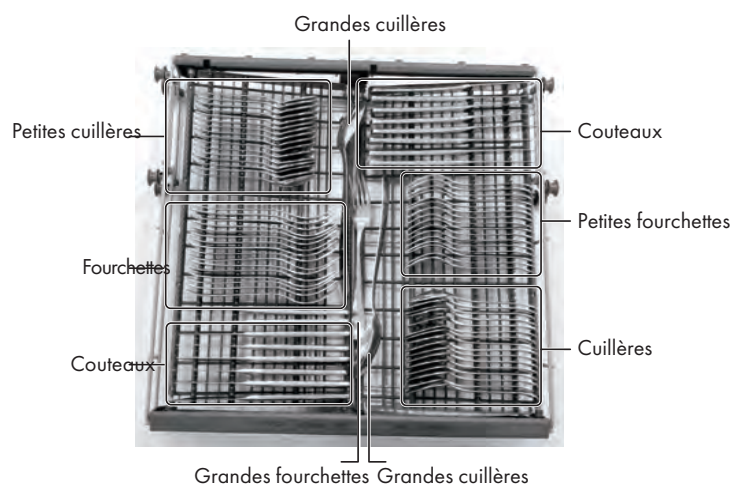

Vous trouverez ci-dessous des suggestions de chargement.

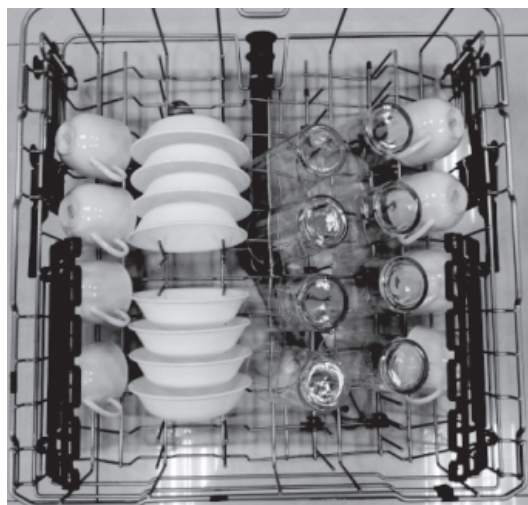

8 couverts

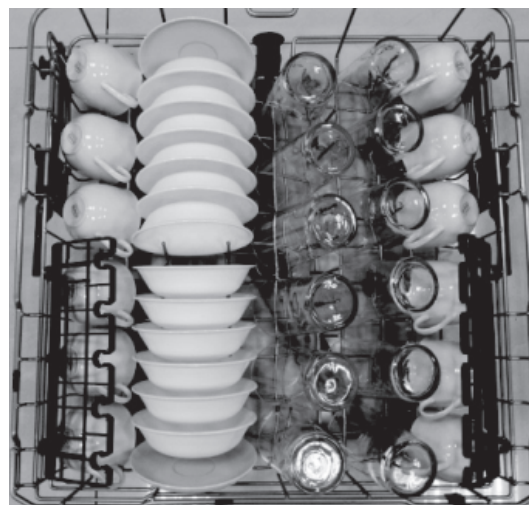

12 couverts

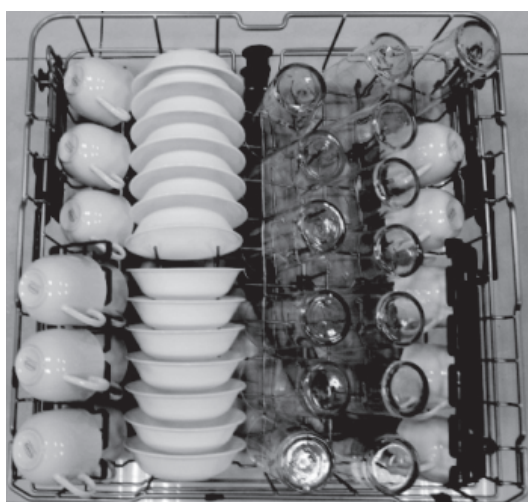

14 couverts

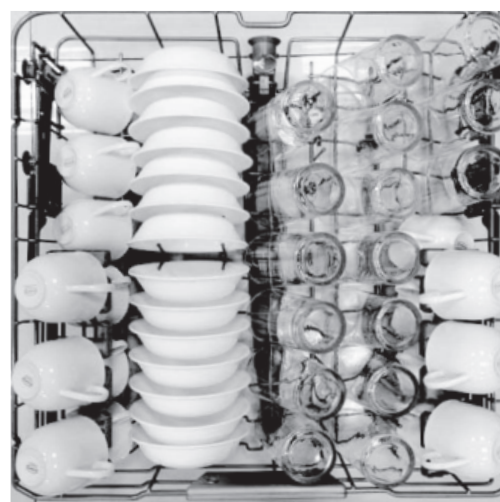

16 couverts

# FONCTIONNEMENT

## CHARGEMENT DU GRILLE INFÉRIEURE

Le panier inférieur est conçu pour accueillir des assiettes, des bols, des soucoupes et des ustensiles de cuisine.

Le panier réglable vous permet de charger des articles jusqu'à 330 mm (13") de hauteur. Les articles volumineux doivent être placés le long du bord, face vers le bas, afin de ne pas gêner les bras gicleurs centraux ou inférieurs ou empêcher le distributeur de détergent de s'ouvrir.

Les dents rabattables sur le panier inférieur permettent de soutenir les articles très volumineux et durs-articles adaptés. Les picots peuvent être relevés pour une utilisation normale ou rabattus pour plus de flexibilité

chargement d'articles plus volumineux.

Les suggestions de chargement sont indiquées ci-dessous :

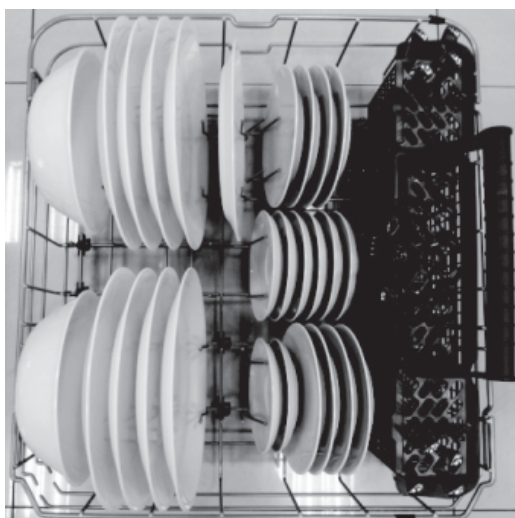

8 couverts



12 couverts

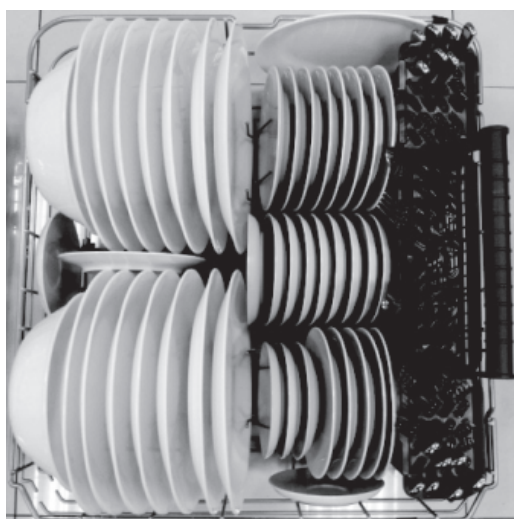

14 couverts

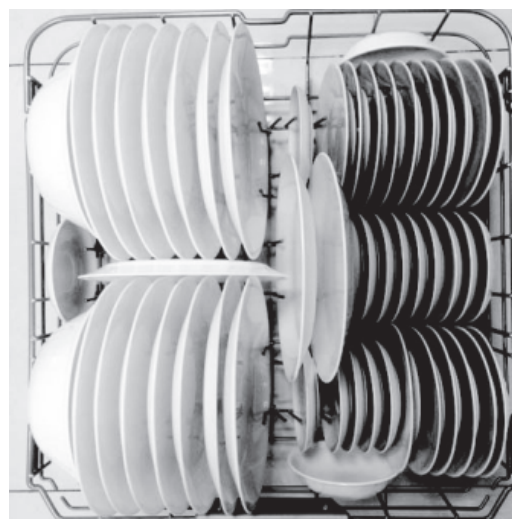

16 couverts

# FONCTIONNEMENT

## CHARGEMENT DU PANIER À COUVERTS

Le panier à couverts est divisé en trois sections distinctes, qui peuvent être placées dans l'un ou l'autre des paniers supérieur ou inférieur.

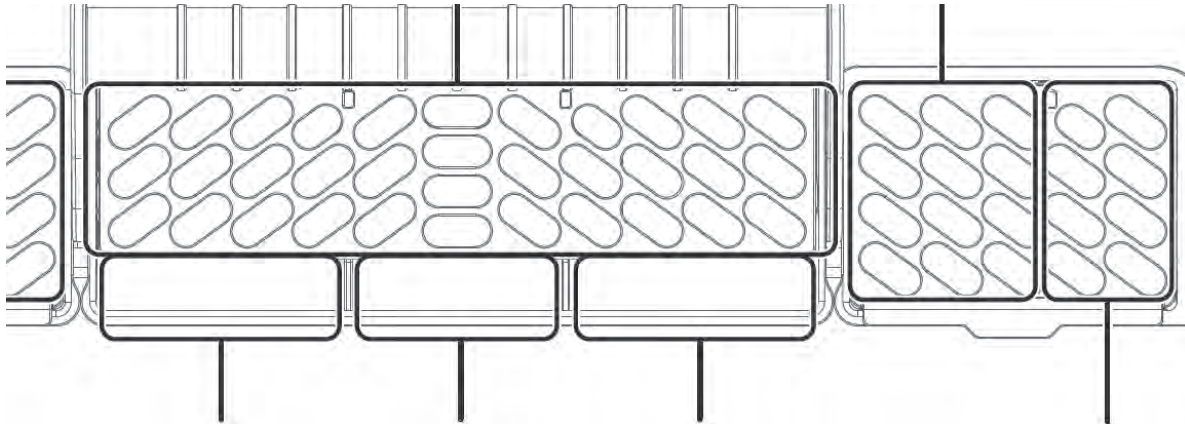

**ATTENTION** Assurez-vous que rien ne dépasse du fond des paniers à couverts qui empêcherait le bras gicleur inférieur de tourner efficacement.

## N'AJOUTER AUCUN



**POUR ÉVITER LES BRÛLURES** Ouvrez lentement la porte et attendez que le jet des bras et le lavage s'arrêtent. De l'eau chaude peut jaillir du lave-vaisselle. Défaut car cela pourrait entraîner des blessures.

Avant d'ajouter de la vaisselle, consultez la section « Préparation et chargement de la vaisselle » à la page 9, car instructions relatives au chargement d'articles supplémentaires.

Consultez également les informations sur le démarrage/l'annulation dans la section « Commandes

et Indicateurs » à la page 9. Pour ajouter ou retirer des articles après le début du cycle de lavage :

- Ouvrez légèrement la porte et attendez quelques secondes jusqu'à ce que le lavage s'arrête avant complètement.
- Ajoutez l'article.
- Appuyez sur START/CANCEL (DÉMARRER/ANNULER) sur le panneau de commande et fermez la porte dans les quatre secondes. Le cycle reprend automatiquement.

# FONCTIONNEMENT

## UTILISATION DE DÉTERGENT

### REPLISSAGE DU DISTRIBUTEUR DE DÉTERGENT

1. Appuyez sur le loquet du couvercle du distributeur de détergent vers le bas pour ouvrir le compartiment.

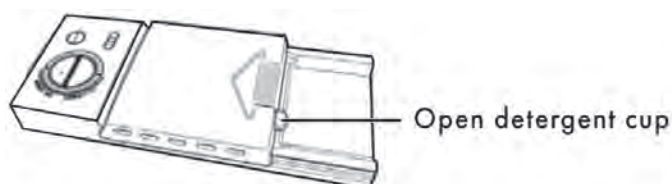

2. Ajoutez le détergent (poudre sèche, liquide ou sachet) dans le compartiment.



3. Fermez le couvercle du distributeur de détergent.



La quantité de détergent nécessaire dépend du cycle sélectionné et du niveau de saleté sur la vaisselle. Reportez-vous au tableau suivant pour connaître la quantité recommandée. Charge suggestions sont indiquées ci-dessous :

**NOTE :** Les capsules de détergent ne sont pas conçues pour être utilisées dans ce distributeur. Les à verser au fond de la cuve.

Moyennement dure

| Cycle  | Eau douce<br>(0 à 3 grains)                               | L'eau<br>(4 à 8 grains)   | Eau dure<br>(9-12 grains)                                      | Très dur L'eau<br>(plus de 12 grains)                         |
|--|---|---|--|---|
| AUTO<br>NORMAL<br>INTENSIF<br>DÉLICAT<br>EXPRESS | 2 c. à thé<br>(tasse de lavage principale remplie au 1/4) | 5 c. à thé<br>(remplir la tasse de lavage principale jusqu'à la ligne au-dessus du repère « régulier ») | 8 c. à thé<br>(tasse de lavage principale entièrement remplie) | Main wash cup completely full<br>(water softener recommended) |
| Rinçage  | Pas de détergent  | Pas de détergent  | Pas de détergent   | Pas de détergent  |

# FONCTIONNEMENT

## UTILISATION DU LIQUIDE DE RINÇAGE

### REPLISSAGE DU DISTRIBUTEUR DE LIQUIDE DE RINÇAGE

Votre lave-vaisselle est conçu pour utiliser un liquide de rinçage. L'utilisation de ce produit améliore considérablement les performances de séchage après le rinçage final. N'utilisez pas de liquide de rinçage sous forme solide ou en bloc. Dans des conditions normales, le liquide de rinçage dure environ un mois. Essayez de maintenir le réservoir plein, mais ne le remplissez pas à l'excès.

1. Tournez le bouchon du distributeur de liquide de rinçage d'un quart de tour dans le sens antihoraire (sens inverse des aiguilles d'une montre), puis retirez-le.

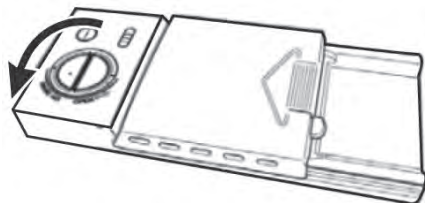

2. Ajoutez de l'adoucissant jusqu'à ce que le liquide atteigne le niveau indiqué. Ne pas trop remplir, car cela peut provoquer une formation excessive de mousse. Essuyez tout déversement avec un chiffon humide. Le distributeur contient suffisamment pour 35 à 140 lavages, selon le réglage du cadran.

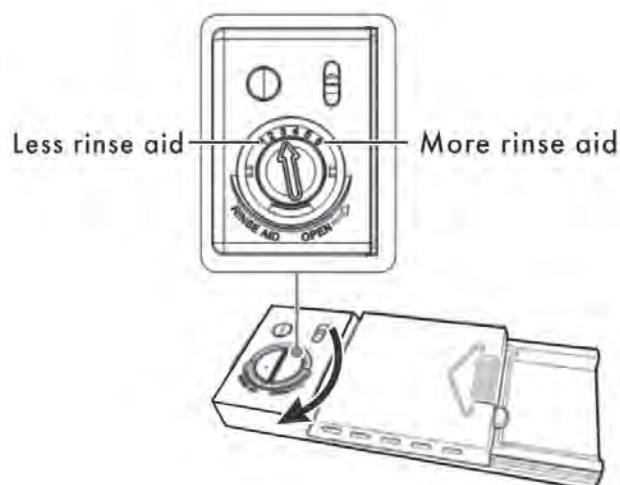
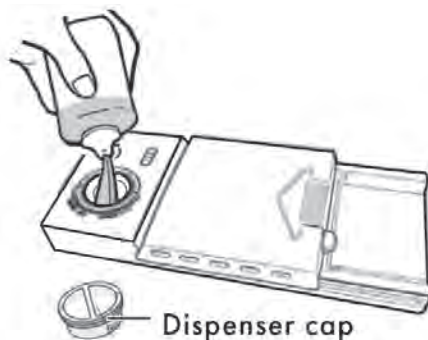

3. Remettez le bouchon en place et tournez-le d'un quart de tour dans le sens des aiguilles d'une montre.

# FONCTIONNEMENT

L'agent de rinçage améliore considérablement le séchage et réduit les taches d'eau et le voile. Sans produit de rinçage, votre la vaisselle et l'intérieur du lave-vaisselle seront excessivement humides. De plus, l'option de séchage à chaud ne fonctionne pas aussi bien sans produit de rinçage. Le distributeur de produit de rinçage, situé à côté du bac à détergent, libère automatiquement une quantité mesurée de produit de rinçage lors du dernier rinçage. Si des taches et un mauvais séchage pose problème, augmentez la quantité de produit de rinçage distribuée en tournant le cadran vers une position plus élevée numéro. Le cadran se trouve sous le capuchon du distributeur.

**REMARQUE :** Bien que le produit de rinçage facilite le séchage, le lave-vaisselle n'est pas conçu pour sécher complètement tous les plats. Une certaine quantité d'eau s'accumule naturellement dans les articles qui ont des réservoirs, tels que les récipients en plastique et le fond des tasses à café. Ceci est normal dans presque tous les modèles de lave-vaisselle.

## TEMPÉRATURE DE L'EAU

De l'eau chaude est nécessaire pour obtenir des résultats optimaux de lavage et de séchage. Eau entrant dans le lave-vaisselle a température doit être d'au moins 120 °F (49 °C) pour obtenir des résultats satisfaisants. Pour vérifier la température de l'eau :

1. Ouvrez le robinet d'eau chaude près du lave-vaisselle et laissez couler l'eau pendant plusieurs minutes.
2. Tenez un thermomètre (un thermomètre à bonbons ou à viande fera l'affaire) dans le jet d'eau pour vérifier la température. Si la température est inférieure à 120 °F (49 °C), demandez à une personne qualifiée d'augmenter la température de l'eau chaude thermostat du chauffe-eau.

**IMPORTANT :** Pour vous assurer que l'eau entrant dans le lave-vaisselle est chaude, faites couler de l'eau chaude à partir du robinet d'eau chaude le plus proche pour évacuer l'eau froide du tuyau avant de démarrer le cycle.

## FONCTION SÉCHAGE À CHAUD

La fonction de séchage à chaud, lorsqu'elle est utilisée avec un produit de rinçage, améliore les performances de séchage. Si vous ne sélectionnez pas la fonction de séchage à chaud, les articles dans votre charge peuvent être plus humides que prévu à la fin du cycle du cycle.

## PRESSIION D'EAU

Pour des performances optimales, la conduite d'alimentation en eau chaude de votre lave-vaisselle doit fournir une pression d'eau d'au moins 20 psi et ne dépassant pas 120 psi.

Vous pouvez rencontrer une faible pression d'eau pendant les périodes de forte-périodes de forte demande, par exemple lorsque vous faites la lessive ou prenez une douche pendant que vous faites la vaisselle. Pour éliminer ce problème, attendez que la demande en eau chaude diminue avant de démarrer le lave-vaisselle.

# ENTRETIEN ET NETTOYAGE

## FACTEURS AFFECTANT LES PERFORMANCES



**POUR ÉVITER TOUTE BRÛLURE** : Laissez refroidir l'élément chauffant avant de n'essayez pas de nettoyer l'intérieur de votre lave-vaisselle.

## NETTOYAGE DU PANNEAU EN ACIER INOXYDABLE

Nettoyez régulièrement la porte et la poignée en acier inoxydable avec un chiffon doux et un produit nettoyant standard nettoyant ménager pour éliminer les saletés.



N'utilisez pas de cire pour appareils électroménagers, de polish, d'eau de Javel ou de produits contenant du chlore pour nettoyer la porte en acier inoxydable.

## NETTOYAGE DU PANNEAU DE COMMANDE

Nettoyez le panneau de commande avec un chiffon doux légèrement humide.

## NETTOYAGE DE LA PORTE INTÉRIEURE ET DE LA CUVE EN ACIER INOXYDABLE

La cuve est en acier inoxydable. Il ne rouille pas et ne se corrode pas, même si le lave-vaisselle être rayé ou bosselé. Nettoyez les taches sur la porte intérieure en acier et la cuve avec un chiffon humide tissu non abrasif.

## NETTOYAGE DES FILTRES

Les filtres sont conçus pour recueillir les débris et doivent être nettoyés tous les mois pour optimiser le lavage.

1. Retirer le panier inférieur.

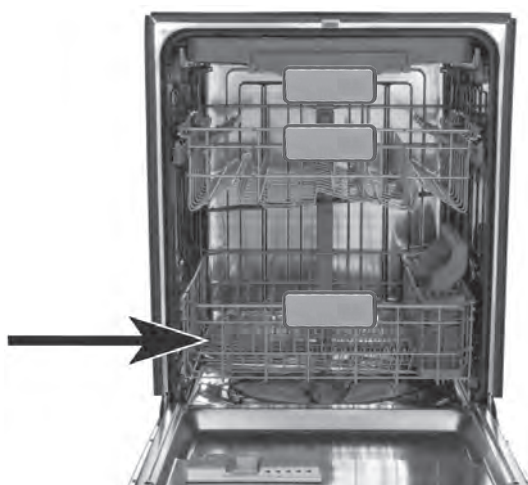

# ENTRETIEN ET NETTOYAGE

2. Tournez le filtre cylindrique, puis retirez-le.

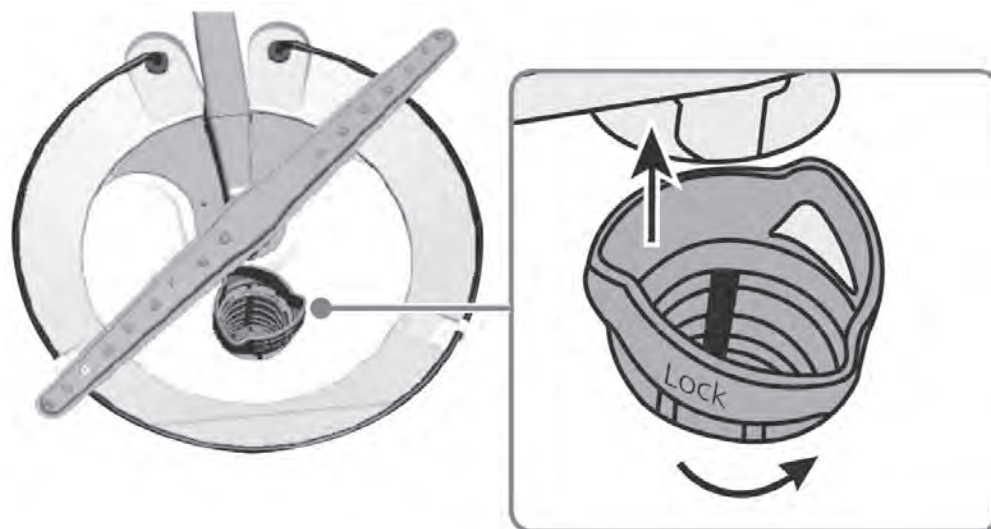

3. Soulevez le filtre fin situé au fond de la cuve.

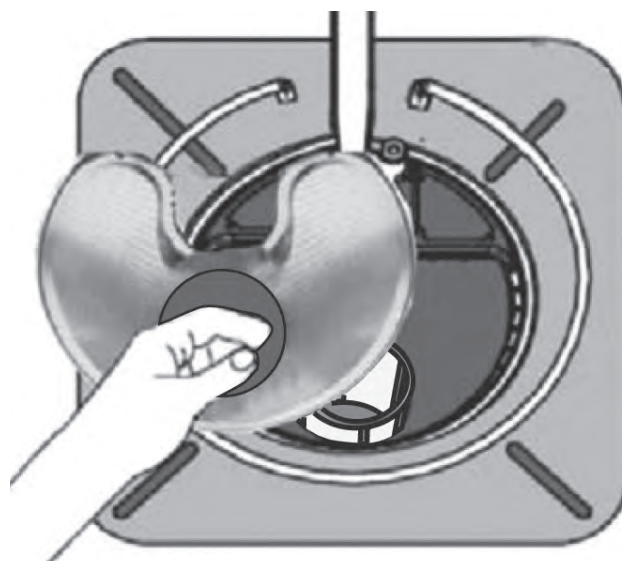

4. Retirez le filtre en tissu.

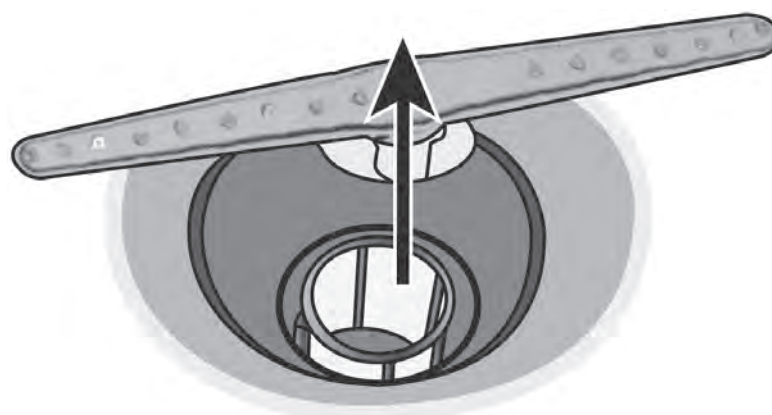

# ENTRETIEN ET NETTOYAGE

5. Rincez les filtres en les tenant sous l'eau courante.



6. Remplacez le filtre en tissu.

7. Remplacez le filtre fin.

8. Remplacez le filtre cylindrique.

9. Remplacez le panier inférieur.

## NETTOYAGE DES JOINTS DE LA PORTE ET DE LA CUVE

Nettoyez régulièrement le joint de la porte avec un chiffon humide pour éliminer les résidus alimentaires.

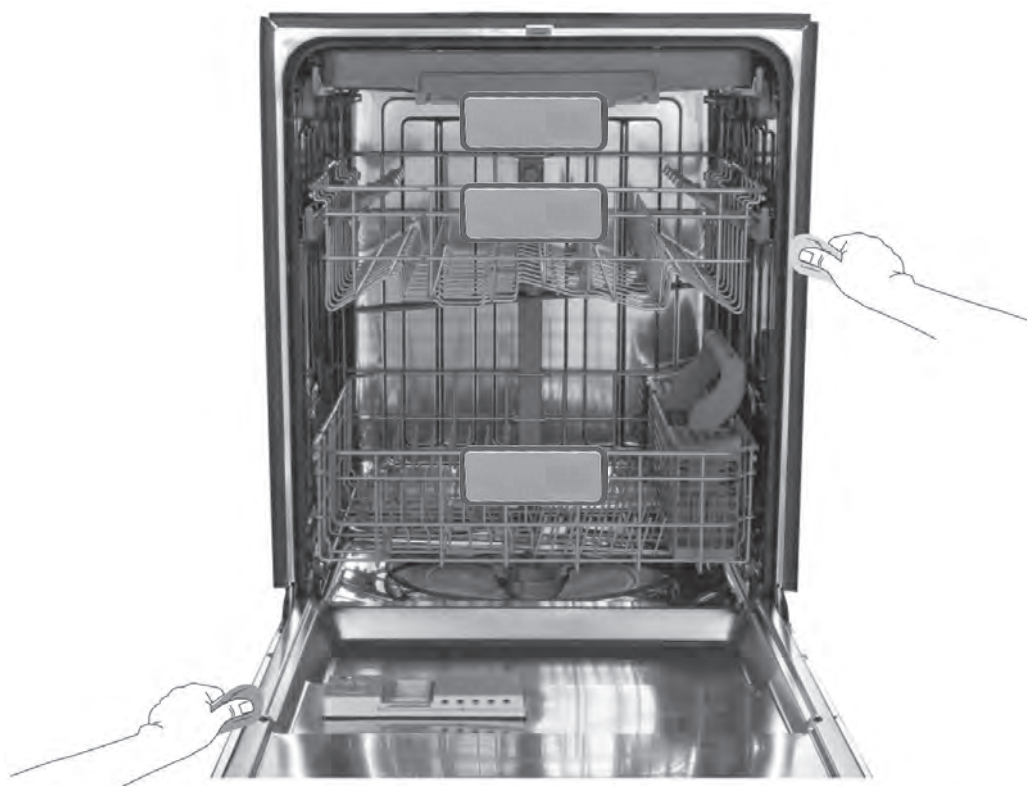

# ENTRETIEN ET NETTOYAGE

L'intérieur du lave-vaisselle est autonettoyant dans des conditions normales d'utilisation. Si nécessaire, le joint de la cuve peut être nettoyé avec un chiffon humide. Utilisez une brosse pour nettoyer l'ouverture à l'extrémité du joint.



# ENTRETIEN ET NETTOYAGE

## NETTOYAGE DE L'ESPACE D'AIR

Si votre lave-vaisselle est équipé d'un espace d'air, assurez-vous qu'il est propre afin que le lave-vaisselle s'écoulera correctement. Avant de nettoyer le dispositif d'écoulement d'air, éteignez le lave-vaisselle, puis retirez le couvercle de l'espace d'air avec un couvercle en plastique et nettoyez avec un cure-dent.

## DÉCONNEXION DU SERVICE

Votre lave-vaisselle doit être protégé du gel si vous prévoyez de le laisser inutilisé pendant une période prolongée périodes dans un endroit non chauffé. Faites appel à un professionnel qualifié pour effectuer les opérations suivantes :

Pour déconnecter le service :

1. Coupez l'alimentation électrique du lave-vaisselle à la source d'alimentation en déplaçant les fusibles ou coupez le disjoncteur.
2. Coupez l'alimentation en eau.
3. Placez un récipient sous la vanne d'arrivée d'eau, puis déconnectez la conduite d'eau de la vanne d'arrivée d'eau et videz-la dans un récipient.
4. Débranchez le tuyau de vidange de la pompe et videz l'eau dans un récipient.

Pour rétablir le service :

1. Rebranchez l'eau, le drain et l'alimentation électrique.
2. Ouvrez l'arrivée d'eau et l'alimentation électrique.
3. Remplissez le bac à détergent et le bac à produit de rinçage, puis lancez le lave-vaisselle en mode cycle de lavage à chaud.
4. Vérifiez tous les raccordements pour vous assurer qu'ils ne fuient pas.

# DÉPANNAGE

Consultez ce tableau pour corriger les problèmes mineurs avant d'appeler le service après-vente.

| CODE | SIGNIFICATION  | CAUSE POSSIBLE  |
|------|--|---|
| E1   | Remplissage lent/temps de remplissage dépassé temps alloué | <ul style="list-style-type: none"><li>• Le robinet n'est pas ouvert</li><li>• L'arrivée d'eau est restreinte</li><li>• La pression de l'eau est trop faible</li></ul> |
| E4   | Débordement  | Une fuite dans le lave-vaisselle  |
| Ed   | Exception ou problème de communication                     | Le panneau d'affichage ne peut pas recevoir ou le la carte mère ne peut pas envoyer de signal pour plus de 20 secondes.   |

## ATTENTION

- En cas de débordement, coupez l'alimentation en eau avant d'appeler le service après-vente.
- S'il y a de l'eau dans le bac de fond en raison d'un débordement ou d'une petite fuite, l'eau doit être retiré avant de redémarrer le lave-vaisselle.

# DÉPANNAGE

| PROBLÈME  | CAUSE POSSIBLE   | SOLUTION POSSIBLE  |
|---|--|--|
| Le lave-vaisselle ne démarre pas                      | La porte n'est peut-être pas fermée correctement.                            | Assurez-vous que la porte est fermée et verrouillée.   |
|   | L'alimentation est coupée ou non connectée.                                  | Assurez-vous que la l'alimentation est connectée et activée.   |
|   | L'option de démarrage différé est sélectionnée.                              | Reportez-vous à la section « Délai » sous « Commandes et Indicateurs » à la page 9.  |
| Le lave-vaisselle émet un bip à la fin du cycle       | Ceci est normal et indique que le cycle de lavage est terminé.               | Ceci est normal.   |
| Le rinçage le voyant du produit de rinçage est allumé | Le niveau de produit de rinçage est bas.                                     | Ajoutez du produit de rinçage.   |
| Le lave-vaisselle fonctionne trop longtemps           | Le lave-vaisselle est raccordé à une l'alimentation en eau froide.           | Assurez-vous que la le lave-vaisselle est raccordé à une alimentation en eau chaude. Si ce n'est pas le cas, passez à l'approvisionnement en eau froide de la source d'eau chaude. |
|   | La durée du cycle varie en fonction sur la vaisselle.                        | Lorsque la saleté est importante détectée, les temps de lavage sera plus long.   |
|   | Cela dépend de l'option sélectionnée.  | Certaines options peuvent allonger la durée au cycle.  |
| La vaisselle n'est pas suffisamment                   | Le distributeur de produit de rinçage est vide ou le dosage est trop faible. | Remplissez le distributeur de produit de rinçage. Augmentez la quantité de produit de rinçage  |
|   | La vaisselle n'est pas chargée correctement.                                 | Rechargez le lave-vaisselle comme indiqué dans « Préparation et Chargement « Vaisselle » à la page 9.  |
|   | Le cycle que vous avez choisi n'a pas incluant le séchage.                   | Choisissez un cycle avec séchage.  |

# DÉPANNAGE

| PROBLÈME                            | CAUSE POSSIBLE   | SOLUTION POSSIBLE   |
|-------------------------------------|--|---|
| La vaisselle n'est pas assez propre | La pression de l'eau est trop faible.  | Assurez-vous que l'eau pression est supérieure à 20 psi. Utilisez votre lave-vaisselle lorsque la demande en eau est faible.  |
|                                     | L'arrivée d'eau température n'est pas trop basse.                                      | Assurez-vous que la le lave-vaisselle est raccordé à une alimentation en eau chaude. Si ce n'est pas le cas, changez l'alimentation en eau à une source d'eau chaude. Utilisez votre lave-vaisselle lorsqu'il est chaud la demande en eau est faible. |
|                                     | La vaisselle est trop serrée.  | Rechargez le lave-vaisselle comme indiqué dans « Préparation et Chargement « Vaisselle » à la page 9.   |
|                                     | Utilisation incorrecte du détergent.   | Ajoutez du détergent en fonction en fonction de la dureté de l'eau et cycle de lavage que vous avez sélectionné. Utilisez un détergent frais.   |
|                                     | Le cycle sélectionné n'est pas adapté en fonction du niveau de saleté de la vaisselle. | Choisissez un cycle différent avec un temps de lavage plus long.  |
|                                     | Les bras gicleurs sont bloqués.  | Assurez-vous que les bras de pulvérisation les bras ne sont pas bloqués et peuvent tourner librement.   |

# DÉPANNAGE

| PROBLÈME  | CAUSE POSSIBLE   | SOLUTION POSSIBLE   |
|---|--|---|
| Taches et dépôt sur la vaisselle                        | La dureté de l'eau est trop élevée.  | Pour une eau extrêmement dure, installez un adoucisseur d'eau.  |
|   | La vaisselle n'est pas chargée correctement.                                 | Rechargez le lave-vaisselle comme indiqué dans « Préparation et Chargement « Vaisselle » à la page 9.   |
|   | Le produit de rinçage est périmé ou humide de l'énergie est consommée.       | Utilisez un produit de rinçage liquide neuf.  |
|   | Le distributeur de produit de rinçage est vide ou le dosage est trop faible. | Remplissez le distributeur de produit de rinçage. Augmentez la quantité de produit de rinçage.  |
| Corrosion   | Utilisez trop de détergent.  | Utilisez moins de détergent si vous utilisez de l'eau adoucie.  |
|   | La température de l'eau à l'entrée dépasse 150 °F (66 °C).                   | Réduisez la température de l'eau à l'entrée température.  |
| Il reste du détergent dans le distributeur              | Le détergent est peut-être trop vieux.                                       | Utilisez un détergent frais.  |
|   | Le bras gicleur est bloqué.  | Lorsque vous chargez la vaisselle, assurez-vous que le spray ne sont pas bloqués.   |
| Les bras du distributeur de détergent ne ferment pas le | Un mauvais fonctionnement du couvercle du détergent.                         | Ajoutez le détergent et rincez l'aide uniquement comme indiqué dans ce manuel. Voir « Remplissage le distributeur de détergent » à la page 17 et « Remplissage du produit de rinçage » Distributeur » à la page 18. |
| Il reste de l'eau dans le lave-vaisselle.               | Le cycle précédent n'a pas est terminé ou a été interrompu.                  | Vérifiez que le cycle est terminé cycle est terminé.  |

# DÉPANNAGE

| PROBLÈME                                       | CAUSE POSSIBLE   | SOLUTION POSSIBLE  |
|--|--|--|
| Le lave-vaisselle ne se vide pas correctement. | Le drain est bouché.   | Vérifiez le dispositif anti-refoulement (le cas échéant équipé). Assurez-vous que le broyeur est vide (si ainsi raccordé).                                       |
|  | Le tuyau de vidange est plié.  | Assurez-vous que le tuyau de vidange le tuyau n'est pas plié et est correctement raccordé.   |
|  | Un cycle de vidange peut être nécessaire être effectué                         | Annulez tout cycle en maintenant enfoncé le bouton START/CANCEL pendant trois secondes et fermera la porte. Cela déclenchera un cycle de vidange de 60 secondes. |
|  |  | Veillez à utiliser uniquement automatique détergent pour lave-vaisselle.   |
| Mousse dans la cuve                            | L'utilisation d'un détergent ou d'une capsule inappropriés nettoyants de type. | Le distributeur n'est pas conçues pour être utilisées avec pods. Pour utiliser des dosettes, jetez-les au fond des la cuve et les libère détergent normalement.  |
| Le lave-vaisselle fuit                         | Excès de mousse causé par l'utilisation de détergent inapproprié.              | Veillez à utiliser uniquement automatique détergent pour lave-vaisselle.   |
|  | Le lave-vaisselle n'est pas à niveau.  | Mettez le lave-vaisselle à niveau (voir au manuel d'installation).   |

# DÉPANNAGE

| PROBLÈME   | CAUSE POSSIBLE  | SOLUTION POSSIBLE   |
|--|---|---|
| Ily a des traces noires ou des traces grises sur la vaisselle            | Les ustensiles en aluminium ont frotté contre la vaisselle.                                   | Assurez-vous que l'eau la température d'entrée ne doit pas être inférieure à 120 °F (49 °C).  |
| L'intérieur de la la baignoire est tachée                                | Taches de café ou de thé.   | Utilisez un détachant pour enlevez les taches.  |
|  | Tache rougeâtre.  | Certaines sauces à base de tomates peut être à l'origine de ce problème. L'utilisation du cycle de rinçage seul cycle juste après le chargement peut aider. |
| Des bruits   | Bac à détergent ouverture/pompe de vidange.   | C'est normal.   |
|  | Un objet dur est entré dans le module de lavage. Lorsque l'objet est broyer le bruit cessera. | Si le bruit persiste après cycle est terminé, appelez pour entretien.   |
| Le lave-vaisselle ne se remplit pas (le le lave-vaisselle émettra un bip | Le robinet d'eau est fermé.   | Ouvrez le robinet d'arrivée d'eau.  |
|  | La porte n'est peut-être pas complètement fermée.   | Assurez-vous que la porte est fermée et verrouillée.  |



FOR  
**FAST SUPPORT**  
EMAIL AT [INFO@FORNO.CA](mailto:INFO@FORNO.CA) 

Soutien à la clientèle : Appelez le 1-866-231-8893 ou envoyez un courriel à : [info@forno.ca](mailto:info@forno.ca)