



## PELLET HEATER

### OWNER'S MANUAL

**⚠ WARNING: FOR OUTDOOR USE ONLY**

ASSEMBLY AND OPERATING INSTRUCTIONS

SAVE THIS MANUAL FOR FUTURE REFERENCE

## Model HTR1085AS/BS

**NOTICE TO  
INSTALLER:**  
LEAVE THESE  
INSTRUCTIONS  
WITH THE  
HEATER OWNER  
FOR FUTURE  
REFERENCE.

### ⚠ WARNING

PLEASE READ THIS ENTIRE MANUAL BEFORE INSTALLATION AND USE OF THIS PELLET FUEL-BURNING APPLIANCE. FAILURE TO FOLLOW THESE INSTRUCTIONS COULD RESULT IN PROPERTY DAMAGE, BODILY INJURY OR EVEN DEATH. CONTACT LOCAL BUILDING OR FIRE OFFICIALS ABOUT RESTRICTIONS AND INSTALLATION INSPECTION REQUIREMENTS IN YOUR AREA. SAVE THESE INSTRUCTIONS.

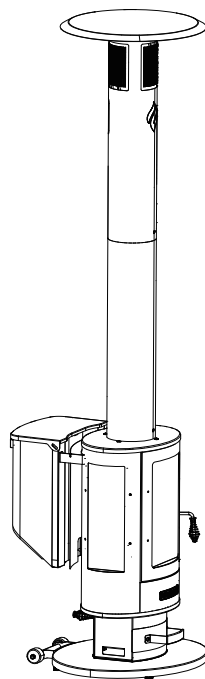

Scan to watch  
assembly video.

# IMPORTANT SAFETY WARNINGS

WE WANT YOU TO ASSEMBLE AND USE YOUR HEATER AS SAFELY AS POSSIBLE.

THE PURPOSE OF THIS SAFETY ALERT SYMBOL 

IS TO ATTRACT YOUR ATTENTION TO POSSIBLE HAZARDS AS YOU ASSEMBLE AND USE YOUR HEATER.

WHEN YOU SEE THE SAFETY ALERT SYMBOL, PAY CLOSE ATTENTION TO THE INFORMATION WHICH FOLLOWS!

 READ ALL SAFETY WARNINGS AND INSTRUCTIONS CAREFULLY

BEFORE ASSEMBLING AND OPERATING YOUR HEATER.

## WARNING

1. Improper installation, adjustment, service or maintenance can cause injury or property damage.
2. Read all instructions and guidelines carefully and thoroughly before installation, use or service.
3. Failure to follow these instructions could result in fire.

## WARNING

Maintain a safe distance away from the heater as it is extremely hot during operation. Children and pets should be supervised at all times when the heater is lit.

## DANGER

 NOT for use in or on boats or recreation vehicles.

## DANGER



1. Do not store or use gasoline, liquid propane or any other flammable vapors or liquids in the vicinity of this appliance.

**A MAJOR CAUSE OF FIRES IS FAILURE TO MAINTAIN REQUIRED CLEARANCES (AIR SPACES TO COMBUSTIBLE MATERIALS). IT IS OF UTMOST IMPORTANCE THAT THIS PRODUCT BE INSTALLED ONLY IN ACCORDANCE WITH THESE INSTRUCTIONS.**

# TABLE OF CONTENTS:

General Warnings . . . . .	3-4
Operating the Heater . . . . .	4-5
Proper Care and Maintenance . . . . .	6
Transporting and Storage. . . . .	6
Assembly Instructions . . . . .	7-14
Warranty Information . . . . .	Back Cover

 **DANGER:** Indicates an imminently hazardous situation which, if not avoided, will result in death or serious injury.

 **WARNING:** Be alert to the possibility of serious bodily injury if the instructions are not followed. Be sure to read and carefully follow all of the messages.

 **CAUTION:** Indicates a potentially hazardous situation which, if not avoided, may result in minor or moderate injury.

## CALIFORNIA PROPOSITION 65 WARNING

 **WARNING:** This product can expose you to chemicals, including carbon monoxide, which are known to the State of California to cause birth defects or other reproductive harm.

*For more information go to [www.P65Warnings.ca.gov](http://www.P65Warnings.ca.gov)*

 **WARNING: CONTAINS LEAD. MAY BE HARMFUL IF EATEN OR CHEWED. COMPLIES WITH FEDERAL STANDARDS. KEEP OUT OF REACH OF CHILDREN.**

For covers, accessories and other products, please visit us at:  
[www.evenembers.com](http://www.evenembers.com)

# GENERAL WARNINGS:

## WARNING

When using, basic safety precautions should always be followed including the following:

- Always place heater on a level non-combustible surface.
- Operate only per manufacturers instructions.
- Keep all combustible materials at least 36 inches (66 cm) away from the heater at all times. Do not use this heater under any overhang or near any combustible structures.
- Minimum clearance from side and back of unit to combustible materials, 36 inches (66 cm) from side and 36 inches (66 cm) from back.
- DO NOT use on wood decks. Set up this heater on a hard, non-combustible smooth level surface.
- Keep a fire extinguisher on hand. Refer to your local authority to determine proper size and type.
- Creosote – Formation and need for removal. When wood pellets are burned slowly, they produce tar and other organic vapors that combine with expelled moisture to form creosote. The creosote vapors condense in a relatively cool oven flu and exhaust hood of a slow burning fire. As a result, creosote residue accumulates on the flue lining and exhaust hood. When ignited, this creosote makes an extremely hot fire.
- Do not attempt to touch heater during use. Use handles or knobs.
- Alert both children and elders to the hazard of high surface temperatures.
- Never leave appliance unattended. Hot while in operation. Keep children, clothing and furniture away. Contact may cause burns.
- Do not use accessories or attachments not recommended by the manufacturer, as they may not be compatible with this appliance, and may cause damage or injury.
- Do not use this appliance for anything other than its intended use.
- NEVER add cooking pellets to a hot fire pot by hand. You could be seriously burned. If the hopper runs out of pellets or your fire goes out, let the heater completely cool before relighting.
- Use only wood pellets. (cooking grade or heating grade wood pellets)
- Always store wood pellets away from heat.
- NEVER use gasoline, gasoline-type lantern fuel, or similar liquids to start or “freshen up” a fire in this appliance. Keep all such liquids well away from the appliance when in use.
- This heater is not for use indoors. Do not use inside a building, garage or any other enclosed area.
- This product is not designed for commercial use.
- Beware of high winds. This can knock over heater.
- This product is not designed for tabletop use. Do not set this product on a tabletop.
- Keep appliance clean. See Proper Care and Maintenance section for cleaning.
- Do not operate this heater while under the influence of drugs, alcohol, or while fatigued.
- Do not use in the presence of explosive or flammable gases, vapor or other substances.
- Do not use this heater unless it is completely assembled and all parts are securely fastened and tightened.
- Use only identical replacement parts.
- Do not attempt to move this appliance while it is in use.
- Do not use this product for indoor heating, as toxic fumes will accumulate.
- Keep heater covered when not in use - out of the reach of children. Do not clean this product with a water spray or the like.

**Follow these guidelines to prevent this colorless, odorless gas from poisoning you, your family or others.**

- Know the symptoms of carbon monoxide poisoning; headache, dizziness, weakness, nausea, vomiting, sleepiness and confusion. Carbon monoxide reduces the blood's ability to carry oxygen. Low blood oxygen levels can result in loss of consciousness and death.
- See a doctor if you or others develop cold or flu-like symptoms while cooking or in the vicinity of this appliance. Carbon monoxide poisoning, which can easily be mistaken for a cold or flu, is often detected too late.
- Alcohol consumption and drug use increase the effects of carbon monoxide poisoning.
- Carbon monoxide is especially toxic to mother and child during pregnancy, infants, the elderly, smokers and people with blood or circulatory system problems, such as anemia or heart disease.

**⚠ USE CAUTION AND COMMON SENSE WHEN OPERATING YOUR PELLET HEATER. FAILURE TO ADHERE TO THE SAFETY WARNINGS AND GUIDELINES IN THIS MANUAL COULD RESULT IN SEVERE BODILY INJURY OR PROPERTY DAMAGE. SAVE THIS MANUAL FOR FUTURE REFERENCE.**

## **OPERATING THE HEATER:**

### **⚠ WARNING**

**Read and follow all warnings and instructions contained in the preceding sections of this manual.**

### **BREAKING IN YOUR HEATER:**

- In manufacturing and preserving the components of your heater, oil residue may be present on the surfaces.
- Please follow the “Initial Lighting Instructions” to cure the paint on your heater.

### **⚠ WARNING**

- **DO NOT** leave your heater unattended while in use.
- **DO NOT** move heater when in use.

## LIGHTING THE HEATER:

### Initial Lighting Instructions (To be used on initial firing)

Push shut-off lever (inside the hopper) down, turn heat adjustment lever to low before filling hopper with pellets. Fill the hopper around  $\frac{1}{2}$  full. This one-time initial firing needs to be done to cure the paint on the unit. Put the heat adjustment lever on the LOW setting to limit the number of pellets in the firepot for the entire initial burn period. Having the heat adjustment lever on the HIGH setting on initial firing will result in very high temperatures and potentially damage your heater and voiding your warranty. Pull the shut off lever (inside the hopper) up and lock in place. Light the pellets and let it burn through all the pellets and allow the heater to cool down. You are now free to use the heater according to the remainder of these instructions. These initial lighting instructions allow the high temperature paint to cure properly. When curing, the paint will give off some smoke and this will happen for the first 15 minutes.

## OPERATING THE HEATER:

1. Make sure your heater has been assembled properly.
2. Push the shut-off lever down (inside pellet hopper).
3. Fill hopper with pellets. The pellets will not fall into the firepot at this point since the shut-off lever is closed.
4. Open the door and make sure the heat baffle is centered around the firepot
5. Pull the shut-off lever up and lock in place (inside pellet hopper). This will allow pellets to fall into firepot.
6. Squirt a small amount lighter fluid or gel onto the pellets and ignite with a butane lighter or match and close the door.
7. Once the pellets have caught fire after 5 minutes or so you can put the heat adjustment lever in the High or Low setting.
8. Keep the door closed when using the heater. If the door is open, the heater will lose its draft and the pellets will not burn properly.
9. Occasionally operate the ash clean-out handle to allow ash to drop into ash tray.
10. After several hours of use you may have excess pellets piled up at the bottom of the chute. If this happens, you will need to pull and push the ash clean-out lever, which is located in the back of the pellet heater, several times and/or use the ash clean-out tool to rake the pellets towards the front of the firepot. This only needs to be done after several hours of use to ensure maximum heat output.

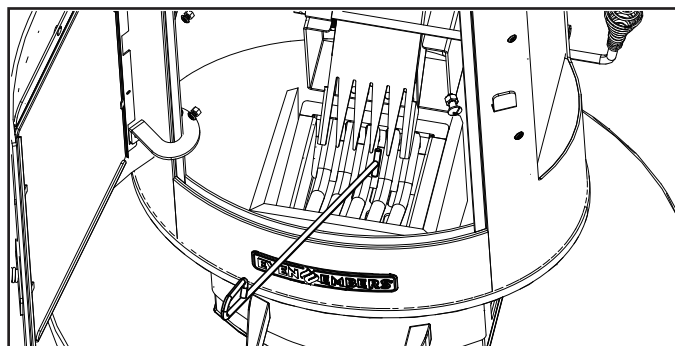

## PROPER CARE & MAINTENANCE:

- Remove wood pellets from hopper if heater will not be used for a long period of time. Wood pellets can become soggy due to moisture/humidity and clog up the firepot and pellet chute.
- Disposal of ashes – Ashes should be placed in a metal container with a tight-fitting lid. The closed container of ashes should be placed on a non-combustible floor or on the ground, well away from all combustible materials, pending final disposal. When the ashes are disposed by burial in soil or otherwise locally dispersed, they should be retained in the closed container until all cinders have thoroughly cooled.
- To protect your heater from excessive rust, the unit must be kept clean and covered at all times when not in use.
- Clean inside and outside of heater by wiping off with a damp cloth. Rust spots on the interior surface can be buffed, cleaned, and sprayed with a high temperature paint. Soot buildup on the glass can easily be wiped off.
- Depending on use, periodically remove the firepot and baffle to clean the ash from in and around the fire pot. A shop-vac is handy for this chore. Make sure the heater is cold before starting this procedure.

### CLEANING AND MAINTENANCE:

- Keep the appliance free and clear of combustible materials, gasoline and other flammable vapors and liquids.
- For peak performance of your heater, perform these checks at least twice per year or after extended periods of storage.
- Be sure to tighten up all hardware (nuts, bolts, screws, etc.) at least twice per year.

**CAUTION:** Some parts may contain sharp edges. Wear protective gloves if necessary.

## TRANSPORTING AND STORAGE:

### **WARNING**

- **Never move a heater when it is hot.**
- **Never store flammable liquids or spray canisters under or near the heater.**

### BEFORE STORING YOUR HEATER:

- Clean all surfaces.
- If storing the heater outdoors, cover the heater for protection from the weather.
- If the heater is stored outside during the rainy season, care should be taken to ensure that water does not get into the pellet hopper. Wood pellets, when wet, expand greatly and will jam inside the hopper and chute.

# ASSEMBLY INSTRUCTIONS:

Make sure you have all items listed under PARTS LIST and PARTS CARD CONTENTS before you begin the installation process.

## PARTS CARD CONTAINS:

- (1) Cotter Pin
- (4) M6 x 35 mm Bolts
- (2) M5 x 12 mm Bolts
- (1) M6 x 16 mm Bolt and M6 Lock Nut
- (7) M6 Nuts
- (4) M4 x 12 mm Bolts
- (6) M6 x 12 mm Bolts

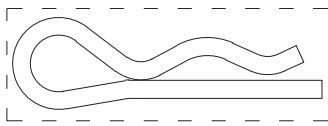

Cotter Pin-1 pc

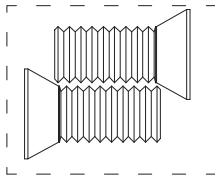

M5 x 12 mm  
Bolts - 2 pcs

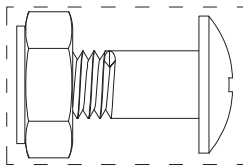

M6 x 16 mm  
Bolt and M6 Lock  
Nut - 1 pc

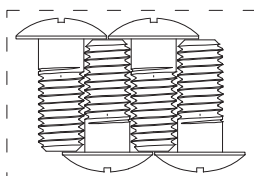

M4 x 12 mm  
Bolts - 4 pcs

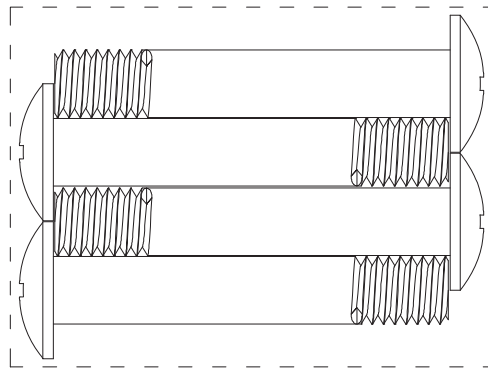

M6 x 35 mm Bolts - 4 pcs

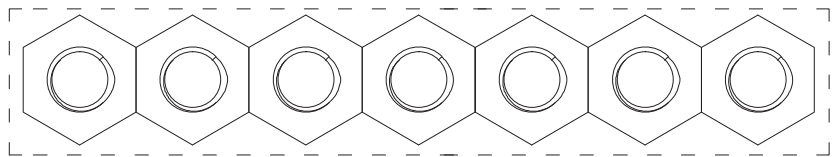

M6 Nuts - 7 pcs

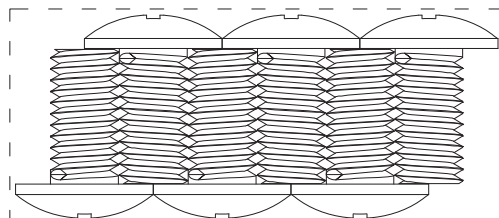

M6 x 12 mm Bolts - 6 pcs

**⚠ READ ALL SAFETY WARNINGS & INSTRUCTIONS CAREFULLY  
BEFORE ASSEMBLING AND OPERATING YOUR EVEN EMBERS® PELLET HEATER.**

*FOR MISSING PARTS, PLEASE CALL CUSTOMER SERVICE AT 855-735-9922.  
(Proof of purchase will be required.)*

The following tools are required to assemble your Even Embers® Pellet Heater:

- **Phillips Screwdriver**

**PARTS LIST:**

- |   |                                |   |                        |
|---|--------------------------------|---|------------------------|
| ① | 1 Chimney Cap                  | ⑨ | 1 Ash Clean-out Handle |
| ② | 1 Lower Chimney                | ⑩ | 1 Firepot              |
| ③ | 1 Upper Chimney                | ⑪ | 1 Heat Baffle          |
| ④ | 1 Heat Adjustment Lever        | ⑫ | 1 Heater Body Assembly |
| ⑤ | 1 Heat Adjustment Lever Handle | ⑬ | 1 Ash Tray             |
| ⑥ | 1 Chimney Collar               | ⑭ | 1 Ash Tray Handle      |
| ⑦ | 1 Door Latch                   | ⑮ | 1 Heater Base          |
| ⑧ | 1 Rack                         | ⑯ | 4 Feet                 |

FOR COVERS, ACCESSORIES AND OTHER PRODUCTS, PLEASE VISIT US ONLINE AT:

**[www.evenembers.com](http://www.evenembers.com)**

Inspect contents of the box to ensure all parts are included and undamaged. Extra screws are included in a small bag with the owners manual.

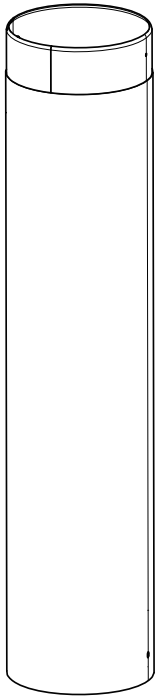

2

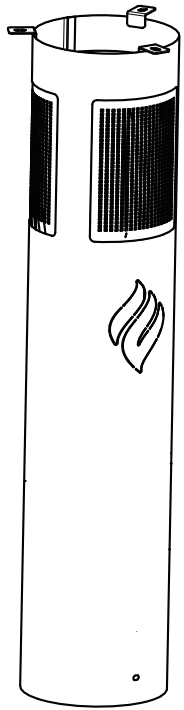

3

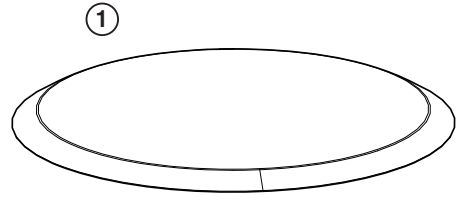

1

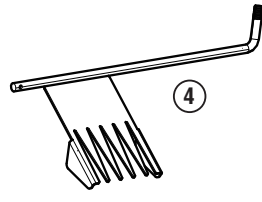

4



5

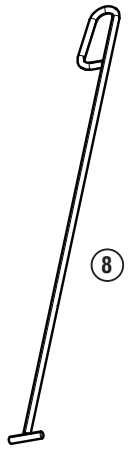

8

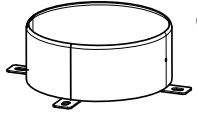

6

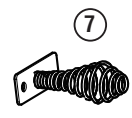

7



9

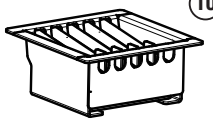

10

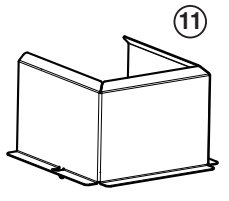

11

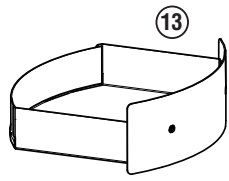

13

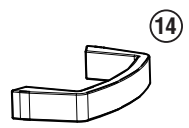

14

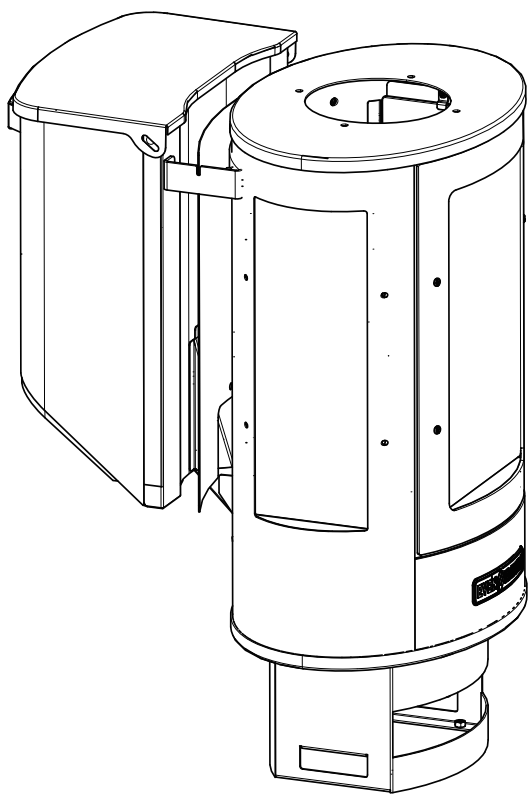

12

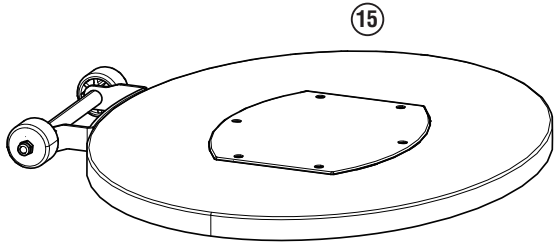

15



16

1

Place heater body upside down as illustrated. Install four M6 x 35 mm bolts and two M6 x 12 mm bolts.

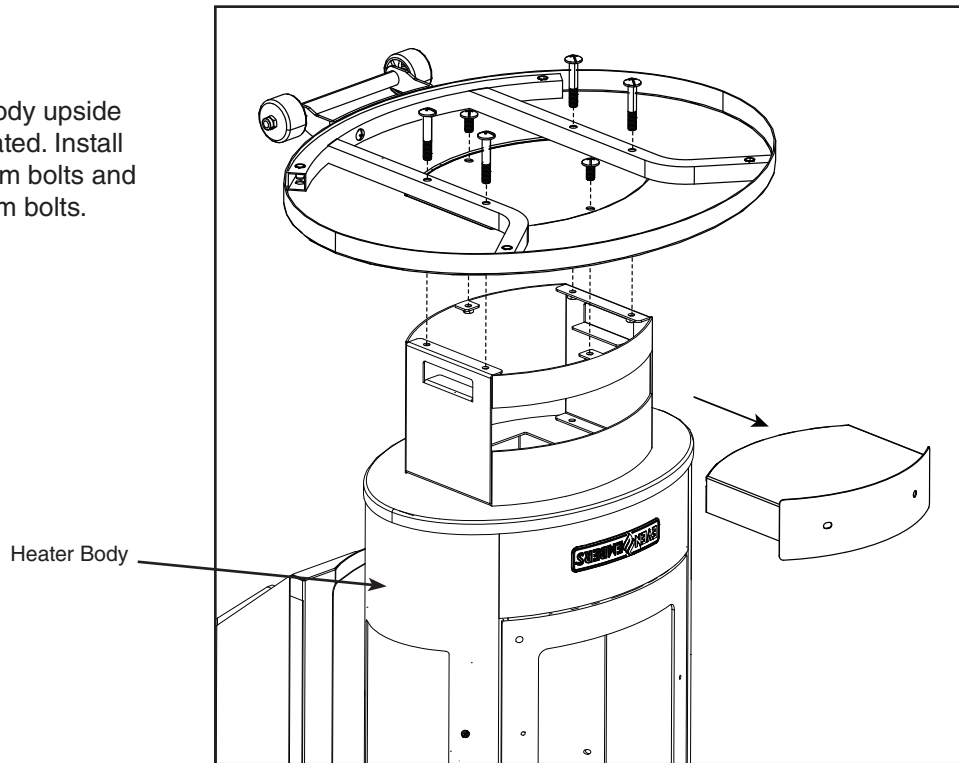

2

Install four feet.

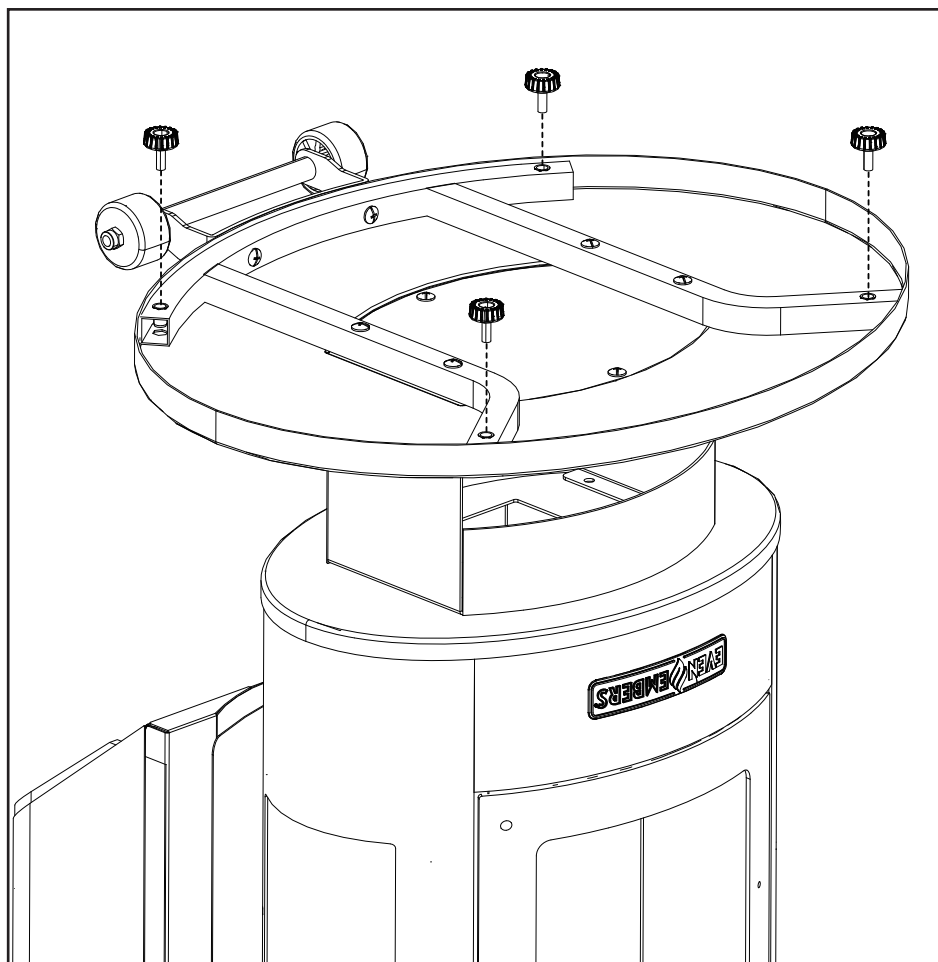

3

Install chimney collar using four M6 x 12 mm bolts and four M6 nuts.

Make sure holes in chimney collar are facing front and rear of heater.

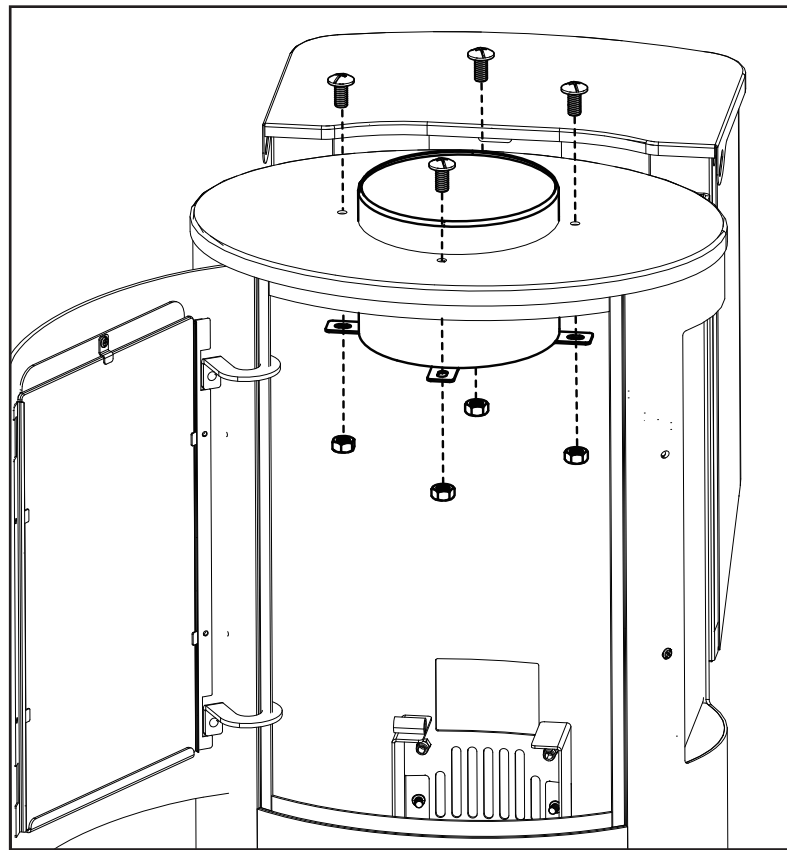
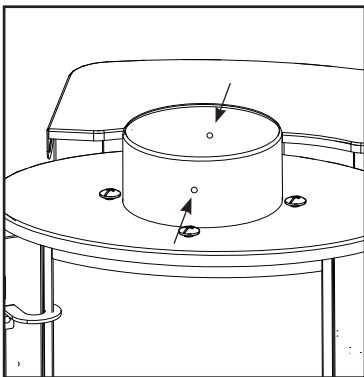

4

Install lower chimney to chimney collar and fasten in place with two M4 x 12 mm bolts.

Install upper chimney to chimney cap and fasten in place with three M6 nuts.

Install upper chimney to lower chimney and fasten in place with two M4 x 12 mm bolts.

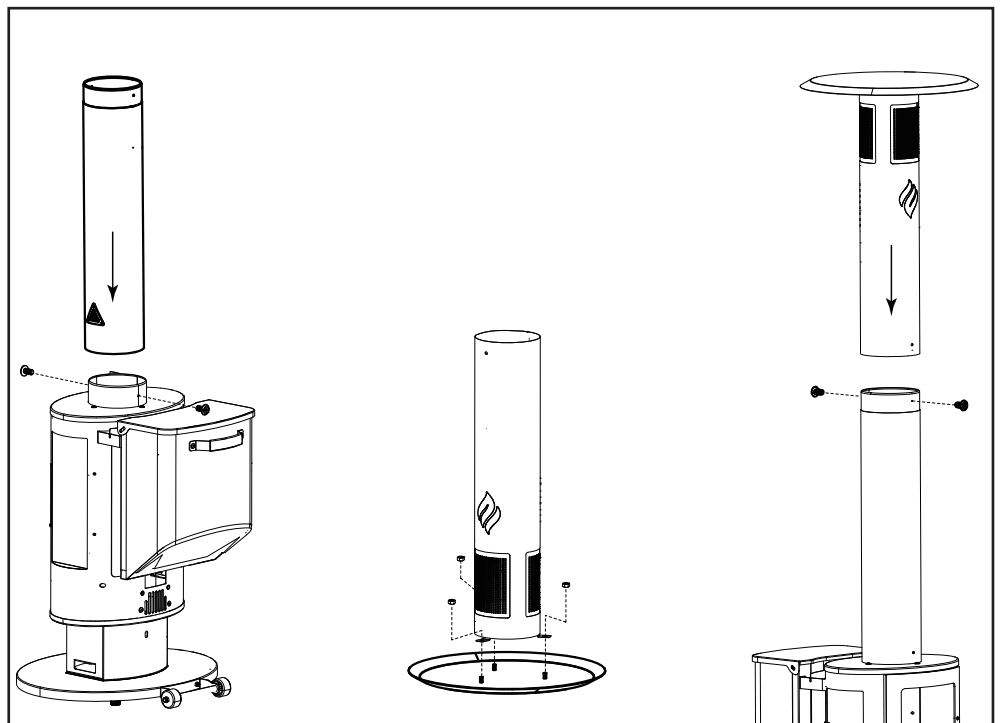

5

Set firepot in place. Center heat baffle into holes in heater base around firepot.

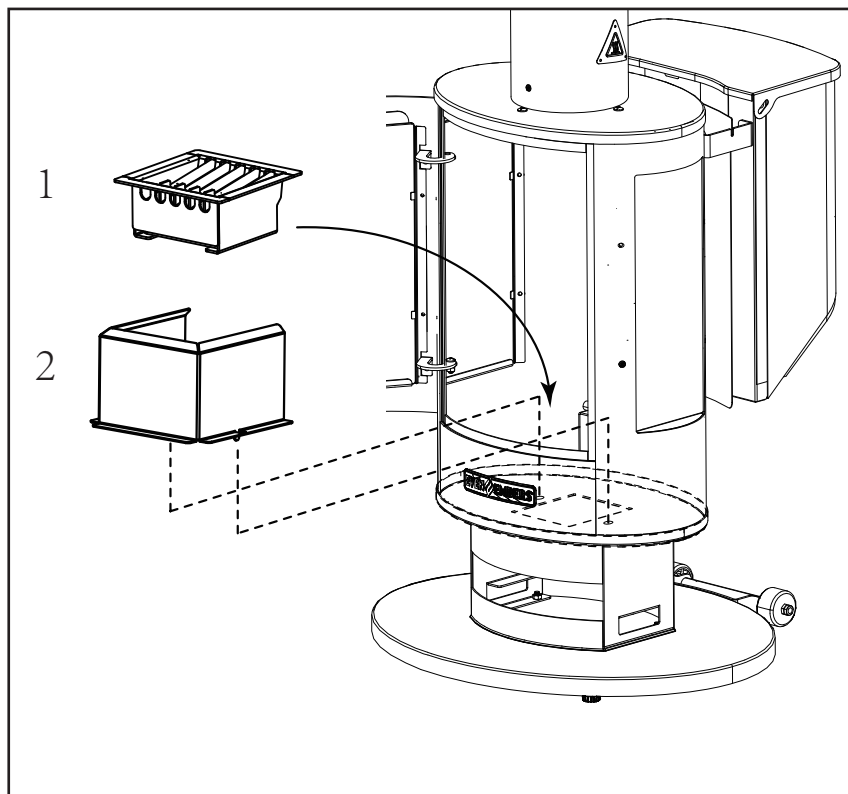
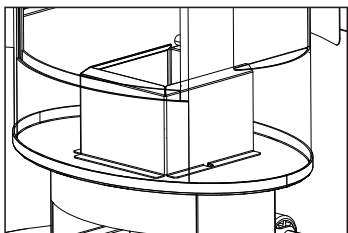
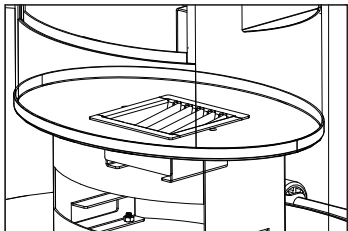

6

Install ash clean-out grate handle through back of heater body by screwing it into clean-out grate.

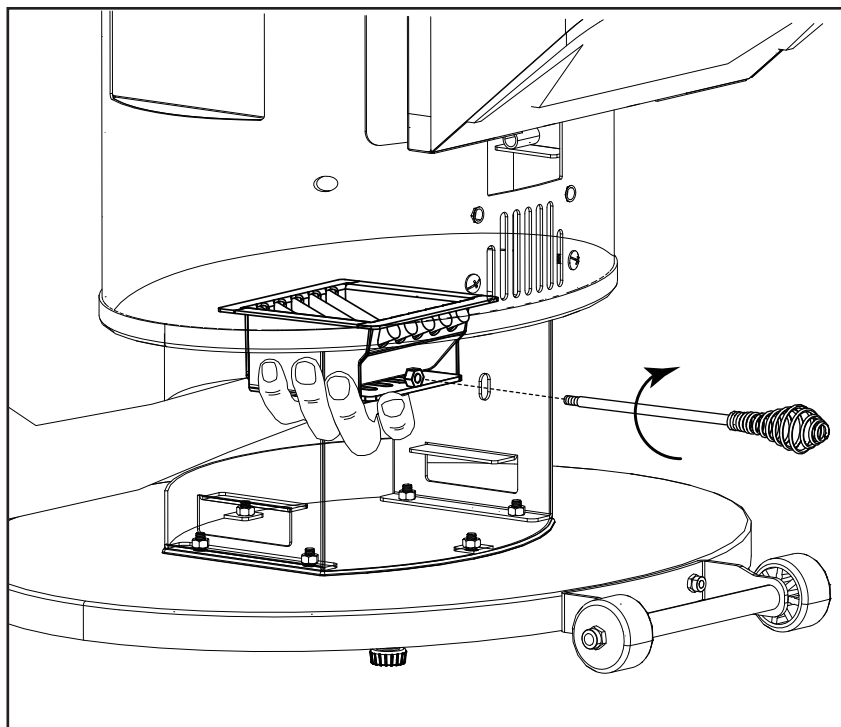

7

Install heat adjustment lever and lock into place with cotter pin.

Install spring coil handle onto heat adjustment lever.

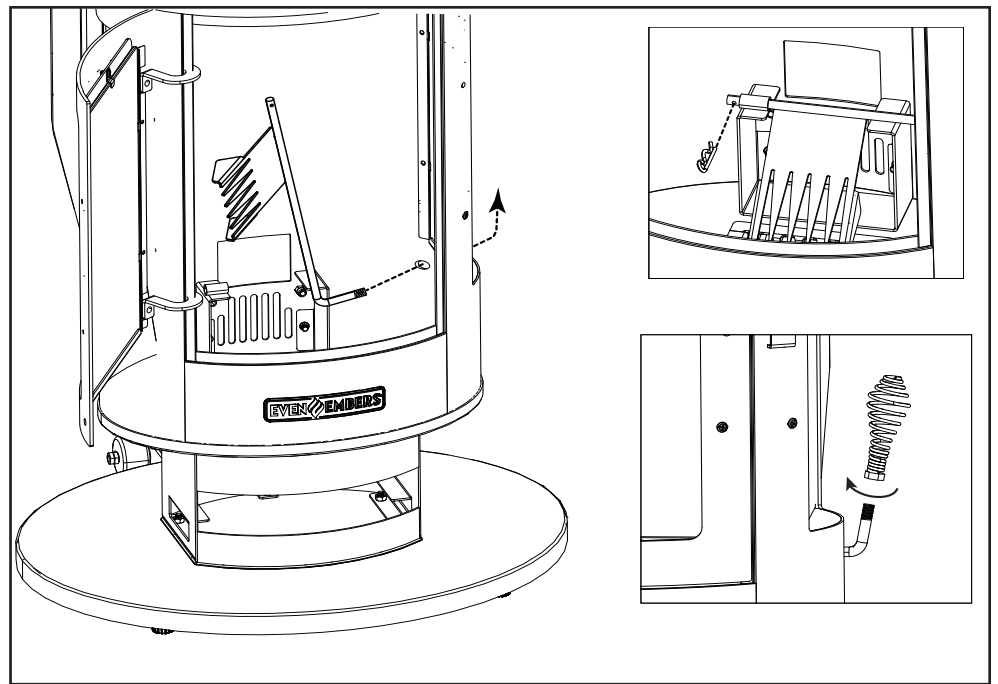

8

Install door latch using one M6 x 16 mm bolt and M6 lock nut.

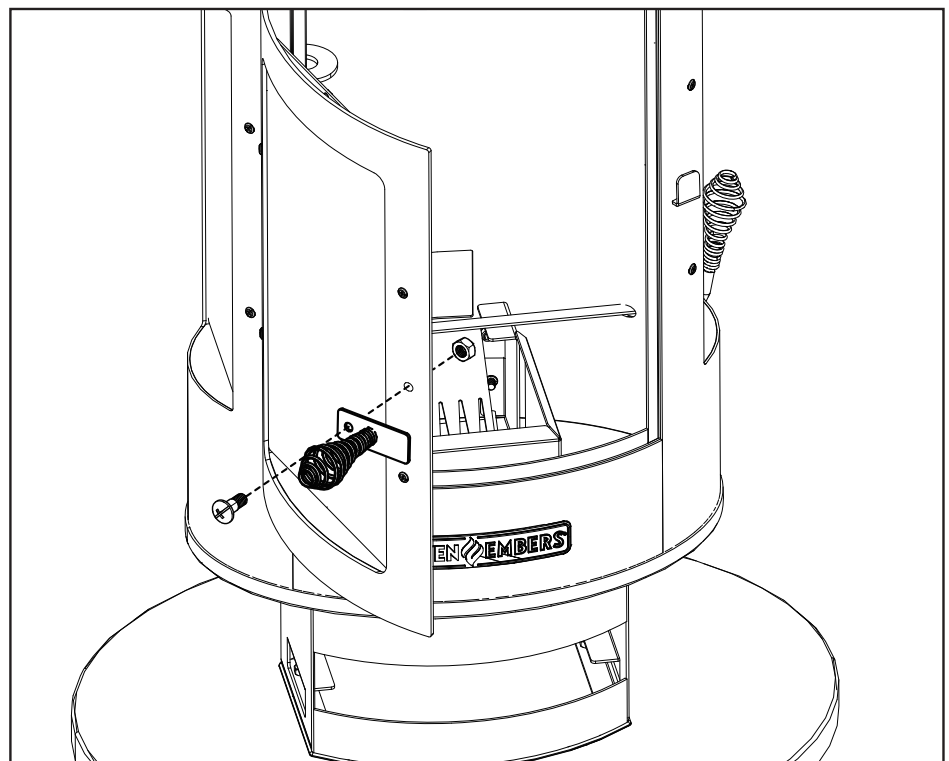

9

Install ash tray handle using two pre-attached M5 x 12 mm bolts.

Insert ash tray into heater body.

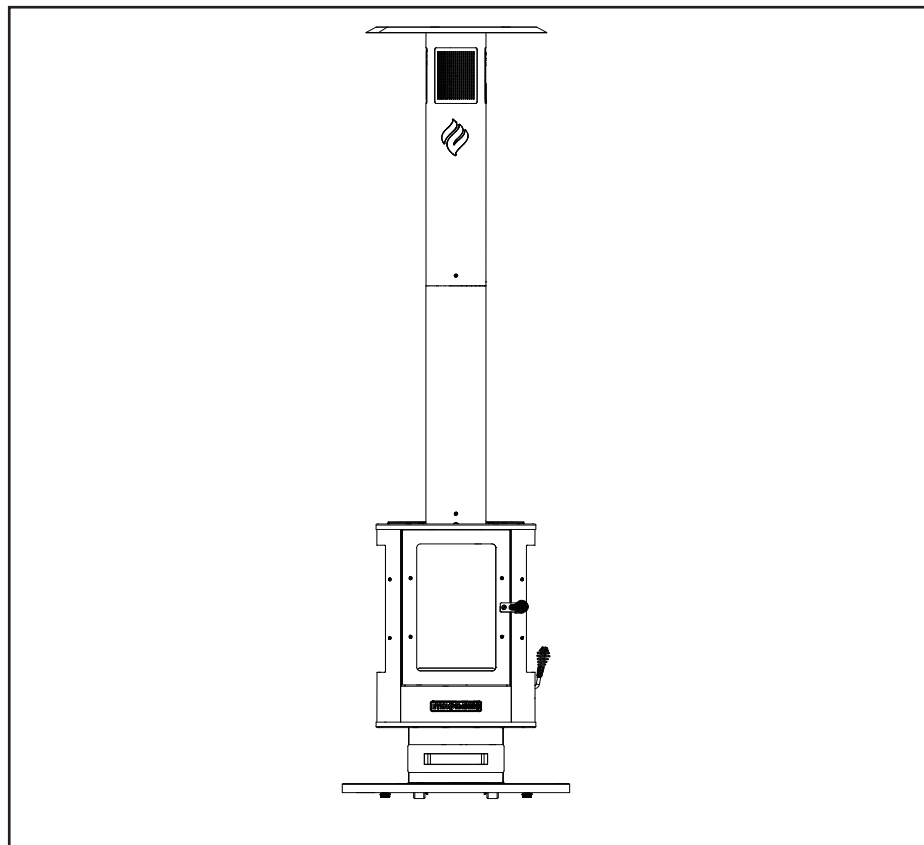
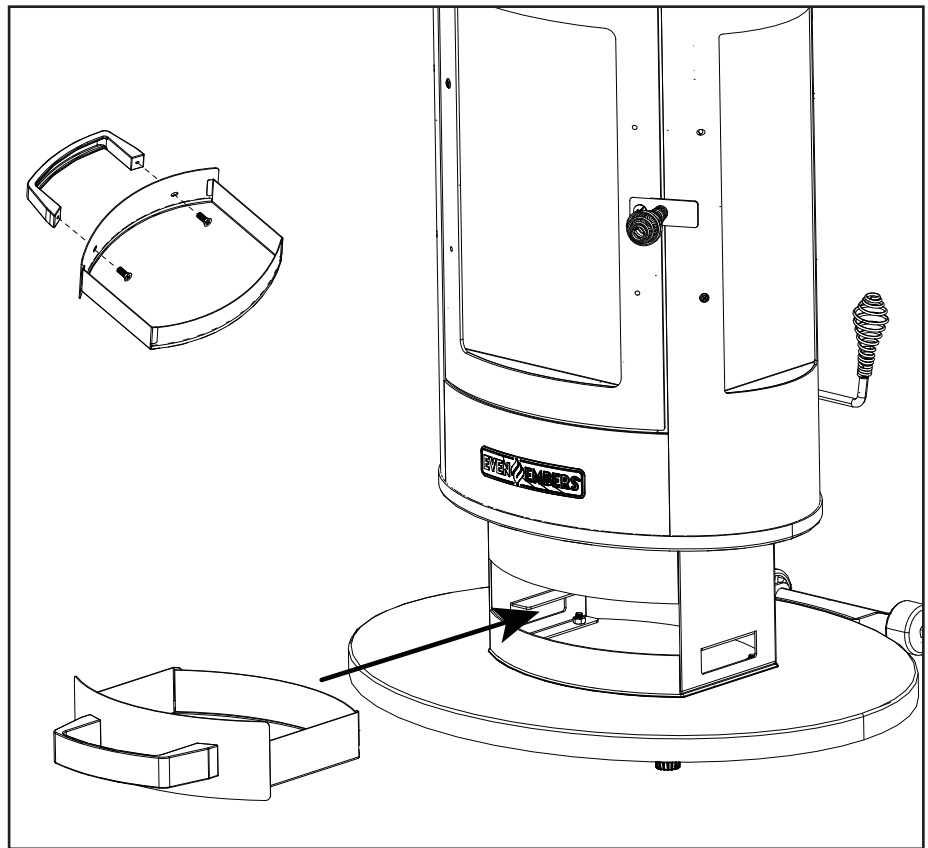

**Even Embers Pellet Heater - Assembled**

# WARRANTY

The Boltz Group warrants to the original purchaser that the Even Embers® Pellet Fuel Heater is free from defects due to workmanship or materials for One-year.

The Boltz Group obligations under this warranty are limited to the following guidelines:

- This warranty does not cover heaters that have been altered/modified or damaged due to: normal wear, rust, abuse, improper maintenance and/or improper use.
- This warranty does not cover surface scratches, rust or heat damage to the finish, which is considered normal wear.
- Even Embers® may elect to repair or replace damaged units covered by the terms of this warranty.
- This warranty extends to the original purchaser only and is not transferable or assignable to subsequent purchasers.

The Boltz Group requires reasonable proof of purchase. Therefore, we strongly recommend that you retain your sales receipt or invoice. To obtain replacement parts for your Even Embers® Pellet Fuel Heater under the terms of this warranty, please call Customer Service Department at 1-855-735-9922. A receipt will be required. Even Embers® will not be responsible for any heaters forwarded to us without prior authorization.

EXCEPT AS ABOVE STATED, THE BOLTZ GROUP MAKES NO OTHER EXPRESS WARRANTY. THE IMPLIED WARRANTIES OF MERCHANTABILITY AND FITNESS FOR A PARTICULAR PURPOSE ARE LIMITED IN DURATION TO THOSE LISTED ABOVE FROM THE DATE OF PURCHASE. SOME STATES DO NOT ALLOW LIMITATIONS ON HOW LONG AN IMPLIED WARRANTY LASTS, SO THE ABOVE LIMITATION MAY NOT APPLY TO YOU. ANY LIABILITY FOR INDIRECT, INCIDENTAL OR CONSEQUENTIAL DAMAGES ARISING FROM THE FAILURE OF THE EVEN EMBERS® PELLET FUEL HEATER TO COMPLY WITH THIS WARRANTY OR ANY IMPLIED WARRANTY IS EXCLUDED. CUSTOMER ACKNOWLEDGES THAT THE PURCHASE PRICE CHARGED IS BASED UPON THE LIMITATIONS CONTAINED IN THE WARRANTY SET OUT ABOVE. SOME STATES DO NOT ALLOW THE EXCLUSION OR LIMITATION OF INCIDENTAL OR CONSEQUENTIAL DAMAGES, SO THE ABOVE LIMITATION OR EXCLUSION MAY NOT APPLY TO YOU. THIS WARRANTY GIVES YOU SPECIFIC LEGAL RIGHTS, AND YOU MAY ALSO HAVE OTHER RIGHTS WHICH VARY FROM STATE TO STATE.



## CHAUFFAGE À PELLETS

LE MANUEL DU PROPRIÉTAIRE

**!** AVERTISSEMENT : POUR UNE UTILISATION À L'EXTÉRIEUR UNIQUEMENT

MONTAGE ET FONCTIONNEMENT DANS LES STRUCTURES

CONSERVER CE MANUEL POUR RÉFÉRENCE ULTÉRIEURE

### Modèle HTR1085AS/BS

**AVIS À  
INSTALLATEUR :**  
LAISSER CES  
INSTRUCTIONS AU  
PROPRIÉTAIRE  
DE L'APPAREIL DE  
CHAUFFAGE POUR  
RÉFÉRENCE ULTÉRIEURE

#### **!** ATTENTION

VEUILLEZ LIRE CE MANUEL EN ENTIER AVANT L'INSTALLATION ET L'UTILISATION DE CET APPAREIL À GRANULES. LE NON-RESPECT DE CES INSTRUCTIONS POURRAIT ENTRAÎNER DES DOMMAGES MATÉRIELS, DES BLESSURES CORPORELLES OU MÊME LA MORT. CONTACTEZ LES OFFICIELS LOCAUX DU BÂTIMENT OU DES INCENDIES AU SUJET DES RESTRICTIONS ET DES EXIGENCES D'INSPECTION D'INSTALLATION DANS VOTRE RÉGION. CONSERVEZ CES INSTRUCTIONS.

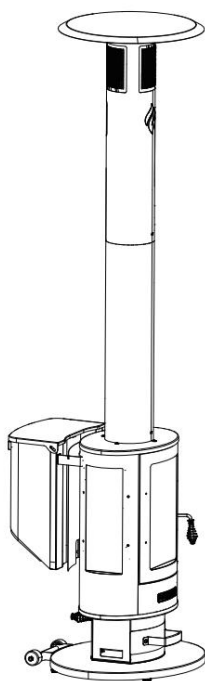

Scannez pour regarder  
la vidéo d'assemblage.

# AVERTISSEMENTS DE SÉCURITÉ IMPORTANTS

NOUS SOUHAITONS QUE VOUS ASSEMBLEZ ET UTILISEZ VOTRE APPAREIL DE CHAUFFAGE EN TOUTE SÉCURITÉ.

LE BUT DE CE SYMBOLE D'ALERTE DE SÉCURITÉ



EST D'ATTIRER VOTRE ATTENTION SUR LES DANGERS POSSIBLES LORS DE L'ASSEMBLAGE ET DE L'UTILISATION DE VOTRE APPAREIL DE CHAUFFAGE.

LORSQUE VOUS VOYEZ LE SYMBOLE D'ALERTE DE SÉCURITÉ, FAITES ATTENTION AUX INFORMATIONS QUI SUIVENT !



LISEZ ATTENTIVEMENT TOUS LES AVERTISSEMENTS ET INSTRUCTIONS DE SÉCURITÉ

AVANT D'ASSEMBLER ET D'UTILISER VOTRE APPAREIL DE CHAUFFAGE.

## ATTENTION

1. Une installation, un réglage, un service ou un entretien incorrect peut causer des blessures ou des dommages matériels.
2. Lisez attentivement toutes les instructions et directives avant l'installation, l'utilisation ou l'entretien.
3. Le non-respect de ces instructions peut provoquer un incendie.

## ATTENTION

Maintenez une distance de sécurité par rapport à l'appareil de chauffage car il est extrêmement chaud pendant le fonctionnement. Les enfants et les animaux domestiques doivent être surveillés en tout temps lorsque le radiateur est allumé.

## DANGER

-  PAS pour une utilisation dans ou sur des bateaux ou des véhicules récréatifs.

## DANGER



1. N'entreposez pas et n'utilisez pas d'essence, de propane liquide ou d'autres vapeurs ou liquides inflammables à proximité de cet appareil.

**UNE CAUSE PRINCIPALE DES INCENDIES EST LE NON-RESPECT DES DÉGAGEMENTS REQUIS (ESPACES D'AIR PAR RAPPORT AUX MATÉRIAUX COMBUSTIBLES). IL EST DE LA PLUS HAUTE IMPORTANCE QUE CE PRODUIT SOIT INSTALLÉ UNIQUEMENT CONFORMÉMENT À CES INSTRUCTIONS.**

## TABLE DES MATIÈRES:

Avertissements généraux . . . . .	3-4
Fonctionnement du radiateur . . . . .	4-5
Entretien et maintenance appropriés . . . . .	6
Transport et stockage. . . . .	6
Instructions de montage . . . . .	7-14
Informations de garantie . . . . .	Quatrième de couverture

 **DANGER** : Indique une situation dangereuse imminente qui, si elle n'est pas évitée, entraînera la mort ou des blessures graves.

 **AVERTISSEMENT** : Soyez attentif à la possibilité de blessures corporelles graves si les instructions ne sont pas suivies. Assurez-vous de lire et suivez attentivement tous les messages.

 **ATTENTION** : Indique une situation potentiellement dangereuse qui, si elle n'est pas évitée, peut entraîner des blessures mineures ou modérées.

### PROPOSITION CALIFORNIENNE 65 AVERTISSEMENT

 **AVERTISSEMENT** : Ce produit peut vous exposer à des produits chimiques, y compris le monoxyde de carbone, qui sont reconnus par l'État de Californie comme pouvant causer des malformations congénitales ou d'autres troubles de la reproduction.

Pour plus d'informations, rendez-vous sur [www.P65Warnings.ca.gov](http://www.P65Warnings.ca.gov)

 **AVERTISSEMENT** : CONTIENT DU PLOMB. PEUT ÊTRE NOCIF SI MANGE OU MACHÉ. CONFORME AUX NORMES FÉDÉRALES. GARDER HORS DE LA PORTÉE DES ENFANTS.

Pour les housses, accessoires et autres produits, veuillez nous rendre visite sur :

[www.evenembers.com](http://www.evenembers.com)

# AVERTISSEMENTS GÉNÉRAUX :

## ATTENTION

Lors de l'utilisation, les précautions de sécurité de base doivent toujours être suivies, y compris les suivantes : • Placez toujours l'appareil de chauffage sur une surface plane non combustible.

- Utilisez uniquement selon les instructions du fabricant.
- Gardez tous les matériaux combustibles à au moins 36 pouces (66 cm) de l'appareil de chauffage en tout temps. Ne pas utiliser ce radiateur sous tout surplomb ou à proximité de toute structure combustible.
- Dégagement minimum du côté et de l'arrière de l'appareil aux matériaux combustibles, 36 pouces (66 cm) du côté et 36 pouces (66 cm) du dos.
- NE PAS utiliser sur des terrasses en bois. Installez cet appareil de chauffage sur une surface dure, lisse et incombustible. • Gardez un extincteur à portée de main. Consultez votre autorité locale pour déterminer la taille et le type appropriés. • Créosote – Formation et besoin d'élimination.

Lorsque les granulés de bois sont brûlés lentement, ils produisent du goudron et d'autres vapeurs organiques qui se combinent avec l'humidité expulsée pour former de la créosote. Les vapeurs de créosote se condensent dans une cheminée de four relativement froide et une hotte aspirante d'un feu à combustion lente. En conséquence, des résidus de créosote s'accumulent sur le revêtement de la cheminée et la hotte d'évacuation. Lorsqu'elle est enflammée, cette créosote produit un feu extrêmement chaud.

- N'essayez pas de toucher le radiateur pendant l'utilisation. Utilisez des poignées ou des boutons. •

Alertez les enfants et les personnes âgées du danger des températures de surface élevées. • Ne laissez jamais

l'appareil sans surveillance. Chaud pendant le fonctionnement. Gardez les enfants, les vêtements et les meubles à l'écart. Le contact peut provoquer des brûlures.

- N'utilisez pas d'accessoires ou d'accessoires non recommandés par le fabricant, car ils peuvent ne pas être compatibles avec cet appareil et peuvent causer des dommages ou des blessures.
- N'utilisez pas cet appareil pour autre chose que l'usage auquel il est destiné.
- N'ajoutez JAMAIS de granulés de cuisson à la main dans un pot à feu chaud. Vous pourriez être gravement brûlé. Si la trémie est à court de pellets ou si votre feu s'éteint, laissez le radiateur refroidir complètement avant de le rallumer.
- N'utilisez que des granulés de bois. (granulés de bois qualité cuisson ou chauffage)
- Entrez toujours les granulés de bois à l'abri de la chaleur. •

N'utilisez JAMAIS d'essence, de combustible pour lanterne de type essence ou de liquides similaires pour allumer ou « raviver » un feu dans cet appareil.

Gardez tous ces liquides loin de l'appareil lors de son utilisation. • Cet appareil de chauffage n'est pas destiné à être utilisé à l'intérieur. Ne pas utiliser à l'intérieur d'un bâtiment, d'un garage ou de tout autre espace clos. • Ce produit n'est pas conçu pour un usage commercial. • Méfiez-vous des vents violents. Cela peut renverser le radiateur. • Ce produit n'est pas conçu pour être utilisé sur une table. Ne posez pas ce produit sur une table. • Gardez l'appareil propre. Voir la section Entretien et maintenance appropriés pour le nettoyage.

- N'utilisez pas cet appareil de chauffage sous l'influence de drogues, d'alcool ou de fatigue.
- Ne pas utiliser en présence de gaz, vapeurs ou autres substances explosifs ou inflammables.
- N'utilisez pas cet appareil de chauffage à moins qu'il soit complètement assemblé et que toutes les pièces soient solidement fixées et serrées.
- Utilisez uniquement des pièces de rechange identiques.
- N'essayez pas de déplacer cet appareil lorsqu'il est en cours d'utilisation. • N'utilisez pas ce produit pour le chauffage intérieur, car des fumées toxiques s'accumuleront. • Gardez le radiateur couvert lorsqu'il n'est pas utilisé - hors de la portée des enfants. Ne nettoyez pas ce produit avec de l'eau vaporisateur ou similaire.

Suivez ces directives pour éviter que ce gaz incolore et inodore ne vous empoisonne, vous et votre famille.

ou autres.

- Connaître les symptômes d'une intoxication au monoxyde de carbone ; maux de tête, étourdissements, faiblesse, nausées, vomissements, somnolence et confusion. Le monoxyde de carbone réduit la capacité du sang à transporter l'oxygène. Un faible taux d'oxygène dans le sang peut entraîner une perte de conscience et la mort.
- Consultez un médecin si vous ou d'autres personnes développez des symptômes de rhume ou de grippe en cuisinant ou à proximité de cet appareil. L'intoxication au monoxyde de carbone, qui peut facilement être confondue avec un rhume ou une grippe, est souvent détecté trop tard.
- La consommation d'alcool et l'usage de drogues augmentent les effets de l'intoxication au monoxyde de carbone. • Le monoxyde de carbone est particulièrement toxique pour la mère et l'enfant pendant la grossesse, les nourrissons, les personnes âgées, les fumeurs et les personnes ayant des problèmes sanguins ou circulatoires, tels que l'anémie ou le cœur maladie.

 FAITES PREUVE DE PRUDENCE ET DE BON SENS LORS DE L'UTILISATION DE VOTRE POÊLE À GRANULES.

NON-RESPECT DES AVERTISSEMENTS ET DIRECTIVES DE SÉCURITÉ DE CE MANUEL

POURRAIT ENTRAÎNER DES BLESSURES CORPORELLES GRAVES OU DES DOMMAGES MATÉRIELS. SAUVEGARDE ÇA  
MANUEL POUR RÉFÉRENCE ULTÉRIEURE.

## FONCTIONNEMENT DU CHAUFFAGE :

### ATTENTION

Lisez et suivez tous les avertissements et instructions contenus dans les sections précédentes de ce manuel.

RODAGE DE VOTRE APPAREIL DE CHAUFFAGE :

- Lors de la fabrication et de la conservation des composants de votre appareil de chauffage, des résidus d'huile peuvent être présents sur les surfaces.
- Veuillez suivre les « Instructions d'allumage initial » pour sécher la peinture de votre appareil de chauffage.

### ATTENTION

- NE LAISSEZ PAS votre appareil de chauffage sans surveillance pendant son utilisation.
- NE PAS déplacer le radiateur lorsqu'il est utilisé.

## ALLUMAGE DU CHAUFFAGE :

Instructions d'allumage initial (à utiliser lors du premier allumage)

Poussez le levier d'arrêt (à l'intérieur de la trémie) vers le bas, tournez le levier de réglage de la chaleur à faible avant de remplir la trémie de granulés. Remplissez la trémie environ à moitié. Cette cuisson initiale unique doit être effectuée pour durcir la peinture sur l'appareil. Placez le levier de réglage de la chaleur sur le réglage LOW pour limiter le nombre de granulés dans le foyer pendant toute la période de combustion initiale. Le fait d'avoir le levier de réglage de la chaleur sur le réglage HIGH lors de l'allumage initial entraînera des températures très élevées et pourrait endommager votre appareil de chauffage et annuler votre garantie. Tirez le levier d'arrêt (à l'intérieur de la trémie) vers le haut et verrouillez-le en place. Allumez les granulés et laissez-les brûler à travers tous les granulés et laissez le radiateur refroidir. Vous êtes maintenant libre d'utiliser le radiateur conformément au reste de ces instructions. Ces instructions d'allumage initiales permettent à la peinture à haute température de sécher correctement. Lors du durcissement, la peinture dégagera de la fumée et cela se produira pendant les 15 premières minutes.

## FONCTIONNEMENT DU CHAUFFAGE :

1. Assurez-vous que votre appareil de chauffage a été assemblé correctement.
2. Poussez le levier d'arrêt vers le bas (à l'intérieur de la trémie à pellets).
3. Remplissez la trémie de granulés. Les granulés ne tomberont pas dans le pot de combustion à ce stade puisque l'arrêt levier est fermé.
4. Ouvrez la porte et assurez-vous que le déflecteur de chaleur est centré autour du foyer
5. Tirez le levier d'arrêt vers le haut et verrouillez-le en place (à l'intérieur de la trémie à granulés). Cela permettra aux granulés de tomber dans dépôt de feu.
6. Versez une petite quantité de liquide ou de gel pour briquet sur les granulés et allumez avec un briquet au butane ou une allumette. et fermez la porte.
7. Une fois que les pellets ont pris feu après environ 5 minutes, vous pouvez mettre le levier de réglage de la chaleur en le réglage Haut ou Bas.
8. Gardez la porte fermée lorsque vous utilisez le radiateur. Si la porte est ouverte, le radiateur perdra son tirage et les granulés ne brûleront pas correctement.
9. Actionnez occasionnellement la poignée de nettoyage des cendres pour permettre aux cendres de tomber dans le cendrier.
10. Après plusieurs heures d'utilisation, il se peut que des granulés excédentaires s'accumulent au fond de la goulotte. Si cela se produit, vous devrez tirer et pousser le levier de nettoyage des cendres, qui est situé à l'arrière du poêle à granulés, plusieurs fois et/ou utiliser l'outil de nettoyage des cendres pour ratisser les granulés vers l'avant du foyer . Cela ne doit être fait qu'après plusieurs heures d'utilisation pour assurer une production de chaleur maximale.

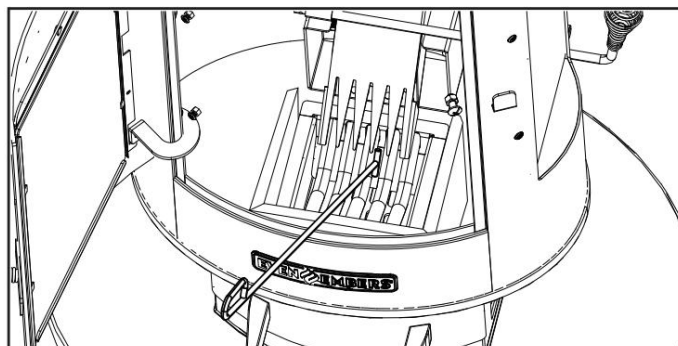

## ENTRETIEN ET ENTRETIEN APPROPRIÉS : • Retirez les

granulés de bois de la trémie si le radiateur n'est pas utilisé pendant une longue période. Les granulés de bois peuvent devenir détremés à cause de l'humidité et obstruer le foyer et la chute à granulés. • Élimination des cendres – Les cendres doivent être placées dans un récipient métallique avec un couvercle hermétique. La le contenant fermé de cendres doit être placé sur un plancher non combustible ou sur le sol, loin de tout matériau combustible, en attendant l'élimination finale. Lorsque les cendres sont éliminées par enfouissement dans le sol ou autrement dispersées localement, elles doivent être conservées dans le récipient fermé jusqu'à ce que toutes les cendres aient complètement refroidi.

- Pour protéger votre appareil de chauffage contre la rouille excessive, l'appareil doit être maintenu propre et couvert en tout temps lorsqu'il n'est pas utilisé.
- Nettoyez l'intérieur et l'extérieur du radiateur en essuyant avec un chiffon humide. Taches de rouille à l'intérieur  
La surface peut être polie, nettoyée et pulvérisée avec une peinture à haute température. L'accumulation de suie sur le verre peut facilement être essuyée.
- Selon l'utilisation, retirez périodiquement le pot à feu et le déflecteur pour nettoyer les cendres à l'intérieur et autour du pot à feu. Un shop-vac est pratique pour cette corvée. Assurez-vous que le radiateur est froid avant de commencer cette procédure.

### NETTOYAGE ET ENTRETIEN:

- Gardez l'appareil exempt de matériaux combustibles, d'essence et d'autres vapeurs inflammables et liquides.
- Pour une performance optimale de votre appareil de chauffage, effectuez ces vérifications au moins deux fois par an ou après longues périodes de stockage.
- Assurez-vous de serrer toute la quincaillerie (écrous, boulons, vis, etc.) au moins deux fois par an.

ATTENTION : Certaines pièces peuvent contenir des arêtes vives. Porter des gants de protection si nécessaire.

## TRANSPORT ET STOCKAGE :



### ATTENTION

- Ne déplacez jamais un radiateur lorsqu'il est chaud.
- Ne stockez jamais de liquides inflammables ou de bombes aérosols sous ou à proximité de l'appareil de chauffage.

### AVANT DE RANGER VOTRE APPAREIL :

- Nettoyez toutes les surfaces.
- Si vous entreposez l'appareil de chauffage à l'extérieur, couvrez-le pour le protéger des intempéries.
- Si le chauffe-eau est stocké à l'extérieur pendant la saison des pluies, veillez à ce que l'eau ne pénètre pas dans le réservoir à granulés. Les granulés de bois, lorsqu'ils sont mouillés, se dilatent considérablement et se coincent à l'intérieur de la trémie et de la goulotte.

# INSTRUCTIONS DE MONTAGE:

Assurez-vous d'avoir tous les éléments répertoriés sous LISTE DE PIÈCES et CONTENU DE LA CARTE DE PIÈCES avant de commencer le processus d'installation.

LA CARTE DE PIÈCES CONTIENT :

- (1) Goupille
- (4) boulons M6 x 35 mm
- (2) boulons M5 x 12 mm
- (1) boulon M6 x 16 mm et écrou de blocage M6
- (7) Écrous M6
- (4) boulons M4 x 12 mm
- (6) boulons M6 x 12 mm

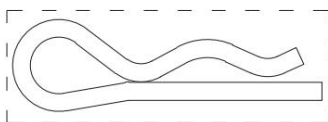

Goupille fendue-1 pc

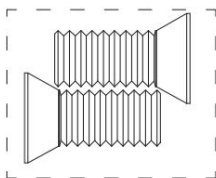

M5 x 12 mm

Boulons - 2 pièces

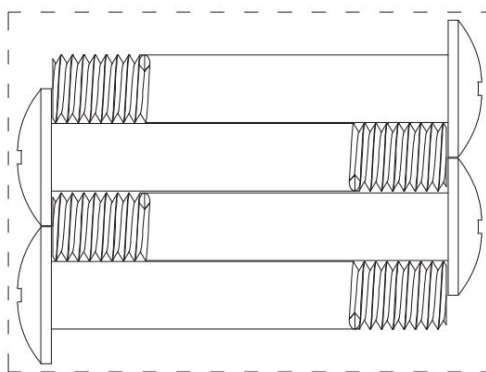

Boulons M6 x 35 mm - 4 pièces

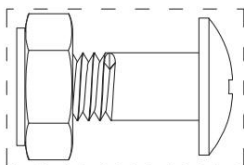

M6 x 16 mm

Boulon et serrure M6

Écrou - 1 pièce

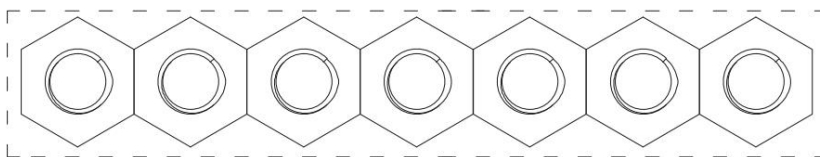

Écrous M6 - 7 pièces

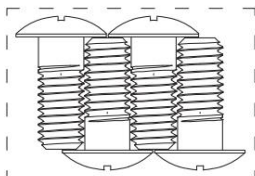

M4 x 12 mm

Boulons - 4 pièces

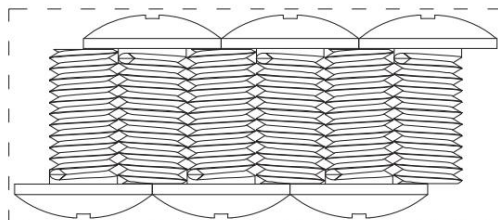

Boulons M6 x 12 mm - 6 pièces

 LISEZ ATTENTIVEMENT TOUS LES AVERTISSEMENTS ET INSTRUCTIONS DE SÉCURITÉ AVANT D'ASSEMBLER ET DE FAIRE FONCTIONNER VOTRE CHAUFFAGE À GRANULES EVEN EMBERS®.

POUR LES PIÈCES MANQUANTES, VEUILLEZ APPELER LE SERVICE À LA CLIENTÈLE AU 855-735-9922.

(Une preuve d'achat sera exigée.)

Les outils suivants sont nécessaires pour assembler votre poêle à granulés Even Embers® :

• Tournevis cruciforme

LISTE DES PIÈCES:

①	1 chapeau de cheminée	⑨	1 poignée de nettoyage des cendres
②	1 Cheminée inférieure	⑩	1 pot à feu
③	1 Cheminée Supérieure	⑪	1 déflecteur de chaleur
④	1 levier de réglage de la chaleur	⑫	1 corps de chauffe
⑤	1 poignée de levier de réglage de la chaleur	⑬	1 cendrier
⑥	1 collier de cheminée	⑭	1 poignée de cendrier
⑦	1 loquet de porte	⑮	1 socle chauffant
⑧	1 grille	⑯	4 pieds

POUR LES HOUSSES, ACCESSOIRES ET AUTRES PRODUITS, VEUILLEZ NOUS VISITEZ EN LIGNE À :

[www.evenembers.com](http://www.evenembers.com)

Inspectez le contenu de la boîte pour vous assurer que toutes les pièces sont incluses et en bon état. Des vis supplémentaires sont incluses dans un petit sac avec le manuel du propriétaire.

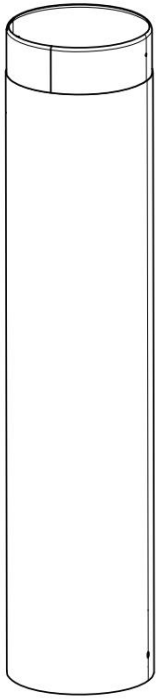

2

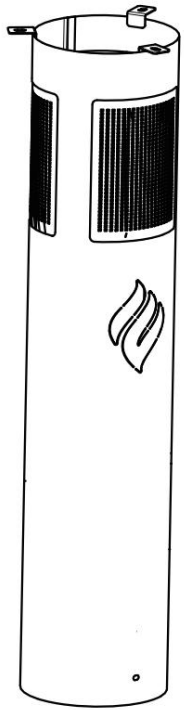

3

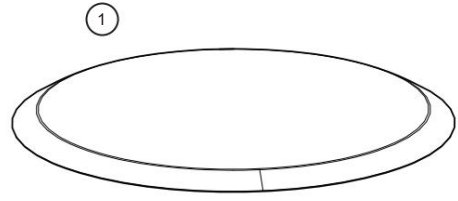

1

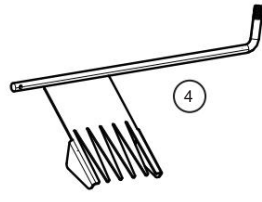

4



5



6

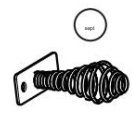

7

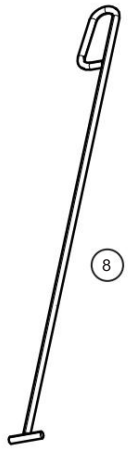

8



9

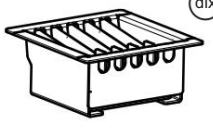

dix

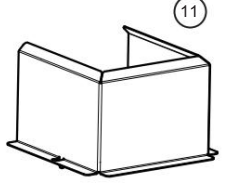

11

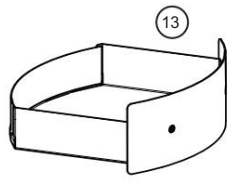

13

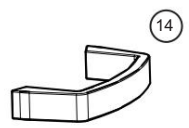

14

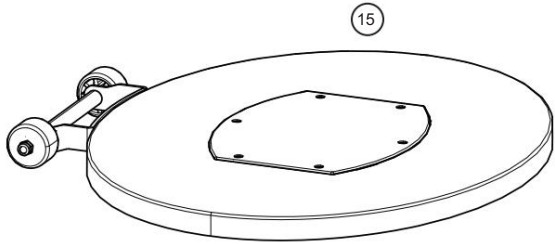

15



16

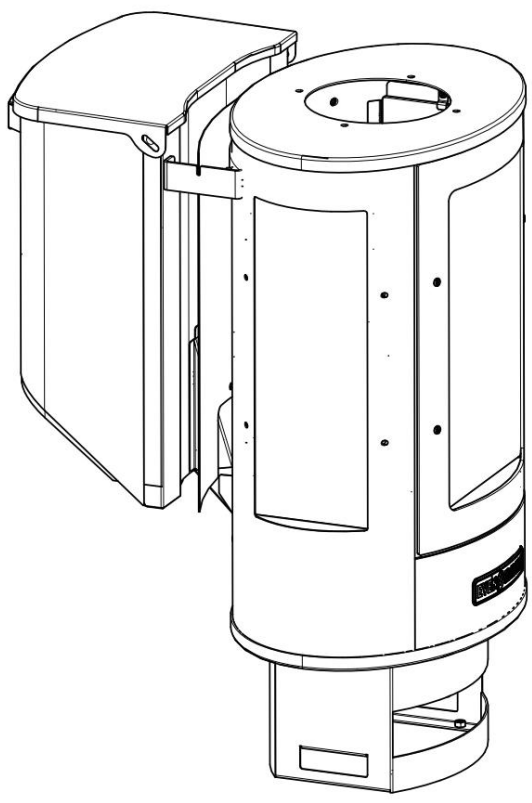

12

1

Placez le corps du chauffe-eau à l'envers comme illustré. Installez quatre boulons M6 x 35 mm et deux boulons M6 x 12 mm.

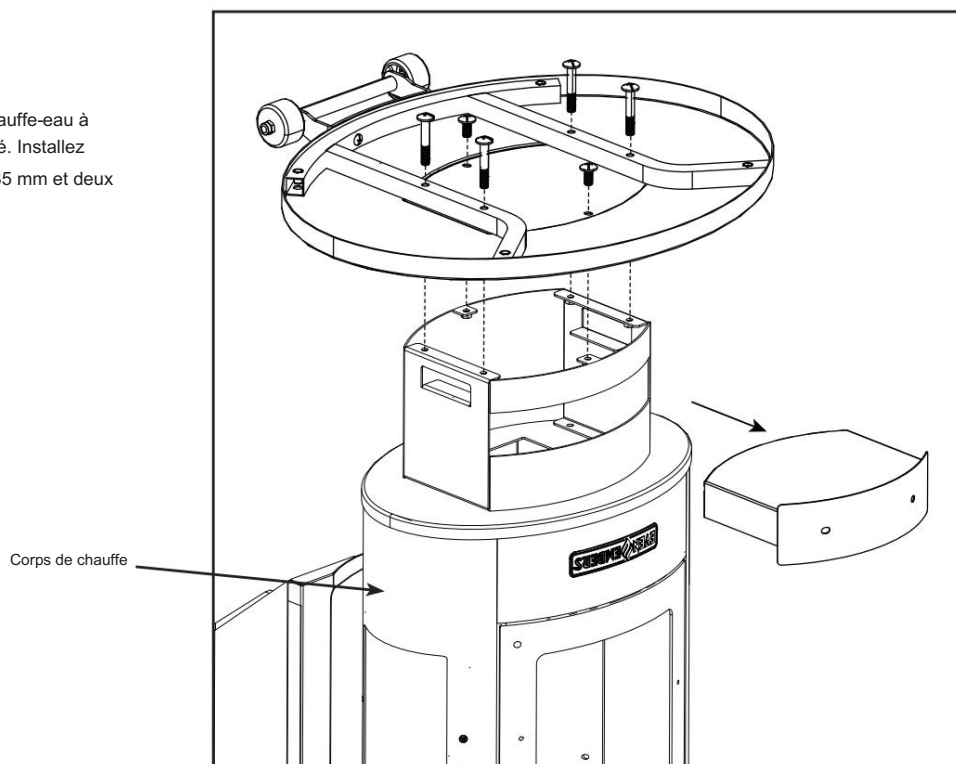

2

Installez quatre pieds.

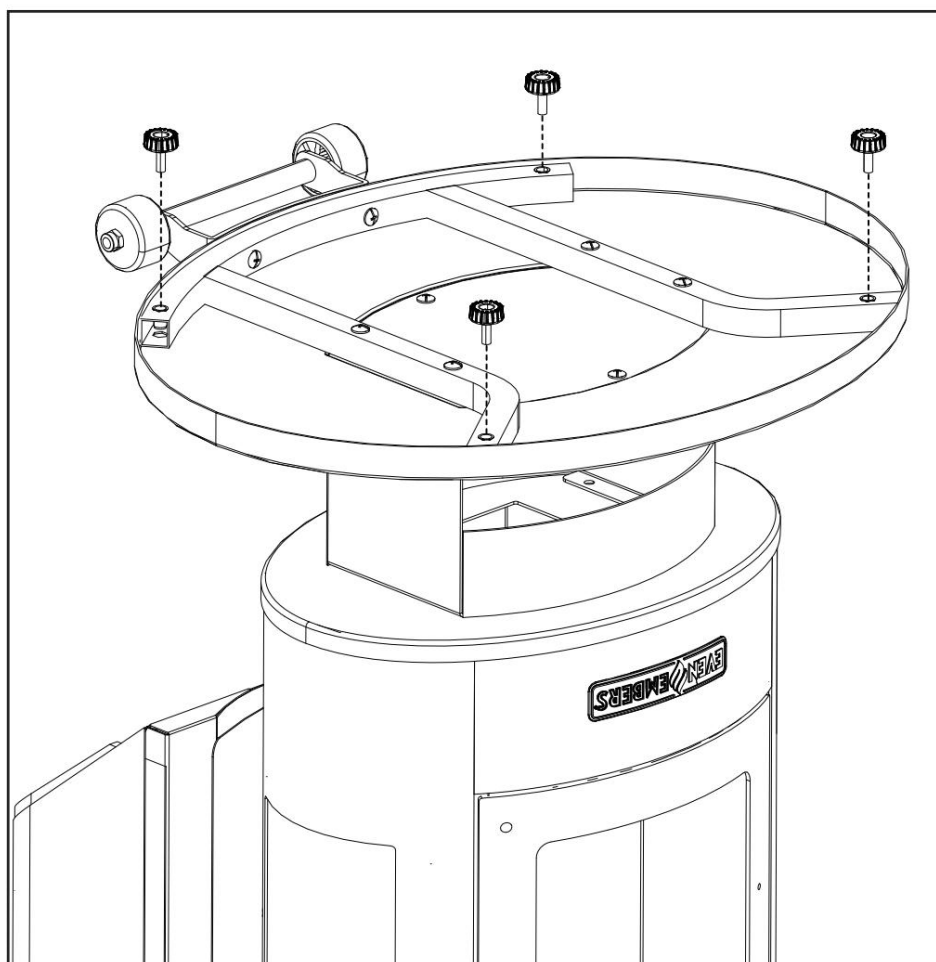

3

Installez le collier de cheminée à l'aide de quatre boulons M6 x 12 mm et de quatre écrous M6.

Assurez-vous que les trous du collier de la cheminée font face à l'avant et à l'arrière de l'appareil de chauffage.

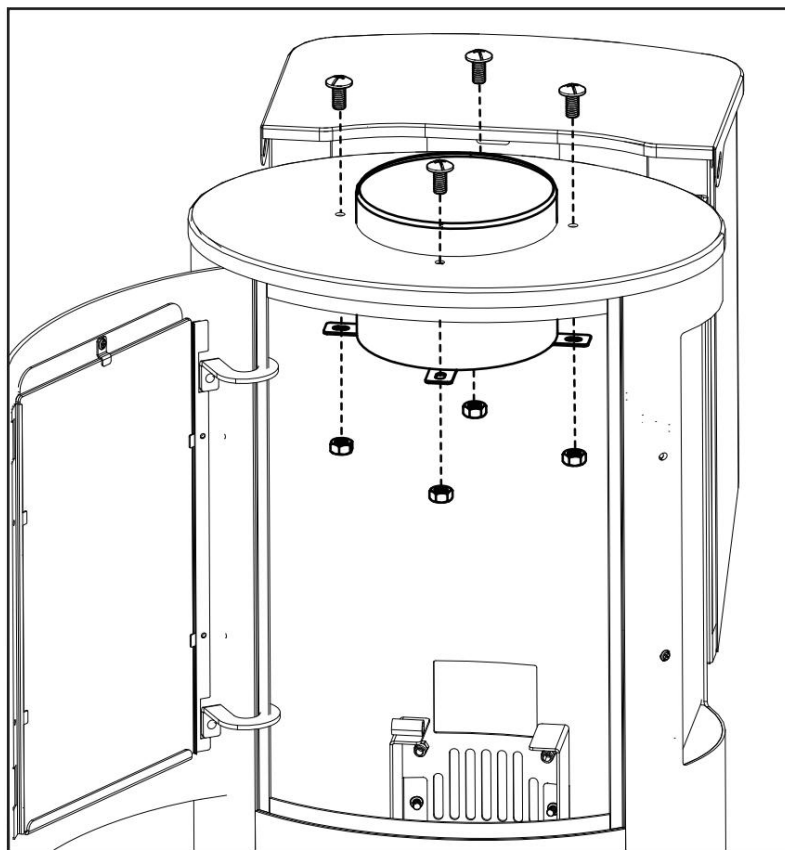
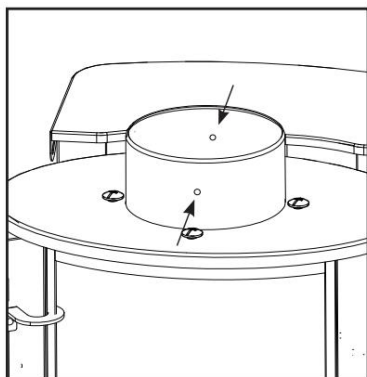

4

Installez la cheminée inférieure sur le collier de la cheminée et fixez-la en place avec deux boulons M4 x 12 mm.

Installez la cheminée supérieure sur le chapeau de cheminée et fixez-la en place avec trois écrous M6.

Installez la cheminée supérieure sur la cheminée inférieure et fixez-la en place avec deux boulons M4 x 12 mm.

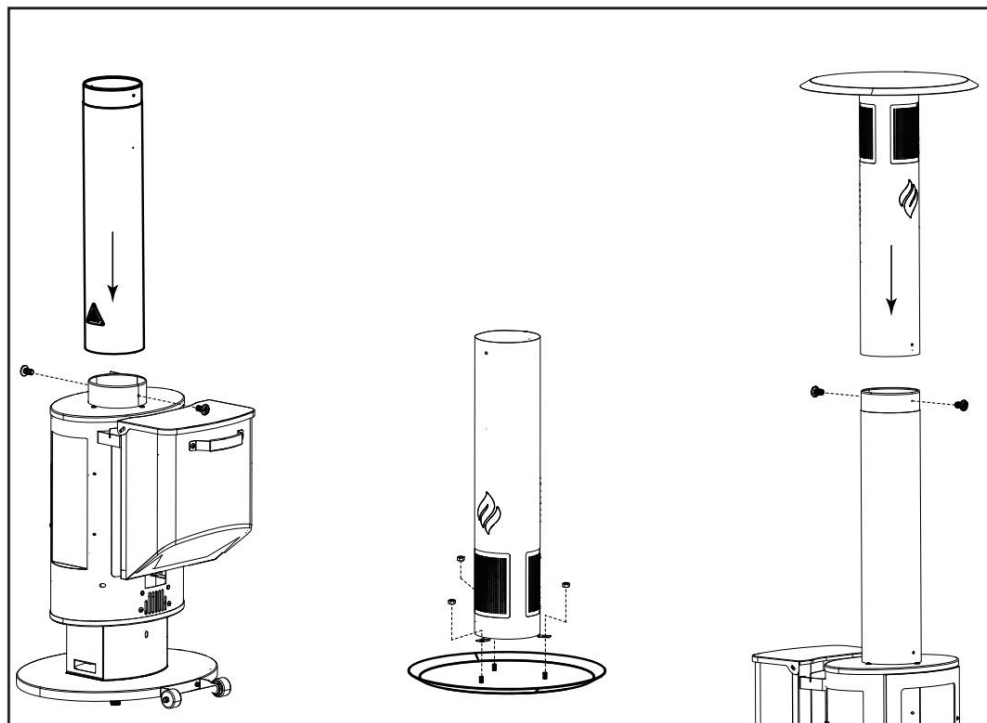

5

Mettez le foyer en place. Centrez le déflecteur de chaleur dans les trous de la base du radiateur autour du foyer.

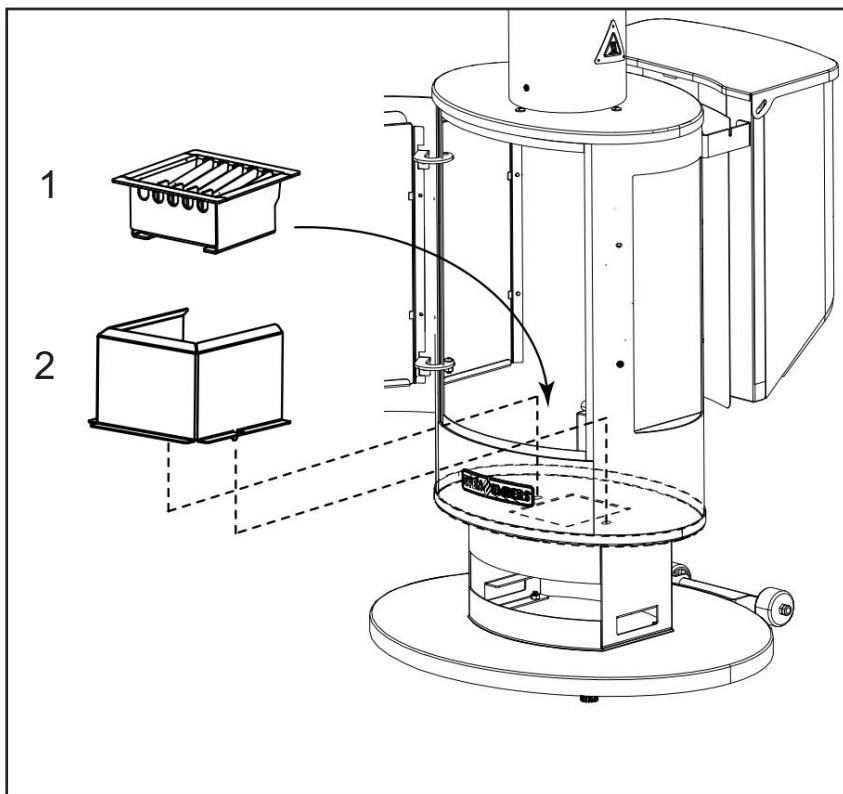
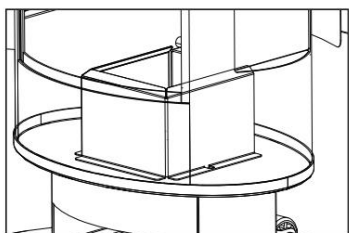
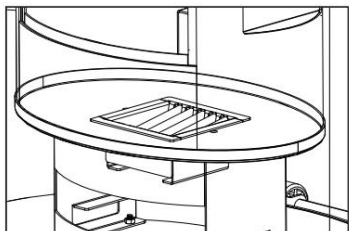

6

Installez la poignée de la grille de nettoyage des cendres à l'arrière du corps du radiateur en la vissant dans la grille de nettoyage.

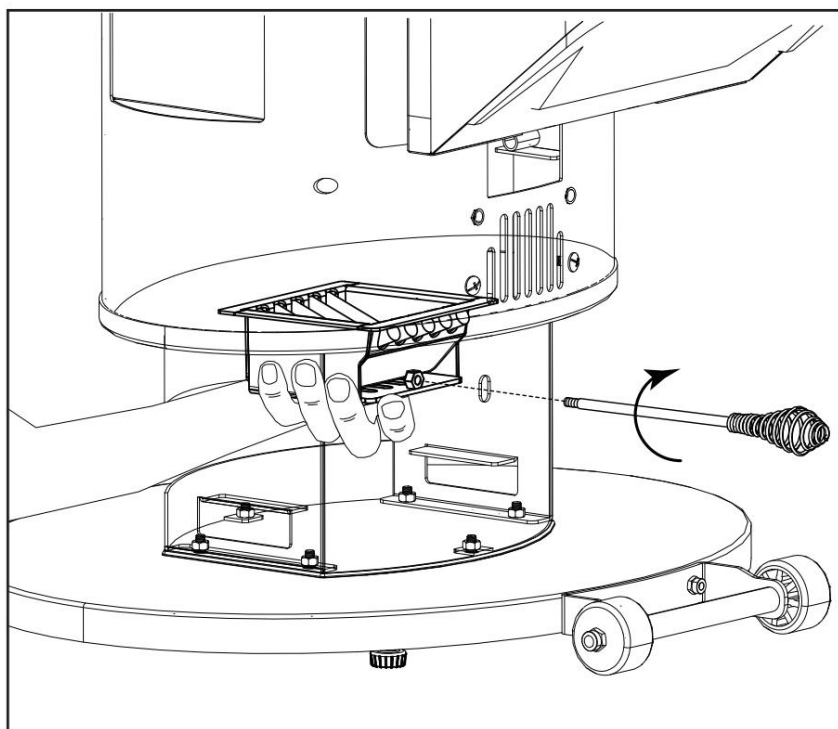



Installez le levier de réglage de la chaleur et verrouillez-le en place avec une goupille fendue.

Installez la poignée du ressort hélicoïdal sur le levier de réglage de la chaleur.

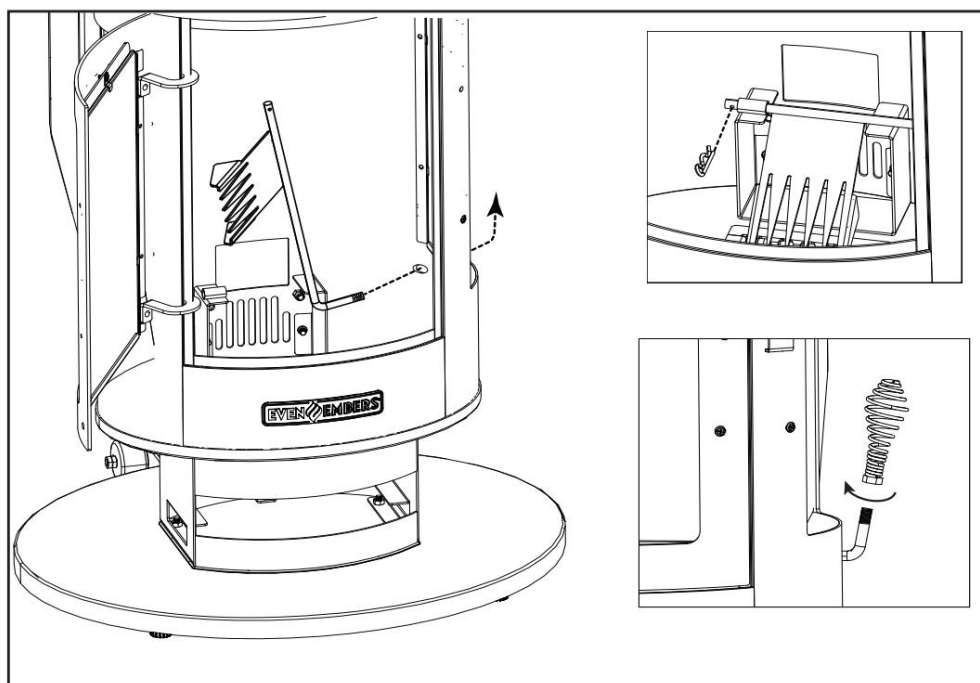

Installez le loquet de la porte à l'aide d'un boulon M6 x 16 mm et d'un contre-écrou M6.

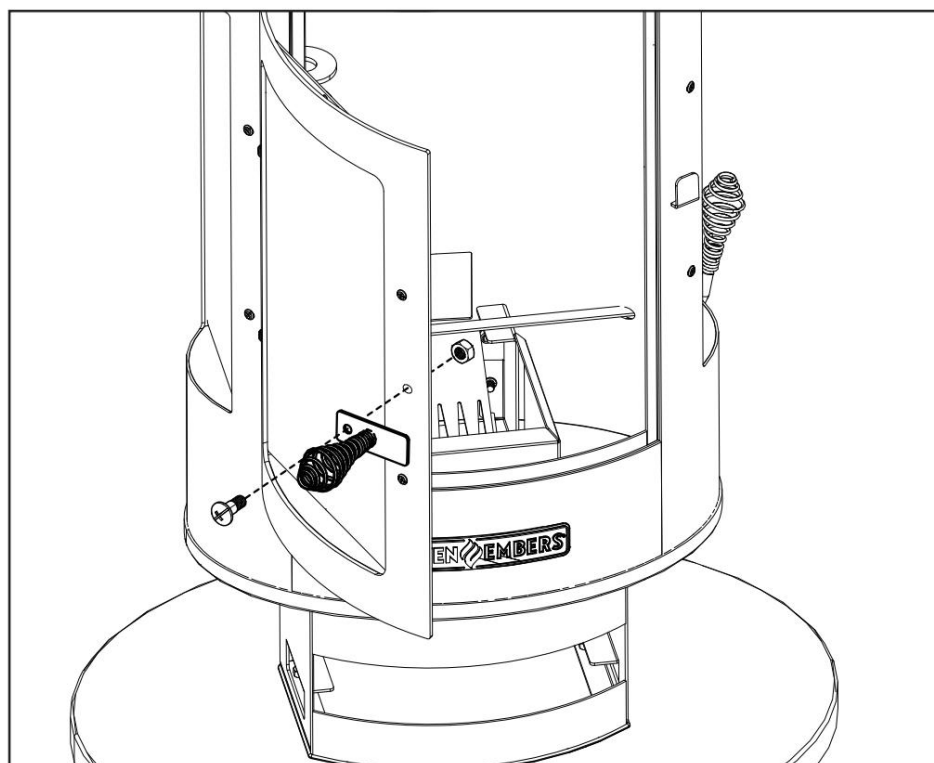

9

Installez la poignée du cendrier à l'aide de deux boulons M5 x 12 mm pré-attachés.

Insérez le cendrier dans le corps du radiateur.

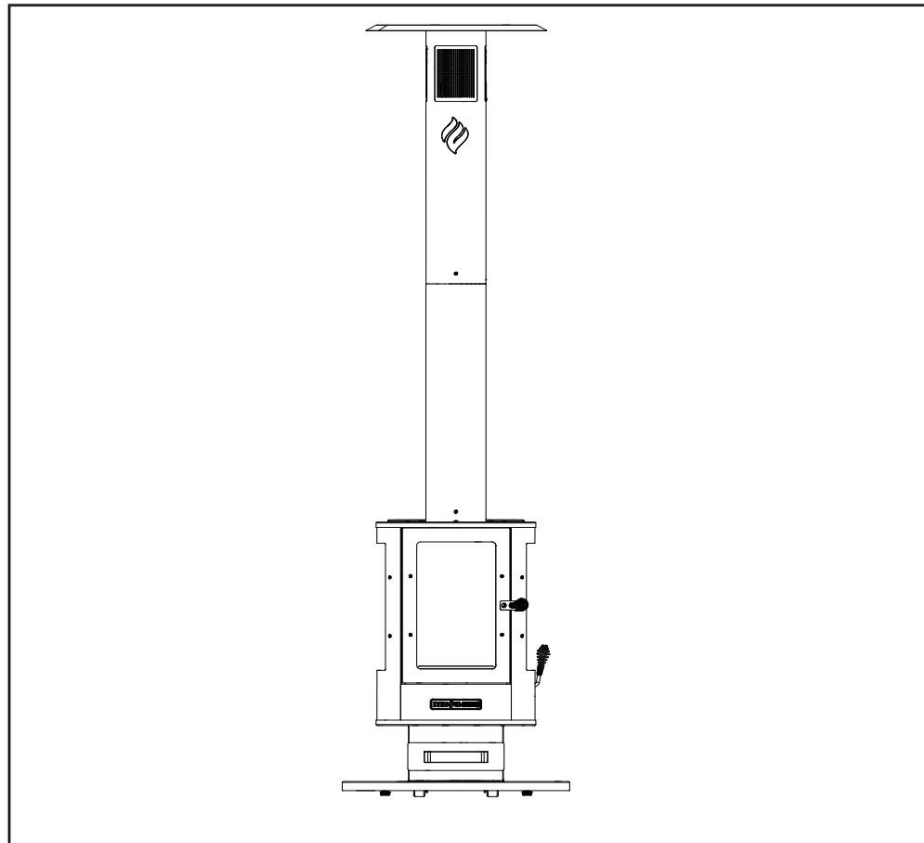
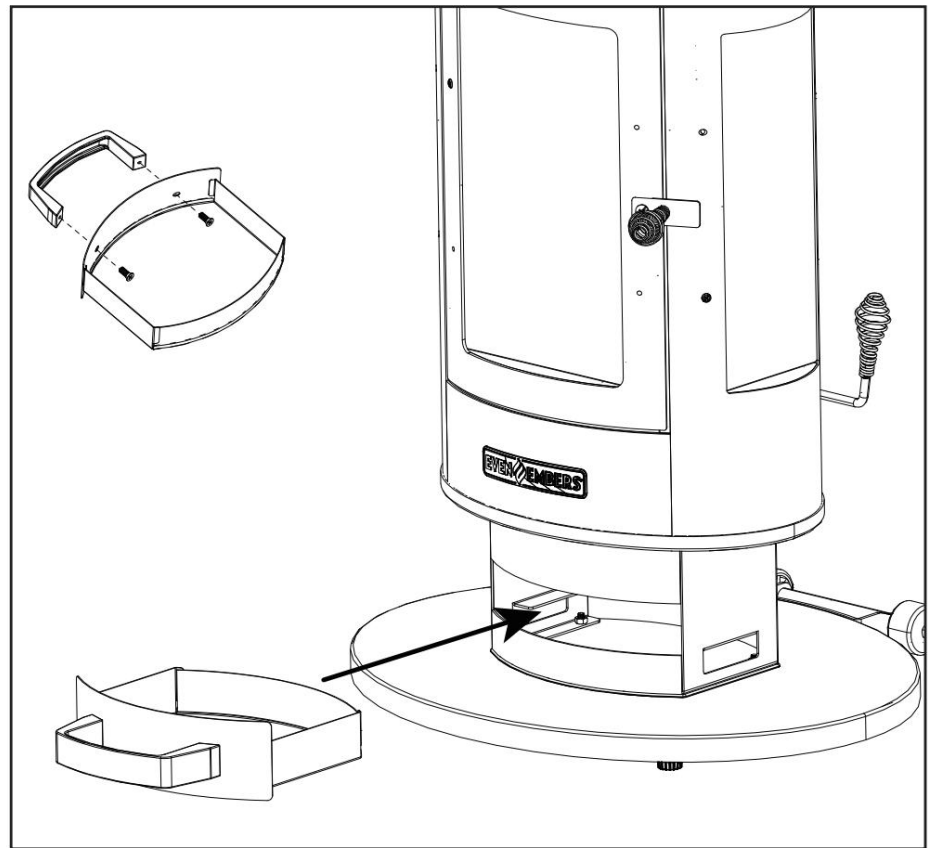

Chauffe-granulés Even Embers - Assemblé

# GARANTIE

Le groupe Boltz garantit à l'acheteur d'origine que le chauffe-eau à granulés Even Embers® est exempt de défauts de fabrication ou de matériaux pendant un an.

Les obligations du Groupe Boltz en vertu de cette garantie sont limitées aux directives suivantes : • Cette garantie ne couvre pas les appareils de chauffage qui ont été altérés/modifiés ou endommagés en raison de : usure normale, rouille, abus, entretien inadéquat et/ou une mauvaise utilisation.

• Cette garantie ne couvre pas les rayures de surface, la rouille ou les dommages causés par la chaleur au fini, qui sont considérés comme une usure normale. • Even Embers® peut choisir de réparer ou de remplacer les unités endommagées couvertes par les termes de cette garantie. • Cette garantie s'applique uniquement à l'acheteur d'origine et n'est ni transférable ni cessible aux acheteurs ultérieurs.

Le Groupe Boltz exige une preuve d'achat raisonnable. Par conséquent, nous vous recommandons fortement de conserver votre ticket de caisse ou votre facture. Pour obtenir des pièces de rechange pour votre chauffe-eau à granulés Even Embers® selon les termes de cette garantie, veuillez appeler le service à la clientèle au 1-855-735-9922. Un reçu vous sera demandé. Even Embers® ne sera pas responsable des appareils de chauffage qui nous sont transmis sans autorisation préalable.

SAUF INDICATION CI-DESSUS, LE GROUPE BOLTZ N'OFFRE AUCUNE AUTRE GARANTIE EXPRESSE. LES GARANTIES IMPLICITES DE QUALITÉ MARCHANDE ET D'ADÉQUATION À UN USAGE PARTICULIER SONT LIMITÉES À LA DURÉE DE CELLES ÉNUMÉRÉES CI-DESSUS À PARTIR DE LA DATE D'ACHAT. CERTAINS ÉTATS N'AUTORISENT PAS LES LIMITATIONS SUR LA DURÉE D'UNE GARANTIE IMPLICITE, DONC LA LIMITATION CI-DESSUS PEUT NE PAS S'APPLIQUER À VOUS. TOUTE RESPONSABILITÉ POUR LES DOMMAGES INDIRECTS, ACCESSOIRES OU CONSÉCUTIFS RÉSULTANT DE LA DÉFAILLANCE DU CHAUFFAGE À GRANULES EVEN EMBERS® DE SE CONFORMER À CETTE GARANTIE OU À TOUTE GARANTIE IMPLICITE EST EXCLUE. LE CLIENT RECONNAÎT QUE LE PRIX D'ACHAT FACTURÉ EST BASÉ SUR LES LIMITATIONS CONTENUES DANS LA GARANTIE ÉNONCÉE CI-DESSUS. CERTAINS ÉTATS N'AUTORISENT PAS L'EXCLUSION OU LA LIMITATION DES DOMMAGES ACCESSOIRES OU CONSÉCUTIFS, LA LIMITATION OU L'EXCLUSION CI-DESSUS PEUT NE PAS S'APPLIQUER À VOUS. CETTE GARANTIE VOUS DONNE DES DROITS LÉGAUX SPÉCIFIQUES ET VOUS POUVEZ AUSSI AVOIR D'AUTRES DROITS QUI VARIENT D'UN ÉTAT À L'AUTRE.