

# 6-Drawer Solid Wood Dresser

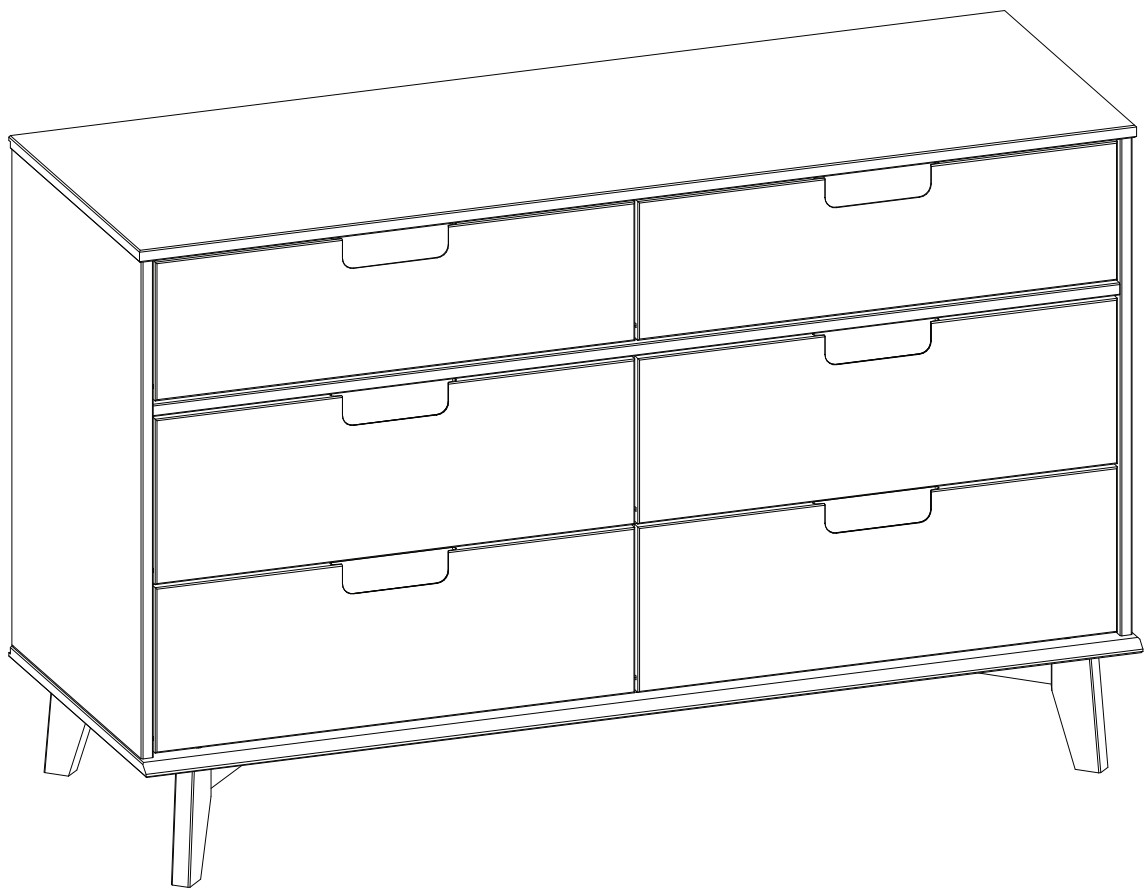

**For Residential Use Only**

Please visit our website for the most current instructions, assembly tips, report damage, or request parts.

# WE Time to get started

Set up a clean and soft workplace to avoid damage during assembly. You can use the box and internal protections as a cover. It also helps to double-check if you have got all the pieces and parts before diving into the assembly.

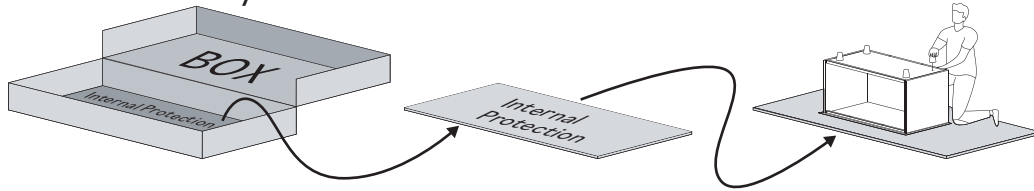

**Estimated time  
for assembly**



2 People Build

**People recommended  
for assembly**

Make it a team effort!  
Grab a friend for quicker,  
easier assembly.

## Tools Needed

Grab a Phillips head screwdriver and a hammer to conquer this assembly.

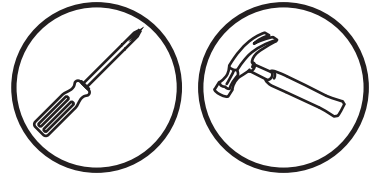

## Use power tools with caution

This furniture is made of Solid Wood and Composite Wood, soft materials. If you choose to use power tools, set it to the slower setting. Be careful! Power tools can cause cracking or damage to the furniture, they can also damage the hardware if misused.

Power tool damages are not covered by the Walker Edison warranty.

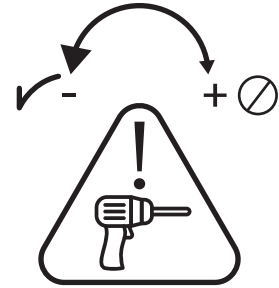

## Slide care

Your furniture has highly durable wooden sliders. From time to time we recommend applying paraffin or standard candle wax to improve gliding of the sliders.

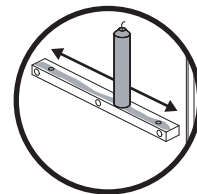

# WE Parts List

| Part Number | Description       | Quantity |
|-------------|-------------------|----------|
| 1           | Top Panel         | 1        |
| 2           | Left Side Panel   | 1        |
| 3           | Right Side Panel  | 1        |
| 4           | Bottom Panel      | 1        |
| 5           | Front Rail        | 1        |
| 6           | Large Wood Slider | 6        |
| 7           | Back Panel        | 2        |
| 8           | Center Base Rail  | 1        |
| 9           | Foot Rail         | 4        |
| 10          | Foot              | 4        |
| 11          | Left Drawer Side  | 4        |
| 12          | Right Drawer Side | 4        |
| 13          | Drawer Front      | 4        |





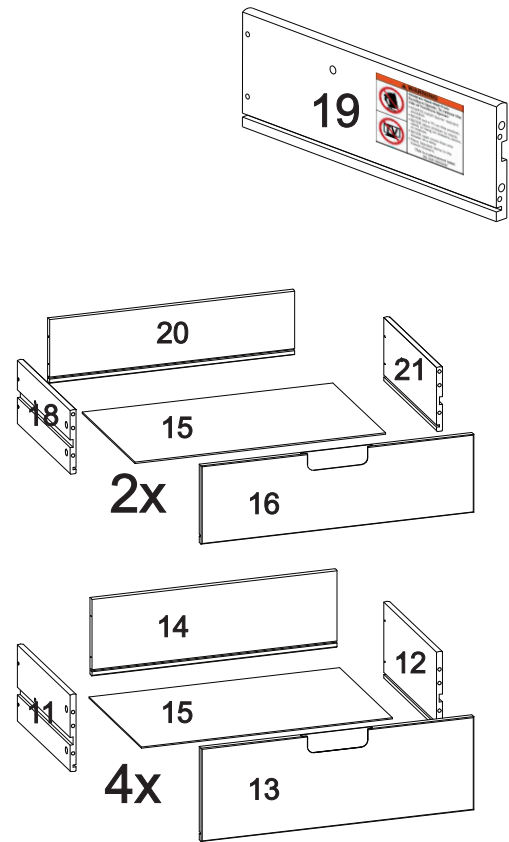
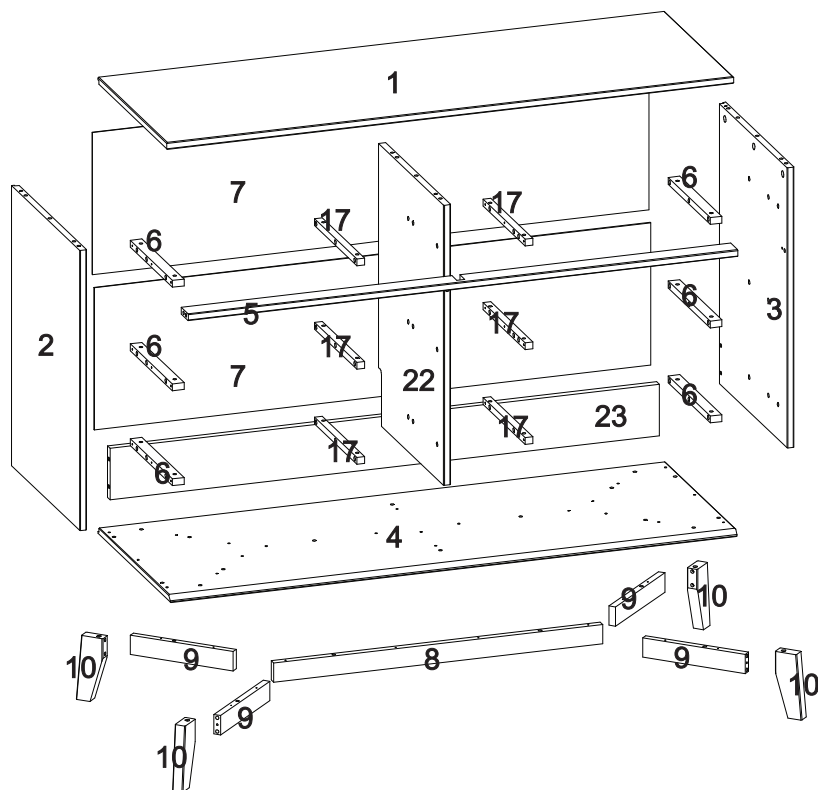



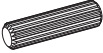

| Part Number | Description                    | Quantity |
|-------------|--------------------------------|----------|
| 14          | Drawer Back                    | 4        |
| 15          | Drawer Bottom                  | 6        |
| 16          | Small Drawer Front             | 2        |
| 17          | Wood Slider                    | 6        |
| 18          | Small Left Drawer Side         | 2        |
| 19          | Right Drawer Side With Warning | 1        |
| 20          | Small Drawer Back              | 2        |
| 21          | Small Right Drawer Side        | 1        |
| 22          | Division                       | 1        |
| 23          | Back Rail                      | 1        |

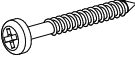
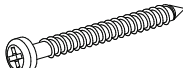
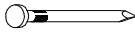
The side drawer with WARNING LABEL, should be mounted in highest drawer.

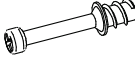

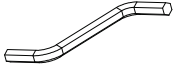

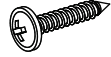
# Hardware List

| Part | Size  | Name         | Quantity |
|------|---|--------------|----------|
| A    |  8x30mm    | Wooden dowel | 57       |
| B    |  10x20mm   | Wooden dowel | 36       |
| C    |  4x25mm    | Screw        | 36       |
| D    |  3,5x30mm  | Screw        | 40       |
| E    |  4x40mm    | Screw        | 10       |
| F    |  10x10mm   | Nail         | 36       |
| G    |  7x60mm    | Bolt         | 4        |
| H    |  6x31mm   | Cam Bolt     | 35       |
| I    |  15x11mm | Cam Lock     | 35       |
| K    |          | Hex key      | 1        |
| L    |          | Wall anchor  | 1        |
| M    |          | Washer       | 2        |
| N    |  4x16mm  | Screw        | 1        |
| O    |  6x35mm  | Plastic Bush | 1        |
| P    |  8x40mm  | Wooden dowel | 12       |

*The hardware quantities listed above are required for proper assembly.  
Extra hardware pieces may be included.*

# Step 1

Let's start by inserting Wooden dowels (B) into Large Wood Slider (6) and Wood slider (17).

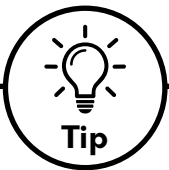
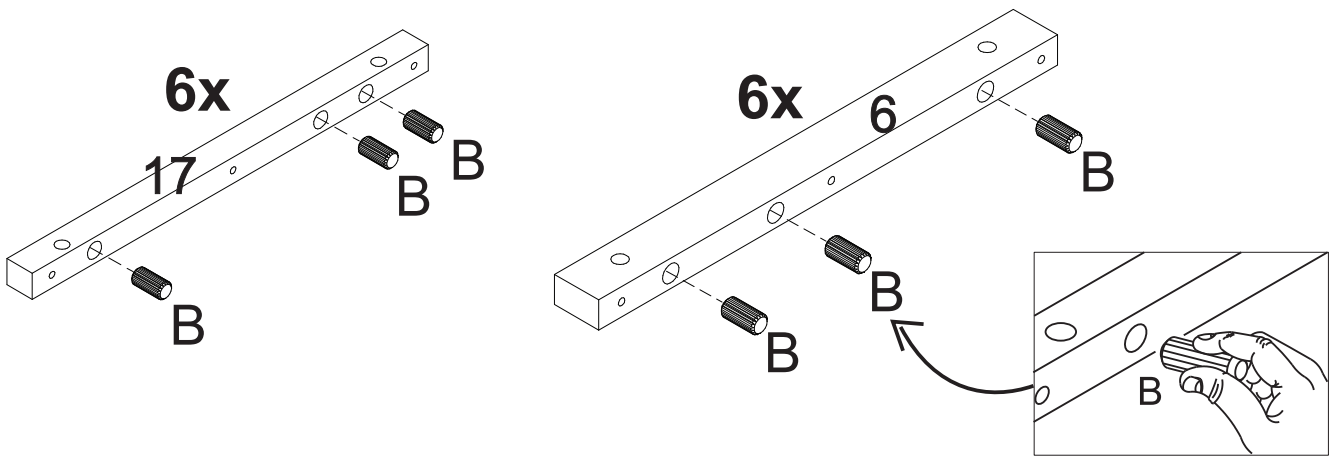

## Wood Dowels

Dowels are essential in furniture assembly to create strong, precise connections. They ensure structural integrity, prevent shifting, and simplify alignment, resulting in sturdier, longer-lasting furniture.

Follow these steps:

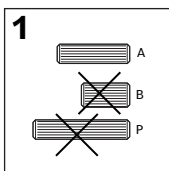

1: Select the appropriate size dowel according with step.

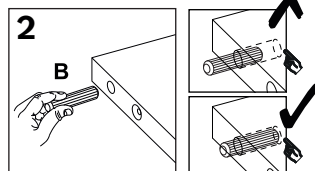

2: Insert into drilled hole and press firmly to ensure placement is set.

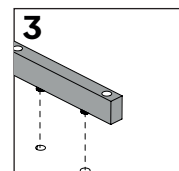

3: Align the dowel with corresponding piece and press together until secure.

# Step 2

Also insert Wooden dowel (A) into Left side panel (2), Right side panel (3), Front rail (5), Center base rail (8), Foot rail (9), Left drawer side (11), Right drawer side (12), Small left drawer side (18), Right drawer side with warning (19), Small right drawer side (21), Division (22) and Back rail (23).

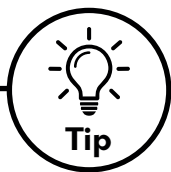
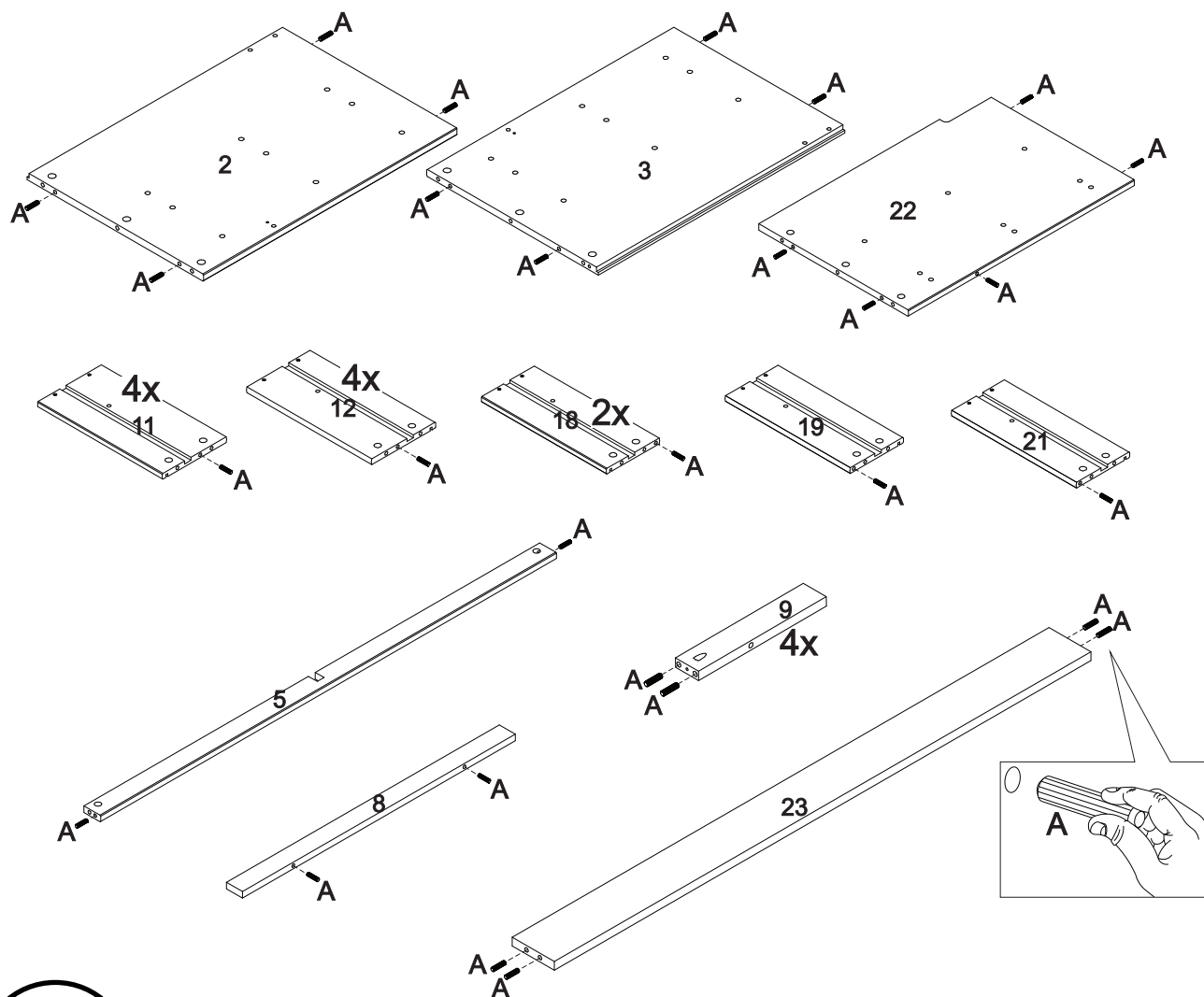

To keep your product looking its best and scratch-free, try assembling it on a soft surface like carpet or a blanket. This helps prevent any accidental scratches and keeps your furniture in top shape!

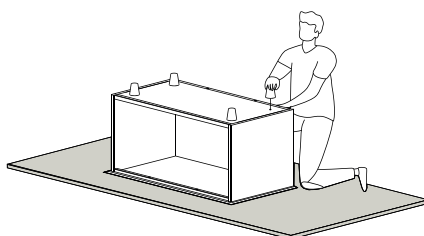

# Step 3

Attach Cam bolt (H) into the holes in Top panel (1), Left side panel (2), Right side panel (3), Drawer front (13) and Small drawer front (16) using a phillips head screwdriver.

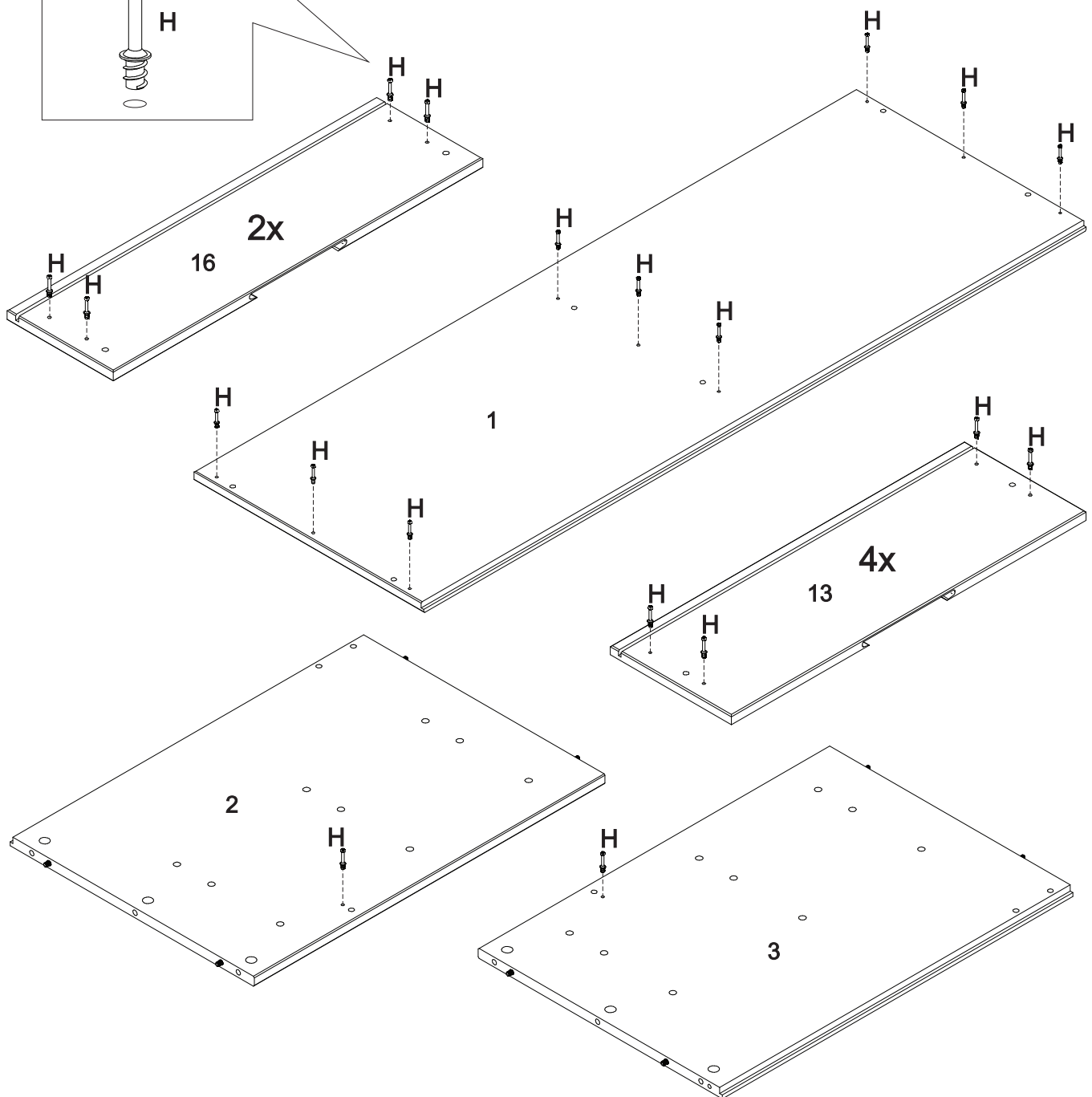
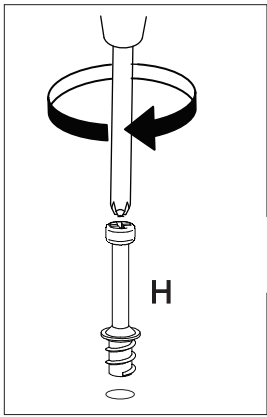

# Step 4

Secure Large wood slider (6) to Left side panel (2) and Right side panel (3) using Screw (C) and a phillips head screwdriver.  
Also attach Wood slider (17) to both sides of Division (22) using Screw (C) and Phillips head screwdriver.

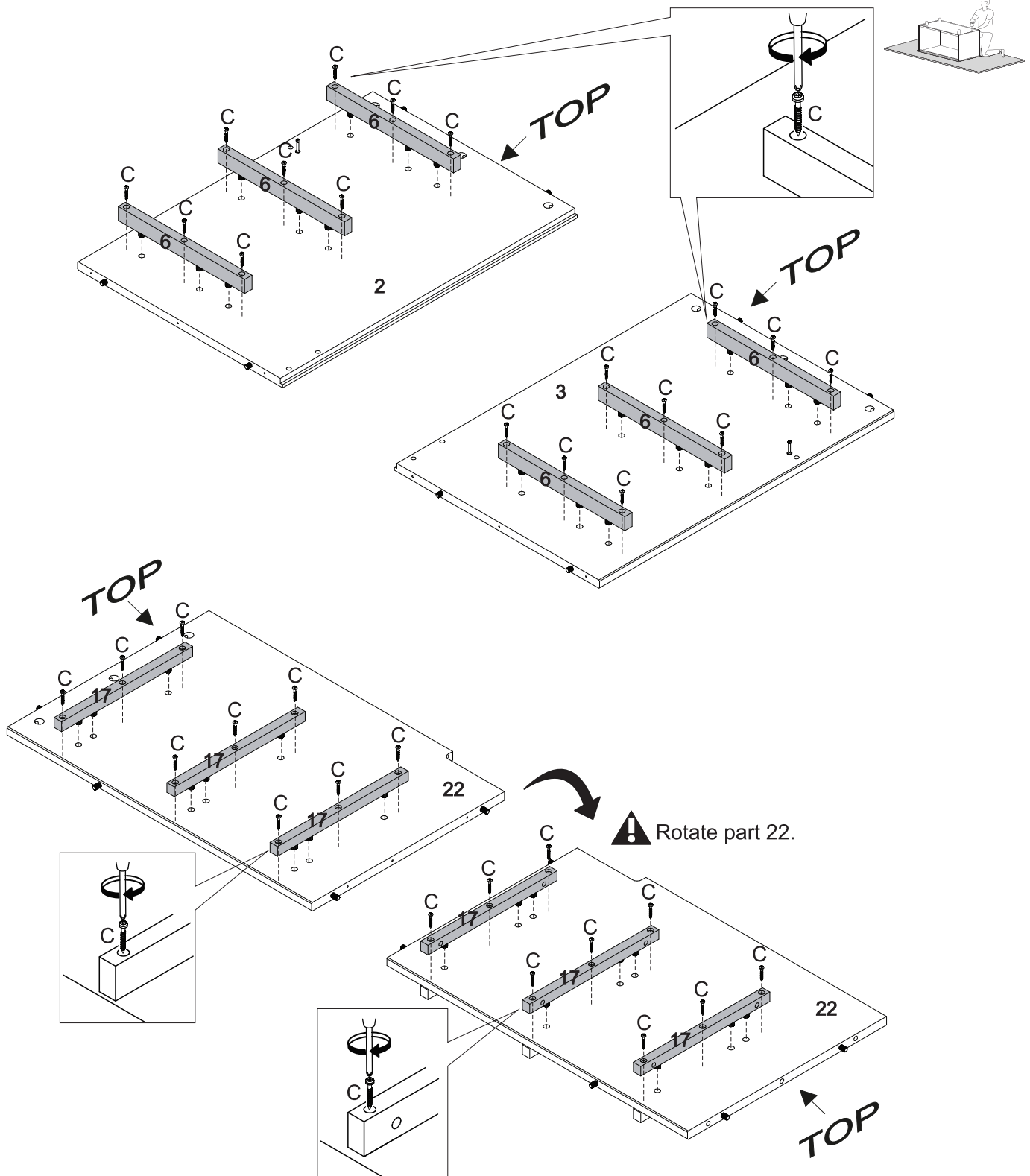

# Step 5

Join Back Rail (23) to Left Side Panel (2).

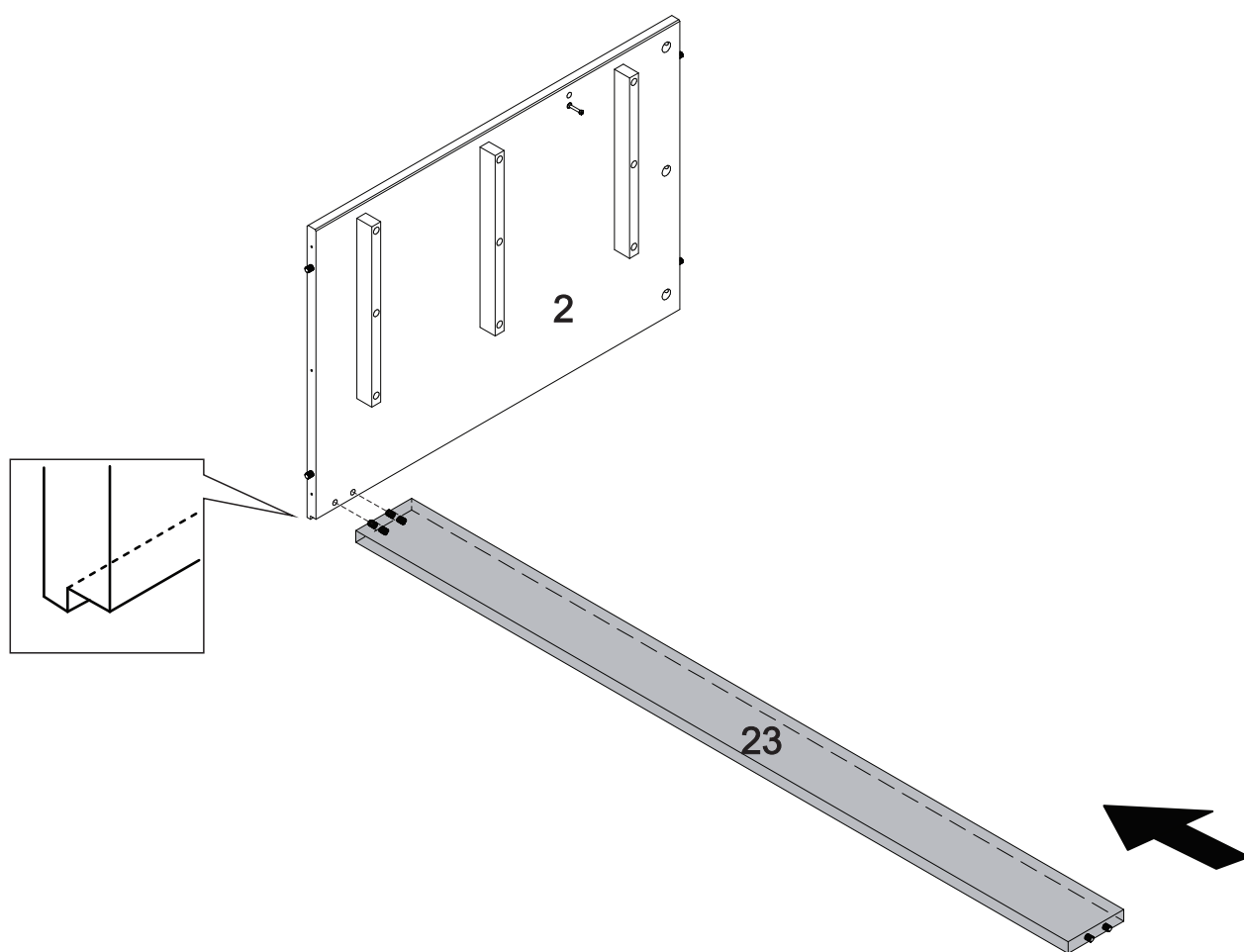

# Step 6

Also join Front Rail (5) to Division (22) and attach Wooden Dowels on Front Rail (5) to Left Side Panel (2).

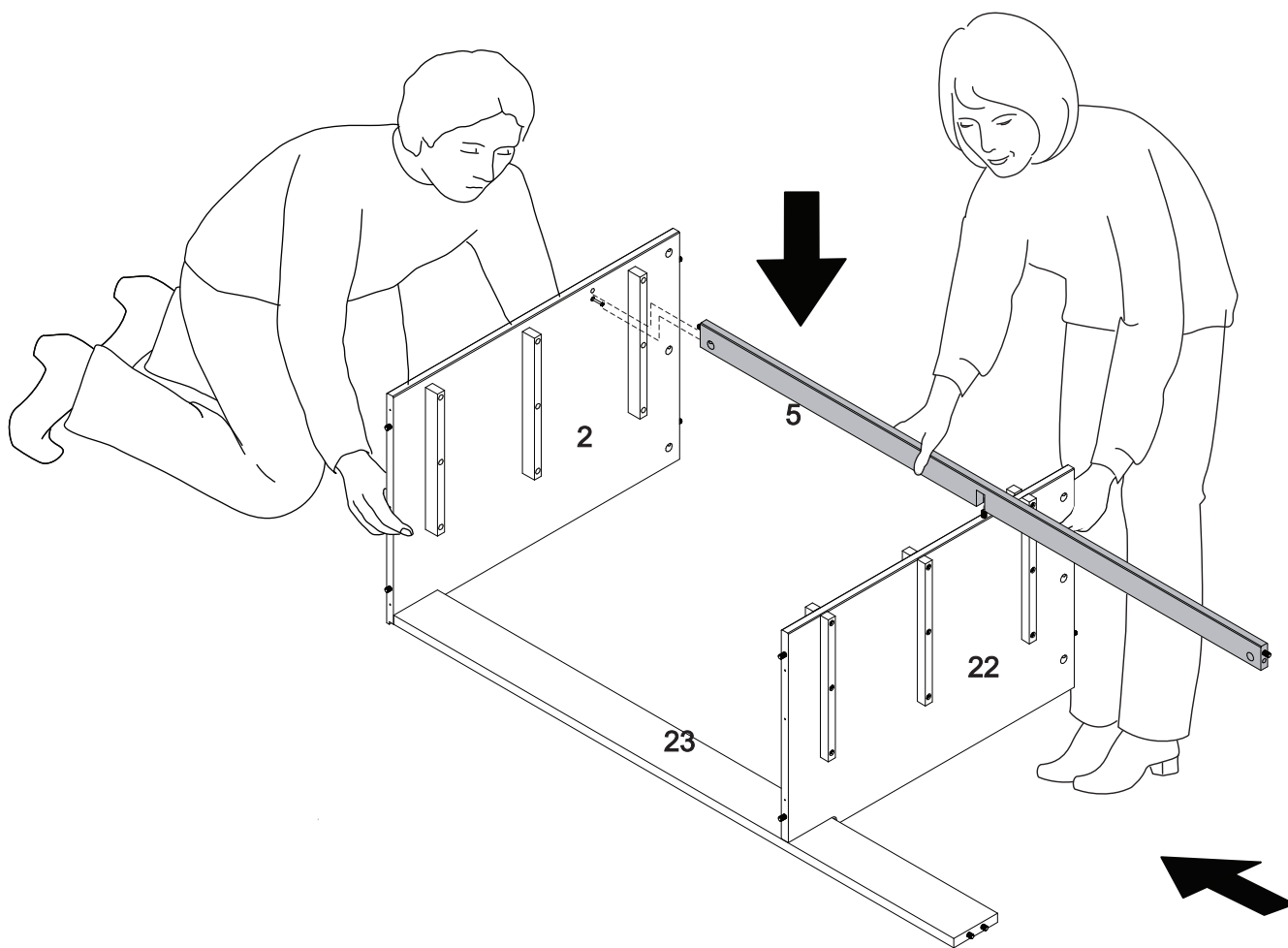
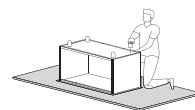

# Step 7

Use Cam Lock (1) to attach Front Rail (5) and Left Side Panel (2) tighten using Phillips head screwdriver.

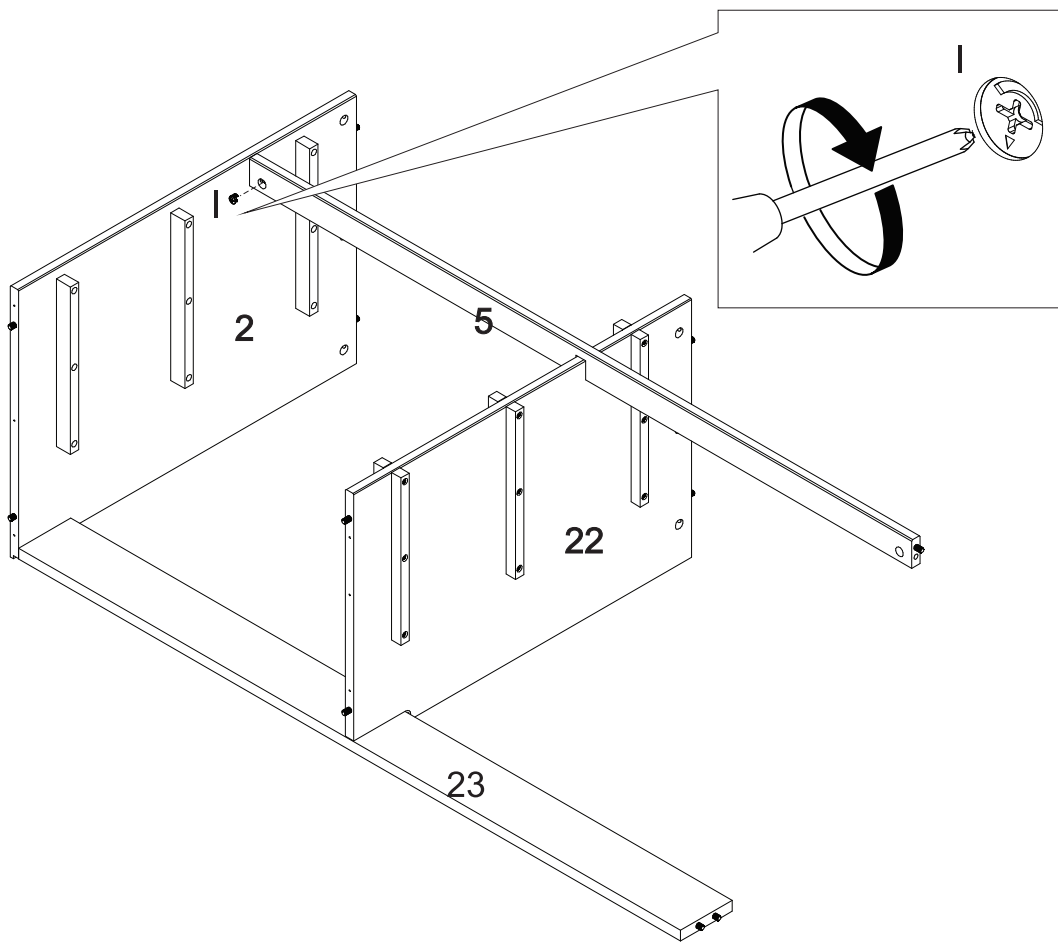

# Step 8

Repeat previous steps to secure Right Side Panel (3).

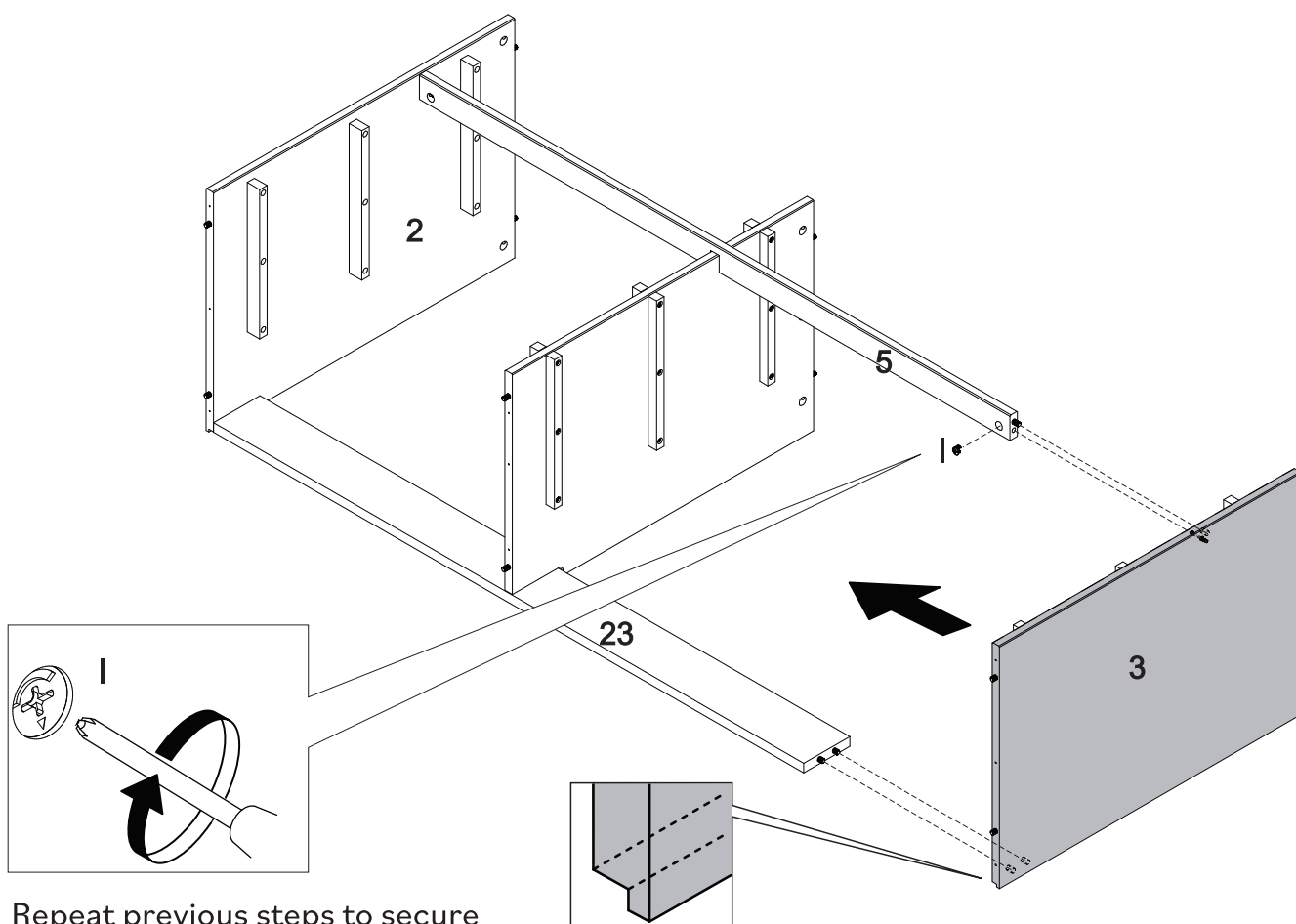

Repeat previous steps to secure Right side panel (3)

# Step 9

Secure Top Panel (1) to Left Side Panel (2), Right Side Panel (3) and Division (22). Insert Cam Lock (I) and tighten using a Phillips head screwdriver.

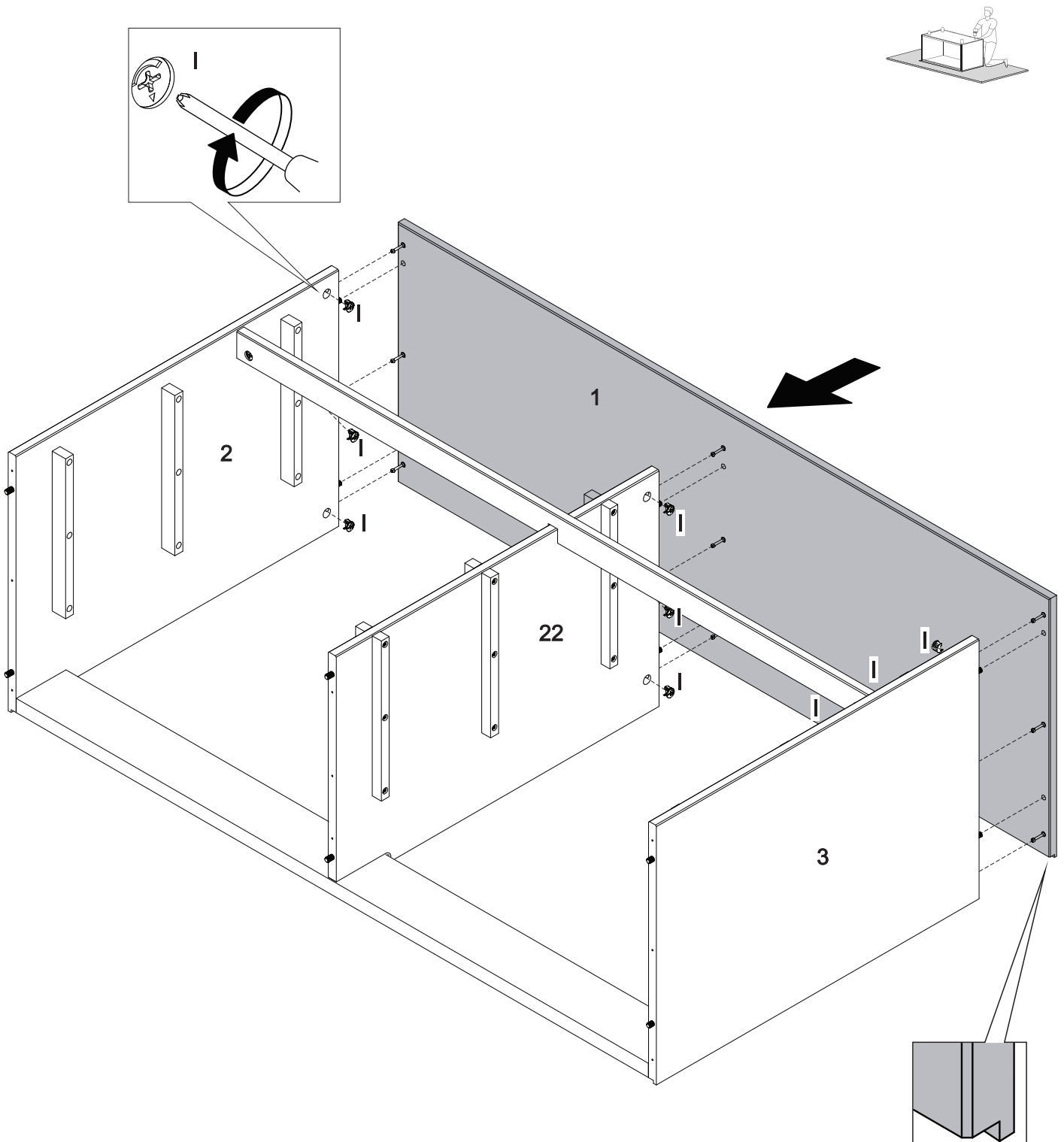

# Step 10

Attach Bottom Panel (4) to Left Side Panel (2), Right Side Panel (3) and Division (22) using Screw (E) and Phillips head screwdriver.

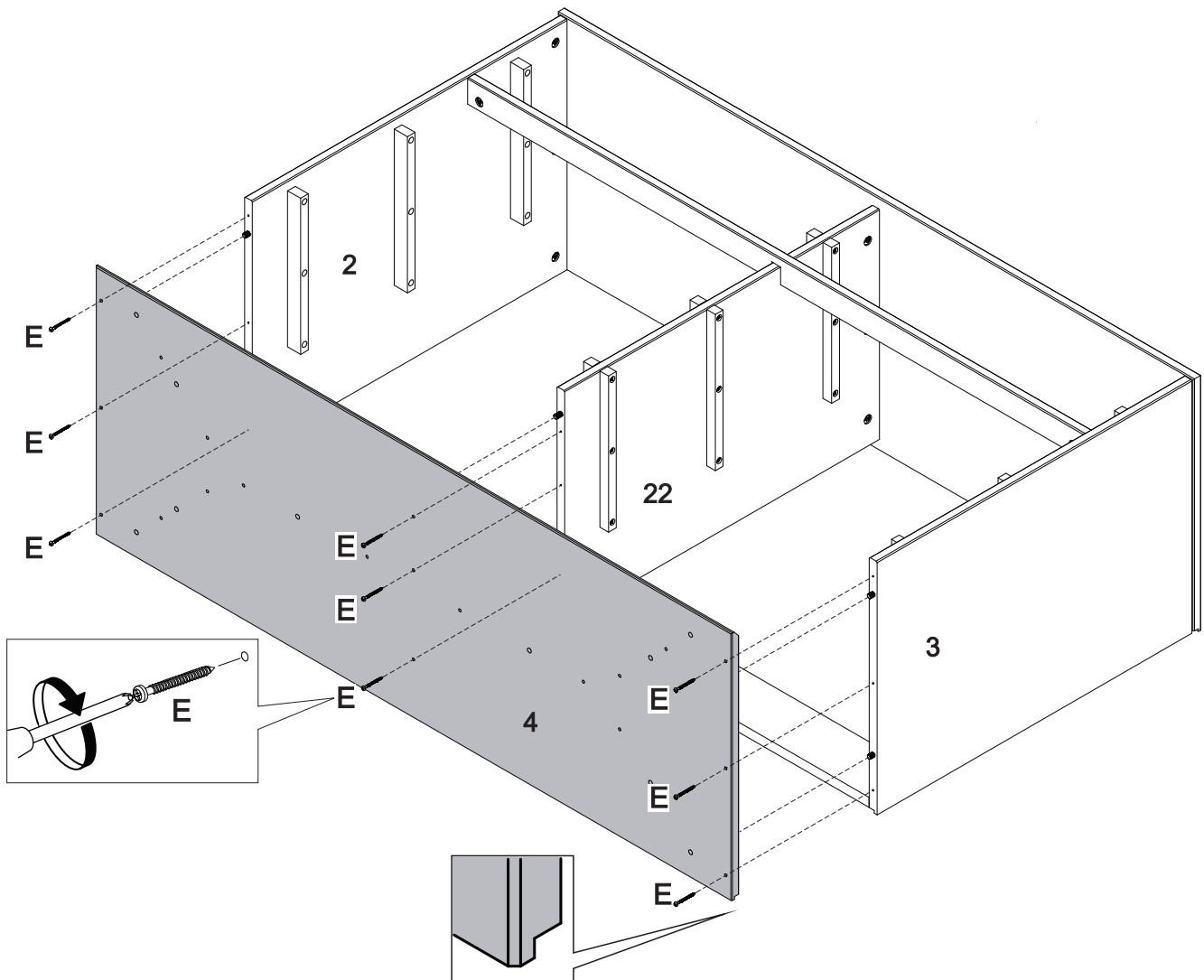

# Step 11

To assemble the feet attach Center Base Rail (8) to Bottom Panel (4) using Screws (D) and a Phillips head screwdriver.

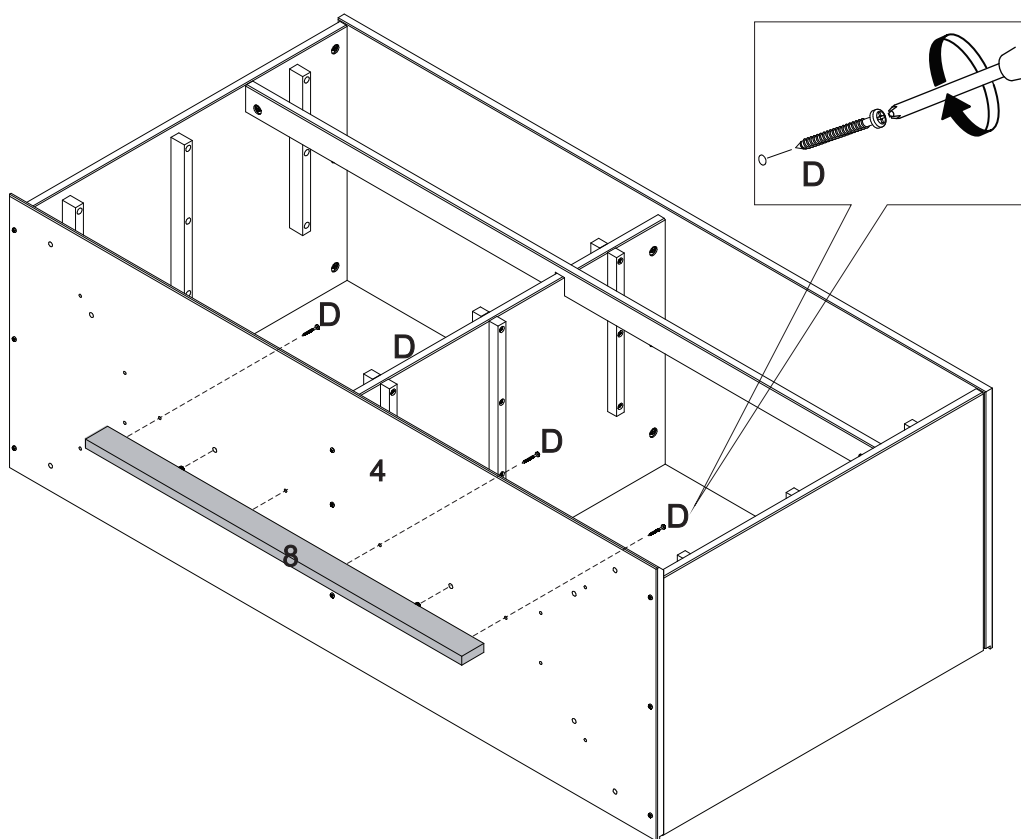

# Step 12

Join Foot rail (9) to Foot (10). Do this to all feet. Make sure that the assemblies are mirrored.

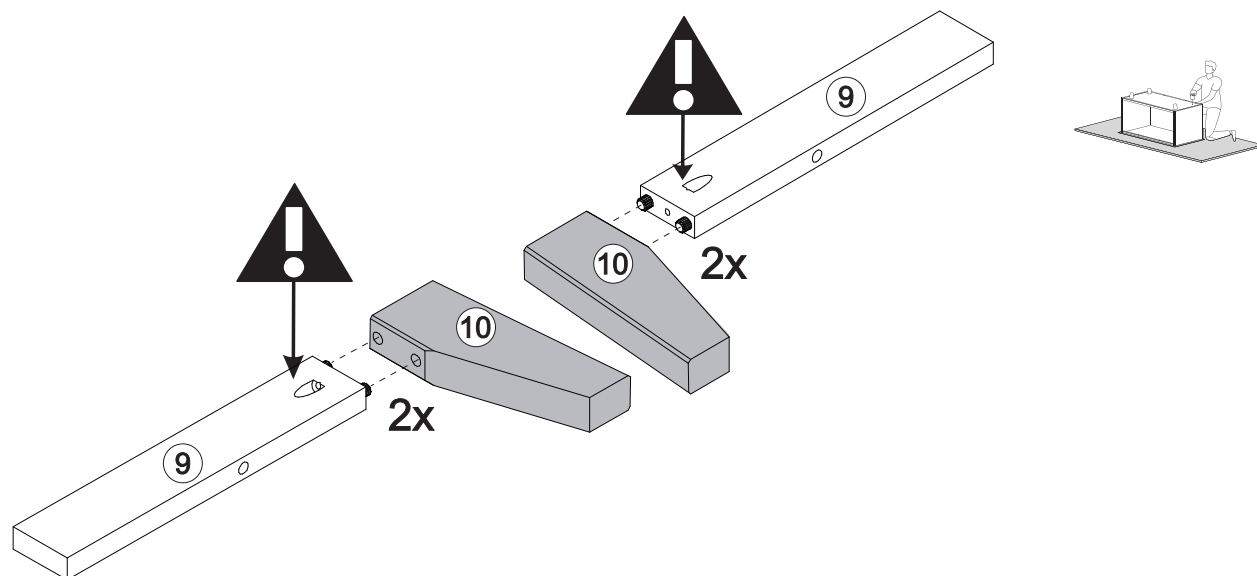

# Step 13

Secure Foot rail (9) and Foot (10) using Screw (D) and a phillips head screwdriver. Do this to all feet.

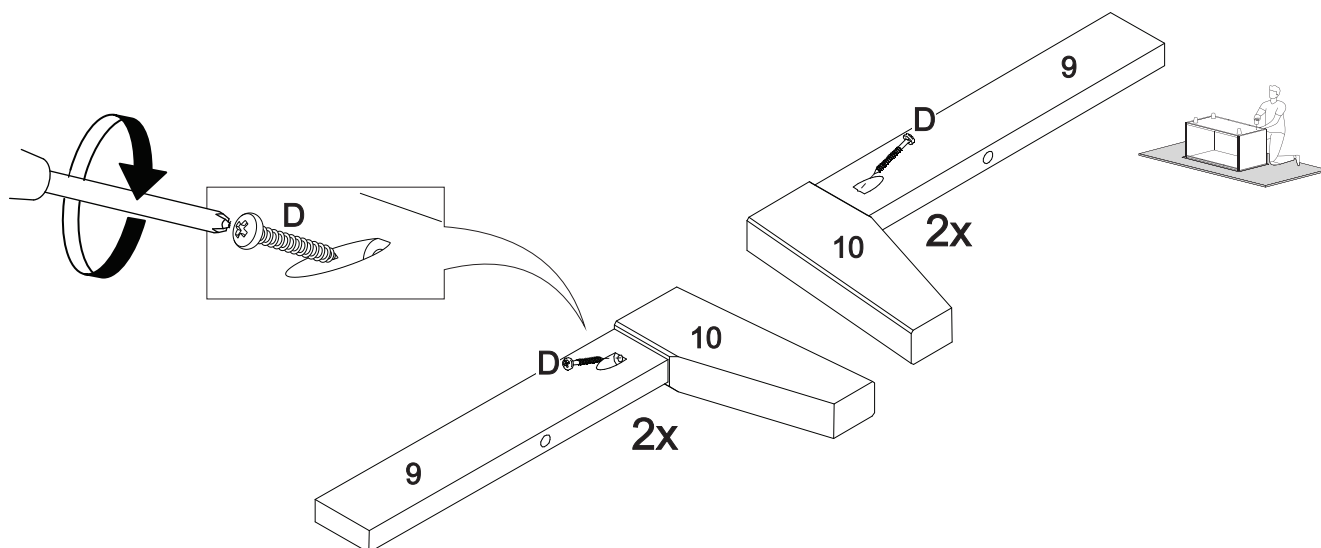

# Step 14

Insert Wooden dowel (A) into Foot rail (9).

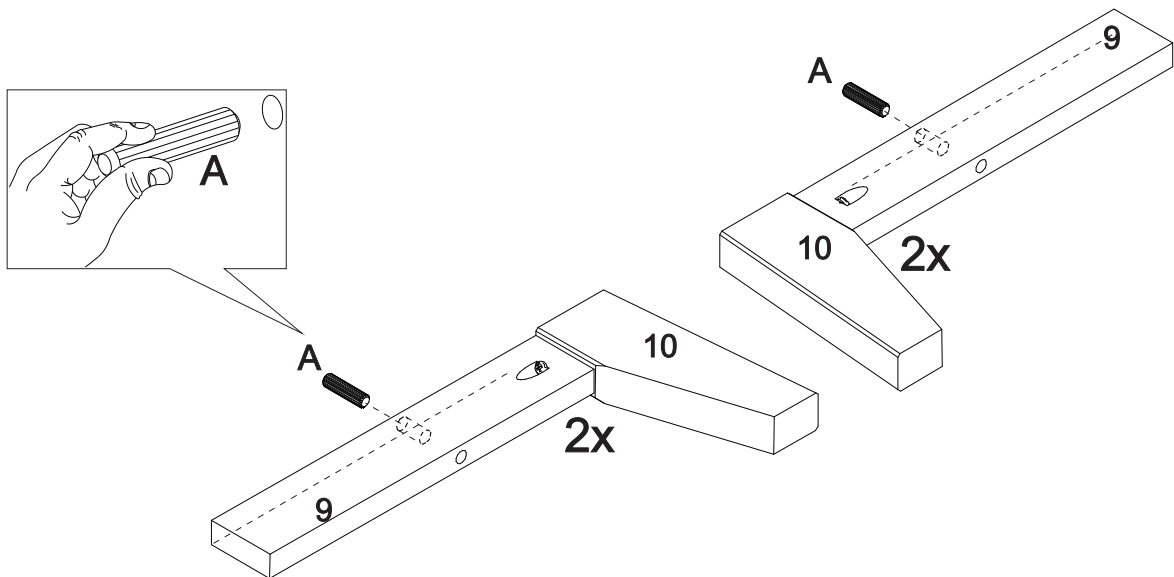

# Step 15

Attach the assembled feet to Bottom panel (4) using Bolt (G) and Hex key (K).

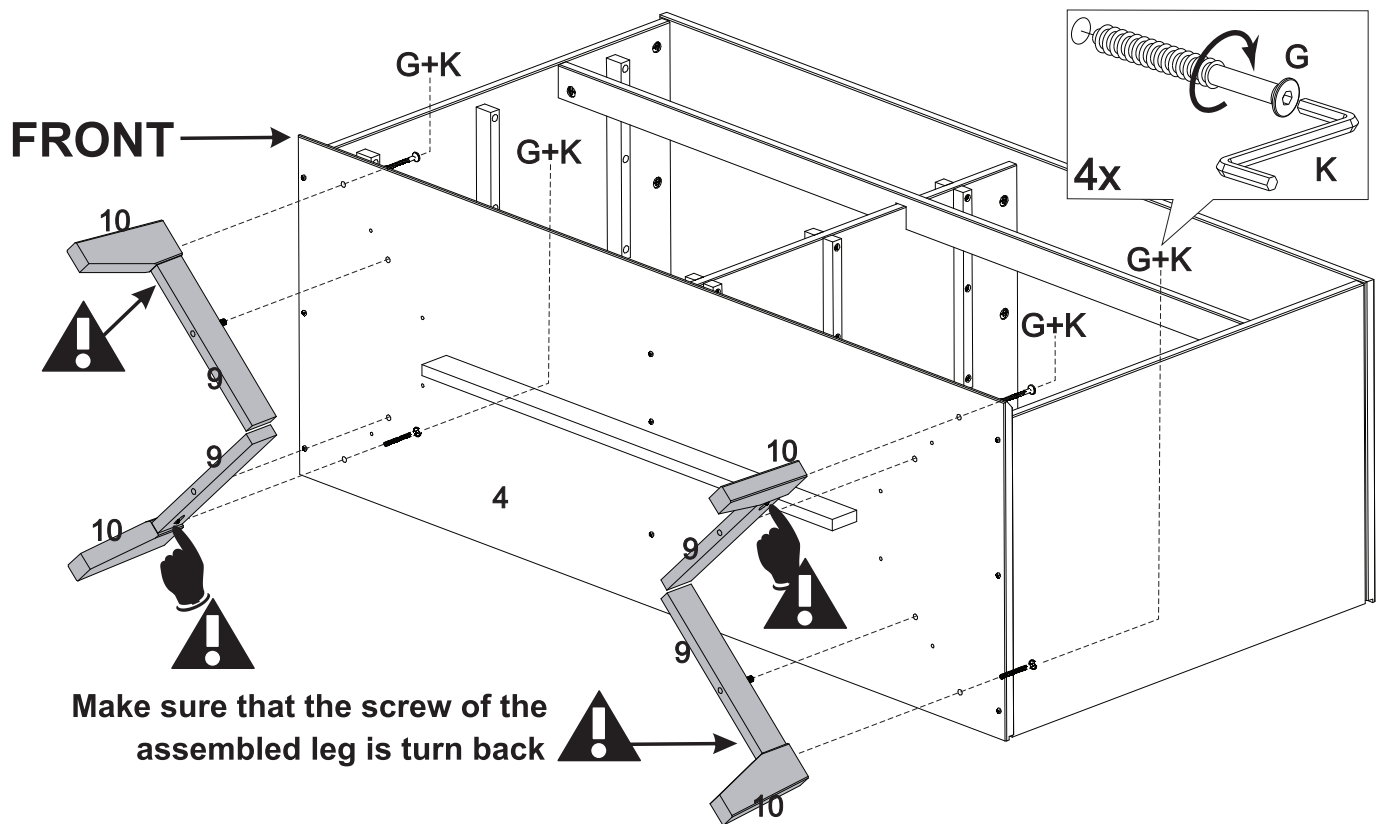

# Step 16

Also use Screw (D) and a phillips head screwdriver to secure Foot rail (9) to Bottom panel (4)

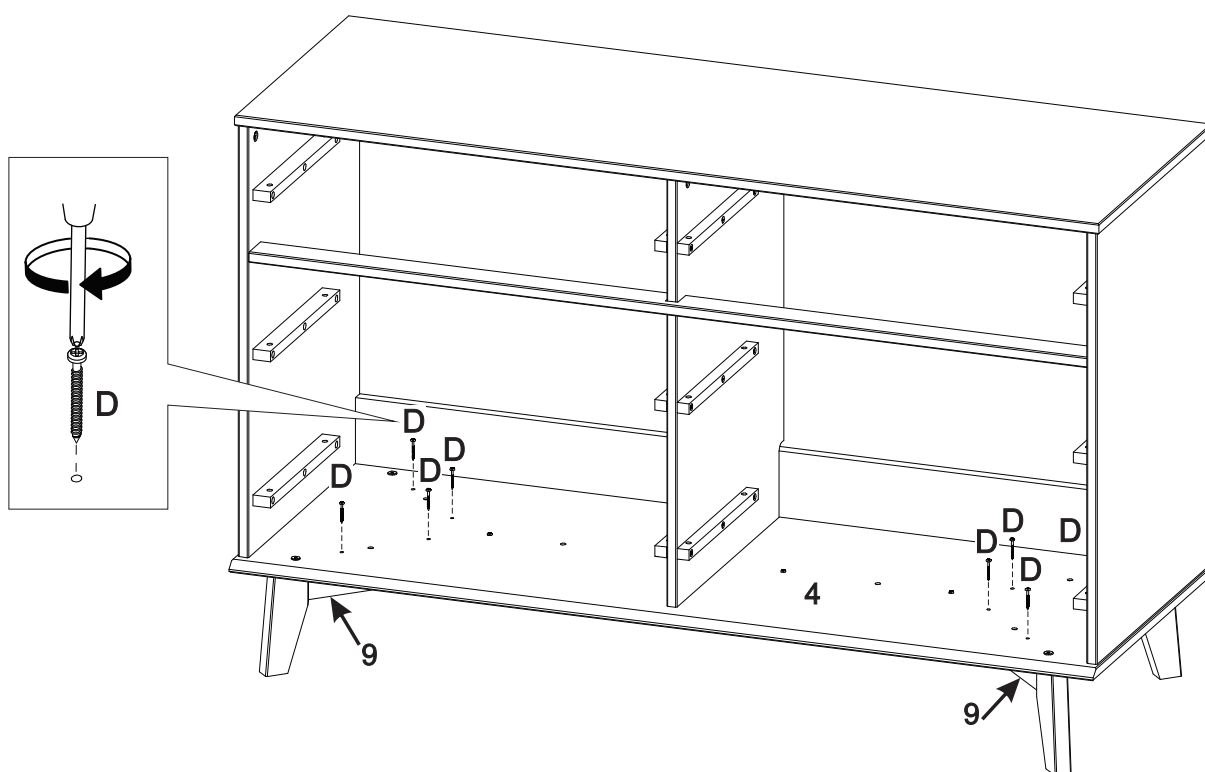
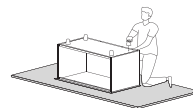

# Step 17

Secure Back panel (7) to the dresser back using Nails (F) and a hammer.

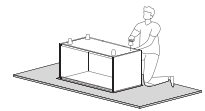

Name and address of the supplier and date of production.

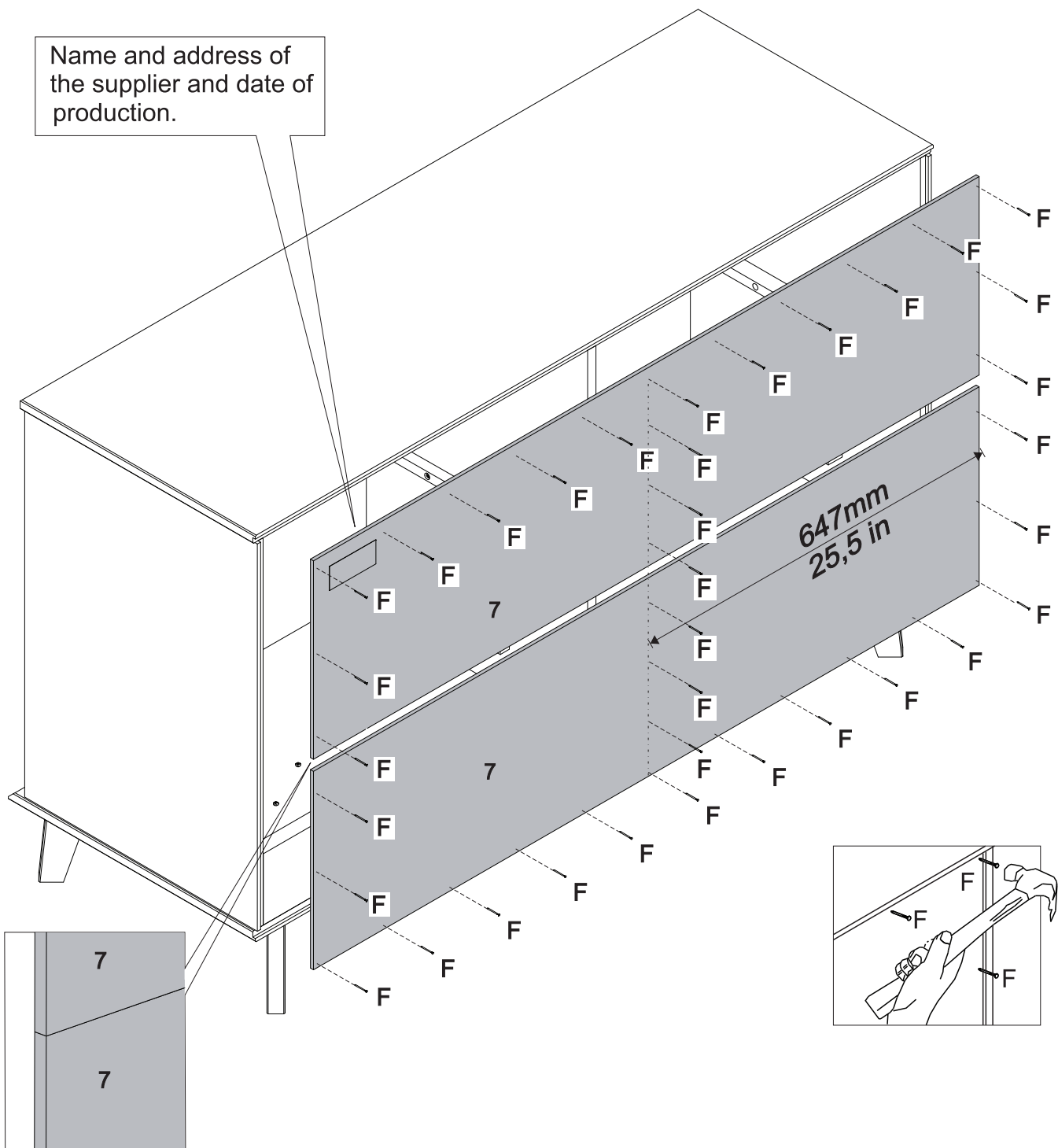

# Step 18

Insert Wooden dowel (A) into the front hole in the Drawer runners (6, 17).

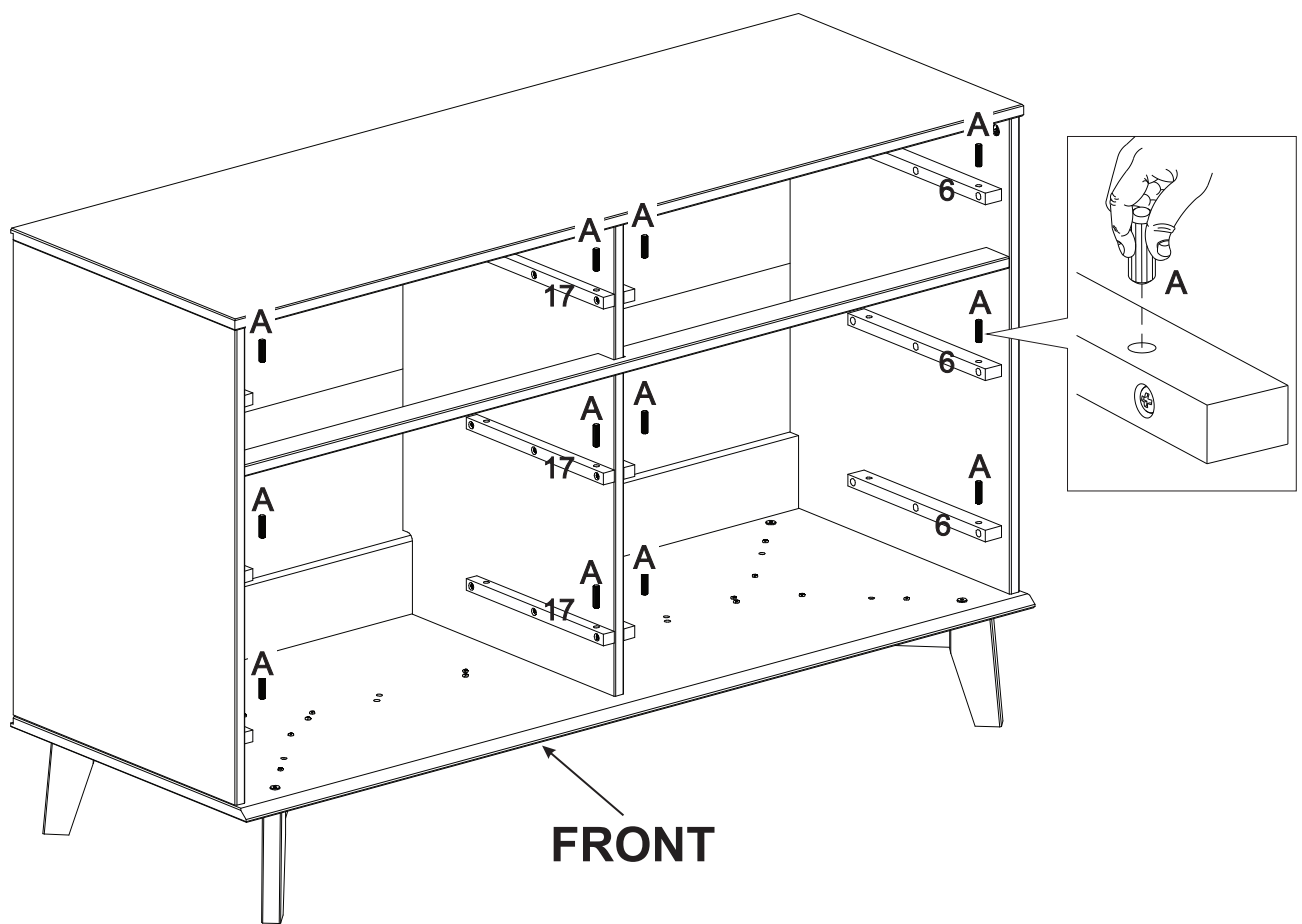

# Step 19

Attach Small left drawer side (18) and Small right drawer side (21) to Small drawer front (16). Insert Cam lock (I) into the holes in the parts 18 and 21, and tighten with a phillips head screwdriver. Do the same to the other drawer using Small right drawer side with warning (19).

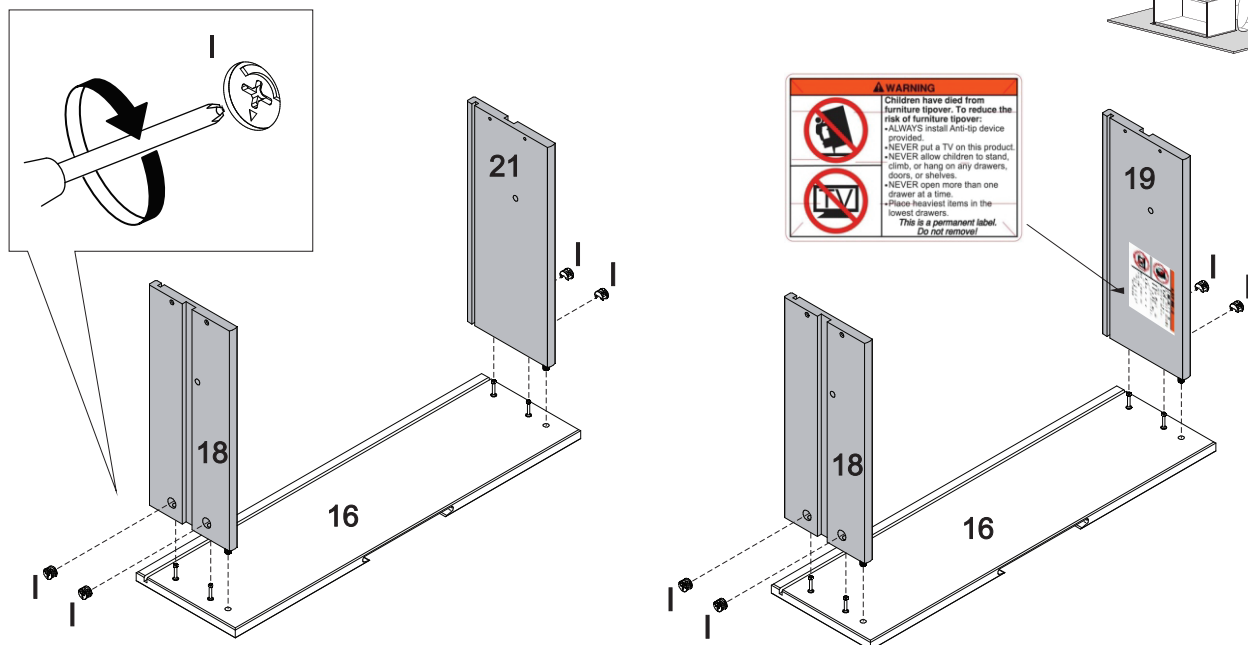

# Step 20

Slide Drawer bottom (15) on the grooves on Drawer sides (18,19,21), fitting in Drawer front (16) and secure Small drawer back (20) using Screws (D) and a phillips head screwdriver.

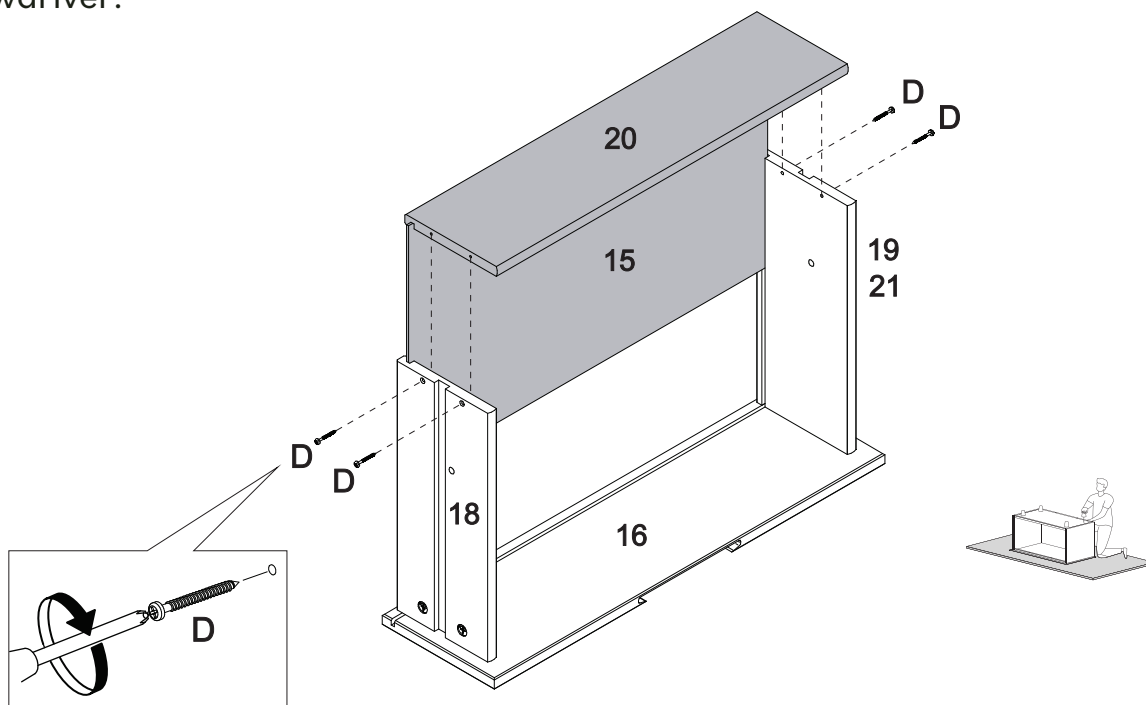

# Step 21

Repeat previous steps to the large drawers using Left drawer side (11), Right drawer side (12) and Drawer front (13).

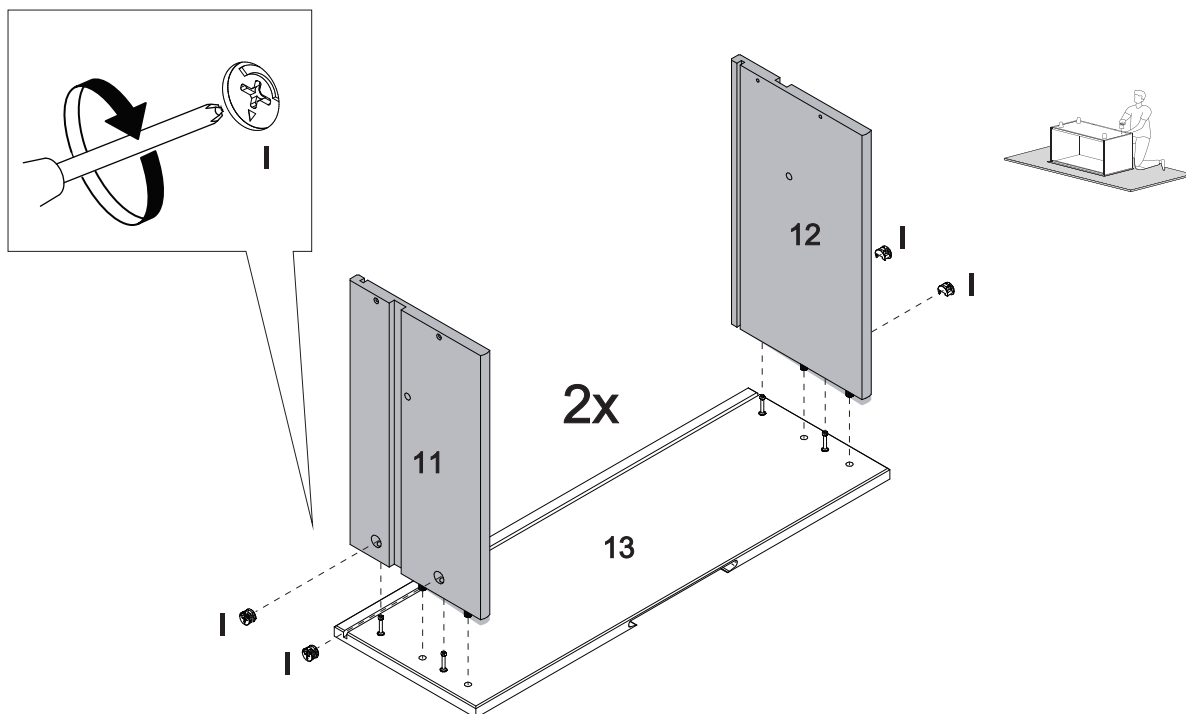

# Step 22

Repeat Step 20 to complete the assemble of the Large Drawers.

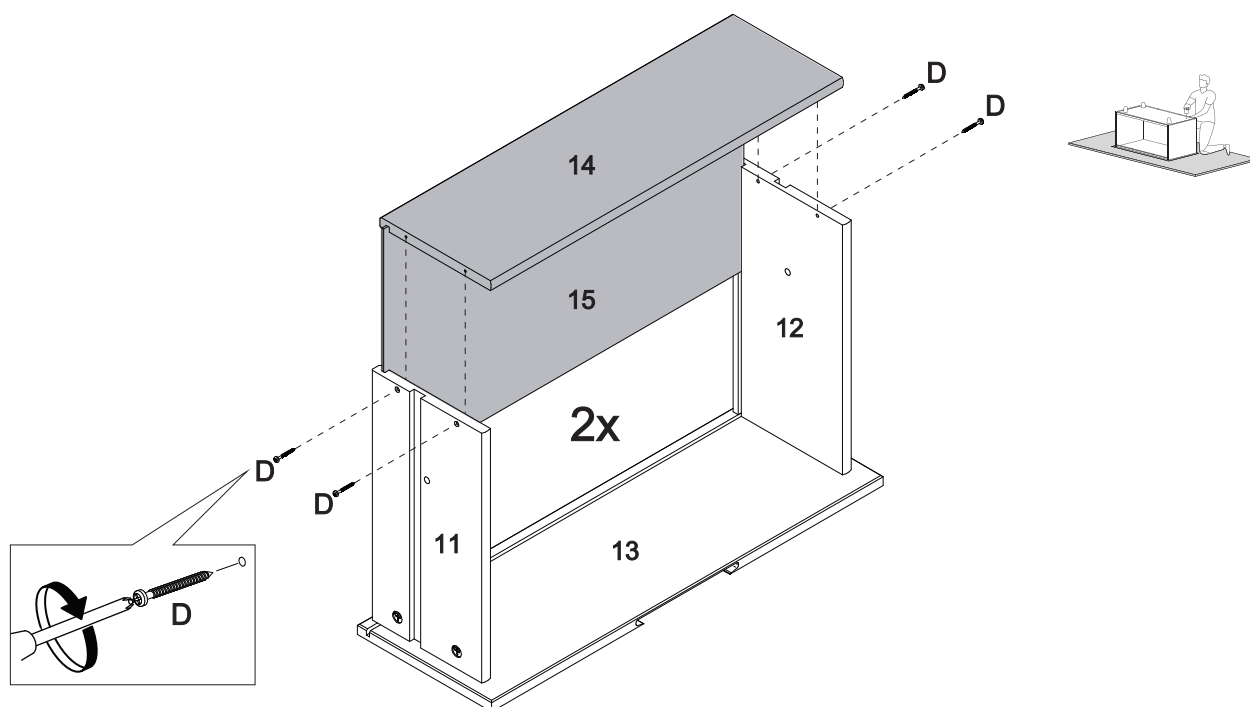

# Step 23

Insert wood dowel (P) on the inside of all drawers, with the drawer inside the unit after having passed the wood dowel that is in the drawer slide. The dowel is not flush with the panel, it is a little inside the drawer to help when you need to remove the lock dowel to remove the drawer.

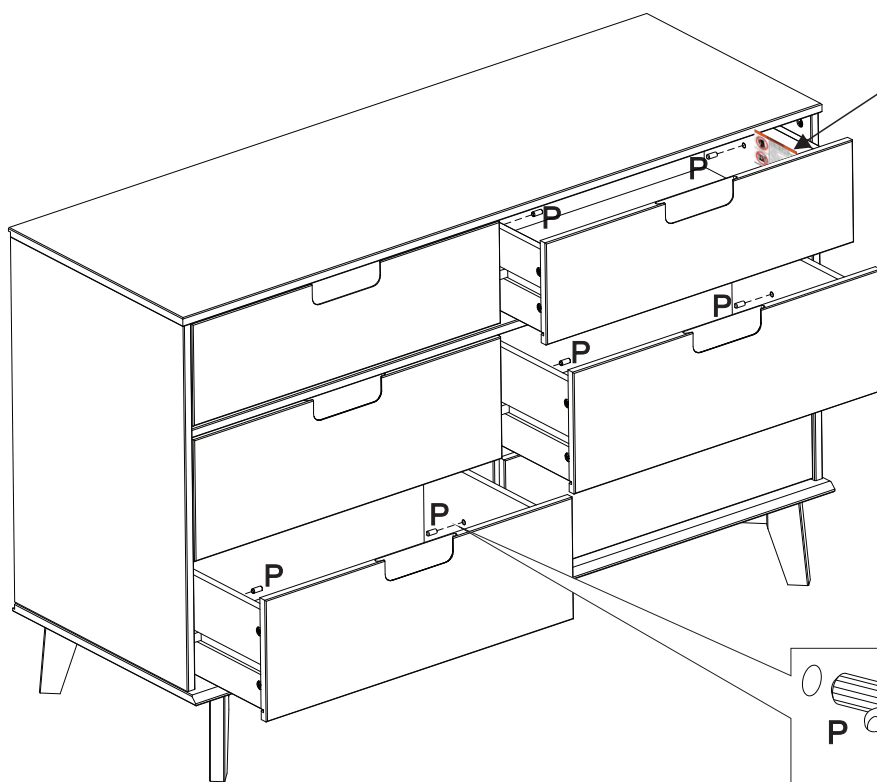

The side drawer with **WARNING LABEL**, should be mounted in highest drawer.

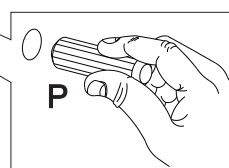
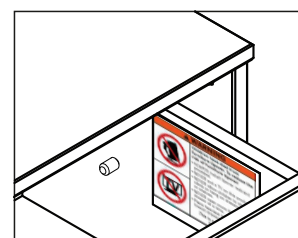

# Step 24

To finish this up, let's secure your chest to the wall!  
Attach the Wall anchor (L) to your dresser using a Washer (O)  
and a (J) Screw.

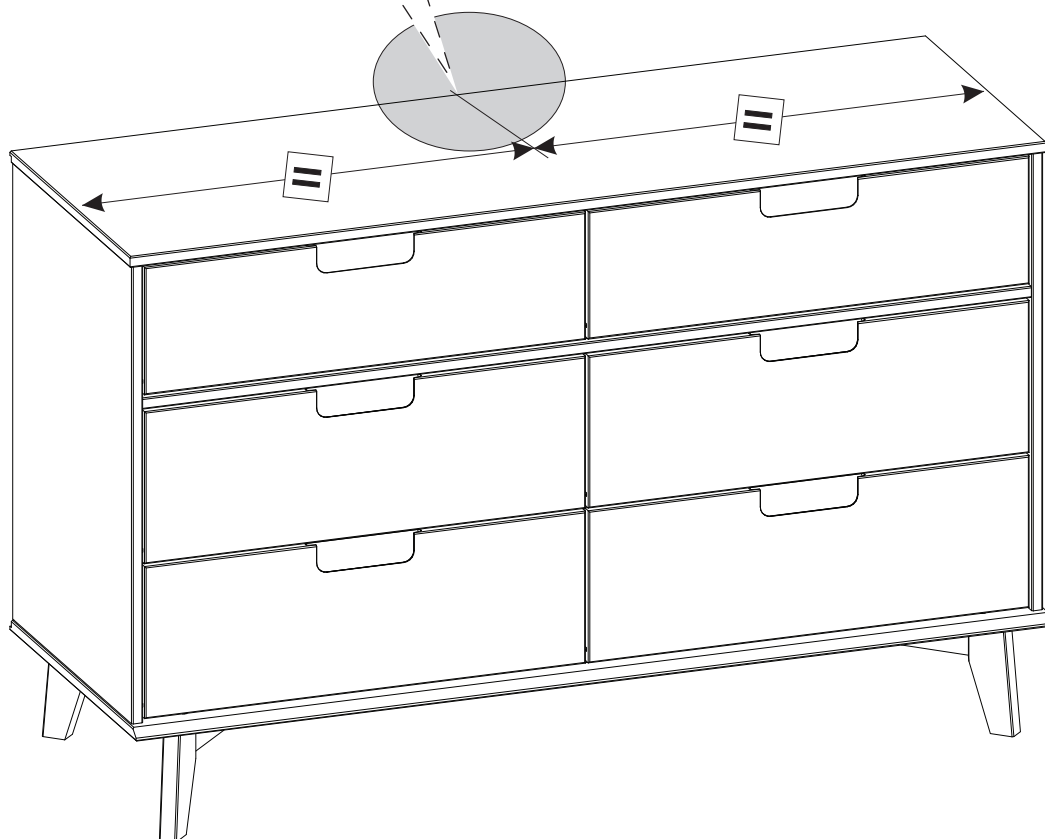
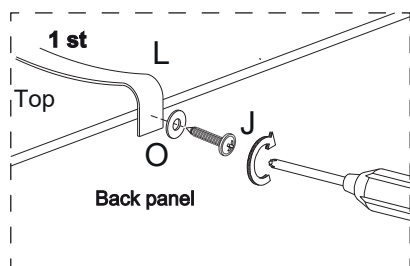

# Step 25

Insert the Plastic bush (I) into the wall. Then, secure the Wall anchor (L) to the wall using a Washer (O) and a (J) Screw.

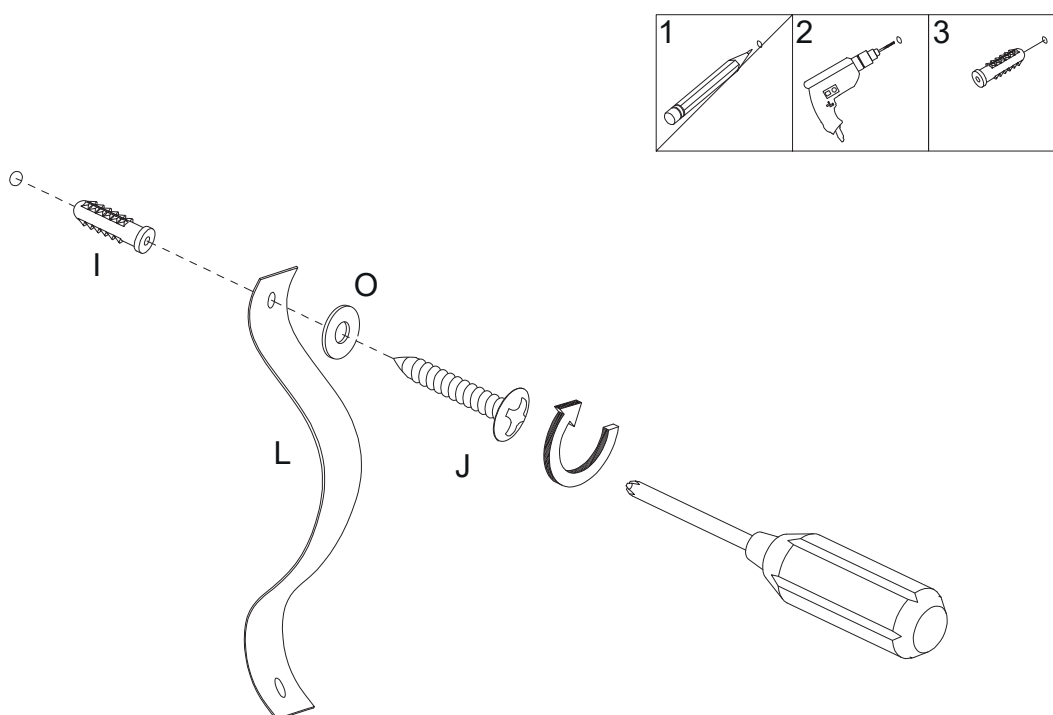

## Warning

Serious or fatal injuries can occur from furniture tipping over. To prevent the furniture from tipping over we recommend that it is permanently fixed to the wall. Wall anchor and hardware are included with this product. Please make sure hardware is suitable for your walls before installing, as different wall materials may require different types of anchors.

Name and address information for the manufacturer responsible for the anti-tip hardware and date of production can be found on the label on the back of the furniture.

# You did it! Enjoy your new Dresser!

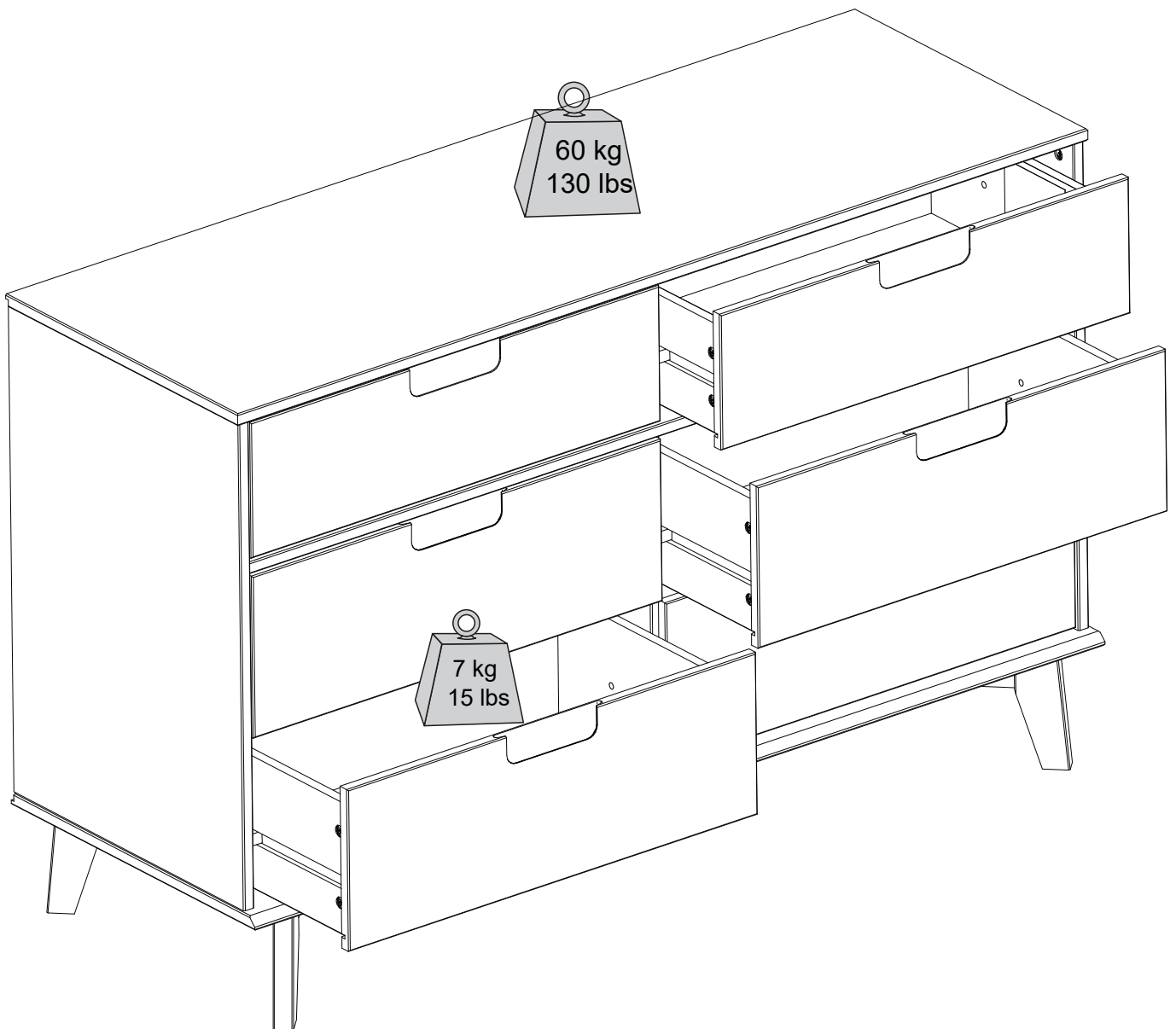

**Congratulations on your new piece of furniture!**

We would love to hear about it and see it.  
Please leave us a review or post a picture

# Assembling furniture can be tricky sometimes.

Our customer service team, is here for product information, help assembling a product, or for any other customer support issue

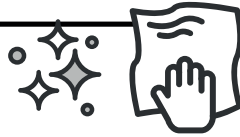

For cleaning, never use abrasives, use a soft cloth and water with neutral soap to clean the furniture.

Commode 6 tiroirs  
bois massif

Cómoda 6 cajones  
madera maciza

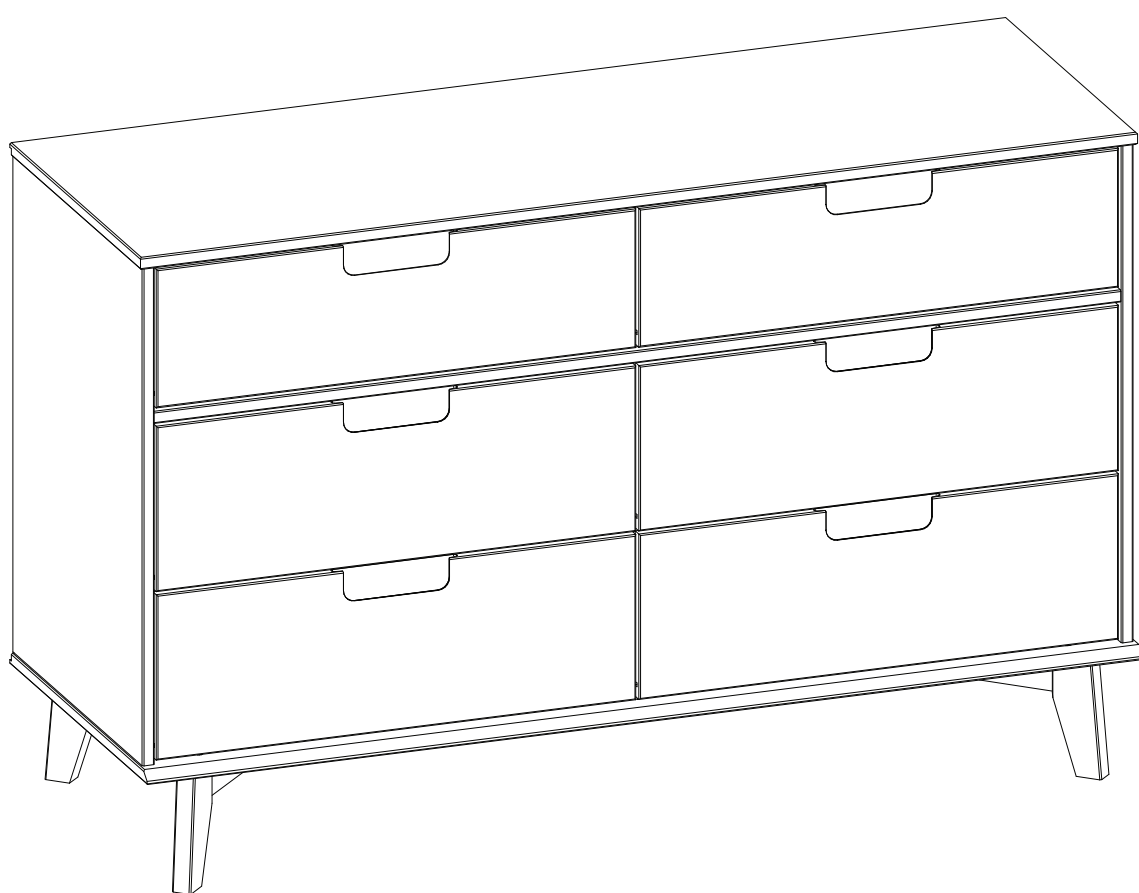

## Pour usage résidentiel seulement

Visite notre site Web pour obtenir les instructions les plus récentes, des conseils d'assemblage, signaler des dommages ou commander des pièces. [www.walkeredison.com](http://www.walkeredison.com)

## Sólo para uso residencial

Visite nuestro sitio web para consultar las últimas instrucciones, consejos de montaje, notificar daños o solicitar piezas.

# WE Il est temps de commencer / Hora de empezar

Prépare un lieu de travail propre et souple pour éviter tout dommage lors de l'assemblage. Tu peux utiliser la boîte et les protections internes comme base. Vérifie également que tu disposes de toutes les pièces et parties avant de te lancer dans l'assemblage.

Prepare un lugar de trabajo limpio y blando para evitar daños durante el montaje. Puede utilizar la caja y las protecciones internas como base. Comprueba también que tiene todas las piezas y partes antes de sumergirse en el montaje.

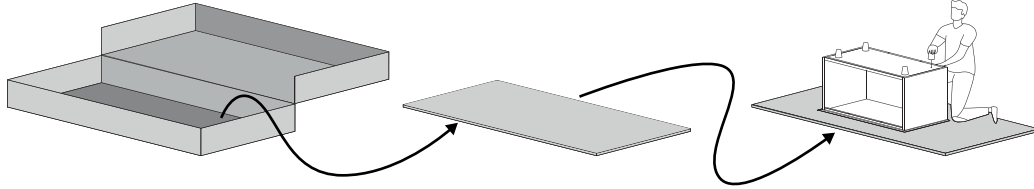

**Temps de montage  
estimé**

**Tiempo estimado  
de montaje**



2 Personnes  
2 Personas

**Personnes recommandées  
pour le montage**

Fais-en un effort d'équipe !  
Appelle un ami pour un assemblage  
plus rapide et plus facile.

**Personas recomendadas  
para el montaje**

¡Hágalo en equipo!  
Llame a un amigo para que el montaje  
sea más rápido y sencillo.

## Outils nécessaires

Munis-toi d'un tournevis cruciforme et marteau pour réaliser cet assemblage.

## Herramientas requeridas

Tome un destornillador Phillips y martillo para conquistar este montaje.

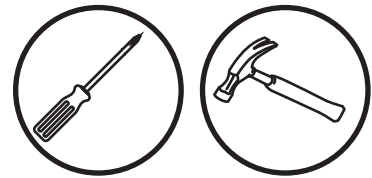

## Utilise les outils électriques avec précaution

Ce meuble est réalisé en Bois Massif et Bois Composite, des matériaux souples. Si tu choisis d'utiliser des outils électriques, règle-les sur le mode le plus lent. Fais attention à toi ! Les outils électriques peuvent provoquer des fissures ou endommager les meubles, mais aussi les autres composants s'ils sont mal utilisés. Les dommages causés par un outil électrique ne sont pas couverts par la garantie Walker Edison.

## Utilice las herramientas eléctricas con cuidado.

Este mueble está fabricado con madera maciza y madera compuesta, materiales blandos. Si decide utilizar herramientas eléctricas, ajústelas al ajuste más lento. Tenga cuidado. Las herramientas eléctricas pueden causar grietas o daños en el mueble, pero también en los herrajes si se utilizan mal. Los daños causados por una herramienta eléctrica no están cubiertos por la garantía de Walker Edison.

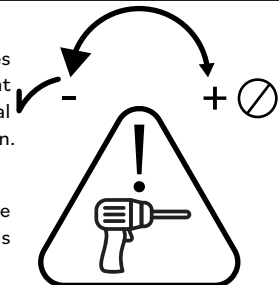

## Attention avec la glissière

Tes meubles possèdent des glissières en bois très résistantes. De temps en temps, nous recommandons d'appliquer de la paraffine ou de la cire de bougie standard pour améliorer la glisse des curseurs.

## Cuidado con las guías

Tus muebles cuentan con guías de madera de alta durabilidad. De vez en cuando, recomendamos la aplicación de parafina o cera estándar para mejorar el deslizamiento de los deslizadores.

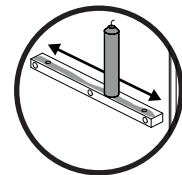









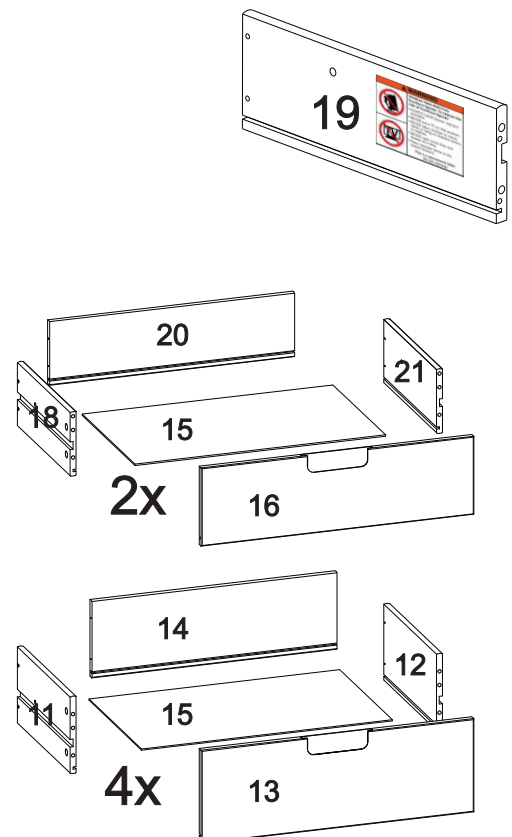
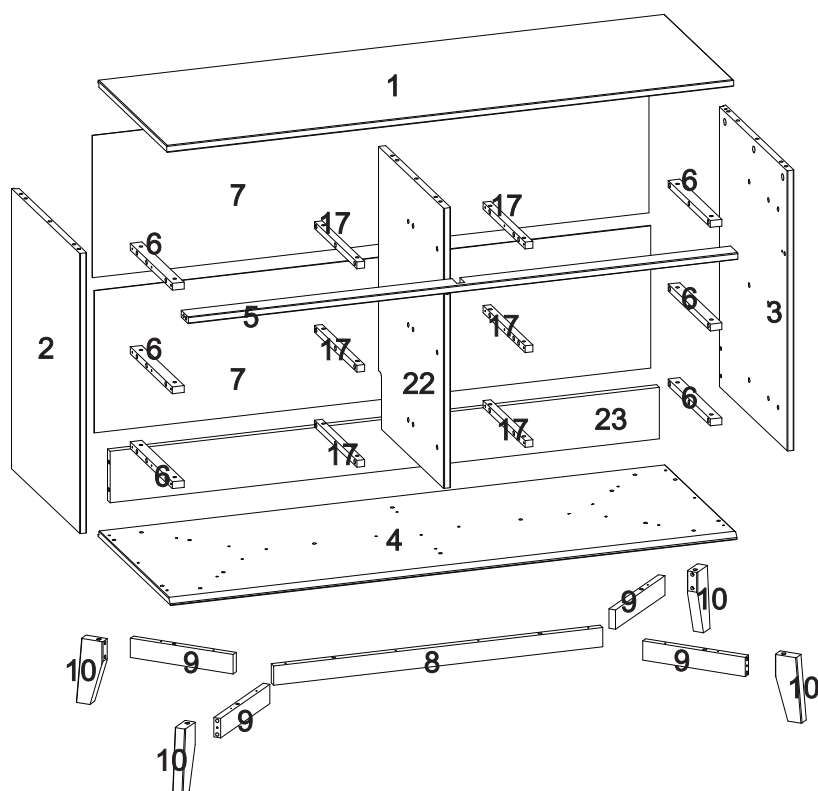

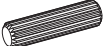
**Scannez pour obtenir des conseils d'assemblage et de l'aide !  
¡Escanee para obtener consejos de montaje y ayuda!**

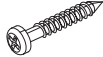
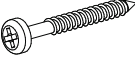
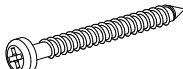
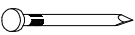
| Nombre de pièces<br>Número de pieza | Description<br>Descripción                              | Quantité<br>Cantidad |
|-------------------------------------|---|----------------------|
| 1                                   | Panneau Supérieur<br>Panel superior                     | 1                    |
| 2                                   | Panneau Gauche<br>Panel izquierdo                       | 1                    |
| 3                                   | Panneau Droit<br>Panel derecho                          | 1                    |
| 4                                   | Panneau inférieur<br>Panel inferior                     | 1                    |
| 5                                   | Barre avant<br>Travesaño delantero                      | 1                    |
| 6                                   | Grand glissières en bois<br>Correderas de madera grande | 6                    |
| 7                                   | Panneau arrière<br>Panel trasero                        | 2                    |
| 8                                   | Barre médiane inférieur<br>Travesaño central inferior   | 1                    |
| 9                                   | Traverse pied<br>Travesaño del pie                      | 4                    |
| 10                                  | Pied<br>Pie   | 4                    |
| 11                                  | Côté Gauche du tiroir<br>Lado izquierdo del cajón       | 4                    |
| 12                                  | Côté Droit du tiroir<br>Lado derecho del cajón          | 4                    |
| 13                                  | Façade du tiroir<br>Frente del cajón                    | 4                    |

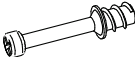
| Nombre de pièces<br>Número de pieza | Description<br>Descripción  | Quantité<br>Cantidad |
|-------------------------------------|---|----------------------|
| 14                                  | Arrière du tiroir<br>Trasero del cajón  | 4                    |
| 15                                  | Fond du tiroir<br>Parte inferior del cajón  | 6                    |
| 16                                  | Petit façade du tiroir<br>frente del cajón pequeña                                | 2                    |
| 17                                  | Glissières en bois<br>Correderas de madera  | 6                    |
| 18                                  | Petit côté gauche de tiroir<br>Lado izquierdo del cajón pequeño                   | 2                    |
| 19                                  | Côté Droit du tiroir avec avertissement<br>Lado derecho del cajón con advertencia | 1                    |
| 20                                  | Petit arrière du tiroir<br>Trasero del cajón pequeño                              | 2                    |
| 21                                  | Petit côté droit de tiroir<br>Lado derecho del cajón pequeño                      | 1                    |
| 22                                  | Panneau Central<br>Panel central  | 1                    |
| 23                                  | Barre Arrière<br>Travesaño trasero  | 1                    |

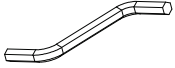
Le côté du tiroir portant l'inscription  
AVERTISSEMENT doit être installé  
dans l'espace supérieur droit.  
El lado del cajón etiquetado  
ADVERTENCIA debe colocarse  
en el espacio superior derecho.

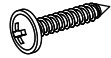

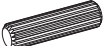
| Partie<br>Parte   | Taille<br>Tamaño | Nom<br>Nombre                               | Quantité<br>Cantidad |
|---|------------------|---|----------------------|
| A    | 8x30mm           | Cheville en bois<br>Espiga de madera        | 57                   |
| B    | 10x20mm          | Cheville en bois<br>Espiga de madera        | 36                   |
| C    | 4x25mm           | Vis<br>Tornillo                             | 36                   |
| D    | 3,5x30mm         | Vis<br>Tornillo                             | 40                   |
| E    | 4x40mm           | Vis<br>Tornillo                             | 10                   |
| F    | 10x10mm          | Vis<br>Tornillo                             | 36                   |
| G    | 7x60mm           | Vis<br>Tornillo                             | 4                    |
| H    | 6x31mm           | Goujon de Assemblage<br>Conector            | 35                   |
| I   | 15x11mm          | Boitier de assemblage<br>Traba del conector | 35                   |
| K  |                  | Clé Allen<br>Llave Allen                    | 1                    |
| L  |                  | Courroie d'ancrage<br>Correa de anclaje     | 1                    |
| M  |                  | Rondelle<br>Arandela                        | 2                    |
| N  | 4x16mm           | Vis<br>Tornillo                             | 1                    |
| O  | 6x35mm           | Cheville en plastique<br>Taco plástico      | 1                    |
| P  | 8x40mm           | Cheville en bois<br>Espiga de madera        | 12                   |

*Les quantités de composants indiquées ci-dessus sont nécessaires pour un assemblage correct.  
Des pièces supplémentaires peuvent être incluses.*

*Las cantidades de tornillería indicadas anteriormente son necesarias para un montaje correcto.  
Se pueden incluir piezas de ferretería adicionales.*

# Étape / Paso 1

(FR)

Commençons! Insère Cheville (B) dans le Grand glissières en bois (6) et Glissières en bois (17).

(ESP)

¡Manos a la obra! Inserta las Espigas (B) em la Correderas de madera grande (6) y las Correderas de madera (17)

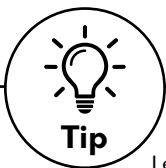
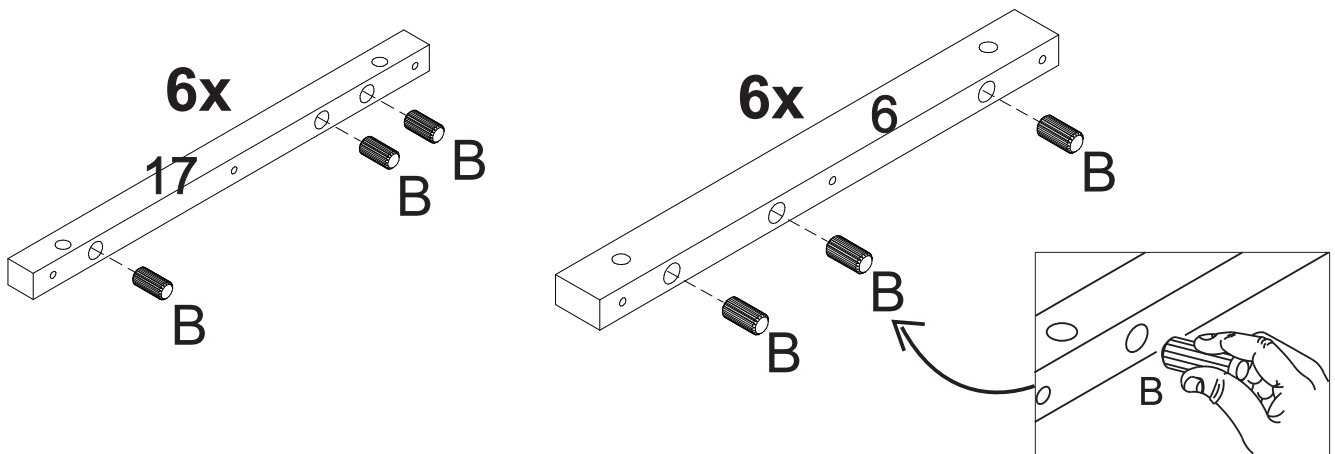

Tip

## Cheville en bois

Les chevilles sont essentielles lors de l'assemblage de meubles pour créer des connexions solides et précises. Elles garantissent l'intégrité structurelle, empêchent les déplacements et simplifient l'alignement, ce qui permet d'obtenir des meubles plus résistants et plus durables. suis ces étapes :

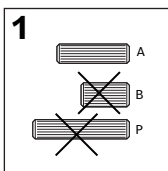

- 1: Sélectionne la taille de cheville appropriée en fonction de l'étape.
- 1: Seleccione el tamaño de espiga adecuado según el paso.

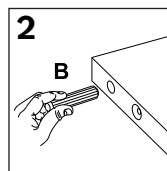

- 2: Insère dans le trou indiqué et appuie fermement pour assurer un positionnement correct.
- 2: Insértela en el orificio indicado y presione firmemente para asegurar su correcta colocación.

## Espiga de madera

Las espigas son esenciales en el montaje de muebles para crear uniones fuertes y precisas. Garantizan la integridad estructural, evitan el desplazamiento y simplifican la alineación, lo que se traduce en muebles más resistentes y duraderos.

Sigue estos pasos:

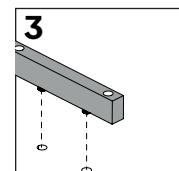

- 3: Alinee la cheville avec la pièce correspondante et enfonce-la jusqu'à ce qu'elle soit ferme.
- 3: Alinee el pasador con la pieza correspondiente y presiónelo hasta que encaje.

# Étape / Paso 2

(FR)

Aussi insère Cheville (A) dans Panneau Gauche (2), Panneau Droit (3), Barre avant (5), Barre médiane inférieure (8), Traverse pied (9), Côté Gauche du Tiroir (11), Côté Droit du Tiroir (12), Petit côté gauche de tiroir (18), Côté Droit du Tiroir avec avertissement (19), Petit côté droit de tiroir (21), Panneau Central (22) et Barre Arrière (23).

(ESP)

También inserta las Espigas (A) en el Panel izquierdo (2), Panel derecho (3), Travesaño delantero (5), Travesaño central inferior (8), Travesaño del pie (9), Lado izquierdo del cajón (11), Lado derecho del cajón (12), Lado izquierdo del cajón pequeño (18), Lado derecho del cajón con advertencia (19), Lado derecho del cajón pequeño (21), Panel central (22) y Travesaño trasero (23).

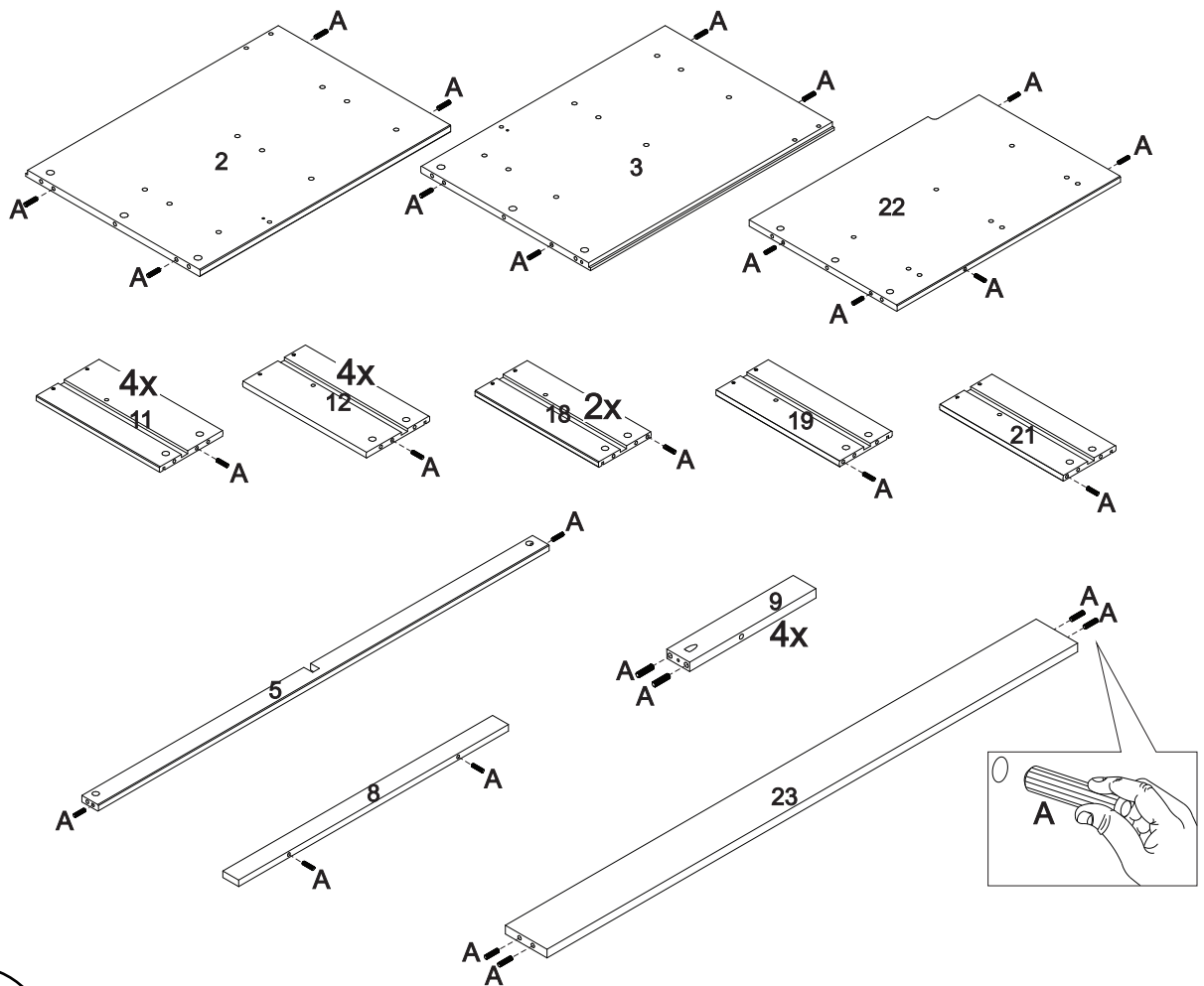

## Tip

Pour que ton produit conserve son meilleur aspect et sans rayures, essaie de le monter sur une surface souple telle qu'un tapis ou une couverture. Cela permet d'éviter les rayures accidentelles et de garder tes meubles en bon état !

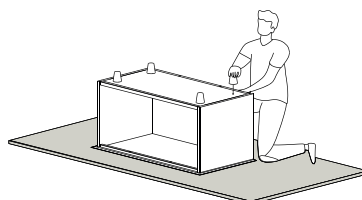

Para mantener su producto con el mejor aspecto y sin arañazos, pruebe a montarlo sobre una superficie blanda, como una alfombra o una manta. Así evitará arañazos accidentales y mantendrá sus muebles en perfecto estado.

# Étape / Paso 3

(FR)

Utilisant un tournevis phillips, fixe les Goujon de Assemblage (H) sur le Panneau Supérieur (1), Panneau Gauche (2), Panneau Droit (3), Façade du tiroir (13) et Façade du petit tiroir (16).

(ESP)

Fija el Conector (H) en el Panel superior (1), Panel izquierdo (2), Panel derecho (3), Frente del cajón (13) y Frente del cajón pequeño (16).

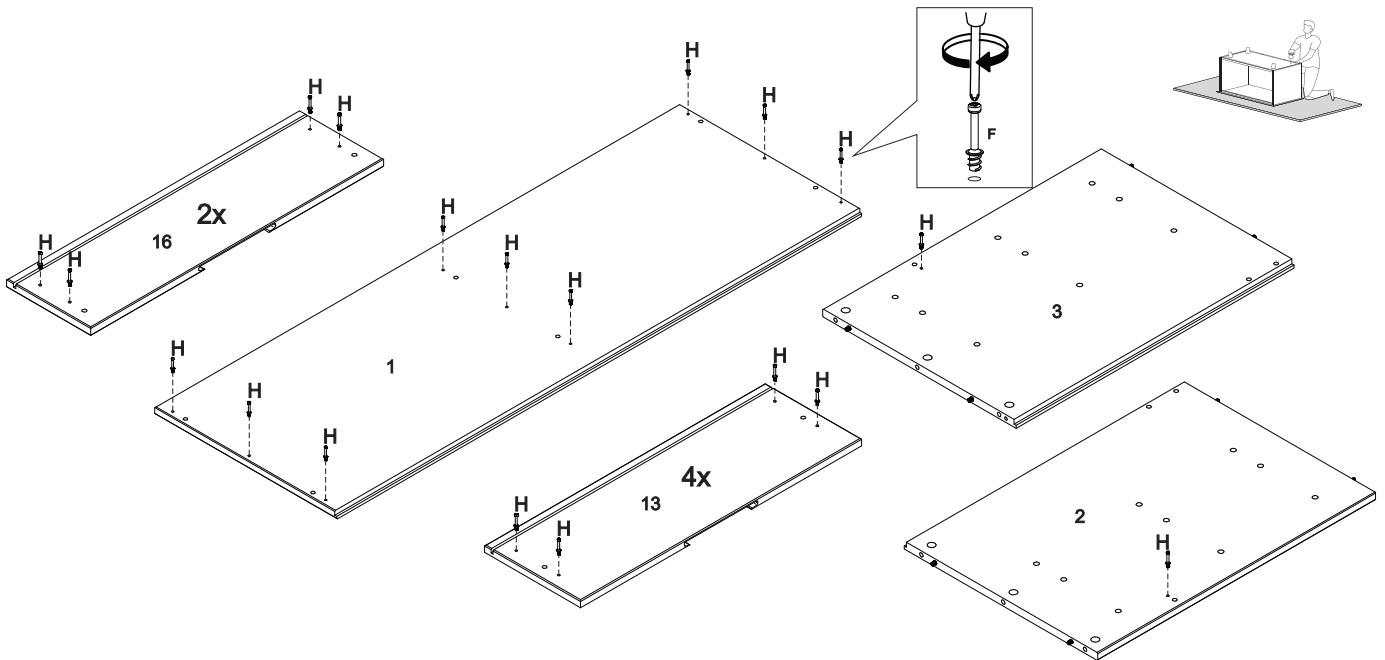

# Étape / Paso 4

(FR)

Monte le Grand glissières en bois (6) dans le Panneau Gauche (2) et Panneau Droit (3) utilisant Vis (C) et un tournevis phillips. Fixez également Glissières en bois (17) des deux côtés du Panneau central (22) utilisant Vis (C) et un tournevis phillips.

(ESP)

Monte le Grand glissières en bois (6) dans le Panneau Gauche (2) et Panneau Droit (3) utilisant Vis (C) et un tournevis phillips. Fixez également Glissières en bois (17) des deux côtés du Panneau central (22) utilisant Vis (C) et un tournevis phillips.

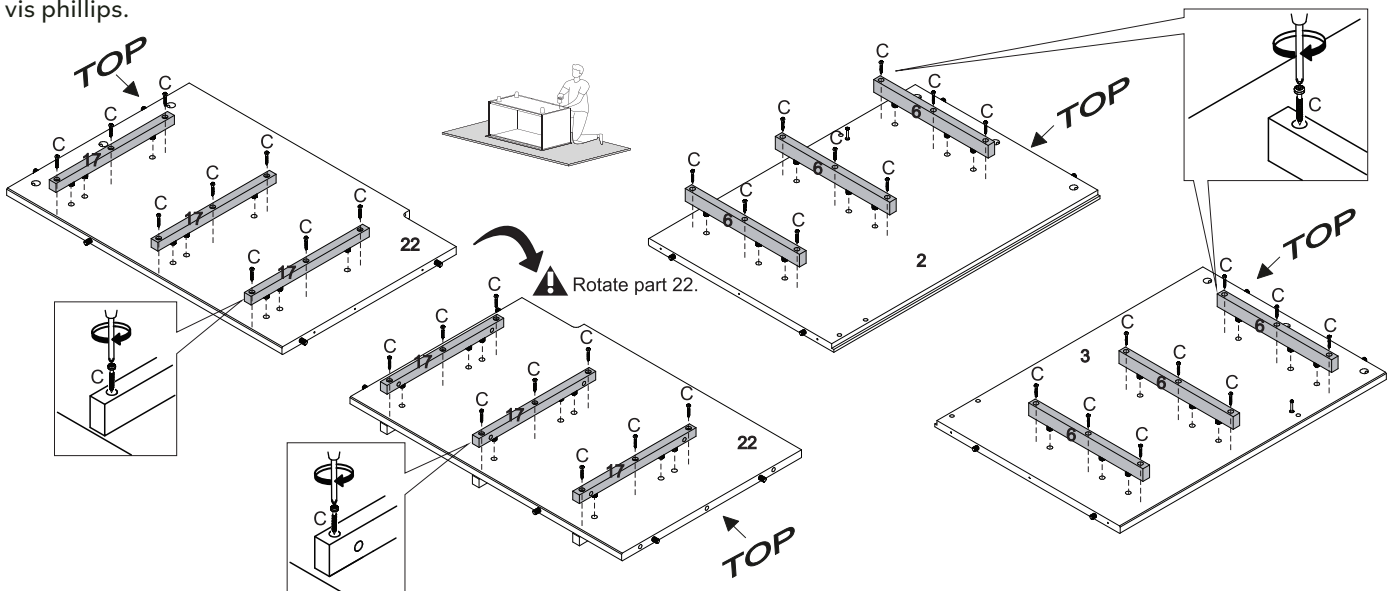

# Étape / Paso 5

(FR)

Monte les pieces Barre arrière (23) dans le Panneau gauche (2).

(ESP)

Junte el Travesaño trasero (23) al Panel Izquierdo (2).

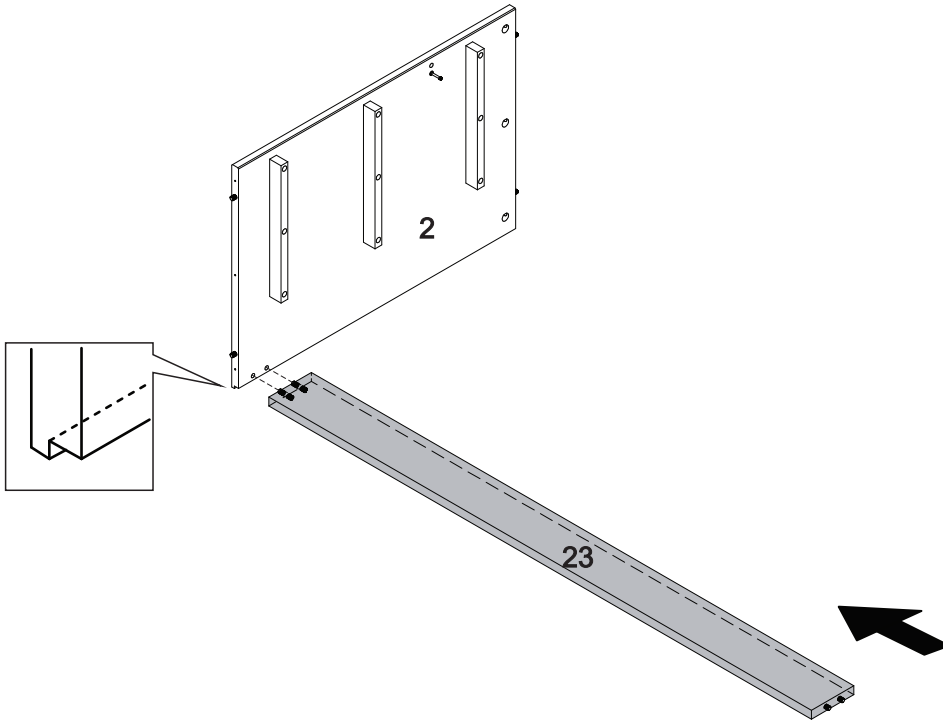

# Étape / Paso 6

(FR)

Aussi monte le Barre avant (5) dans le Panneau central (22) et fixez les chevilles du Barre avant (5) au Panneau gauche (2).

(ESP)

También junte el Travesaño delantero (5) en el Panel central (22) y monte las espigas del Travesaño delantero (5) al Panel izquierdo (2).

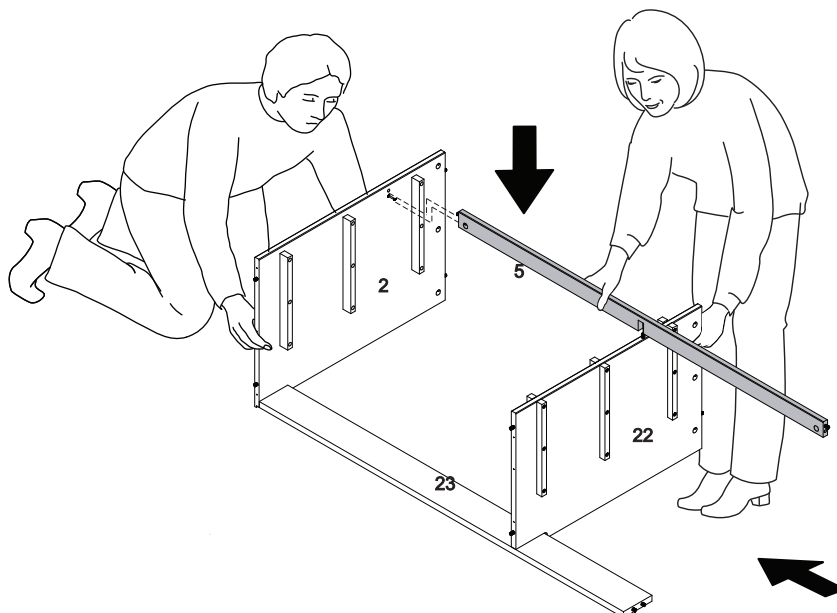

# Étape / Paso 7

(FR)

Utilisez Boitier de assemblage (I) pour fixer Barre avant (5) et Panneau central (22) serrez à l'aide d'un tournevis phillips.

(ESP)

Utilice las Trabas del conector (I) para fijar el Travesaño delantero (5) al Panel central (22) apriete con un destornillador phillips.

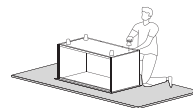
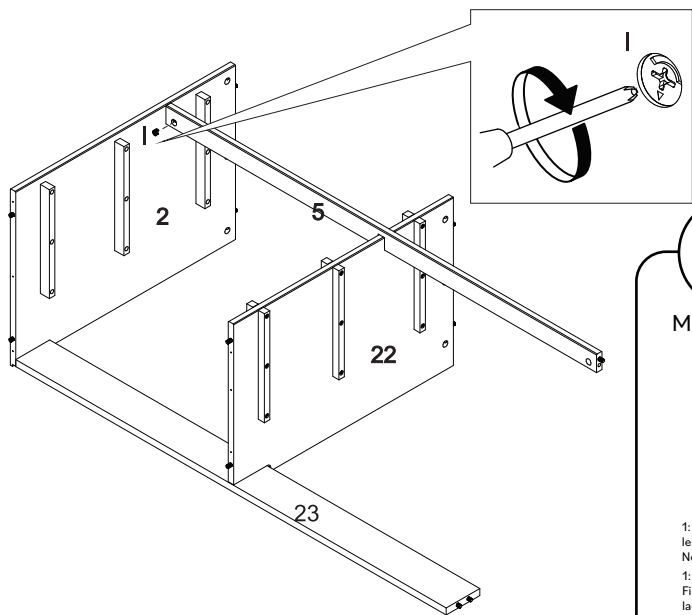

**Tip**

## Mini Fix

Mini Fix permet de joindre deux pièces en toute sécurité. Suis ces étapes simples.

Los tornillos Mini Fix ayudan a unir de forma segura dos piezas. Sigue estas fáciles etapas.

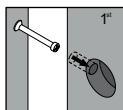

1: Insère le Mini Fix dans les orifices du côté plat. Ne serre pas trop!

1: Coloca el tornillo Mini Fix en los orificios del lado plano. ¡No aprietes demasiado!

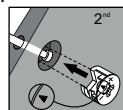

2: Joins les pièces en bois. Les vis Mini Fix entrent dans les orifices qui ont des trous sur les côtés, tu dois pouvoir voir les vis Mini Fix à travers ceux-ci. Après avoir installé les pièces, insère le tambour Mini Fix dans les orifices latéraux.

2: Una las piezas de madera. Los tornillos Mini Fix entran en las piezas que tienen orificios en los lados, por lo que deberías poder ver los tornillos Mini Fix a través de ellos. Después de encajar las piezas, inserta el tambor del tornillo Mini Fix en los orificios laterales.

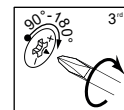

3: Sur la partie arrière du tambour, il aura la forme d'un « C ». Insère le tambour de manière à ce que l'ouverture « C » s'emboîte à la vis Mini Fix. Serre-la avec le tournevis.

3: La parte posterior del tambor tendrá la forma de "C". Inserta el tambor de modo que la abertura de la "C" encaje en el tornillo Mini Fix. Apriétalo con un destornillador.

# Étape / Paso 8

(FR)

Répète l'étape antérieure pour fixer Panneau Droit (3).

(ESP)

Repiita el montaje anterior para fijar el Panel derecho (3)

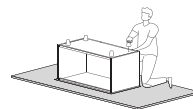
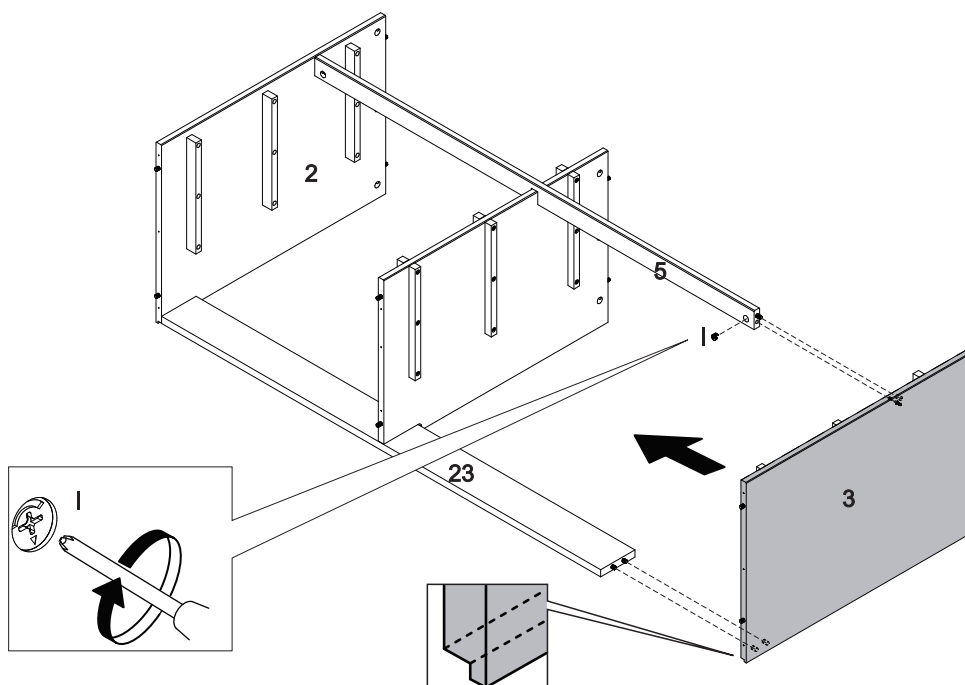

# Étape / Paso 9

(FR)

Unis Panneau Supérieur (1) dans Panneau gauche (2), Panneau Droit (3) et Panneau central (22). Insère Boitier de assemblage (I) et serrez à l'aide d'un tournevis Phillips.

(ESP)

Ensemble el Panel superior (1) en el Panel Izquierdo (2), panel derecho (3) y Panel central (22). Inserta la Traba del conector (I) y aprieta con un destornillador phillips.

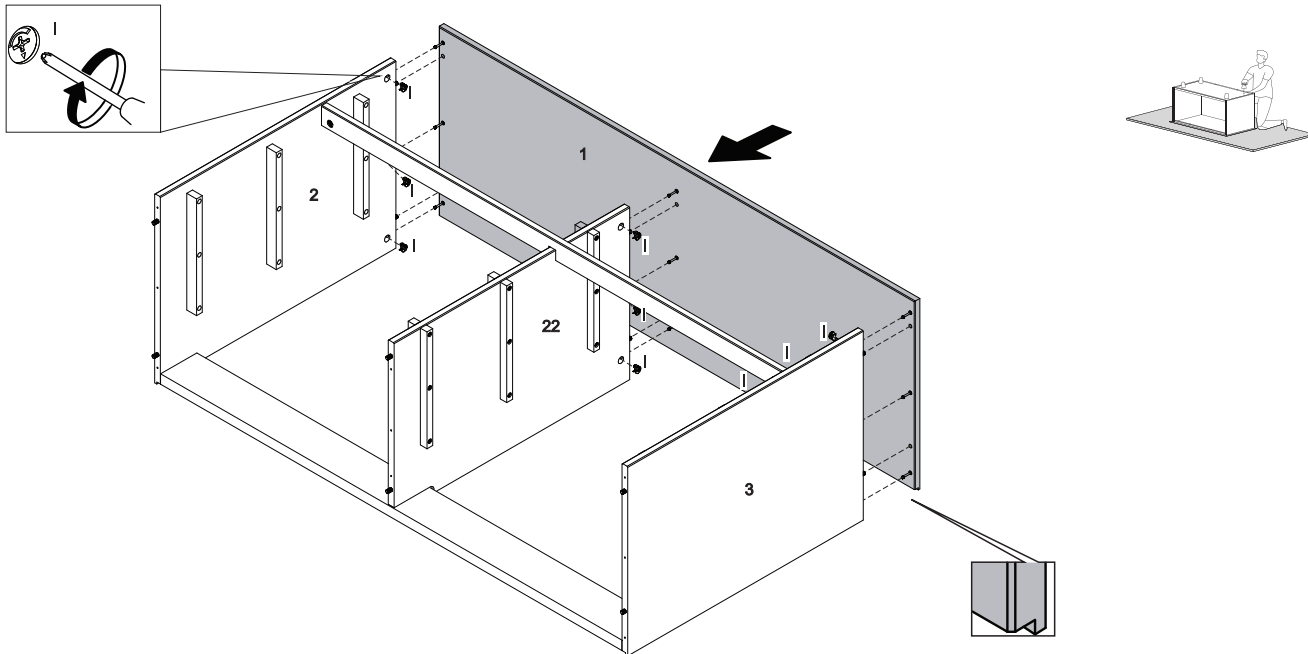

# Étape / Paso 10

(FR)

Fixons Panneau inférieur (4) dans Panneau gauche (2), Panneau Droit (3) et Panneau central (22) utilisant Vis (E) et un tournevis Phillips.

(ESP)

Fija el Panel inferior (4) al el Panel Izquierdo (2), panel derecho (3) y Panel central (22) utilizando el Tornillo (E) y un destornillador Phillips.

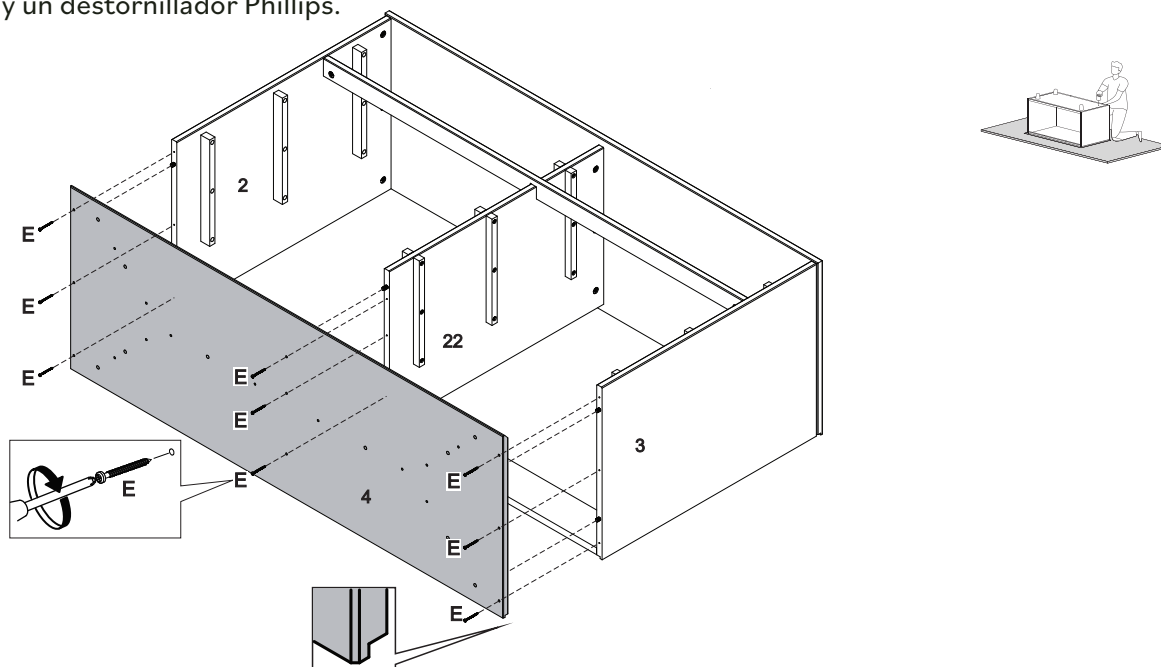

# Étape / Paso 11

(FR)

Pour assembler les pieds, fixez le Barre médiane inférieur (8) au Panneau inférieur (4) à l'aide des Vis (D) et d'un tournevis phillips.

(ESP)

Para ensamblar los pies, fija el Travesaño central inferior (8) al Panel inferior (4) con los Tornillos (D) y un destornillador phillips.

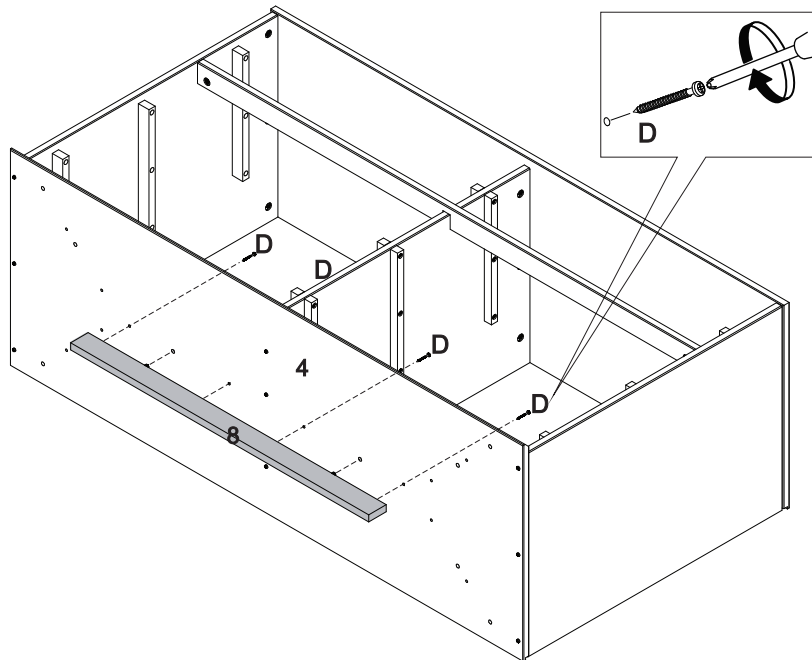

# Étape / Paso 12

(FR)

Monte Traverse pied (9) dans le Pied (10) Faites cela à tous les pieds. Assurez-vous que les assemblages sont mis en miroir.

(ESP)

Junte el Travesaño del pie (9) con el Pie (10) Haga esto con todos los pies. Asegúrese de que los ensamblajes estén reflejados.

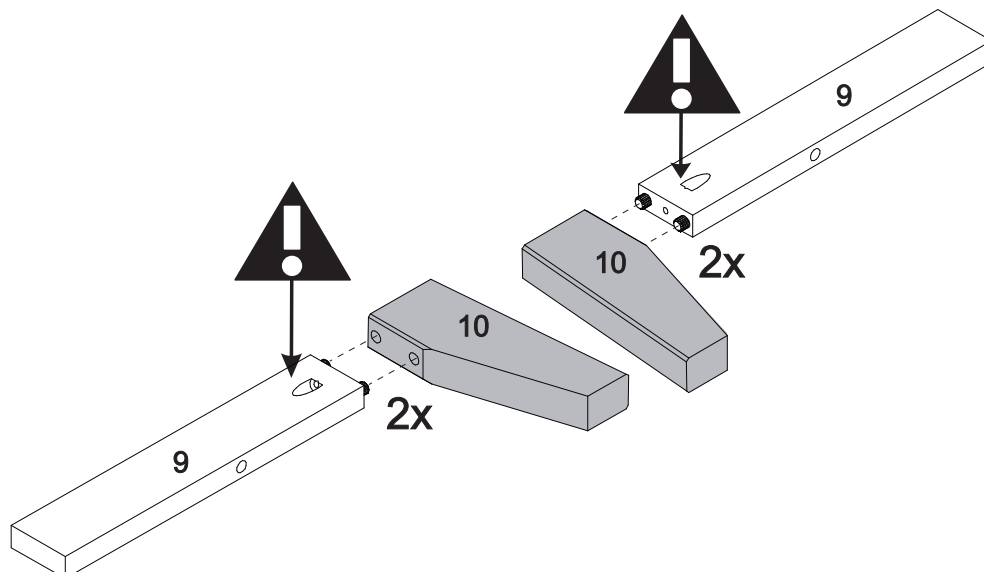

# Étape / Paso 13

(FR)

Fixer Traverse pied (9) dans le Pied (10) à l'aide des Vis (D) et d'un tournevis Phillips.

(ESP)

Fije el Travesaño del pie (9) al Pie (10) utilizando el Tornillo (D) y un destornillador phillips.

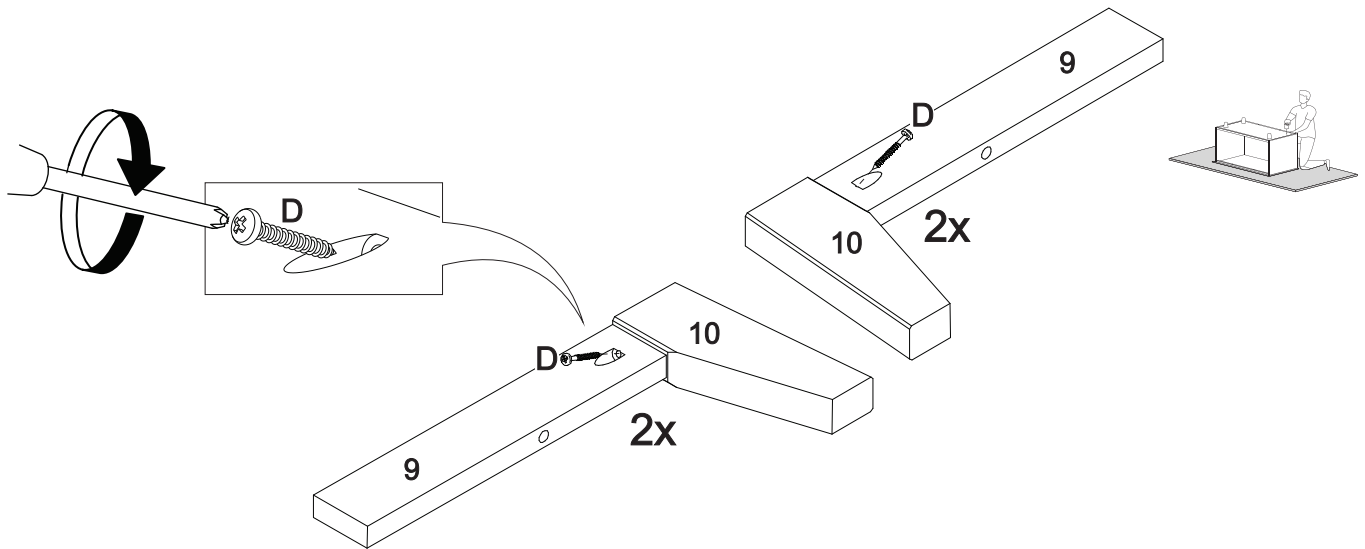

# Étape / Paso 14

(FR)

Insère Cheville (A) dans Traverse pied (9).

(ESP)

Inserta Espiga (A) en el Travesaño del pie (9)

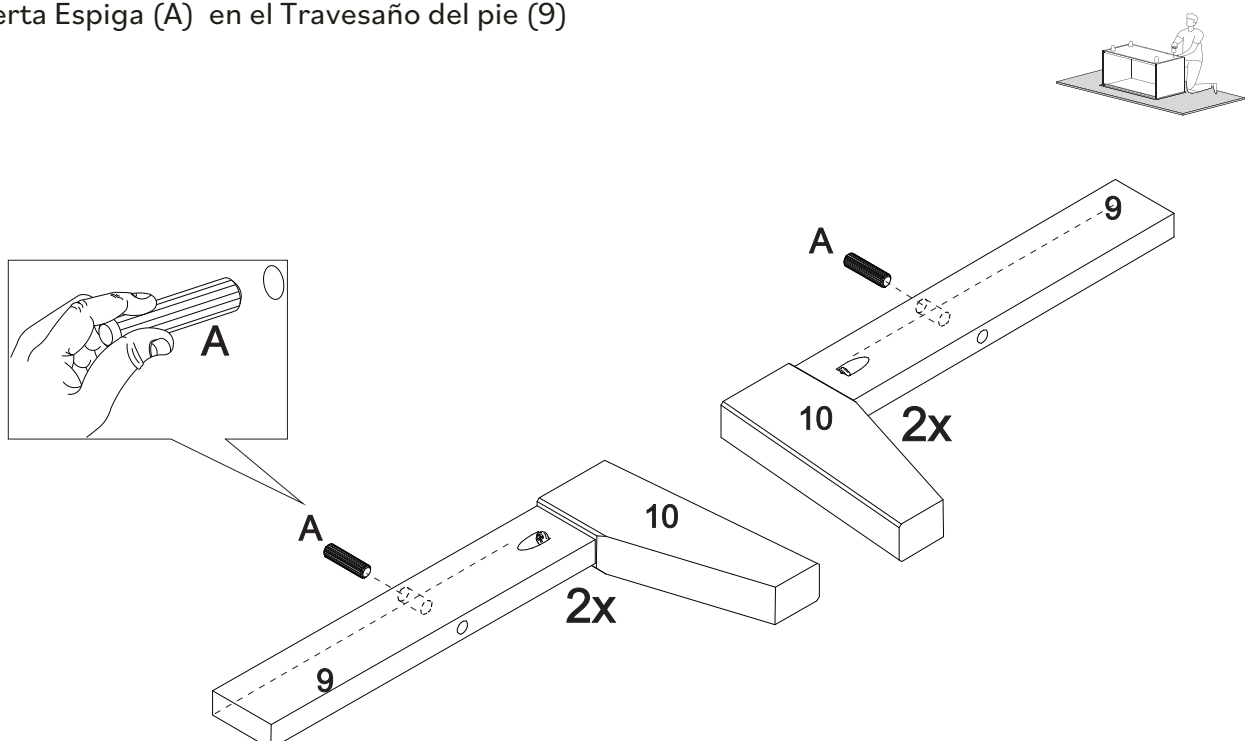

# Étape / Paso 15

(FR)

Attacher les pieds assembles dans le Panneau inférieur (4) utilisant Vis (G) et une clé allen (L).

(ESP)

Fije los pies ensamblados al Panel inferior (4) utilizando el Tornillo (G) y la llave allen (L).

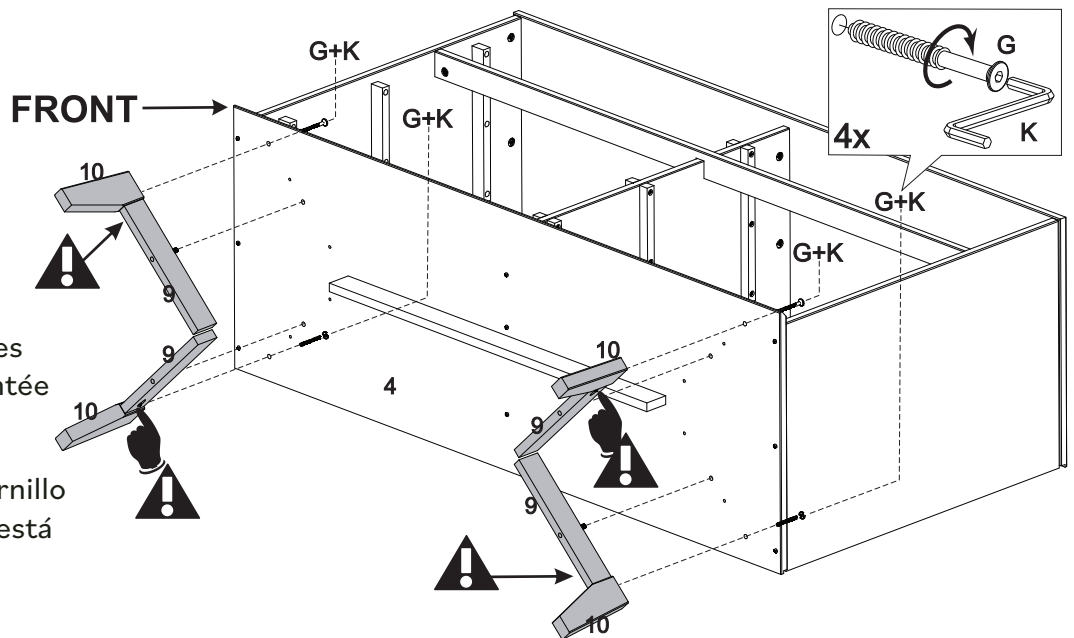

Veillez à ce que la vis des pieds montés soit orientée vers l'arrière.

Asegúrese de que el tornillo de las patas montadas está orientado hacia atrás.

# Étape / Paso 16

(FR)

Aussi utiliser Vis (D) et un tournevis Phillips pour fixer Traverse pied (9) dans Panneau inférieur (4).

(ESP)

También utilice el Tornillo (D) y un destornillador Phillips para fijar el Travesaño del pie (9) al Panel inferior (4).

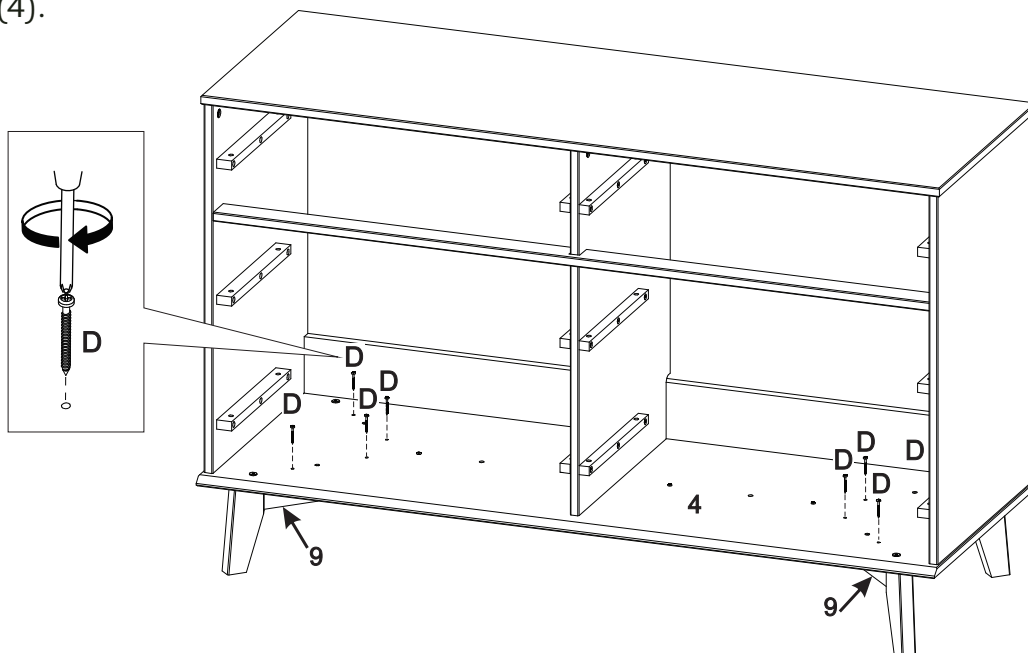



# Étape / Paso 19

(FR)

Attacher Petit côté gauche de tiroir (18) et Petit côté droit de tiroir (21) dans le Façade du petit Tiroir (16). Insère Boitier de assemblage (I) dans le Côtés des tiroir (18,21) serrez à l'aide d'un tournevis phillips. Faites de même avec l'autre tiroir utilisant Côté Droit du Tiroir avec avertissement (19).

(ESP)

Ensambla el Lado izquierdo del cajón pequeño (18) y el Lado derecho del cajón pequeño (21) en la Frente del cajón (16). Inserta la Traba del conector (I) en los Lados de cajón (18, 21) apriete con un destornillador phillips

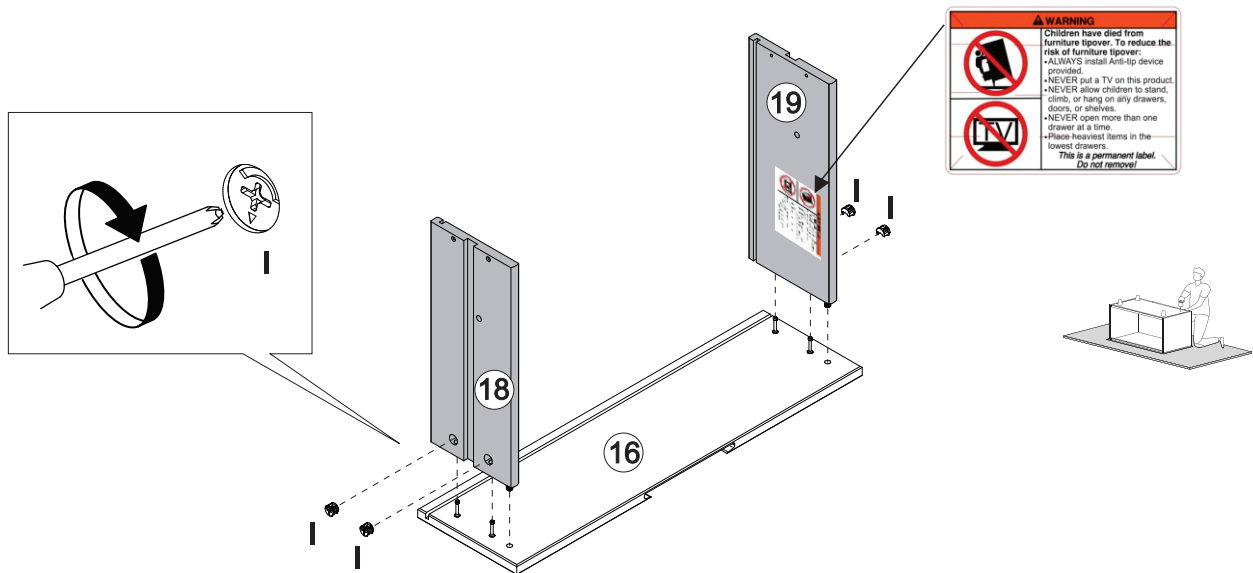

# Étape / Paso 20

(FR)

Faites glisser le Fond du tiroir (15) sur les rainures des Côtés du tiroir (18, 19, 21), en l'insérant dans la Façade du tiroir (16) et fixez-le Arrière du Tiroir (20) utilisant Vis (D) et un tournevis phillips.

(ESP)

Deslice la Parte inferior del cajón (15) en las ranuras de los Lados del cajón (18,19,21), encaje en el frente del cajón (16) y asegure el Trasero del cajón pequeño (20) usando Tornillos (D) y un destornillador Phillips.

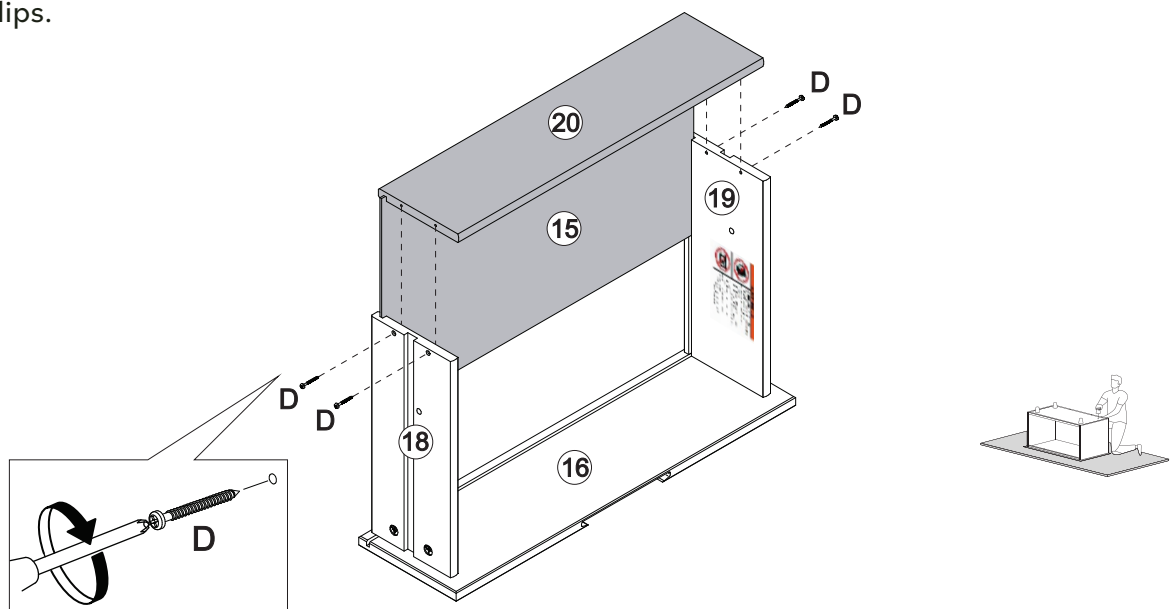

# Étape / Paso 21

(FR)

Répétez les étapes précédentes pour les Grands tiroirs en utilisant le Côté gauche du tiroir (11), le Côté droit du tiroir (12) et la Façade du tiroir (13).

(ESP)

Repita los pasos anteriores para los cajones grandes usando el Lado izquierdo del cajón (11), Lado derecho del cajón (12) y Frente del cajón (13).

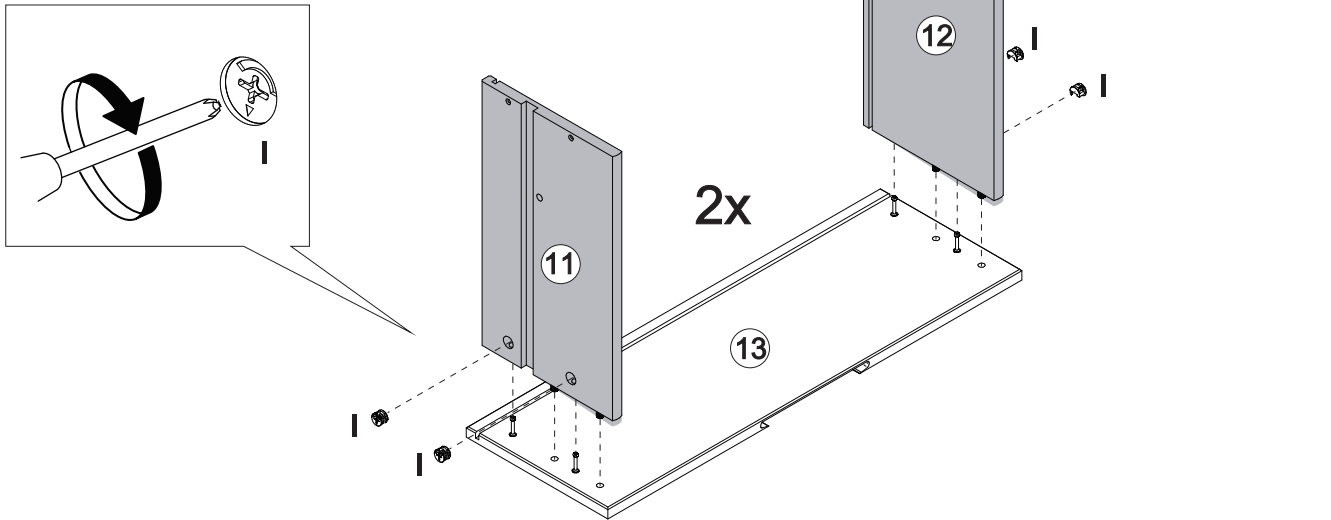

# Étape / Paso 22

(FR)

Répétez l'étape 20 pour terminer l'assemblage des grands tiroirs.

(ESP)

Repita el paso 20 para completar el montaje de los cajones grandes.

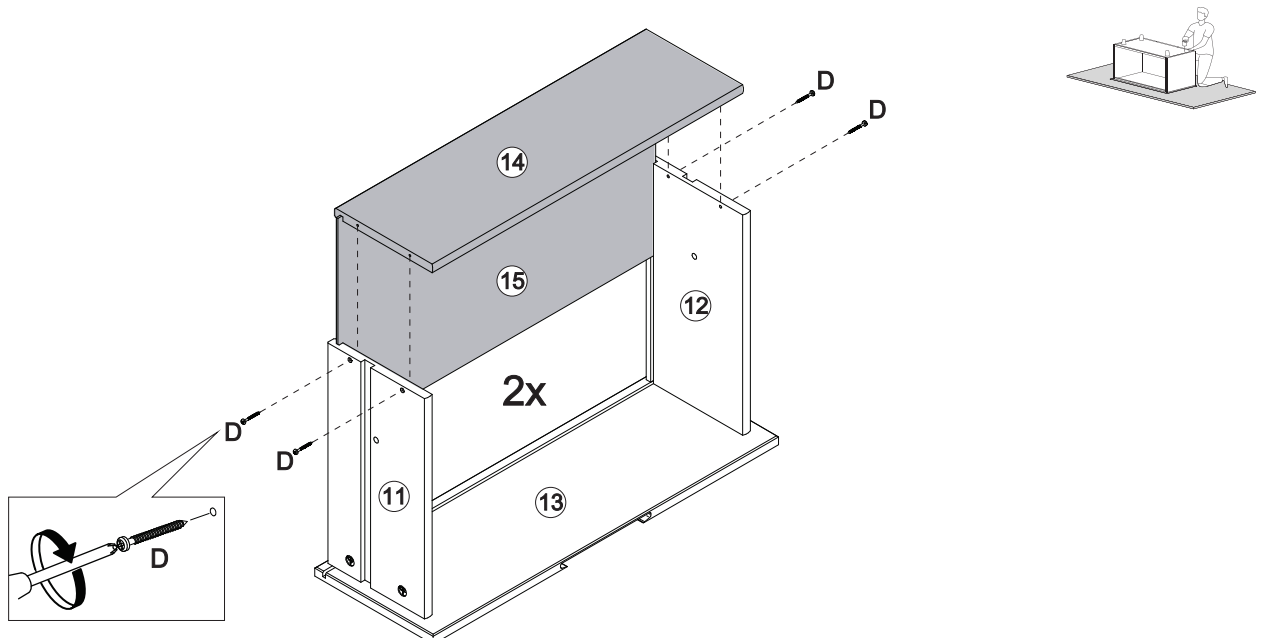

# Étape / Paso 23

(FR)

Insérer la Cheville (P) à l'intérieur de tous les tiroirs, le tiroir étant à l'intérieur du meuble après avoir passé la cheville en bois qui se trouve dans la glissière du tiroir. La cheville n'est pas à fleur du panneau, elle se trouve un peu à l'intérieur du tiroir pour vous aider lorsque vous devez retirer la cheville de verrouillage pour retirer le tiroir

(ESP)

Inserte la Espiga (P) en el interior de todos los cajones, con el cajón dentro de la unidad después de haber pasado la espiga que se encuentra en la corredera del cajón. La clavija no está al ras con el panel, está un poco dentro del cajón para ayudar cuando necesite quitar la clavija de bloqueo para quitar el cajón.

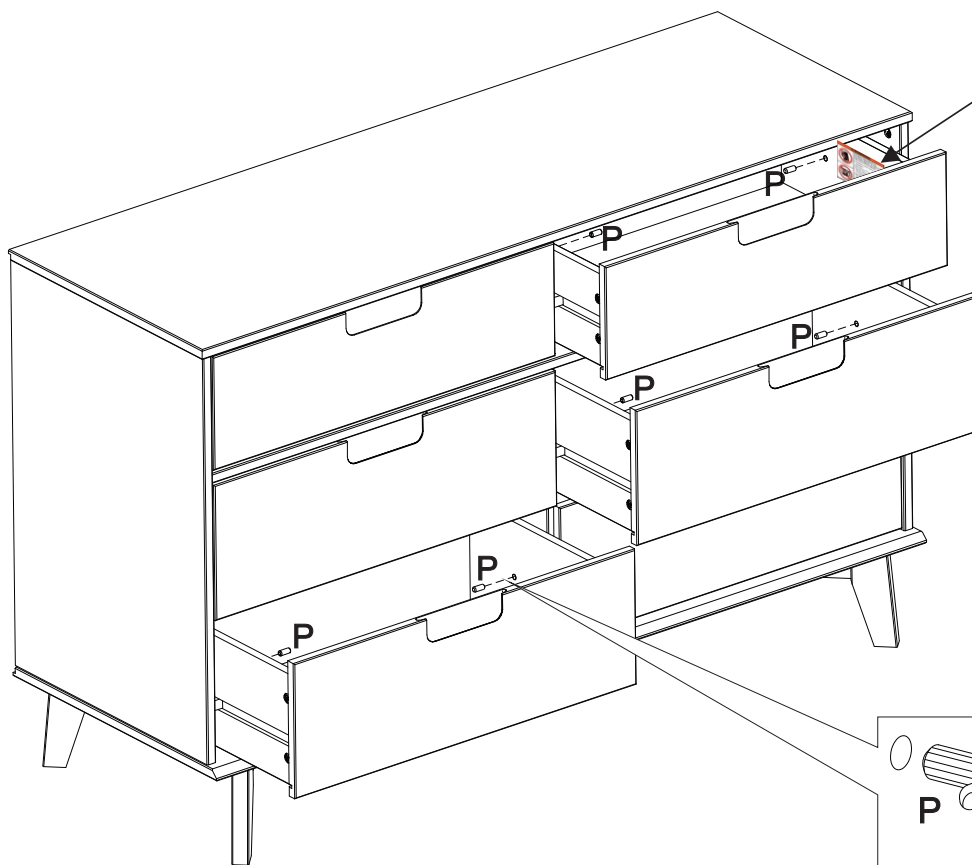

A lateral de gaveta com etiqueta Warning deve ser montada na gaveta superior.

A lateral de gaveta com etiqueta Warning deve ser montada na gaveta superior.

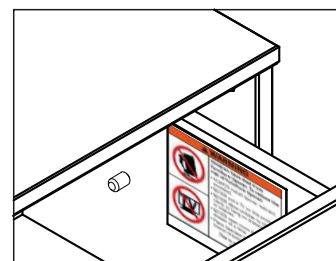
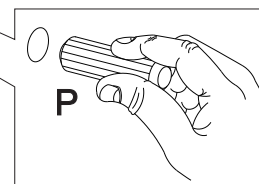

# Étape / Paso 24

(FR)

Pour terminer, fixez votre commode au mur ! Fixez le ruban (L) à votre commode à l'aide d'une rondelle (O) et d'une vis (J).

(ESP)

¡Para terminar, aseguremos su pecho a la pared! Fije el cordón (L) a su cómoda usando una arandela (O) y un tornillo (J).

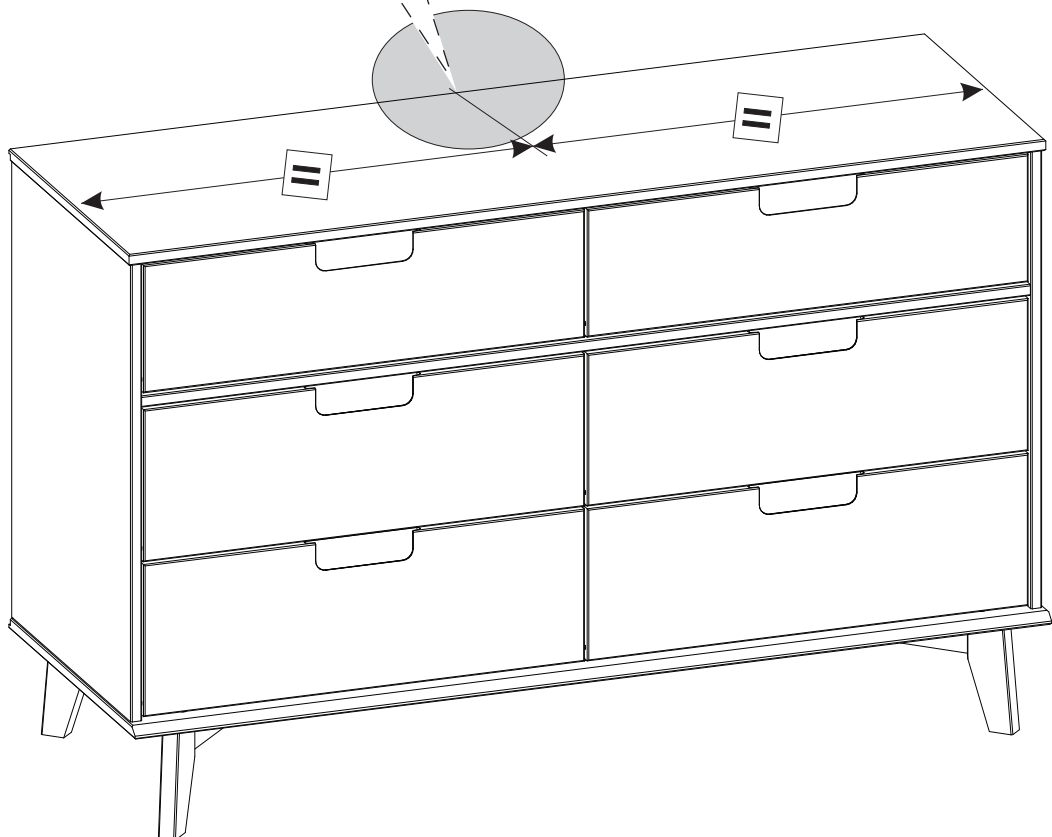
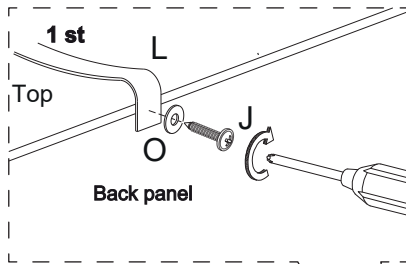

# Étape / Paso 25

(FR)

Insère la cheville en plastique (I) dans le trou du mur. Ensuite fixe le ruban (L) au mur à l'aide de la rondelle (O) et des vis (J).

(ESP)

Coloca el tapón de plástico (I) en el orificio de la pared. Luego, fija el cordón (L) a la pared usando la arandela (O) y el tornillo (J).

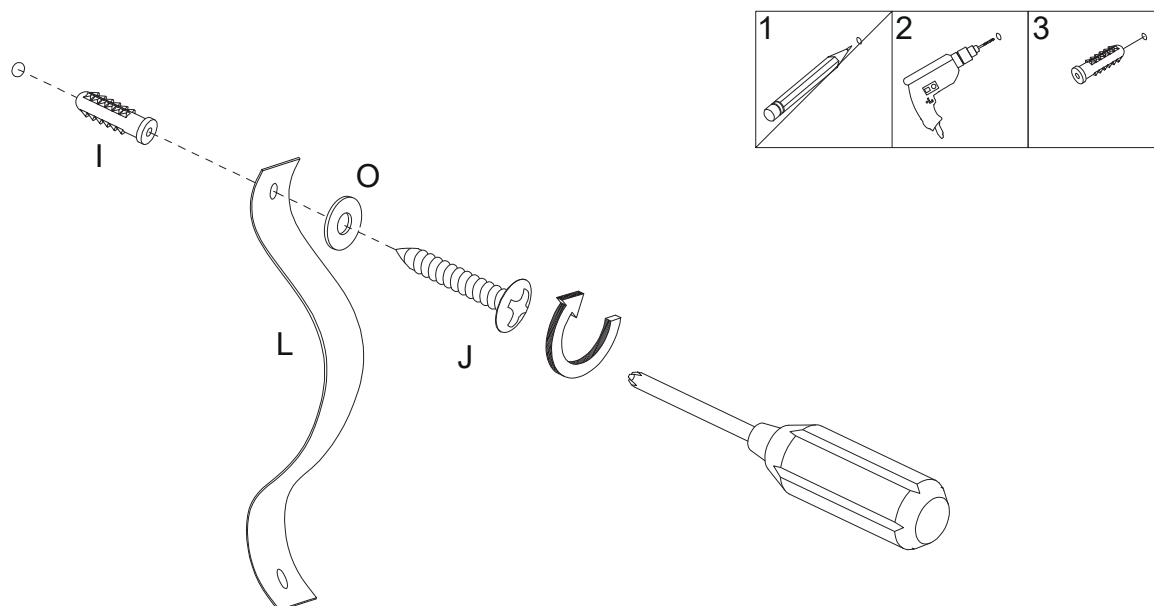

## Avertissement

Des blessures graves, voire mortelles, peuvent survenir en cas de renversement de meubles. Pour éviter que le meuble ne bascule, nous recommandons de le fixer définitivement au mur. L'ancrage mural et les autres composants sont inclus dans ce produit. Assure-toi que les composants sont adaptés à tes murs avant l'installation, car différents matériaux de mur peuvent nécessiter différents types d'ancrages.

Le nom et l'adresse du fabricant responsable des composants anti-basculer ainsi que la date de production se trouvent sur l'étiquette au dos du meuble.

## Advertencia

Pueden ocurrir lesiones graves o fatales debido a la caída de muebles. Para evitar que los muebles se caigan, recomendamos que se fijen permanentemente a la pared. El anclaje de pared y los herrajes están incluidos en este producto. Asegúrate de que los herrajes sean adecuados para tus paredes antes de la instalación, ya que diferentes materiales de pared pueden requerir diferentes tipos de anclajes.

El nombre y la dirección del fabricante responsable de los herrajes antivuelco y la fecha de producción se pueden encontrar en la etiqueta de la parte trasera de los muebles.

Tu as réussi ! Profite de ton nouveau Commode!  
¡Lo ha conseguido! ¡Disfrute de su nueva Comoda!

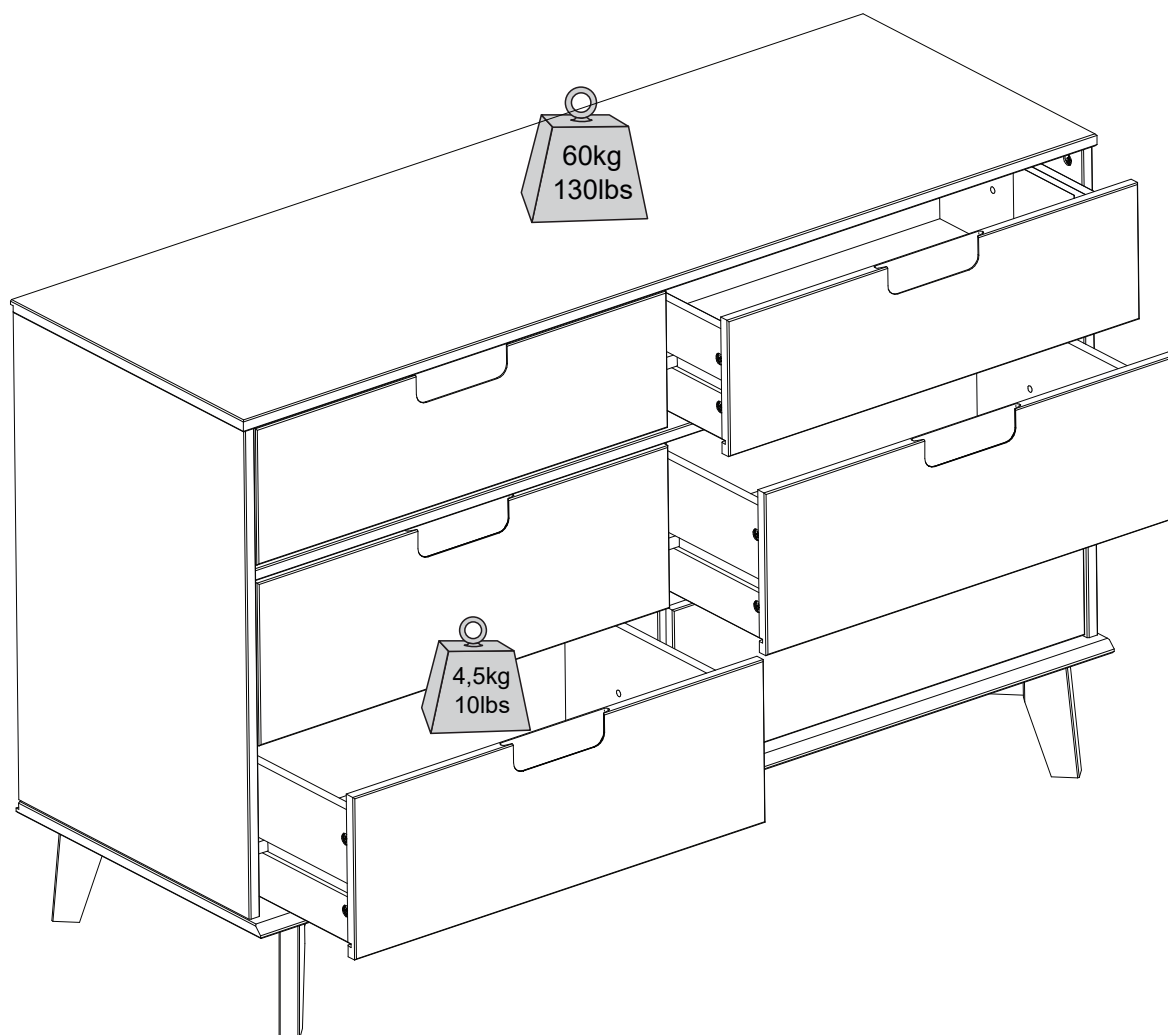

**Bravo pour ton nouveau meuble !**

Nous aimerions t'en entendre parler et le voir.

S'il te plait, laisse-nous un commentaire ou publie une photo sur

**#mywalkerredisonhome**

**¡Enhorabuena por sus nuevos muebles!**

Nos encantaría oírlo y verlo.

Por favor, déjenos un comentario o publique una foto con

**#mywalkerredisonhome**

## Assembler des meubles peut parfois être compliqué.

Notre équipe de service client, située dans l'Utah, est là pour obtenir des informations sur les produits, aider pour l'assemblage d'un produit ou pour tout autre problème de support client.

Appelle-nous **801-433-3008**

Envoie-nous les e-mails à [service@walkeredison.com](mailto:service@walkeredison.com)

Visite notre site accueil au client à

[walkeredison.com/pages/customer-service](http://walkeredison.com/pages/customer-service)

Nous sommes disponibles pour t'aider du Lundi au Jeudi de 8 am - 5 pm, Vendredi de 8 am - 3 pm MST.

Pour plus de détails sur les vidéos d'assemblage, les instructions d'assemblage, les pièces de rechange et le service client.

**NUMÉRISER ICI.**



Pour le nettoyage, n'utilise jamais d'abrasifs, utilise un chiffon doux et de l'eau avec du savon neutre pour nettoyer les meubles.

## A veces, montar muebles puede resultar complicado.

Nuestro equipo de atención al cliente, ubicado en Utah, está a su disposición para informarle sobre los productos, ayudarle a montarlos o resolver cualquier otro problema de atención al cliente.

Llámenos **801-433-3008**

Envíenos un correo electrónico a [service@walkeredison.com](mailto:service@walkeredison.com)

Visite nuestra página web de atención al cliente

[walkeredison.com/pages/customer-service](http://walkeredison.com/pages/customer-service)

Estamos a su disposición para ayudarle de lunes a jueves de 8:00 a 17:00, viernes de 8:00 a 15:00 MST.

Para más detalles sobre videos de montaje, instrucciones de montaje, piezas de recambio y servicio de atención al cliente

**ESCANEE AQUÍ.**

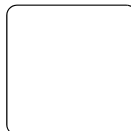

Para la limpieza, nunca utilice productos abrasivos, utilice un paño suave y agua con jabón neutro para limpiar los muebles.