

# MFF2054

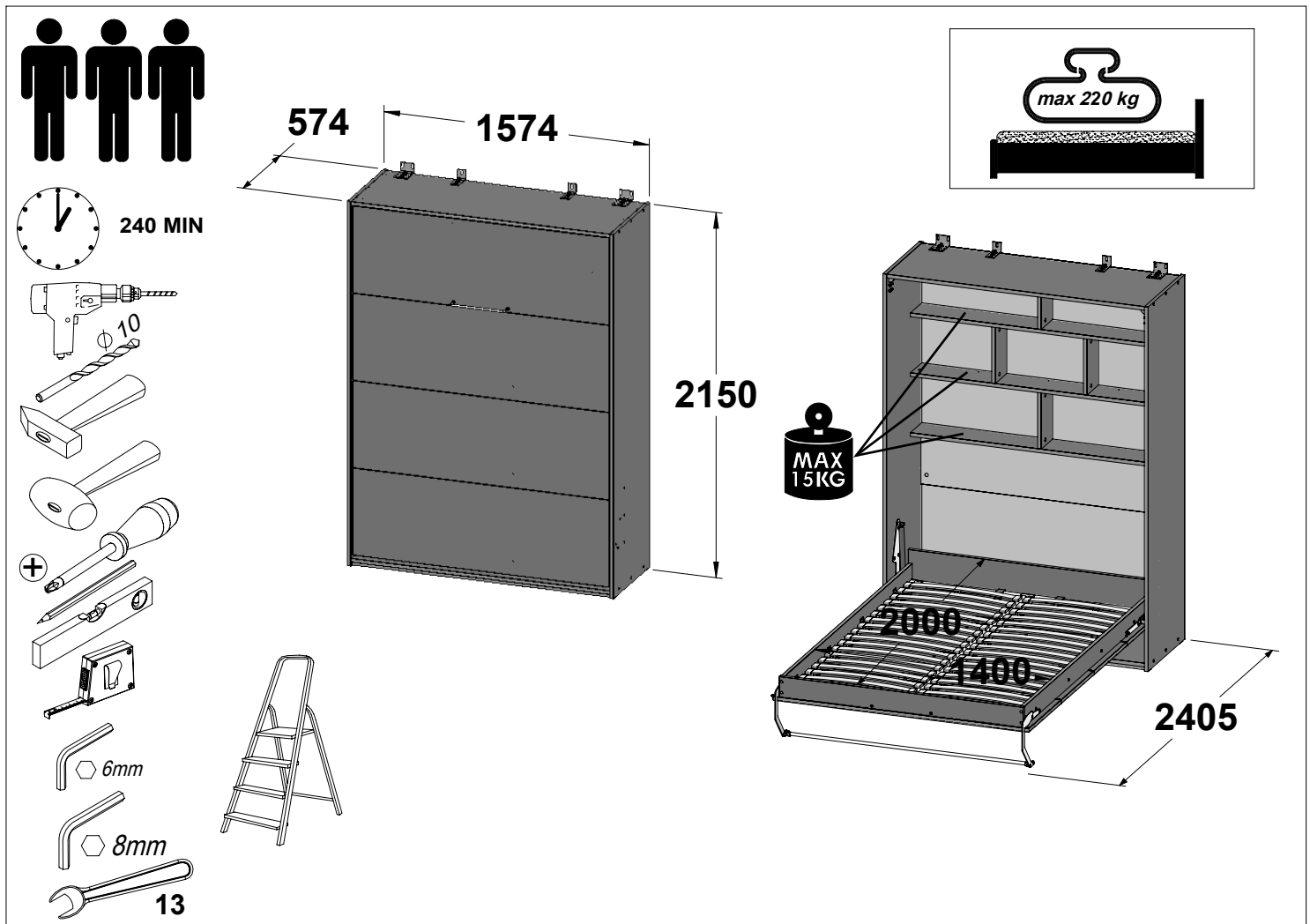

Assembling instruction / Montageanleitung / Notice de montage / Montaje de instrucción / Instrukcja montażu / Сборка инструкция / Montáž instrukce / Montáž inštrukcie / Szerelési utasítás / Сглобяване инструкция / Kurulum Talimatları / Montagem de instrução / Sestavljanje navodila / Montage instructie / Складанье инструкции / Asamblarea de instrucțiuni / Sastavljanje upute / Monterings instruktion / Istruzioni di montaggio / Збірка інструкція / Montāžas instrukcija / Montavimo instrukcija / Paigaldusjuhend / Kokoamisohjeisiin



**EN.** Follow the manufacturer's assembly instructions, otherwise danger may occur. **DE.** Die Montage ist nach der vom Hersteller ausgearbeiteten Anleitung durchzuführen – andernfalls können Gefahren auftreten. **FR.** L'installation doit être effectuée conformément aux instructions établies par le fabricant – sinon il peut y avoir un danger. **ES.** El montaje debe realizarse de acuerdo con las instrucciones del fabricante. De lo contrario, puede existir un peligro. **PL.** Montażu należy dokonać zgodnie z instrukcją opracowaną przez producenta – w przeciwnym wypadku może wystąpić niebezpieczeństwo. **RU.** Монтаж следует выполнять согласно инструкции, разработанной производителем. Несоблюдение этого правила может привести к опасности. **CZ.** Montáž proveďte podle pokynů výrobce, jinak může hrozit vznik nebezpečí. **SK.** Montáž by mala byť vykonaná v súlade s návodom, ktorý vypracoval výrobca - v opačnom prípade môže dôjsť k nebezpečenstvu. **HU.** A telepítést a gyártó használati útmutatója alapján hajtsa végre - ellenkező esetben veszélyes helyzet alakulhat ki. **BG.** Монтажът трябва да се извърши в съответствие с инструкциите на производителя – в противен случай може да възникне опасна ситуация. **TR.** Kurulum üreticinin talimatlarına uygun şekilde gerçekleştirilmelidir, aksi takdirde hasar oluşabilir. **PT.** A montagem deve ser realizada de acordo com as instruções do fabricante. Caso contrário, poderá haver perigo. **SL.** Montažo je treba izvesti v skladu z navodili proizvajalca – v nasprotnem primeru lahko pride do nevarnosti. **NL.** Voer montage uit volgens de instructies van de fabrikant, anders kunnen er gevaarlijke situaties ontstaan. **SRB.** Montažu izvodite u skladu s uputama koje je pripremio proizvođač – u suprotnom postoji rizik od opasnosti. **SV.** Följ tillverkarens monteringsanvisningar – annars kan farorisker uppstå. **IT.** Eseguire il montaggio nel rispetto delle istruzioni elaborate dal fabbricante - in caso contrario possono verificarsi situazioni di pericolo. **UA.** Монтаж слід здійснювати згідно з інструкцією, розробленою виробником - в іншому випадку може виникнути небезпека. **LV.** Uzstādīšana jāveic saskaņā ar ražotāja instrukcijām, jo pretējā gadījumā var rasties apdraudējums. **LT.** Eseguire il montaggio nel rispetto delle istruzioni elaborate dal fabbricante - in caso contrario possono verificarsi situazioni di pericolo. **ET.** Ohtude vältimiseks tuleb paigaldamisel jälgida tootja juhiseid. **FI.** Asennus on suoritettava valmistajan laatiman ohjeen mukaisesti - ohjeen noudattamatta jättäminen voi aiheuttaa vaaratilanteen.

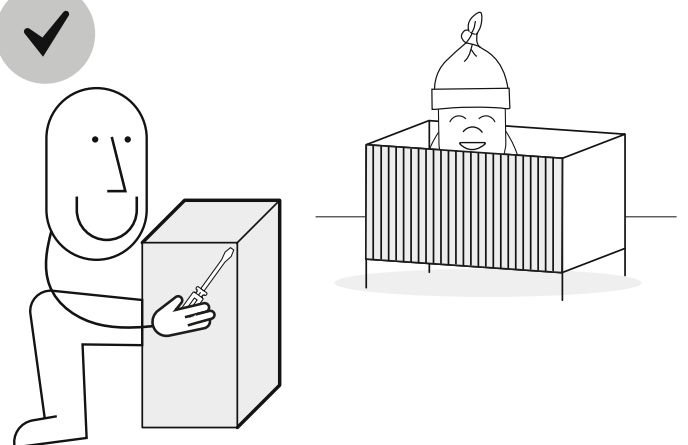
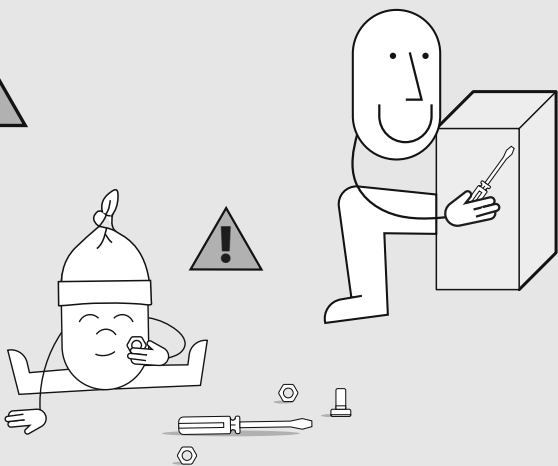
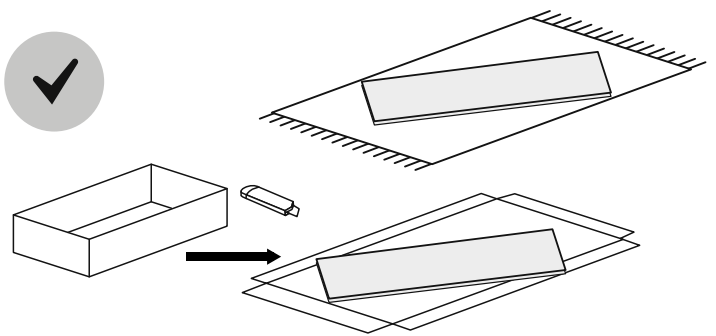
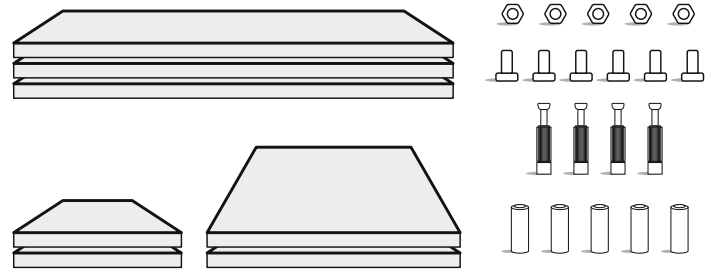

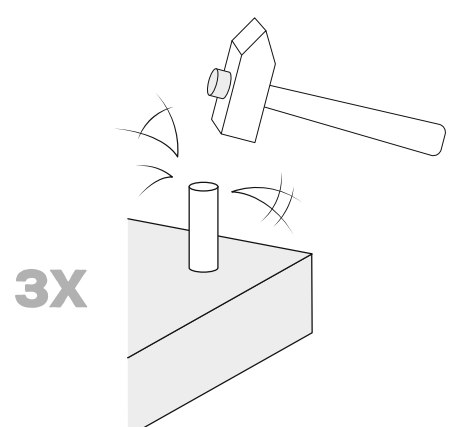
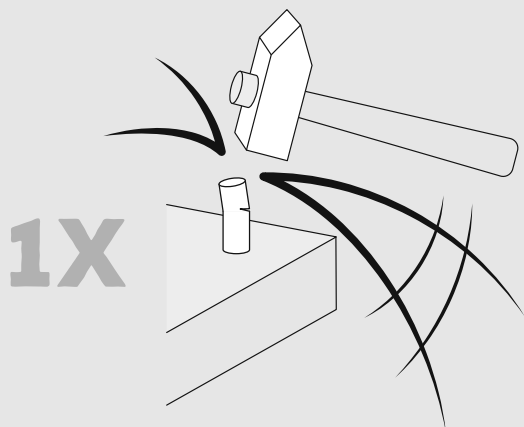
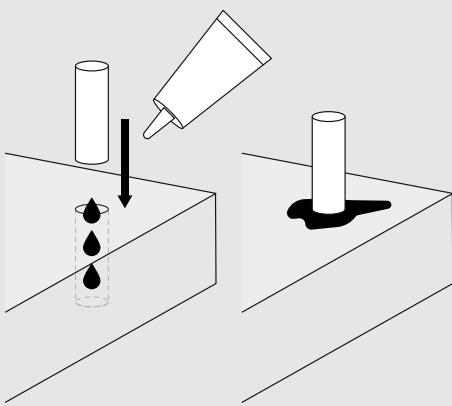
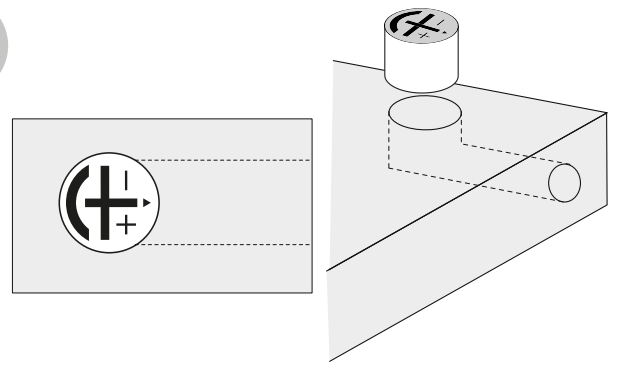



## OSTRZEŻENIA !!!

Mebel bezwzględnie należy przymocować do ściany. Prawidłowe wykonanie mocowania mebla do ściany wymaga specjalistycznej wiedzy i narzędzi. Dlatego powinna to wykonać osoba kompetentna i wykwalifikowana lub firma specjalizująca się w usługach z tego zakresu, potrafiąca ocenić ścianę, tj. materiał z jakiego jest wykonana, jej wytrzymałość i stabilność oraz prawidłowo dobrać do niej łączniki. **PRAWIDŁOWE ZAMOCOWANIE MEBLA DO ŚCIANY JEST PODSTAWĄ JEGO BEZPIECZNEGO UŻYTKOWANIA !!!**

Mebel niezamocowany do ściany lub zamocowany w sposób nieprawidłowy (za pomocą źle dobranych łączników, nieprawidłowo wykonanych otworów pod łączniki, z użyciem nieprawidłowych narzędzi i techniki wiercenia), lub zamocowany do ściany zbyt cienkiej, niestabilnej i mało wytrzymałej stwarza zagrożenie w postaci oderwania się od ściany, a w konsekwencji gwałtownego przewrócenia i zamknięcia. **TAKA SYTUACJA STANOWI DUŻE ZAGROŻENIE DLA ZDROWIA I ŻYCIA UŻYTKOWNIKÓW TEGO MEBLA !!!**

**PRODUCENT NIE PONOSI ODPOWIEDZIALNOŚCI ZA NIEPRAWIDŁOWO WYKONANE MOCOWANIE MEBLA DO ŚCIANY.**

**WYRÓB NIE JEST MEBLEM DZIECIĘCYM.**

## ZABRANIA SIĘ:

- Użytkowania mebla nieprzymocowanego do ściany lub przymocowanego w sposób nieprawidłowy.
- Mocowania mebla do ścian wykonanych z płyty gipsowo-kartonowych, wykonanych w technologii zabudowy lekkiej, niestabilnych i mało wytrzymałych.

## ZALECENIA I WSKAZÓWKI

1. Przed przystąpieniem do montażu mebla zapoznaj się z instrukcją montażu i instalacji. Ściśle przestrzegaj podanej w niej kolejności.
2. Przed przymocowaniem mebla do ściany prawidłowo wypoziomuj mebel. Brak wypoziomowania wpływa negatywnie na bezpieczeństwo użytkowania i trwałość mebla. Może skutkować uszkodzeniem, niepoprawnym funkcjonowaniem, a w konsekwencji spowodować obrażenia użytkowników. Niewypoziomowanie mebla może być również przyczyną nieuznania ewentualnych roszczeń gwarancyjnych.
3. Osoba kompetentna i wykwalifikowana lub wyspecjalizowana firma powinna ocenić ścianę (rodzaj materiału, z którego jest wykonana, jej grubość, rodzaj i grubość tynków, wytrzymałość) i dobrać do niej odpowiednie łączniki.
4. Minimalna grubość ściany powinna wynosić co najmniej 12 cm.
5. Upewnij się, że w miejscu mocowania w ścianie nie przebiegają żadne instalacje techniczne związane z funkcjonowaniem budynku. Uszkodzenie takich instalacji stwarza zagrożenie dla ich działania i może wpłynąć na poprawność zamocowania mebla do ściany.
6. W zależności od rodzaju materiału, z którego wykonana jest ściana, do wykonania w niej otworów użyj odpowiedniego wiertła oraz techniki wiercenia (z udarem lub bez). Taki dobór powierz osobie kompetentnej i wykwalifikowanej lub wyspecjalizowanej firmie.  
*Przykład:* nie należy używać wiercenia udarowego dla ścian wykonanych z betonu komórkowego i materiałów ceramicznych perforowanych.

7. Prawidłowo dobierz średnicę i głębokość otworów pod łączniki. W przypadku kołków rozporowych średnica otworu powinna być równa średnicy kołka, a głębokość otworu musi umożliwić całkowite wbicie w niego kołka oraz całkowite wkręcenie współpracującego z nim wkręta. Wykonanie otworów powierz osobie kompetentnej i wykwalifikowanej lub wyspecjalizowanej firmie.
8. Wywiercony otwór dokładnie wyczyść z pyłu i drobin materiału.
9. Zalecane minimalne parametry w przypadku kołków rozporowych (do zweryfikowania przez osobę kompetentną i wykwalifikowaną lub wyspecjalizowaną firmę dokonującą mocowania mebla do ściany) to:
  - średnica 10 mm
  - efektywna głębokość zakotwienia L nie mniej niż 70 mm.
  - wytrzymałość na wrywanie z podłoża nie mniej niż 700 N

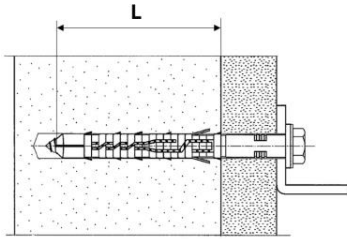

10. W przypadku wyboru na łączniki kołków rozporowych zaleca się stosowanie produktów **markowych producentów** sprzedawanych w komplecie z dedykowaną do nich śrubą. Taki markowy komplet zapewnia właściwą współpracę obu składników i gwarantuje deklarowaną wytrzymałość.
11. Do zamocowania mebla do ściany użyj wszystkich 4 dostarczonych kątowników.
12. Każdy kątownik mocujący mebel do ściany należy:
  - połączyć z korpusem szafy za pomocą 2 metrycznych śrub z nakrętkami (dostarczonymi z wyrobem) w sposób pokazany w instrukcji montażu;
  - połączyć ze ścianą za pomocą odpowiednio dobranych łączników w liczbie wynikającej z liczby otworów w ramieniu kątownika, które przylega do ściany (po 2 łączniki w każdym szerszym kątowniku i 1 po jednym w każdym węższym).
13. Dobrane łączniki muszą zapewnić w każdym punkcie mocowania (dla każdego kątownika) wytrzymałość co najmniej 700N (70 kg).
14. Po zamontowaniu mebla do ściany sprawdź czy mocowanie to wytrzymałe powstające siły w trakcie składania i rozkładania łóżka.
15. Regularnie kontroluj stan połączenie wyrobu ze ścianą i w razie potrzeby popraw połączenie.
16. Łóżko nieobciążone materacem może się samo zamknąć.
17. Mebel może być używany z materacami o łącznej wadze od **12** do **25** kg i wymiarze grubości do 22 cm.
18. Niedopuszczalne jest całkowite rozłożenie łóżka bez wcześniejszego rozłożenia nogi podpierającej.

## INFORMACJA:

W ramach ciągłego doskonalenia i ulepszania produktu, producent zastrzega sobie prawo do wprowadzania zmian w konstrukcji i instrukcji montażu.

**Wyrób zgodny z: PN-EN 1129-1:2000**

## **WARNINGS!!!**

The piece of furniture imperatively must be fixed to the wall. Correctly performing the attachment of the piece of furniture to the wall requires specialized knowledge and tools. This should therefore be carried out by a competent and qualified person or a company specializing in services in this area, capable of assessing the wall, i.e. the material it is made of, its strength and stability, and of correctly

selecting fasteners for it. **PROPER FASTENING OF THE PIECE OF FURNITURE TO THE WALL IS FUNDAMENTAL TO ITS SAFE USE!!!**

A piece of furniture that is not fixed to the wall or that is fixed incorrectly (with poorly chosen fasteners, incorrectly drilled fastener holes, using the wrong tools and drilling technique), or that is fixed to a wall that is too thin, unstable and of low strength poses a risk of pulling away from the wall, with violent overturning and closing as a consequence. **SUCH A SITUATION REPRESENTS A MAJOR RISK TO THE HEALTH AND LIFE OF THE USERS OF THIS PIECE OF FURNITURE!!!**

**THE MANUFACTURER IS NOT RESPONSIBLE FOR ANY INCORRECTLY IMPLEMENTED FIXING OF THE PIECE OF FURNITURE TO THE WALL.**

**The product is not a piece of furniture intended for children.**

### **IT IS FORBIDDEN TO:**

- Use of the piece of furniture not attached to the wall or attached incorrectly.
- Fix the piece of furniture to walls made of plasterboard, made with lightweight construction technology, unstable and of low strength.

## **RECOMMENDATIONS AND GUIDELINES**

1. Before assembling the piece of furniture, read the assembly and installation instructions . Strictly follow the order given therein.
2. Level the piece of furniture correctly before fixing it to the wall. A lack of levelling compromises the safety of use and the durability of the piece of furniture. It may result in damage, malfunction and consequently cause injury to users. Failure to level the piece of furniture can also be a reason for the non-recognition of possible warranty claims.
3. A competent and qualified person or a specialized company should assess the wall (the type of material it is made of, its thickness, the type and thickness of plastering, its strength) and select the appropriate fasteners for it.
4. The minimum thickness of the wall should be at least 12 cm.
5. Make sure that no technical systems related to the operation of the building run through the wall at the point of attachment. Damage to such systems poses a risk to their operation and may affect the correct fixing of the furniture to the wall.
6. Depending on the type of wall material, use the appropriate drill bit and drilling technique (with or without impact) to drill the holes in the wall. Entrust such a choice to a competent and qualified person or to a specialized company.

*Example:* do not use impact drilling for walls made of cellular concrete and perforated ceramic materials.

7. Correctly select the diameter and depth of holes for fasteners. In the case of expansion bolts, the diameter of the hole should be equal to the diameter of the dowel and the depth of the hole must allow the dowel to be fully driven into it and the mating screw to be fully screwed in. Entrust the drilling of the boreholes to a competent and qualified person or to a specialized company.
8. Clean the drilled hole thoroughly of dust and material particles.
9. The recommended minimum parameters for expansion bolts (to be verified by a competent and qualified person or specialized company fixing the piece of furniture to the wall) are:
  - diameter: 10 mm
  - effective anchorage depth L: not less than 70 mm.
  - pull-out strength not less than 700 N

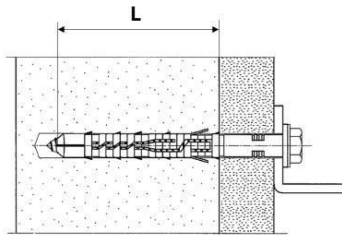

10. If you choose to use expansion bolts as fasteners, it is recommended that you use products from **brand-name manufacturers** sold complete with a screw dedicated to them. Such a branded set ensures that the two components work properly together and ensures the claimed durability.
11. Use all 4 angle brackets supplied to attach the piece of furniture to the wall.
12. Each angle bracket that attaches the piece of furniture to the wall should:
  - connect to the enclosure body with 2 metric bolts and nuts (supplied with the product) as shown in the mounting instructions;
  - connect to the wall with appropriately selected fasteners in the number resulting from the number of holes in the angle bracket arm, which is adjacent to the wall (2 fasteners in each wider angle bracket and 1 in each narrower one).
13. The selected fasteners must provide a strength of at least 700N (70 kg) at each attachment point (for each angle bracket).
14. Once the piece of furniture is mounted to the wall, check that the mount can withstand the forces generated when folding and unfolding the bed.
15. Regularly inspect the condition of the connection between the product and the wall and improve the connection if necessary.
16. A bed that is not loaded with a mattress can close by itself.
17. The piece of furniture can be used with mattresses with a total weight of **12 to 25 kg** and a thickness dimension of up to 22 cm.
18. It is unacceptable to completely unfold the bed without first unfolding the support leg.

## INFORMATION:

As part of the continuous improvement and enhancement of the product, the manufacturer reserves the right to make changes to the design and mounting instructions.

**Product compliant with: PN-EN 1129-1:2000**

## AVERTISSEMENTS !!!

Les meubles doivent impérativement être fixés au mur. La fixation correcte d'un meuble au mur nécessite des connaissances et des outils spécialisés. Cette opération doit donc être effectuée par une personne compétente et qualifiée ou par une entreprise spécialisée dans ce domaine, capable d'évaluer le mur, c'est-à-dire le matériau dont il est constitué, sa résistance et sa stabilité, et de

choisir correctement les fixations à utiliser. **LA FIXATION CORRECTE DU MEUBLE AU MUR DÉTERMINE LA SÉCURITÉ DE SON UTILISATION !!!**

Un meuble qui n'est pas fixé au mur ou qui est mal fixé (avec des fixations mal choisies, des trous de fixation mal percés, en utilisant les mauvais outils et la mauvaise technique de perçage), ou qui est fixé à un mur trop mince, instable et peu résistant présente un risque d'arrachement du mur, avec pour conséquence un basculement violent et une fermeture. **CETTE SITUATION PRÉSENTE UN RISQUE IMPORTANT POUR LA SANTÉ ET LA VIE DES UTILISATEURS DE CE MEUBLE !!!**

**LE FABRICANT N'EST PAS RESPONSABLE D'UNE MAUVAISE FIXATION DU MEUBLE AU MUR.**

**LE PRODUIT N'EST PAS UN MEUBLE POUR ENFANTS.**

### IL EST INTERDIT DE :

- Utiliser un meuble qui n'est pas fixé au mur ou qui est mal fixé.
- Fixer des meubles sur des murs en plaques de plâtre, fabriqués avec des techniques de construction légères, instables et peu résistantes.

### RECOMMANDATIONS ET ORIENTATIONS

1. Lisez les instructions de montage et d'installation avant d'assembler le meuble. Suivez scrupuleusement l'ordre qui y est indiqué.
2. Mettez le meuble à niveau correctement avant de le fixer au mur. L'absence de mise à niveau compromet la sécurité d'utilisation et la durabilité du meuble. Cela pourrait entraîner des dommages, des dysfonctionnements et, par conséquent, des blessures pour les utilisateurs. La non mise à niveau du mobilier peut également être un motif de non-reconnaissance d'éventuelles demandes de garantie.
3. Une personne compétente et qualifiée ou une entreprise spécialisée doit évaluer le mur (le type de matériau dont il est constitué, son épaisseur, le type et l'épaisseur de l'enduit, sa résistance) et sélectionner les éléments de fixation appropriés.
4. L'épaisseur minimale des parois doit être d'au moins 12 cm.
5. Veillez à ce qu'aucune installation technique liée au fonctionnement du bâtiment ne traverse le mur au niveau du point de fixation. L'endommagement de ces installations présente un risque pour leur fonctionnement et peut affecter la fixation correcte du meuble au mur.
6. Selon le type de matériau du mur, utilisez le foret et la technique de perçage appropriés (avec ou sans percussion) pour percer les trous dans le mur. Confiez cette sélection à une personne compétente et qualifiée ou à une entreprise spécialisée.  
*Exemple* : le forage à percussion ne doit pas être utilisé pour les murs en béton cellulaire et en argile perforée.
7. Choisissez correctement le diamètre et la profondeur des trous pour les fixations. Dans le cas des boulons d'expansion, le diamètre du trou doit être égal au diamètre de la cheville et la profondeur

du trou doit permettre d'enfoncer complètement la cheville et de visser complètement la vis correspondante. Confiez la réalisation des forages à une personne compétente et qualifiée ou à une entreprise spécialisée.

8. Nettoyez soigneusement le trou percé de la poussière et des particules de matériau.
9. Les paramètres minimaux recommandés pour les boulons d'expansion (à vérifier par une personne compétente et qualifiée ou une entreprise spécialisée qui fixe le mobilier au mur) sont les suivants :
  - le diamètre 10 mm
  - la profondeur d'ancrage effective L : d'au moins 70 mm.
  - résistance à l'arrachement non inférieure à 700 N

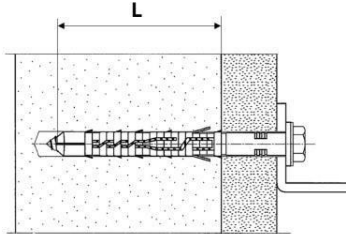

10. Si vous optez pour des boulons d'expansion comme éléments de fixation, il est recommandé d'utiliser des **produits de marque** vendus avec un boulon spécifique. Un tel kit de marque assure que les deux composants fonctionnent correctement ensemble et assure la durabilité annoncée.
11. Utilisez les 4 équerres fournies pour fixer le meuble au mur.
12. Chaque équerre de fixation d'un meuble au mur doit être :
  - connectée au corps de l'enceinte avec 2 boulons et écrous métriques (fournis avec le produit) comme indiqué dans les instructions de montage ;
  - fixée au mur à l'aide d'éléments de fixation appropriés, en nombre correspondant au nombre de trous dans le bras de l'équerre, qui est adjacent au mur (2 fixations dans chaque équerre plus large et 1 dans chaque équerre plus étroite).
13. Les éléments de fixation choisies doivent offrir une résistance d'au moins 700 N (70 kg) à chaque point de fixation (pour chaque angle).
14. Une fois le meuble fixé au mur, vérifiez que cette fixation peut supporter les forces générées lors du pliage et du dépliage du lit.
15. Vérifiez régulièrement l'état de la connexion entre le produit et le mur et améliorez la connexion si nécessaire.
16. Un lit non encombré d'un matelas peut se fermer tout seul.
17. Le meuble peut être utilisé avec des matelas dont le poids total est compris entre **12** et **25** kg et dont l'épaisseur peut atteindre 22 cm.
18. Il n'est pas possible de déplier complètement le lit sans avoir au préalable déplié le pied de support.

## INFORMATION :

Dans le cadre du développement et de l'amélioration continus des produits, le fabricant se réserve le droit d'apporter des modifications à la conception et aux instructions de montage.

**Produit conforme à la: PN-EN 1129-1:2000**

## **WARNUNG!**

Die Möbel müssen unbedingt an der Wand befestigt werden. Die korrekte Befestigung des Möbelstücks an der Wand erfordert Fachwissen und entsprechendes Werkzeug. Daher sind diese Arbeiten von einer kompetenten und qualifizierten Person oder einer auf Dienstleistungen in diesem Bereich spezialisierten Firma durchgeführt werden, die in der Lage ist, die Wand, d. h. das Material, aus dem sie besteht, ihre Festigkeit und Stabilität zu beurteilen und die richtigen Befestigungsmittel dafür auszuwählen.

### **DIE KORREKTE BEFESTIGUNG DES MÖBELS AN DER WAND IST DIE GRUNDLAGE FÜR EINE SICHERE NUTZUNG!!!**

Ein Möbelstück, das nicht oder falsch an der Wand befestigt ist (mit schlecht gewählten Befestigungsmitteln, falsch gebohrten Befestigungslöchern, falschem Werkzeug und falscher Bohrtechnik) oder das an einer zu dünnen, instabilen und wenig haltbaren Wand befestigt ist, birgt die Gefahr, dass es sich von der Wand löst und in der Konsequenz plötzlich umkippt und sich schließt.

### **DIESE SITUATION STELLT EINE GROSSE GEFAHR FÜR DIE GESUNDHEIT UND DAS LEBEN DER BENUTZER DIESER MÖBEL DAR!!!**

**DER HERSTELLER HAFTET NICHT FÜR EINE UNSACHGEMÄSSE BEFESTIGUNG DER MÖBEL AN DER WAND.**

**DAS PRODUKT IST KEIN KINDERMÖBEL.**

## **ES IST VERBOTEN:**

- ein Möbelstück zu verwenden, das nicht oder nicht richtig an der Wand befestigt ist.
- die Möbel an Wänden zu befestigen, die aus Gipskartonplatten bestehen, in Leichtbauweise hergestellt wurden, instabil und von geringer Festigkeit sind.

## **EMPFEHLUNGEN UND ANMERKUNGEN**

1. Vor der Montage des Möbelstücks unbedingt diese Montage- und Installationsanleitung lesen. Strikt an die in ihr angegebene Reihenfolge einhalten.
2. Nivellieren Sie die Möbel richtig aus, bevor Sie es an der Wand befestigen. Eine fehlende Nivellierung beeinträchtigt die Nutzungssicherheit und die Haltbarkeit der Möbel. Dies kann zu Schäden, Fehlfunktionen und in der Folge zu Verletzungen der Nutzer führen. Die fehlende Nivellierung der Möbel kann auch ein Grund für die Nichtanerkennung möglicher Garantieansprüche sein.
3. Eine kompetente und qualifizierte Person oder ein spezialisiertes Unternehmen müssen die Wand beurteilen (Art des Materials, Stärke, Art und Dicke des Putzes, Festigkeit) und die geeigneten Befestigungsmittel auswählen.
4. Die Stärke der Wand muss mindestens 12 cm betragen.
5. Achten Sie darauf, dass an der Befestigungsstelle keine gebäudetechnischen Installationen durch die Wand geführt werden. Eine Beschädigung solcher Installationen stellt ein Risiko für deren Funktion dar und kann die korrekte Befestigung der Möbel an der Wand beeinträchtigen.
6. Verwenden Sie je nach Art des Wandmaterials einen geeigneten Bohrer und eine geeignete Bohrtechnik (mit oder ohne Schlag), um die Löcher in die Wand zu bohren. Beauftragen Sie eine kompetente und qualifizierte Person oder ein spezialisiertes Unternehmen mit dieser Auswahl.

*Beispiel:* Schlagbohren sollte nicht für Wände aus Porenbeton und perforierten Keramikmaterialien verwendet werden.

7. Wählen Sie den Durchmesser und die Tiefe der Löcher für die Befestigungsmittel richtig aus. Bei Dübeln muss der Durchmesser des Lochs dem Durchmesser des Dübels entsprechen. Das Loch muss zudem so tief sein, dass der Dübel vollständig eingeschlagen und die Schraube vollständig eingeschraubt werden kann. Beauftragen Sie eine kompetente und qualifizierte Person oder ein spezialisiertes Unternehmen mit der Erstellung der Löcher
8. Reinigen Sie das Bohrloch gründlich von Staub und Materialpartikeln.
9. Die empfohlenen Mindestparameter für die Dübel, die von einer kompetenten und qualifizierten Person oder einer Fachfirma, die die Möbel an der Wand befestigt, überprüft werden müssen, betragen:
  - Durchmesser: 10 mm
  - effektive Verankerungstiefe L: mindestens 70 mm
  - Ausreißfestigkeit nicht unter 700 N

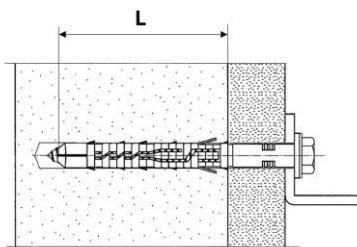

10. Bei der Auswahl von Dübeln für die Befestigungselemente empfiehlt es sich, Produkte von **Markenherstellern** zu verwenden, die zusammen mit der zugehörigen Schraube verkauft werden. Ein solcher Markensatz stellt sicher, dass die beiden Komponenten ordnungsgemäß zusammenarbeiten und garantiert die deklarierte Haltbarkeit.
11. Verwenden Sie alle 4 mitgelieferten Winkel, um das Möbelstück an der Wand zu befestigen.
12. Jeder Winkel, mit dem ein Möbelstück an der Wand befestigt wird, muss:
  - mit 2 metrischen Schrauben und Muttern (im Lieferumfang enthalten) wie in der Montageanleitung angegeben am Korpus des Schrankes befestigt werden;
  - mit entsprechend ausgewählten Befestigungselementen an der Wand befestigt werden, und zwar in der Anzahl, die der Anzahl der Löcher in dem an der Wand anliegenden Arm des Winkels entspricht (2 Befestigungselemente in jedem breiteren und 1 in jedem schmaleren Winkel).
13. Die gewählten Befestigungsmittel müssen eine Festigkeit von mindestens 700 N (70 kg) an jedem Befestigungspunkt (für jeden Winkel) aufweisen.
14. Nach der Montage des Möbels an der Wand ist zu prüfen, ob diese Befestigung den Kräften standhält, die beim Ein- und Ausklappen des Bettes auftreten.
15. Überprüfen Sie regelmäßig den Zustand der Verbindung zwischen dem Produkt und der Wand und korrigieren Sie bei Bedarf diese Verbindung.
16. Ein Bett, das nicht mit einer Matratze belastet ist, kann sich von selbst schließen.
17. Die Möbel können mit Matratzen mit einem Gesamtgewicht von **12 bis 25 kg** und einer Stärke von bis zu 22 cm genutzt werden.
18. Es ist nicht zulässig, das Bett vollständig auszuklappen, ohne vorher den Stützfuß auszuklappen.

## INFORMATION:

Im Rahmen der kontinuierlichen Produktentwicklung und -verbesserung behält sich der Hersteller das Recht vor, Änderungen an der Konstruktion und der Montageanleitung vorzunehmen.

**Erzeugnis gemäß der Norm: PN-EN 1129-1:2000**

**Service • Assistenza • Dienstverlening • Serwis Servis • Szerviz • Сервисная служба**

Name • Nom • Nome • Naam • Nazwa • Jméno • Názov • Név • Denumire • Isim • Название	
Nr. • No. • N° • Номер • Č • Sz	
Typ • Type • Tip • Típus • Тіро • Тип	
	

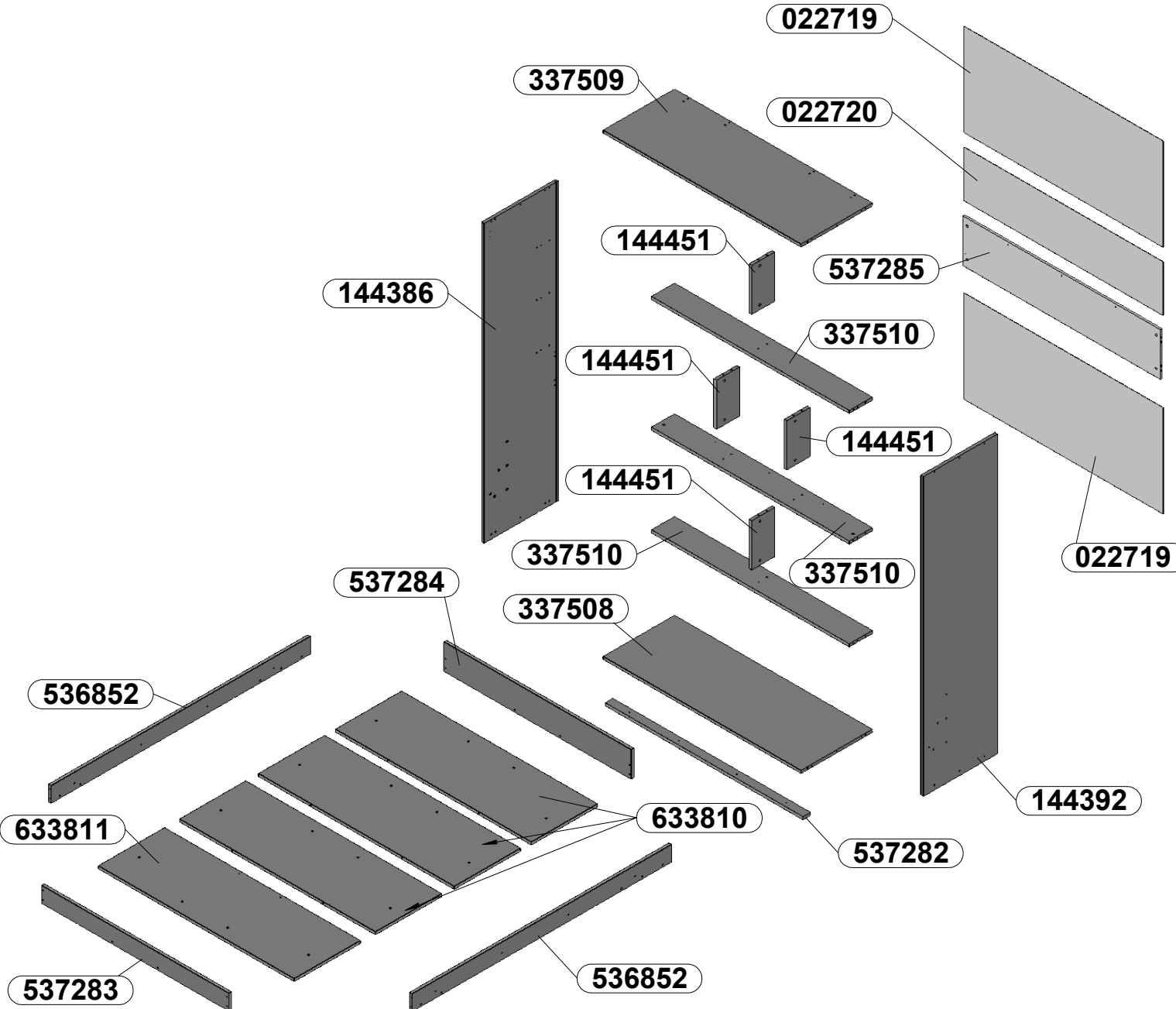
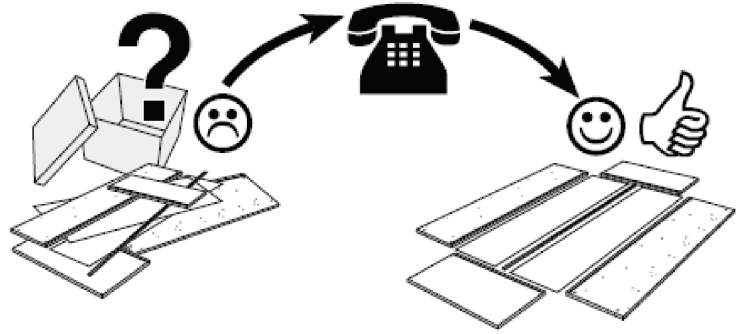
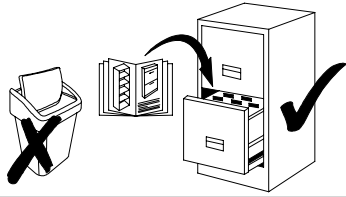

1. **Ważne informacje:**  
 2. **Ważne informacje:**  
 3. **Ważne informacje:**  
 4. **Ważne informacje:**  
 5. **Ważne informacje:**  
 6. **Ważne informacje:**  
 7. **Ważne informacje:**  
 8. **Ważne informacje:**  
 9. **Ważne informacje:**  
 10. **Ważne informacje:**  
 11. **Ważne informacje:**  
 12. **Ważne informacje:**  
 13. **Ważne informacje:**  
 14. **Ważne informacje:**  
 15. **Ważne informacje:**  
 16. **Ważne informacje:**  
 17. **Ważne informacje:**  
 18. **Ważne informacje:**  
 19. **Ważne informacje:**  
 20. **Ważne informacje:**  
 21. **Ważne informacje:**  
 22. **Ważne informacje:**  
 23. **Ważne informacje:**  
 24. **Ważne informacje:**  
 25. **Ważne informacje:**  
 26. **Ważne informacje:**  
 27. **Ważne informacje:**  
 28. **Ważne informacje:**  
 29. **Ważne informacje:**  
 30. **Ważne informacje:**  
 31. **Ważne informacje:**  
 32. **Ważne informacje:**  
 33. **Ważne informacje:**  
 34. **Ważne informacje:**  
 35. **Ważne informacje:**  
 36. **Ważne informacje:**  
 37. **Ważne informacje:**  
 38. **Ważne informacje:**  
 39. **Ważne informacje:**  
 40. **Ważne informacje:**  
 41. **Ważne informacje:**  
 42. **Ważne informacje:**  
 43. **Ważne informacje:**  
 44. **Ważne informacje:**  
 45. **Ważne informacje:**  
 46. **Ważne informacje:**  
 47. **Ważne informacje:**  
 48. **Ważne informacje:**  
 49. **Ważne informacje:**  
 50. **Ważne informacje:**  
 51. **Ważne informacje:**  
 52. **Ważne informacje:**  
 53. **Ważne informacje:**  
 54. **Ważne informacje:**  
 55. **Ważne informacje:**  
 56. **Ważne informacje:**  
 57. **Ważne informacje:**  
 58. **Ważne informacje:**  
 59. **Ważne informacje:**  
 60. **Ważne informacje:**  
 61. **Ważne informacje:**  
 62. **Ważne informacje:**  
 63. **Ważne informacje:**  
 64. **Ważne informacje:**  
 65. **Ważne informacje:**  
 66. **Ważne informacje:**  
 67. **Ważne informacje:**  
 68. **Ważne informacje:**  
 69. **Ważne informacje:**  
 70. **Ważne informacje:**  
 71. **Ważne informacje:**  
 72. **Ważne informacje:**  
 73. **Ważne informacje:**  
 74. **Ważne informacje:**  
 75. **Ważne informacje:**  
 76. **Ważne informacje:**  
 77. **Ważne informacje:**  
 78. **Ważne informacje:**  
 79. **Ważne informacje:**  
 80. **Ważne informacje:**  
 81. **Ważne informacje:**  
 82. **Ważne informacje:**  
 83. **Ważne informacje:**  
 84. **Ważne informacje:**  
 85. **Ważne informacje:**  
 86. **Ważne informacje:**  
 87. **Ważne informacje:**  
 88. **Ważne informacje:**  
 89. **Ważne informacje:**  
 90. **Ważne informacje:**  
 91. **Ważne informacje:**  
 92. **Ważne informacje:**  
 93. **Ważne informacje:**  
 94. **Ważne informacje:**  
 95. **Ważne informacje:**  
 96. **Ważne informacje:**  
 97. **Ważne informacje:**  
 98. **Ważne informacje:**  
 99. **Ważne informacje:**  
 100. **Ważne informacje:**

CODE	DIMENSIONS	Colli -0001	Colli -0002	Colli -0003	Colli -0004	Colli -0005	Colli -0006
022719	1540x715x2	2					
022720	1540x362x2	1					
144386	2145x574x22					1	
144392	2145x574x22						1
144451	330x179x22		4				
337508	1530x553x22					1	
337509	1530x553x22	1					
337510	1530x180x22		3				
536852	2004x120x22						2
537282	1530x60x22	1					
537283	1450x122x22						1
537284	1450x200x22	1					
537285	1530x335x15	1					
633810	1516x514x22			2	1		
633811	1516x514x22				1		
S9064	297x210x0.1	1					

<b>38x S70969</b> $\varnothing 8 \times 28$ 	<b>18x S30211</b> 	<b>4x S30212</b> $\varnothing 15 \times 12$ 	<b>14x S30205</b> $\varnothing 15 \times 16$ 
<b>4x S30135</b> $\varnothing 4 \times 35$ 	<b>2x S30174</b> $\varnothing 4 \times 27$ 	<b>3x S32604</b> $\varnothing 4,5 \times 16$ 	<b>3x S30111</b> $\varnothing 6,3 \times 13$ 
<b>2x S32347</b> $M4 \times 35$ 	<b>50x S31299</b> $\varnothing 1,6 \times 30$ 	<b>8x S30978</b> 	<b>4x S34702</b> 
<b>18x S3xxxx</b> 	<b>10x S30312</b> 	<b>10x S31894</b> 	<b>4x S30550</b> 
<b>4x S39669</b> 	<b>26x S3gggg</b> $\varnothing 14$ 	<b>2x S35745</b> 	<b>3x S37526</b> 
<b>1x S30066</b> 	<b>2x S30577</b> 	<b>20x SF33145-38</b> $\varnothing 7 \times 70$ 	
<b>1x S39667</b> 			

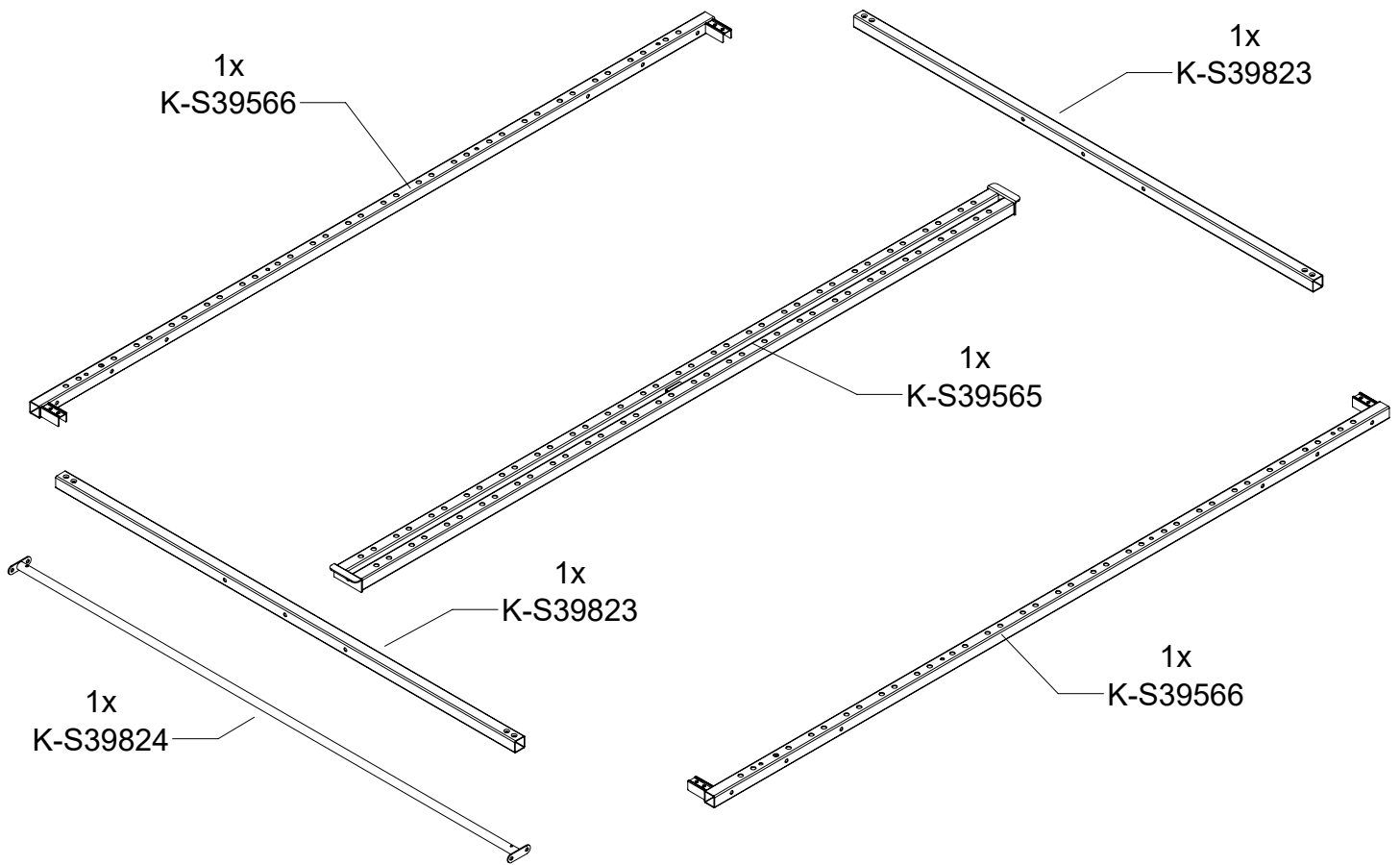

# S39816

<p>8x K-S39609</p> <p>M8</p> 	<p>38x K-S39604</p> <p>M8</p> 	<p>2x K-S39588</p> <p>Ø3x16</p> 	<p>36x K-S39589</p> <p>Ø4x20</p> 
<p>4x K-S39581</p> 	<p>14x K-S39607</p> <p>M8</p> 	<p>4x K-S39594</p> <p>M8x16</p> 	<p>2x K-S39668</p> 
<p>10x K-S39601</p> <p>M8x80</p> 	<p>1x K-S39573</p> 	<p>4x K-S39596</p> <p>M8x70</p> 	<p>8x K-S39580</p> 
<p>10x K-S39600</p> <p>M8x40</p> 	<p>12x K-S39597</p> <p>M6x16</p> 	<p>1x K-S39577</p> 	<p>12x K-S39615</p> <p>M8</p> 
<p>2x K-S39586</p> 	<p>12x K-S39590</p> <p>M6</p> 	<p>8x K-S39598</p> <p>M8x30</p> 	<p>2x K-S39587</p> 
<p>12x K-S39595</p> <p>M8x20</p> 	<p>8x K-S39592</p> <p>M6x12</p> 	<p>1x K-S39578</p> 	<p>72x K-S39584</p> 
<p>1x K-S39612</p> <p>Z-4</p> 	<p>1x K-S39611</p> <p>L-5</p> 	<p>20x K-S39579</p> 	<p>4x K-S39613</p> 
<p>1x K-S39572</p> 	<p>1x K-S39569</p> 		
<p>1x K-S39574</p> 	<p>1x K-S39571</p> 		
<p>1x K-S39570</p> 	<p>2x K-S39820</p> <p>1600N</p> 		
<p>2x K-S39998</p> 	<p>2x K-S39585</p> 	<p>2x K-S39576-N</p> 	<p>2x K-S39591</p> <p>M5x35</p> 
<p>36x K-S39822</p> 			

# 1x1

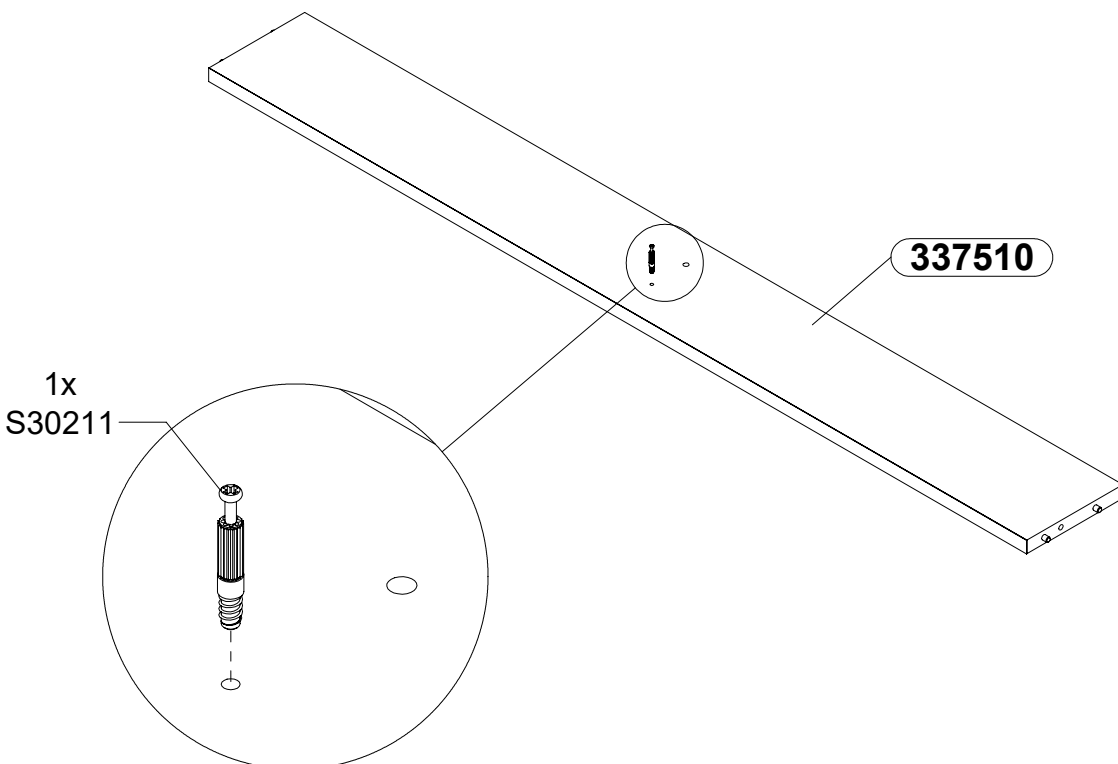
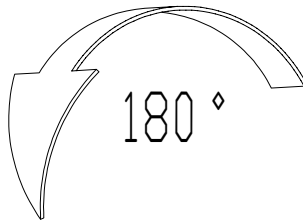
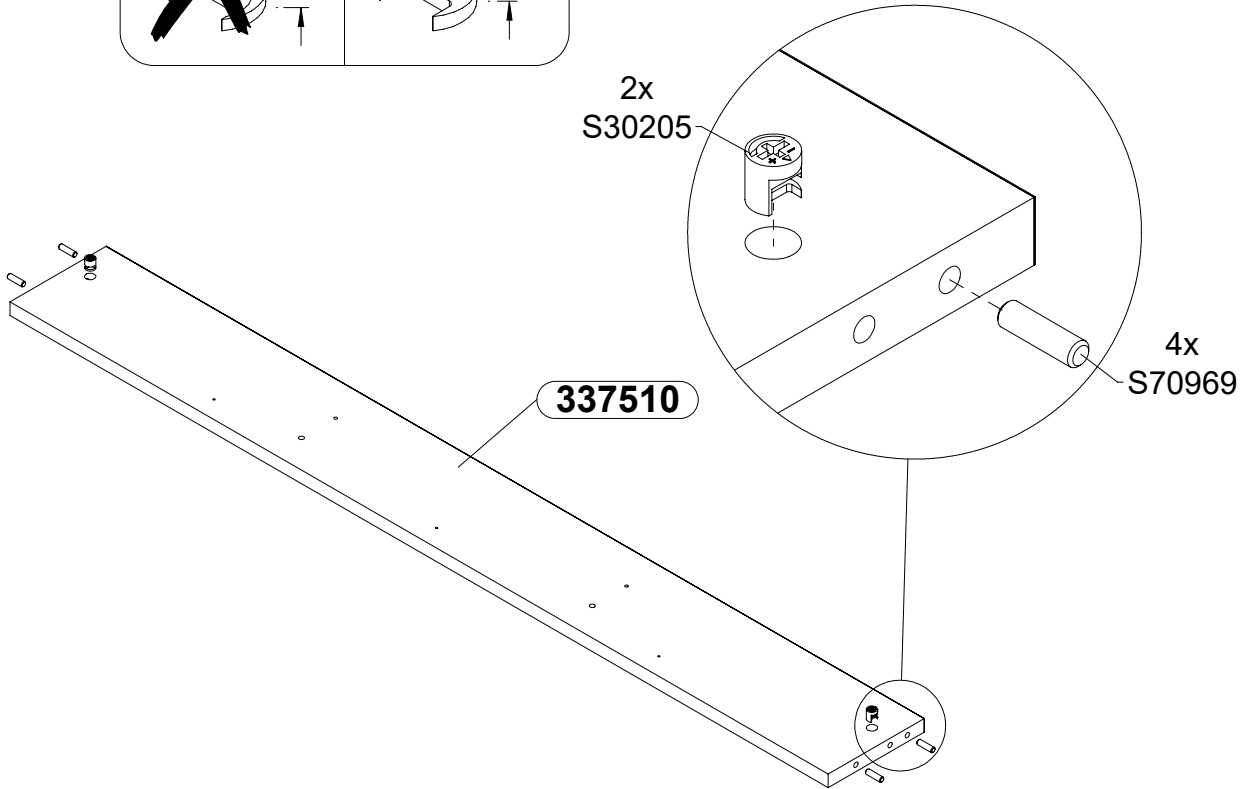
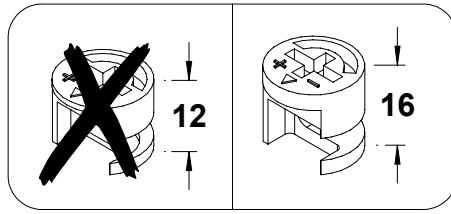

# 2x4

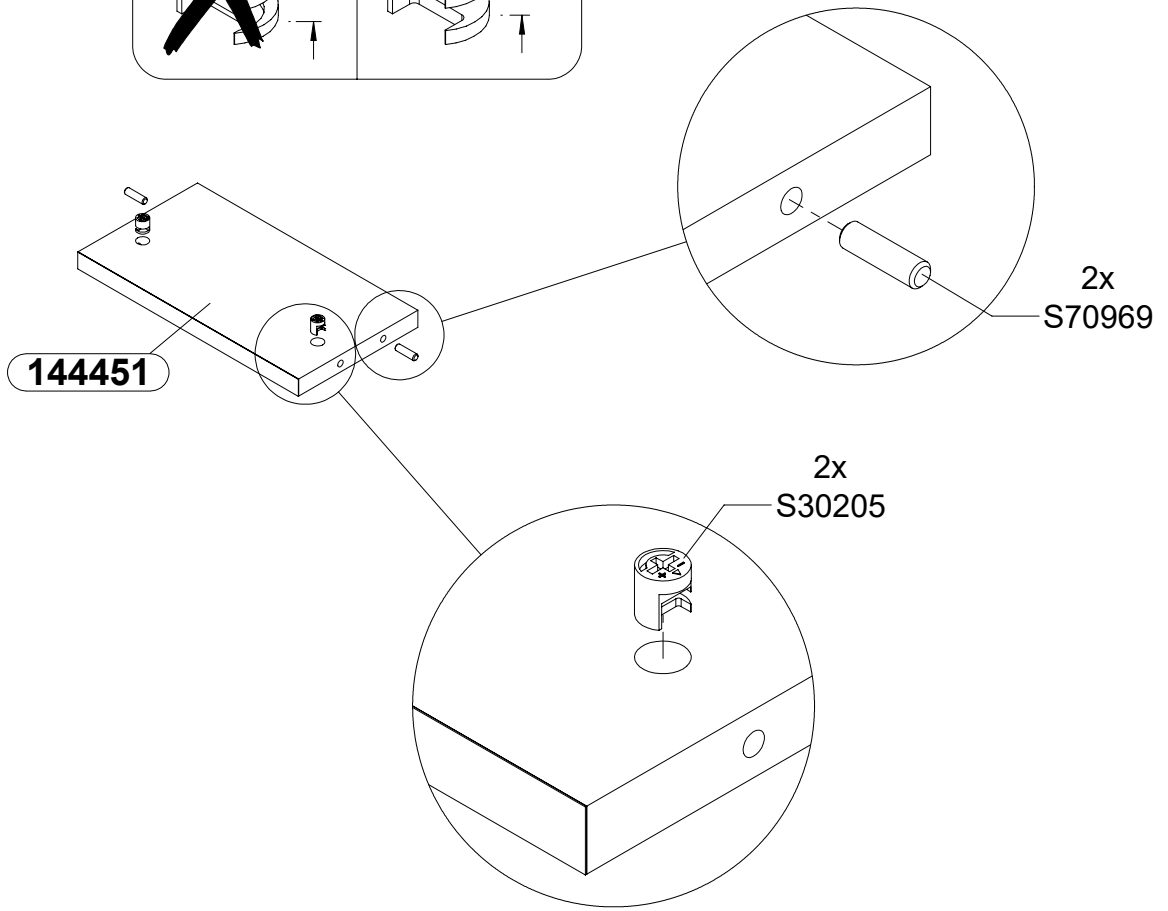
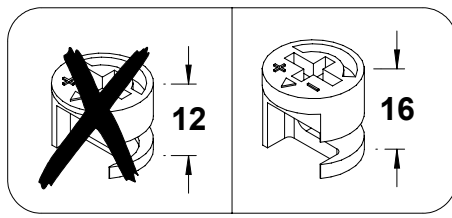

# 3

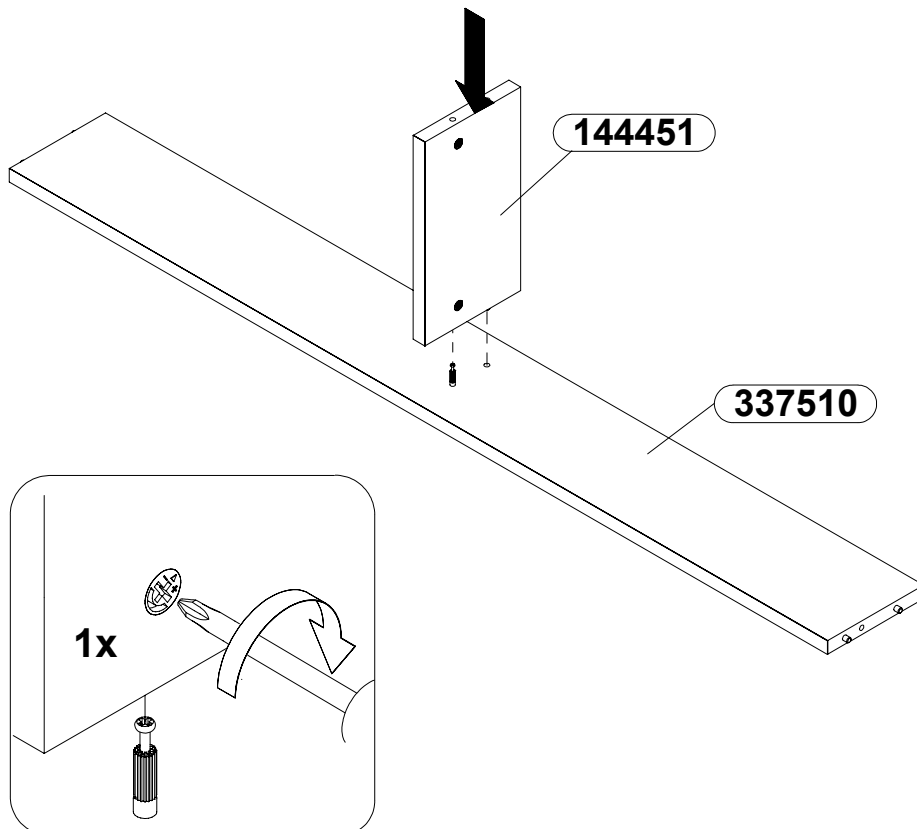

# 4x1

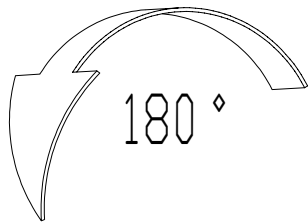
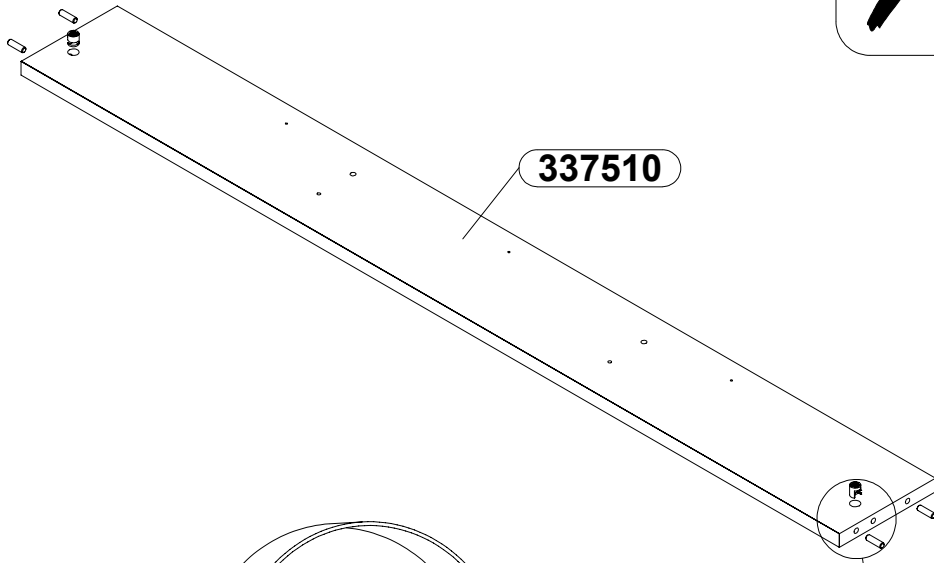
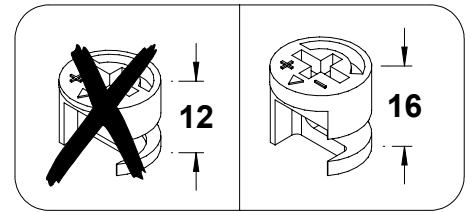

2x  
S30205

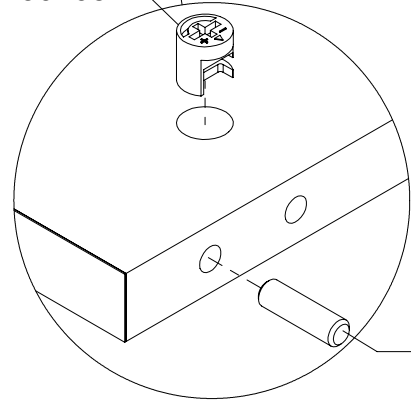

4x  
S70969

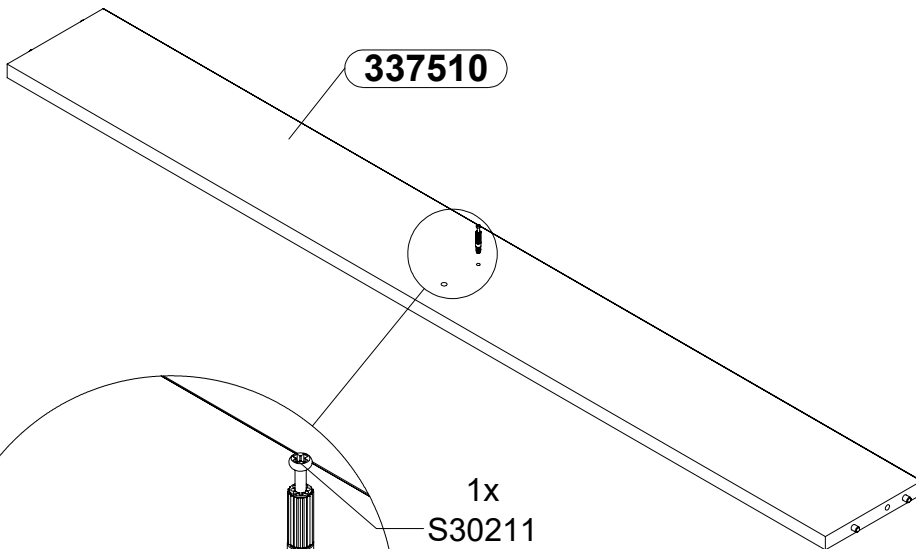

**337510**

1x  
S30211

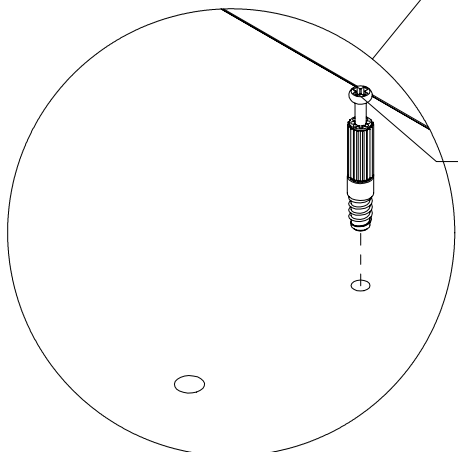

# 5

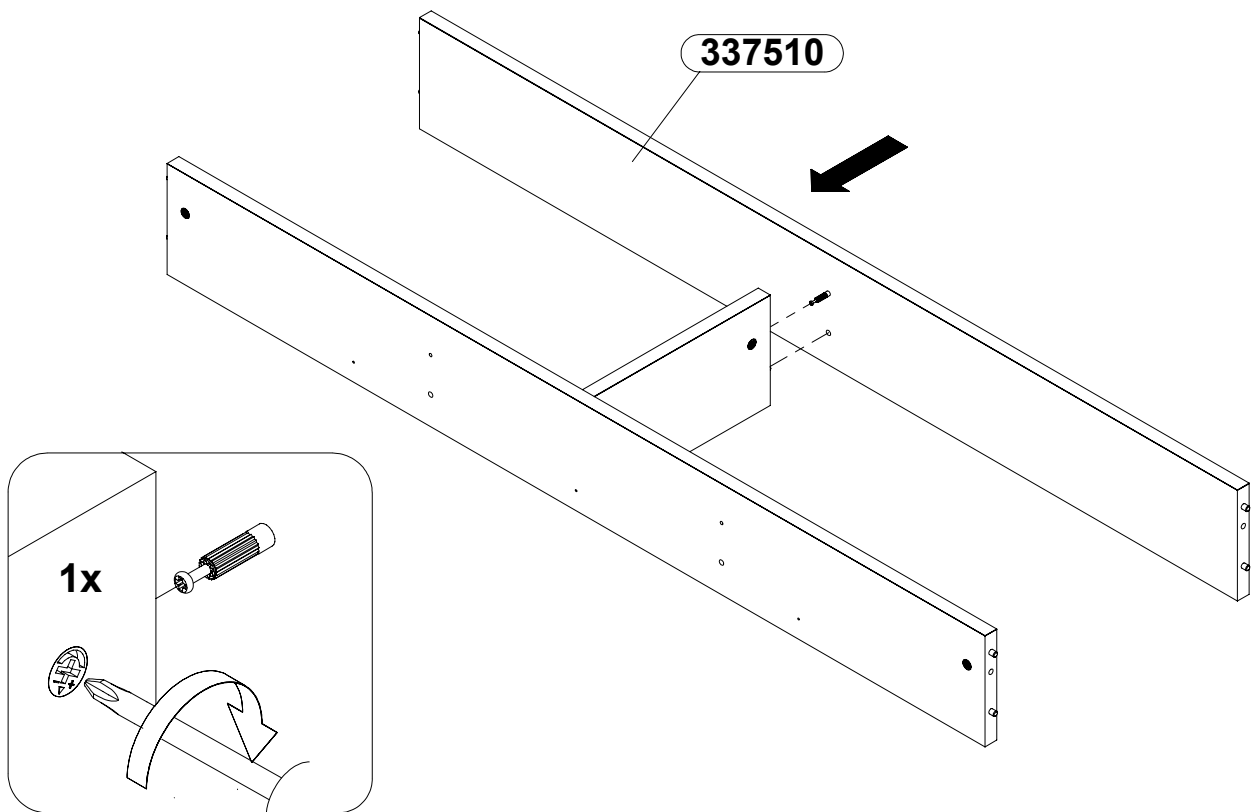

# 6

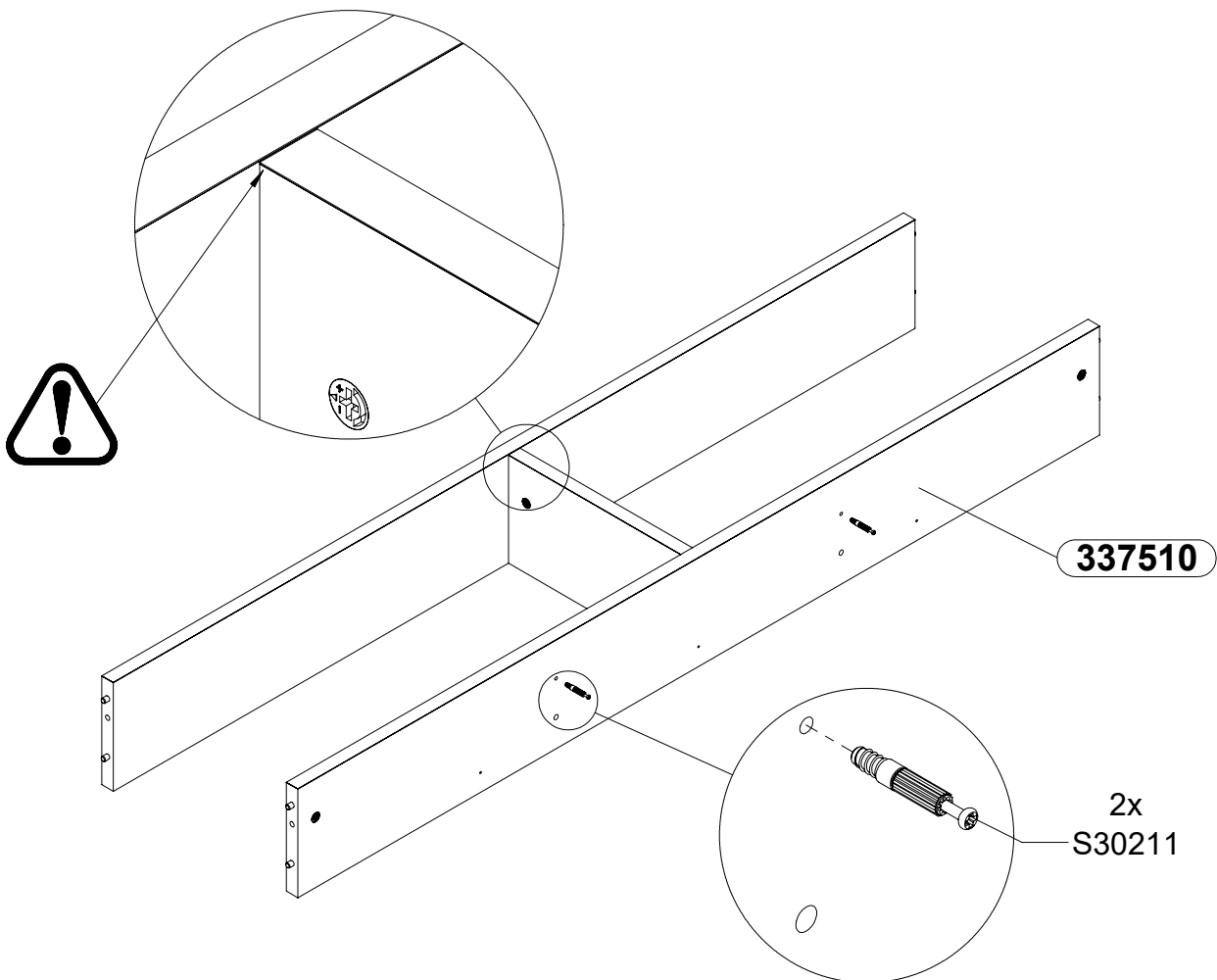

# 7

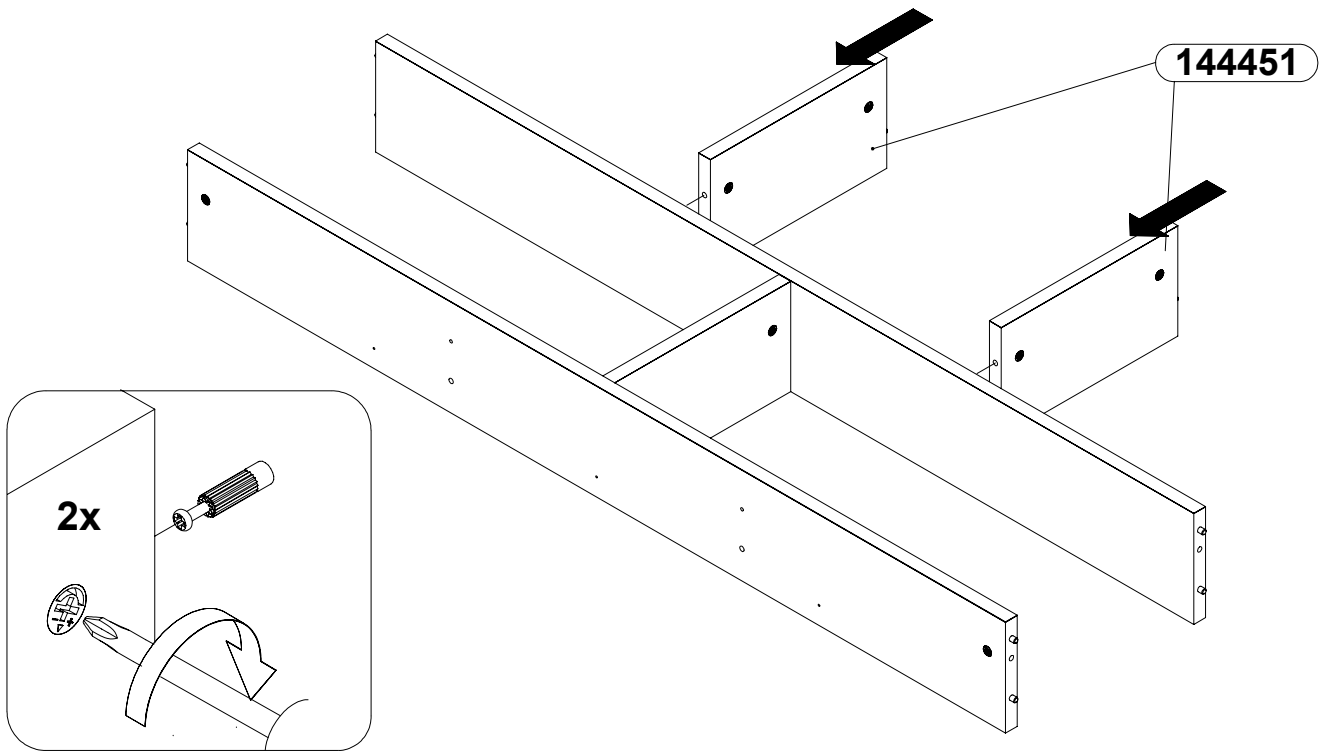

# 8

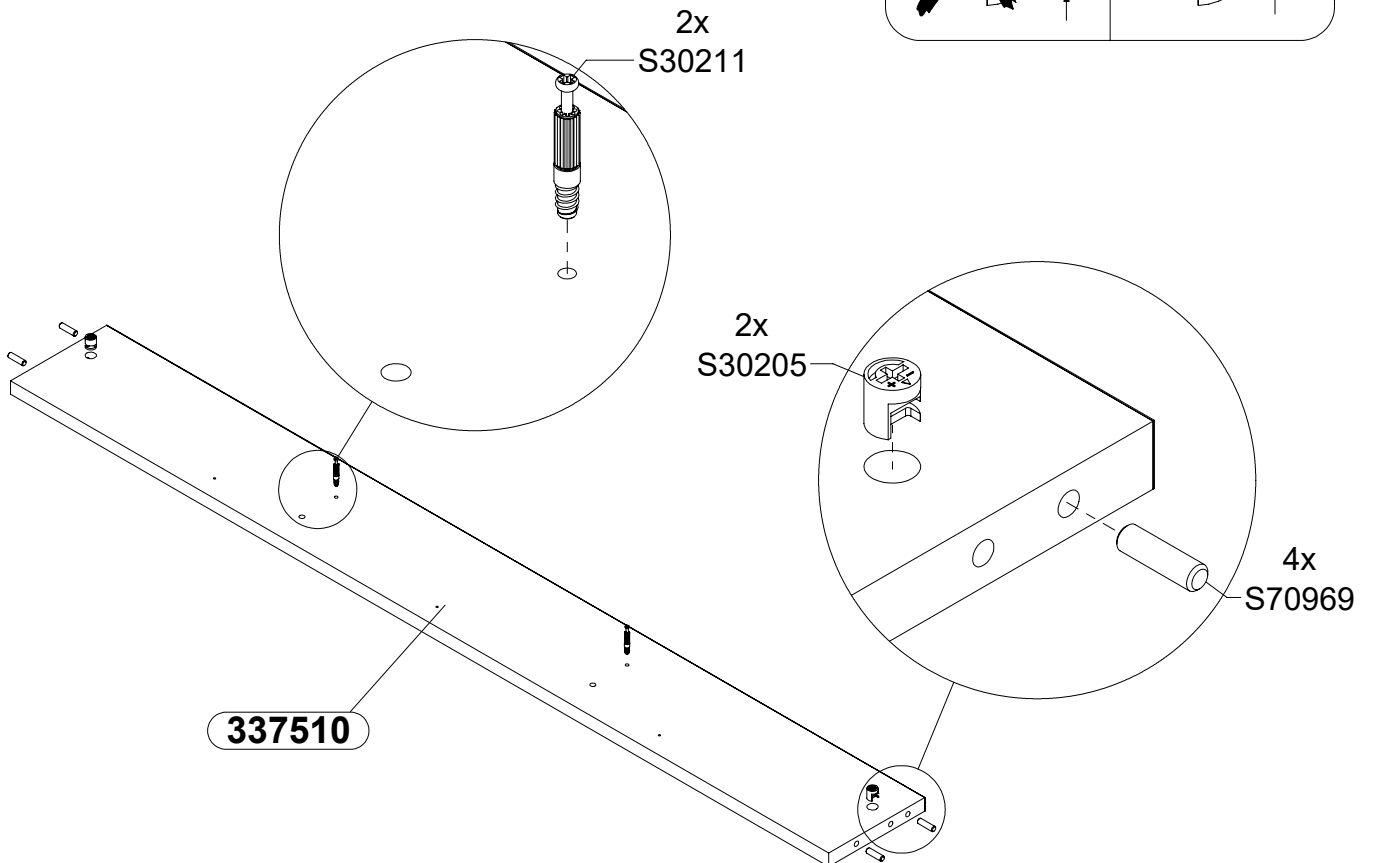
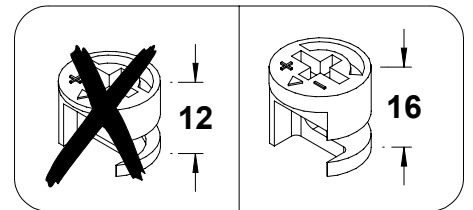

# 9

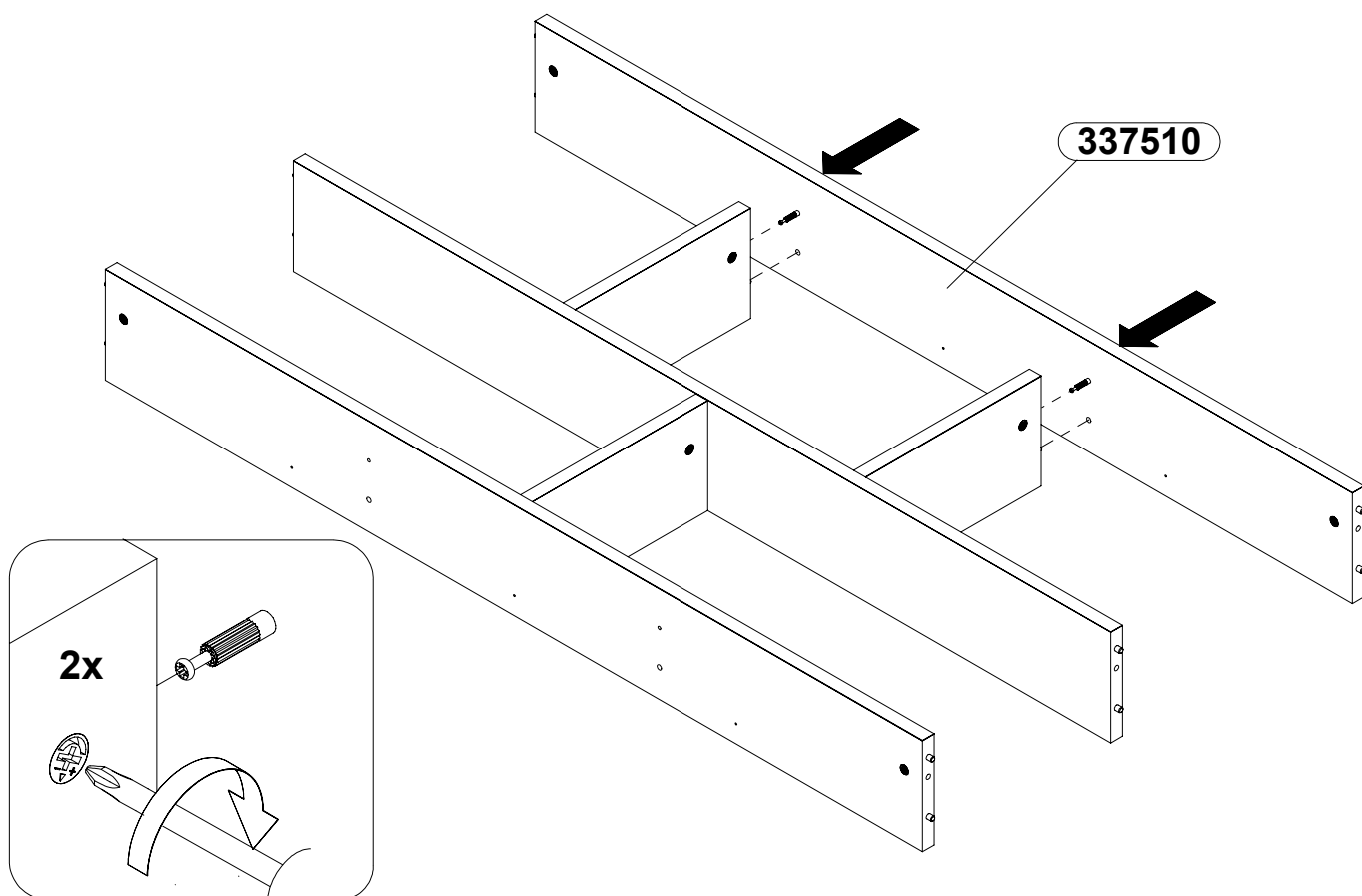

# 10

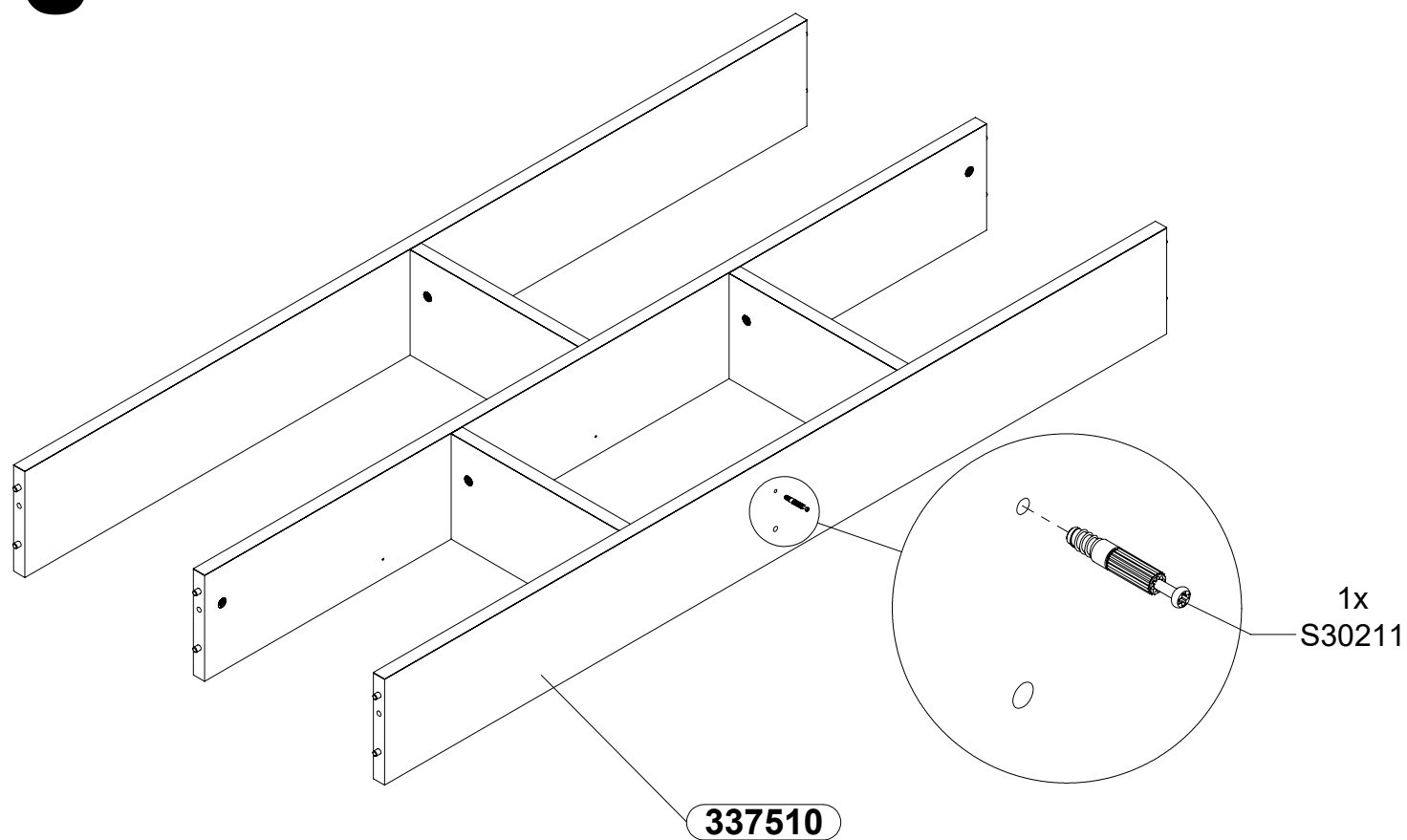

# 11

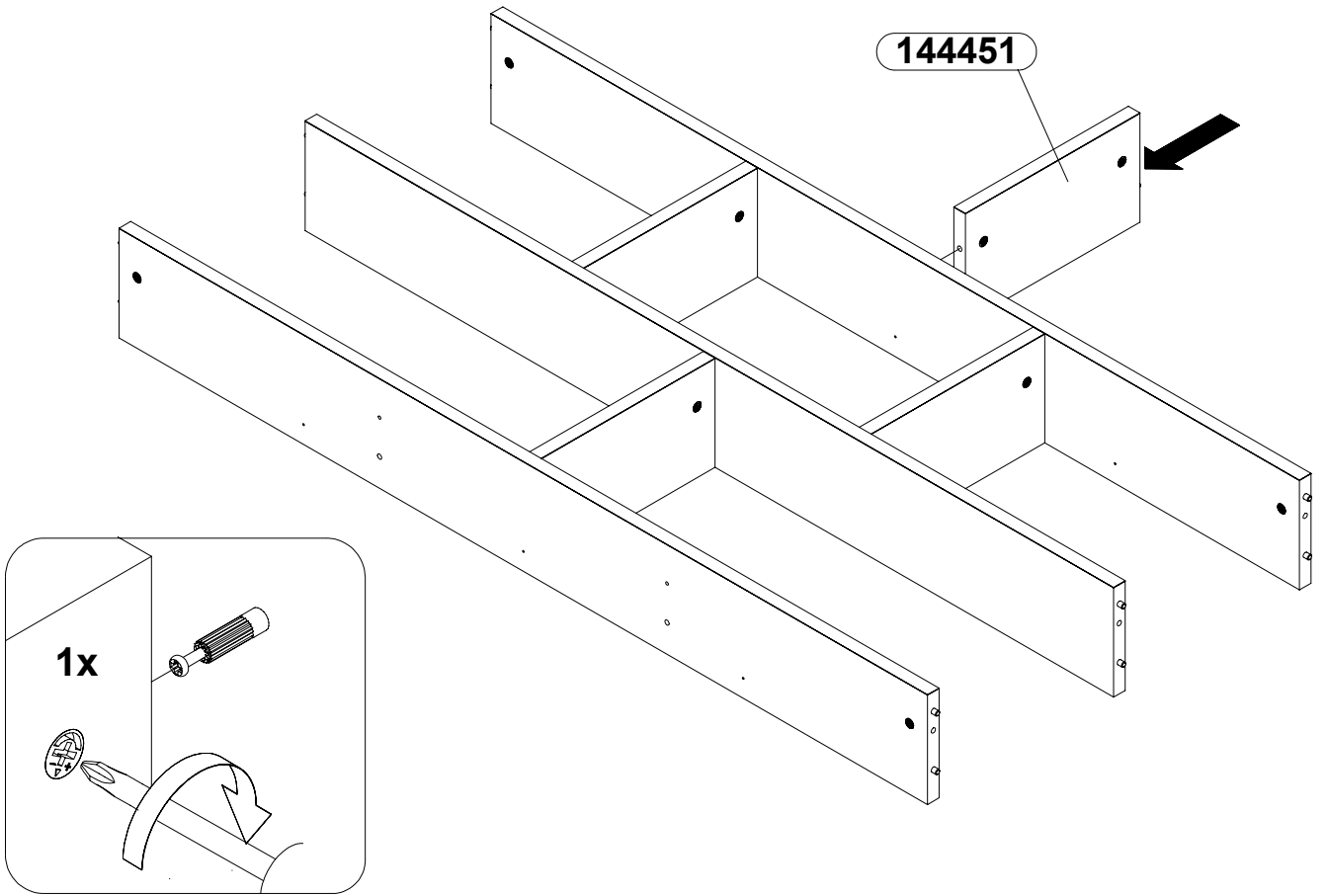

# 12

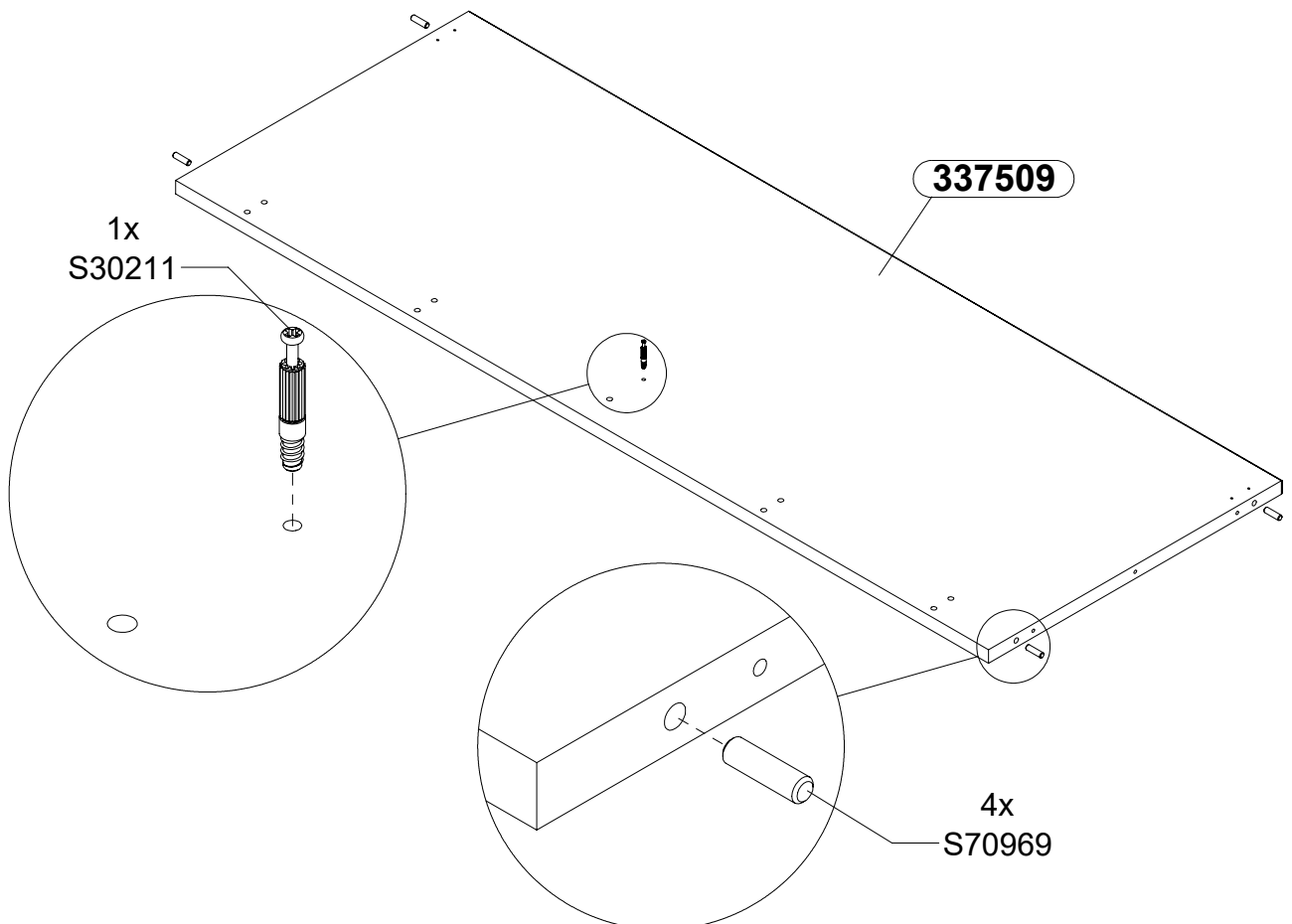

# 13

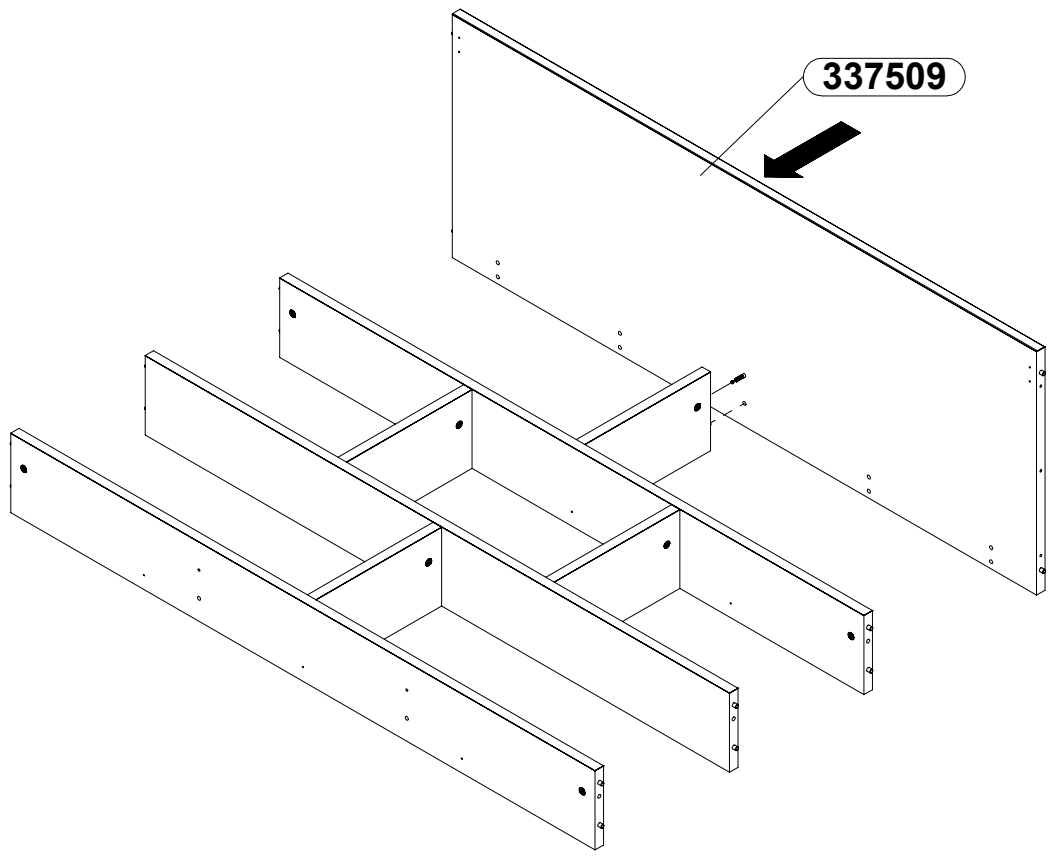
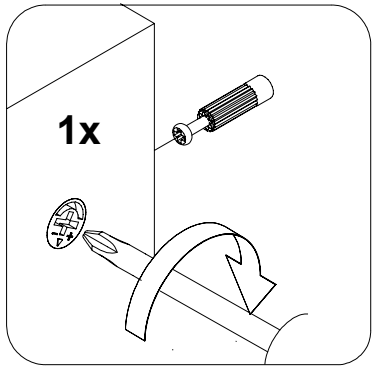

# 14

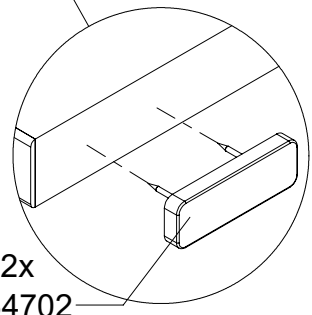
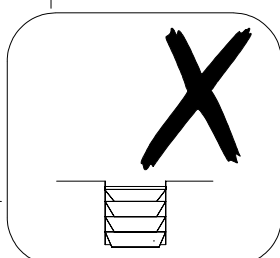
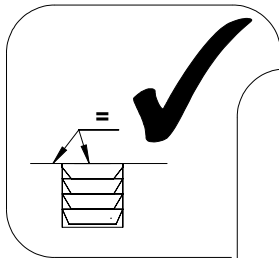
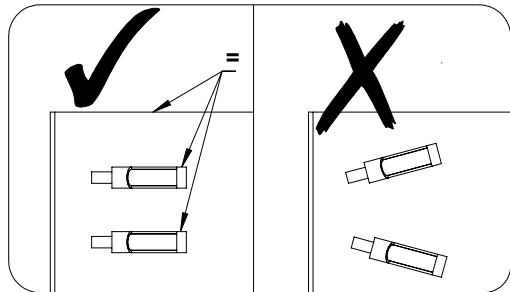
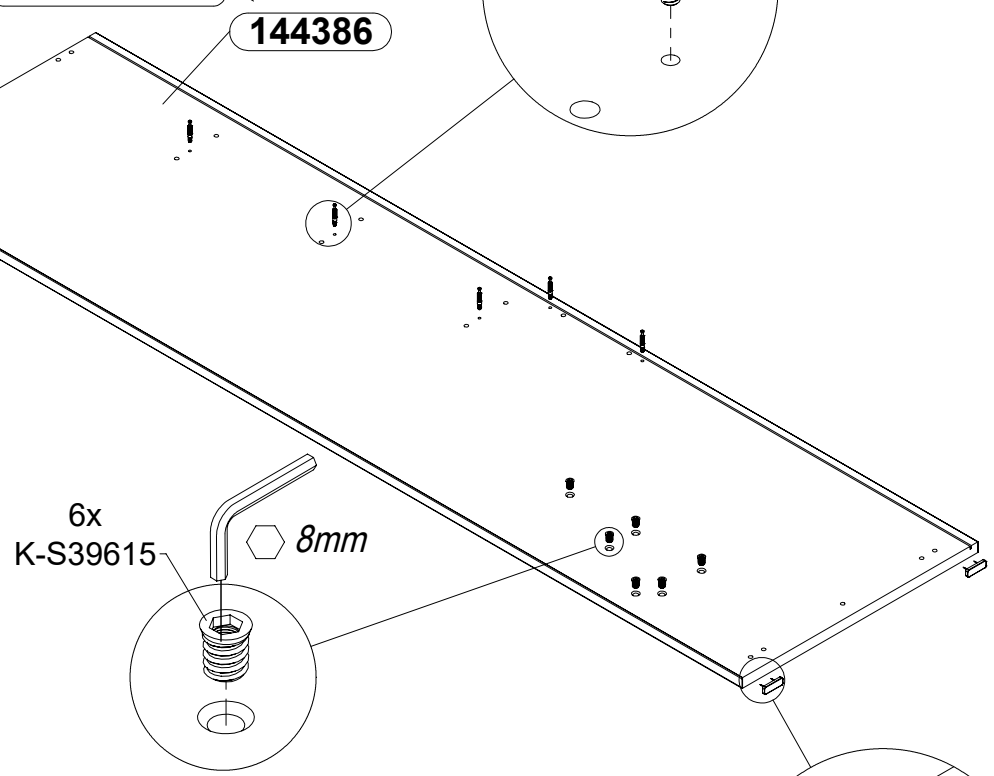
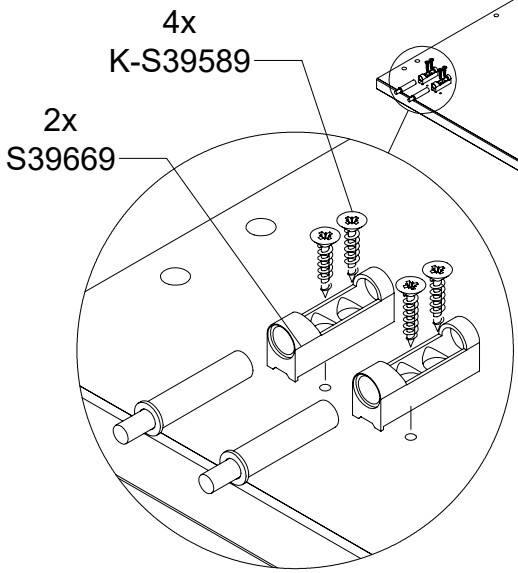
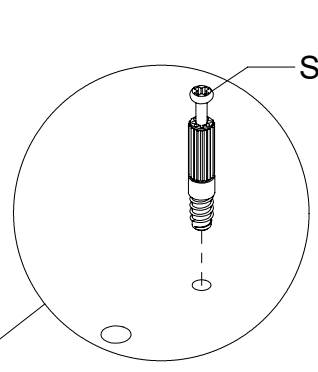
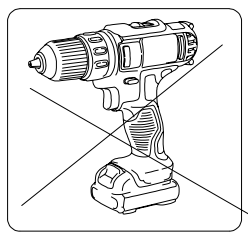
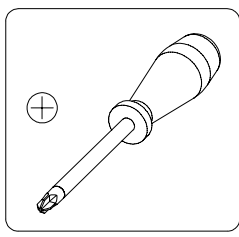

# 15

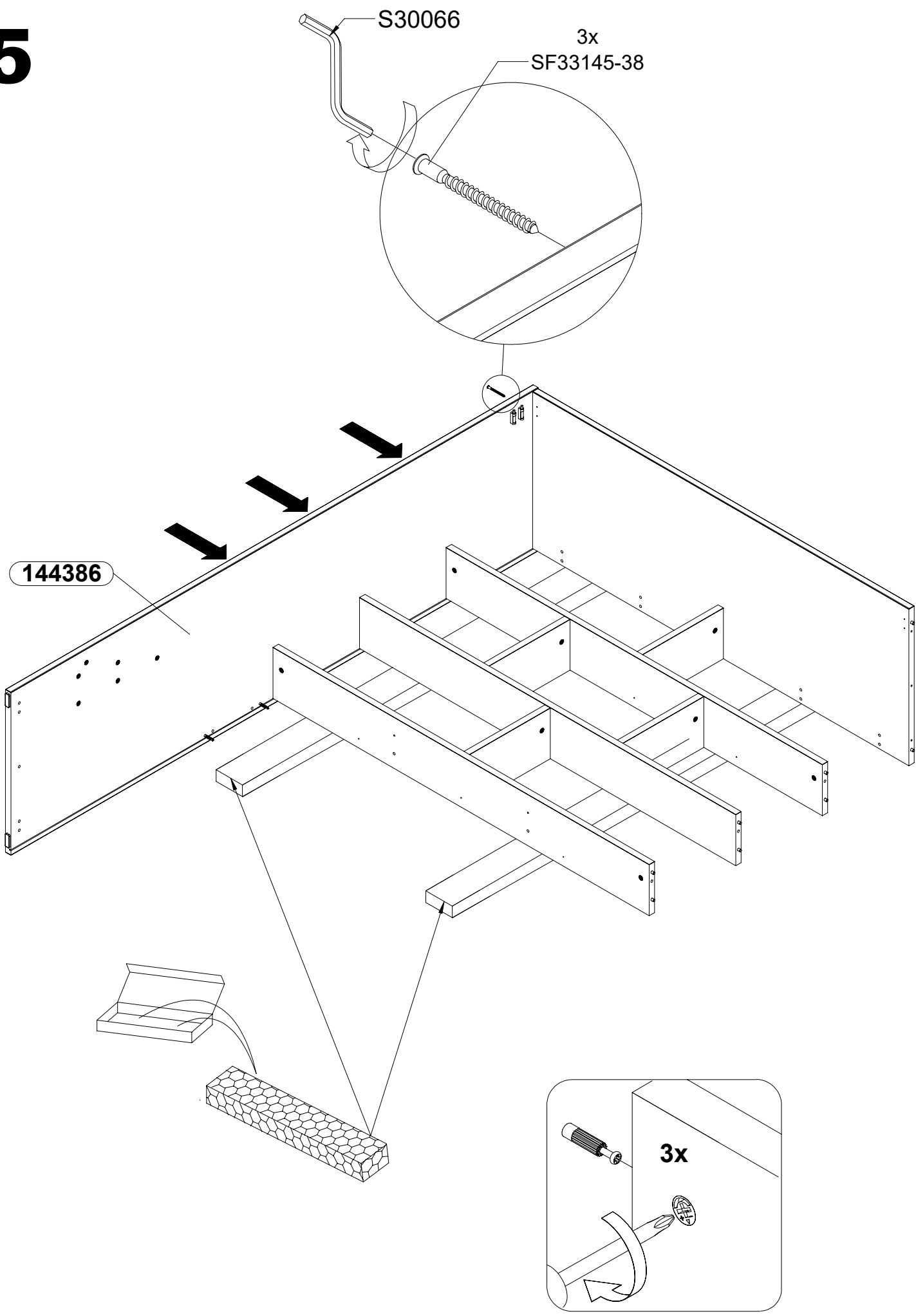

# 16

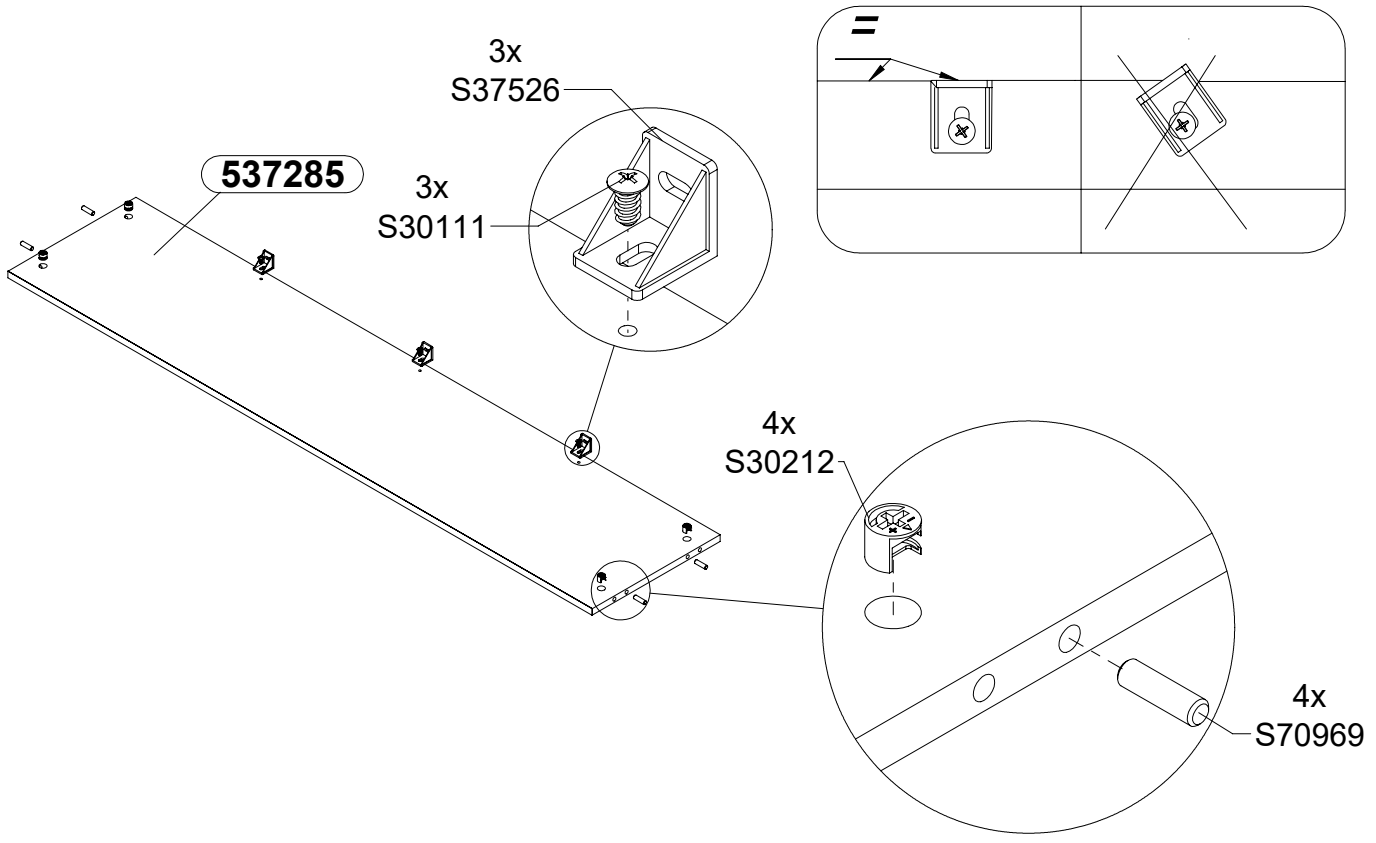

# 17

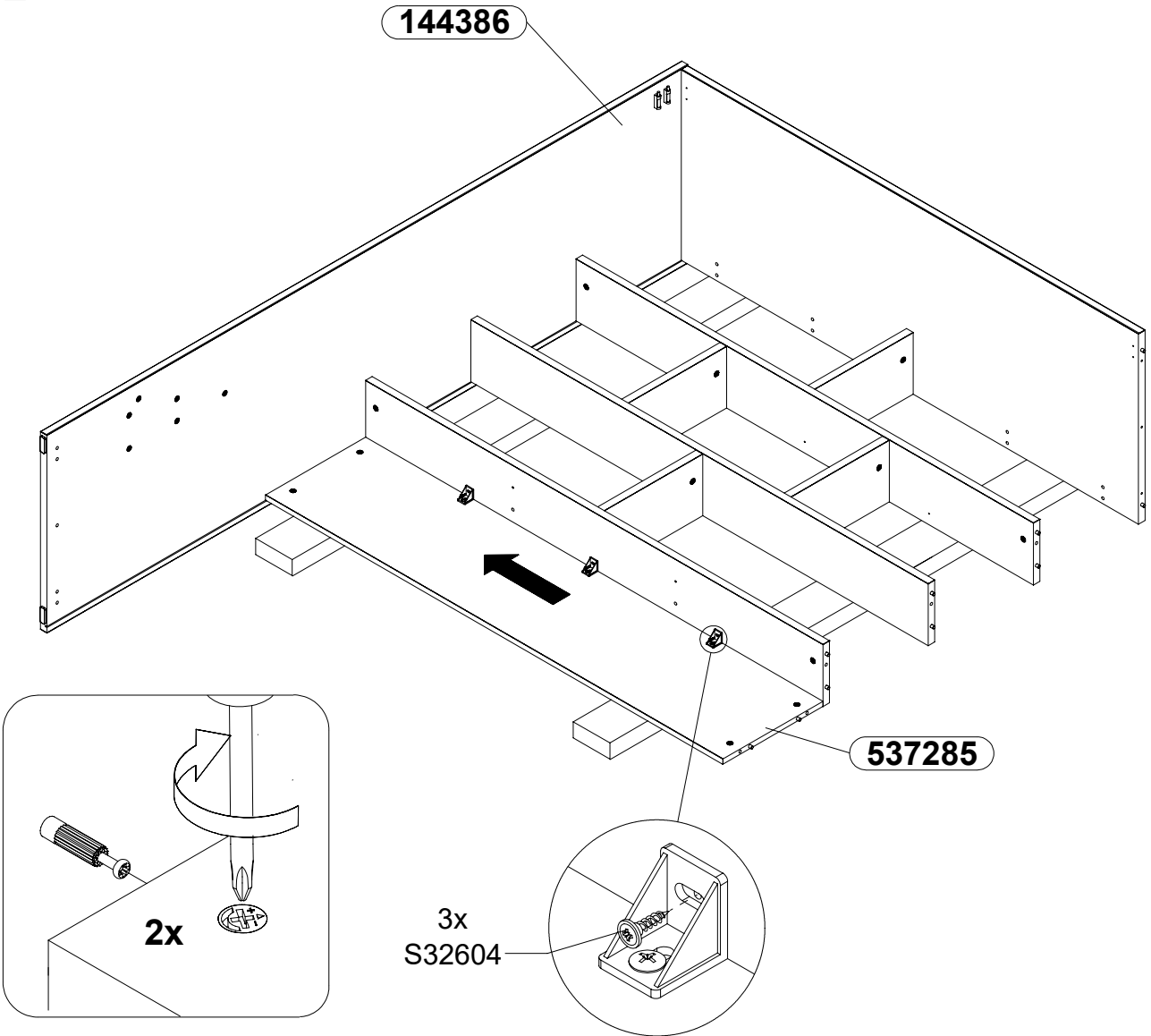

# 18

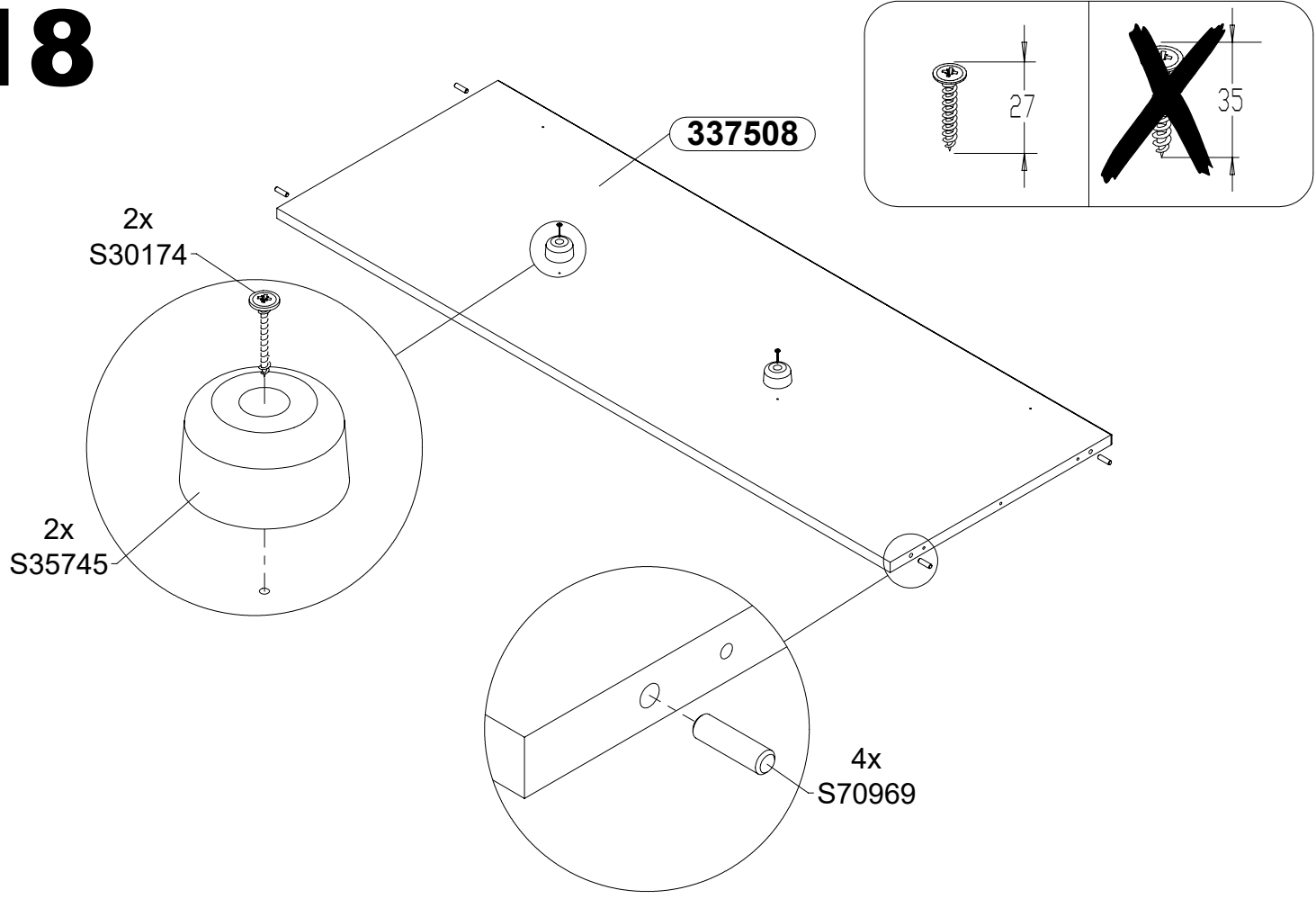

# 19

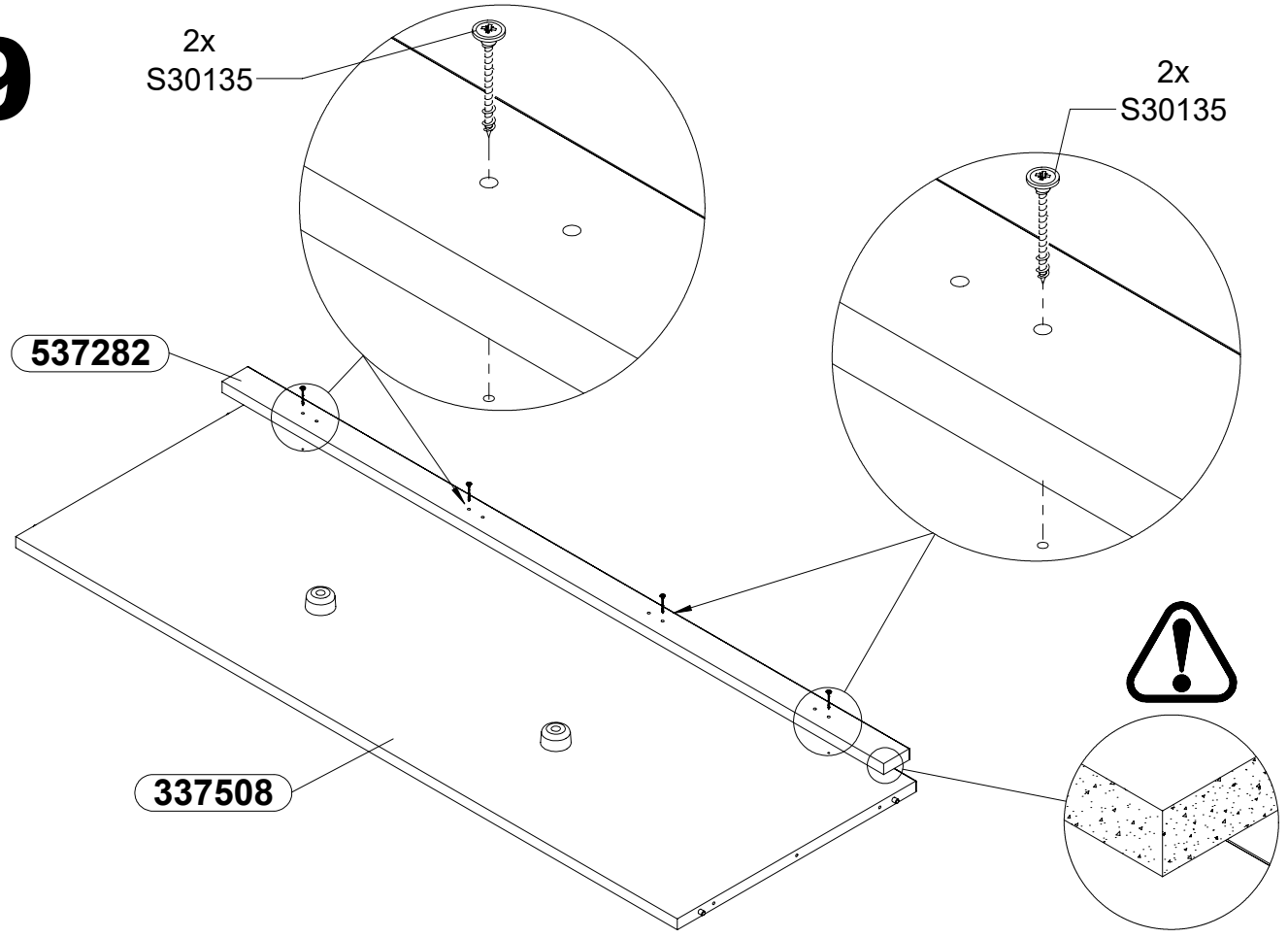

# 20

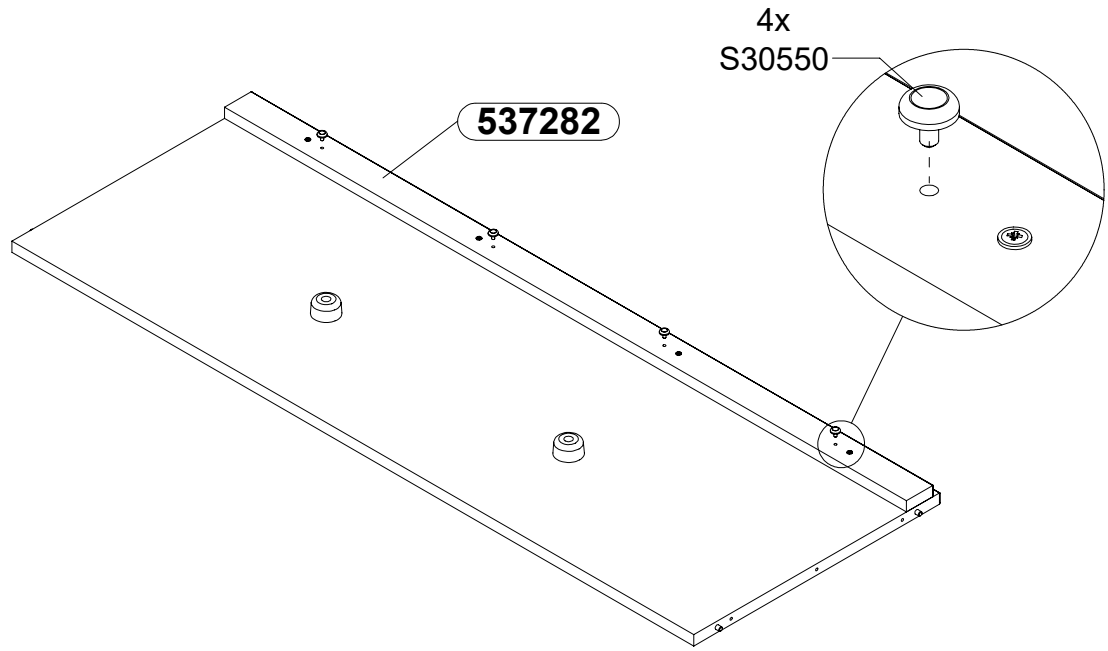

# 21

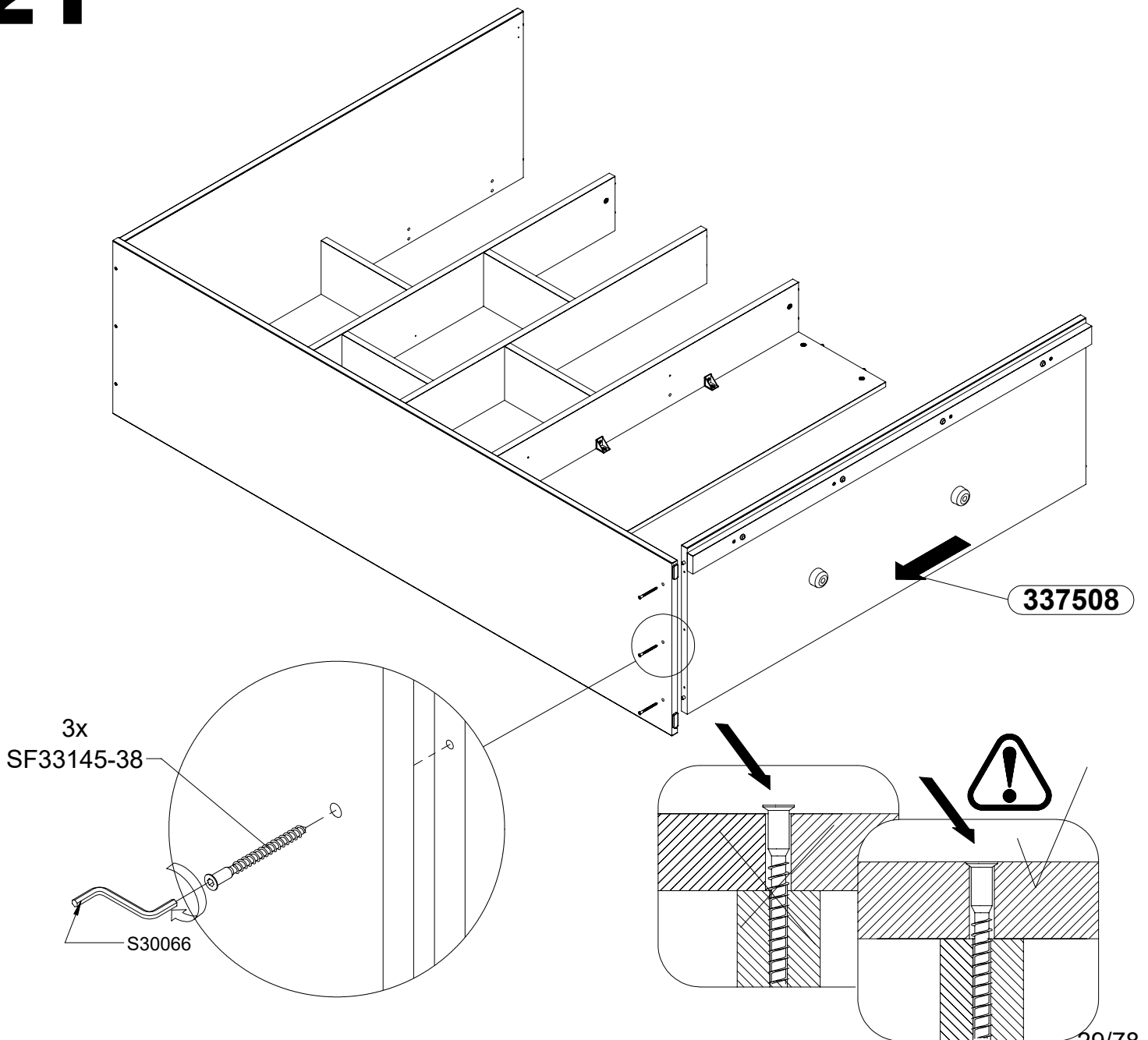

# 22

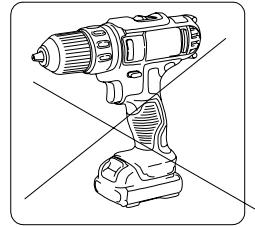
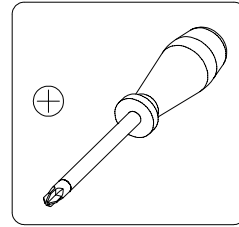

2x  
S34702

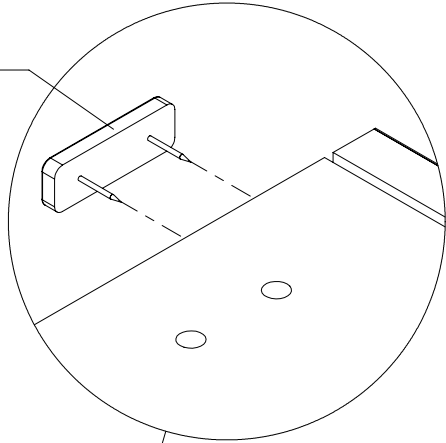

5x  
S30211

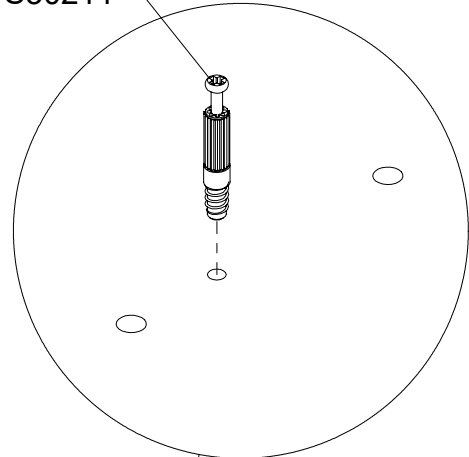

144392

6x  
K-S39615

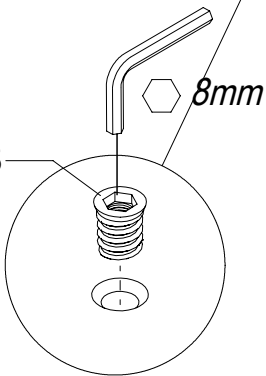

8mm

4x  
K-S39589

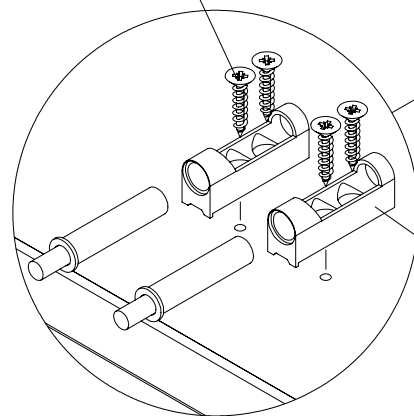

2x  
S39669

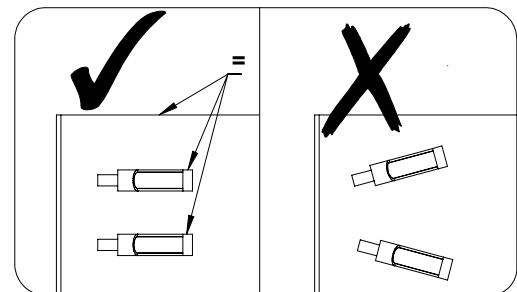
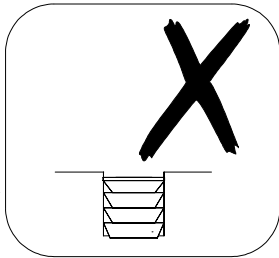
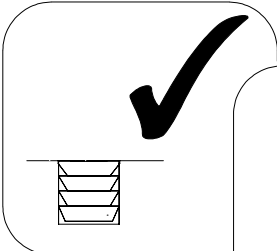

# 23

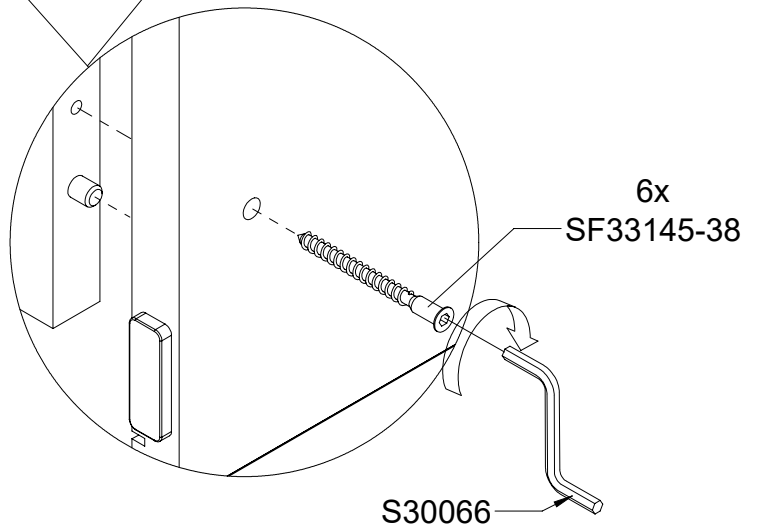
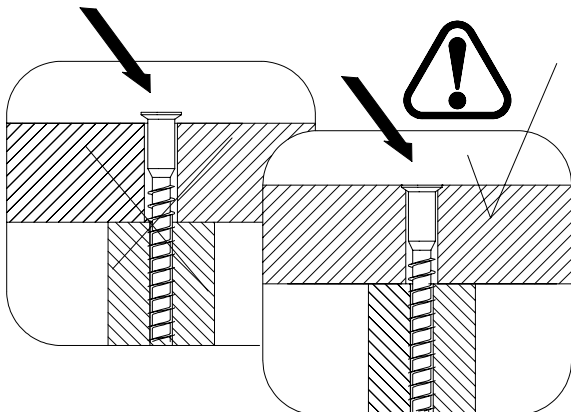
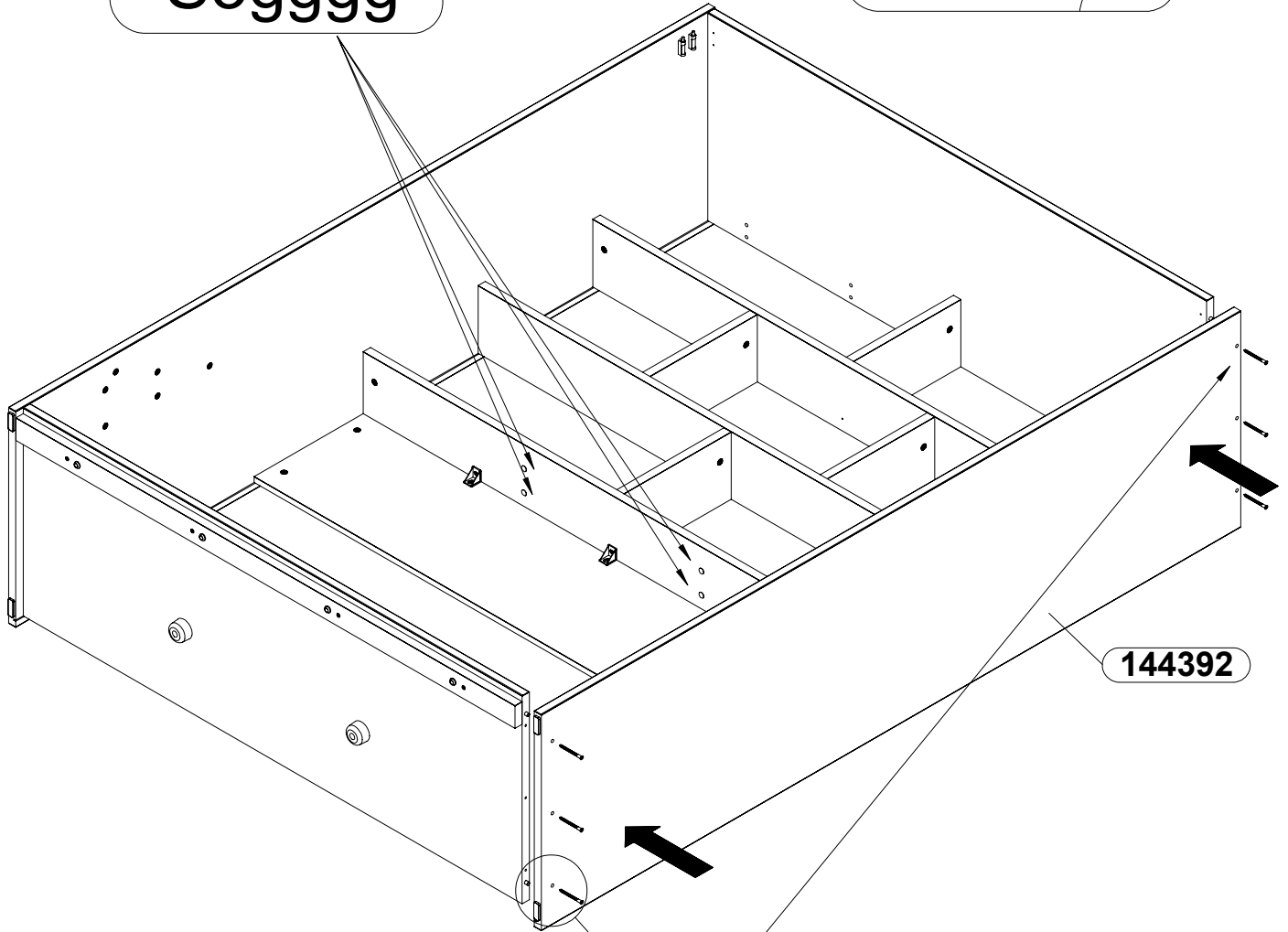
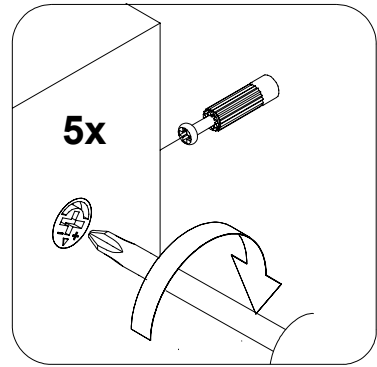
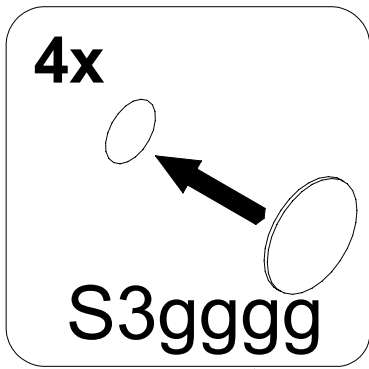

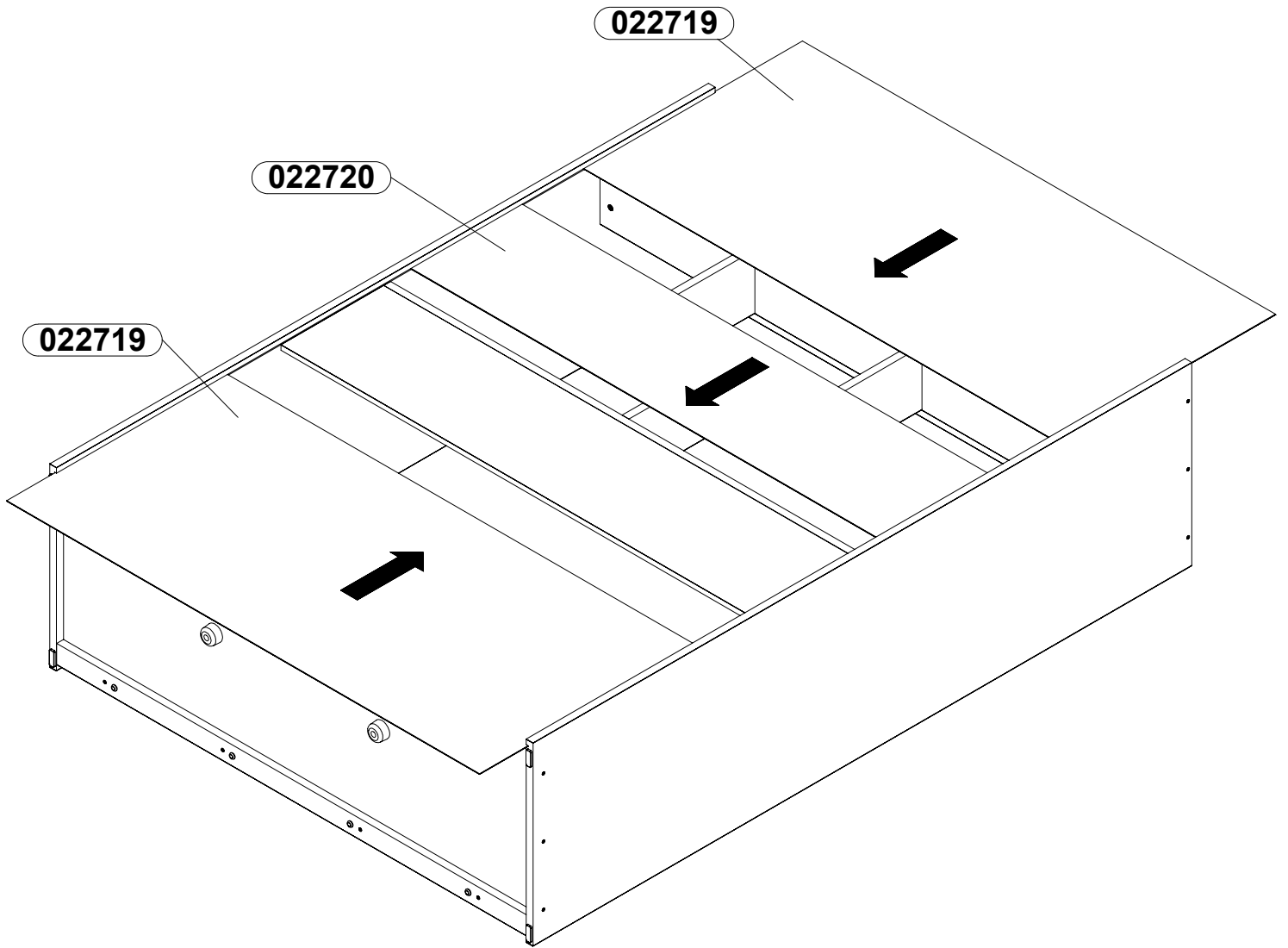

# 25

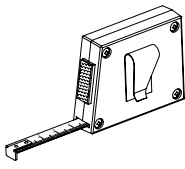

$a = b$

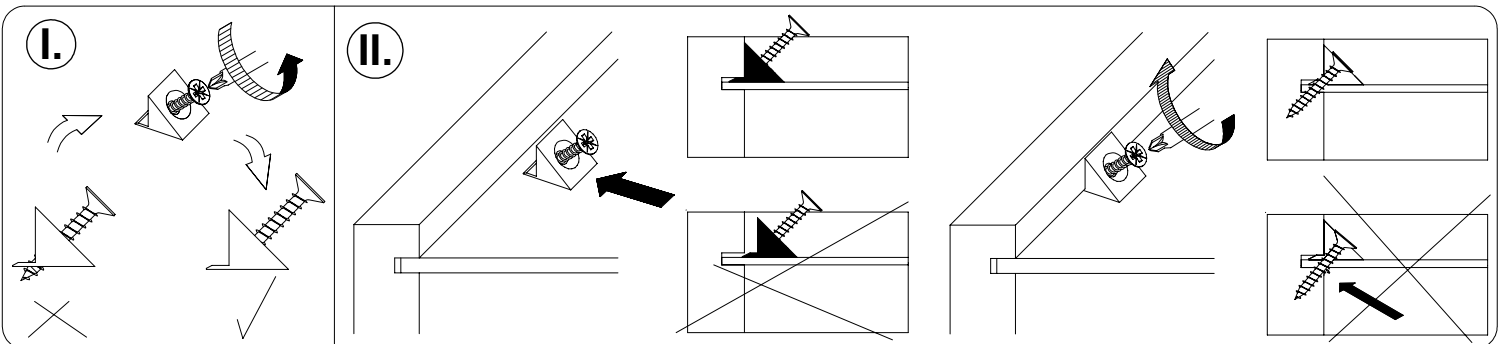
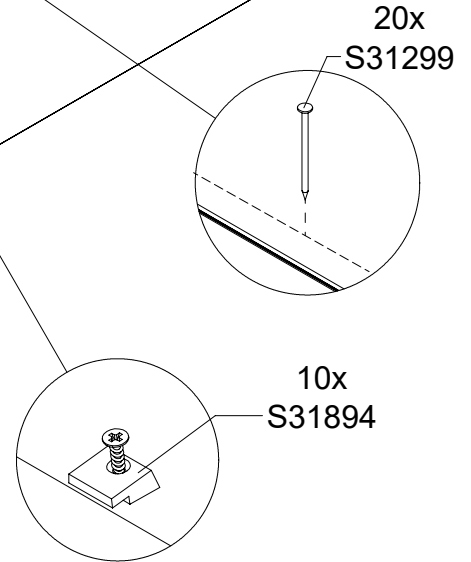
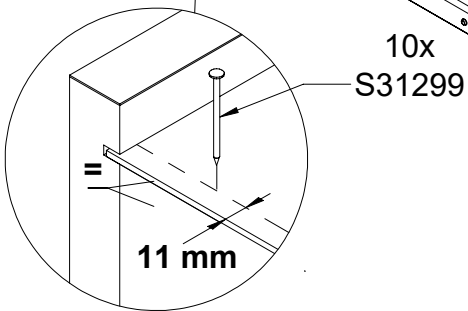
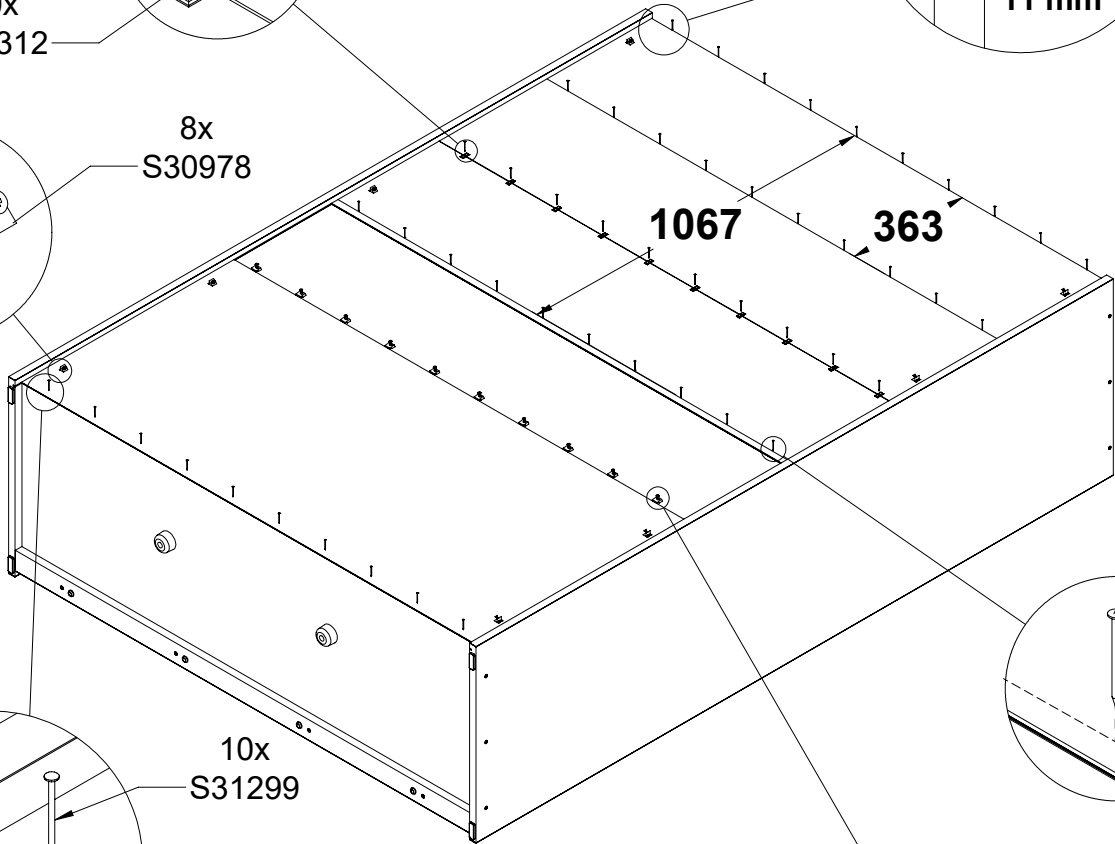
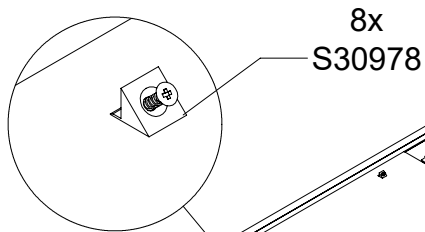
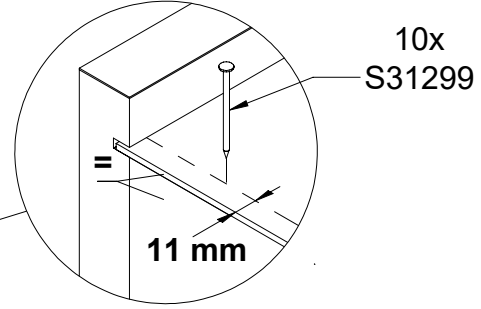
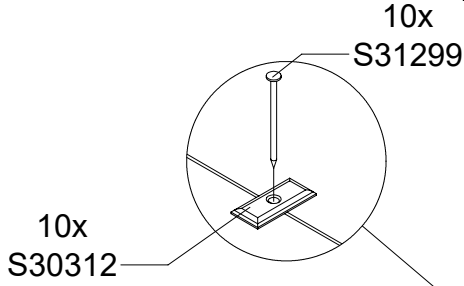
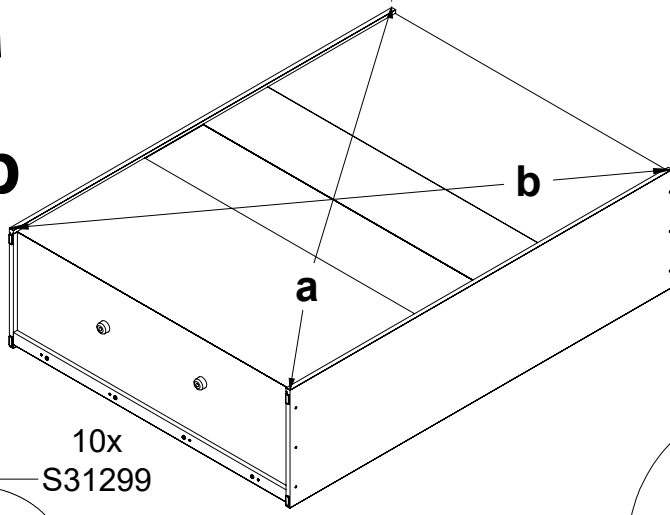



**PL****UWAGA!**

Przed przymocowaniem mebla do ściany prawidłowo wypoziomuj mebel. Brak wypoziomowania wpływa negatywnie na bezpieczeństwo użytkowania i trwałość mebla. Może skutkować uszkodzeniem, niepoprawnym funkcjonowaniem, a w konsekwencji spowodować obrażenia użytkowników. Niewypoziomowanie mebla może być również przyczyną niezuznania ewentualnych roszczeń gwarancyjnych.

**EN****ATTENTION!**

Level the piece of furniture correctly before fixing it to the wall. A lack of levelling compromises the safety of use and the durability of the piece of furniture. It may result in damage, malfunction and consequently cause injury to users. Failure to level the piece of furniture can also be a reason for the non-recognition of possible warranty claims.

**FR****ATTENTION!**

Mettez le meuble à niveau correctement avant de le fixer au mur. L'absence de mise à niveau compromet la sécurité d'utilisation et la durabilité du meuble. Cela pourrait entraîner des dommages, des dysfonctionnements et, par conséquent, des blessures pour les utilisateurs. La non mise à niveau du mobilier peut également être un motif de non-reconnaissance d'éventuelles demandes de garantie

**DE****ACHTUNG!**

Nivellieren Sie die Möbel richtig aus, bevor Sie es an der Wand befestigen. Eine fehlende Nivellierung beeinträchtigt die Nutzungssicherheit und die Haltbarkeit der Möbel. Dies kann zu Schäden, Fehlfunktionen und in der Folge zu Verletzungen der Nutzer führen. Die fehlende Nivellierung der Möbel kann auch ein Grund für die Nichtanerkennung möglicher Garantieansprüche sein.

# 27

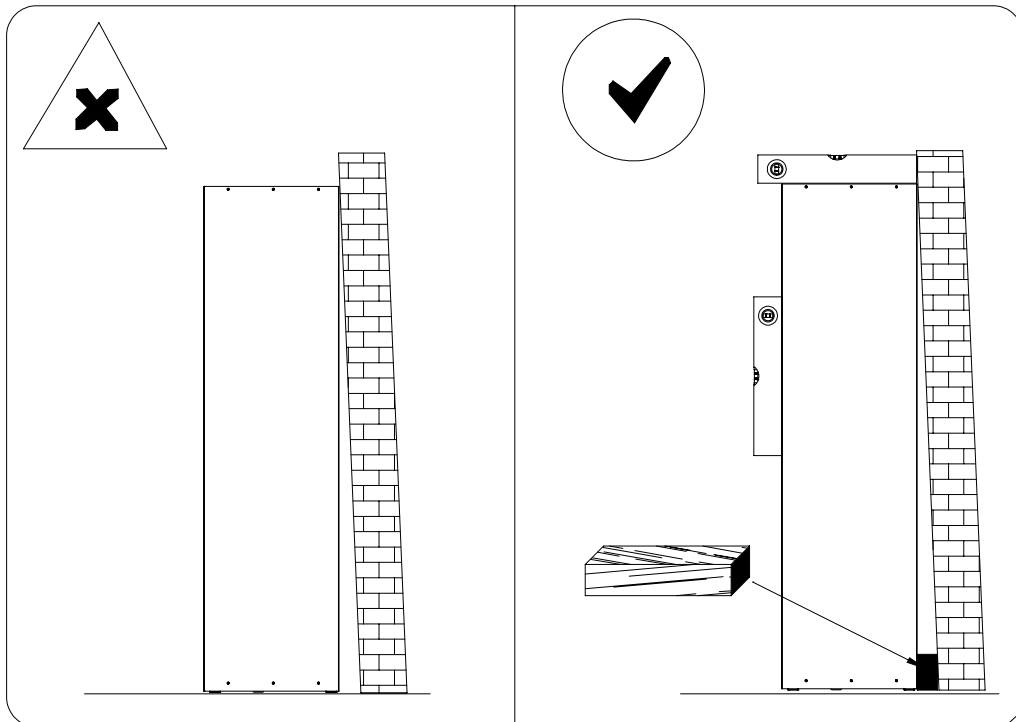
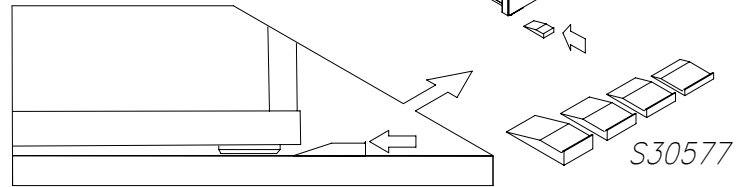
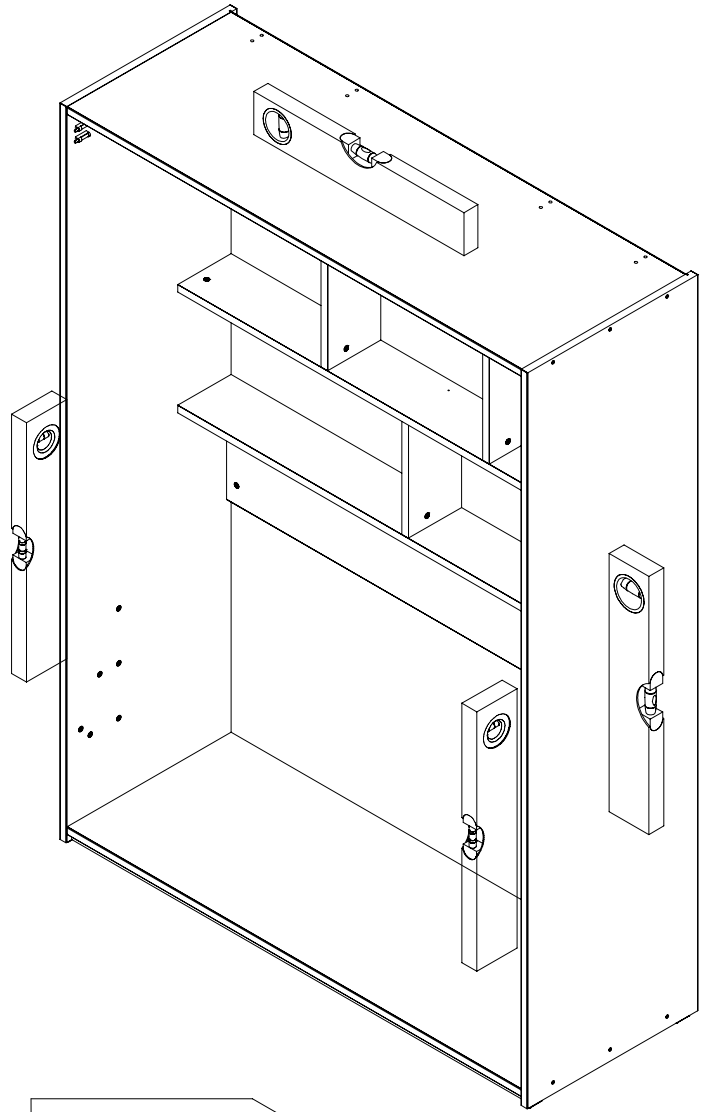
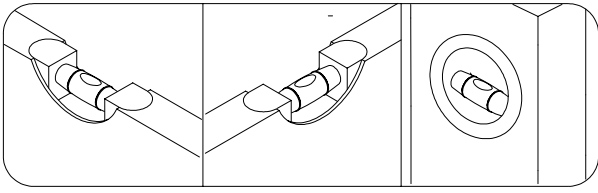

**PL**

## **UWAGA!**

Mebel bezwzględnie należy przymocować do ściany. Prawidłowe wykonanie mocowania mebla do ściany wymaga specjalistycznej wiedzy i narzędzi. Dlatego powinna to wykonać osoba kompetentna i wykwalifikowana lub firma specjalizująca się w usługach z tego zakresu, potrafiąca ocenić ścianę, tj. materiał z jakiego jest wykonana, jej wytrzymałość i stabilność oraz prawidłowo dobrać do niej łączniki.

**PRAWIDŁOWE ZAMOCOWANIE MEBLA DO ŚCIANY JEST PODSTAWĄ JEGO BEZPIECZNEGO UŻYTKOWANIA !!!**

Mebel niezamocowany do ściany lub zamocowany w sposób nieprawidłowy (za pomocą źle dobranych łączników, nieprawidłowo wykonanych otworów pod łączniki, z użyciem nieprawidłowych narzędzi i techniki wiercenia), lub zamocowany do ściany zbyt cienkiej, niestabilnej i mało wytrzymałej stwarza zagrożenie w postaci oderwania się od ściany, a w konsekwencji gwałtownego przewrócenia i zamknięcia

**TAKA SYTUACJA STANOWI DUŻE ZAGROŻENIE DLA ZDROWIA I ŻYCIA UŻYTKOWNIKÓW TEGO MEBLA !!!**

**PRODUCENT NIE PONOSI ODPOWIEDZIALNOŚCI ZA NIEPRAWIDŁOWO WYKONANE MOCOWANIE MEBLA DO ŚCIANY.**

## **ZABRANIA SIĘ:**

- Użytkowania mebla nieprzymocowanego do ściany lub przymocowanego w sposób nieprawidłowy.
- Mocowania mebla do ścian wykonanych z płyty gipsowo-kartonowych, wykonanych w technologii zabudowy lekkiej, niestabilnych i mało wytrzymałych.

## **ZALECENIA I WSKAZÓWKI**

Patrz zalecenia i wskazówki na początku instrukcji montażu.

**REGULARNIE KONTROLUJ STAN POŁĄCZENIA WYROBU ZE ŚCIANĄ I W RAZIE POTRZEBY POPRAW POŁĄCZENIE**

# ATTENTION!

The piece of furniture imperatively must be fixed to the wall. Correctly performing the attachment of the piece of furniture to the wall requires specialized knowledge and tools. This should therefore be carried out by a competent and qualified person or a company specializing in services in this area, capable of assessing the wall, i.e. the material it is made of, its strength and stability, and of correctly selecting fasteners for it.

## **PROPER FASTENING OF THE PIECE OF FURNITURE TO THE WALL IS FUNDAMENTAL TO ITS SAFE USE!!!**

A piece of furniture that is not fixed to the wall or that is fixed incorrectly (with poorly chosen fasteners, incorrectly drilled fastener holes, using the wrong tools and drilling technique), or that is fixed to a wall that is too thin, unstable and of low strength poses a risk of pulling away from the wall, with violent overturning and closing as a consequence. **SUCH A SITUATION REPRESENTS A MAJOR RISK TO THE HEALTH AND LIFE OF THE USERS OF THIS PIECE OF FURNITURE!!!**

**THE MANUFACTURER IS NOT RESPONSIBLE FOR ANY INCORRECTLY IMPLEMENTED FIXING OF THE PIECE OF FURNITURE TO THE WALL.**

## **IT IS FORBIDDEN TO:**

- Use of the piece of furniture not attached to the wall or attached incorrectly.
- Fix the piece of furniture to walls made of plasterboard, made with lightweight construction technology, unstable and of low strength.

## **RECOMMENDATIONS AND GUIDELINES**

See recommendations and guidelines at the beginning of the assembly instructions.

**REGULARLY INSPECT THE CONDITION OF THE CONNECTION BETWEEN THE PRODUCT AND WALL AND IMPROVE THE CONNECTION IF NECESSARY.**

**FR**

## **ATTENTION!**

Les meubles doivent impérativement être fixés au mur. La fixation correcte d'un meuble au mur nécessite des connaissances et des outils spécialisés. Cette opération doit donc être effectuée par une personne compétente et qualifiée ou par une entreprise spécialisée dans ce domaine, capable d'évaluer le mur, c'est-à-dire le matériau dont il est constitué, sa résistance et sa stabilité, et de choisir correctement les fixations à utiliser. **LA FIXATION CORRECTE DU MEUBLE AU MUR DÉTERMINE LA SÉCURITÉ DE SON UTILISATION !!!**

Un meuble qui n'est pas fixé au mur ou qui est mal fixé (avec des fixations mal choisies, des trous de fixation mal percés, en utilisant les mauvais outils et la mauvaise technique de perçage), ou qui est fixé à un mur trop mince, instable et peu résistant présente un risque d'arrachement du mur, avec pour conséquence un basculement violent et une fermeture. **CETTE SITUATION PRÉSENTE UN RISQUE IMPORTANT POUR LA SANTÉ ET LA VIE DES UTILISATEURS DE CE MEUBLE !!!**

**LE FABRICANT N'EST PAS RESPONSABLE D'UNE MAUVAISE FIXATION DU MEUBLE AU MUR.**

## **IL EST INTERDIT DE :**

- Utiliser un meuble qui n'est pas fixé au mur ou qui est mal fixé.
- Fixer des meubles sur des murs en plaques de plâtre, fabriqués avec des techniques de construction légères, instables et peu résistantes.

## **RECOMMANDATIONS ET ORIENTATIONS**

Voir les recommandations et orientations au début des instructions d'installation.

**VÉRIFIEZ RÉGULIÈREMENT L'ÉTAT DE LA CONNEXION ENTRE LE PRODUIT ET LE MUR ET AMÉLIOTEZ LA CONNEXION SI NÉCESSAIRE.**

**DE**

## **ACHTUNG!**

Die Möbel müssen unbedingt an der Wand befestigt werden. Die korrekte Befestigung des Möbelstücks an der Wand erfordert Fachwissen und entsprechendes Werkzeug. Daher sind diese Arbeiten von einer kompetenten und qualifizierten Person oder einer auf Dienstleistungen in diesem Bereich spezialisierten Firma durchgeführt werden, die in der Lage ist, die Wand, d. h. das Material, aus dem sie besteht, ihre Festigkeit und Stabilität zu beurteilen und die richtigen Befestigungsmittel dafür auszuwählen.

**DIE KORREKTE BEFESTIGUNG DES MÖBELS AN DER WAND IST DIE GRUNDLAGE FÜR EINE SICHERE NUTZUNG!!!**

Ein Möbelstück, das nicht oder falsch an der Wand befestigt ist (mit schlecht gewählten Befestigungsmitteln, falsch gebohrten Befestigungslöchern, falschem Werkzeug und falscher Bohrtechnik) oder das an einer zu dünnen, instabilen und wenig haltbaren Wand befestigt ist, birgt die Gefahr, dass es sich von der Wand löst und in der Konsequenz plötzlich umkippt und sich schließt.

**DIESE SITUATION STELLT EINE GROSSE GEFAHR FÜR DIE GESUNDHEIT UND DAS LEBEN DER BENUTZER DIESER MÖBEL DAR!!!**

**DER HERSTELLER HAFTET NICHT FÜR EINE UNSACHGEMÄSSE BEFESTIGUNG DER MÖBEL AN DER WAND.**

## **ES IST VERBOTEN:**

- ein Möbelstück zu verwenden, das nicht oder nicht richtig an der Wand befestigt ist.
- die Möbel an Wänden zu befestigen, die aus Gipskartonplatten bestehen, in Leichtbauweise hergestellt wurden, instabil und von geringer Festigkeit sind.

## **EMPFEHLUNGEN UND ANMERKUNGEN**

Empfehlungen und Anmerkungen finden Sie am Anfang der Installationsanleitung.

**ÜBERPÜFEN SIE REGELMÄßIG DEN ZUSTAND DER VERBINDUNG ZWISCHEN DEM PRODUKT UND DER WAND KORRIGIEREN SIE BEI BEDARF DIESE VERBINDUNG.**

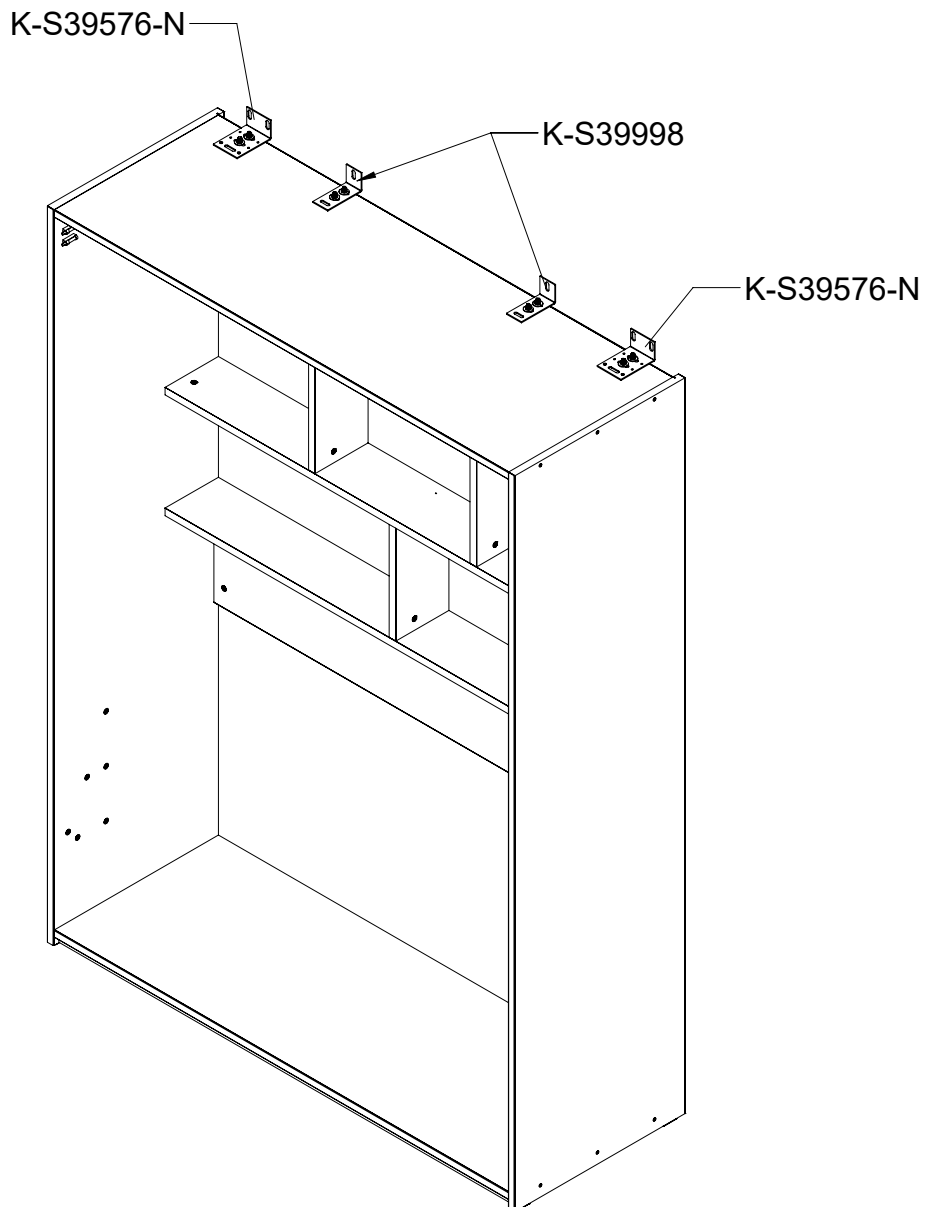
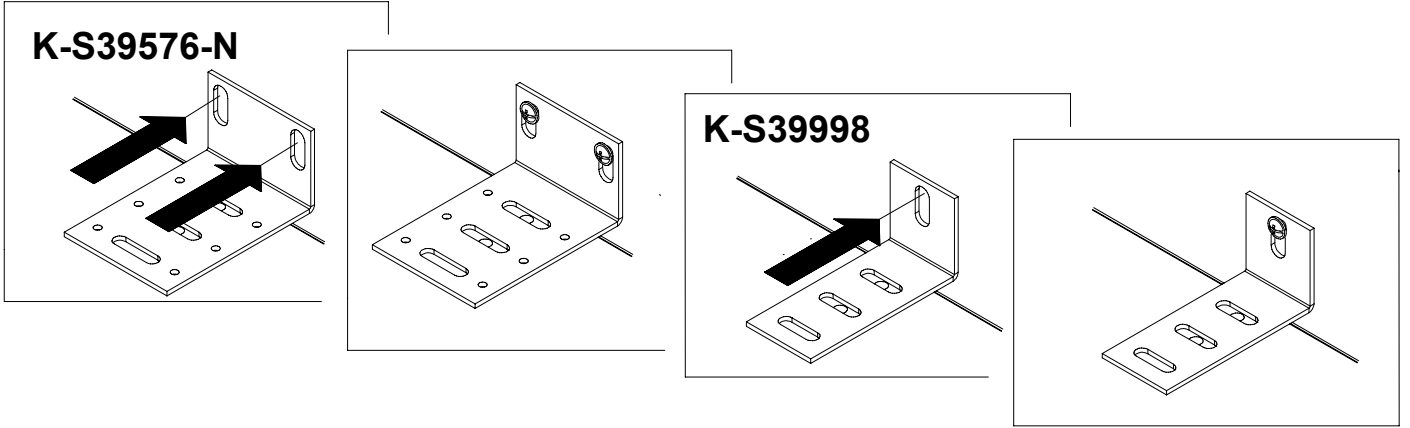

# A

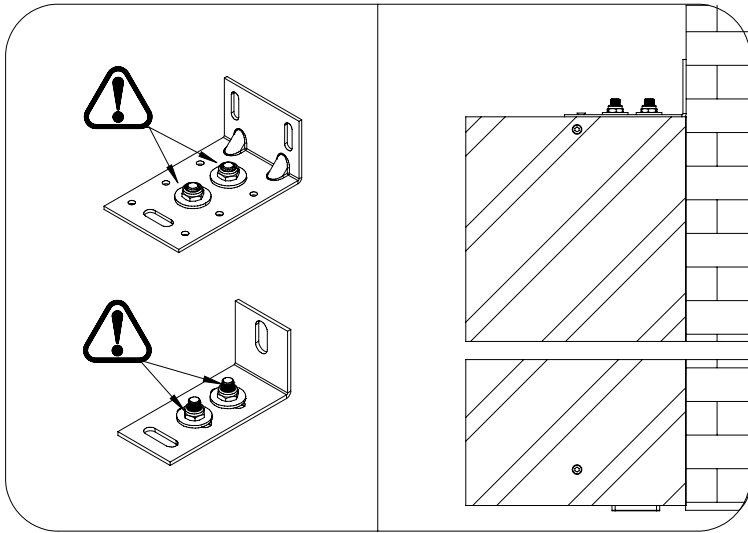

# B

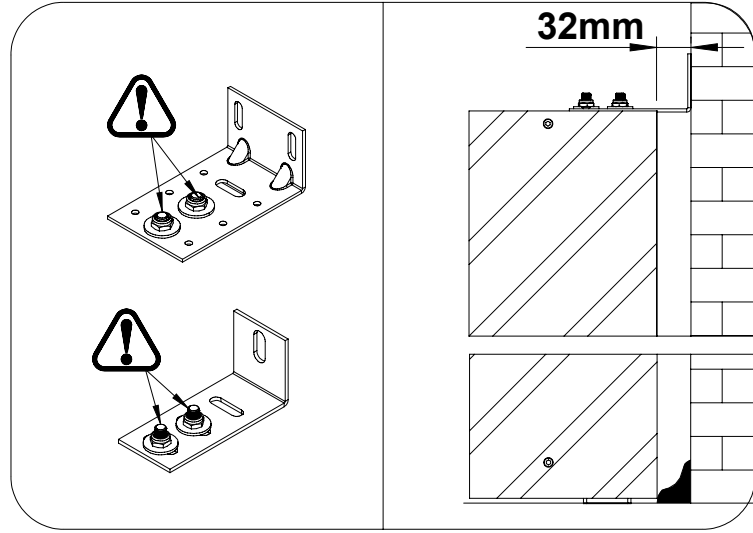

# 29

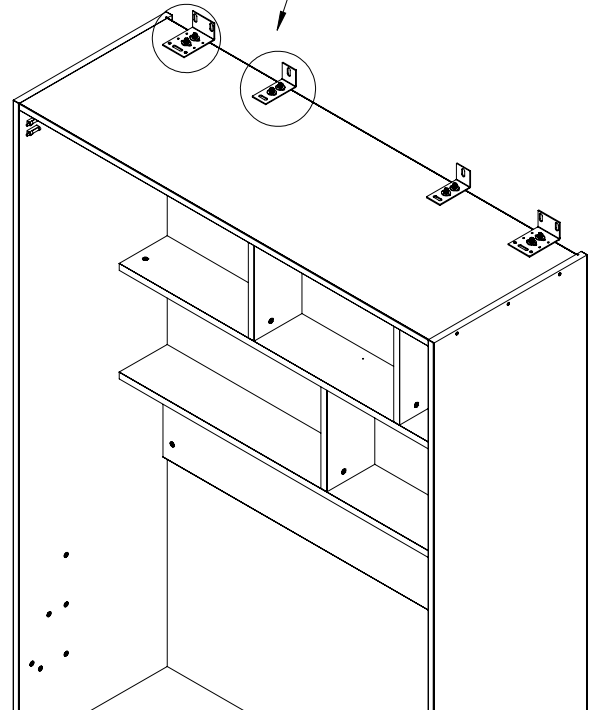
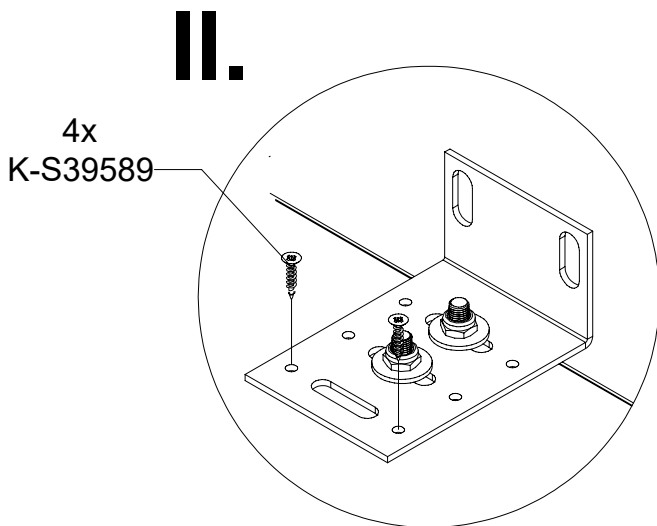
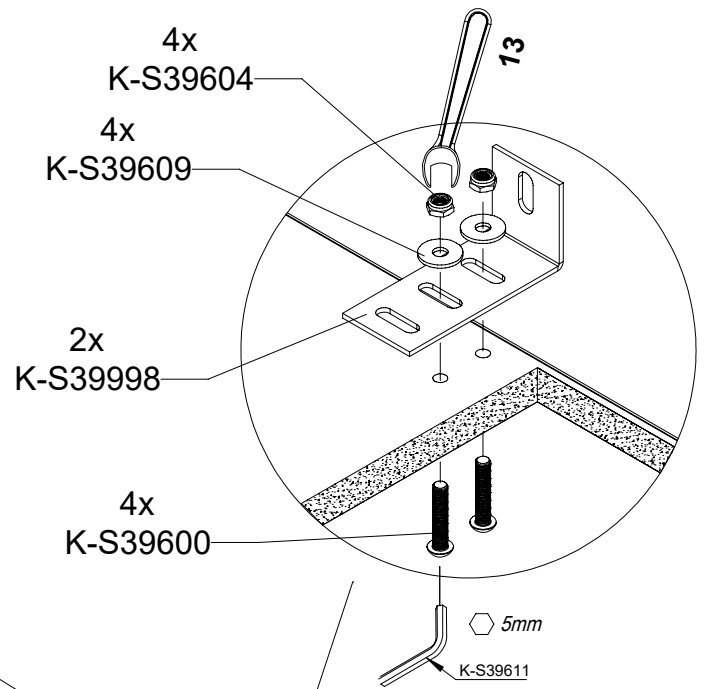
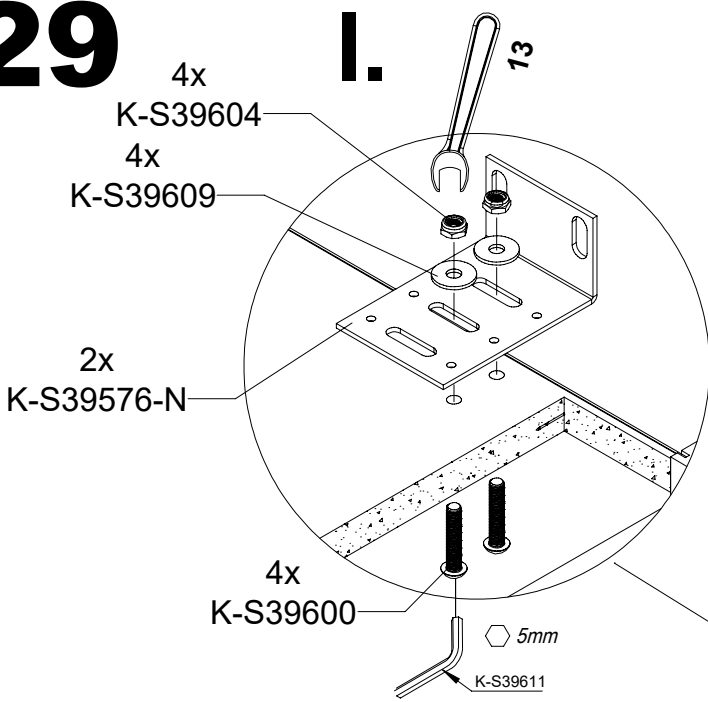

# 30

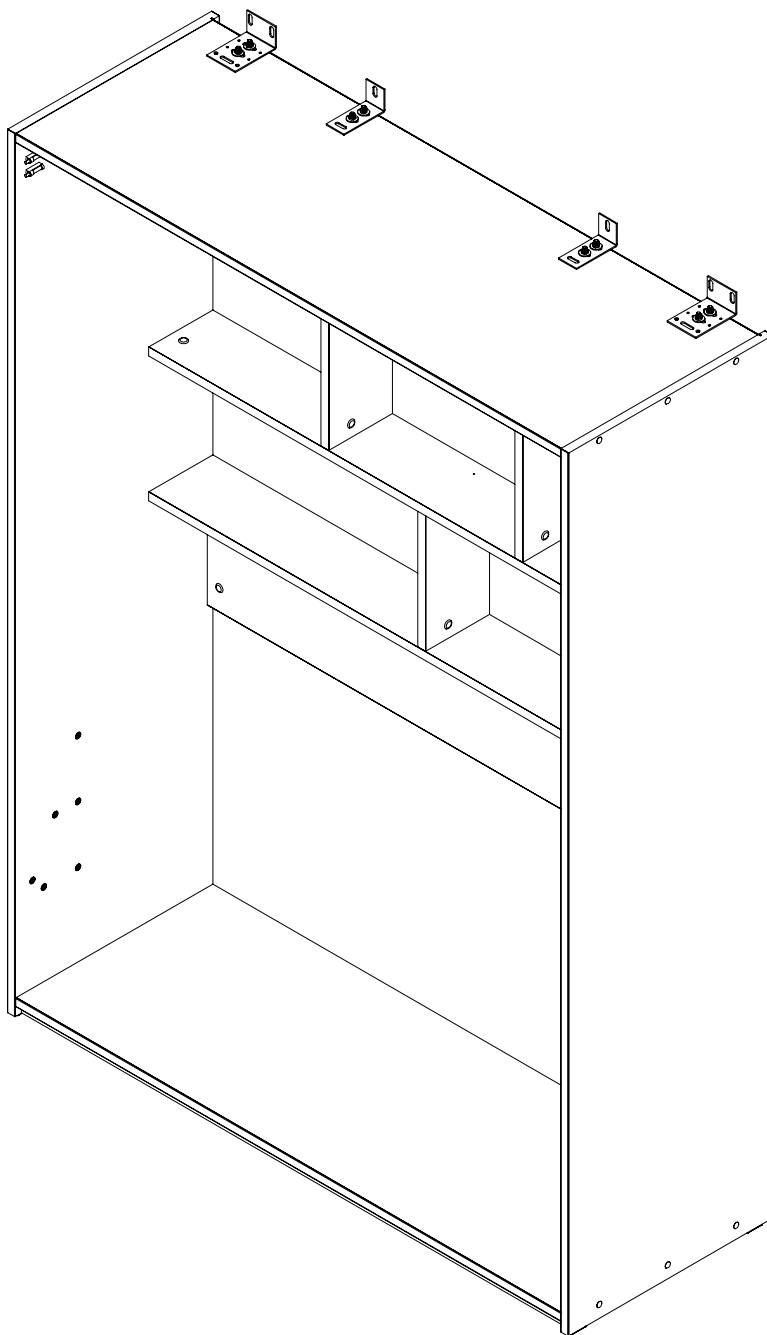
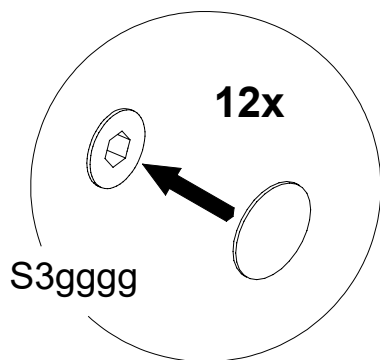
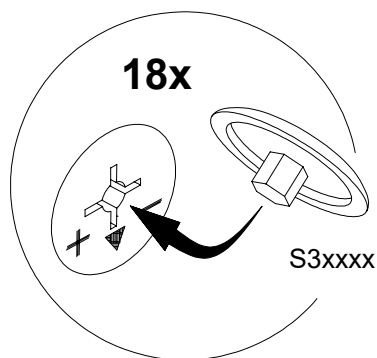

# 31

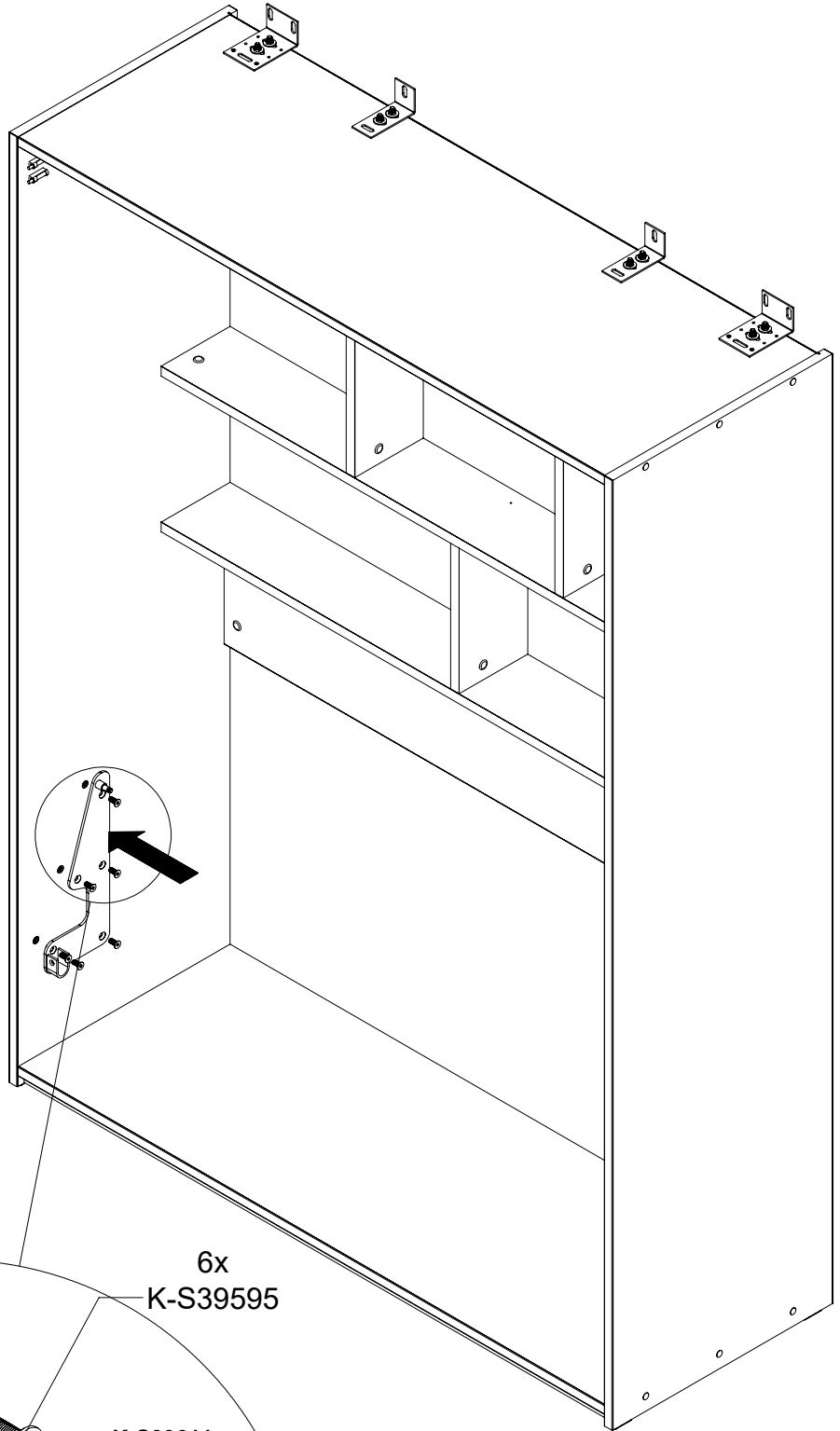

1x  
K-S39569

6x  
K-S39595

K-S39611  
5mm

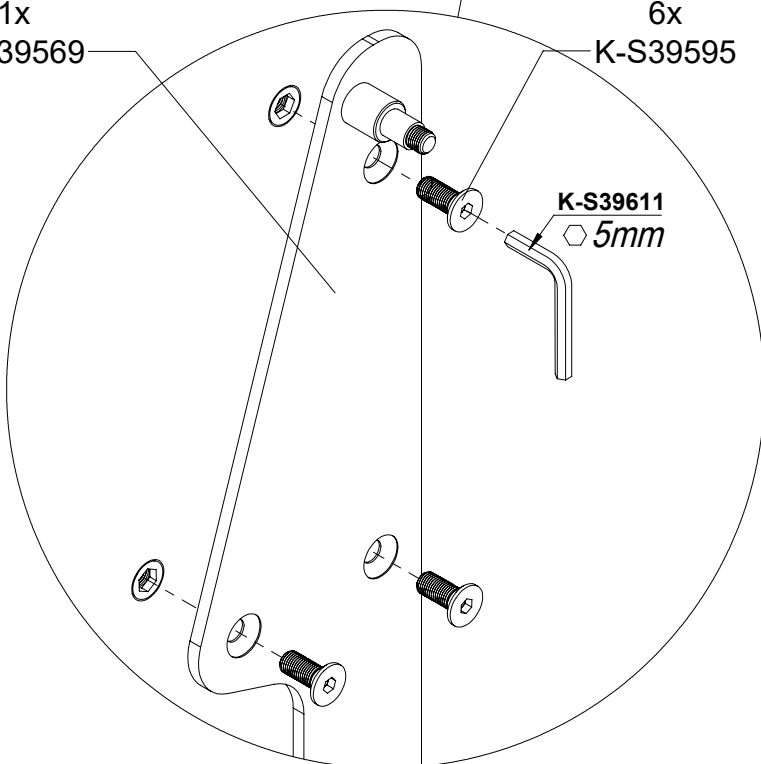

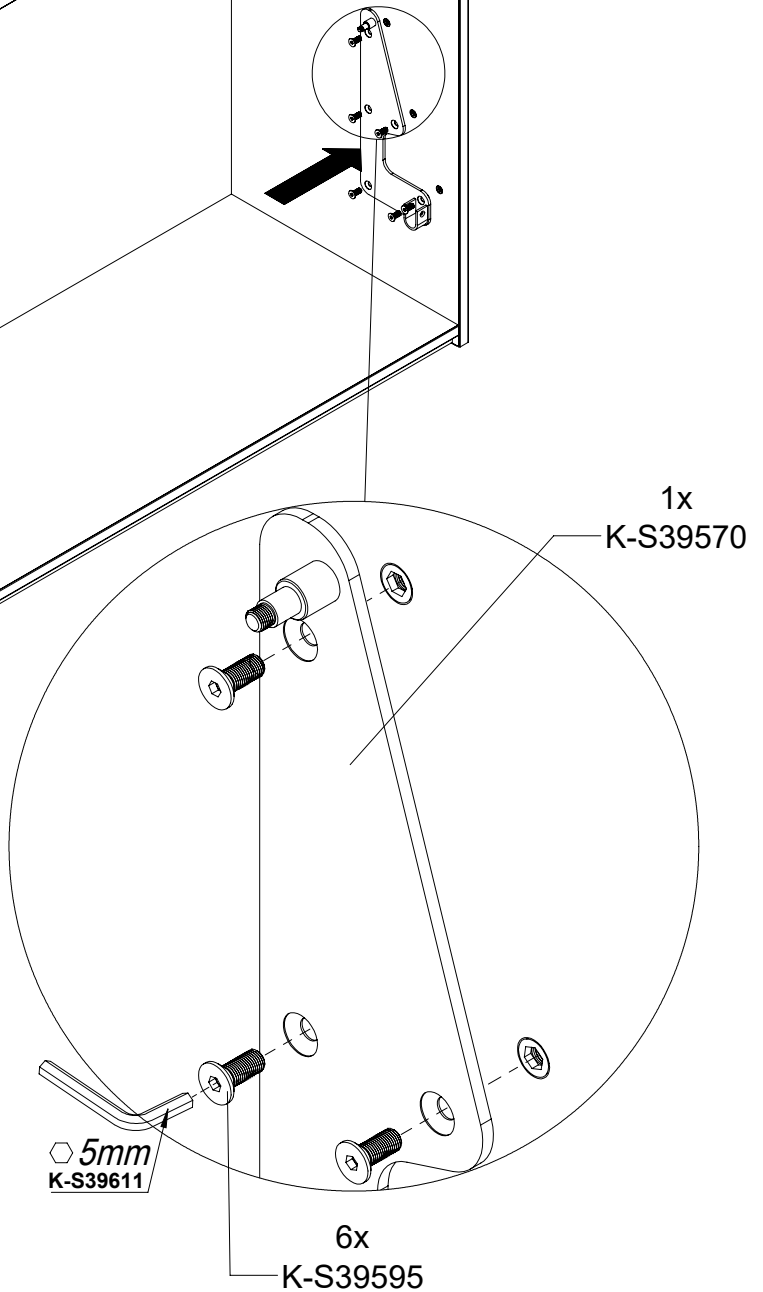
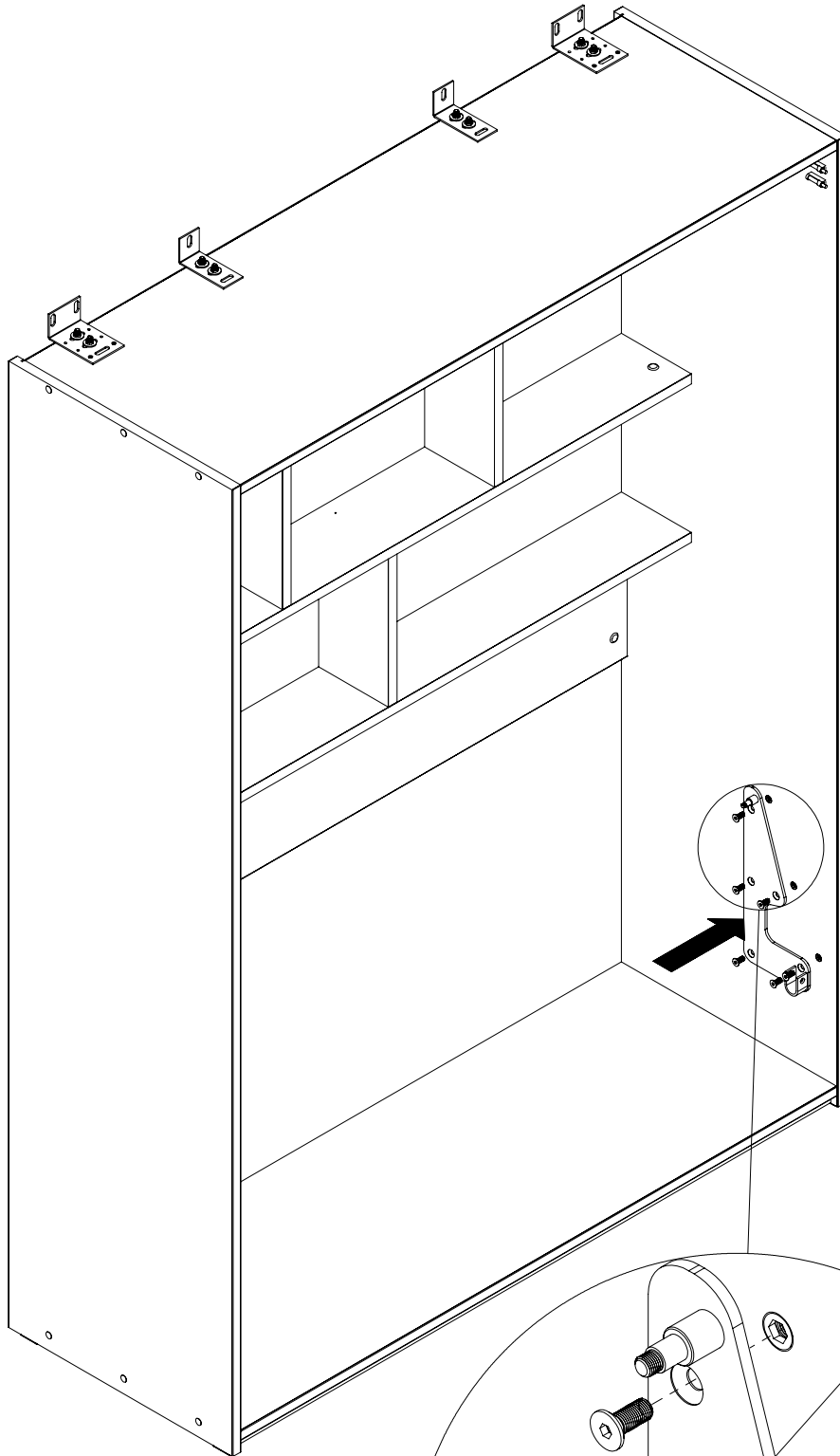

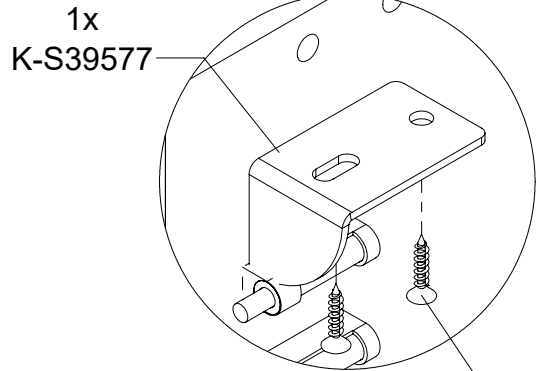
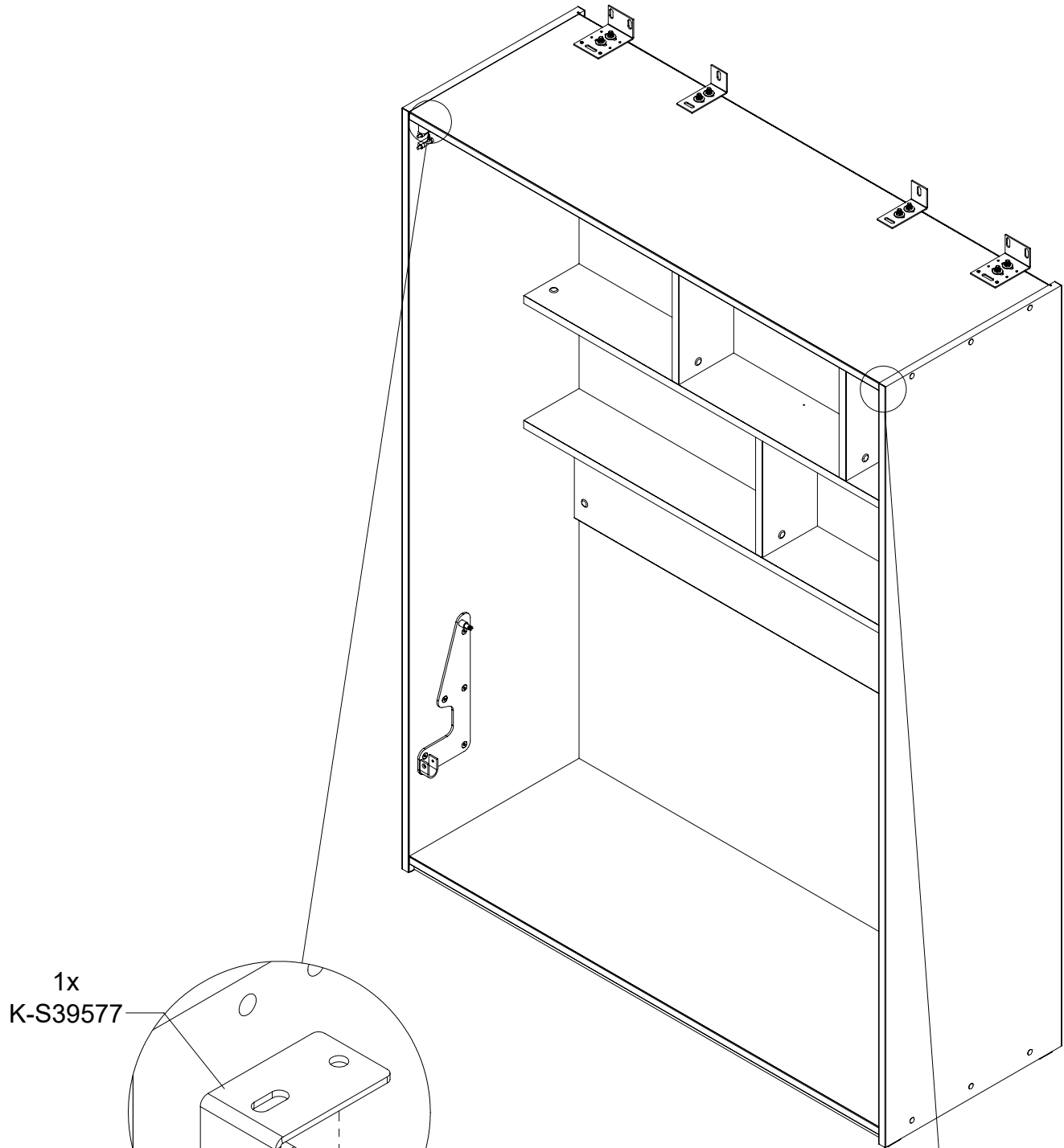

2x  
K-S39589

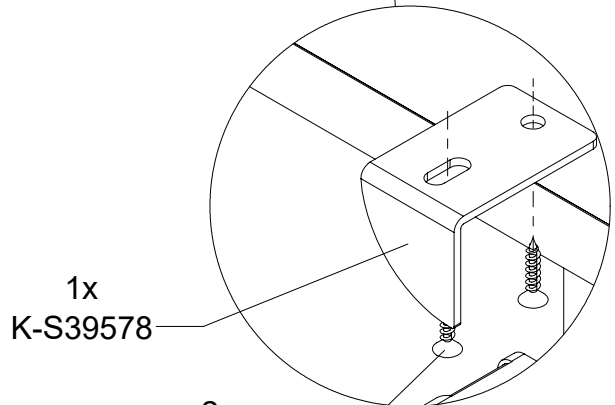

2x  
K-S39589

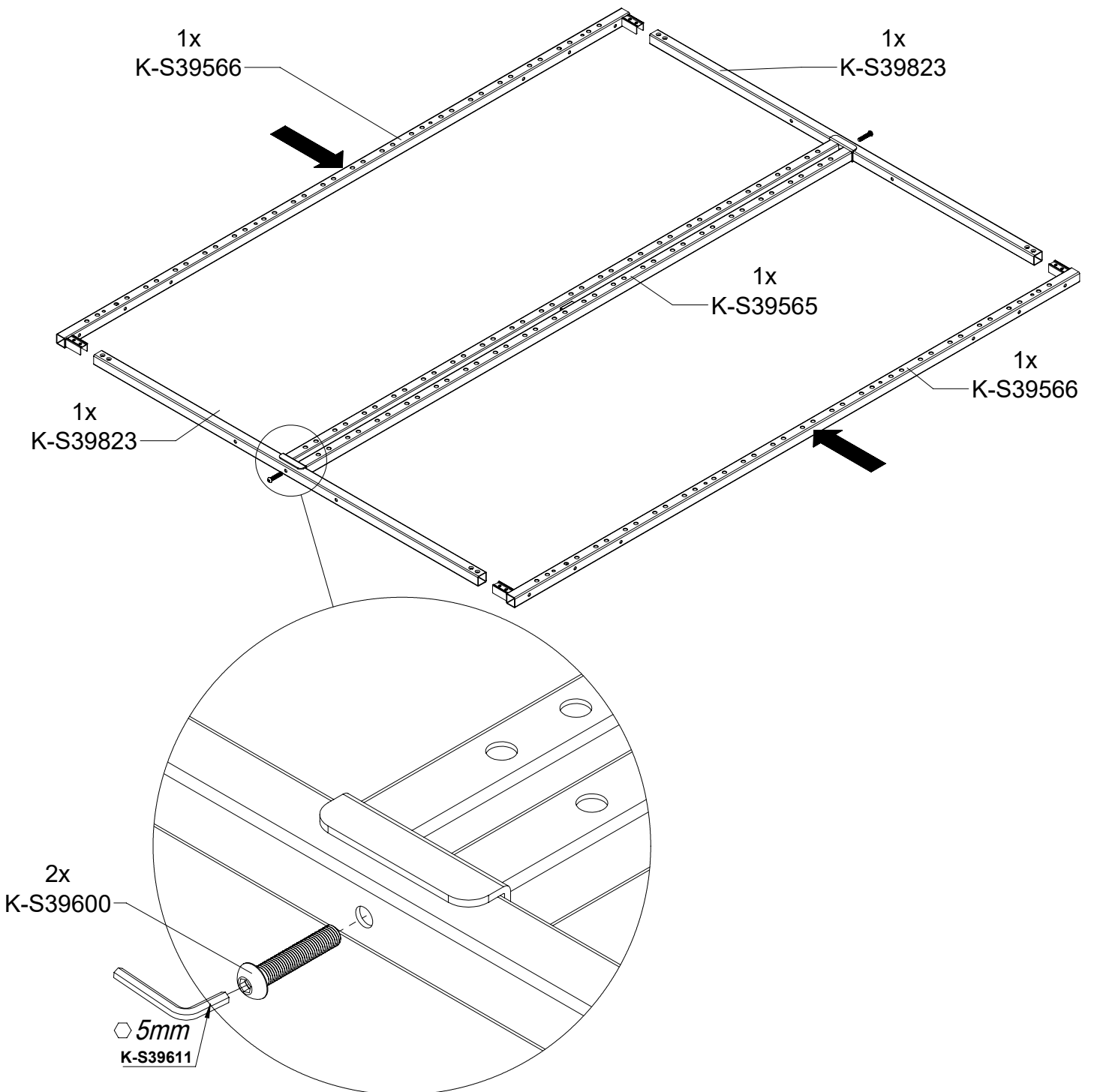

# 35

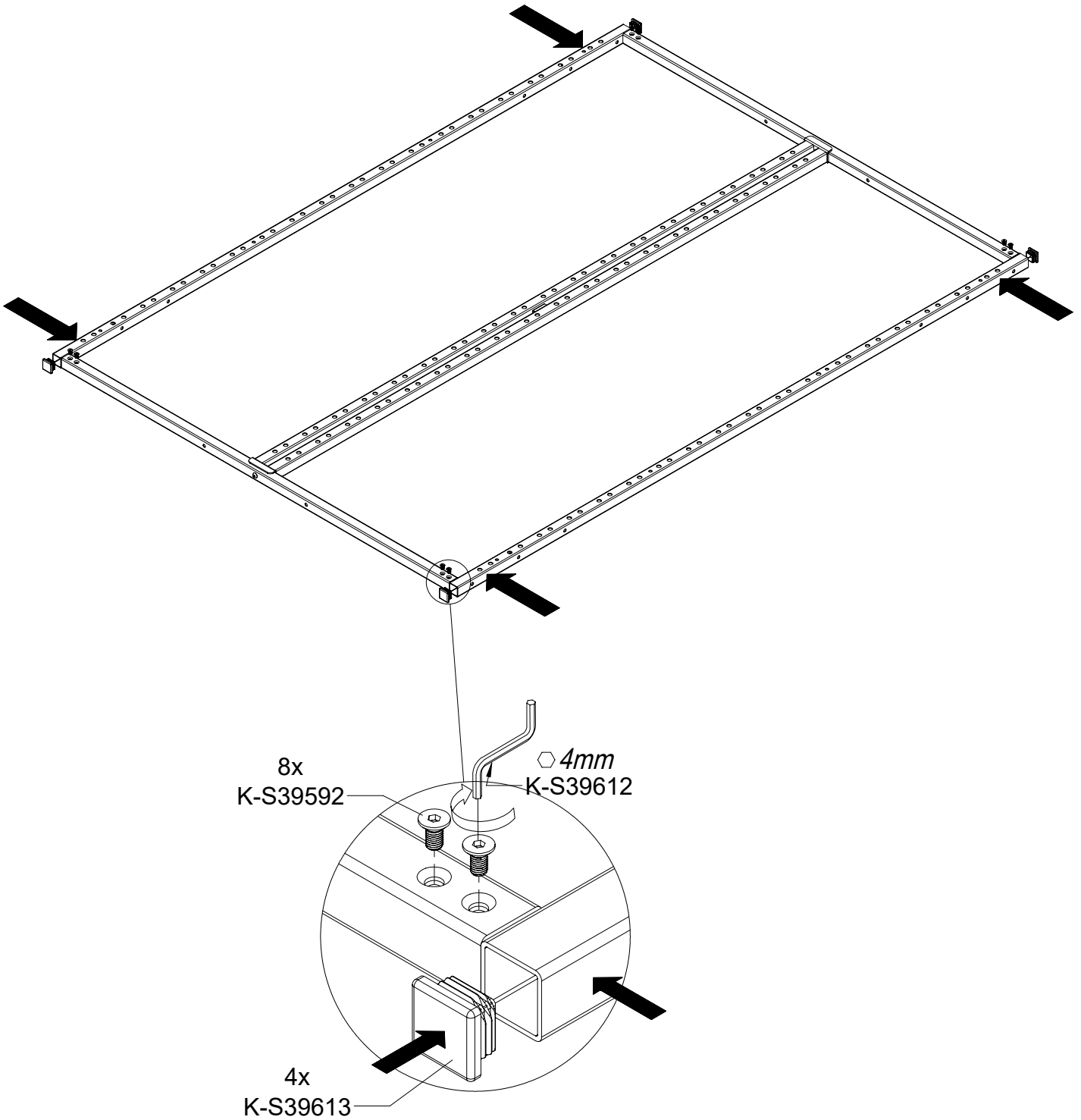

# 36

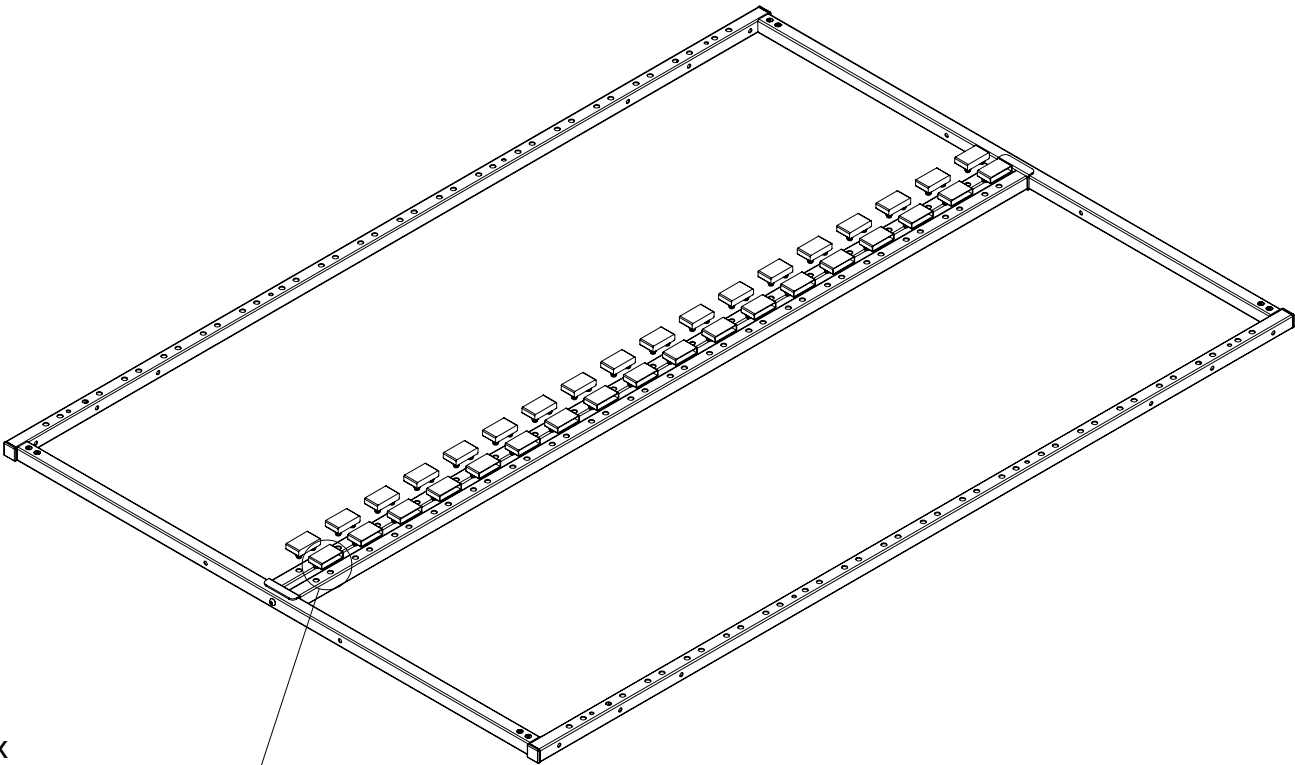

36x  
K-S39584

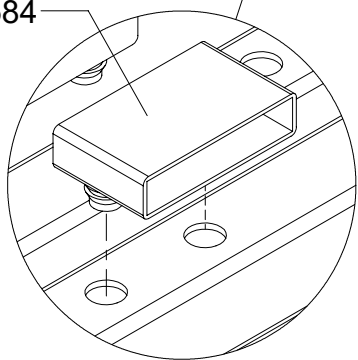

# 37

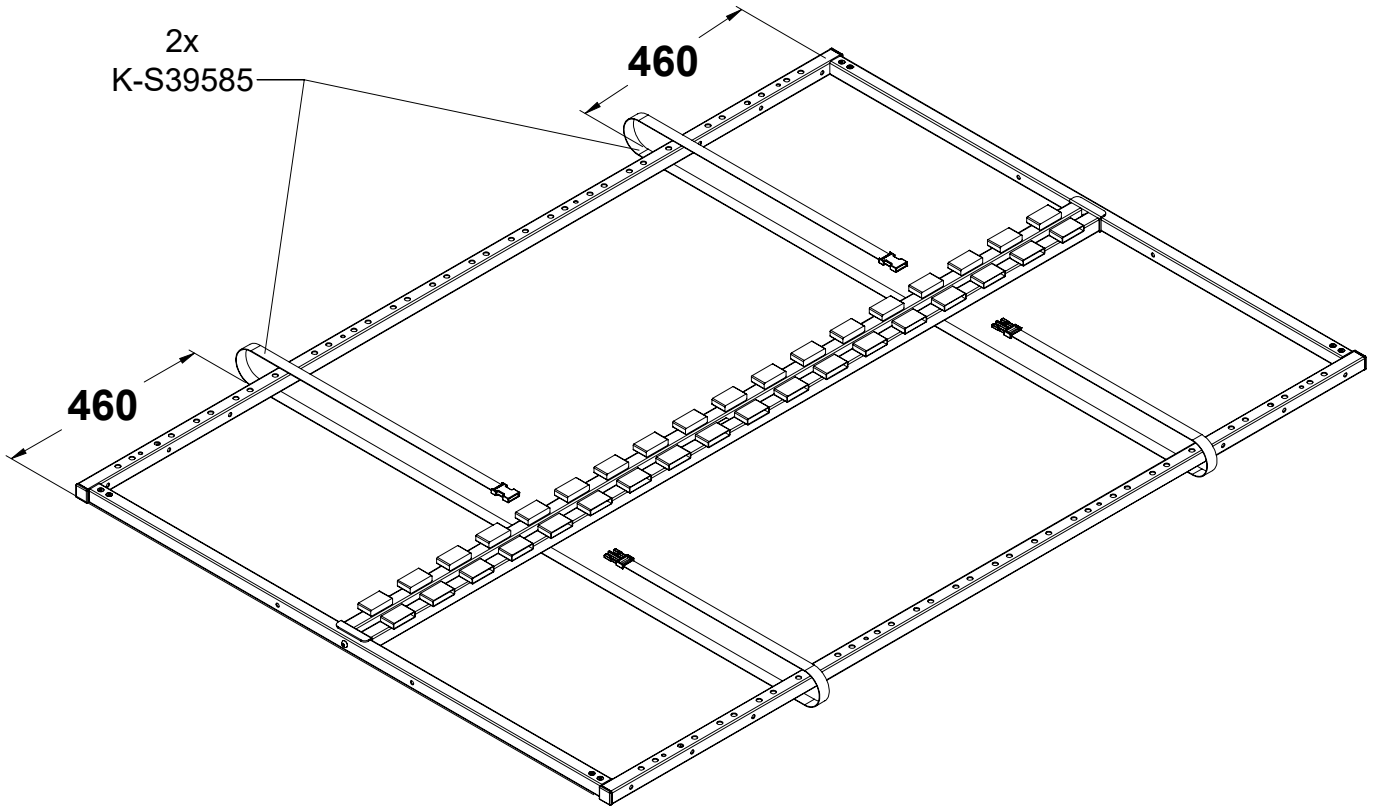
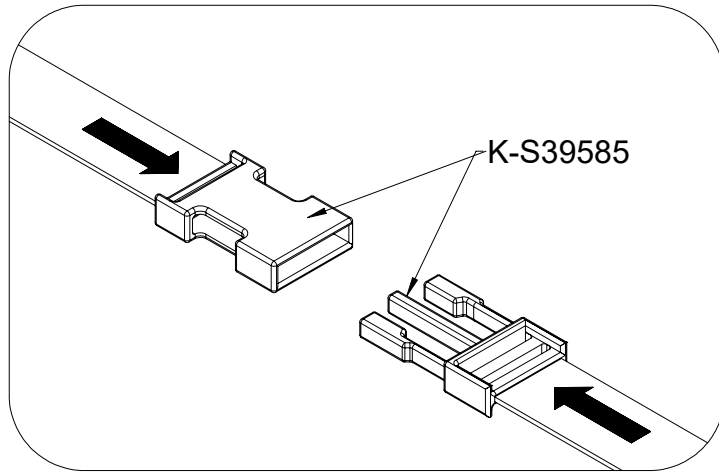

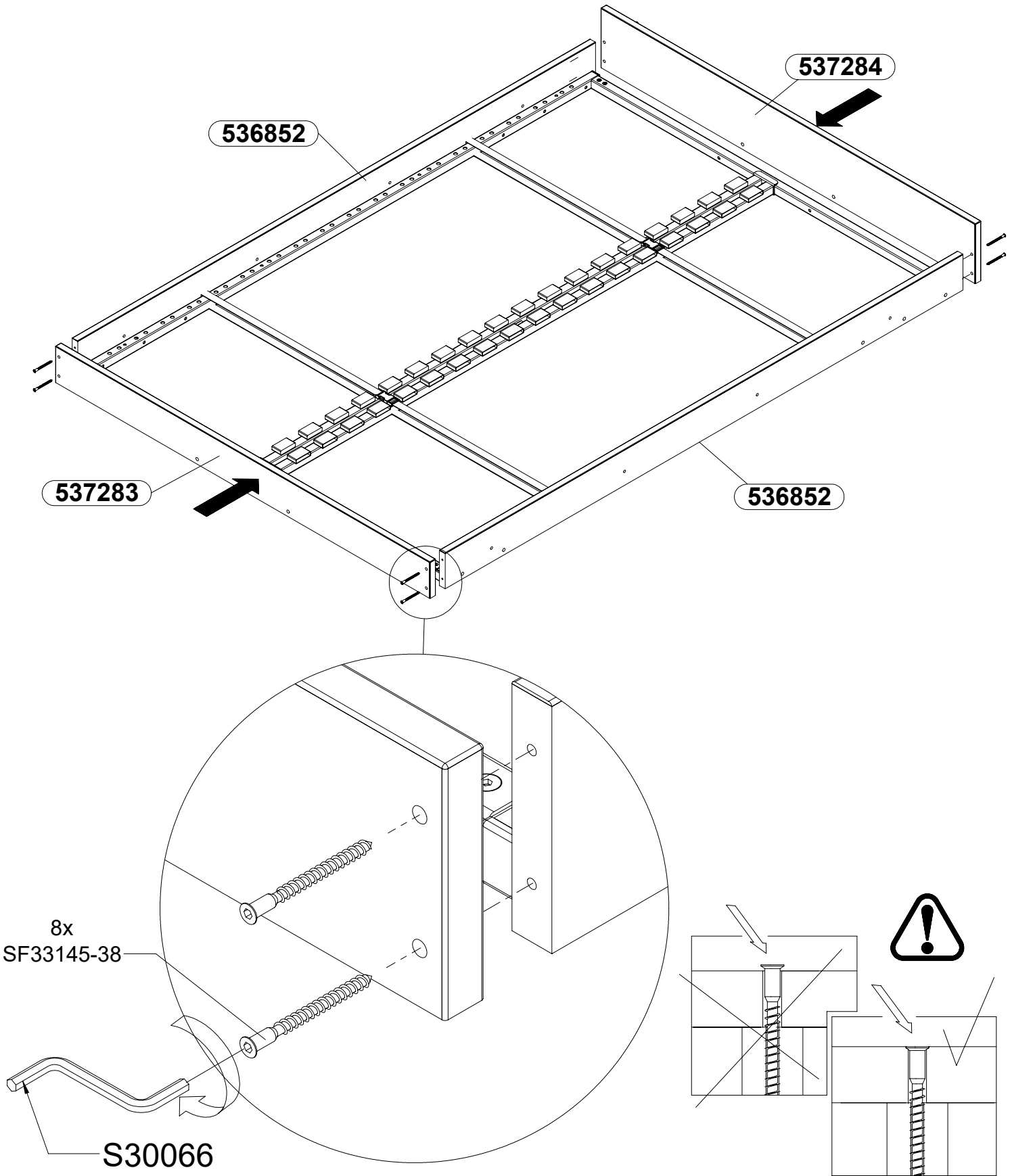

# 39

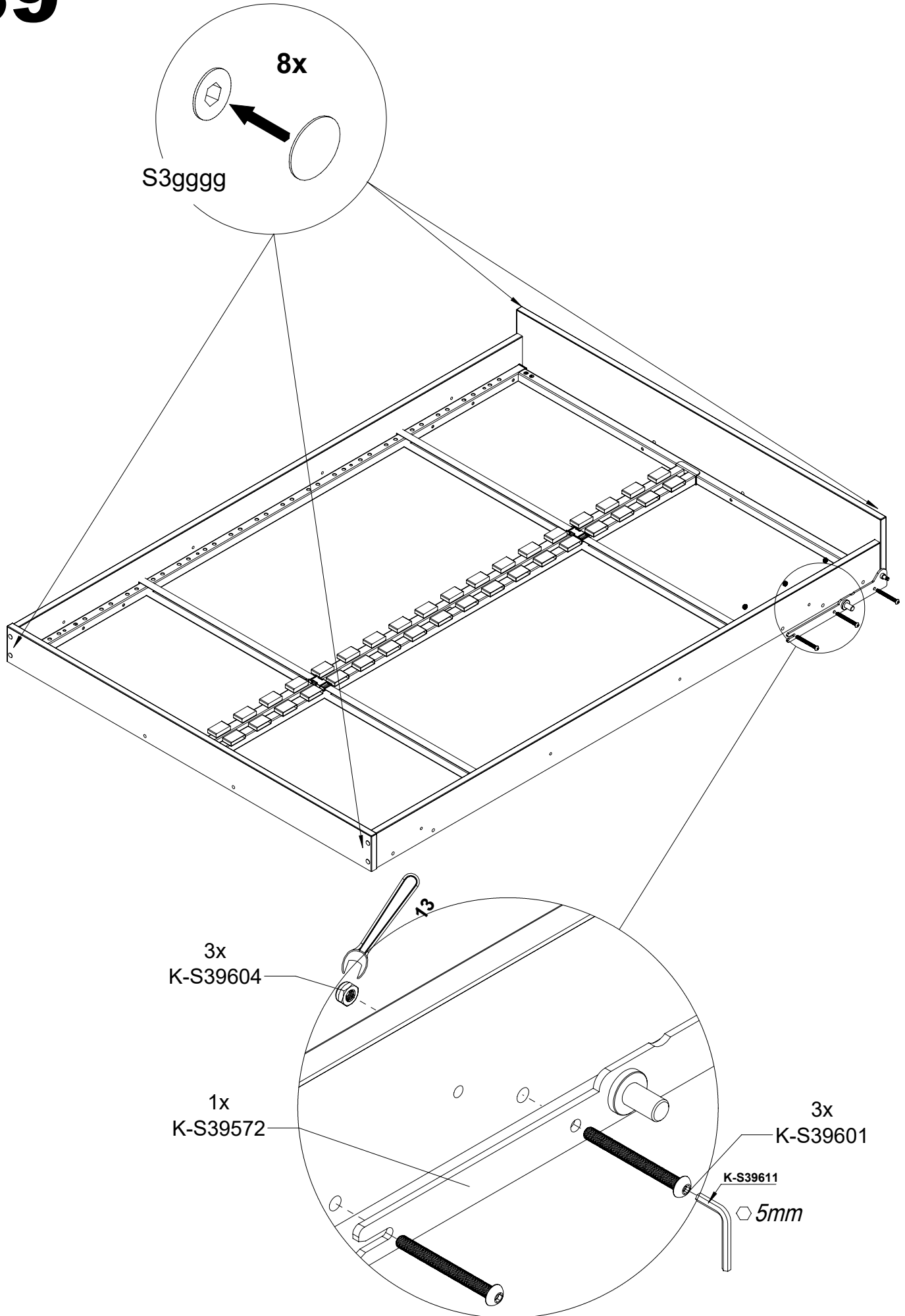

# 40

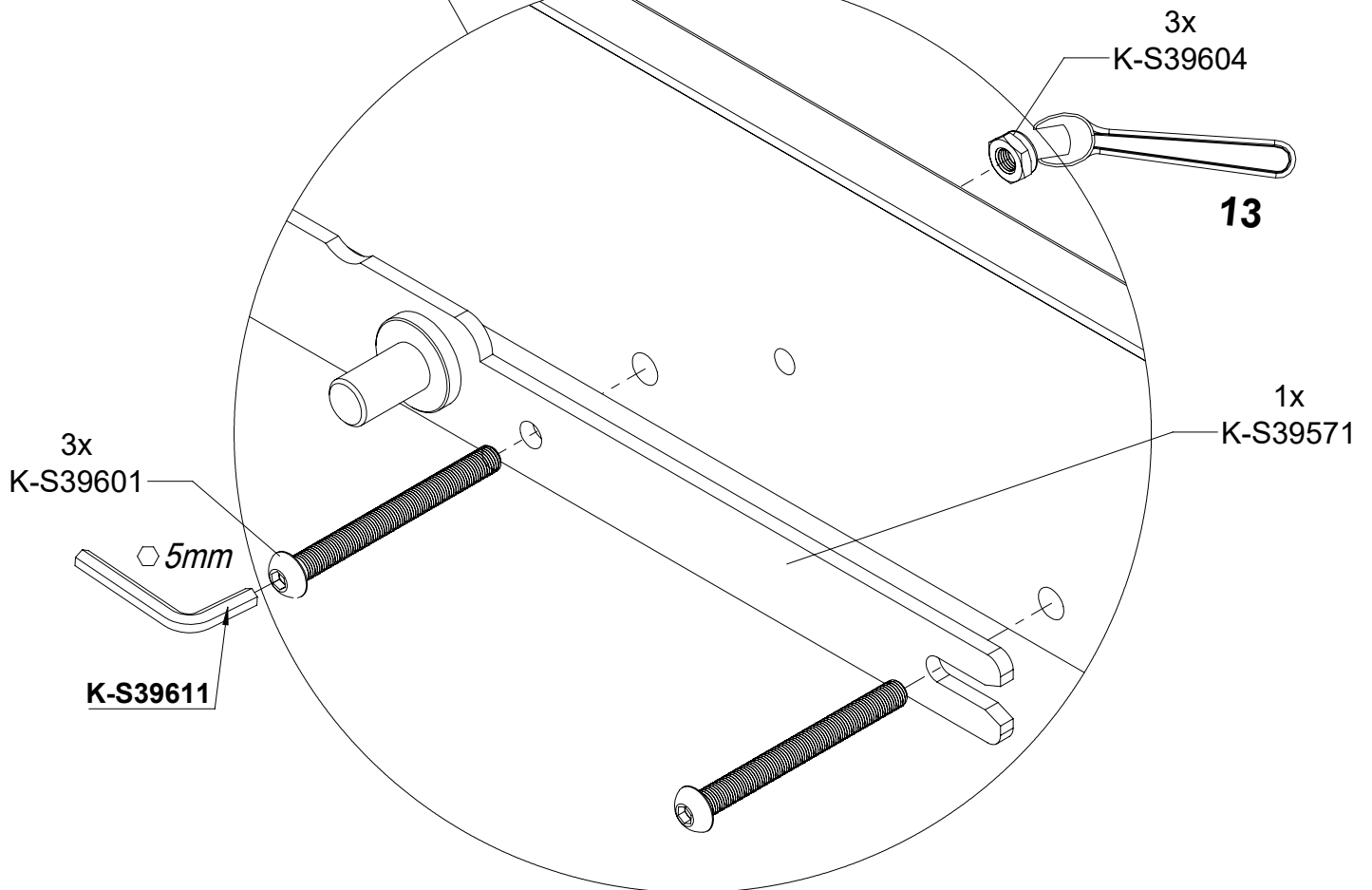
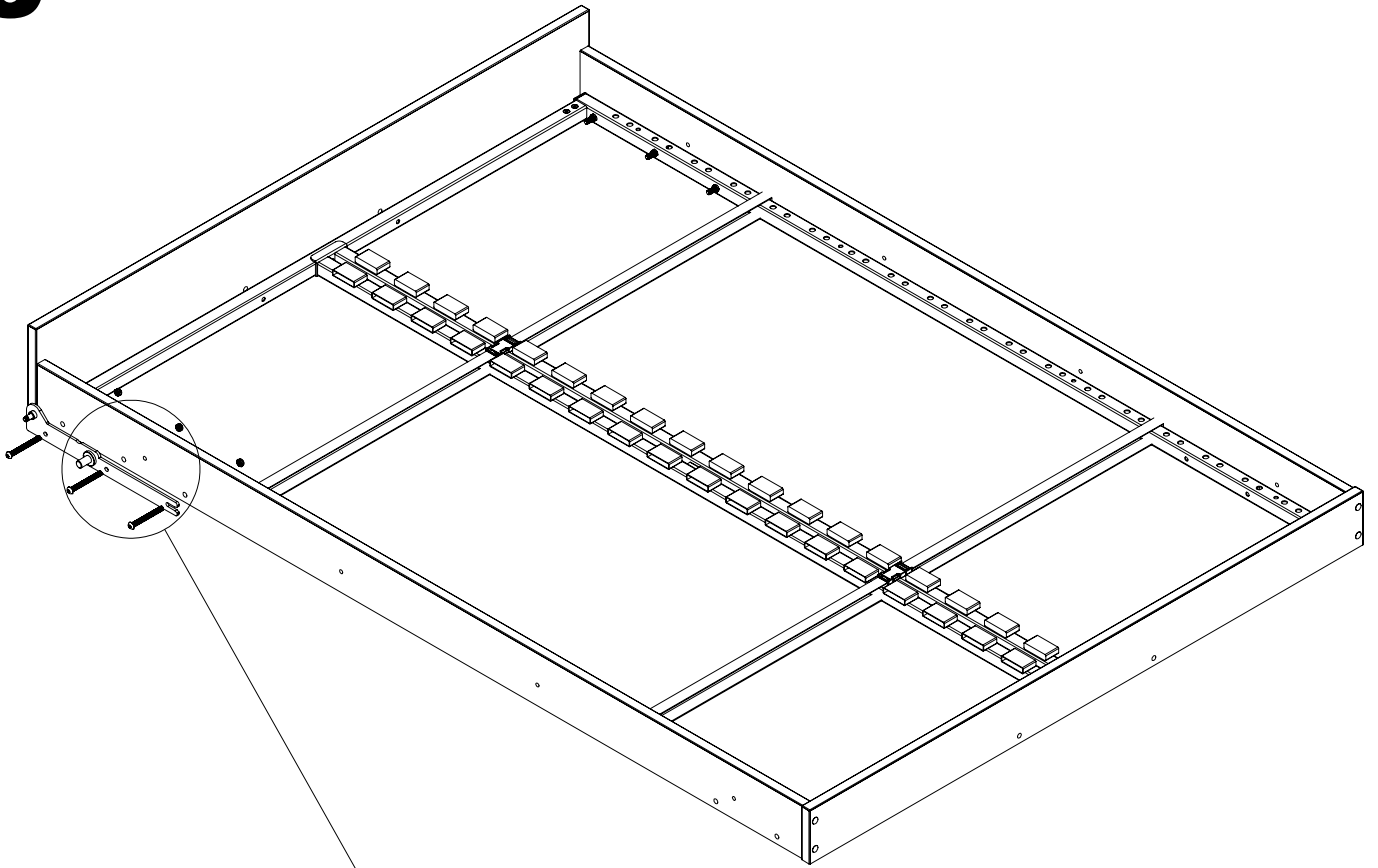

# 41

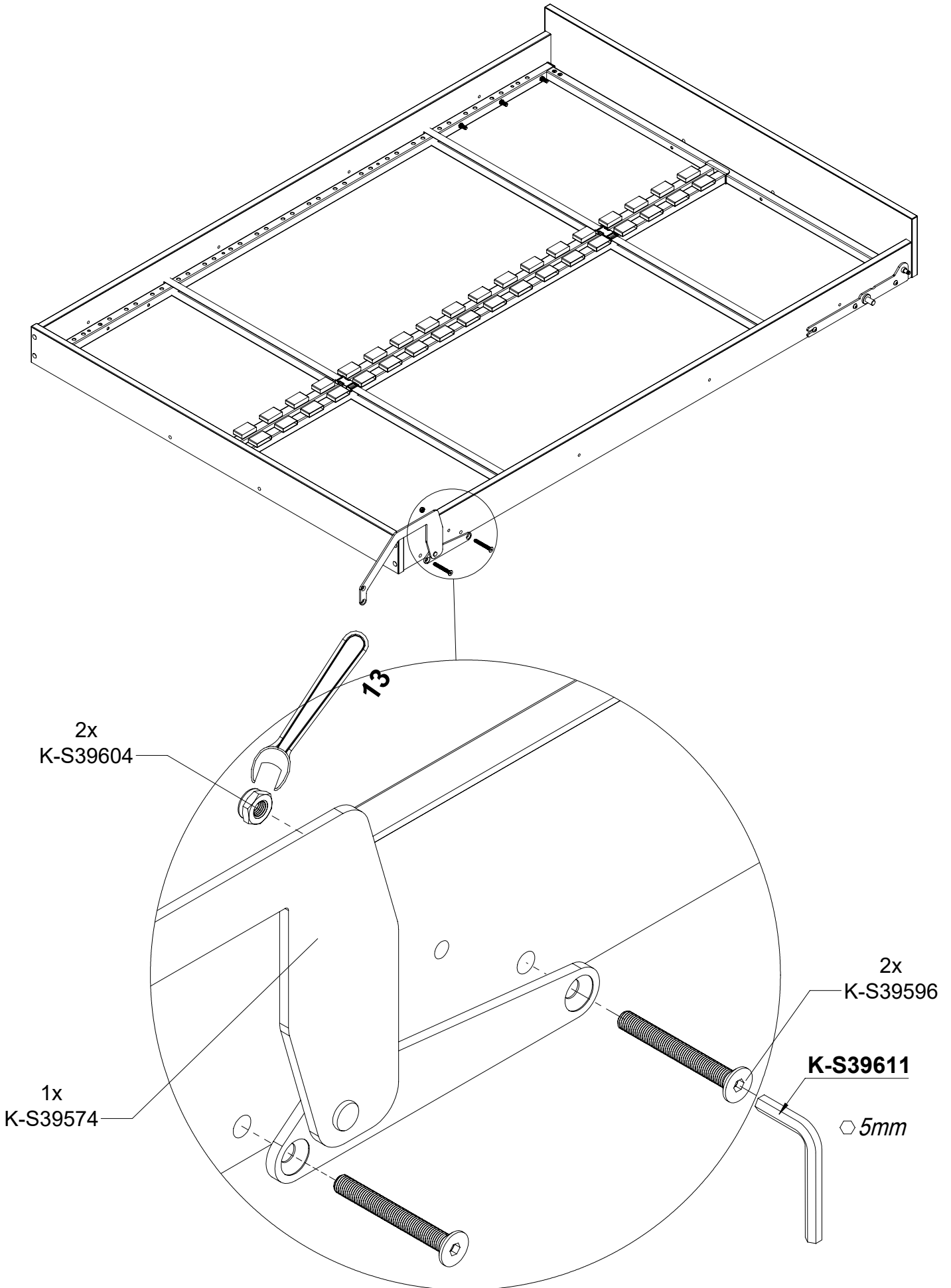

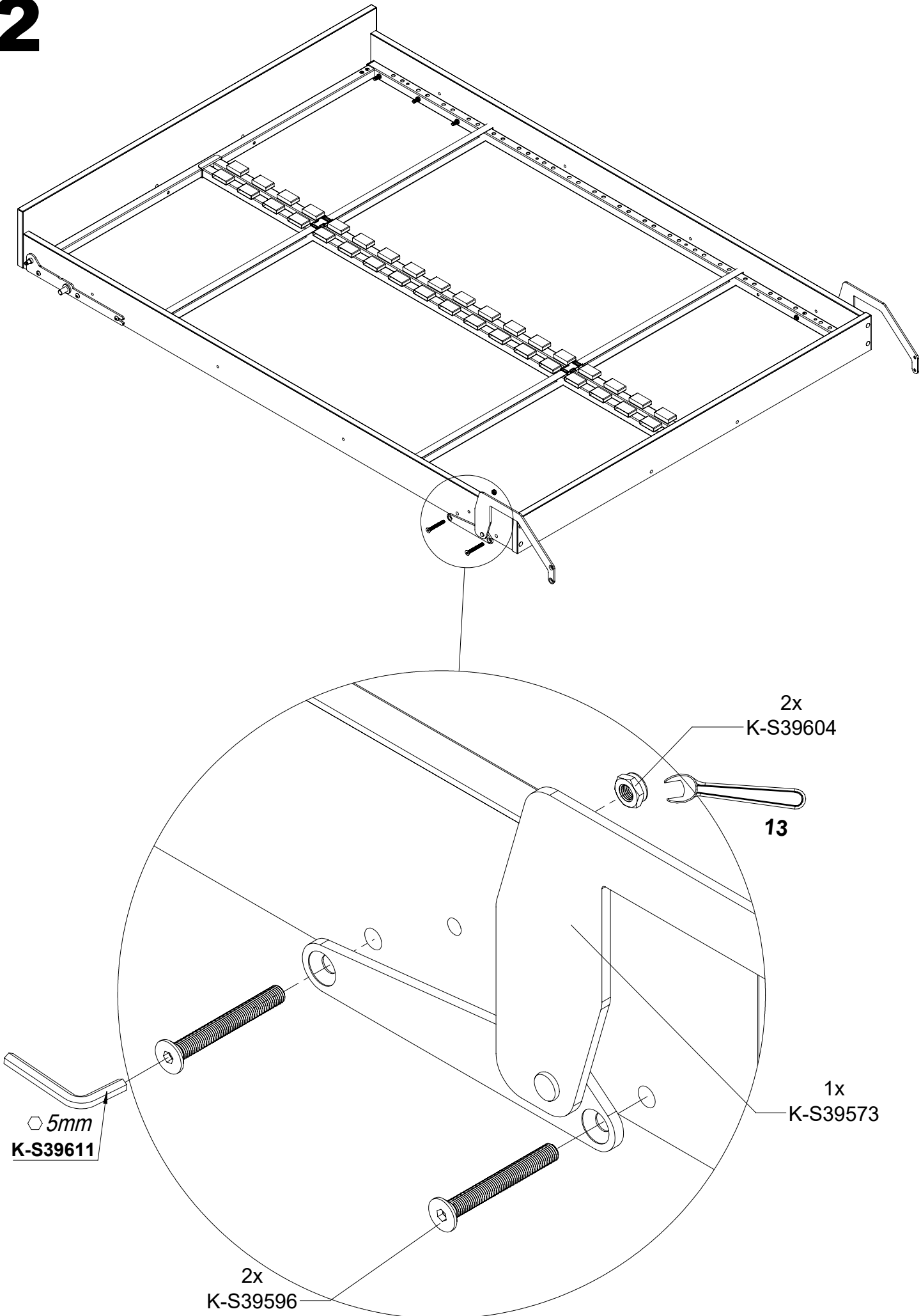

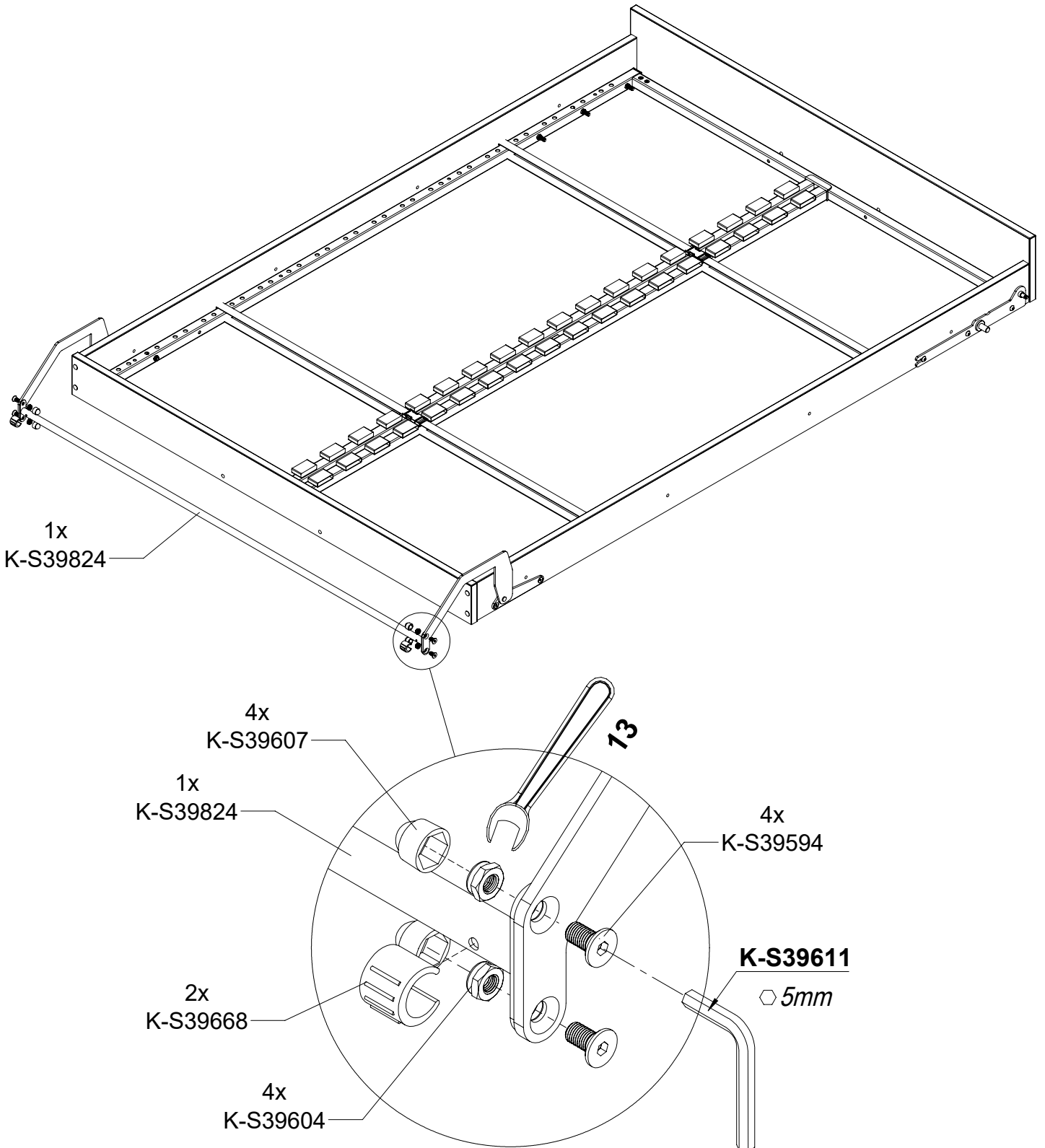

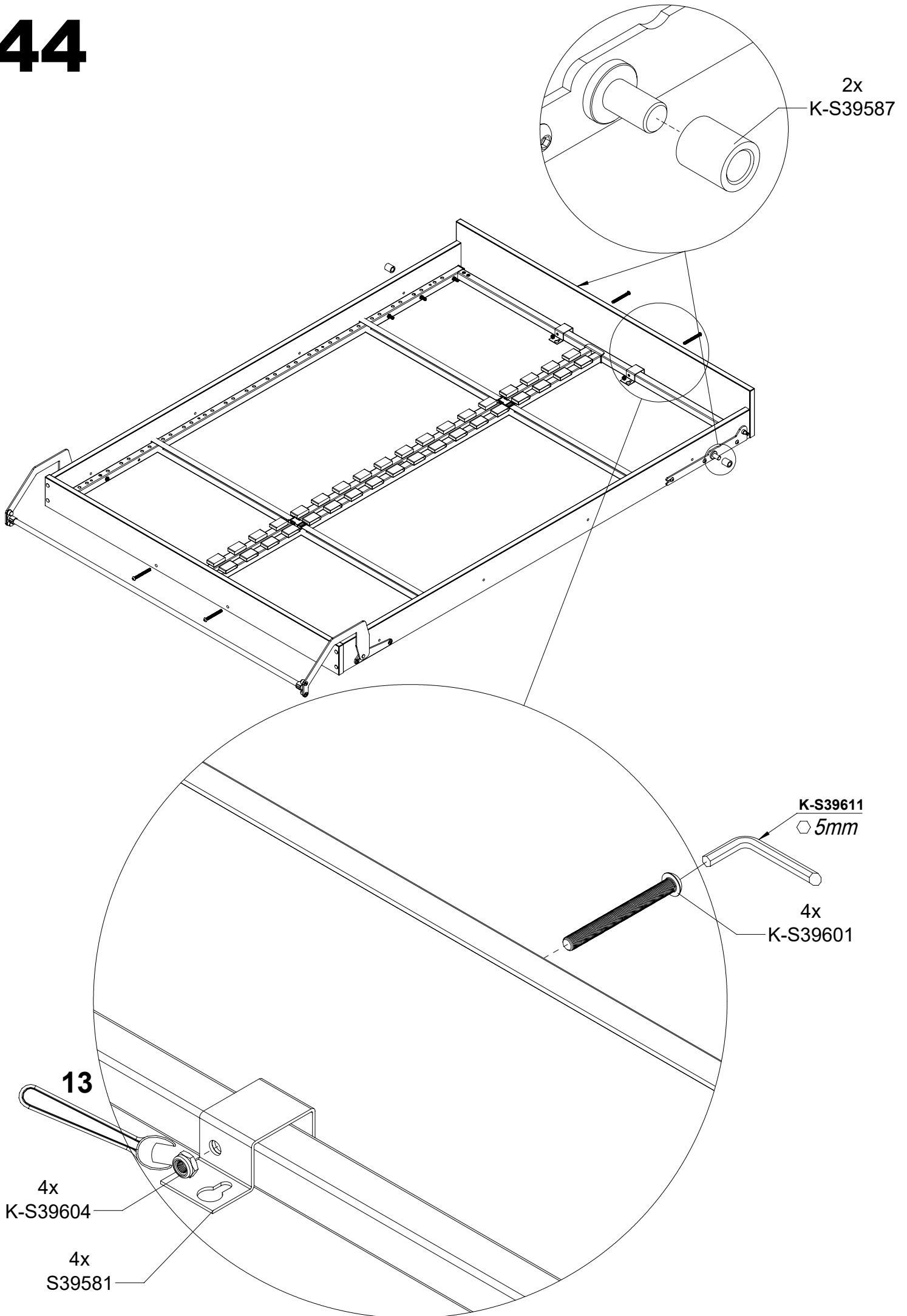

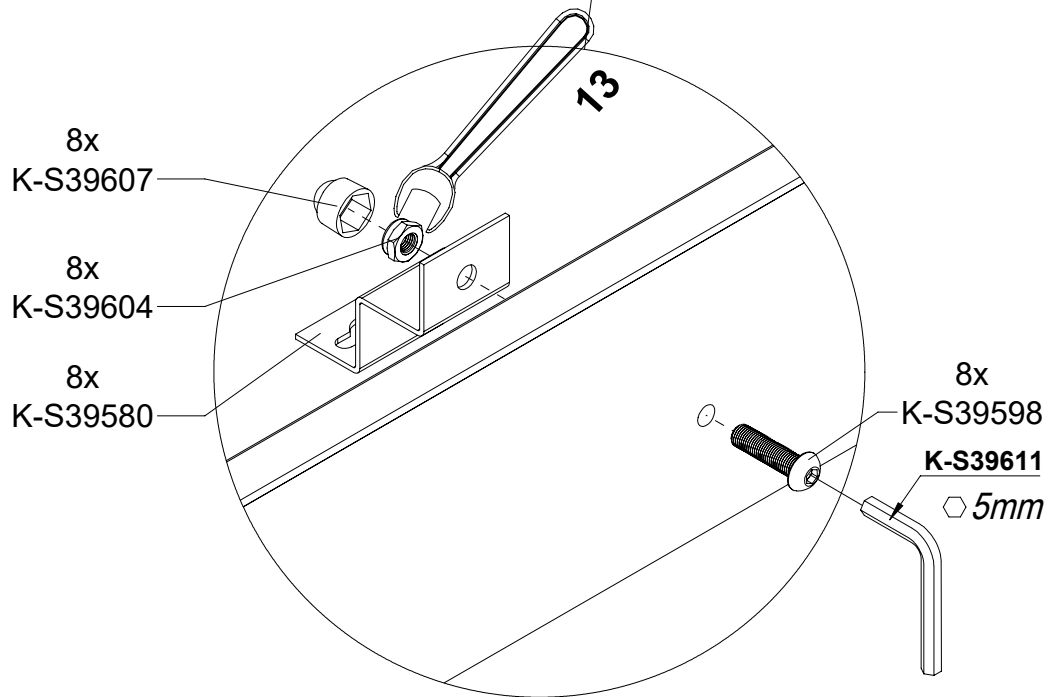
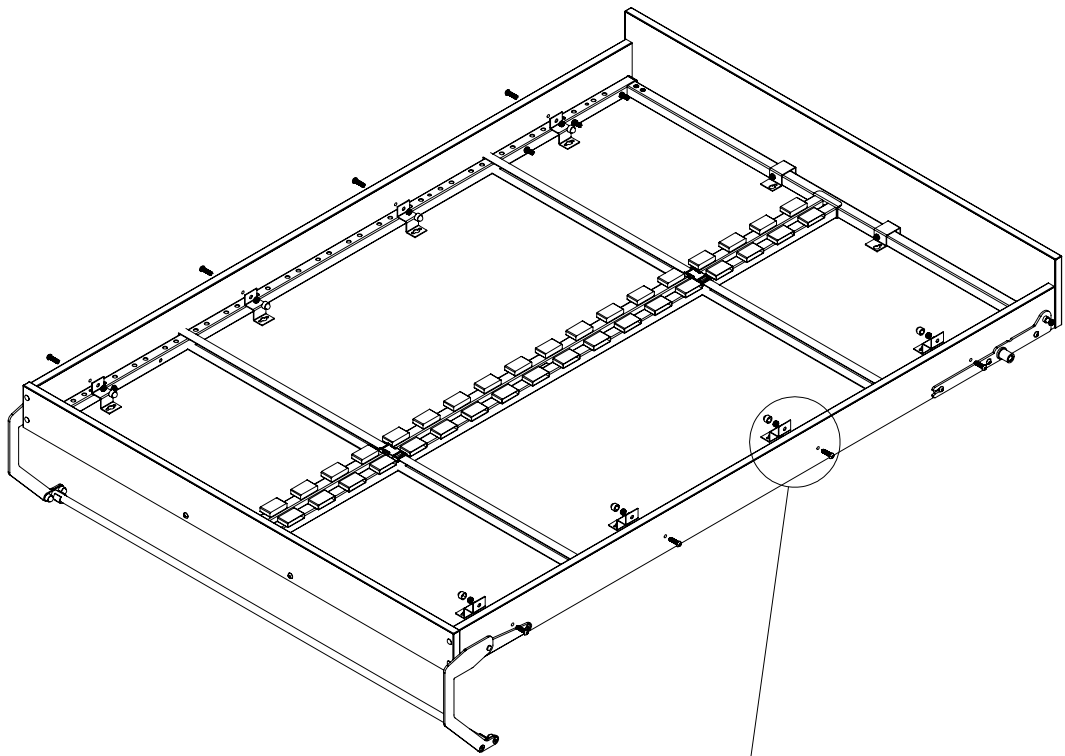

# 46

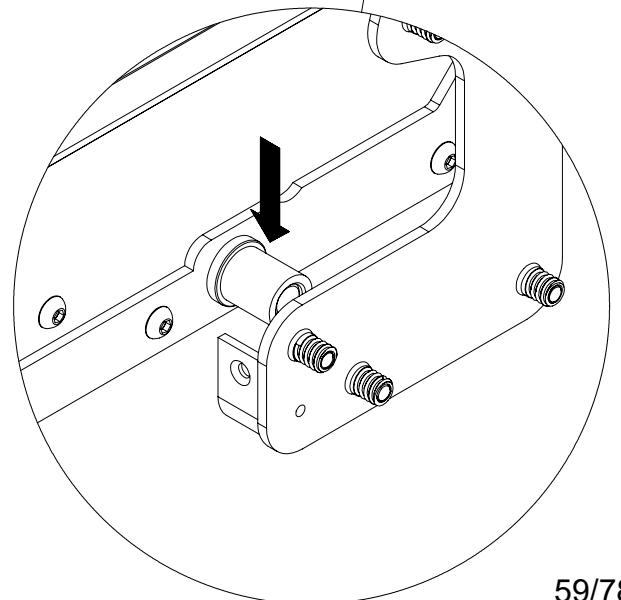
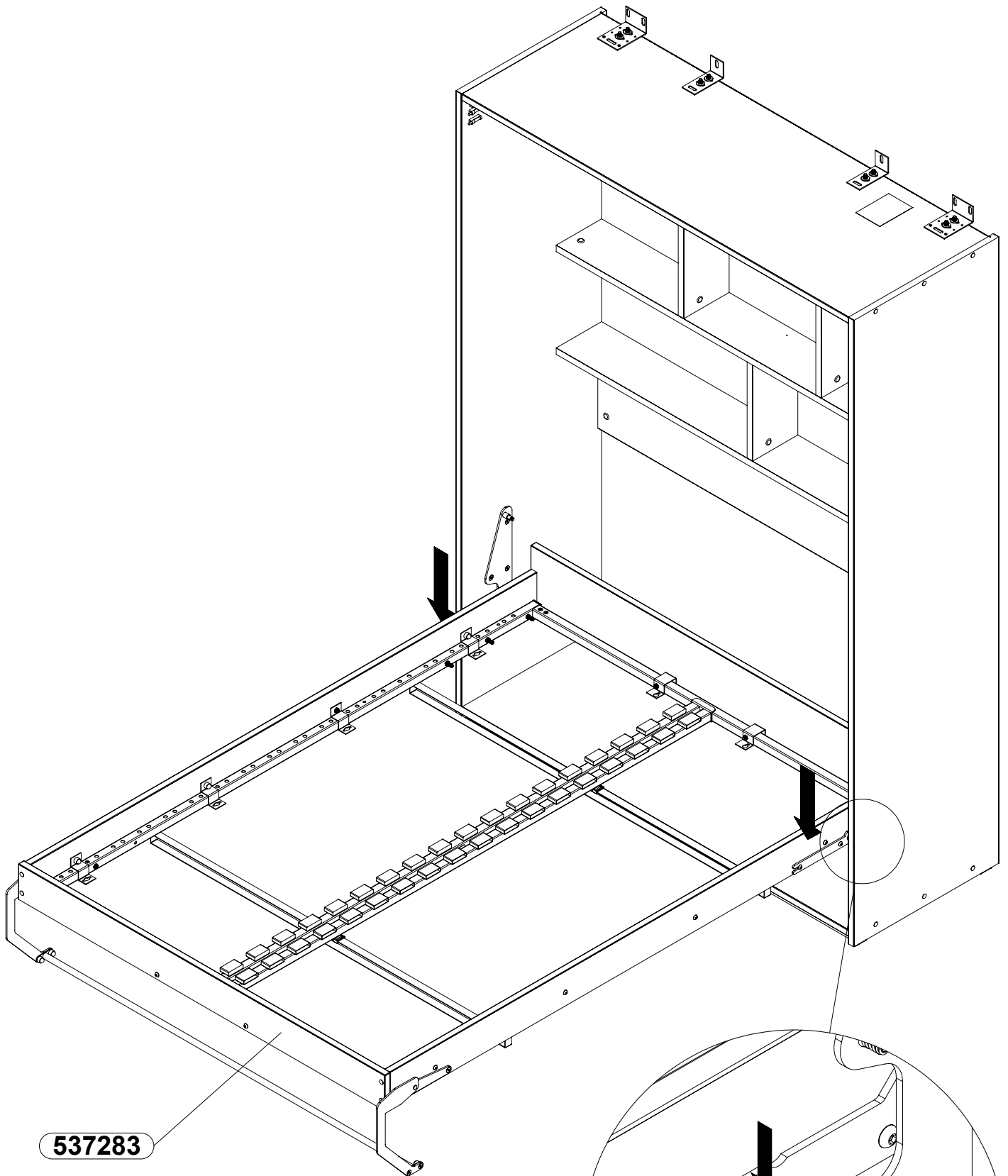

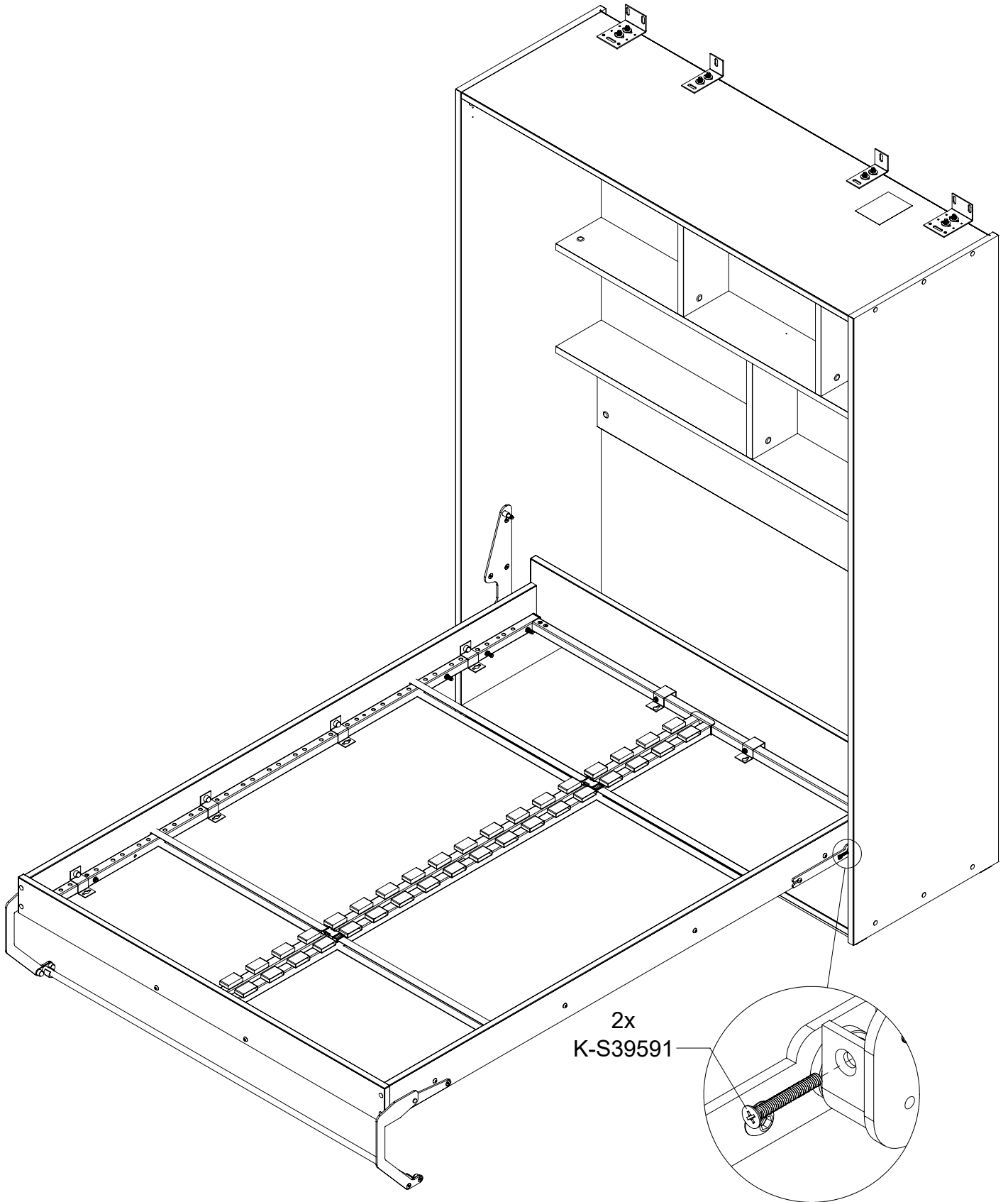

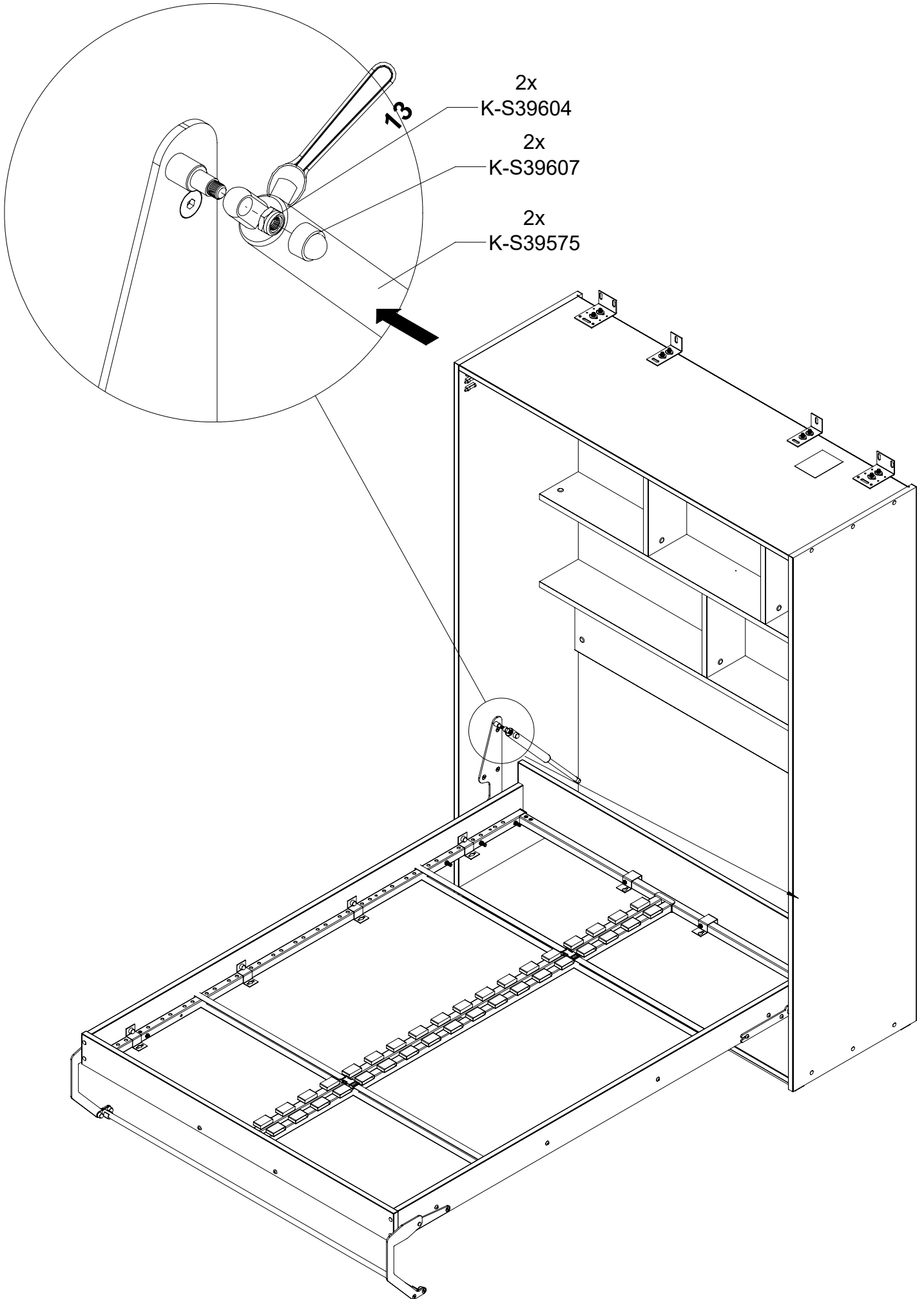

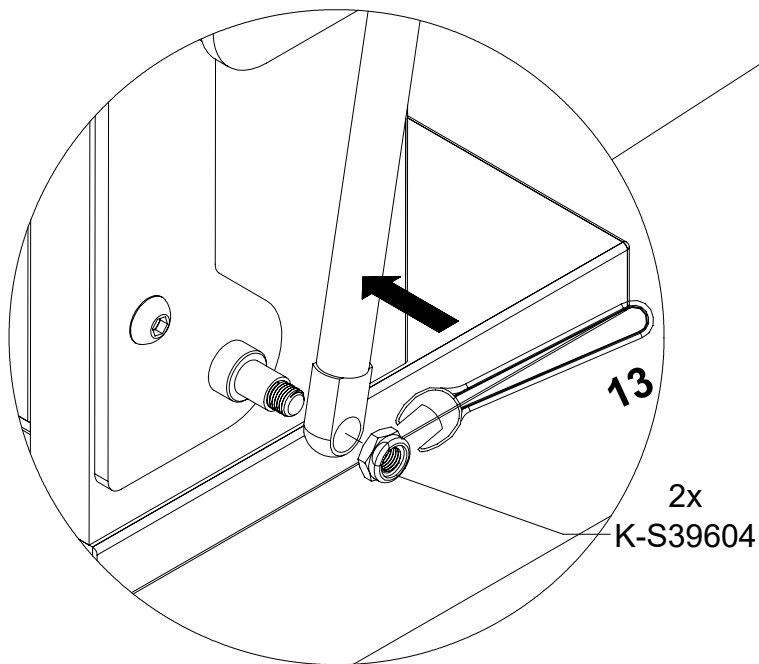
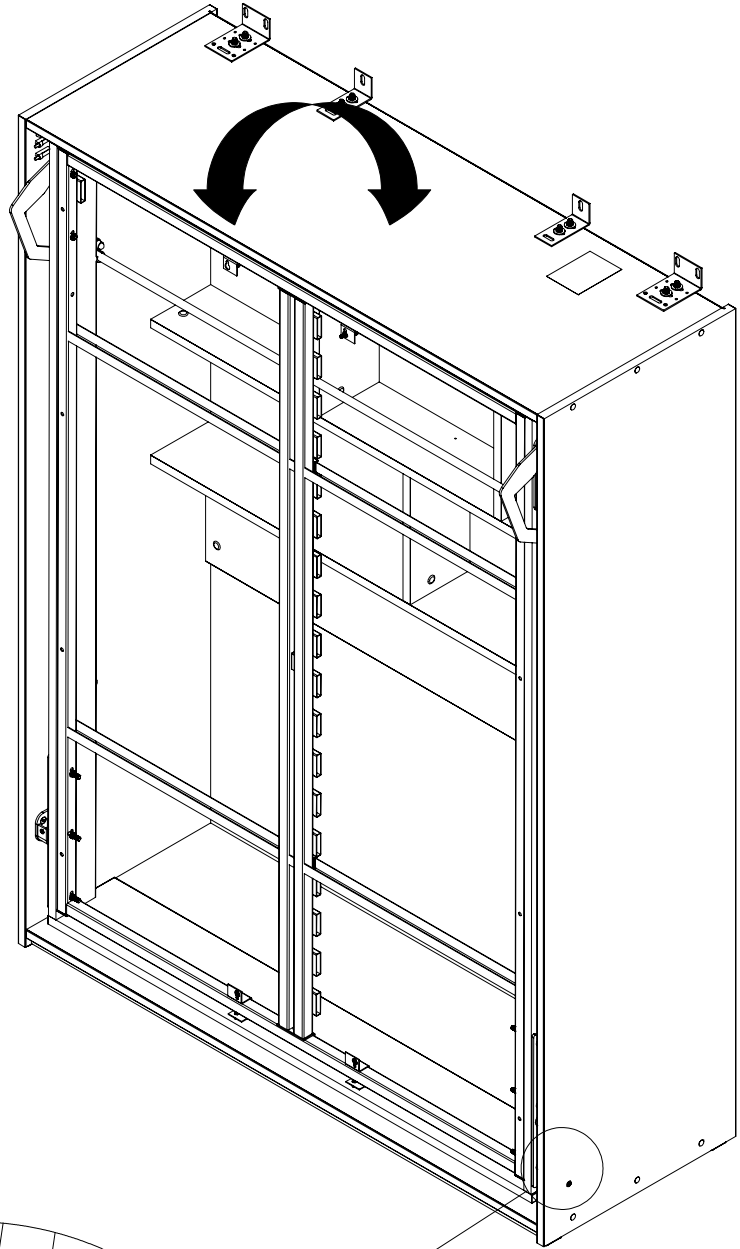

# 50x1

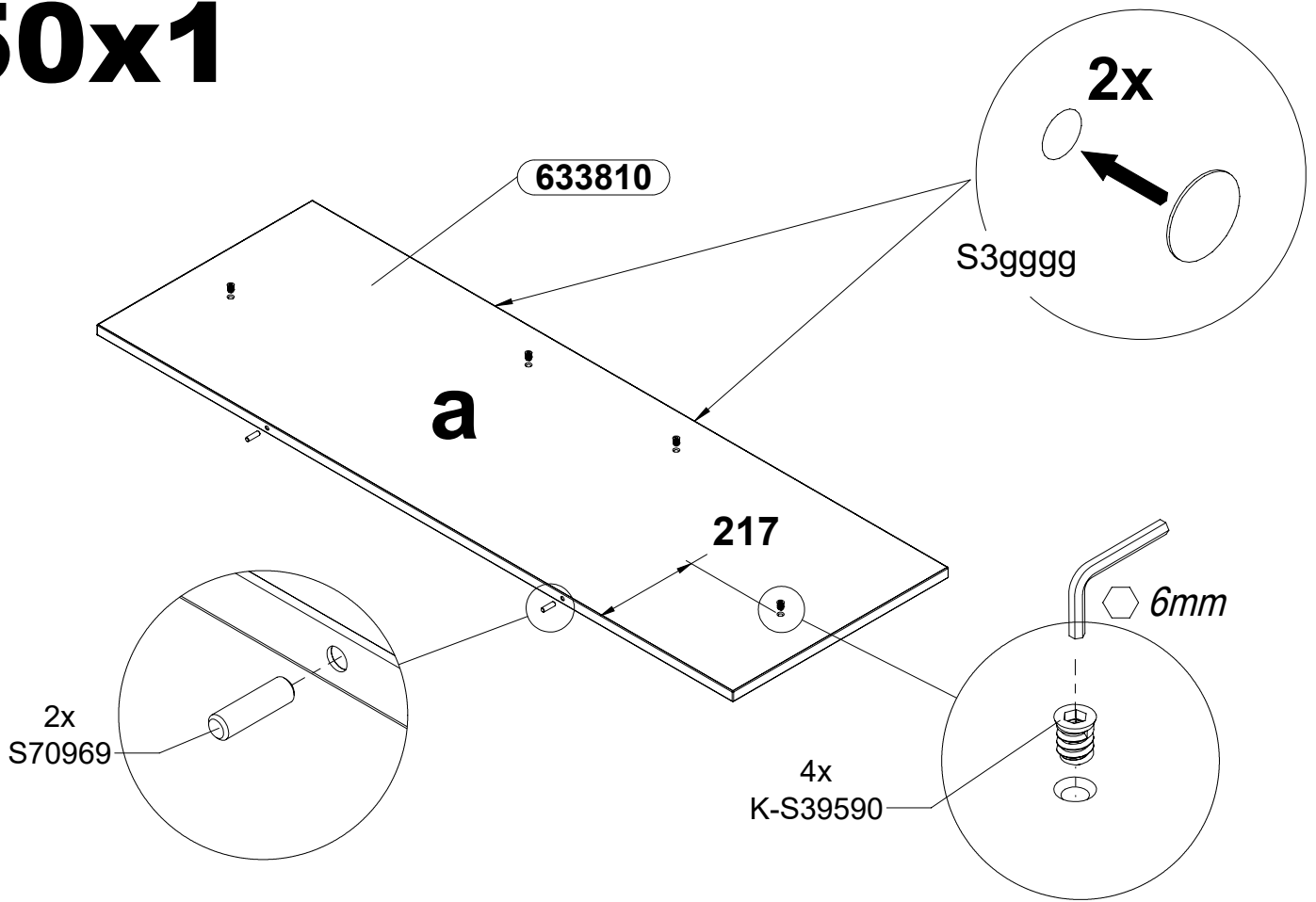

# 51x1

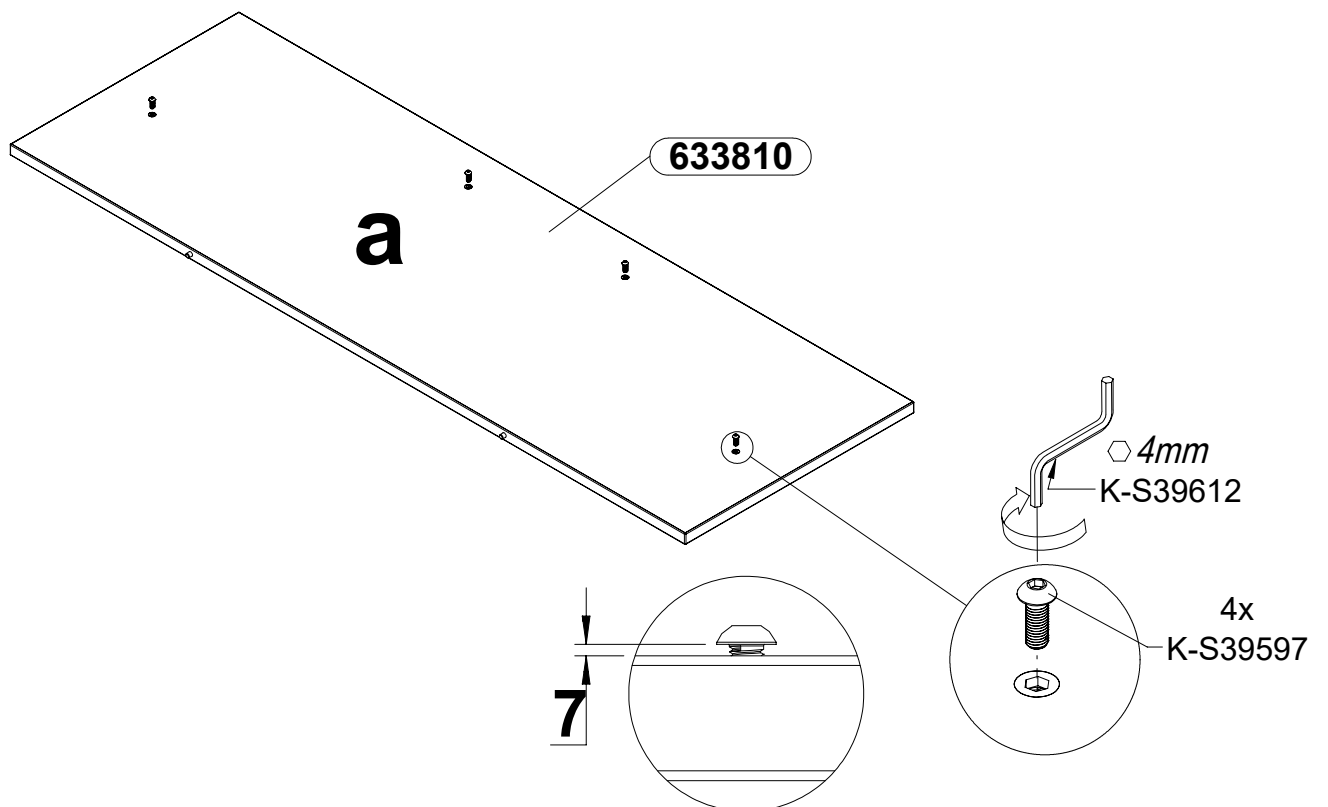

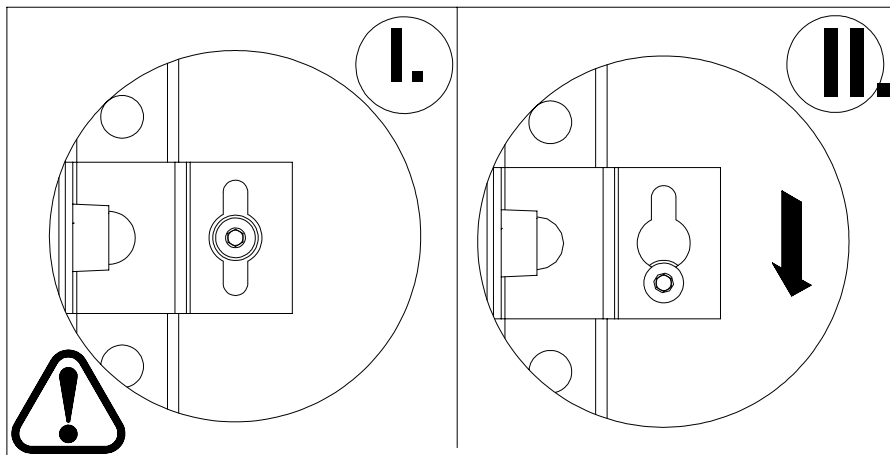
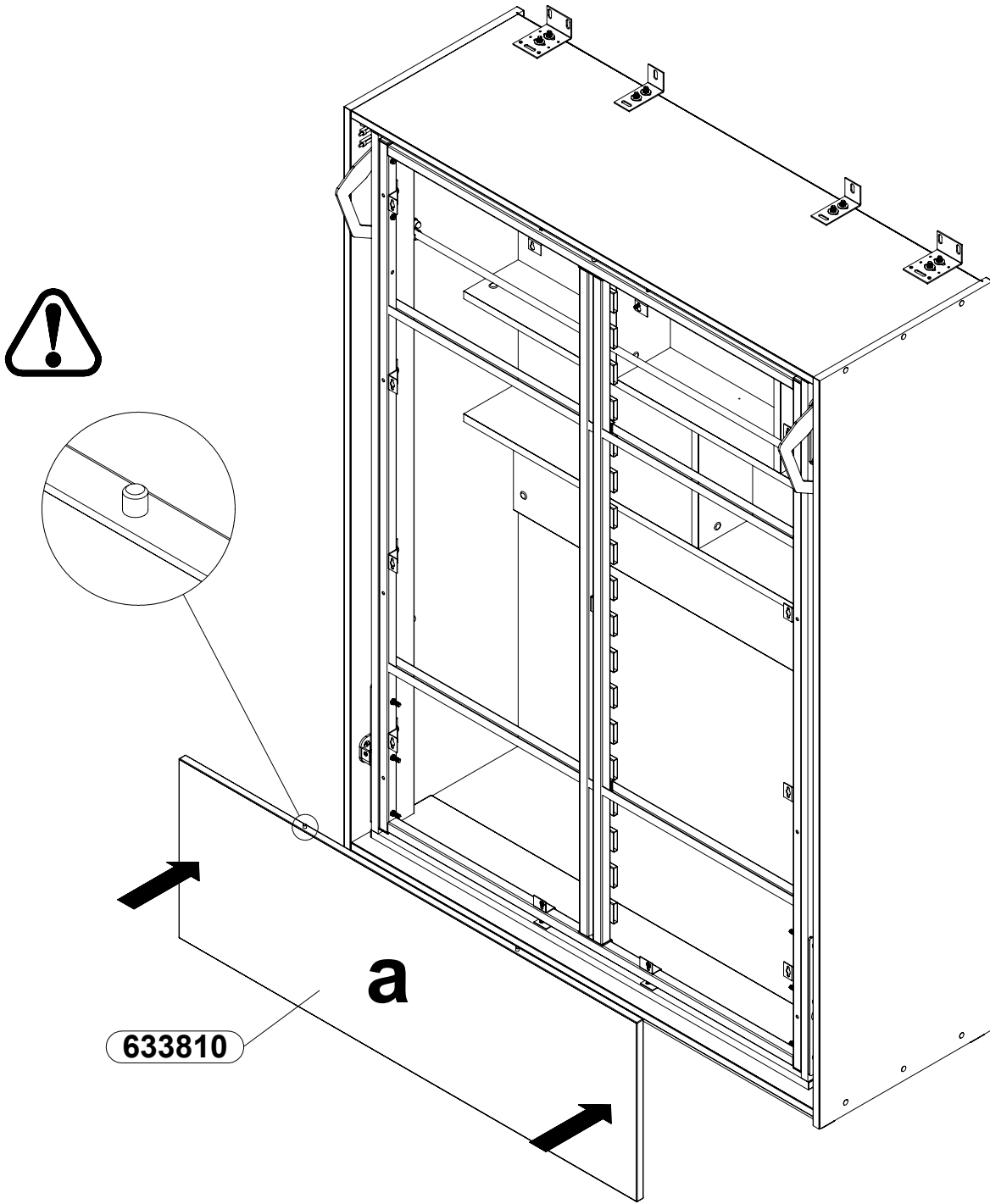

# 53x2

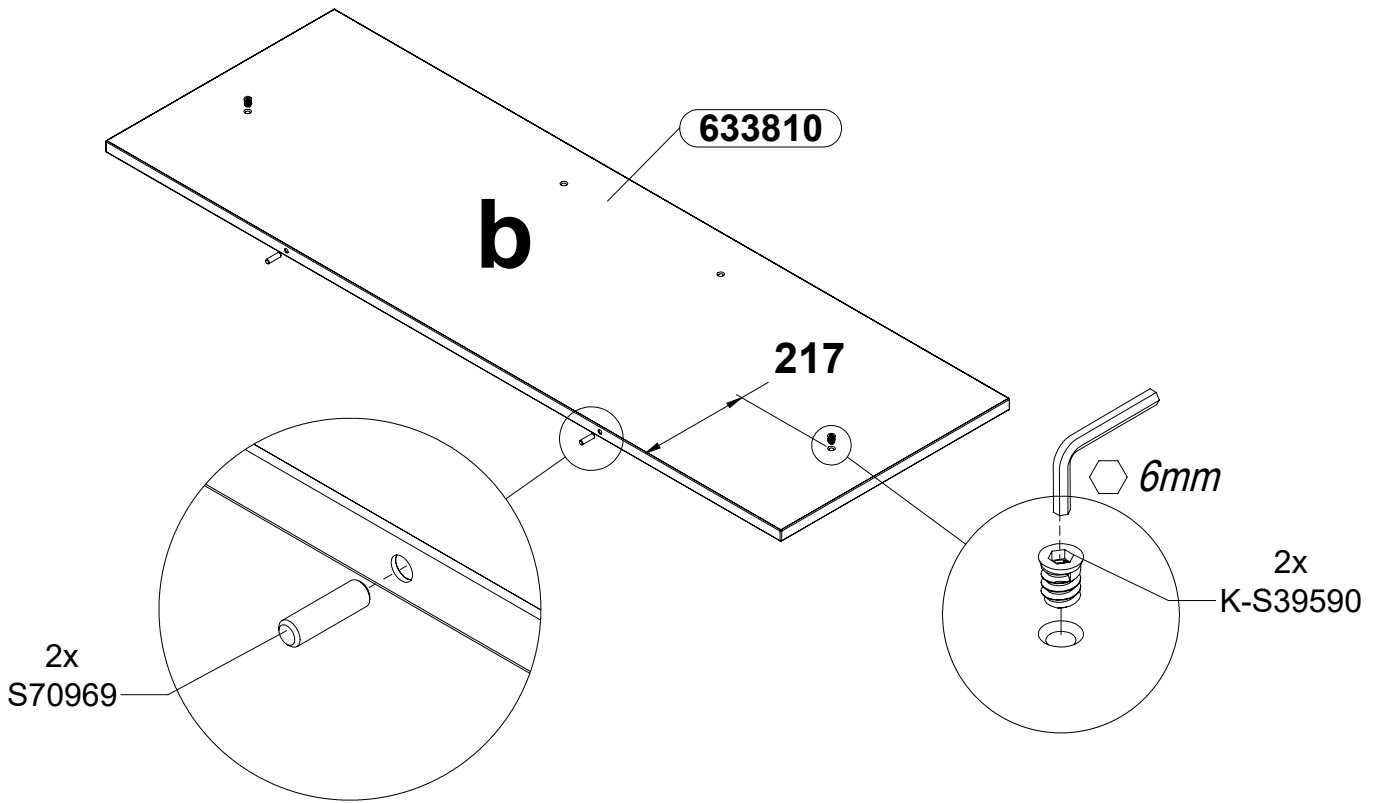

# 54x2

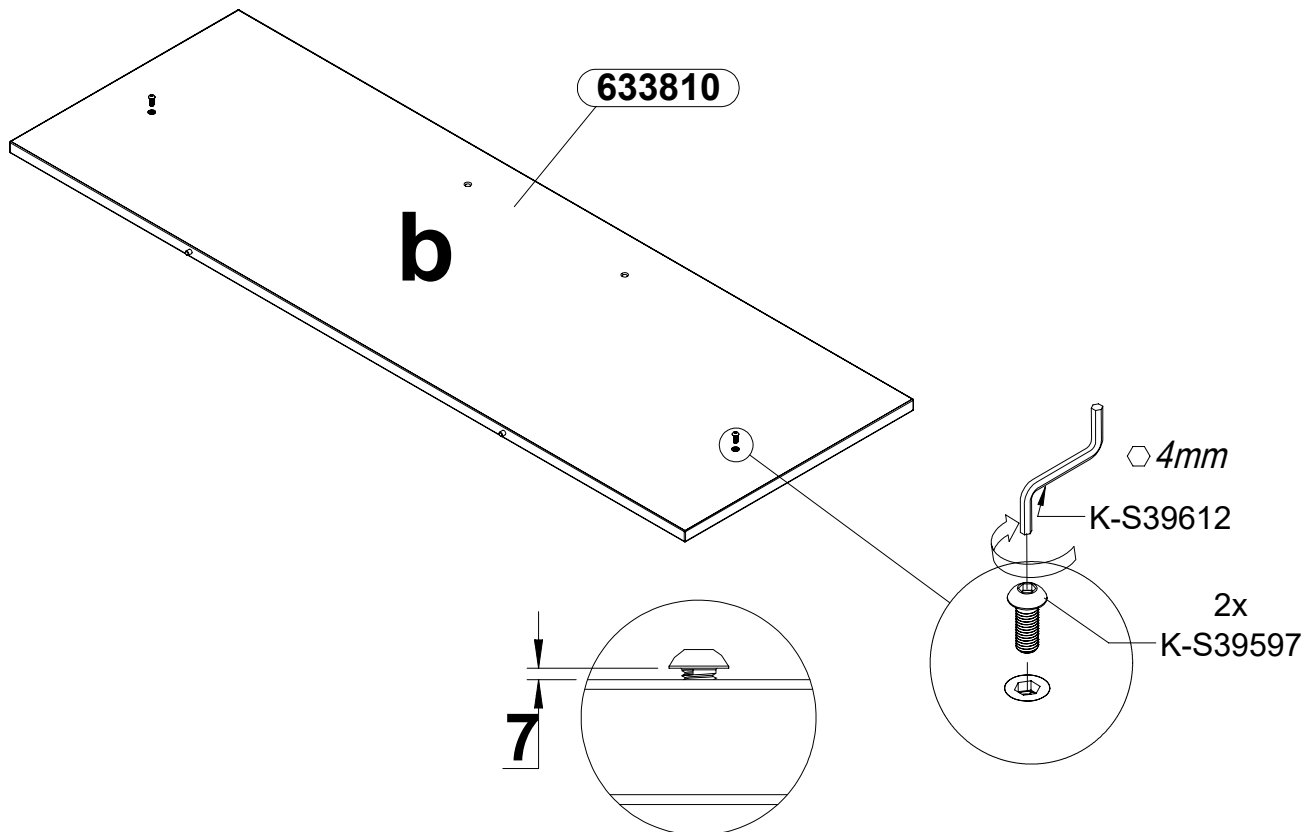

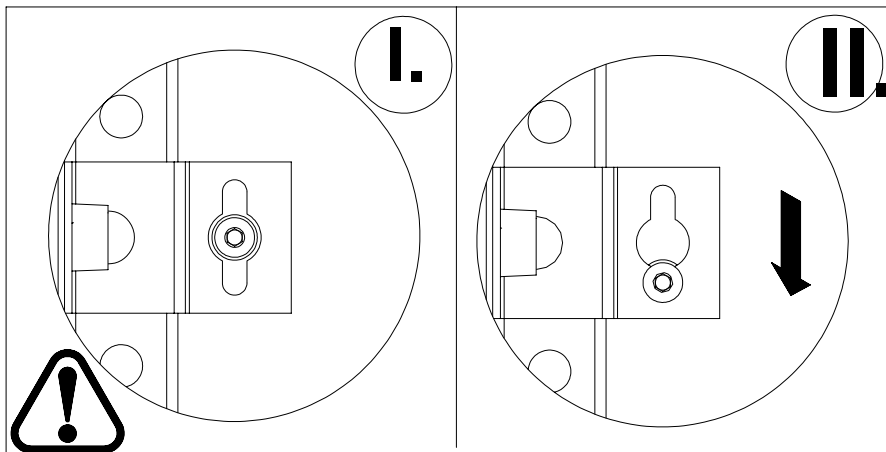
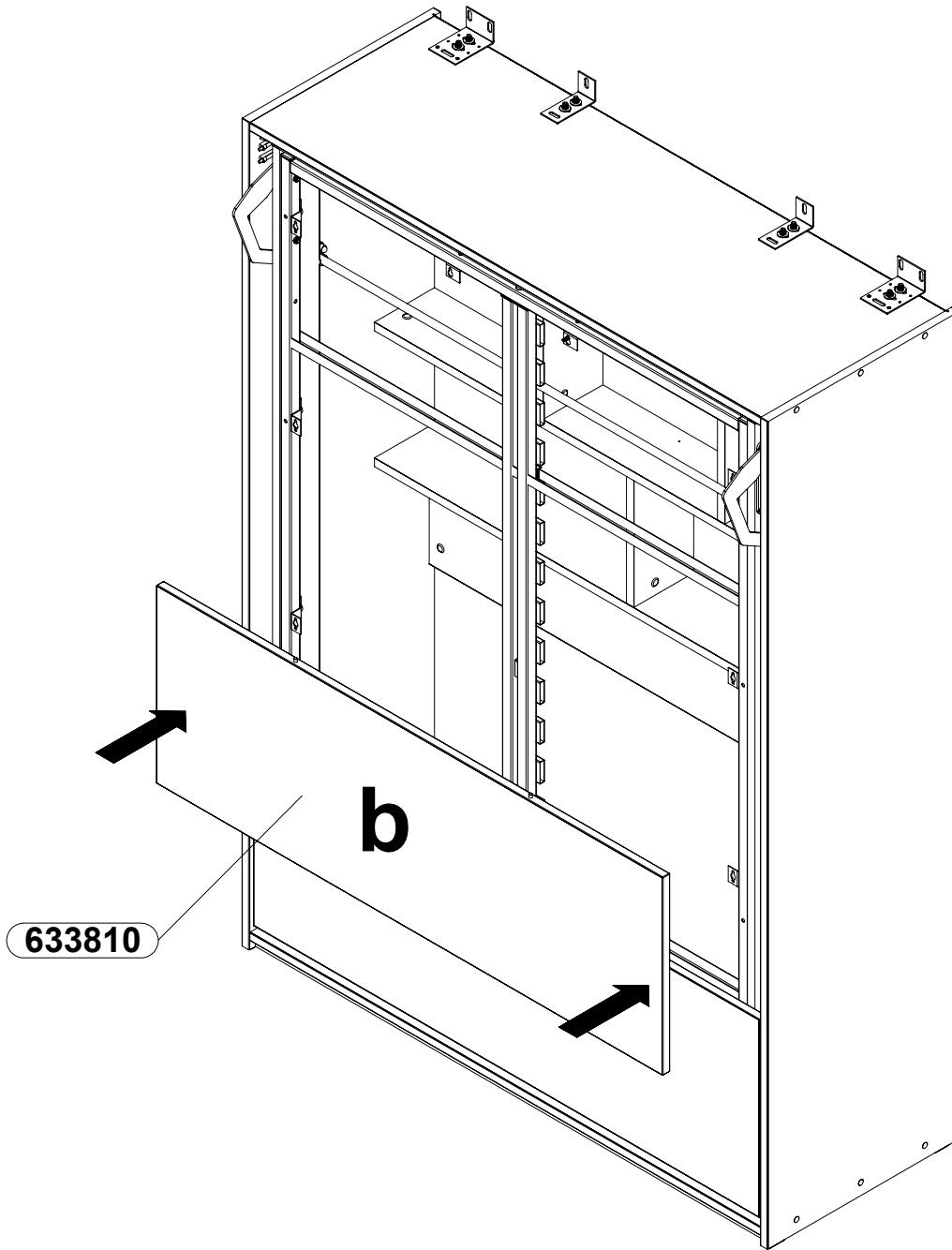

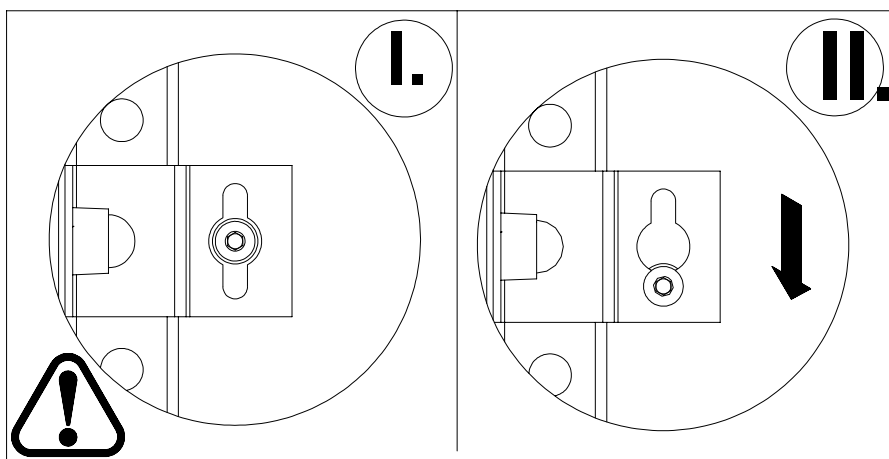
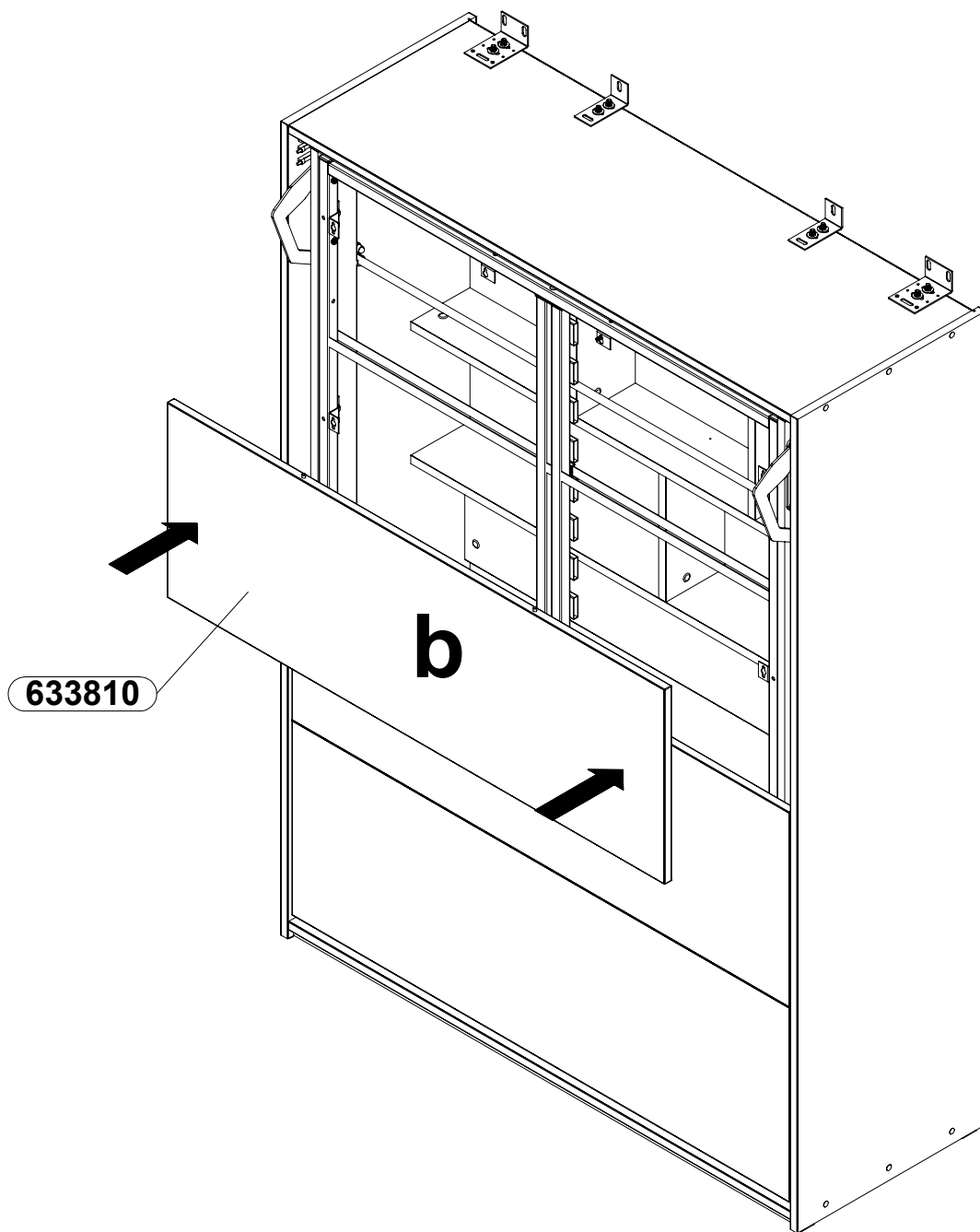

# 57

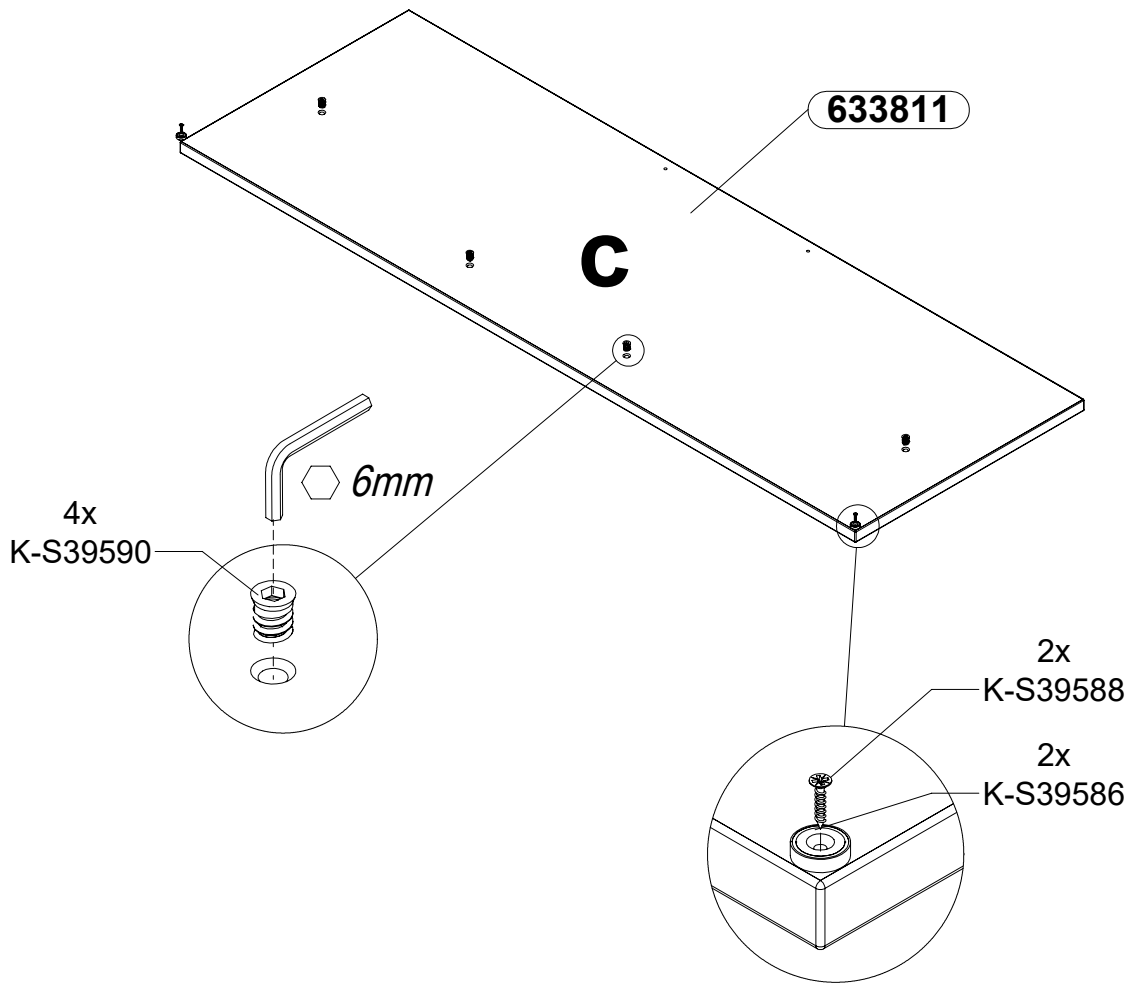

# 58

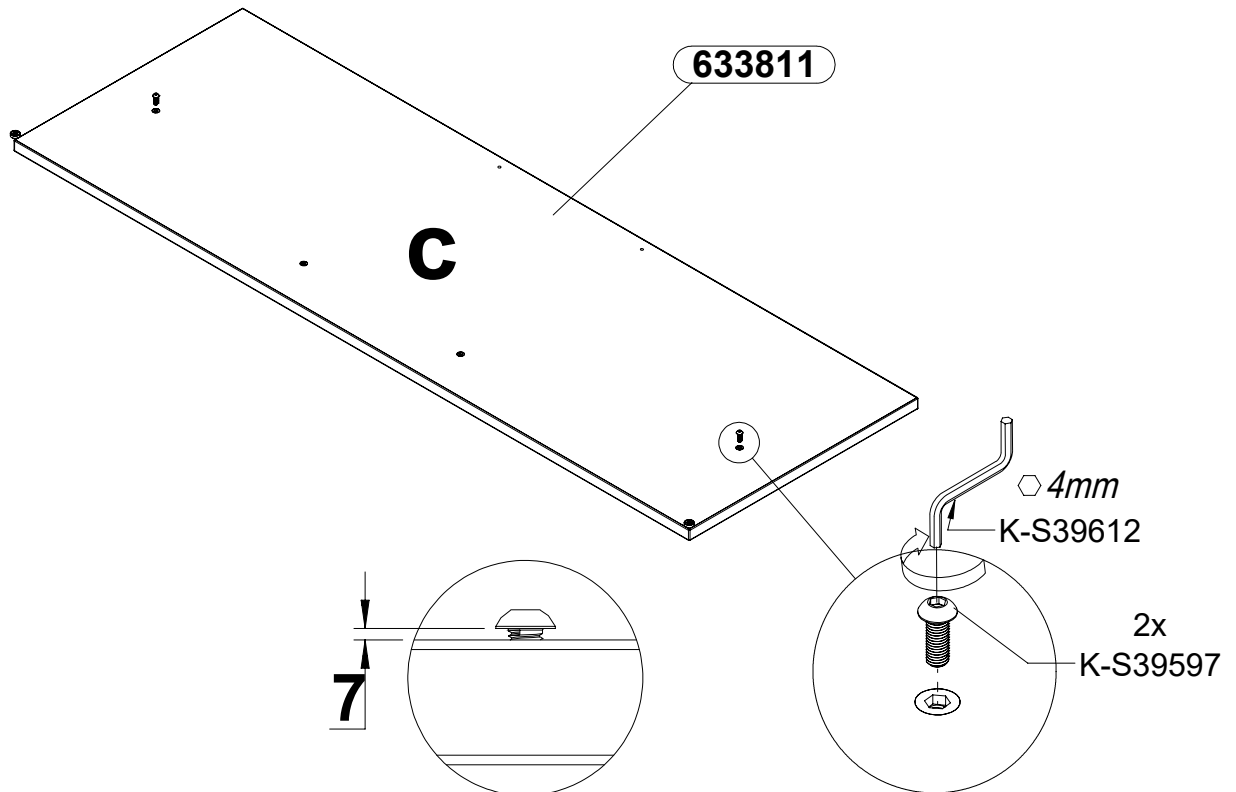

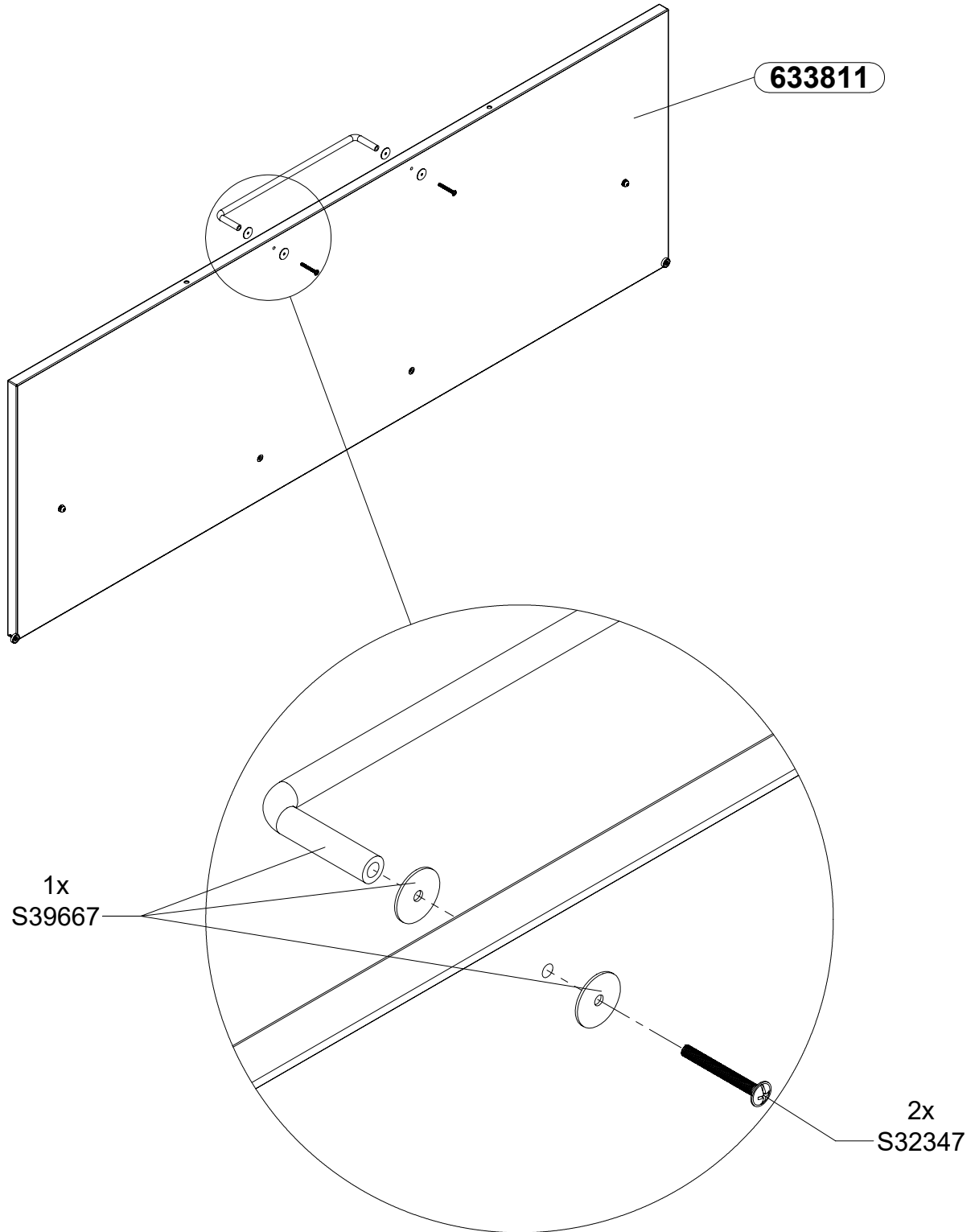

# 60

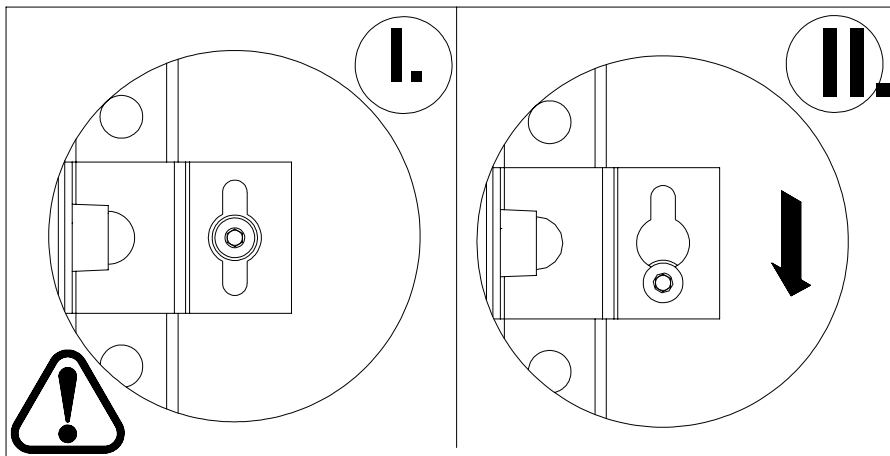
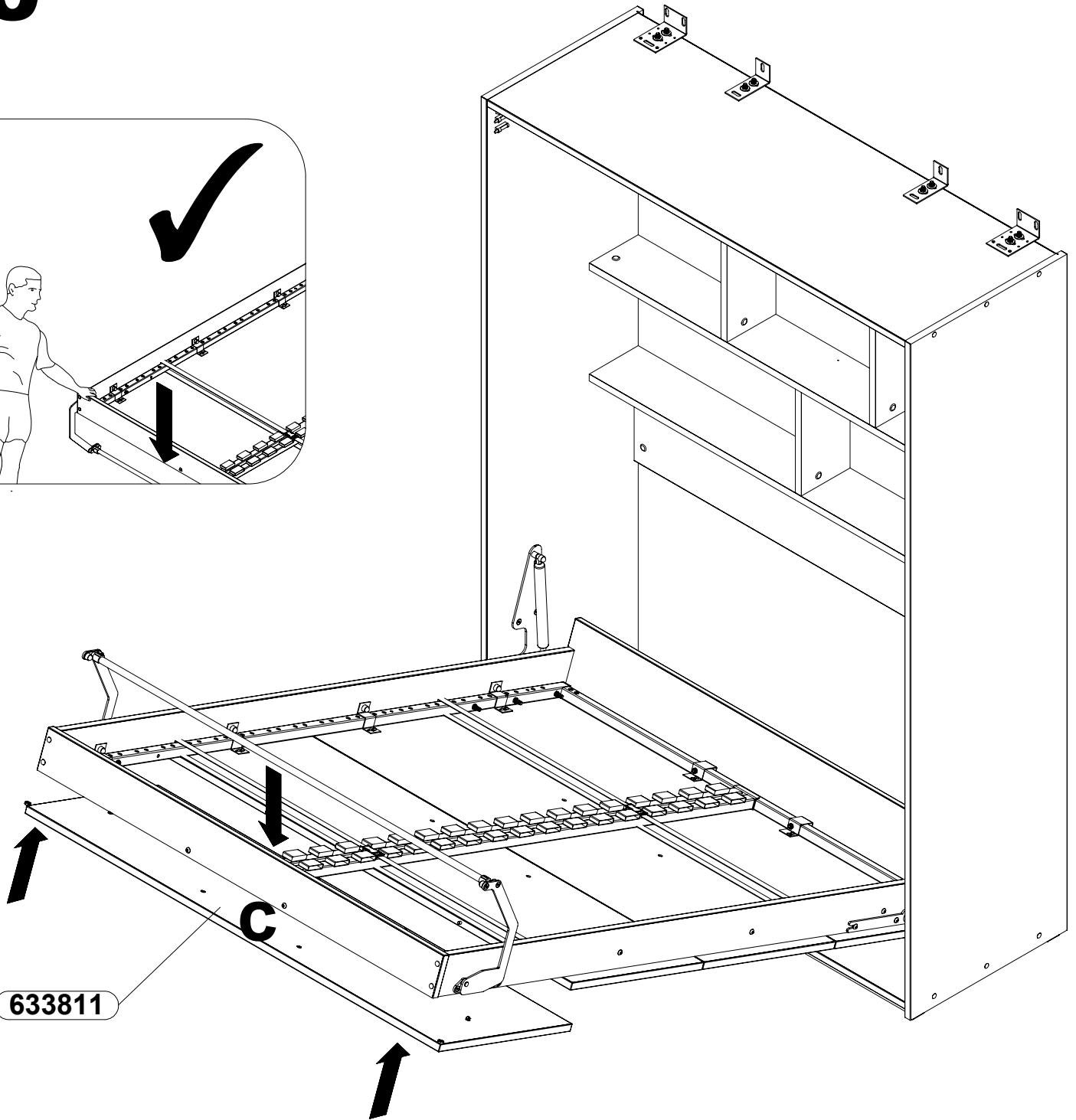
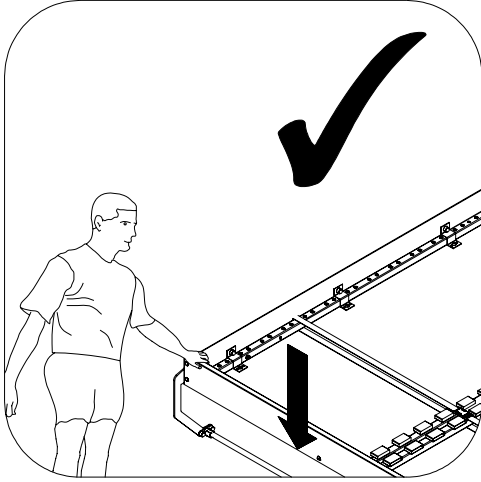

# 61

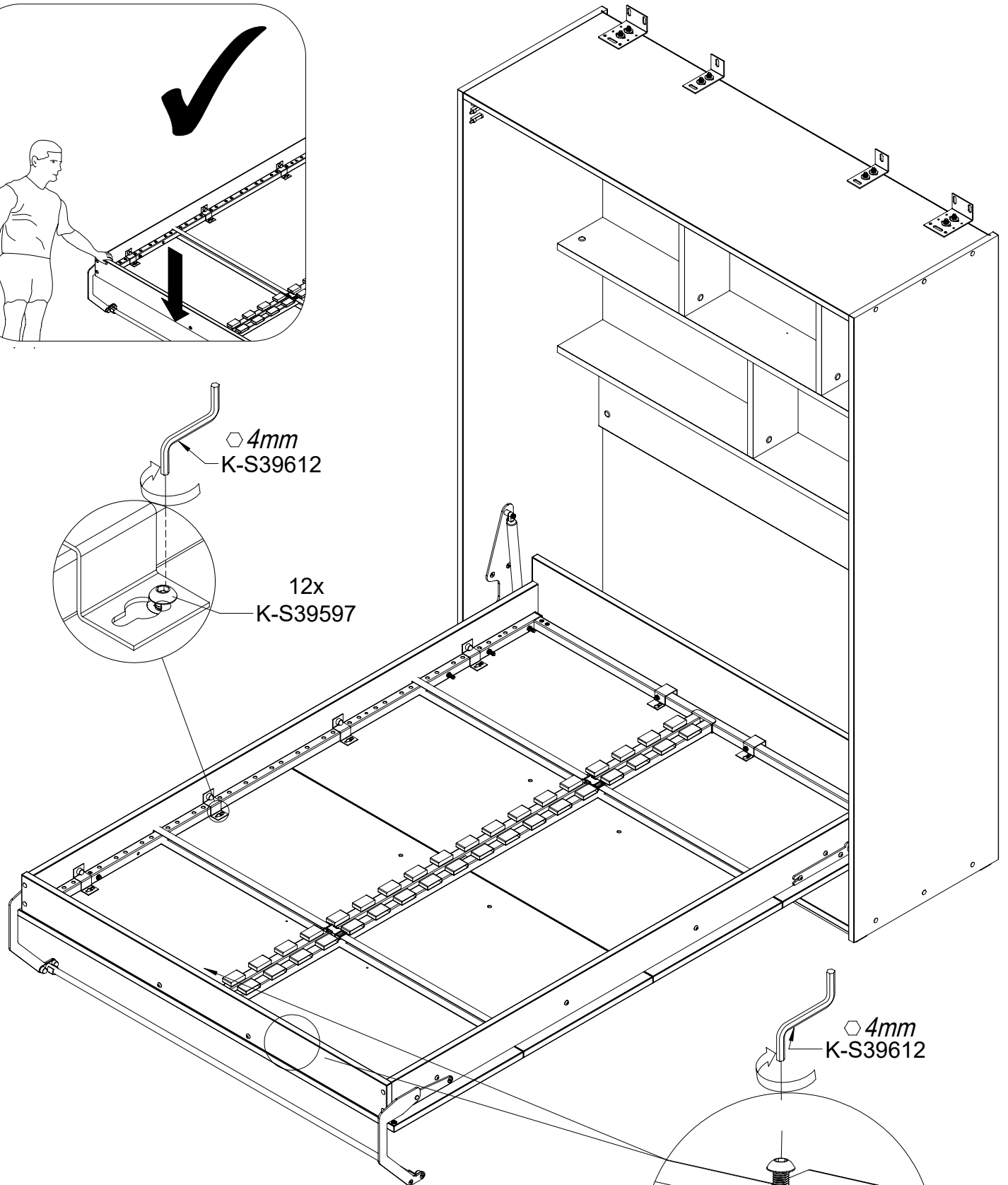
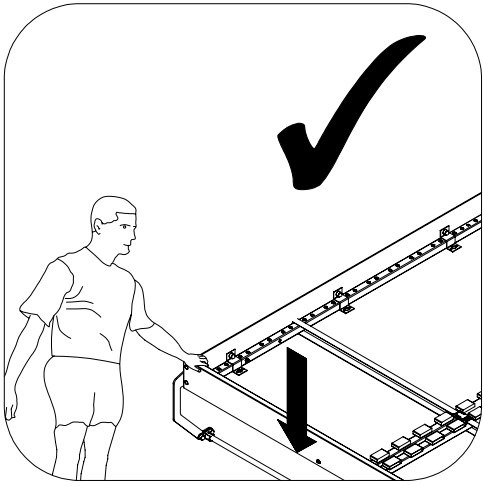

4mm  
K-S39612

12x  
K-S39597

4mm  
K-S39612

2x  
K-S39597

# 62

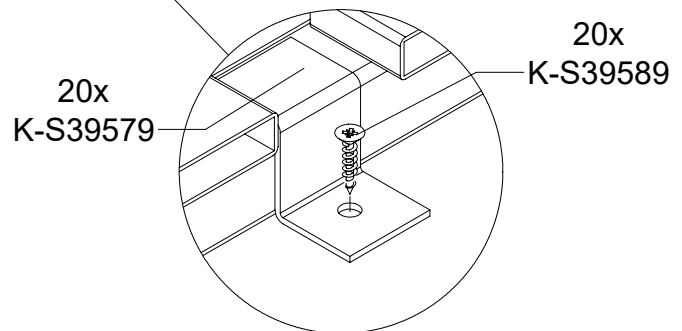
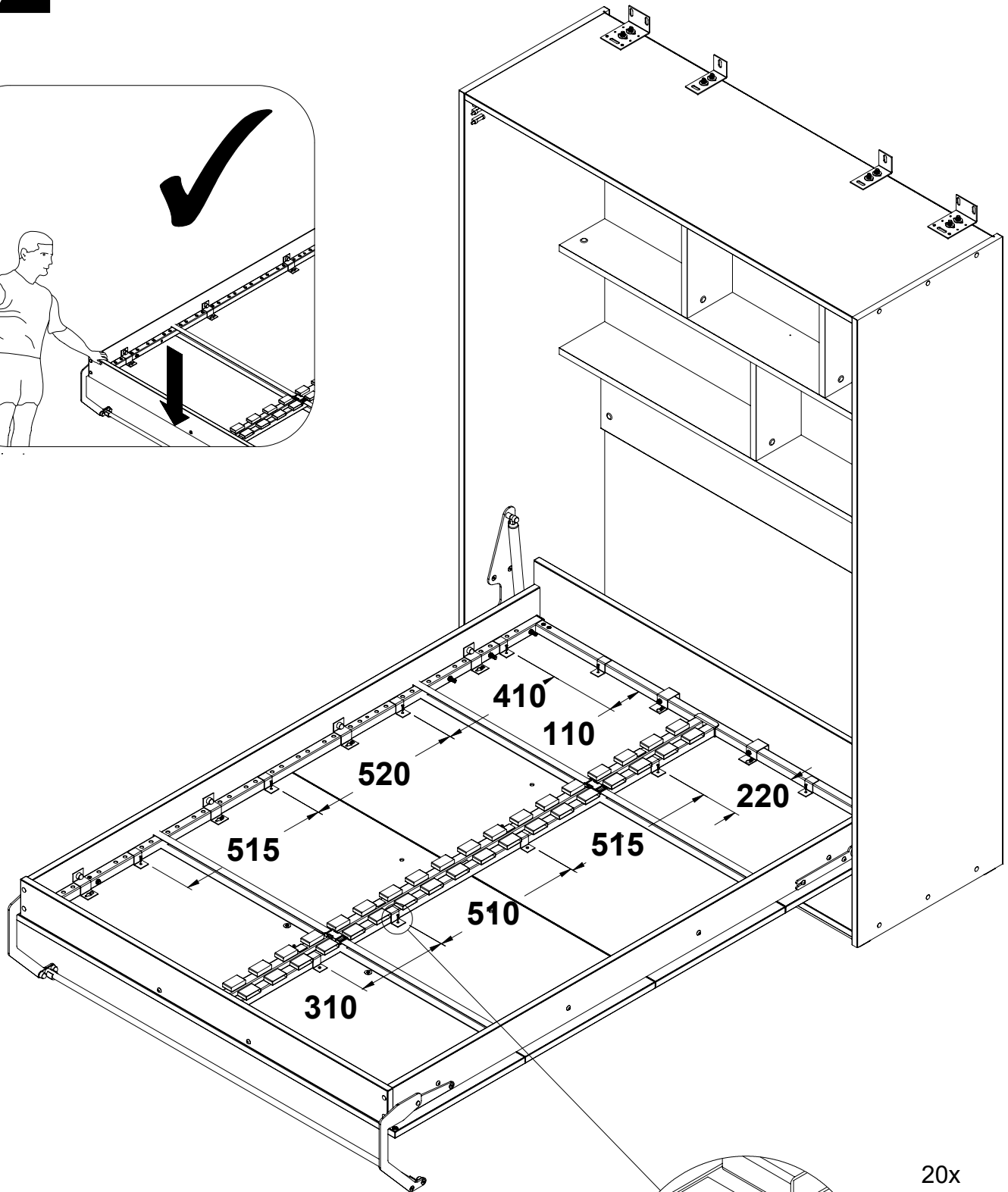
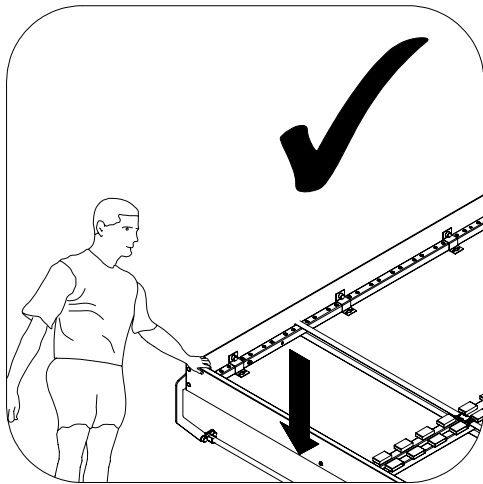

# 63x36

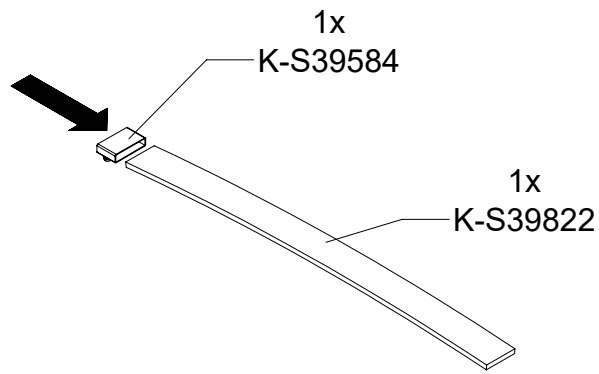

# 64x36

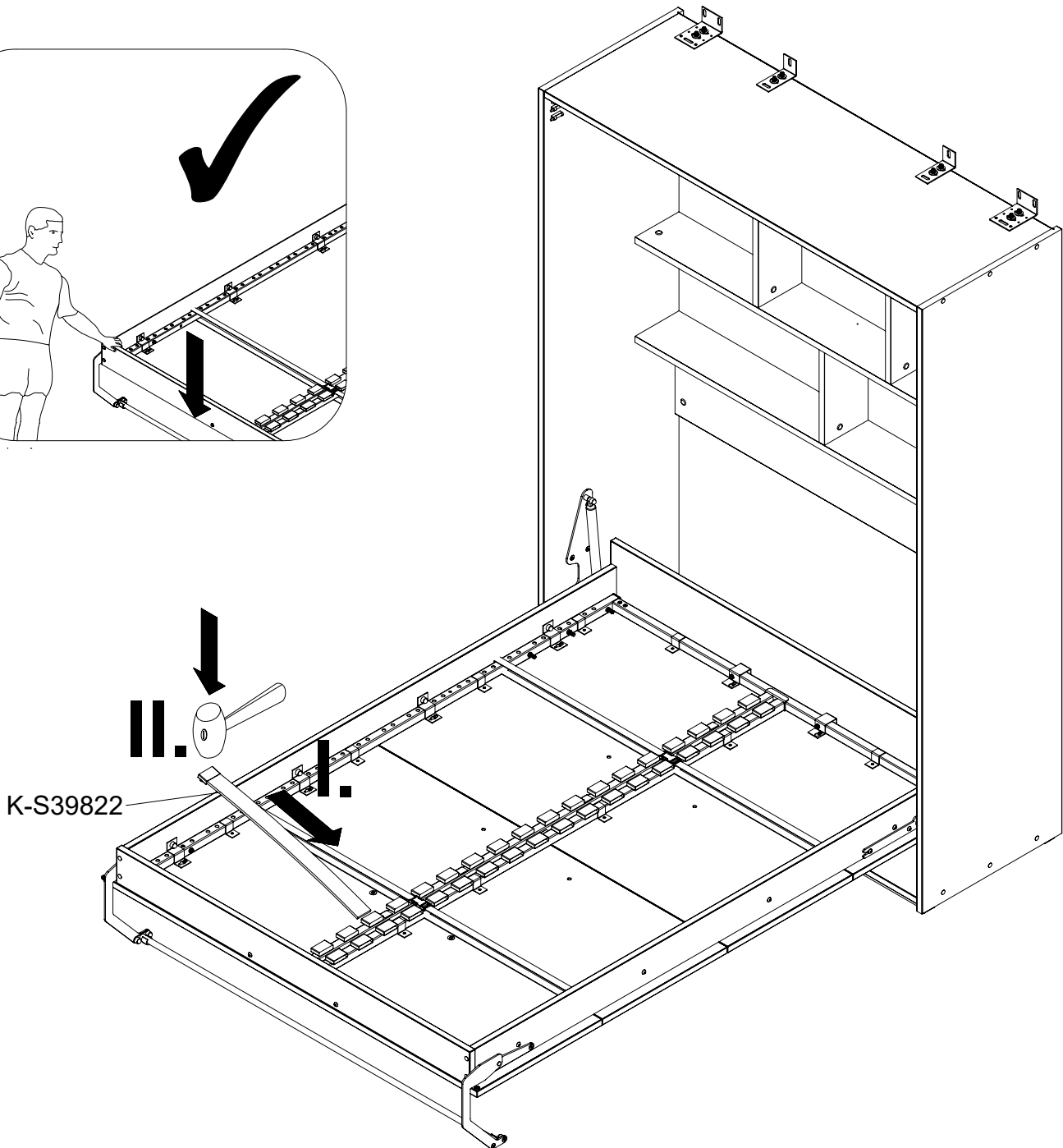
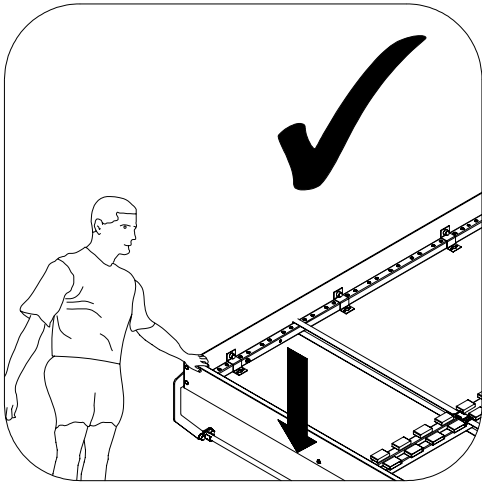

**PL**

## **UWAGA!**

Łóżko nieobciążone materacem może się samo zamknąć. Mebel może być używany z materacami o łącznej wadze od **12** do **25**kg i wymiarze grubości do 22 cm. Niedopuszczalne jest całkowite rozłożenie łóżka bez wcześniejszego rozłożenia nogi podpierającej.

**EN**

## **ATTENTION!**

A bed that is not loaded with a mattress can close by itself. The piece of furniture can be used with mattresses with a total weight of **12** to **25** kg and a thickness dimension of up to 22cm. It is unacceptable to completely unfold the bed without first unfolding the support leg.

**FR**

## **ATTENTION!**

Un lit non encombré d'un matelas peut se fermer tout seul. Le meuble peut être utilisé avec des matelas dont le poids total est compris entre **12** et **25** kg et dont l'épaisseur peut atteindre 22 cm. Il n'est pas possible de déplier complètement le lit sans avoir au préalable déplié le pied de support.

**DE**

## **ACHTUNG!**

Ein Bett, das nicht mit einer Matratze belastet ist, kann sich von selbst schließen. Die Möbel können mit Matratzen mit einem Gesamtgewicht von **12** bis **25** kg und einer Stärke von bis zu 22 cm genutzt werden. Es ist nicht zulässig, das Bett vollständig auszuklappen, ohne vorher den Stützfuß auszuklappen

# 65

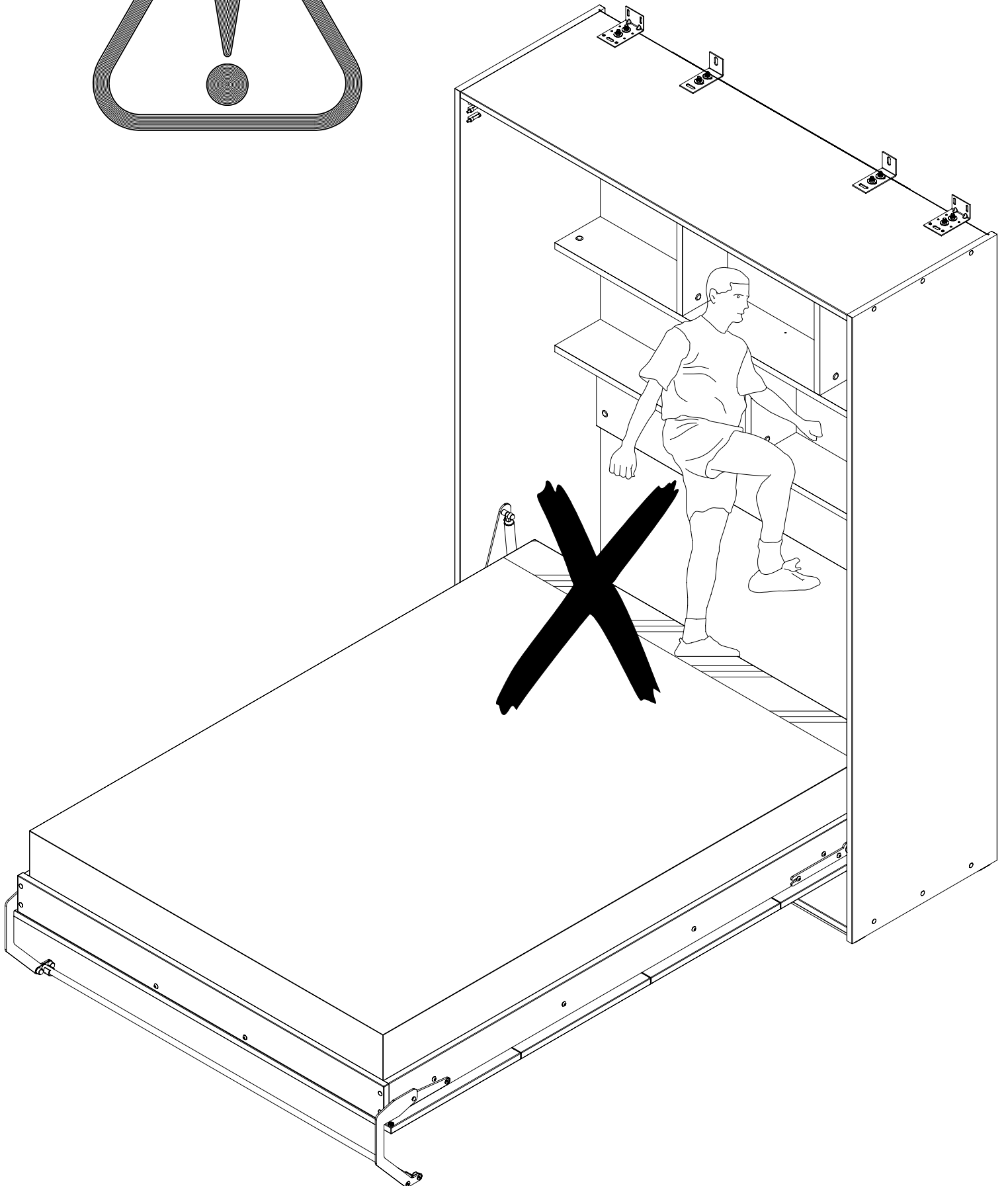

## - EN –

Furniture containing wood-based panels (particle board, fibreboard, plywood etc.) may emit into indoor air inconsiderable amounts of substances used in the production processes. The level of this emission is examined and it meets the applicable standards. After assembling the furniture, it is advised to regularly ventilate the room where the furniture stands, which should last about four weeks or until the smell is eliminated.

## - DE –

Möbel mit Holzwerkstoffplatten (Spanplatten, Faserplatten, Sperrholz usw.) können unbedeutende Mengen von Stoffen, die in den Produktionsprozessen verwendet werden, in die Raumluft emittieren. Die Höhe dieser Emissionen wird geprüft und entspricht den geltenden Normen. Nach dem Zusammenbau der Möbel ist es ratsam, den Raum, in dem die Möbel stehen, regelmäßig zu lüften, und zwar über etwa vier Wochen oder solange, bis der Geruch verschwindet.

## - FR –

Les meubles contenant des panneaux à base de bois (panneaux de particules, panneaux de fibres de bois, panneaux contreplaqués etc.) peuvent émettre dans l'air des quantités négligeables de substances utilisées dans les processus de production. Le niveau de cette émission est examiné et il répond aux normes applicables. Après avoir assemblé les meubles, il est conseillé d'aérer régulièrement le local où se trouvent les meubles, ce qui va durer environ quatre semaines ou jusqu'à ce que l'odeur soit éliminée.

## - ES –

Los muebles hechos de tableros derivados de la madera (tableros de partículas, fibras, madera contrachapada, etc.) pueden emitir al aire interior cantidades insignificantes de sustancias utilizadas en los procesos de producción. El nivel de esta emisión está probado y cumple con los estándares aplicables. Una vez montados los muebles, se recomienda ventilar regularmente la habitación en la que estos se encuentren, lo que debe repetirse durante unas cuatro semanas o hasta que se elimine el olor.

## - PL –

Meble zawierające płyty drewnopochodne (płyta wiórowa, płyty z włókien, sklejką itp.) mogą emitować do powietrza w pomieszczeniach, nieznaczne ilości substancji używanych w procesach produkcji. Poziom tej emisji jest badany i spełnia obowiązujące normy. Po zmontowaniu mebla zaleca się regularne wentrowanie pomieszczenia, w którym znajduje się mebel, co powinno trwać około cztery tygodnie lub do czasu wyeliminowania zapachu.

## - RU –

Мебель, содержащая древесные плиты (ДСП, ДВП, фанеру и др.), может выделять в воздух помещений небольшое количество веществ, используемых в производственных процессах. Уровень этого выделения проверен и соответствует применимым стандартам. После сборки мебели рекомендуется регулярно проветривать помещение с мебелью в течение около четырех недель или до устранения запаха.

## - CZ –

Nábytek s panely na bázi dřeva (dřevotříská, dřevovláknité desky, překližka atd.) může uvolňovat do vzduchu v místnosti malé množství látek používaných při výrobě. Hladina těchto emisí je testována a splňuje platné normy. Po provedení montáže nábytku se doporučuje místnost, v které se nachází nábytek, pravidelně větrat, a to po dobu asi čtyř týdnů nebo do vymizení pachu.

## - SK –

Z nábytku, ktorý má niektoré časti vyrobené z panelov na báze dreva (drevotrieskové dosky, drevovláknité dosky, preglejka atď.), sa môžu do ovzdušia v interiéri uvoľňovať zanedbateľné množstvá látok používaných vo výrobných procesoch. Úroveň týchto emisií je kontrolovaná a spĺňa platné normy. Po zložení nábytku sa odporúča pravidelne vetrať miestnosť, v ktorej ste

umiestnili zmontovaný nábytok. Vetrajte približne štyri týždne alebo kým zápach nezmizne.

## - HU –

A faalapú lemezeket (faforgácslap, farostlemez, rétegelt lemez stb.) tartalmazó bútorok a beltéri levegőbe kis mennyiségben kibocsáthatnak a gyártási folyamatokban használt anyagokat. Ennek a kibocsátásnak a szintje tesztelve van, és megfelel a vonatkozó szabványok követelményeinek. A bútor összeszerelése után javasolt a bútort befogadó helyiséget rendszeresen szellőztetni, ami körülbelül négy hétig, vagy a szag megszűnéséig tartson.

## - BG –

Мебелите, в които са използвани плоскости на дървесна основа (ПДЧ плоскости, плоскости от дървесни влакна, шперплат и др.) могат да отделят във въздуха в помещенията незначителни количества вещества, използвани в производствените процеси. Нивото на тези отделени вещества е тествано и изпълнява изискванията на действащите стандарти. След слобяване на мебелите се препоръчва редовно проветряване на помещението, в което са мебелите, в продължение на около четири седмици или докато миризмата изчезне.

## - TR –

Ahşap paneller (sunta, odunlifli kontrplak, vb. paneller) içeren mobilyalar, iç mekandaki havaya, az miktarlarda üretiminde kullanılan maddelerin salınımına yol açabilirler. Bu emisyonun seviyesi test edilmiştir ve geçerli standartları karşılamaktadır. PMobilyanın kurulumunun ardından, yaklaşık dört hafta boyunca veya koku giderilene kadar, mobilyaların bulunduğu odanın düzenli olarak havalandırılması önerilir.

## - PT –

Os móveis que contém painéis à base de madeira (aglomerado de partículas, aglomerado de fibras, contraplacado, etc.) pode emitir, para o ar interior, quantidades insignificantes de substâncias utilizadas nos processos de produção. O nível destas emissões é testado e cumpre as normas aplicáveis. Uma vez montado um móvel, recomenda-se que a sala onde o móvel é colocado seja arejada regularmente, o que deve durar cerca de quatro semanas ou até o cheiro ter desaparecido.

## - SLO –

Pohištvó sestavljeno iz lesenih plošč (iverna plošča, plošče iz lesenih vlaken, furnir itd.) lahko v zrak v prostorih izhlapeva manjše količine snovi, ki so se uporabljale v proizvodnih postopkih. Raven te emisije je testirana in ustreza veljavnim standardom. Po namestitvi pohištvá je priporočeno redno prezračevati prostor, v katerem se pohištvó nahaja. Prezračevanje naj bi trajalo približno štiri tedne oz. dokler vonj ne izgine.

## - NL –

Meubelen die platen op houtbasis bevatten (spaansplaat, vezelplaat, multiplex, enz.) kunnen in de binnenlucht onbeduidende hoeveelheden stoffen uitstoten die in het productieproces worden gebruikt. Het niveau van deze emissie wordt getest en voldoet aan de geldende normen. Eenmaal een meubelstuk is gemonteerd, is het raadzaam de kamer waarin het meubelstuk is geplaatst regelmatig te luchten, wat ongeveer vier weken moet duren of totdat de geur is verdwenen.

## - SRB –

Nameštaj koji sadrži ploče na bazi drveta (iverica, ploče od vlakana, šperploča, itd.) može da emituje u vazduh u prostorijama, neznatne količine supstanci koje se koriste u proizvodnim procesima. Nivo ove emisije je testiran i ispunjava važeće standarde. Nakon sklapanja nameštaja, preporučuje se redovno provetranje prostorije sa nameštajem, što bi trebalo da traje oko četiri nedelje ili dok se miris ne eliminiše.

## - EST –

Puidupõhiseid plaate (puitlaastplaat, puitkiudplaat, vineer jne) sisaldav mööbel võib vähesel määral eraldada õhku tootmisprotsessides kasutatavaid aineid. Selle emissiooni tase on testitud ja vastab kehtivatele

standarditele. Pärast mööbli kokkupanekut on soovitatav ruumi koos mööbliga regulaarselt ventileerida, mis peaks kestma umbes neli nädalat või kuni lõhna kadumiseni.

## - RO –

Mobilierul care conține panouri pe bază de lemn (PAL, panouri din fibre, placaj etc.) poate emite în mediul înconjurător cantități nesemnificative de substanțe utilizate în procesele de producție. Nivelul acestor emisii este măsurat și se încadrează în standardele în vigoare. PDupă asamblarea mobilierului, se recomandă aerisirea camerei în mod regulat, timp de aproximativ patru săptămâni sau până când mirosul dispăre.

## - HR –

Namještaj koji sadrži ploče na bazi drva (iverica, vlaknate, šperploča itd.) može ispuštati u zrak u prostorijama, neznatne količine tvari koje se koriste u proizvodnim procesima. Razina ove emisije je ispitivana i zadovoljava važeće standarde. Nakon sastavljanja namještaja preporuča se redovito provjetravanje prostorije u kojoj se nalazi namještaj, što bi trebalo trajati oko četiri tjedna ili dok miris ne nestane.

## - SV –

Möbler som innehåller träbaserade skivor (spånskiva, fiberskivor, plywood etc.) kan släppa ut små mängder ämnen som används i produktionsprocessen till inomhusluften. Utsläppsnivån är testad och uppfyller tillämpliga standarder. Efter montering av din möbel rekommenderas att regelbundet värda rummet med möbelen, vilket bör pågå i cirka fyra veckor eller tills lukten är försvunnen.

## - IT –

I mobili che contengono pannelli a base di legno (pannelli truciolari, pannelli di fibre, legno compensato, etc.) possono emettere nell'aria, nei locali in cui tali mobili sono installati, quantità insignificanti di sostanze utilizzate nei processi produttivi. Il livello di questa emissione viene controllato e soddisfa gli standard applicabili. Dopo aver assemblato i mobili, si consiglia di ventilare regolarmente la stanza con questi mobili, il che dovrebbe durare circa quattro settimane o fino all'eliminazione dell'odore.

## - UKR –

Меблі, які містять деревопохідні плити (орієнтовано-стружкову або деревинноволокнисту плиту, фанеру), можуть викидати в повітря в приміщеннях незначну кількість речовин, які використовуються в процесі виробництва. Рівень цих викидів вимірюється і відповідає чинним нормам. Рекомендується регулярно провітрювати приміщення, в якому знаходяться щойно складені меблі, – це повинно тривати приблизно чотири тижні або до моменту видалення запаху.

## - LT –

Baldai, kurių sudėtyje yra medienos plokščių (medžio drožlių plokščiai, medžio plaušų plokščiai, faneros ir kt.) į patalpų orą gali išskirti nedidelį kiekį medžiagų, naudojamų gamybos procesuose. Šios emisijos lygis yra tikrinamas ir atitinka galiojančius standartus. Surinkus baldą rekomenduojama reguliariai vėdinti patalpą, kurioje jis yra, kas turėtų trukti apie 4 savaites, kol kvapas visiškai išnyks.

## - LV –

Koka mēbeles (skaidu plātnes, šķiedru plātnes, saplākšnis utt.) var izdalīt nelielu daudzumu vielu telpā, ko izmanto ražošanas procesā. Šīs emisijas līmenis tiek pētīts, un tas atbilst pašreizējiem standartiem. Pēc mēbeļu uzstādīšanas ieteicams regulāri vēdināt telpu, kurā atrodas mēbeles – vismaz četras nedēļas vai līdz smakas pazūšanas brīdim

## - FI –

Puupohjaisia levyjä (lastulevy, kuitulevy, vaneri jne.) sisältävät kalusteet voivat päästää sisäilmaan pieniä määriä tuotantoprosesseissa käytettyjä aineita. Tämän päästön taso on tutkittu ja se täyttää voimassa olevat normit. Kalusteiden asentamisen jälkeen on suositeltavaa tuulettaa huone, jossa kalusteet ovat säännöllisesti, minkä tulisi kestää noin neljä viikkoa tai kunnes haju on poistunut.

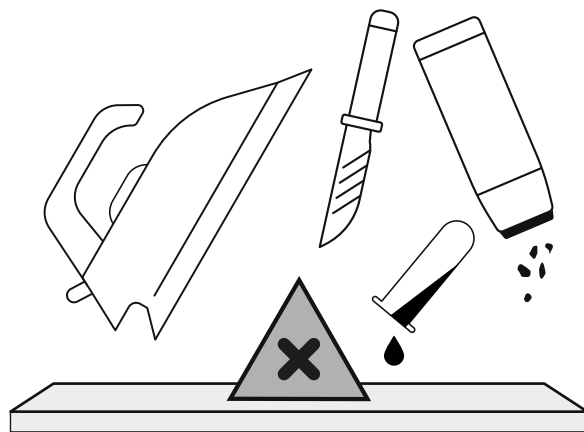
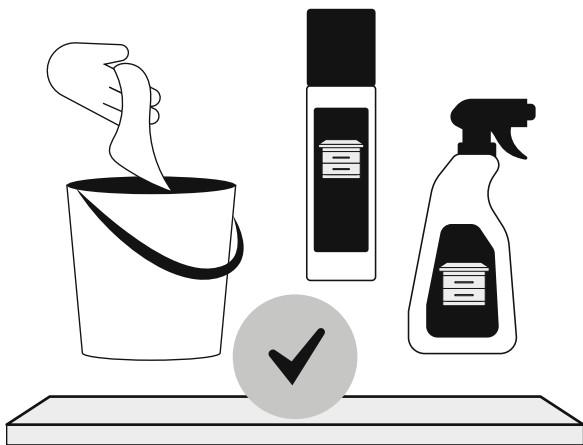

## - EN- GUIDELINES FOR FURNITURE CARE

Please follow the below specified remarks in order to properly take care of your furniture:

A clean dry soft fabric must be used for cleaning. If the furniture requires thorough cleaning, then you can slightly moistened it with water or cleaning agent designed for furniture cleaning, and subsequently the cleaned elements must be wiped until they're dry. Metal and glass parts must be cleaned using commercially available cleaning agents designed for cleaning of this type of materials, in accordance with the included instructions.

Do not use corrosive agents, scouring agents and other agents if their intended use is unknown.

**The cleaning agents must have clear marking that they are intended for cleaning furniture.**

**WARNING!!!** High gloss elements, from which the protective foil was removed, may be cleaned and used only after 72 hours.

## - DE- HINWEISE ZUR MÖBELPFLEGE

Beachten Sie bitte unsere Hinweise zur richtigen Möbelpflege:

Verwenden Sie bei der Reinigung ein sauberes, trockenes und weiches Tuch. Wenn Ihre Möbel einer gründlichen Reinigung bedürfen, können Sie das Tuch mit etwas Wasser oder Möbelreinigungsmittel befeuchten und anschließend die gereinigten Elemente trocknen. Metall- und Glasteile reinigen Sie am besten mit den handelsüblichen Metall- und Glasreinigern nach den auf ihnen befindlichen Pflegeanweisungen.

Verwenden Sie keinesfalls ätzende, scheuernde und andere Mittel, deren Wirkung Sie nicht kennen.

**Die Reinigungsmittel müssen einen klaren Hinweis tragen, dass sie zur Möbelpflege geeignet sind.**

**ACHTUNG!!!** Hochglanzelemente, von denen die Schutzfolie entfernt wurde, dürfen erst nach 72 Stunden gereinigt und verwendet werden.

## - FR- CONSEILS CONCERNANT L'ENTRETIEN DU MEUBLE

Nous vous prions de suivre les conseils ci-dessous pour un entretien correct des meubles :

Utilisez un chiffon doux, propre et sec pour le nettoyage. Si les meubles nécessitent un nettoyage plus précis, on pourra humidifier légèrement le chiffon avec de l'eau ou avec un produit de nettoyage adapté aux meubles et ensuite frotter les surfaces jusqu'au séchage. Nettoyez les parties métalliques et vitrées avec des produits disponibles sur le marché et adaptés au nettoyage de ces matériaux conformément aux instructions des produits.

N'utilisez pas de produits corrosifs, abrasifs ou inconnus.

**Les produits de nettoyages doivent clairement indiquer qu'ils sont adaptés au nettoyage des meubles.**

**ATTENTION !!!** Les éléments très brillants dont le film de protection a été retiré ne peuvent être nettoyés et utilisés qu'après un délai de 72 heures.

## - ES - CONSEJOS DE MANTENIMIENTO DE MUEBLES

Por favor, para un correcto mantenimiento de los muebles, siga las instrucciones que se mencionan a continuación:

Para la limpieza, utilizar un paño limpio, seco y suave. Si los muebles requieren una limpieza más profunda,

se puede humedecerlo ligeramente con agua o con un producto de limpieza para muebles y, después, secar los elementos limpiados. Para las partes metálicas o de vidrio, utilizar productos comerciales de limpieza destinados a este tipo de materiales, de acuerdo con las instrucciones colocadas sobre el embalaje. No utilizar productos corrosivos, abrasivos y otros productos de destinación desconocida.

**Es necesario que los productos de limpieza posean una información clara que sirven para limpiar muebles.**

**!!! ATENCIÓN !!!** Los elementos en alto brillo de los que fue retirada la película de protección se pueden limpiar sólo después de 72 horas.

## - PL- WSKAZÓWKI NA TEMAT PIELEGNACJI MEBLA

Prosimy o stosowanie n/w uwag w celu właściwej pielęgnacji mebli:

Do czyszczenia używać czystej, suchej i miękkiej tkaniny. Jeśli meble wymagają dokładniejszego czyszczenia można ją lekko zwilżyć wodą lub środkiem czyszczącym przeznaczonym do czyszczenia mebli, a następnie wytrzeć czyszczone elementy do sucha. Części metalowe i szklane czyścić dostępnymi w handlu środkami przeznaczonymi do czyszczenia tego typu materiałów zgodnie z umieszczoną na nich instrukcją.

Nie używać środków żrących, szorujących i innych o nie wiadomym przeznaczeniu.

**Środki czyszczące muszą mieć wyraźne oznakowanie że są przeznaczone do czyszczenia mebli.**

**UWAGA!!!** Elementy w wysokim połysku, z których usunięto folię ochronną można czyścić i użytkować dopiero po upływie 72 godzin.

## -RU- ИНСТРУКЦИЯ ПО УХОДУ ЗА МЕБЕЛЬЮ

Следует придерживаться нижеприведенной инструкции по надлежащему уходу за мебелью:

Для чистки использовать чистую, сухую и мягкую ткань. Если мебель требует более тщательной чистки, ткань можно слегка смочить водой или чистящим средством, предназначенным для чистки мебели, и далее вытереть очищаемые элементы досуха. Металлические и стеклянные части чистить доступными в продаже средствами, предназначенными для чистки материалов этого типа, в соответствии с размещенной на них инструкцией.

Не использовать абразивные, жесткие средства, а также другие с неизвестным предназначением.

**Чистящие средства должны иметь четкое обозначение о том, что они предназначены для чистки мебели.**

**ВНИМАНИЕ!!!** Глянцевые элементы, с которых снята защитная пленка, можно чистить и использовать только через 72 часа.

## - CZ - POKYNY OHLEDNĚ PĚČE O NÁBYTEK

Prosimé o dodržování níže uvedených poznámek pro správnou péči o nábytek:

K čištění používejte čistý, suchý a měkký hadřík. Pokud nábytek vyžaduje důkladnější čištění, lze ho lehce navlhčit vodou nebo čistícím přípravkem určeným k čištění nábytku a následně vytrít čištené díly do sucha. Kovové a skleněné části čistíte na trhu dostupnými přípravky určenými k čištění tohoto typu

materiálů shodně s na nich umístěným návodem. Nepoužívejte žíravé, brusné a jiné přípravky s neurčitým určením.

**Čistící přípravky musí mít jasné označení, že jsou určeny k čištění nábytku.**

**POZOR!!!** Prvky ve vysokém lesku, z nichž byla odstraněna ochranná fólie, lze čistit a používat teprve po uplynutí 72 hodin.

## - SK- POKYNY OHĽADOM STAROSTLIVOSTI O NÁBYTOK

Prosimé o dodržovanie nižšie uvedených poznámok pre správnu starostlivosť o nábytok:

na čistenie používajte čistú, suchú a mäkkú handričku. Pokiaľ nábytok vyžaduje dôkladnejšie čistenie, možno ho ľahko navlhčiť vodou alebo čistiacim prípravkom určeným na čistenie nábytku a následne vytrieť čistené diely do sucha. Kovové a sklenené časti čistíte na trhu dostupnými prípravkami určenými na čistenie tohto typu materiálov zhodne s na nich umiestneným návodom.

Nepoužívajte žieravé, brúsne a iné prípravky s neurčitým určením.

**Čistiace prípravky musia mať jasné označenie, že sú určené na čistenie nábytku.**

**POZOR!!!** Prvky vo vysokom lesku, z ktorých bola odstránená ochranná fólia, možno čistiť a používať až po uplynutí 72 hodín.

## - HU- A BÚTOR ÁPOLÁSÁVAL KAPCSOLATOS TANÁCSOK

Kérjük, hogy a lent leírt tanácsokat tartsa szem előtt a bútor ápolásánál:

A tisztításhoz csakis puha, száraz és tiszta ruhát szabad használni. Ha a bútor alaposabb tisztítást igényel, akkor a ruhát vízzel illetve bútor tisztítására használatos tisztítószerrel meg lehet nedvesíteni, majd pedig a tisztított bútor elemeket szárazra kell törölni. A fém és üveg elemeket a szaküzletekben kapható, erre a célra való tisztítószerrel kell tisztítani, a tisztítószer csomagolásán elhelyezett utasításoknak megfelelően.

Ne használjon maró illetve súroló hatású, valamint olyan tisztítószereket, melyek rendeltetése ismeretlen.

**A tisztítószereken fel kell hogy legyen tüntetve, hogy ezek bútorok tisztítására valók.**

**FIGYELEM!!!** A magassfényű elemeket, amelyekről el lett távolítva a védőfólia, csak 72 óra elteltével szabad használni és tisztítani.

## - BG - СЪВЕТИ ЗА ГРИЖА НА МЕБЕЛИТЕ

Моля, използвайте следните бележки за правилната грижа на мебели:

За почистване използвайте чиста, суха и мека кърпа. Ако мебелите изискват прецизно почистване, тя може да бъде леко навлажнена с вода или препарат, предназначен за почистване на мебели, а след това избършете почистваните елементи до сухо. Метални и стъклени части почиствайте с достъпни търговски средства, предназначени за този тип материали в съответствие с инструкциите, поставени върху тях. Не използвайте разяждащи, абразивни и други средства с неизвестно предназначение.

**Почистващи средства трябва да имат ясна индикация, че те са предназначени за почистване на мебели.**

**ВНИМАНИЕ!!!** Елементи с гланц, от които защитното фолио бе премахнато, може да се почиства и ползва единствено след 72 часа.

## - TR - MOBİLYA BAKIMI ÖNERİLERİ

Mobilyanın doğru bakımı için lütfen aşağıdaki önerilerle uyunuz. Temizlemek için, temiz, kuru, yumuşak bir bez kullanın. Mobilyanın daha ayrıntılı temizlenmesi gerektiği takdirde bezi suyla hafifçe ıslatın veya mobilya temizliği için özel deterjanı kullanın, ardından temizlenmiş yüzeyleri kuruyana kadar silin. Metal ve cam parçaları üzerine yerleştirilmiş talimatlarına uygun olarak bu tür yüzeyleri temizlemek için kullanılan piyasadaki mevcut temizlik maddeleriyle temizleyin.

Aşındırıcı, paslandırıcı ve amacı bilinmeyen maddeleri kullanmayın.

**Temizlik ürünlerinin mobilya temizliği için uygunluk işareti bulunması gerekir.**

**DİKKAT!!!** Korumacı filmi kaldırılmış parlak yüzeyler, 72 saat geçtikten sonra temizlenebilir ve kullanılabilir.

## - P - INSTRUÇÕES DE MANUTENÇÃO DE MÓVEIS

Por favor, para a manutenção correta dos móveis, siga as instruções indicadas abaixo:

Para a limpeza, utilize um pano limpo, seco e suave. Caso os móveis requeiram uma limpeza mais profunda, pode-se humedecê-lo levemente com água ou com um produto de limpeza para móveis e, em seguida, secar os elementos limpos. Para as peças metálicas e de vidro, utilizar produtos comerciais de limpeza destinados a este tipo de materiais, em conformidade com as instruções colocadas sobre sua embalagem.

Não utilize produtos corrosivos, abrasivos e outros produtos de destinação desconhecida.

**É necessário que os produtos de limpeza possuam uma informação clara que servem para limpar móveis.**

**ATENÇÃO !!!** Os elementos em alto brilho de que foi retirada a película de proteção, podem ser limpos e utilizados apenas depois de 72 horas.

## - SLO - NAVODILA GLEDE VZDRŽEVANJA POHIŠTVA

Prosimo, da pri vzdrževanju pohištva upoštevate spodnja navodila in opozorila:

Za čiščenje uporabljajte čisto, suho in mehko krpo. Če je potrebno temeljitejšo čiščenje pohištva, lahko krpo rahlo navlažite z vodo ali tekočim čistilnim sredstvom, namenjenim za čiščenje pohištva, nato je treba čiščene elemente obrisati do suhega. Kovinske in steklene dele čistite s čistilnimi sredstvi, namenjenimi za čiščenje te vrste materialov, ki so na voljo v trgovinah; ta sredstva uporabljajte skladno s priloženimi navodili proizvajalcev.

Ne uporabljajte jedkih, abrazivnih sredstev in podobnih sredstev, katerih namembnost ni opredeljena.

**Čistilna sredstva, ki jih uporabljate, morajo imeti jasno označbo, da so namenjena za čiščenje pohištva.**

**POZOR!!!** Elemente visokega sijaja, s katerih je bila odstranjena zaščitna folija, je dovoljeno čistiti in uporabljati šele po preteku 72 ur.

## - NL - RICHTSNOEREN INZAKE MEUBELVERZORGING

Let u met het oog op een juiste meubelverzorging aan op het onderstaande:

Maakt u bij het reinigen gebruik van een schone, droge en lichte stof. Als de meubels grondiger moeten worden schoongemaakt, dan mag deze stof licht worden bevochtigd met water of een schoonmaakmiddel dat is bestemd voor de meubelreiniging, en dienen de gereinigde onderdelen vervolgens te worden drooggeveegd. Metalen en glazen delen dienen volgens de bijgevoegde aanwijzing te worden gereinigd met in de handel verkrijgbare schoonmaakmiddelen voor dit soort materialen.

Maak geen gebruik van bijtende, schurende en andere middelen waarvan de bestemming niet bekend is.

**Op de schoonmaakmiddelen moet duidelijk worden vermeld dat deze bestemd zijn voor meubelreiniging.**

**OPGELET!!!** Sterk glanzende onderdelen waarvan de folie is afgehaald, mogen pas worden gereinigd en in gebruik genomen na afloop van 72 uur.

## - SRB - UPUTSTVA U OBLASTI ODRŽAVANJA NAMEŠTAJA

Molimo primenjivati dole navedene primedbe radi pravilnog održavanja nameštaja:

Za čišćenje koristiti čistu, suhu i meku tkaninu. Ukoliko nameštaj zahteva tačno čišćenje može se nju lako ovlažiti vodom ili čistilnim sredstvom namenjenom za čišćenje nameštaja, a zatim obrisati na suvo čišćene elemente. Metalne i staklene delove čistiti sredstvima koja su pristupna u trgovini i namenjena su za čišćenje toga tipa materijala, saglasno sa uputstvom koje je smešteno na njima.

Ne koristiti ribajućih i nagrizajućih sredstava, niti drugih sredstava nepoznatog namene.

**Čistilna sredstva treba da imaju izrazito označenje, da su namenjena za čišćenje nameštaja. NAPOMENA!!!** Elementi politirani, sa visokim odsjajem, iz kojih je uklonjena zaštitna folija, mogu se čistiti i koristiti tek nakon isteka 72 sati.

## - RO - INDICAȚII PENTRU ÎNGRIJIREA MOBILIERULUI

Va rugam sa aplicați indicațiile de mai jos pentru îngrijirea adecvată a mobilierului:

Pentru curățarea mobilierului folosiți o cârpă curată, uscată, moale. În cazul în care mobilierul nevoie de o curățare mai amănunțită, cârpa poate fi umezită ușor cu apă sau detergent proiectat pentru curățat mobila, apoi vor fi șterse cu ea elementele curățate până vor fi complet uscate. Piese de metal și sticlă trebuie curățate cu agenți de curățare disponibili în comerț alocați pentru curățarea materialelor de acest tip în conformitate cu instrucțiunile furnizate pe materialele respective.

Nu folosiți substanțe corozive, abrazive și alte substanțe ale căror scop și mod de folosire este necunoscut.

**Substanțele de curățare trebuie să aibă o etichetare vizibil din care să rezulte că sunt destinate curățării mobilierului.**

**ATENȚIE!!** Elementele cu grad ridicat de strălucire, de pe care a fost îndepărtată folia de protecție pot fi curățate și utilizate numai după 72 de ore.

## - HR - POŠTOVANI

Molimo da se pridržavate navedenih napomena u cilju pravilne njege nameštaja:

Za čišćenje koristite čistu, suhu i mekanu krpu. Ako nameštaj zahtjeva detaljnije čišćenje, krpa se može lagano natopiti vodom ili sredstvom namjenjenim za čišćenje nameštaja te kasnije treba obrisati elemente da budu suhi. Metalne i staklene dijelove čistiti dostupnim u prodaji sredstvima namjenjenim za takve materijale, u skladu sa uputama.

**Sredstva za čišćenje moraju imati jasnu oznaku namjene za negu nameštaja.**

**PAŽNJA!!!** Elemente sa visokim sjajem sa kojih je skinuta zaštitna folija smijete čistiti tek 72 časa nakon uklanjanja folije.

## - S - ANVISNINGAR AVSEENDE MÖBELSKÖTSEL

Vänligen följ nedanstående råd för korrekt möbelskötsel:

Till rengöring använd ren, torr och mjuk trasa. Om möblerna kräver grundigare rengöring kan den vara lätt fuktad med vatten eller rengöringsmedel som är avsett för möbler, därefter torka torr med rengjord delarna. Metalldelar och glas rengörs med tillgängliga i handeln medel som är avsedda för dessa material i enlighet med produktinstruktioner.

Använd inte frätande rengöringsmedel, skurmedel eller andra rengöringsmedel med okänt ändamål.

**Rengöringsmedel måste ha tydlig märkning att de får användas till rengöring av möbler.**

**OBS!!!** Element i högljans där skyddsfolien har avlägsnats kan rengöras först efter 72 timmar.

## - I - INFORMAZIONI SULLA TEMATICA DELLA PULIZIA DEI MOBILI

Preghiamo di prestare la massima attenzione nella pulizia dei mobili.

Per la pulizia usa un panno pulito, asciutto e morbido. Se ai mobili serve una pulizia dettagliata si può bagnarlo con un po' d'acqua oppure con un detergente adatto alla pulizia dei mobili, e poi asciugarli. Le parti metalliche o di vetro si puliscono con dei detergenti presenti in commercio adatti alla

pulizia di questo tipo di materiali secondo le istruzioni a loro allegate.

Non usare detergenti corrosivi, abrasivi e altri con destinazione sconosciuta.

I prodotti per la pulizia devono recare una chiara indicazione che sono destinati per la pulizia dei mobili. **ATTENZIONE !!!** Gli elementi ad alta lucidità, tolti la pellicola protettiva possono essere puliti solo passate 72 ore.

## - UKR - ІНСТРУКЦІЯ З ДОГЛЯДУ ЗА МЕБЛЯМИ

Слід дотримуватися нижченаведеної інструкції з належного догляду за меблями:

Для чистки використовувати чисту, суху та м'яку тканину. Якщо меблі вимагають ретельнішої чистки, тканину можна злегка змочити у воді або миючому засобі, призначеному для чистки меблів, і далі витерти елементи, які очищаються, насухо. Металічні та скляні частини чистити наявними у продажу засобами, призначеними для чистки матеріалів цього типу, у відповідності до розміщеної на них інструкції.

Не використовувати абразивні, жорсткі засоби, а також інші з невідомим призначенням.

**Миючі засоби повинні мати чітку примітку про те, що вони призначені для чистки меблів.**

**УВАГА!!!** Глянцеві елементи, з яких знята захисна плівка, можна чистити та використовувати лише через 72 години.

## - LT - BALDŲ PRIEŽIŪROS NURODYMAI

Prašome naudotis žemiau nurodytais patarimais, kad jūsų baldai būtų tinkamai eksplotuoti:

Prašome valyti švaru, sausu ir minkštu audiniu. Jeigu yra reikalas, galima sudrėkinti audinį vandeniu arba baldų valikliu ir kruopščiai nusausti. Metalines ir stiklines dalis valyti naudojant tam tinkamus valiklius, pagal pakuotės lapelyje nurodytas instrukcijas. Nenaudoti stiprių, šveitimų valiklių.

**Valiklis turi būti pažymėtas, kad yra tinkamas baldų valymui.**

**DĖMESIO!!!** Blizgančios detalės gali būti valomi po 72 valandų nuo apsauginio vokelio pašalinimo.

## - LV - NORĀDĪJUMI PAR MĒBEĻU KOPŠANU

Lūdzu, ievērojiet turpmāk sniegtos norādījumus par pareizu mēbeļu kopšanu:

Tīrīšanai izmantot tīru, sausu un mīkstu audumu. Ja mēbelēm ir nepieciešama pamatīga tīrīšana, to var viegli samitrināt ar ūdeni vai tīrīšanas līdzekli, kas paredzēts mēbeļu tīrīšanai, un pēc tam noslaucīt tīrāmas virsmas ar sausu lupatu. Metāla un stikla daļas tīrīt ar komerciāli pieejamiem līdzekļiem, kas paredzēti šāda veida materiālu tīrīšanai atbilstoši tiem pievienotajai instrukcijai.

Neizmantojiet kodīgus, abrazīvus vai citus līdzekļus ar nezināmu iedarbību.

**Uz tīrīšanas līdzekļiem jābūt skaidrai norādei, ka tie ir paredzēti mēbeļu tīrīšanai.**

**UZMANĪBU!!!** Spīdīgus elementus, no kuriem tika noņemta aizsargplēve, var tīrīt un lietot tikai pēc 72 stundām.

## - EST - MÖÖBLIHOOLDUSE LISA

Palume pöörata erilist tähelepanu nõuetekohaseks mööbli hoolduseks:

Puhastamiseks kasutage puhast, kuiva ja pehmet lappi. Kui mööbel vajab põhjalikumalt puhastamist, võib seda kergelt vee või mööbli puhastamiseks mõeldud vahendiga niisutada ja seejärel pühkida puhastatud elementid. Metallosad ja klaas puhastada vastavate müügil olevate vahenditega vastavalt nendel olevatele juhistele.

Mitte kasutada söövitavaid, abrasiivseid ja teisi, mitte selleks kasutatavaid vahendeid.

**Puhastusvahenditel peab olema selge märg, et need on mõeldud mööbli puhastamiseks.**

**TÄHELEPANU!!!** Kõrgläikega elementid, millelt kaitsekile on eemaldatud võib puhastada alles peale 72 tundi.