



Assembly Guide
Guía de Montaje
Guide d'Assemblage

Model / Modelo / Modèle: 2GMCC

**Fortress 31.5" Mobile Garage Cabinet
With Drawer And Shelves**

Armario de Garaje Móvil con Cajón y Estantes Fortress 31.5"
Armoire Mobile de Garage avec Tiroir et Étagères Fortress 31.5"

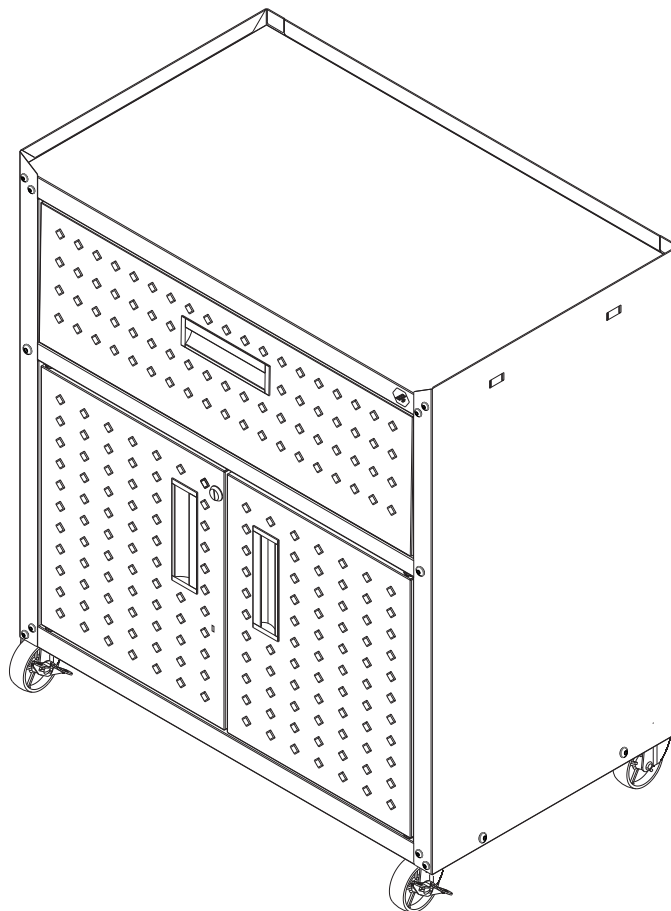

Stuck? Questions? We are here to help.

¿Atascado? ¿Preguntas? Estamos aquí para ayudarte.

Coincé? Questions? Nous sommes là pour vous aider.

1-888-230-2225

help@manhattancomfort.com

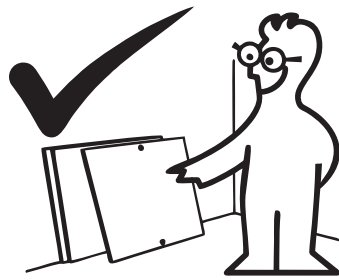
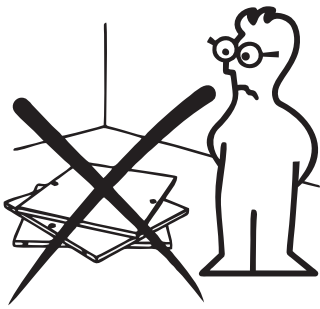

In order to ease the assembly, you should separate and identify the parts first
Para facilitar el montaje, debes separar e identificar primero las piezas
Afin de faciliter l'assemblage, vous devez d'abord séparer et identifier les pièces

Necessary hardware for the assembly, leveling and safety

Herrajes necesarios para el montaje

Matériel nécessaire à l'assemblage, la mise à niveau et la sécurité

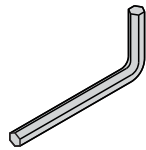
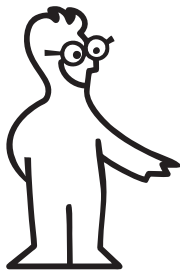

*** Included in the kit**
** Incluso en el kit*
** Inclus dans le kit*

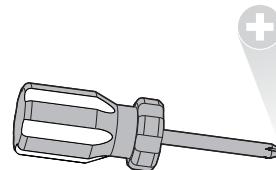

*** Not included in the kit**
** Non incluso en el kit*
** Non inclus dans le kit*

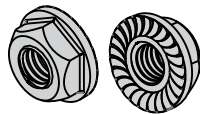

Locking nut, no key tightening required.

Tuerca de fijación, sin apretar con llave.

Écrou de blocage, aucun serrage à la clé n'est nécessaire.

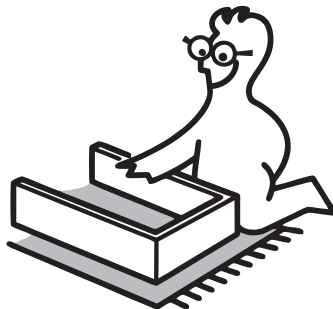
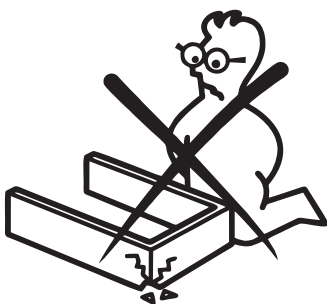

Do not place the parts directly onto the floor. Use a cardboard sheet or a mat to place the parts, during the separation and assembly.

No coloque las piezas directamente en el suelo. Utilice una lámina de cartón o una alfombra para colocar las piezas, durante la separación y el montaje.

Ne posez pas les pièces directement sur le sol. Utilisez une feuille de carton ou un tapis pour placer les pièces, pendant la séparation et l'assemblage.

IMPORTANT / IMPORTANTE

In order to avoid severe or even fatal injuries, follow the instructions carefully.

Para evitar lesiones graves o incluso mortales, siga cuidadosamente las instrucciones.

Afin d'éviter des blessures graves ou même mortelles, suivez attentivement les instructions.

Fortress 31.5" Mobile Garage Cabinet With Drawer And Shelves

Armario de Garaje Móvil con Cajón y Estantes Fortress 31.5"

Armoire Mobile de Garage avec Tiroir et Étagères Fortress 31.5"

IDENTIFY THE COLOR OF YOUR CABINET

IDENTIFIQUE EL COLOR DE SU ARMARIO
IDENTIFIER LA COULEUR DE VOTRE ARMOIRE

N°	DESCRIPTION DESCRIPCIÓN DESCRIPTION	IDENTIFY THE COLOR OF YOUR CABINET			MATERIAL MATÉRIEL	QUANTIT Y	
		GREY GRIS	CHARCOALC CARBÓN HARBÓN	MATTE WHITE BLANCOMATTE BLANCMATE		CANTIDAD	QUANTITÉ
P2	RIGHT SIDE / LADO DERECHO / CÔTÉ DROIT	3000007327	3000011876	3000011962	STEEL / ACERO / ACIER		UN
P3	LEFT SIDE / LADO IZQUIERDO / CÔTÉ GAUCHE	3000007341	3000011875	3000011961	STEEL / ACERO / ACIER	1	UN
P5	TOP / TOP / HAUT	3000007369	3000011874	3000011960	STEEL / ACERO / ACIER	1	UN
P7	BOTTOM / FONDOS / FOND	3000008643	3000011848	3000011935	STEEL / ACERO / ACIER	1	UN
P9	LOWER BACK / TRASERO INFERIOR / ARRIERE INFÉRIEUR	3000007266	3000011842	3000011930	STEEL / ACERO / ACIER	1	UN
P10	UPPER BACK / TRASERO SUPERIOR / ARRIERE SUPERIEUR	3000007312	3000011846	3000011933	STEEL / ACERO / ACIER	1	UN
P12	DRAWER RIGHT SIDE / CAJÓN LADO DERECHO / TIROIR COTE DROIT	3000007360	3000011856	3000011943	STEEL / ACERO / ACIER	1	UN
P13	DRAWER LEFT SIDE / CAJÓN LADO IZQUIERDO / TIROIR COTE GAUCHE	3000007337	3000011858	3000011945	STEEL / ACERO / ACIER	1	UN
P14	DRAWER BACK / ATRÁS TRASERO DEL CAJÓN / ARRIERE DE TIROIR	3000007365	3000011867	3000011953	STEEL / ACERO / ACIER	1	UN
P15	DRAWER FUND / FONDOS DEL CAJÓN / FONDS DE TIROIR	3000007334	3000011869	3000011955	STEEL / ACERO / ACIER	1	UN
P17	COLUMN / COLUMNA / COLONNE	3000007344	3000011873	3000011959	STEEL / ACERO / ACIER	1	UN
P19	SHELF / ESTANTE / ETAGERE	3000007311	3000011847	3000011934	STEEL / ACERO / ACIER	1	UN
P26	RIGHT DOOR / PUERTA DERECHA / PORTE DROITE	3000007351	3000011862	3000011948	STEEL / ACERO / ACIER	1	UN
P27	LEFT DOOR / PUERTA IZQUIERA / PORTE GAUCHE	3000007348	3000011864	3000011949	STEEL / ACERO / ACIER	1	UN
P28	DRAWER FRONT / FRENTE DEL CAJÓN / FAÇADE DE TIROIR	3000007355	3000011861	3000011947	STEEL / ACERO / ACIER	1	UN

Maximum weight supported by work surface
Peso máximo soportado por la plancha
Poids maximal supporté par la surface du travail



WARNING
ADVERTENCIA
AVERTISSEMENT

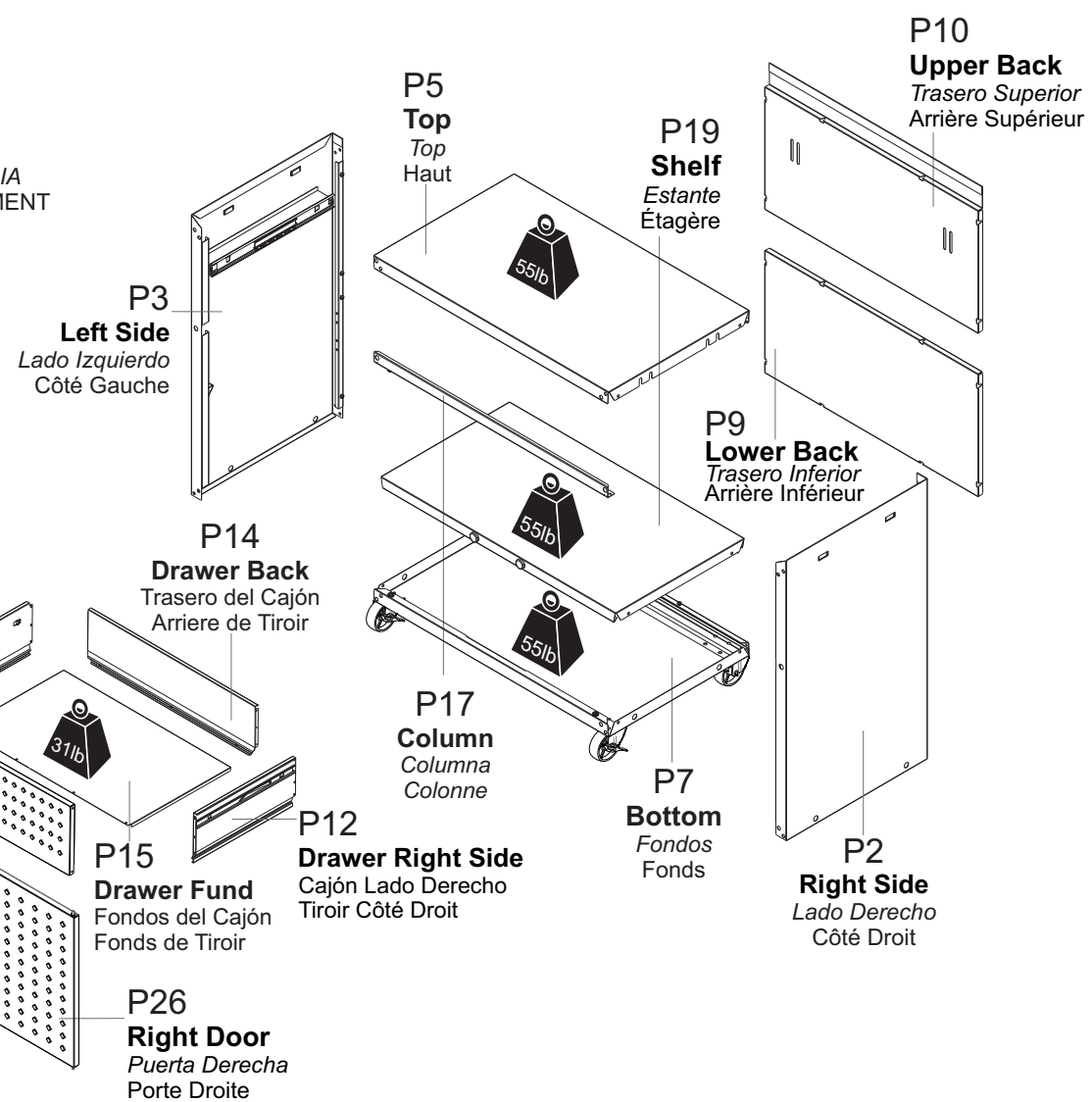

Hardware list / *Lista de materiales* / Liste du matériel

F1

1000011853

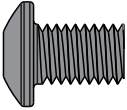

Qty. Cant. Qté. 38

F2

1000011851

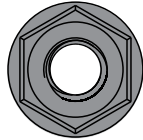

Qty. Cant. Qté. 38

F5

1000000216

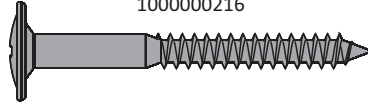

Qty. Cant. Qté. 01

F7

1000008301

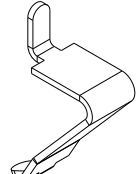

Qty. Cant. Qté. 4

F10

1000008352

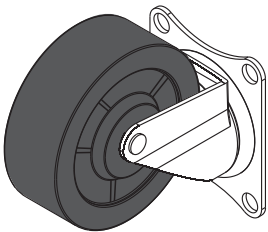

Qty. Cant. Qté. 2

F11

1000008354

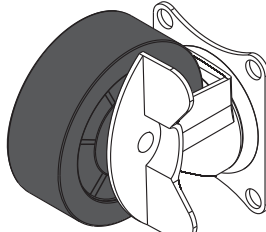

Qty. Cant. Qté. 2

F13

1000011850

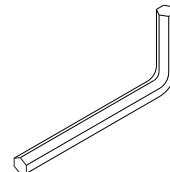

Qty. Cant. Qté. 1

F14

1000012285



Qty. Cant. Qté. 01

F15

1000010159

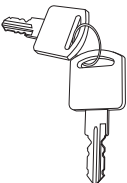

Qty. Cant. Qté. 1

F17

1000008285



Qty. Cant. Qté. 1

F18

1000011849

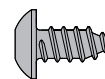

Qty. Cant. Qté. 20

F19

1000012498



FURNITURE TIPPING RESTRAINT
DISPOSITIVO DE SUJECIÓN POR VUELCO
DISPOSITIF DE RETENUE DU BASCULEMENT DES MEUBLES

Qty. Cant. Qté. 01

STEP 1
PASO 1
ÉTAPE 1

- 1 - Fit part **P7** inside part **P3**.
- 2 - Fit both parts in the frontal and side, with **F1** and **F2**.

- 1 - Coloque la pieza **P7** dentro de la pieza **P3**.
- 2 - Coloque ambas piezas en el lado frontal y lateral, con **F1** y **F2**.

- 1 - Emboîtez la pièce **P7** dans la pièce **P3**.
- 2 - Montez les deux pièces sur le côté frontal, avec **F1** et **F2**.

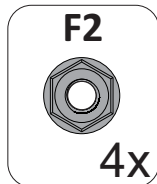
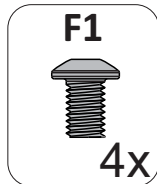

WARNING
ADVERTENCIA
AVERTISSEMENT

“Do not tighten the screw completely.”

No apriete completamente el tornillo.

Ne serrez pas complètement la vis.”

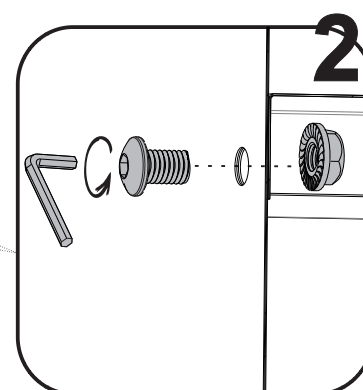
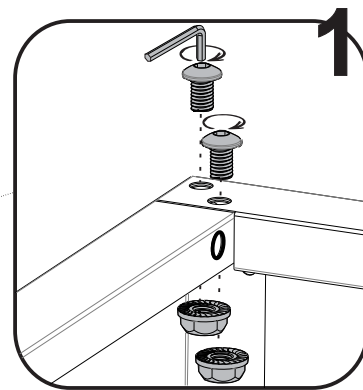
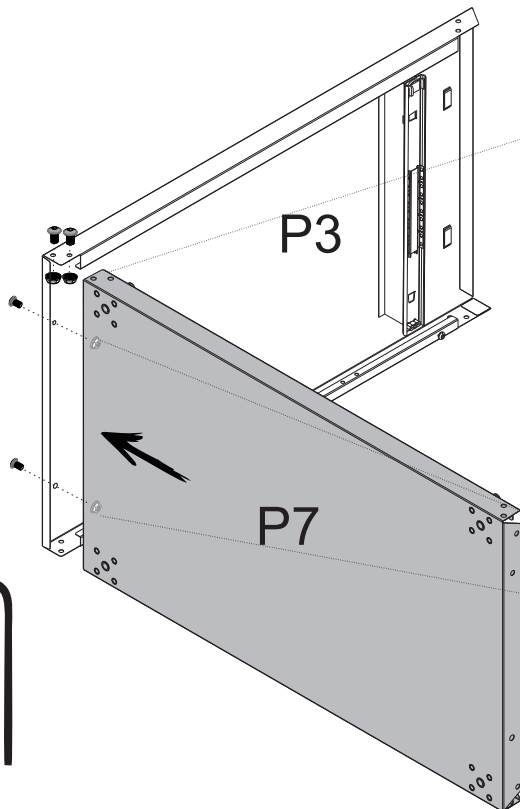

STEP 2
PASO 2
ÉTAPE 2

- 1 - Fit part **P7** inside part **P2**.
- 2 - Fit both parts in the frontal and side, with **F1** and **F2**.

- 1 - Coloque la pieza **P7** dentro de la pieza **P2**.
- 2 - Coloque ambas piezas en el lado frontal y lateral, con **F1** y **F2**.

- 1 - Emboîtez la pièce **P2** dans la pièce **P7**.
- 2 - Montez les deux pièces sur le côté frontal, avec **F1** et **F2**.

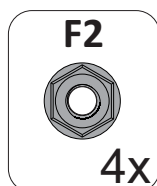
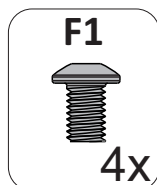

WARNING
ADVERTENCIA
AVERTISSEMENT

“Do not tighten the screw completely.”

No apriete completamente el tornillo.

Ne serrez pas complètement la vis.”

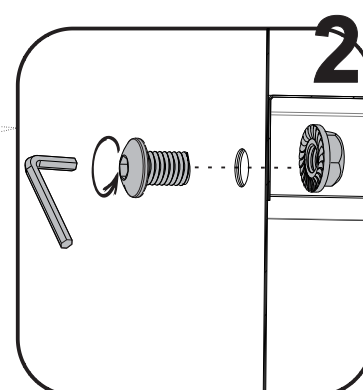
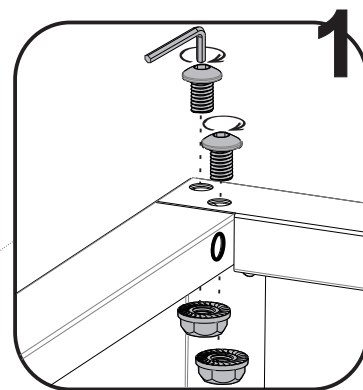
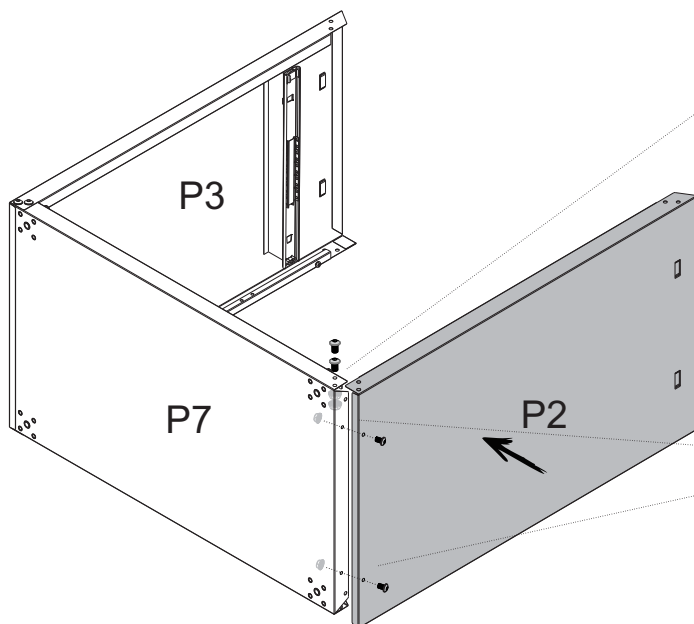

STEP 3
PASO 3
ÉTAPE 3

- 1 - Fit part **P5** between part **P2** and **P3**.
- 2 - Check that all 4 tabs have been fitted.
- 3 - Fit part **P5** to parts **P2** and **P3**, at the frontal side, with **F1** and **F2**.

F1



4x

F2



4x

- 1 - Coloque la pieza **P5** entre la parte **P2** y **P3**.
- 2 - Verifique que las 4 lengüetas estén colocadas.
- 3 - Instale la pieza **P5** en las partes **P2** y **P3**, en el lado frontal, con **F1** y **F2**.

- 1 - Emboîtez la pièce **P5** entre la pièce **P2** et **P3**.
- 2 - Vérifier que les 4 pattes ont été posées.
- 3 - Emboîtez la pièce **P5** sur les pièces **P2** et **P3**, du côté frontal, avec **F1** et **F2**.

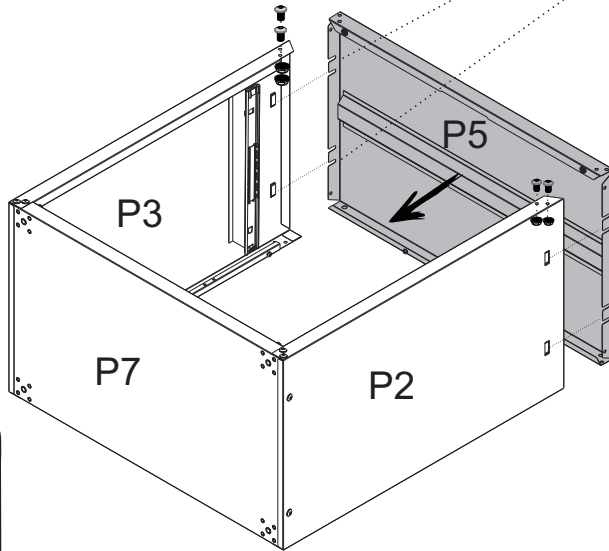
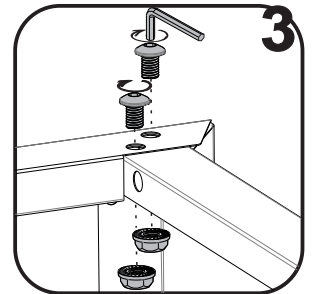
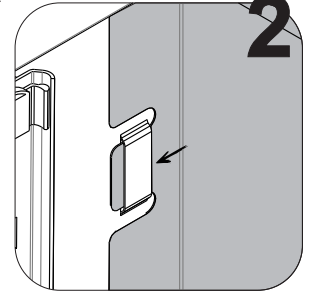
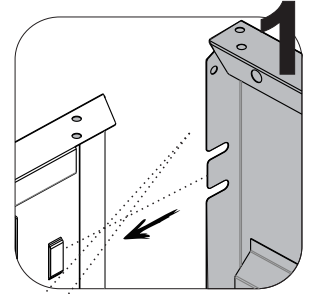

WARNING
ADVERTENCIA
AVERTISSEMENT

“Do not tighten the screw completely.”

No apriete completamente el tornillo.

Ne serrez pas complètement la vis.”

STEP 4
PASO 4
ÉTAPE 4

- 1 - Turn the cabinet with the back side upwards.
- 2 - Fit parts **P2** and **P3** to parts **P5** and **P7** with **F1** and **F2**.

F1



8x

F2



8x

- 1 - Gire el gabinete con la parte posterior hacia arriba.
- 2 - Monte las piezas **P2** y **P3** en las partes **P5** y **P7** con **F1** y **F2**.

- 1 - Tournez l'armoire avec la face arrière vers le haut.
- 2 - Montez les pièces **P2** et **P3** sur les pièces **P5** et **P7** avec **F1** et **F2**.

“Do not tighten the screw completely.”

No apriete completamente el tornillo.

Ne serrez pas complètement la vis.”



WARNING
ADVERTENCIA
AVERTISSEMENT

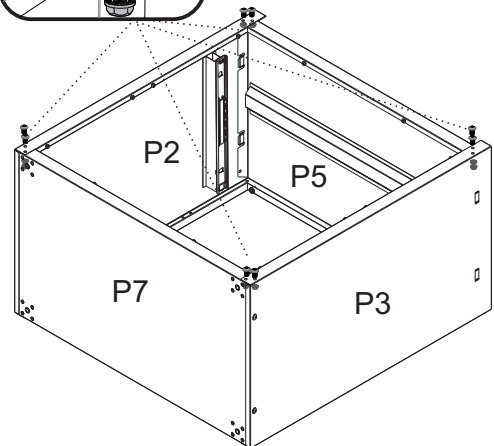
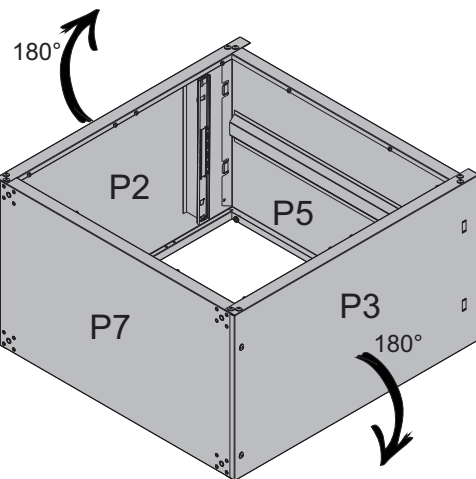
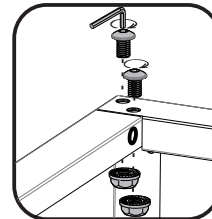

WARNING
ADVERTENCIA
AVERTISSEMENT

“Do not tighten the screw completely.”

No apriete completamente el tornillo.

Ne serrez pas complètement la vis.”



WARNING
ADVERTENCIA
AVERTISSEMENT

“Check that all parts are correctly supported to ensure product alignment.”

Verifique que todas las piezas están correctamente soportadas para asegurar la alineación del producto.

Vérifiez que toutes les pièces sont correctement soutenues pour assurer l'alignement du produit.”

STEP 5
PASO 5
ÉTAPE 5

- 1 - Fit part **P10** into parts **P2**, **P3** and **P5**. Check that all the bolts align with the holes on **P10**.
- 2 - After fitting the parts, screw the bolts until locked.

- 1 - Coloque la pieza **P10** en las piezas **P2**, **P3** y **P5**. Verifique que todos los encajes estén apoyados sobre los tornillos.
- 2 - Después de encajar las piezas, ajuste los tornillos hasta que se traben.

- 1 - Emboîtez la pièce **P10** dans les pièces **P2**, **P3** et **P5**. Vérifiez que tous les ajustements sont soutenus par les boulons.
- 2 - Après avoir monté les pièces, vissez les boulons jusqu'à ce qu'ils soient bloqués.

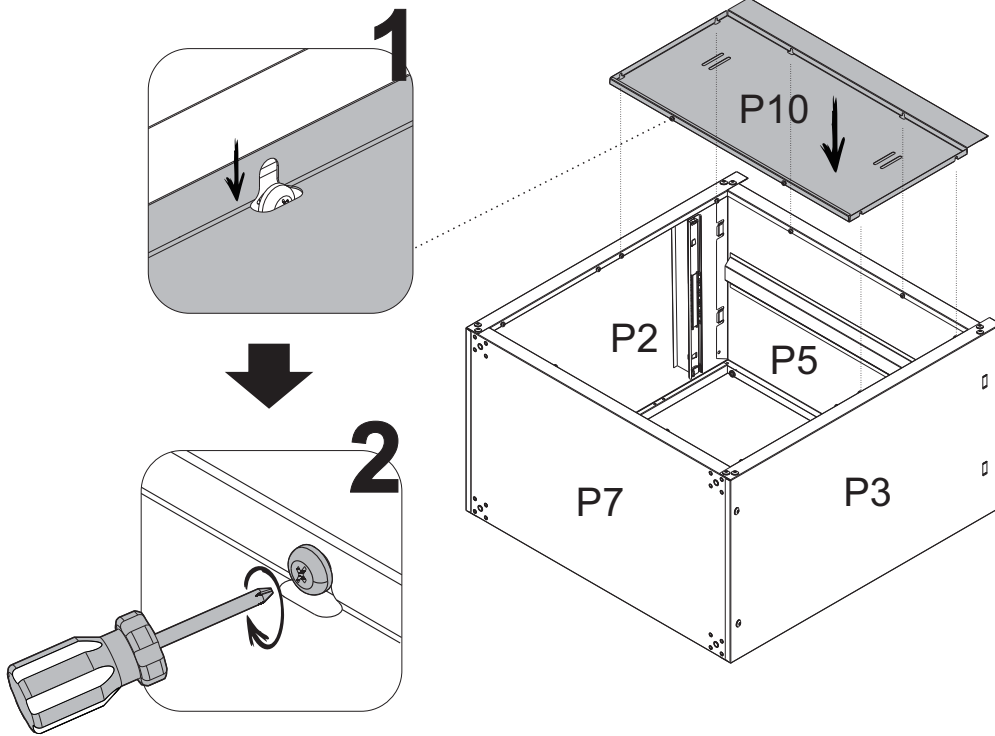

WARNING
ADVERTENCIA
AVERTISSEMENT

“ Position part **P10** on the **P5** side to assemble.

*Posicionar la pieza **P10** en el lado **P5** para el montaje del armario.*

*Positionner la pièce **P10** sur le côté **P5** pour le montage de l'armoire.* ”

“ Do not tighten the screw completely.

No apriete completamente el tornillo.

Ne serrez pas complètement la vis. ”

STEP 6
PASO 6
ÉTAPE 6

- 1 - Fit part **P9** into parts **P2**, **P3** and **P7**. Check that all the bolts align with the holes on **P9**.
- 2 - After fitting the parts, screw the bolts until locked.

- 1 - Coloque la pieza **P9** en las piezas **P2**, **P3** y **P7**. Compruebe que todos los encajes estén apoyados sobre los tornillos.
- 2 - Después de encajar las piezas, ajuste los tornillos hasta que se traben.

- 1 - Emboîter la pièce **P9** dans les pièces **P2**, **P3** et **P7**. Vérifiez que tous les ajustements sont soutenus par les boulons.
- 2 - Après avoir monté les pièces, vissez les boulons jusqu'à ce qu'ils soient bloqués.

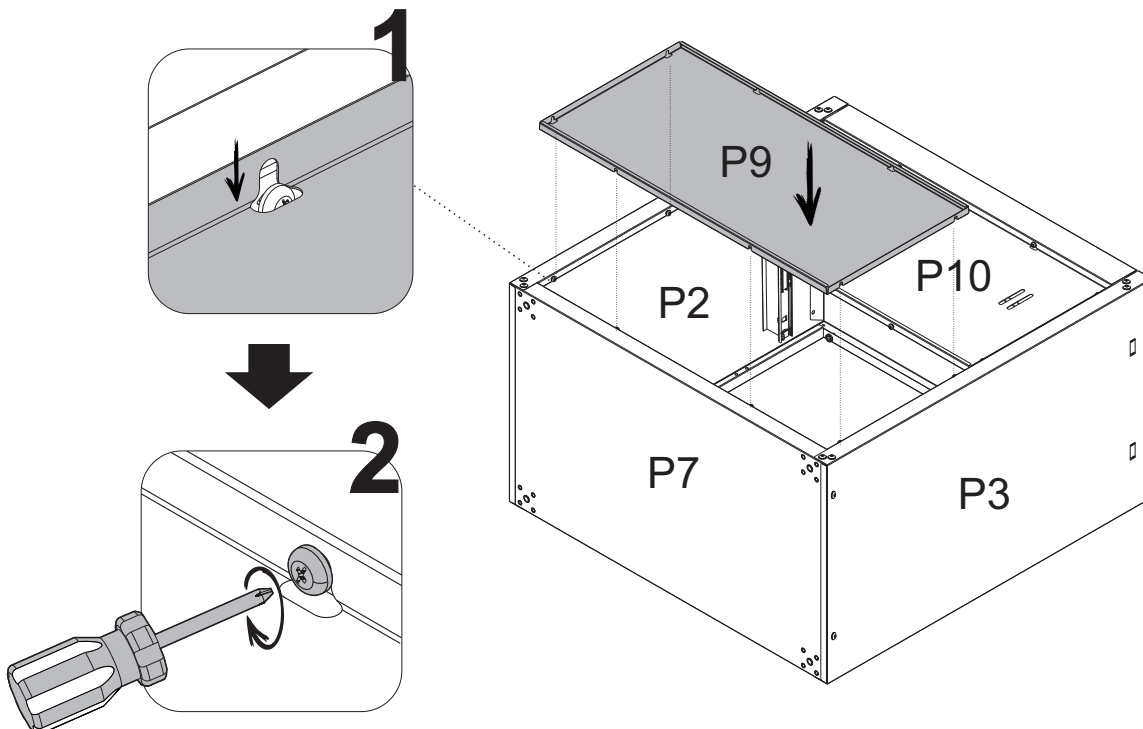

WARNING
ADVERTENCIA
AVERTISSEMENT

“ Do not tighten the screw completely.

No apriete completamente el tornillo.

Ne serrez pas complètement la vis. ”

STEP 7
PASO 7
ÉTAPE 7

- 1 - Lay the cabinet on a flat surface.
- 2 - To assembly the cabinet with caster, align the **F10** and **F11** to the holes in part **P7** and fix them with **F1** and **F2**.
- 3 - **WARNING:** Casters with lock (**F11**) must be fitted in the frontal side of the cabinet.

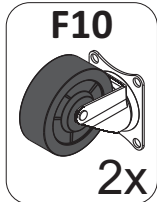

- 1 - Poner el gabinete una superficie plana, apriete completamente todos los tornillos.
- 2 - Para ensamblar el gabinete con ruedas, alinee el **F10** y **F11** a los agujeros en la parte **P7** y arreglarlos con **F1** y **F2**.
- 3 - **ADVERTENCIA:** Las ruedas con bloqueo (**F11**) deben estar cabido en el lado frontal del gabinete.

- 1 - Posez le meuble sur une surface plane.
- 2 - Serrer à fond toutes les vis.
- 3 - Pour assembler l'armoire avec des roulettes, alignez les **F10** et **F11** sur les trous de la pièce **P7** et fixez-les avec **F1** et **F2**.
- 4 - **ATTENTION:** Les roulettes avec blocage (**F11**) doivent être montées sur le côté frontal de l'armoire.

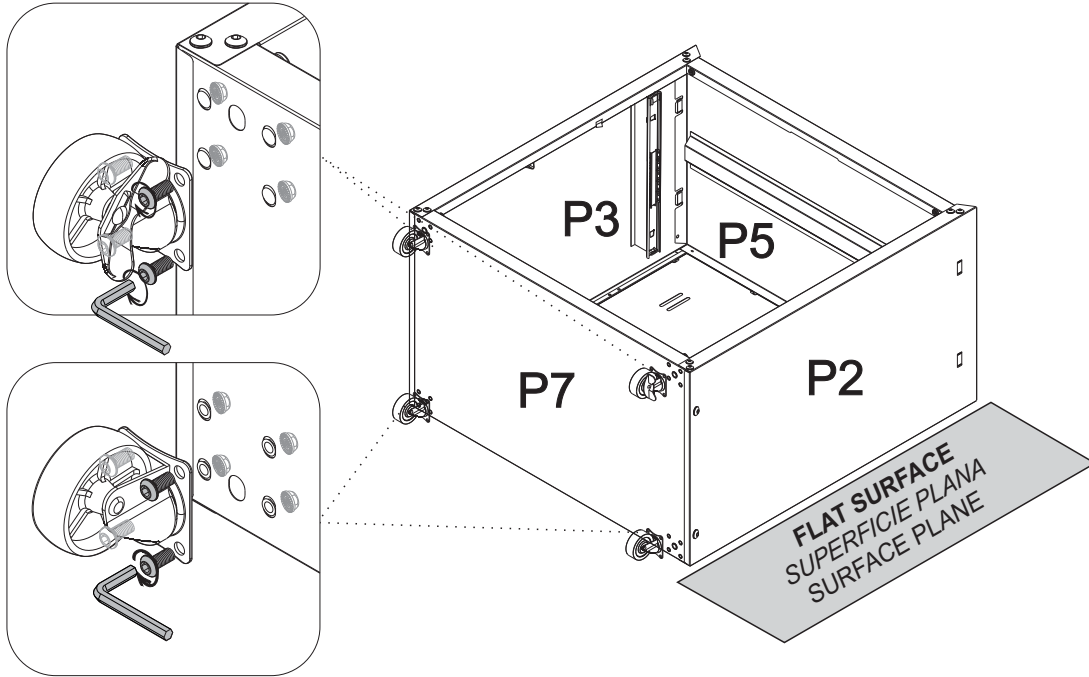
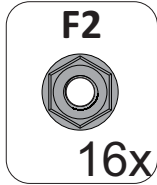
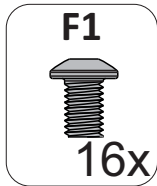

ATENÇÃO
WARNING
ADVERTENCIA

“ After tightening the screws, make sure the cabinet does not appear to be misaligned

Después de apretar los tornillos, asegúrese de que el gabinete no parece estar desalineado

Après avoir serré les vis, assurez-vous que l'armoire ne semble pas être désalignée.

”

STEP 8
PASO 8
ÉTAPE 8

- 1- Turn the cupboard so that it will stand in the position of use.
- 2- Fix **F7** to parts **P2** and **P3**, as shown here below.

- 1- Gire el armario para que quede en la posición de uso.
- 2- Fije **F7** en las piezas **P2** y **P3**, como se muestra abajo.

- 1 - Tournez l'armoire de façon à ce qu'elle soit en position d'utilisation.
- 2 - Fixez **F7** aux parties **P2** et **P3**, comme indiqué ci-dessous.

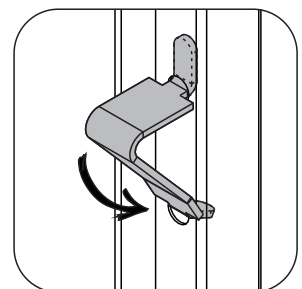
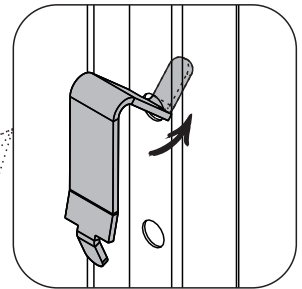
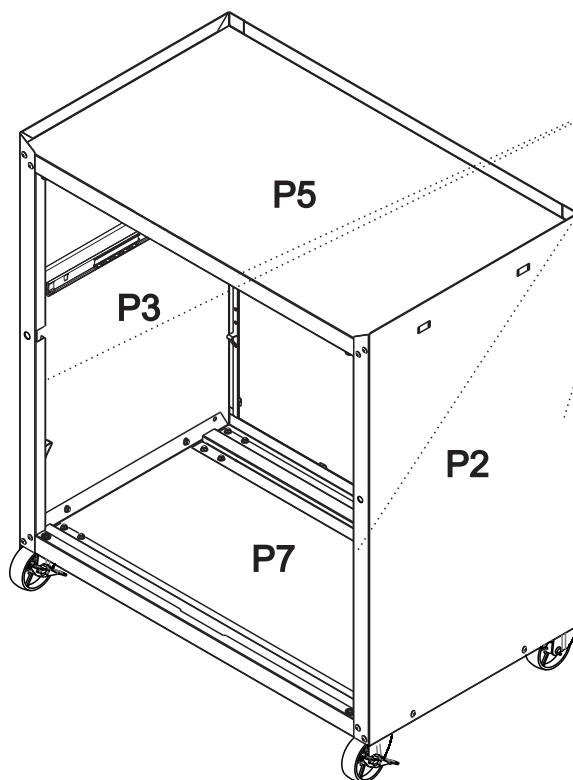
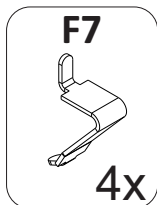

STEP 9
PASO 9
ÉTAPE 9

- 1 - Fit the lower part **P19** in diagonal position to insert it inside the cupboard.
- 2 - Lean part **P19** in part **P2**, **P3** and place it over the **F7** detailed in the figure here below.
- 3 - Lower the other side of part **P19**, leaning it over the left **F7**.

- 1 - Coloque la pieza inferior **P19** en posición diagonal para insertarla dentro del gabinete.
- 2 - Inclíne la pieza **P19** en la parte **P2**, **P3** y colóquela sobre el **F7** de acuerdo con la figura abajo.
- 3 - Baje el otro lado de la pieza **P19**, inclinándola sobre la izquierda **F7**.

F7

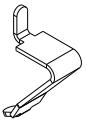

- 1 - Emboîter la partie inférieure **P19** en position diagonale pour l'insérer à l'intérieur de l'armoire.
- 2 - Appuyer la partie **P19** sur les parties **P2**, **P3** et la placer sur le **F7** comme indiqué dans la figure ci-dessous.
- 3 - Abaissez l'autre côté de la partie **P19**, en l'appuyant sur le **F7** de gauche.

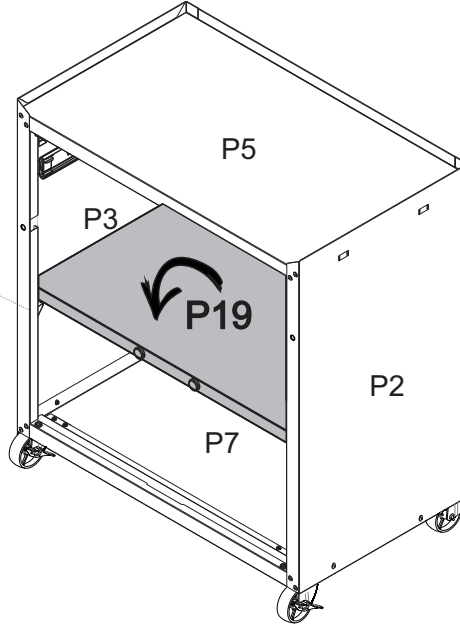
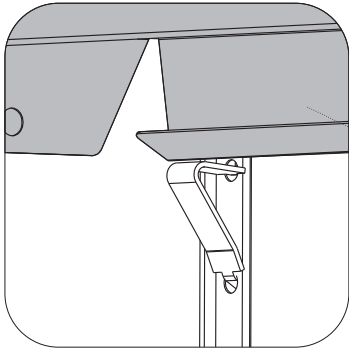

STEP 10
PASO 10
ÉTAPE 10

- 1 - Fit the lower part **P17** in diagonal position to insert it inside the cupboard.
- 2 - Fit part **P17** in gaps in **P2** and **P3**, as detailed here below
- 3 - Fix part **P17** in parts **P2** and **P3**, with **F1** and **F2**.

- 1 - Coloque la pieza **P17** en posición diagonal para insertarla dentro del gabinete.
- 2 - Coloque la pieza **P17** en los puntos de corte de las piezas **P2** y **P3**, como se detalla a continuación.
- 3 - Fije la pieza **P17** en las piezas **P2** y **P3**, con **F1** y **F2**.

F1



2x

- 1 - Emboîter la pièce inférieure **P17** en position diagonale pour l'insérer à l'intérieur de l'armoire.
- 2 - Emboîter la pièce **P17** dans les découpes des pièces **P2** et **P3**, comme indiqué ci-dessous
- 3 - Fixer la pièce **P17** dans les pièces **P2** et **P3**, avec **F1** et **F2**.

F2



2x

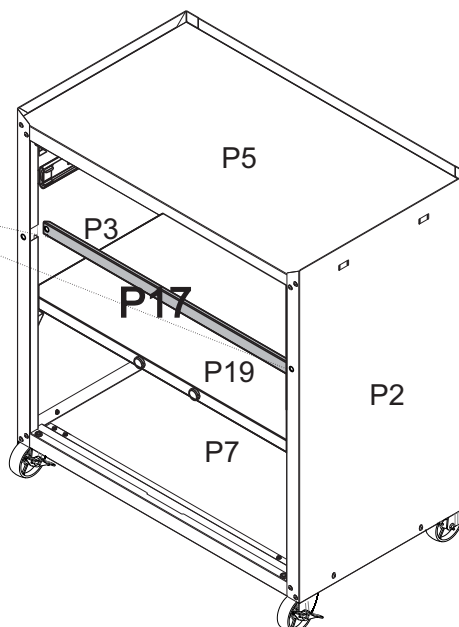
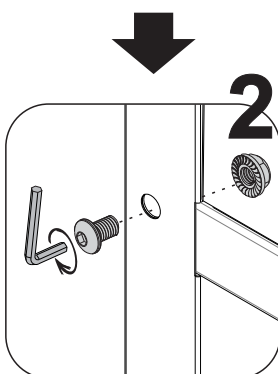
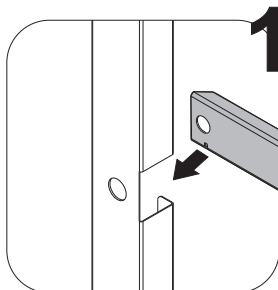

STEP 11
PASO 11
ÉTAPE 11

- 1 - To assembly the doors, fit door **P26** lower hinge bolt inside the bushing fixed in part **P7**. Then, pull down the pin of door **P26** upper hinge; align the door and release the pin to fit the bushing fixed in part **P17**.
- 2 - Repeat the step for part **P27**.

- 1 - Para ensamblar las puertas, encaje el perno de la bisagra inferior de la puerta **P26** dentro del tarugo fijado en la pieza **P7**. Luego, tire hacia abajo el perno de la bisagra superior de la puerta **P26**; alinee la puerta y suelte el perno para encajar el tarugo fijado en la pieza **P17**.
- 2 - Repita el paso para la pieza **P27**.

- 1 - Pour assembler les portes, insérer le boulon de la charnière inférieure de la porte **P26** dans la douille fixée dans la pièce **P7**. Ensuite, tirer vers le bas la goupille de la charnière supérieure de la porte **P26**; aligner la porte et relâcher la goupille pour mettre en place la douille fixée dans la pièce **P17**.
- 2 - Répétez l'opération pour la pièce **P27**.

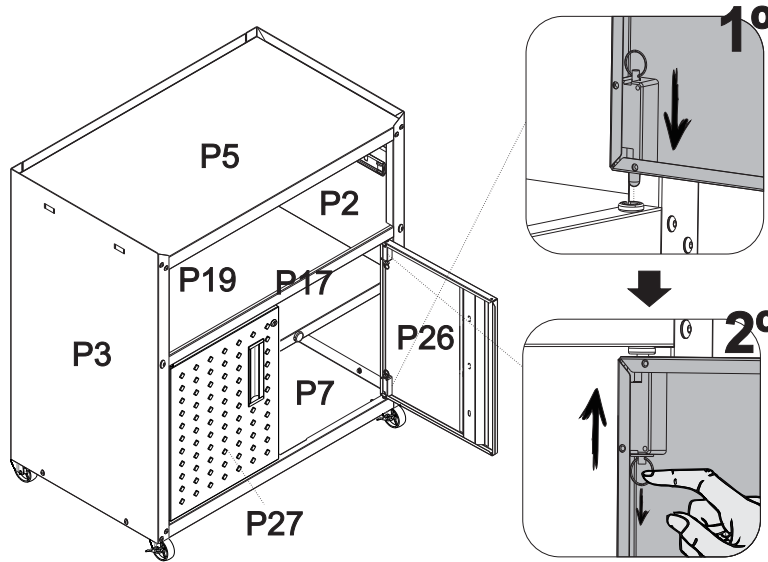

STEP 12
PASO 12
ÉTAPE 12

- 1 - Fit part **P15** in part **P28**.
- 2 - Screw the two parts with **F18**.

- 1 - Coloque la pieza **P15** en la pieza **P28**.
- 2 - Atornille las dos piezas con **F18**.

- 1 - Emboîter la pièce **P15** dans la pièce **P28**.
- 2 - Visser les deux pièces avec **F18**.

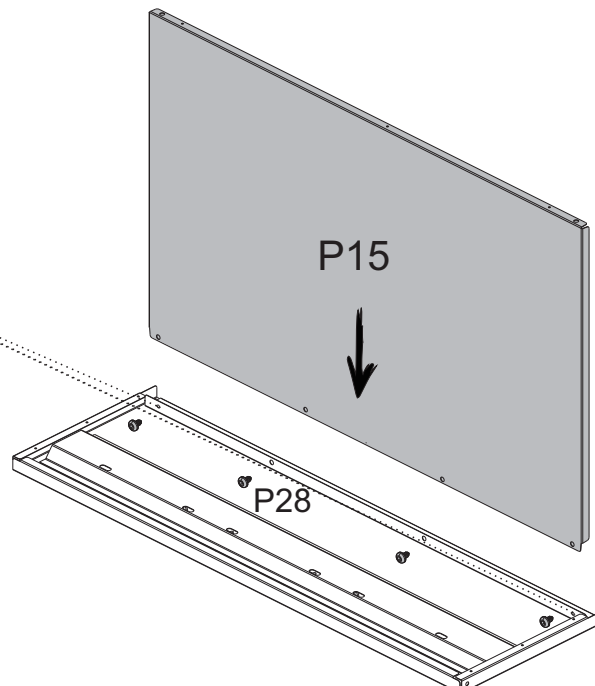
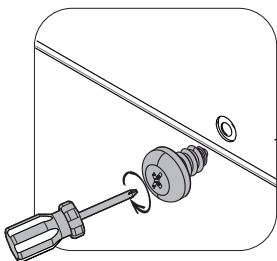
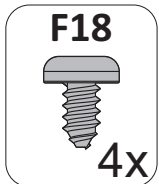

STEP 13
PASO 13
ÉTAPE 13

- 1 - Align parts **P12** and **P13** on part **P15** and slide to part **P28**.
- 2 - Screw the two parts with **F18**.

- 1 - Alinee las piezas **P12** y **P13** en la pieza **P15** y deslízcela hasta la pieza **P28**.
- 2 - Atornille las dos piezas con **F18**.

- 1 - Aligner les pièces **P12** et **P13** sur la pièce **P15** et les faire glisser jusqu'à la pièce **P28**.
- 2 - Visser les deux pièces avec **F18**.

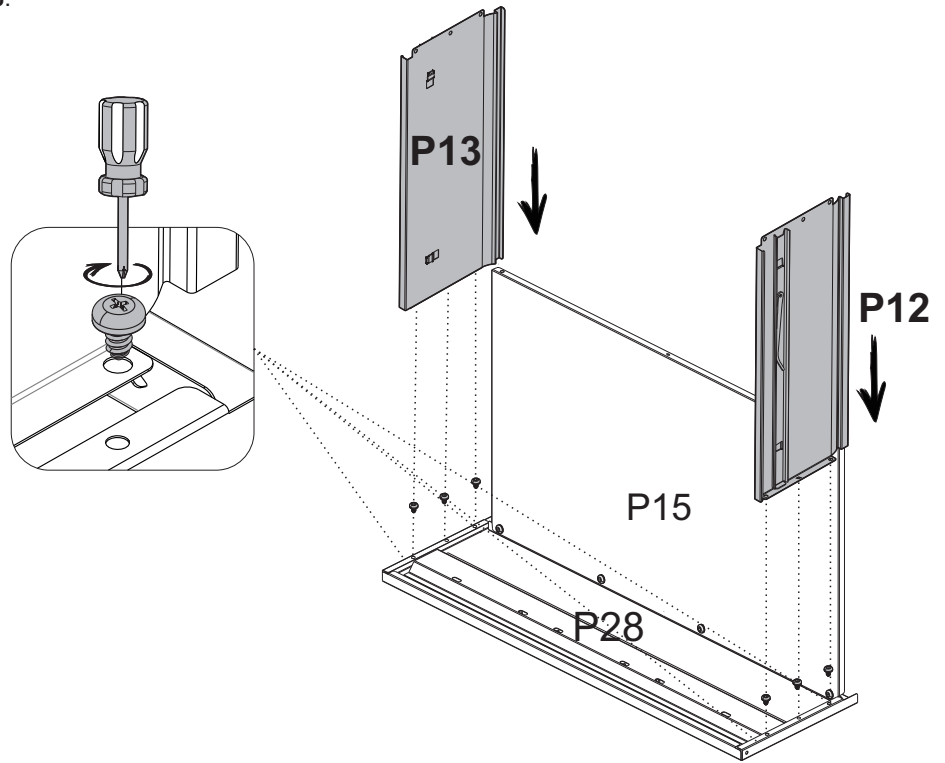
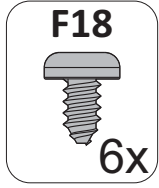

STEP 14
PASO 14
ÉTAPE 14

- 1 - Insert part **P14** over part **P15** and between parts **P12** and **P13**.
- 2 - Then, fix part **P14** to parts **P12**, **P13** and **P15**, with **F18**.

- 1 - Inserte la pieza **P14** sobre la pieza **P15** y entre las piezas **P12** y **P13**.
- 2 - Luego, fije la pieza **P14** en las piezas **P12**, **P13** y **P15**, con **F18**.

- 1 - Insérez la pièce **P14** sur la pièce **P15** et entre les pièces **P12** et **P13**.
- 2 - Fixer ensuite la pièce **P14** aux pièces **P12**, **P13** et **P15**, avec **F18**.

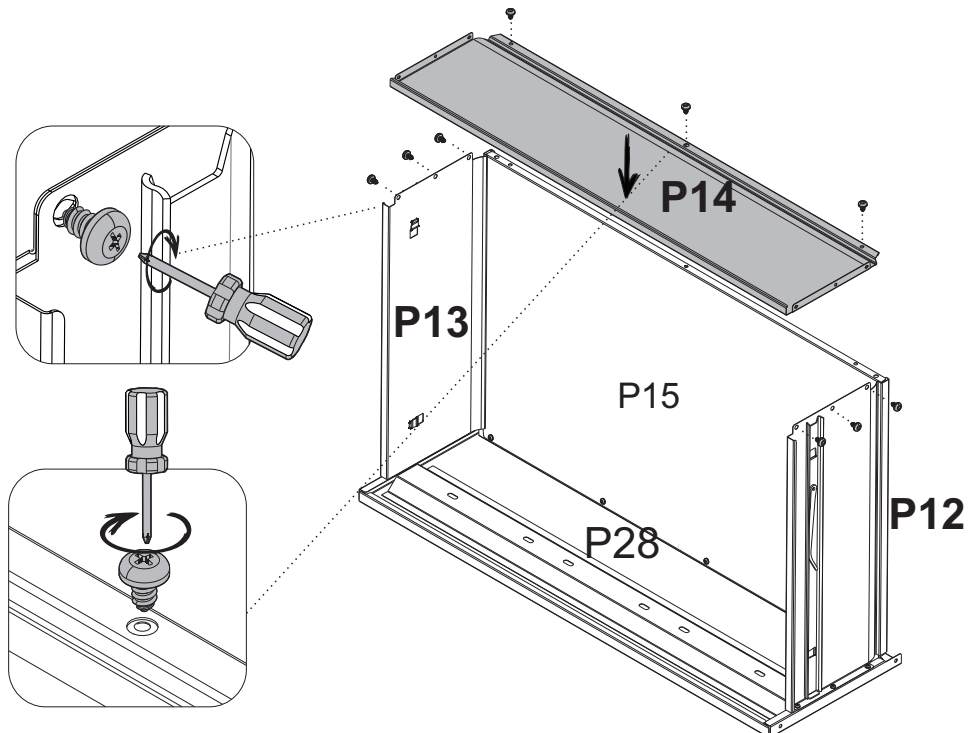
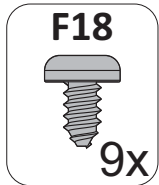

STEP 15
PASO 15
ÉTAPE 15

- 1 - Fit the drawers – already assembled – between parts **P2** and **P3**, through the slidings
- 2 - Check that slidings of both sides are properly fitted. Move the drawer, opening and closing it, testing.

- 1 - Coloque los cajones - ya ensamblados - entre las partes **P2** y **P3**, a través de los rieles.
- 2 - Verifique que los deslizamientos de ambos lados estén correctamente encajados. Mueva el cajón, abriendo y cerrándolo.

- 1 - Introduire les tiroirs - déjà assemblés - entre les pièces **P2** et **P3**, à travers les glissières des tiroirs.
- 2 - Vérifiez que les glissières des deux côtés du tiroir sont bien ajustées. Si elles ne sont pas bien ajustées, le tiroir ne se fermera pas complètement. Faites glisser le tiroir vers l'intérieur et l'extérieur pour le tester et vous assurer qu'il glisse en douceur.

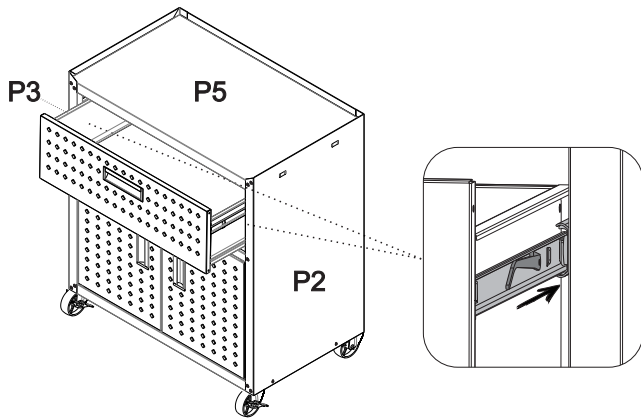

- 3 - If it is necessary to completely remove the drawer, proceed according to the images below.

- 3 - Si es necesario retirar completamente el cajón, proceda de acuerdo con las imágenes a continuación.

- 3 - s'il est nécessaire de retirer complètement le tiroir, procéder selon les images ci-dessous.

Left
Izquierda
Gauche

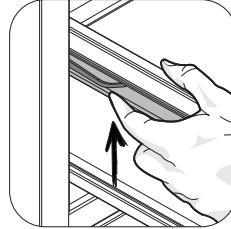

Right
Derecha
Droit

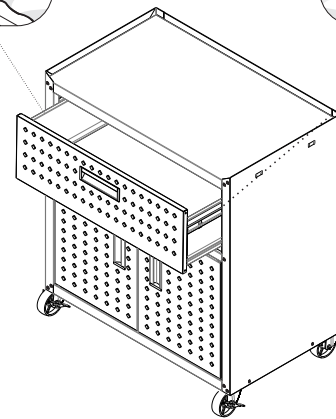
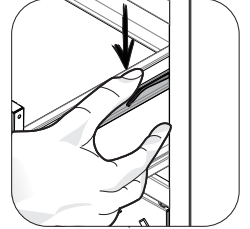

STEP 16
PASO 16
ÉTAPE 16

- 1 - Insert product logo.
1 - Inserte el logotipo del producto.
1 - Insérer le logo du produit.

F17



1x

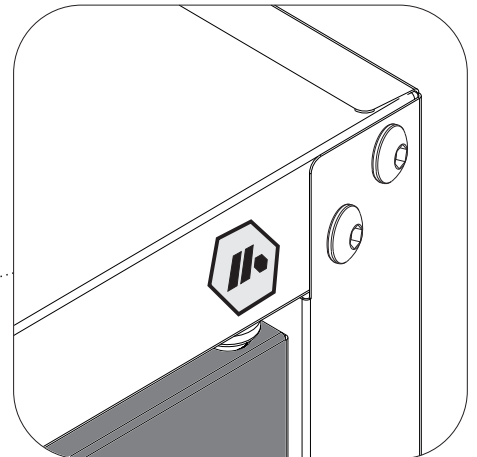
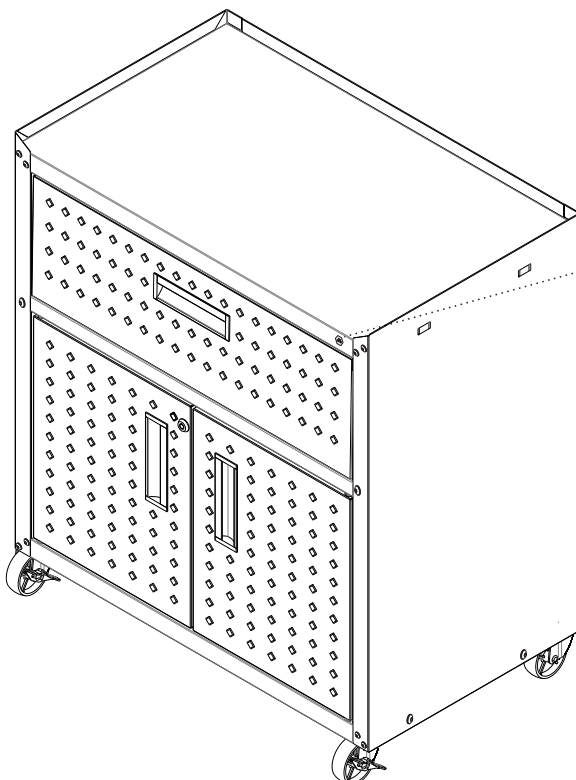

STEP 17

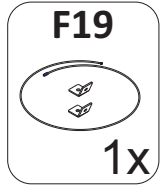
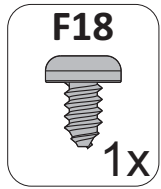
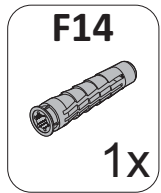
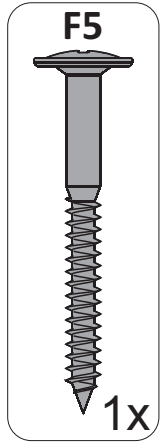

To increase security, we recommend that cabinet should be attached to the wall. Please follow the instructions below.

- 1 - Mark a point on the wall with the position where your cabinet will be installed. The point must be 31 inches tall.
- 2 - On the marked spot, drill the wall using a drill with a 5/16" drill bit.
- 3 - Insert the **F14** bushing into the hole.

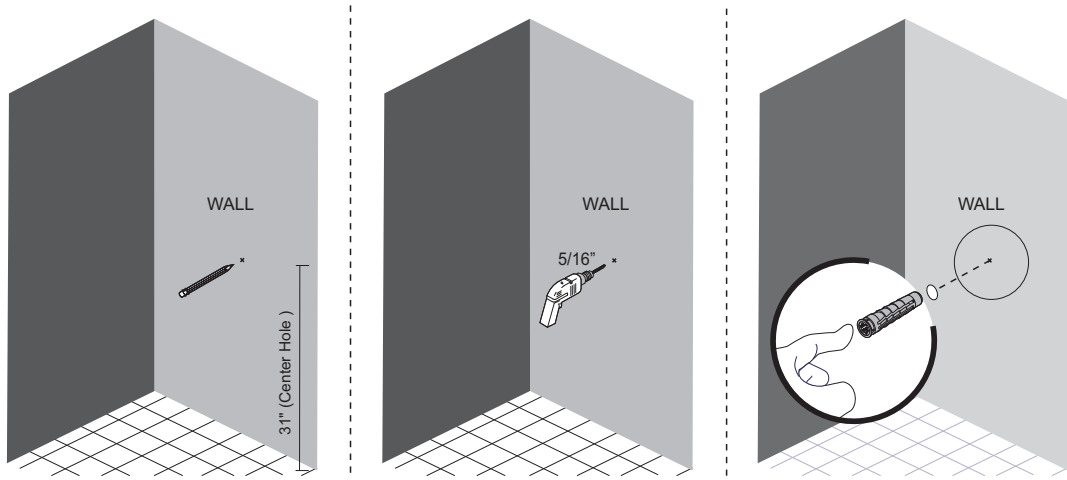

- 4 - Fix the corner bracket that comes with the **F19** Anti-Tipping Protection Kit, inserting the **F5** screw into the wall.
- 5 - Fix the other corner bracket to the back of the cabinet, inserting the **F18** screw as shown in the picture.

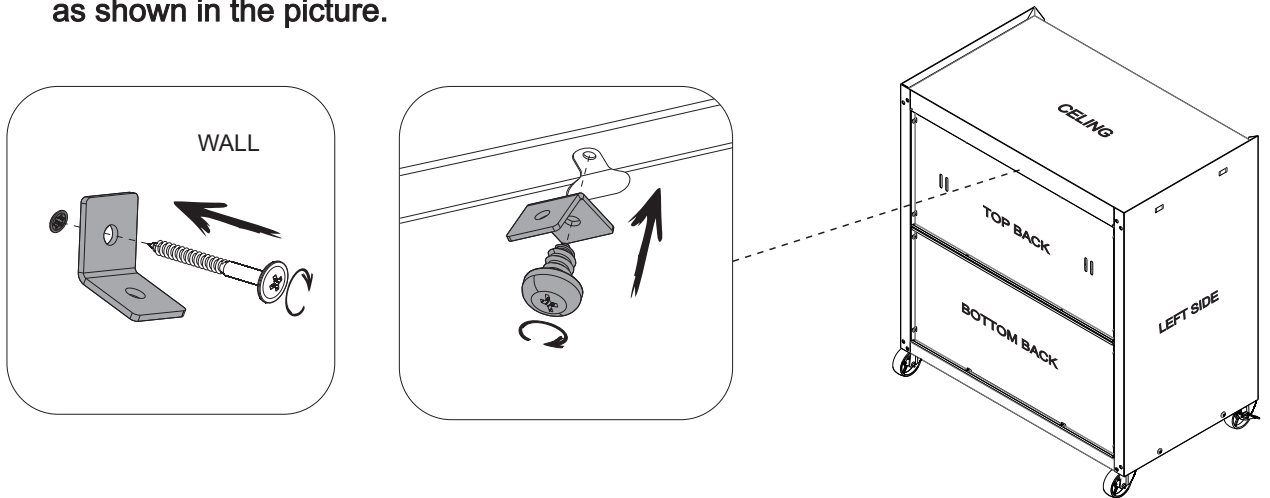

- 6 - Move the cabinet closer to the wall and align the edges of the brackets.
- 7 - Pass one end of the steel cable contained in the **F19** Anti-tipping protection kit between the alignment hole formed between the brackets.
- 8 - Connect the two ends of the steel cable, screw in until a complete tightening is obtained.

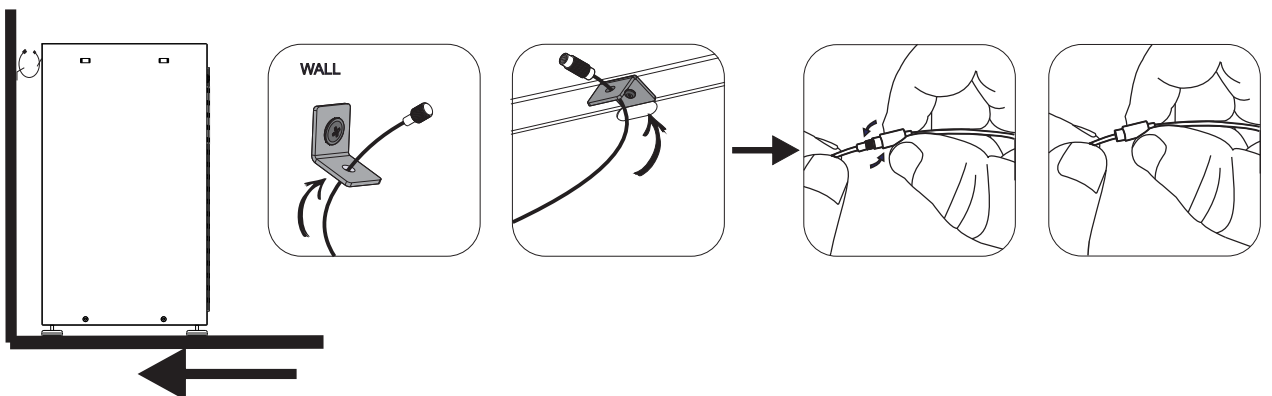

⚠ WARNING

Children have died from furniture tipover.
To reduce the risk of furniture tipover:

- ALWAYS install the tipover restraint provided.

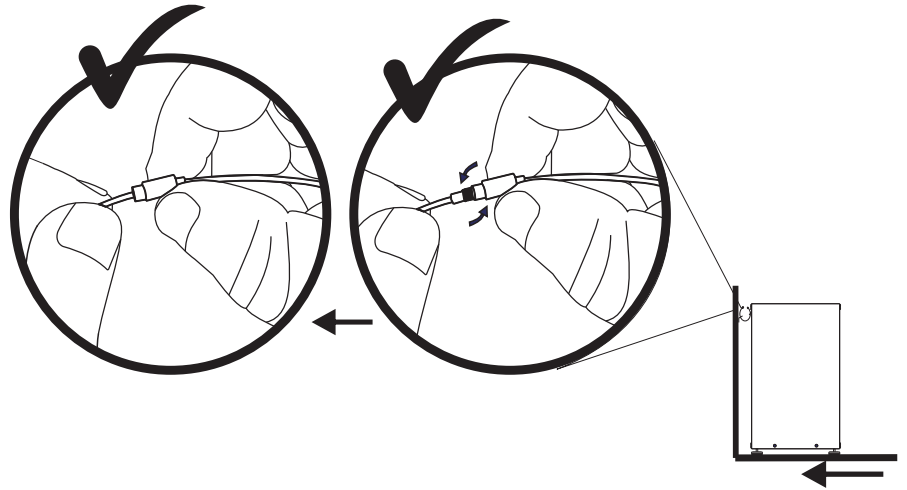

- NEVER move the product with the doors or drawers open.
- ALWAYS move the product locked.

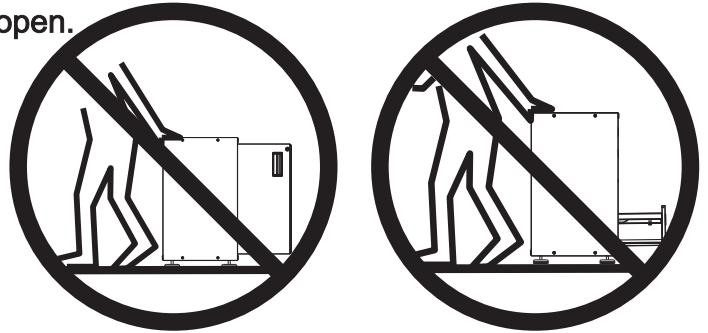
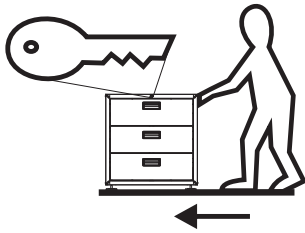

- NEVER put a TV on top of this product.



- NEVER allow children to stand, climb or hang on drawers, doors, or shelves.
- NEVER open more than one drawer at a time.

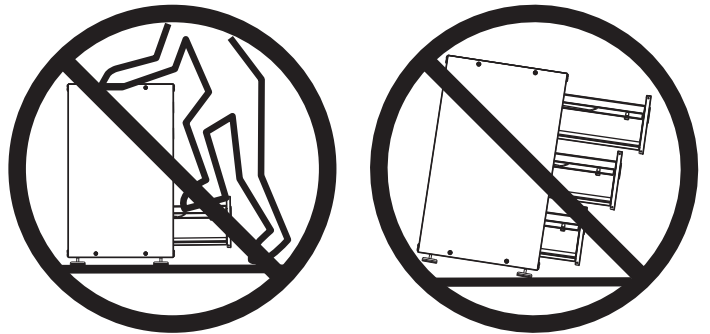

- The heaviest items should be placed in the lowest drawers.
- DO NOT force or remove the locking system from the drawer.

PASO 17

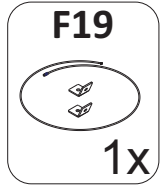
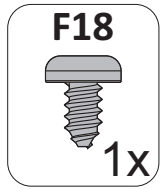
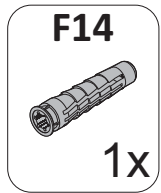
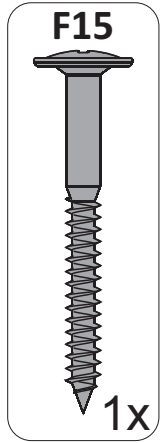

- Para aumentar la seguridad, se recomienda fijar el armario a la pared.
Por favor, siga las siguientes instrucciones.
- 1 - Marque un punto en la pared con la posición donde se instalará su gabinete.
El punto debe tener 31 pulgadas de altura.
 - 2 - En el punto marcado, perfora la pared utilizando un taladro con una broca de 5/16" (8 mm).
 - 3 - Inserte el casquillo **F14** en el agujero.

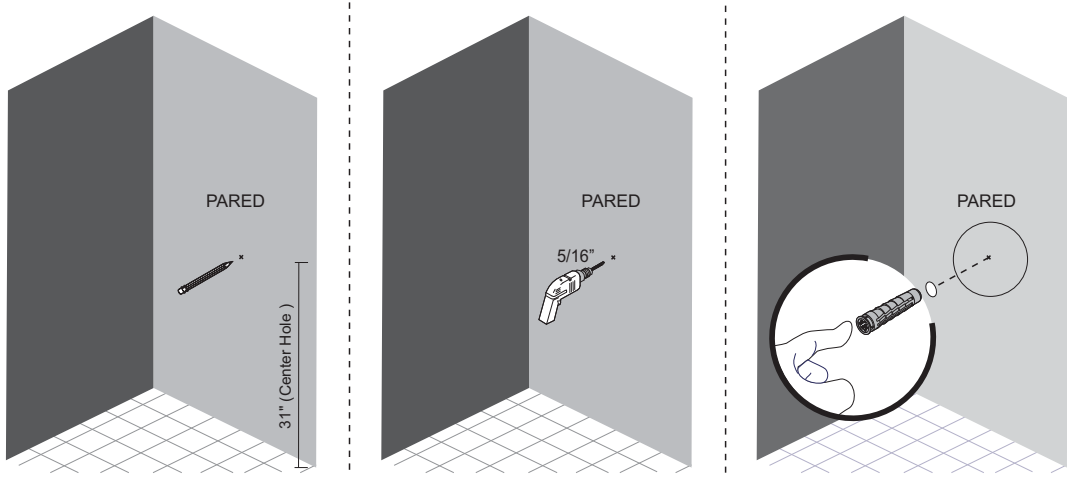

- 4- Fije el soporte de esquina que viene con el Kit de Protección Antivuelco **F19**, insertando el tornillo **F5** en la pared.
- 5- Fije el otro soporte de esquina a la parte posterior del armario, insertando el tornillo **F18**. Como se indica en la imagen.

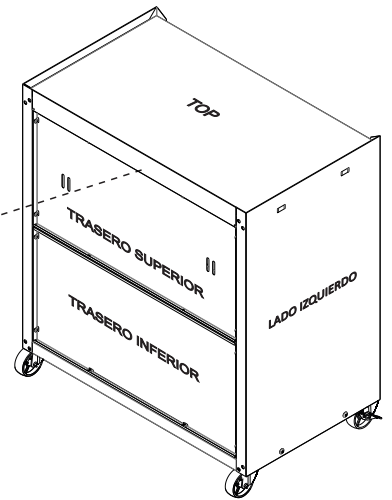
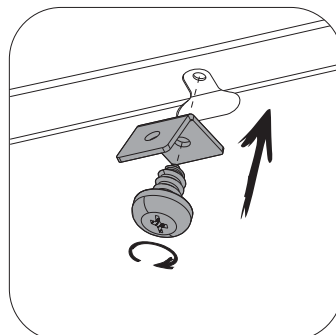
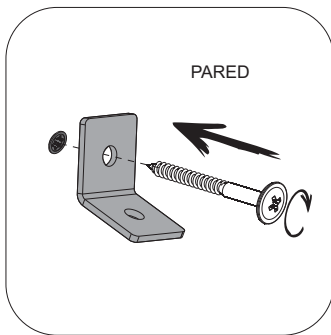

- 6 - Acerque el armario a la pared y alinee los bordes de los soportes.
- 7 - Pase un extremo del cable de acero contenido en el kit de protección antivuelco **F19** entre el orificio de alineación formado entre los soportes.
- 8 - Conecte los dos extremos del cable de acero y atorníllelo hasta obtener un apriete completo.

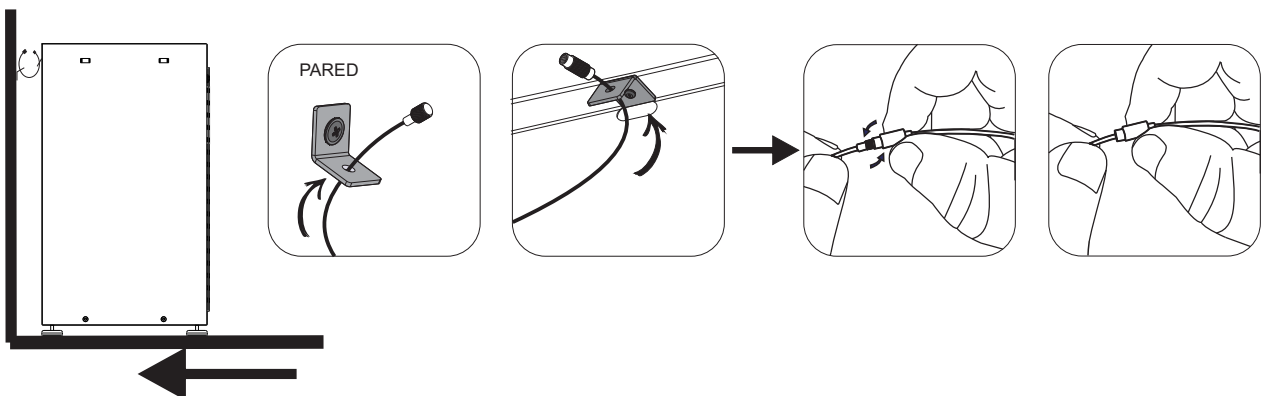

⚠️ ADVERTENCIA

*Niños murieron por el vuelco de muebles.
Para reducir el riesgo de vuelco de los muebles:*

- *Instale SIEMPRE el dispositivo de sujeción por vuelco suministrado.*

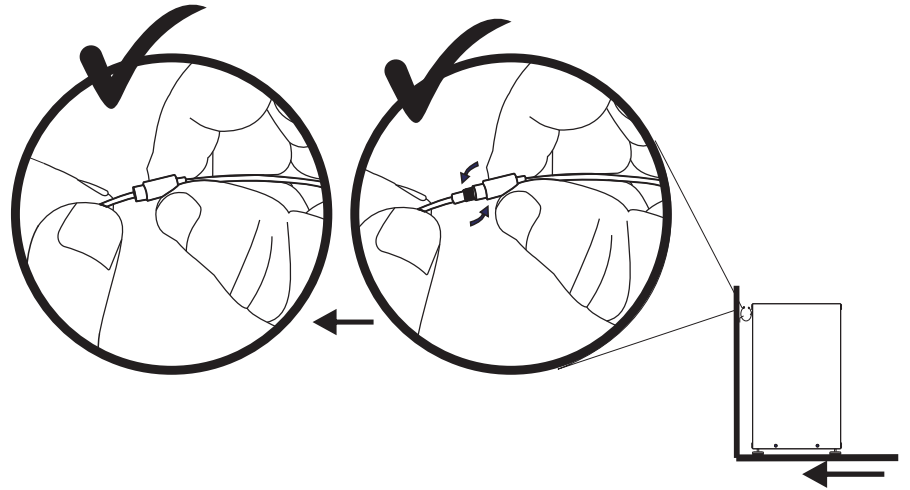

- *NUNCA mueva el producto con las puertas o cajones abiertos.*
- *Mover SIEMPRE el producto cerrado.*

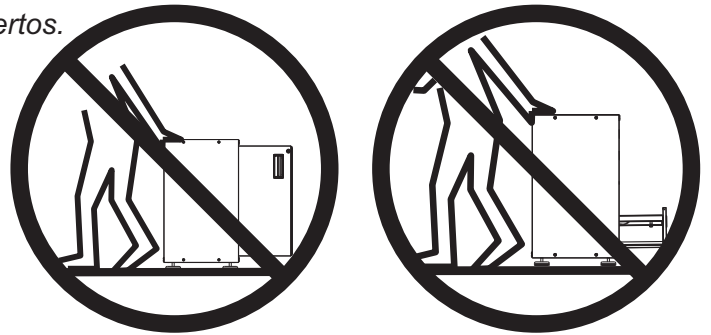
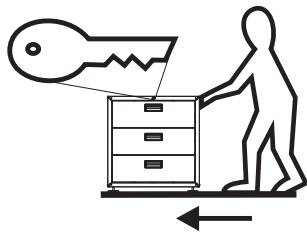

- *NUNCA ponga un televisor encima de este producto.*



- *NUNCA permita que los niños se paren, trepen o se cuelguen de los cajones, puertas o estantes.*
- *NUNCA abra más de un cajón a la vez.*

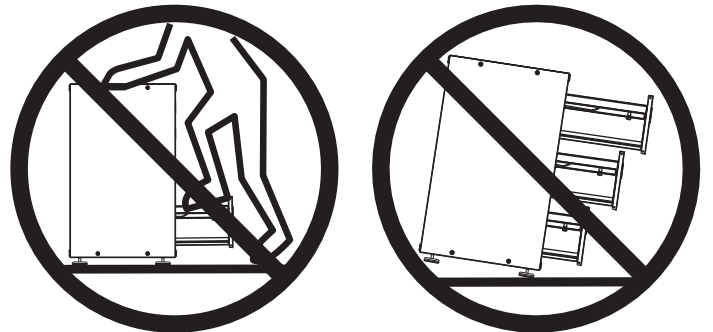

- *Los artículos más pesados deben colocarse en los cajones más bajos.*
- *NO fuerce ni retire el sistema de cierre del cajón.*

ÉTAPE 17

Pour augmenter la sécurité, nous recommandons de fixer l'armoire au mur. Veuillez suivre les instructions ci-dessous.

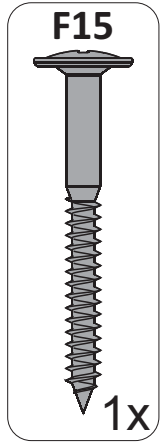

- 1 - Marquez un point sur le mur avec la position où votre armoire sera installée. Le point doit avoir une hauteur de 31 pouces.
- 2 - Sur le point marqué, percez le mur à l'aide d'une perceuse munie d'un foret de 5/16" (8 mm).
- 3 - Insérez la douille **F14** dans le trou.

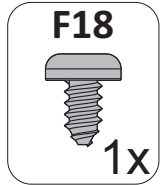
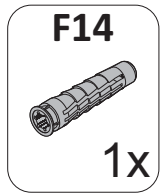
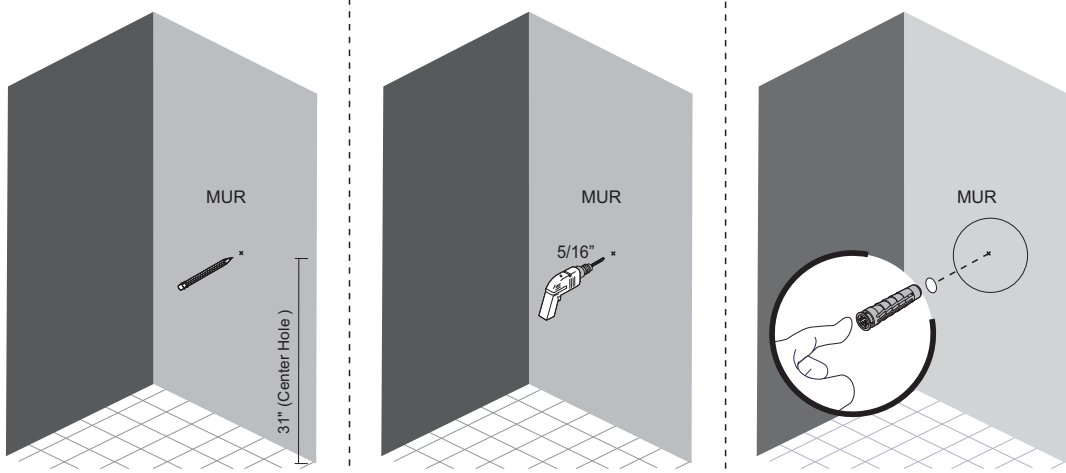

- 4 - Fixez le support d'angle fourni avec le kit de protection anti-basculement **F19**, en insérant la vis **F5** dans le mur.
- 5 - Fixez l'autre support d'angle à l'arrière de l'armoire, en insérant la vis **F18**, comme indiqué sur l'image.

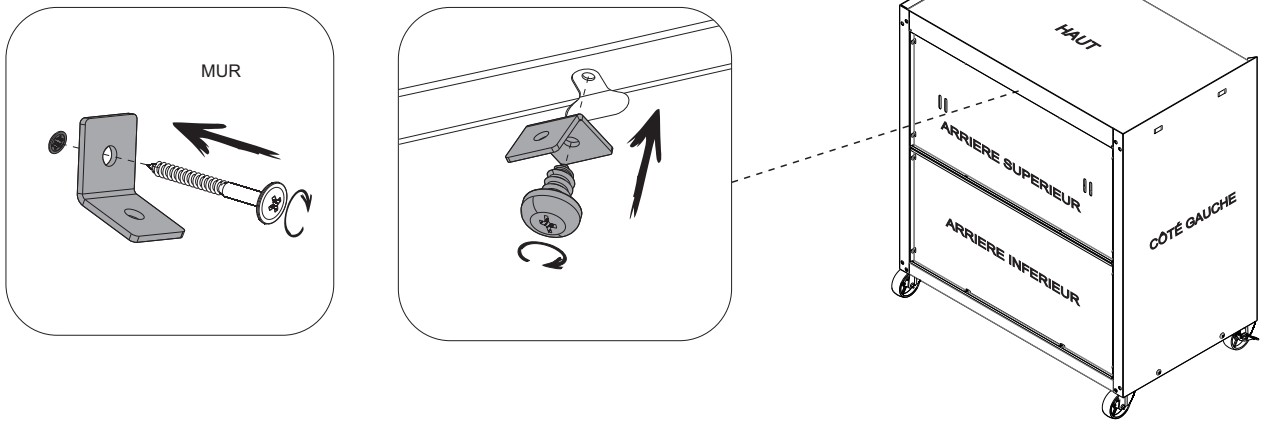
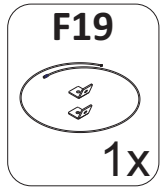

- 6 - Rapprochez l'armoire du mur et alignez les bords des supports.
- 7 - Passer une extrémité du câble en acier contenu dans le kit de protection anti-basculement **F19** entre le trou d'alignement formé entre les supports.
- 8 - Raccordez les deux extrémités du câble en acier, vissez jusqu'à obtenir un serrage complet.

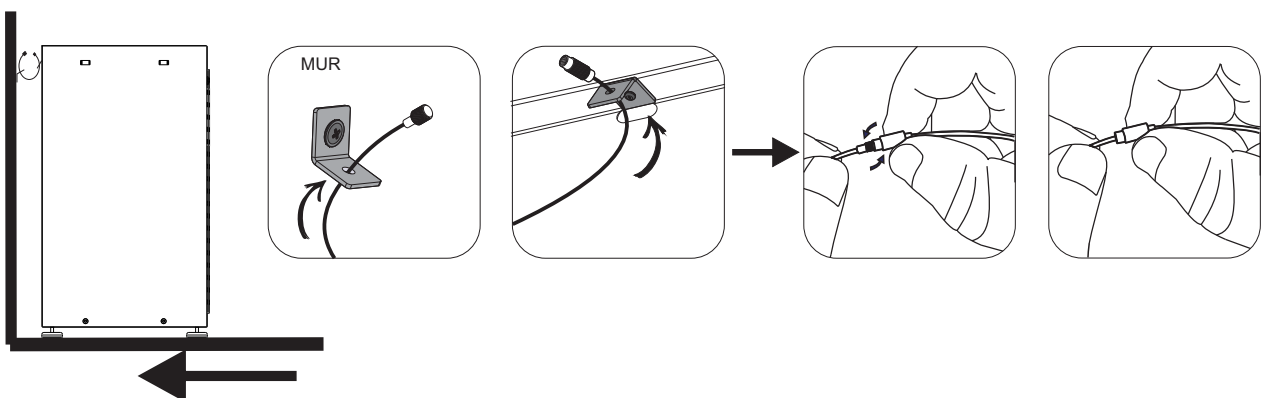

⚠️ AVERTISSEMENT

Des enfants sont morts suite au basculement de meubles.
Pour réduire le risque de basculement des meubles:

- Installez TOUJOURS le dispositif de retenue contre le basculement fourni.

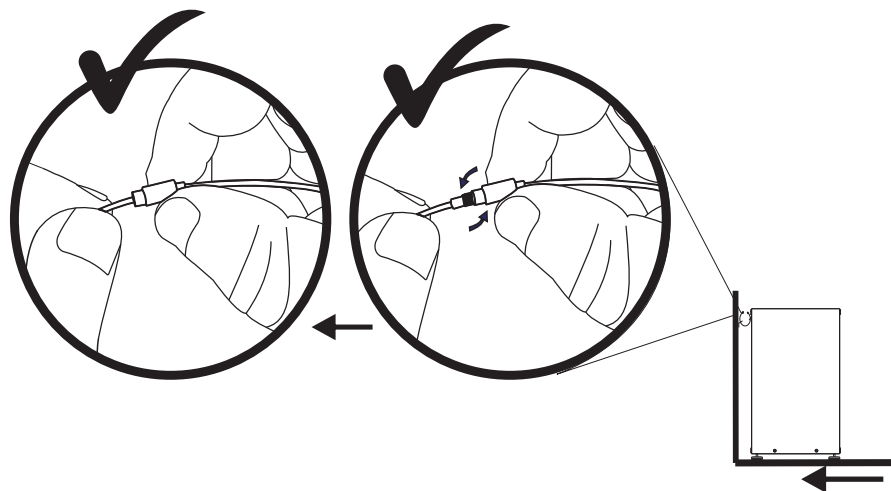

- Ne déplacez JAMAIS le produit avec les portes ou les tiroirs ouverts.
- Déplacez TOUJOURS le produit en le verrouillant.

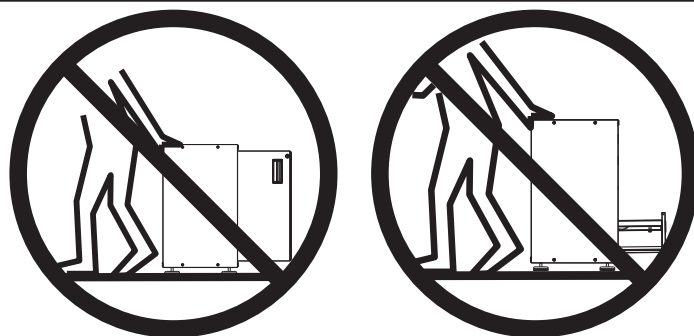
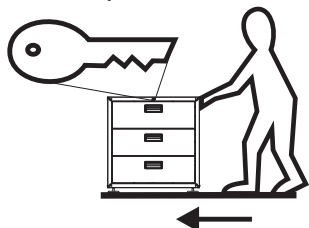

- Ne posez JAMAIS un téléviseur sur ce produit.



- Ne laissez JAMAIS les enfants se tenir, grimper ou s'accrocher aux tiroirs, portes ou étagères.
- N'ouvrez JAMAIS plus d'un tiroir à la fois.

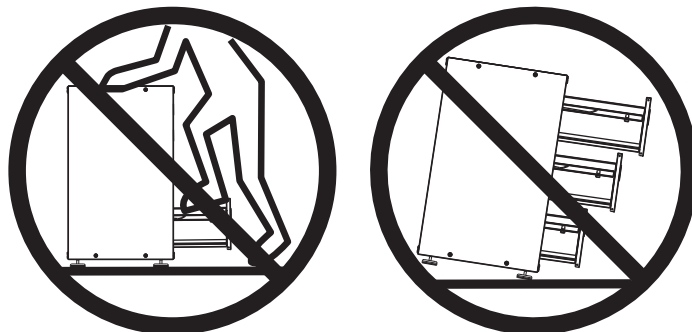

- Les articles les plus lourds doivent être placés dans les tiroirs les plus bas.
- NE PAS forcer ou retirer le système de verrouillage du tiroir.

DIMENSIONS
DIMENSIONES

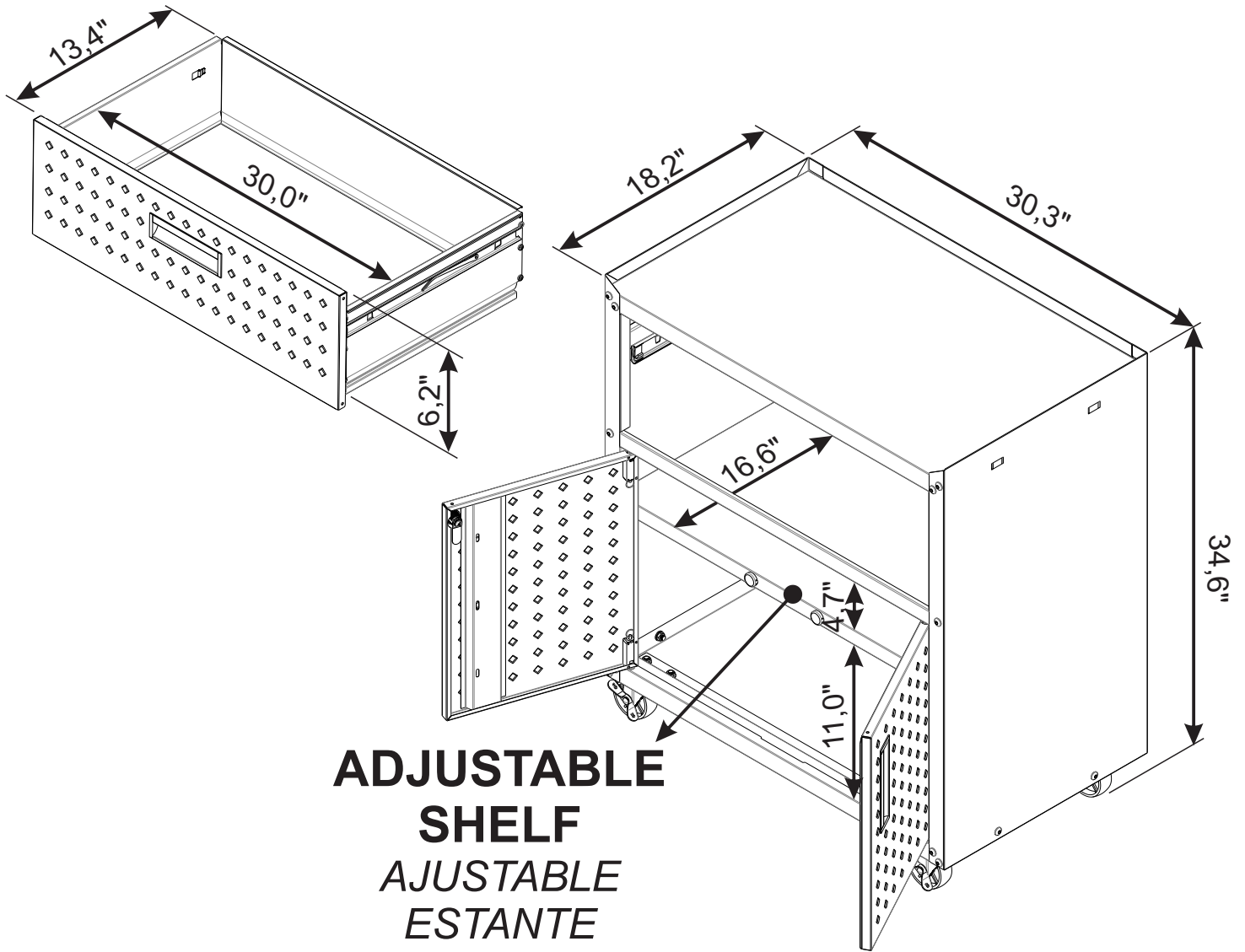

**ADJUSTABLE
SHELF**
*AJUSTABLE
ESTANTE
AJUSTABLE
ÉTAGÈRE*



FORTRESS GARAGE WARRANTS TERMS

This product has the guarantee for a period of twelve (12) months, this limited warranty is effective from the date of the original consumer purchase. Proof of original purchase date is required to obtain service or replacement under this limited warranty. Once the defect of manufacture has been verified, the consumer should contact the store where he purchased the product. In the warranty period, any defective parts will be replaced free of charge by another of the same line and model. The installation and assembly in the residence of the customer is not the responsibility of the factory or the store. The assembly must correctly follow the instructions inside the packaging of each module.

ITEMS EXCLUDED FROM WARRANTS

This limited warranty does not cover:

1. In-home service including, but not limited to, service calls to correct the installation of any Manhattan Comfort Fortress Garage products or to instruct the consumer on how to use or install them.
2. Damage resulting from improper handling or shipping of products, or products damaged by accident, alteration, misuse, abuse, fire, flood, improper installation, acts of God, neglect, corrosion, modification or mishandling.
3. All travel, transportation, shipping or freight fees to deliver replacement products or to return defective products.
4. Factory specified replacement parts or product replacement when your product is used in other than normal, single-family household use, such as a commercial environment or handled in a manner contrary to published user or operator instructions and/or installation instructions.
5. Aesthetic damages including scratches, dings, dents or cracks that do not affect the structural or functional capability of the product.
6. Any labor costs during the limited warranty period.
7. Damage resulting from improper loading beyond the specified maximum weight capacity outlined in the assembly instructions provided with the product including overloading of hooks, baskets, shelves, cabinets, and other Manhattan Comfort Fortress Garage accessories used with the product.
8. Surfaces damaged due to chemical interaction resulting in corrosion of paint or metal.
9. Replacement keys or locking mechanism.

The cost of repair or replacement under these excluded circumstances shall be borne by the customer.

DISCLAIMER OF IMPLIED WARRANTY

Implied warranties, including any implied warranty of merchantability or implied warrant of fitness for a particular purpose, are limited to one year or shortest period allowed by law.

LIMITATION OF REMEDIES; EXCLUSION OF INCIDENTAL AND CONSEQUENTIAL DAMAGES

Your sole and exclusive remedy under this limited warranty shall be product repair as provided herein. Manhattan Comfort Fortress Garage shall not be liable for incidental or consequential damages.

TAKING GOOD CARE OF YOUR CABINET

Cleaning and caring instructions:

Avoid dragging objects on top of the cabinet. They might scratch the finishing.

Only non-abrasive natural chemical products are recommended to clean your cabinet. Simply wipe the cabinet down with a wet cloth to remove the cleaning product excess.

Never clean the cabinet with scouring powders, steel scrubber pads or any other product which can scratch its surface.

Chemical products are not recommended.

Cabinet surfaces should not be covered with colored plastic or paper sheets.

Acid substances must remain properly stored in sealed containers.

Avoid the direct contact of water with other surfaces, as the humidity can affect the durability of the cabinets.

Avoid cabinets exposure to direct Sun light. Drapers suggested.

This guidance should be saved for future reference, if necessary.



Stuck? Questions? We are here to help.

1-888-230-2225

help@manhattancomfort.com

Este producto tiene la garantía por un período de doce (12) meses, esta garantía limitada es efectiva desde la fecha de la compra original del consumidor. Se requiere una prueba de la fecha de compra original para obtener el servicio o el reemplazo bajo esta garantía limitada. Una vez verificado el defecto de fabricación, el consumidor debe ponerse en contacto con la tienda donde adquirió el producto. Durante el período de garantía, las piezas defectuosas serán sustituidas gratuitamente por otras de la misma línea y modelo. La instalación y montaje en el domicilio del consumidor no es responsabilidad de la fábrica o de la tienda. El montaje debe seguir correctamente las instrucciones del interior del embalaje de cada módulo.

ELEMENTOS EXCLUIDOS DE LA GARANTÍA

Esta garantía limitada no cubre:

- 1.El servicio a domicilio, incluyendo, pero sin limitarse a, las llamadas de servicio para corregir la instalación de cualquiera de los productos Manhattan Comfort Fortress Garage o para instruir al consumidor sobre cómo utilizarlos o instalarlos.
 - 2.Daños resultantes de una manipulación o envío inadecuado de los productos, o productos dañados por accidente, alteración, mal uso, abuso, incendio, inundación, instalación inadecuada, actos de Dios, negligencia, corrosión, modificación o mal manejo.
 - 3.Todos los gastos de viaje, transporte, envío o flete para la entrega de productos de sustitución o para la devolución de productos defectuosos.
 - 4.Las piezas de repuesto especificadas por la fábrica o la sustitución del producto cuando éste se utilice en un entorno distinto al normal de un hogar unifamiliar, como por ejemplo un entorno comercial, o se manipule de forma contraria a las instrucciones publicadas para el usuario o el operador y/o las instrucciones de instalación.
 - 5.Daños estéticos, incluyendo arañazos, abolladuras, abolladuras o grietas que no afecten a la capacidad estructural o funcional del producto.
 - 6.Cualquier coste de mano de obra durante el periodo de garantía limitada.
 - 7.Los daños resultantes de una carga inadecuada más allá de la capacidad de peso máxima especificada en las instrucciones de montaje proporcionadas con el producto, incluyendo la sobrecarga de ganchos, cestas, estantes, armarios y otros accesorios del Garaje Manhattan Comfort Fortress utilizados con el producto.
 - 8.Superficies dañadas debido a la interacción química que resulta en la corrosión de la pintura o el metal.
 - 9.Sustitución de las llaves o del mecanismo de cierre.
- El coste de la reparación o sustitución en estas circunstancias excluidas correrá a cargo del cliente.

RENUNCIA A LA GARANTÍA IMPLÍCITA

Las garantías implícitas, incluyendo cualquier garantía implícita de comerciabilidad o garantía implícita de idoneidad para un propósito particular, están limitadas a un año o al período más corto permitido por la ley.

LIMITACIÓN DE LOS RECURSOS; EXCLUSIÓN DE LOS DAÑOS INCIDENTALES Y CONSECUENTES

Su único y exclusivo remedio bajo esta garantía limitada será la reparación del producto según lo dispuesto en el presente documento. Manhattan Comfort Fortress Garage no será responsable de los daños incidentales o consecuentes.

CUIDAR BIEN SU ARMARIO

Instrucciones de limpieza y cuidado:

Evite arrastrar objetos por encima del mueble. Podrían rayar el acabado.

Para la limpieza de su mueble, se recomienda utilizar únicamente productos químicos naturales no abrasivos.

Simplemente pase un paño húmedo por el armario para eliminar el exceso de producto de limpieza.

No limpie nunca el armario con polvos para fregar, estropajos de acero o cualquier otro producto que pueda rayar su superficie.

No se recomienda el uso de productos químicos.

Las superficies del armario no deben cubrirse con plásticos o papeles de colores. Las sustancias ácidas deben permanecer debidamente almacenadas en recipientes cerrados.

Evite el contacto directo del agua con otras superficies, ya que la humedad puede afectar a la durabilidad de los armarios. Evite la exposición de los armarios a la luz directa del sol. Sugerencia de los técnicos.

Esta guía debe ser guardada para futuras referencias, si es necesario.



¿Atascado? ¿Dudas? Estamos aquí para ayudarle.

1-888-230-2225

help@manhattancomfort.com

CONDITIONS DU GARANTIE DE FORTRESS GARAGE

Ce produit est garanti pour une période de douze (12) mois, cette garantie limitée est effective à partir de la date d'achat originale du consommateur. Une preuve de la date d'achat originale est requise pour obtenir un service ou un remplacement dans le cadre de cette garantie limitée. Une fois que le défaut de fabrication a été vérifié, le consommateur doit contacter le magasin où il a acheté le produit. Pendant la période de garantie, toute pièce défectueuse sera remplacée gratuitement par une autre de la même ligne et du même modèle. L'installation et le montage au domicile du consommateur ne relèvent pas de la responsabilité de l'usine ou du magasin. L'assemblage doit suivre correctement les instructions contenues dans l'emballage de chaque module.

ÉLÉMENTS EXCLUS DU GARANTIE

Cette garantie limitée ne couvre pas:

1. Le service à domicile, y compris, mais sans s'y limiter, les appels de service pour corriger l'installation de tout produit Manhattan Comfort Fortress Garage ou pour expliquer au consommateur comment les utiliser ou les installer.
 2. Les dommages résultant d'une manipulation ou d'une expédition incorrecte des produits, ou les produits endommagés par accident, altération, mauvaise utilisation, abus, incendie, inondation, installation incorrecte, catastrophes naturelles, négligence, corrosion, modification ou mauvaise manipulation.
 3. Tous les frais de déplacement, de transport, d'expédition ou de fret pour la livraison de produits de remplacement ou pour le retour de produits défectueux.
 4. Les pièces de rechange spécifiées par l'usine ou le remplacement du produit lorsque votre produit est utilisé dans un cadre autre que celui d'un foyer unifamilial normal, tel qu'un environnement commercial, ou lorsqu'il est manipulé d'une manière contraire aux instructions publiées de l'utilisateur ou de l'opérateur et/ou aux instructions d'installation.
 5. Les dommages esthétiques, y compris les éraflures, les bosses ou les fissures qui n'affectent pas la capacité structurelle ou fonctionnelle du produit.
 6. Tous les frais de main-d'œuvre pendant la période de garantie limitée.
 7. Les dommages résultant d'un chargement inapproprié au-delà de la capacité de poids maximale spécifiée dans les instructions de montage fournies avec le produit, y compris la surcharge des crochets, paniers, étagères, armoires et autres accessoires du Garage Manhattan Comfort Fortress utilisés avec le produit.
 8. Surfaces endommagées en raison d'une interaction chimique entraînant la corrosion de la peinture ou du métal.
 9. Remplacement des clés ou du mécanisme de verrouillage.
- Le coût de la réparation ou du remplacement dans ces circonstances exclues est à la charge du client.

EXCLUSION DE GARANTIE IMPLICITE

Les garanties implicites, y compris toute garantie implicite de qualité marchande ou d'adéquation à un usage particulier, sont limitées à un an ou à la période la plus courte autorisée par la loi.

LIMITATION DES RECOURS; EXCLUSION DES DOMMAGES ACCESSOIRES ET INDIRECTS

Votre seul et unique recours dans le cadre de cette garantie limitée sera la réparation du produit comme prévu dans le présent document. Manhattan Comfort Fortress Garage ne sera pas responsable des dommages accessoires ou indirects.

PRENDRE SOIN DE VOTRE ARMOIRE

Instructions de nettoyage et d'entretien:

Évitez de traîner des objets sur le dessus de l'armoire. Ils pourraient rayer la finition.

Seuls les produits chimiques naturels non abrasifs sont recommandés pour nettoyer votre armoire. Il suffit d'essuyer l'armoire avec un chiffon humide pour enlever l'excédent de produit de nettoyage.

Ne nettoyez jamais l'armoire avec des poudres à récurer, des tampons à récurer en acier ou tout autre produit qui pourrait rayer sa surface.

Les produits chimiques ne sont pas recommandés.

Les surfaces de l'armoire ne doivent pas être recouvertes de feuilles de plastique ou de papier coloré. Les substances acides doivent rester correctement stockées dans des récipients fermés.

Évitez le contact direct de l'eau avec d'autres surfaces, car l'humidité peut affecter la durabilité des armoires. Éviter l'exposition des armoires à la lumière directe du soleil. Suggéré par les drapiers.

Ces conseils doivent être conservés pour une consultation ultérieure, si nécessaire.



Coincé? Questions? Nous sommes là pour vous aider.

1-888-230-2225

help@manhattancomfort.com



**MANHATTAN
COMFORT**