

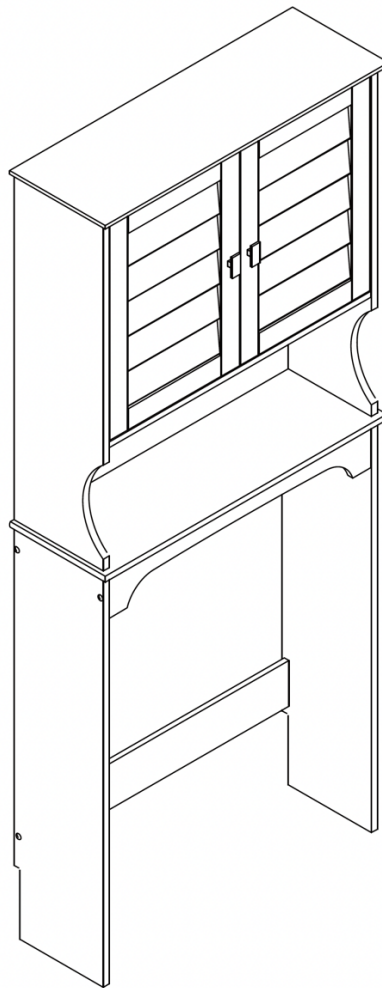

**ASSEMBLY INSTRUCTIONS
INSTRUCCIONES DE ENSAMBLAJE
INSTRUCTIONS D'ASSEMBLAGE
MONTAGEANLEITUNGEN**



RiverRidge® Brookfield Bathroom Spacesaver
Ahorrador de espacio para el baño RiverRidge® Brookfield
RiverRidge® Brookfield Bathroom Spacesaver
RiverRidge® Brookfield Raumwunder für das Badezimmer

06-197

RiverRidge® is a registered trademark of Sourcing Solutions, Inc., Hudson, WI 54016, USA
RiverRidge® es una marca comercial registrada de Sourcing Solutions, Inc., Hudson, WI 54016, USA
RiverRidge® est une marque déposée de Sourcing Solutions, Inc., Hudson, WI 54016, USA
RiverRidge® ist ein eingetragenes Warenzeichen der Sourcing Solutions, Inc. mit Sitz in Hudson, WI 54016, USA



WARNING

ADULT ASSEMBLY REQUIRED:

This product requires assembly by an adult because of small parts. Care should be taken in unpacking and assembling this item to keep small parts away from children. During assembly children should be kept away from the product due to possible risk of injury.

**SERIOUS OR FATAL INJURIES CAN OCCUR FROM FURNITURE TIP-OVER.
IN ORDER TO PREVENT OVERTURNING, THIS PRODUCT MUST BE USED WITH THE
TIP-OVER RESTRAINTS OR WALL MOUNTING HARDWARE PROVIDED.
PLEASE READ WARNINGS BELOW.**

- Product must be assembled exactly per these instructions. Failure to follow assembly instructions may result in possible risk of injury.
- Young children can be seriously injured or killed if furniture tips over. Install tip-over restraint provided. Use of tip-over restraints may only reduce, but not eliminate, the risk of tip-over.
- To help prevent furniture from tip-over or fall, this product must be secured to the wall using enclosed tip-over restraints or wall mounting hardware.
- Tip-over restraints and wall mounting hardware are provided with this product, however, you may need to source suitable hardware for your wall type. If in doubt, please consult a qualified tradesperson.
- Always check the suitability of the wall to ensure the tip-over restraints or wall mounting hardware will resist the forces applied to it.
- Always ensure any wall used for tip-over restraints or wall mounting hardware is free from hidden electrical wires, water, or gas pipes.
- Do not use this item for a TV stand or place heavy objects on top of item.
- Place heaviest items in the lowest drawers or shelves.
- Never allow children to climb or hang on to the drawers, doors, or shelves.
- Never open more than one drawer at a time or defeat/remove any drawer interlock system.

Weight Capacity: This product will hold up to 15 pounds (6.8kgs) per shelf for a total weight of 60 pounds (27.2kgs). Please do not overload product for risk of damage and/or serious injury or death.

Sourcing Solutions, Inc.

UK Authorized Representative: OBELIS UK LTD

Registered Address

Sandford Gate, East Point Business Park,
Oxford OX4 6LB, United Kingdom

EU Authorized Representative: OBELIS S.A.

Registered Address

Bd. Général Wahis, 53, 1030 Brussels, Belgium



ADVERTENCIA

REQUIERE QUE UN ADULTO REALICE EL ENSAMBLAJE:

Este producto requiere que un adulto lleve a cabo el ensamblaje debido a las piezas pequeñas. Debe tener cuidado al desempacar y ensamblar este artículo para mantener las piezas pequeñas alejadas de los niños. Los niños deben mantenerse alejados del producto durante el ensamblaje debido al posible riesgo de lesiones.

LA CAÍDA DE LOS MUEBLES PUEDE OCASIONAR LESIONES GRAVES O FATALES. A FIN DE EVITAR ESTA SITUACIÓN, ESTE PRODUCTO DEBE SER UTILIZADO CON LAS SUJECIONES ANTIVUELCO O LOS HERRAJES DE PARED SUMINISTRADOS.

LEA LAS SIGUIENTES ADVERTENCIAS.

- Ensamble el producto exactamente como se indica en estas instrucciones. Si no se siguen estas instrucciones, existen riesgos de lesiones.
- Si los muebles se caen, los niños pequeños pueden sufrir lesiones graves o la muerte. Instale el sistema antivuelco provisto. El uso del sistema antivuelco solo puede reducir, pero no eliminar, el riesgo de caída.
- Para evitar que los muebles se caigan o se volteen, fije este producto a la pared con el sistema antivuelco incluido o con los herrajes de ensamblaje a la pared.
- Este producto cuenta con sistemas antivuelco y herrajes de ensamblaje a la pared; sin embargo, es posible que tenga que buscar los accesorios adecuados para su tipo de pared. Si tiene alguna inquietud al respecto, consulte a un comerciante calificado.
- Compruebe siempre la capacidad de la pared para asegurarse de que el sistema antivuelco o los herrajes de ensamblaje a la pared resistan las fuerzas aplicadas a ella.
- Asegúrese siempre de que cualquier pared utilizada para los sistemas antivuelco o los herrajes de ensamblaje a la pared esté libre de cables eléctricos ocultos, tuberías de agua o gas.
- No utilice este objeto como soporte para el televisor ni coloque objetos pesados sobre él.
- Coloque los artículos más pesados en los cajones o repisas más bajas.
- No permita que los niños se suban o se aferren a los cajones, puertas o repisas.
- No abra nunca más de un cajón a la vez o anule/elimine cualquier sistema de interbloqueo de cajones.

Capacidad de peso: Este producto soporta hasta 6,8 kg (15 lb) por repisa, para un total de 27,2 kg (60 lb). No sobrecargue el producto para evitar el riesgo de daños o lesiones graves o la muerte.

Sourcing Solutions, Inc.

Representante autorizado del Reino Unido:

OBELIS UK LTD

Dirección registrada

Sandford Gate, East Point Business Park,
Oxford OX4 6LB, United Kingdom

Representante autorizado de la Unión Europea:

OBELIS S.A.

Dirección registrada

Bd. Général Wahis, 53, 1030 Brussels, Belgium



AVERTISSEMENT

L'ASSEMBLAGE DOIT ÊTRE EFFECTUÉ PAR UN ADULTE :

Ce produit doit être assemblé par un adulte à cause de la présence de petites pièces. Lorsque vous déballez et assemblez cet article, veillez à tenir les petites pièces hors de portée des enfants. Les enfants doivent être tenus à l'écart du produit en raison du risque de blessure pendant l'assemblage.

LE BASCULEMENT D'UN MEUBLE PEUT CAUSER DES BLESSURES GRAVES VOIRE MORTELLES. CE PRODUIT DOIT ÊTRE UTILISÉ AVEC LES DISPOSITIFS DE RETENUE ANTI-BASCULEMENT OU LE MATÉRIEL DE FIXATION MURALE FOURNI AFIN D'ÉVITER TOUT BASCULEMENT.

VEUILLEZ LIRE LES AVERTISSEMENTS CI-DESSOUS.

- Le produit doit être assemblé exactement selon ces instructions. Le non-respect des instructions de montage peut entraîner un risque de blessure.
- Les enfants en bas âge peuvent être gravement blessés ou tués par le basculement d'un meuble. Installez les dispositifs de retenue anti-basculement fournis. L'utilisation de dispositifs de retenue anti-basculement peut uniquement réduire le risque de basculement; il n'élimine pas ce risque.
- Ce produit doit être fixé au mur à l'aide de dispositifs de retenue anti-basculement ou de matériel de fixation murale pour éviter que le meuble ne bascule et ne tombe.
- Les dispositifs de retenue anti-basculement et le matériel de fixation murale sont fournis avec ce produit. Toutefois, vous devrez peut-être vous procurer du matériel convenant à votre type de mur. Veuillez consulter un professionnel qualifié en cas de doute.
- Vérifiez toujours la résistance du mur pour s'assurer que les dispositifs de retenue anti-basculement ou les accessoires de fixation murale résistent aux forces qui lui sont appliquées.
- Assurez-vous toujours que les murs utilisés pour les dispositifs de retenue anti-basculement ou le matériel de montage mural soient exempts de fils électriques, de conduites d'eau ou de gaz cachés.
- N'utilisez pas cet objet comme support de téléviseur et évitez de placer des objets lourds au-dessus de celui-ci.
- Placez les objets les plus lourds dans les tiroirs ou sur les étagères inférieures.
- Ne laissez jamais les enfants monter ou s'accrocher aux tiroirs, portes ou étagères.
- N'ouvrez jamais plusieurs tiroirs en même temps, et ne démontez et ne retirez jamais le système de verrouillage du tiroir.

Capacité de poids : Ce produit peut supporter jusqu'à 15 livres (6,8 kg) par étagère, pour un poids total de 60 livres (27,2 kg). Veuillez ne pas surcharger le produit pour éviter tout risque de dommage et de blessure grave ou mortelle.

Sourcing Solutions, Inc.

Représentant autorisé par le R.-U. : OBELIS UK LTD

Adresse enregistrée

Sandford Gate, East Point Business Park,
Oxford OX4 6LB, United Kingdom

Représentant autorisé de l'UE : OBELIS S.A.

Adresse enregistrée

Bd. Général Wahis, 53, 1030 Brussels, Belgium



MONTAGE DURCH ERWACHSENE ERFORDERLICH:

Dieses Produkt muss wegen der kleinen Teile von einem Erwachsenen zusammengebaut werden. Beim Auspacken und Zusammenbau dieses Artikels ist darauf zu achten, dass Kleinteile von Kindern ferngehalten werden. Während der Montage sollten Kinder wegen möglicher Verletzungsgefahr vom Produkt ferngehalten werden.

BEIM UMKIPPEN VON MÖBELN KANN ES ZU SCHWEREN ODER TÖDLICHEN VERLETZUNGEN KOMMEN. UM EIN UMKIPPEN ZU VERHINDERN, MUSS DIESES PRODUKT MIT DEN MITGELIEFERTEN KIPPSICHERUNGEN ODER WANDBEFESTIGUNGSTEILEN VERWENDET WERDEN.

BITTE LESEN SIE DIE FOLGENDEN WARNHINWEISE.

- Das Produkt muss genau nach diesen Anweisungen zusammengebaut werden. Die Nichtbeachtung der Montageanweisungen kann zu einer möglichen Verletzungsgefahr führen.
- Kleine Kinder können schwer verletzt oder getötet werden, wenn Möbel umkippen. Installieren Sie die mitgelieferte Kippsicherung. Die Verwendung von Kippsicherungen kann das Risiko des Umkippens nur verringern, aber nicht ausschließen.
- Um zu verhindern, dass Möbelstücke umkippen oder herunterfallen, muss dieses Produkt mit beiliegenden Kippsicherungen oder einer Wandhalterung an der Wand befestigt werden.
- Kippsicherungen und Wandhalterungen werden mit diesem Produkt mitgeliefert, Sie müssen jedoch möglicherweise geeignetes Zubehör für Ihren Wandtyp beschaffen. Im Zweifelsfall wenden Sie sich bitte an einen qualifizierten Händler.
- Prüfen Sie immer die Eignung der Wand, um sicherzustellen, dass die Kippsicherungen oder Wandhalterung den auf sie einwirkenden Kräften standhalten.
- Stellen Sie immer sicher, dass alle Wände, die für Kippsicherungen oder Wandhalterungen verwendet werden, frei von versteckten elektrischen Leitungen, Wasser- oder Gasrohren sind.
- Verwenden Sie diesen Gegenstand nicht als TV-Ständer und stellen Sie keine schweren Gegenstände darauf.
- Legen Sie die schwersten Gegenstände in die untersten Schubladen oder Regalfächer.
- Lassen Sie Kinder niemals auf Schubladen, Türen oder Regalböden klettern oder sich daran hängen.
- Niemals mehr als eine Schublade gleichzeitig öffnen oder ein Schubladenverriegelungssystem außer Kraft setzen/entfernen.

Gewichtskapazität: Dieses Produkt fasst bis zu 6,8 kg (15 Pfund) pro Regalboden bis zu einem Gesamtgewicht von 27,2 kg (60 Pfund). Bitte überlasten Sie das Produkt nicht, da die Gefahr von Schäden und/oder schweren Verletzungen oder Tod besteht.

Sourcing Solutions, Inc.

Bevollmächtigter Vertreter UK: OBELIS UK LTD

Registrierte Anschrift

Sandford Gate, East Point Business Park,
Oxford OX4 6LB, United Kingdom

Bevollmächtigter Vertreter EU: OBELIS S.A.

Registrierte Anschrift





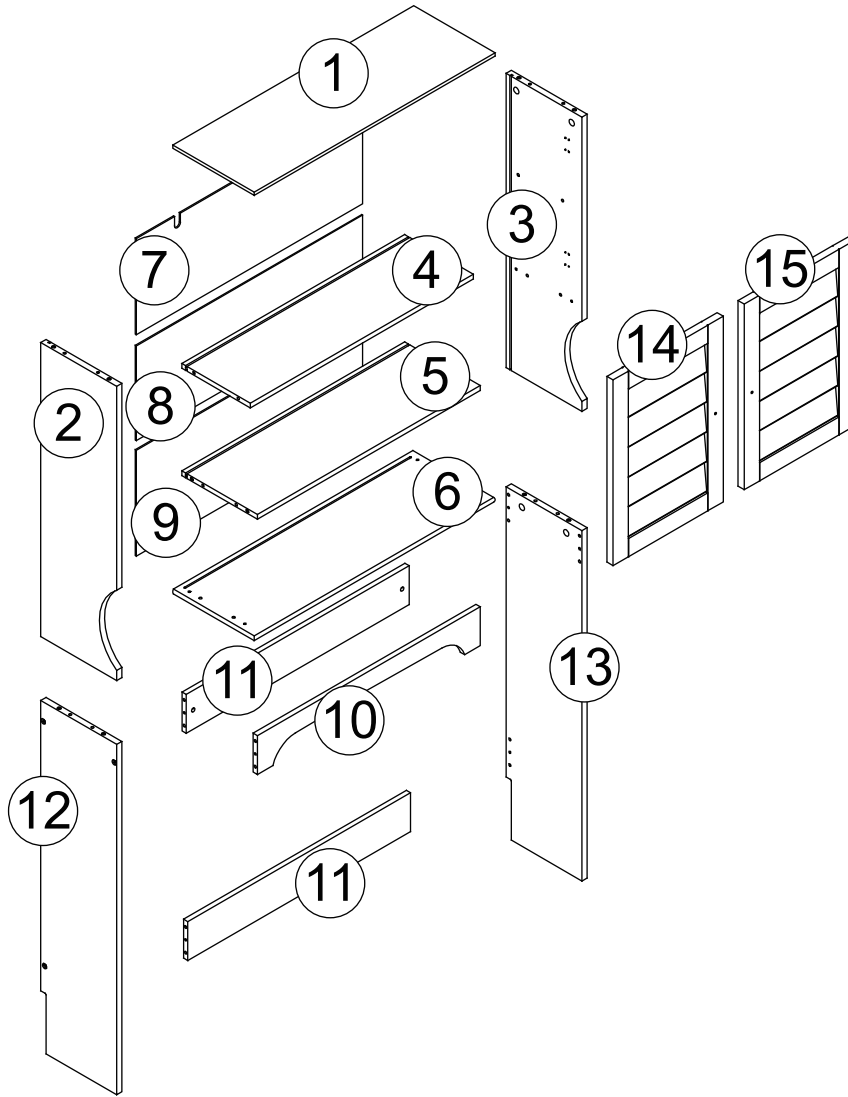

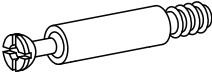

Bd. Général Wahis, 53, 1030 Brussels, Belgium

PARTS LIST

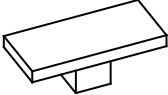

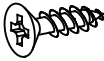
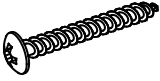
NO	QTY	DESCRIPTION
1	1PC	Top Board
2	1PC	Upper Left Side Panel
3	1PC	Upper Right Side Panel
4	1PC	Top Shelf
5	1PC	Bottom Shelf
6	1PC	Middle Connection Board
7	1PC	Upper Back Panel
8	1PC	Middle Back Panel
9	1PC	Lower Back Board
10	1PC	Front Cross Bar
11	2PCS	Back Cross Bar
12	1PC	Lower Left Side Panel
13	1PC	Lower Right Side Panel
14	1PC	Left Door
15	1PC	Right Door

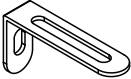
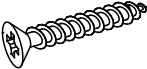
PARTS LIST

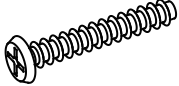
NO	PARTS	QTY	DESCRIPTION
A		12PCS	Cam Bolt
B		12PCS	Cam Lock
C		32PCS	Wood Dowel
D		2PCS	Knob
E		2PCS	Machine Screw (4x22mm)
F		4PCS	Adjustable Self-Closing Hinge
G		24PCS	Screw (4x14mm)
H		4PCS	Screw (4x30mm)
I		2PCS	Screw (4x10mm)
J		2PCS	Adjustable Anchor Bracket
K		2PCS	Screw (4x30mm)
L		2PCS	Plastic Wall Anchor
M		6PCS	Screw (5x50mm)

**TOOLS NEEDED FOR ASSEMBLY: FLAT & PHILLIPS SCREWDRIVER (NOT INCLUDED)
THE USE OF A POWER SCREWDRIVER IS NOT RECOMMENDED FOR ASSEMBLY
DO NOT USE ITEM IF ANY PARTS ARE MISSING OR DAMAGED**

If you purchased your item in the United States, you can order replacement parts at no cost to you on www.riverridgehome.com. If purchased outside of the United States, please contact retailer where purchased. For any questions regarding your RiverRidge® product, please feel free to contact us at www.riverridgehome.com/pages/contact-us.

STEP 1

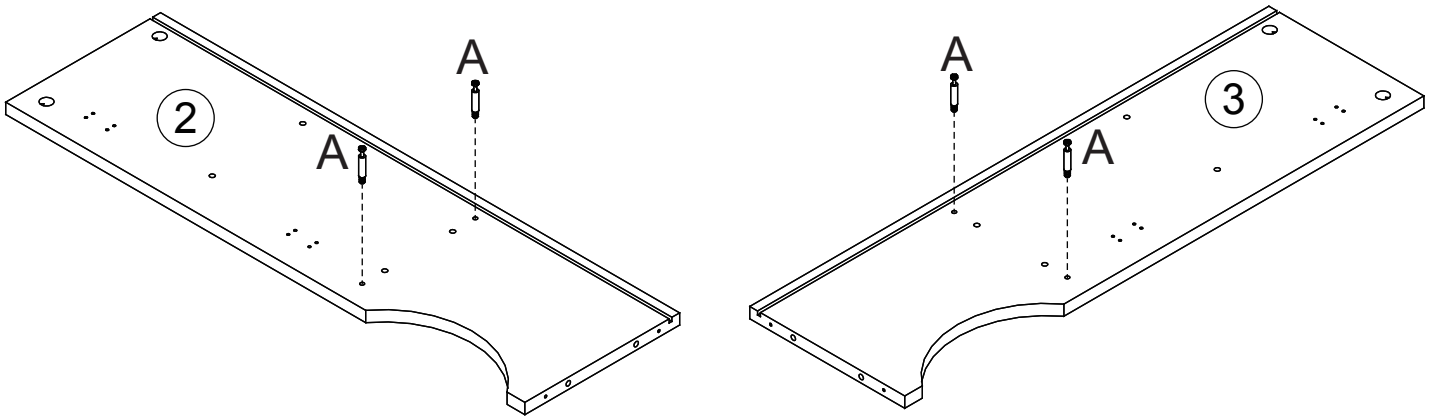

1. Screw 2 cam bolts (A) into cam bolt holes on upper left side panel (2).
2. Screw 2 cam bolts (A) into cam bolt holes on upper right side panel (3).

STEP 2

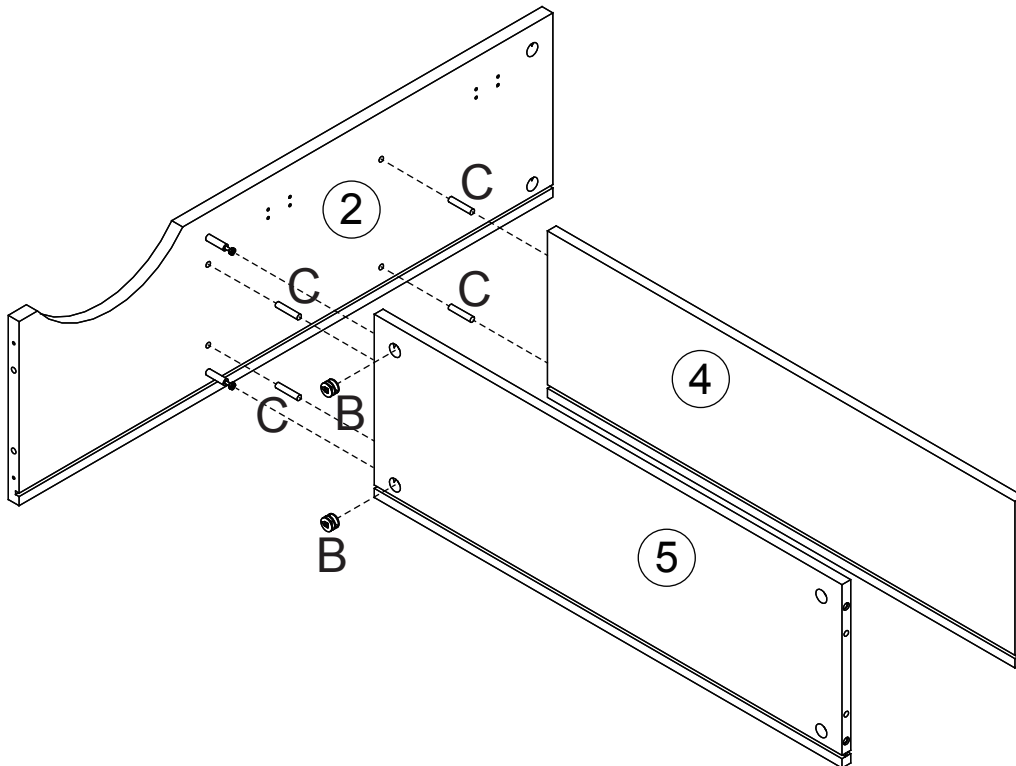

1. Insert 4 wood dowels (C) into dowel holes on upper left side panel (2).
2. Attach top shelf (4) and bottom shelf (5) to upper left side panel (2) by inserting wood dowels (C) into dowel holes and inserting cam bolts (A) into cam lock holes on top shelf (4) and bottom shelf (5).
3. Insert 2 cam locks (B) into cam lock holes on bottom shelf (5), then rotate clockwise to secure cam bolts in place.

STEP 3

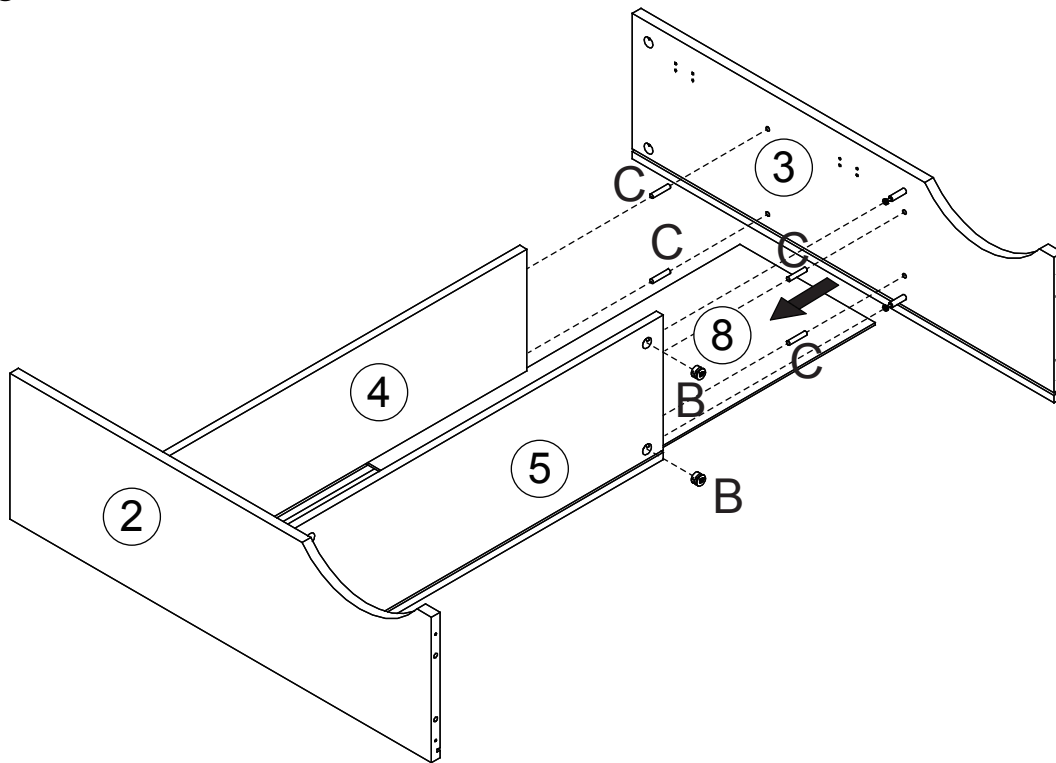

1. Insert 4 wood dowels (C) into dowel holes on upper right side panel (3).
2. Slide middle back panel (8) into grooves on top shelf (4), bottom shelf (5) and upper left side panel (2).
3. Attach upper right side panel (3) to top shelf (4) and bottom shelf (5) by inserting wood dowels (C) into wood dowel holes and inserting cam bolts (A) into cam lock holes on top shelf (4) and bottom shelf (5). Make sure middle back panel (8) slides into groove on upper right side panel (3).
4. Insert 2 cam locks (B) into cam lock holes on bottom shelf (5), then rotate clockwise to secure cam bolts in place.

STEP 4

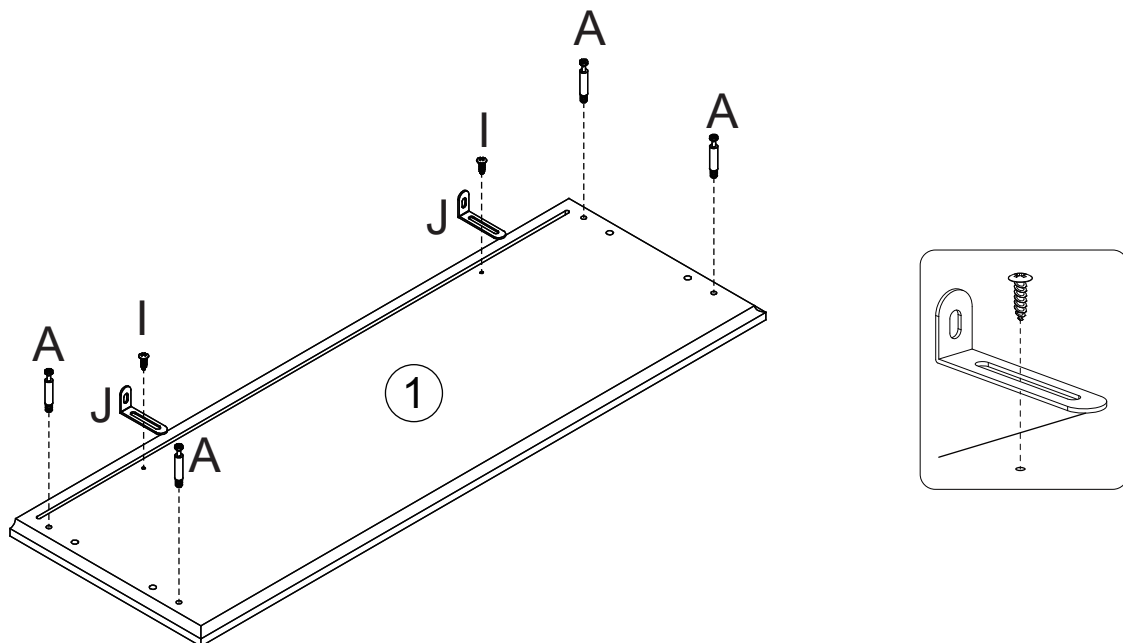

1. Screw 4 cam bolts (A) into cam bolt holes on top board (1).
2. Insert 2 screws (J) through holes on adjustable anchor brackets (J), then tighten to top board (1).

STEP 5

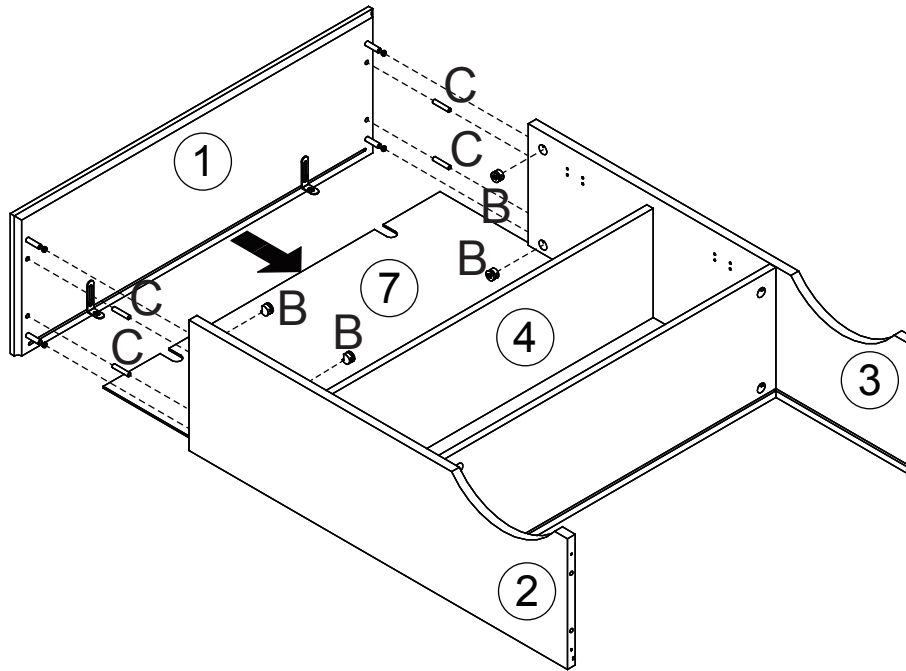

1. Insert 4 wood dowels (C) into dowel holes on top board (1).
2. Slide upper back panel (7) into grooves on top left side panel (2), right side panel (3) and top shelf (4).
3. Attach top board (1) to upper left side panel (2) and upper right side panel (3) by inserting wood dowels (C) into dowel holes and inserting cam bolts (A) into cam lock holes on upper left side panel (2) and upper right side panel (3). Make sure upper back panel (7) slides into groove on top board (1).
4. Insert 4 cam locks (B) into cam lock holes on upper left side panel (2) and upper right side panel (3), then rotate clockwise to secure cam bolts in place.

STEP 6

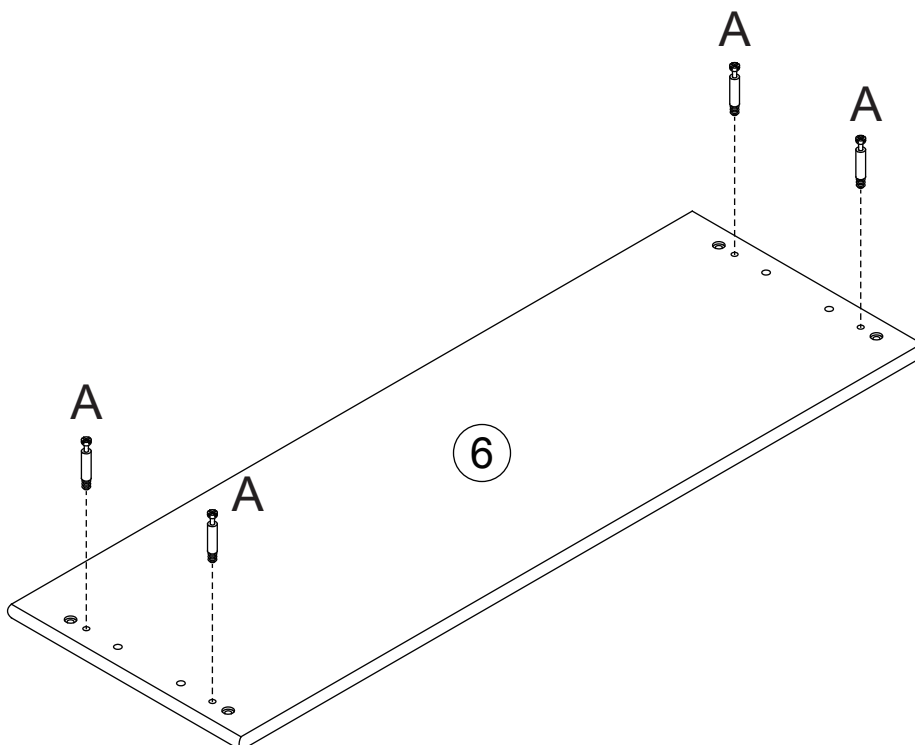

1. Screw 4 cam bolts (A) into cam bolt holes on middle connection board (6).

STEP 7

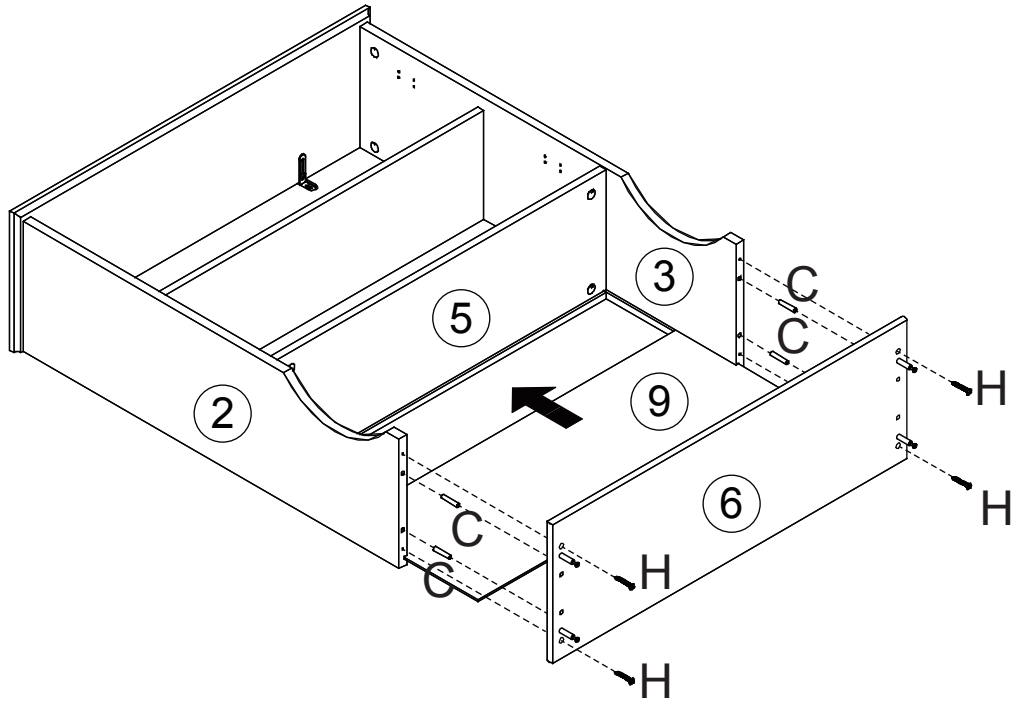

1. Insert 4 wood dowels (C) into dowel holes on upper left side panel (2) and upper right side panel (3).
2. Slide lower back panel (9) into grooves on upper left side panel (2), upper right side panel (3) and bottom shelf (5).
3. Attach middle connection board (6) to upper left side panel (2) and upper right side panel (3) by inserting wood dowels (C) into dowel holes on middle connection board (6). Make sure lower back panel (9) slides into groove on middle connection board (6).
4. Insert 4 long screws (H) through holes on middle connection board (6), then tighten to upper left side panel (2) and upper right side panel (3).

STEP 8

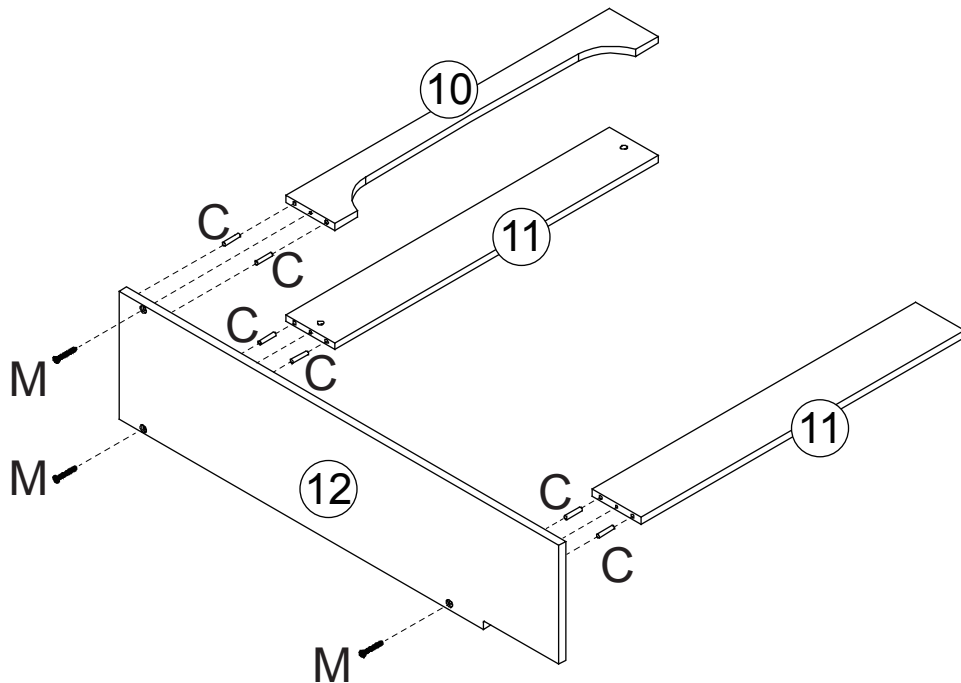

1. Insert 6 wood dowels (C) into dowel holes on front cross bar (10) and back cross bars (11).
2. Attach front cross bar (10) and back cross bars (11) to lower left side panel (12) by inserting wood dowels (C) into dowel holes on lower left side panel (12).
3. Insert 3 screws (M) through holes on lower left side panel (12), then tighten to front cross bar (10) and back cross bars (11).

STEP 9

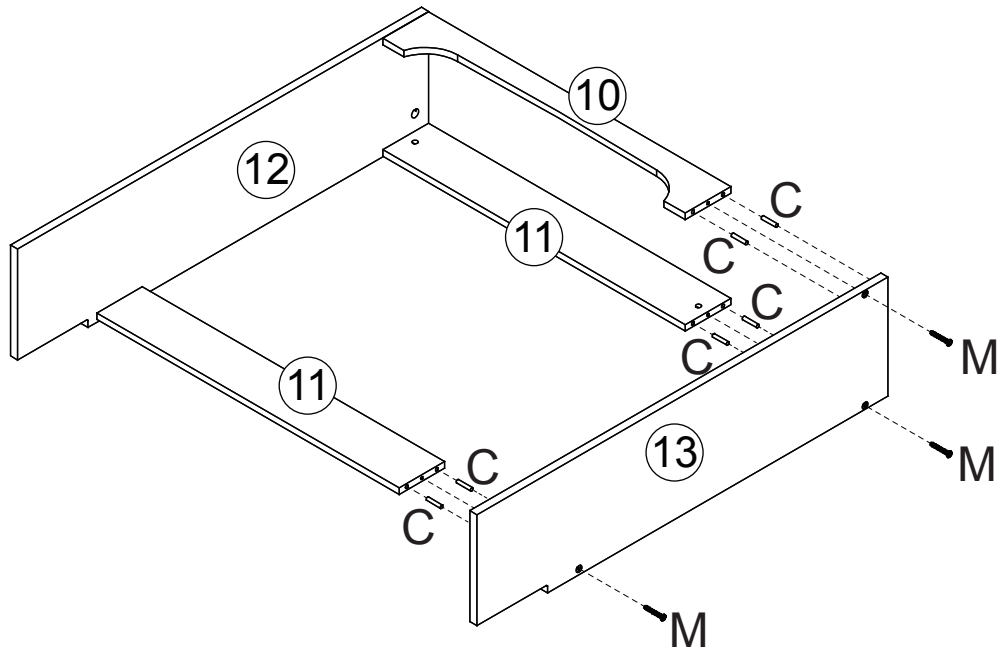

1. Insert 6 wood dowels (C) into dowel holes on front cross bar (10) and back cross bars (11).
2. Attach lower right side panel (13) to front cross bar (10) and back cross bars (11) by inserting wood dowels (C) into dowel holes on lower right side panel (13).
3. Insert 3 screws (M) through holes on lower right side panel (13), then tighten to front cross bar (10) and back cross bars (11).

STEP 10

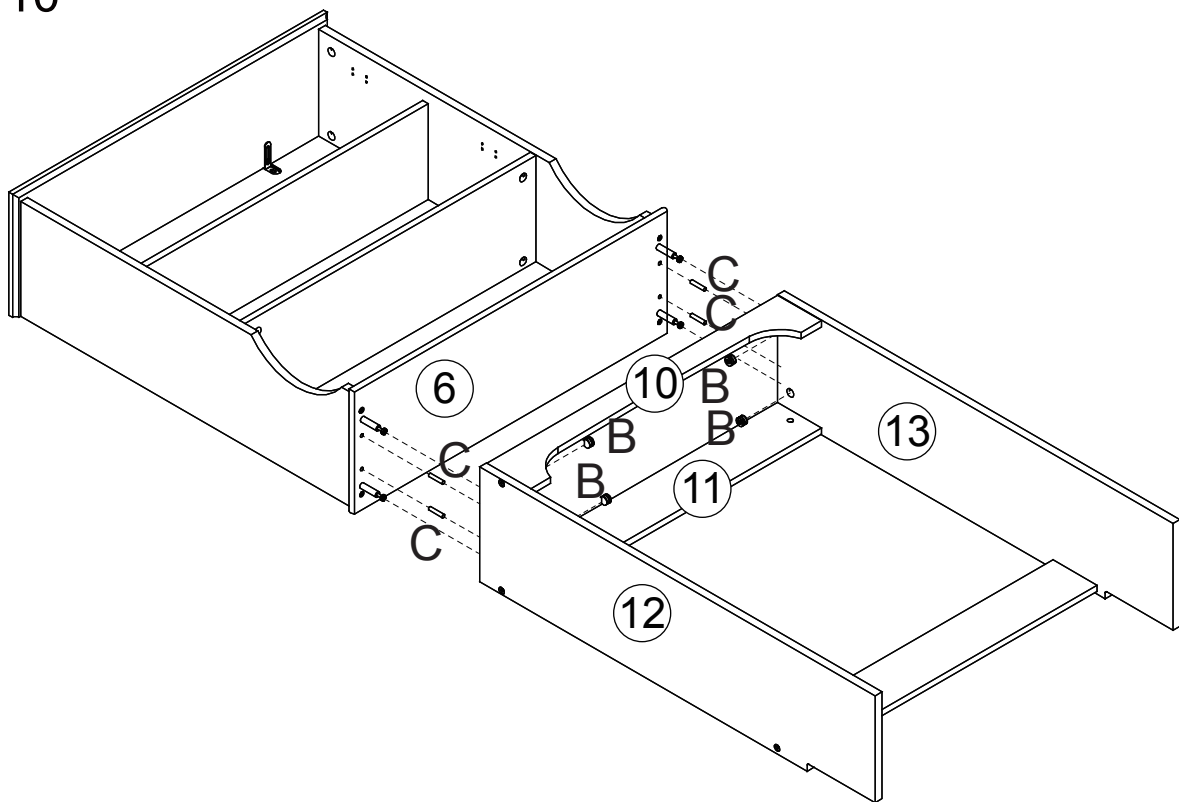

1. Insert 4 wood dowels (C) into dowel holes on middle connection board (6).
2. Attach bottom portion to middle connection board (6) by inserting wood dowels (C) into dowel holes and inserting cam bolts (A) into cam lock holes on front cross bar (10), back cross bar (11), lower left side panel (12) and lower right side panel (13).
3. Insert 4 cam locks (B) into cam lock holes on lower left side panel (12) and lower right side panel (13), then rotate clockwise to secure cam bolts in place.

STEP 11

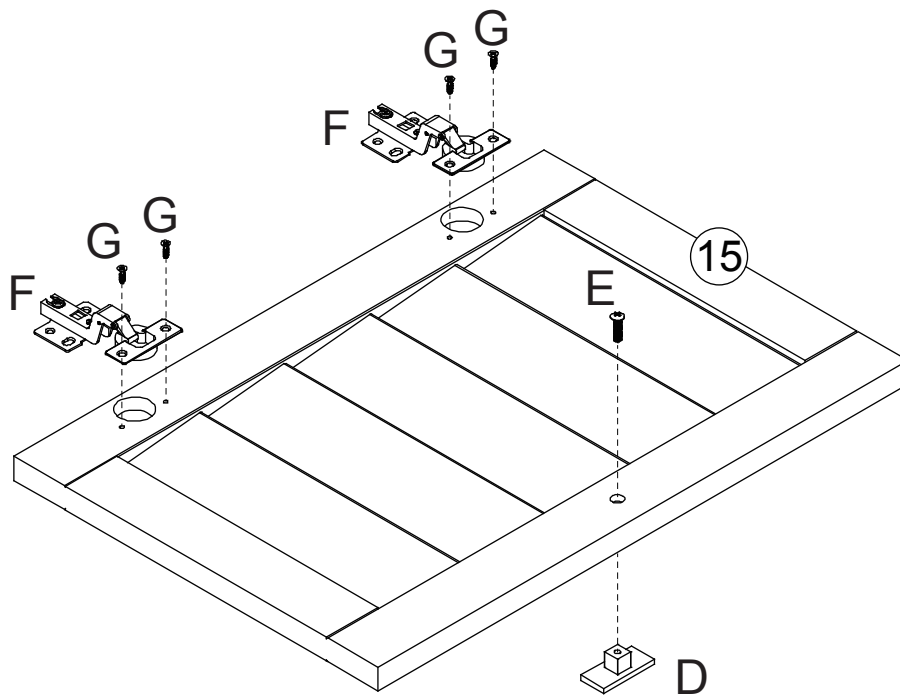
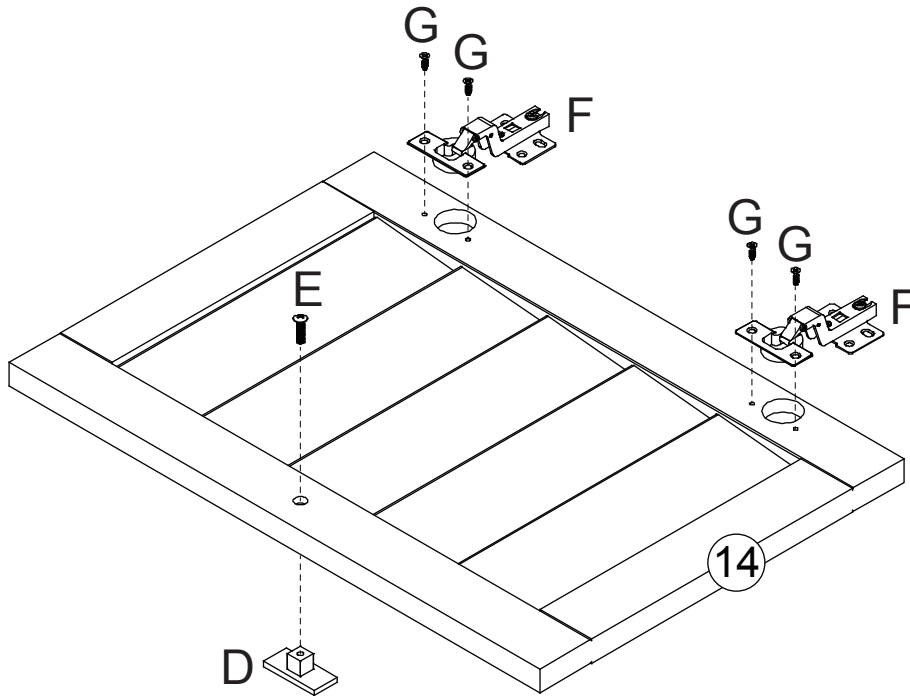

1. Attach 2 adjustable self-closing hinges (F) to left door (14) by inserting 4 screws (G) through holes on hinges (F), then tighten to left door (14).
2. Attach knob (D) to left door (14) by inserting 1 machine screw (E) through hole on left door (14), then tighten to knob (D).
3. Repeat above steps to assemble 2 adjustable self-closing hinges (F) and knob (D) to right door (15).

STEP 12

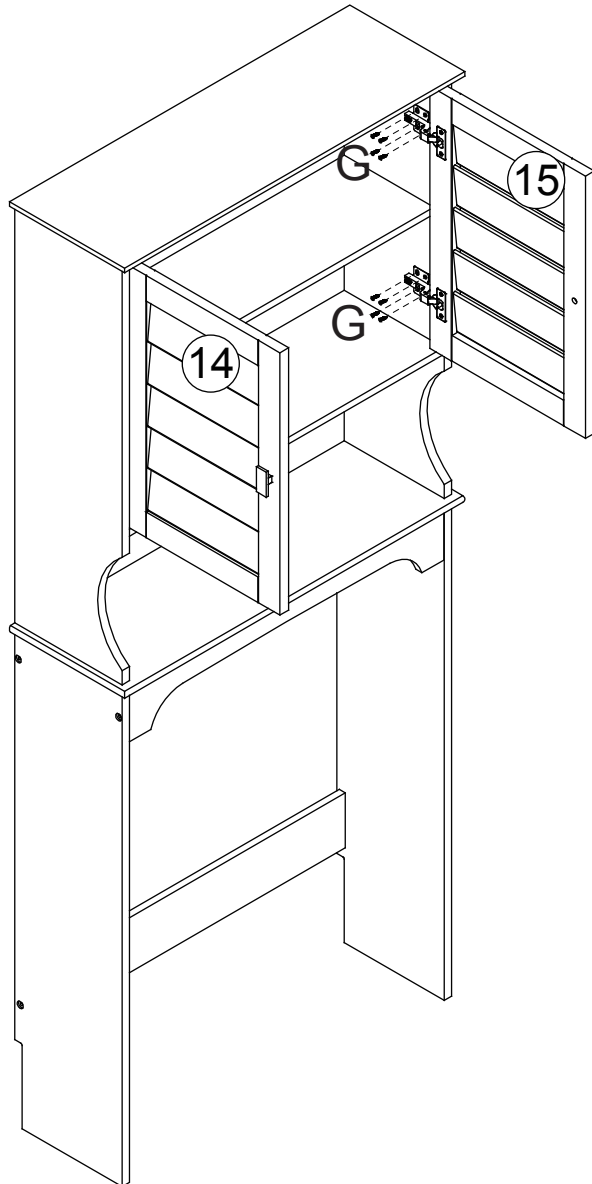
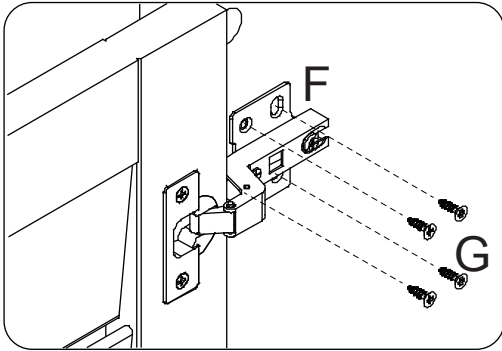

1. Attach left door (14) to upper left side panel (2) by inserting 8 screws (G) through holes on adjustable self-closing hinges (F), then tighten to upper left side panel (2).
2. Attach right door (15) to upper right side panel (3) by inserting 8 screws (G) through holes on adjustable self-closing hinges (F), then tighten to upper right side panel (3).

Note: Tightening screw in position “a” will adjust door up or down; tightening screw in position “b” will adjust door to or from cabinet and tightening screw in position “c” will adjust door side to side.

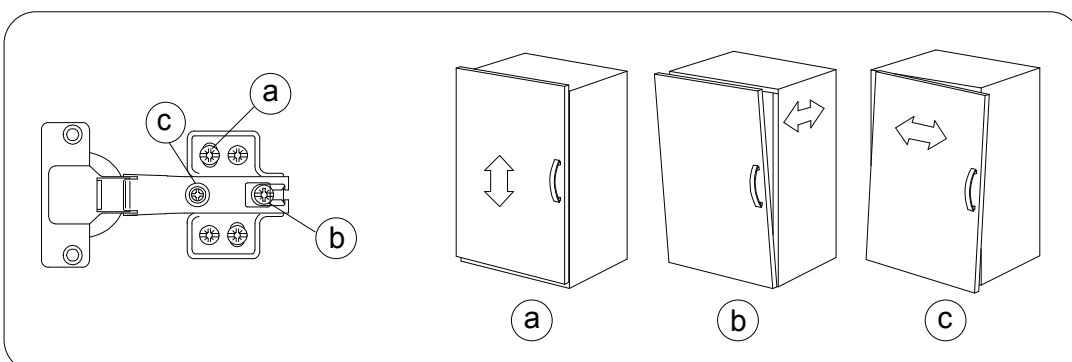

STEP 13

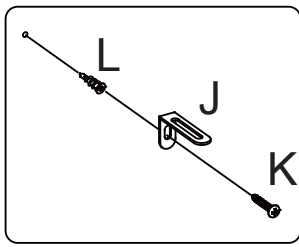

OPTION #1

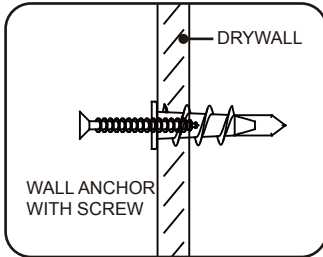

OPTION #2

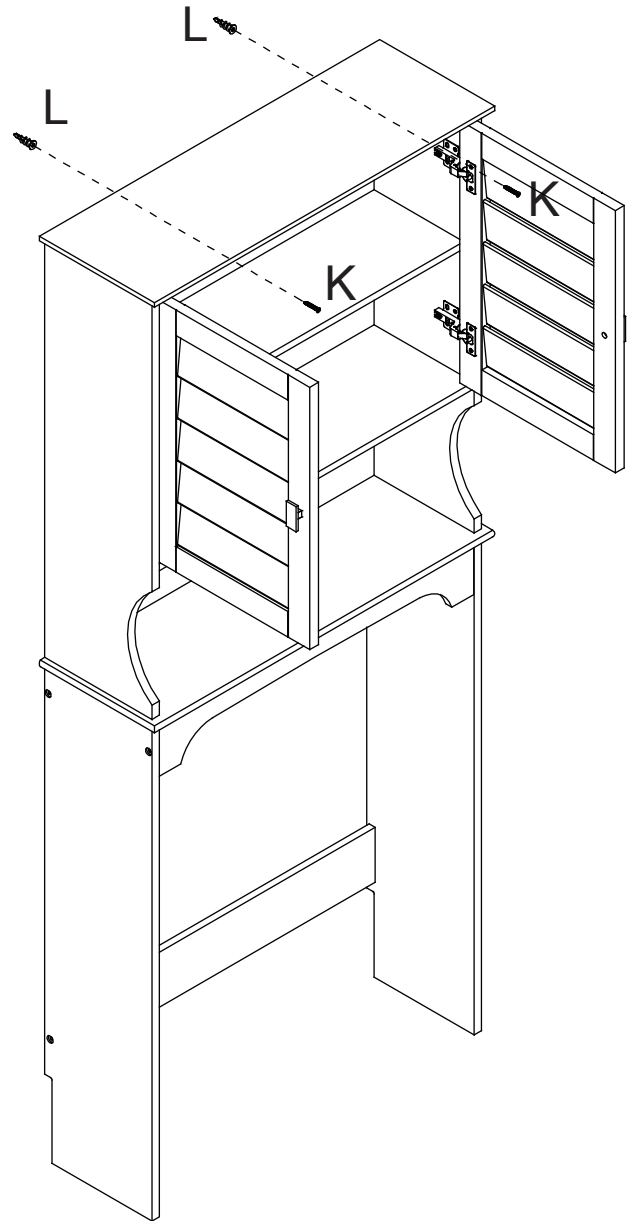
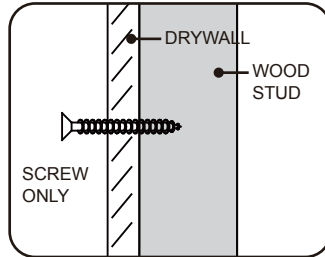

Option #1: Securing to Drywall

1. Position cabinet against wall in desired location. Using a pencil, make 2 small marks on wall through holes on brackets (J). Move cabinet away from wall and screw 2 plastic wall anchors (L) into wall on pencil marks.
2. Place cabinet against wall, insert 2 screws (K) through holes on brackets (J), then tighten to plastic wall anchors (L).

Option #2: Securing to Drywall and Wood Stud

1. Position cabinet against wall in desired location. Insert 2 screws (K) through holes on brackets (J), then tighten through drywall and into wood stud.

*Tip: Anchor brackets (J) can be adjusted to correct distance from wall to cabinet as needed. Once adjusted, be sure to re-tighten brackets inside cabinet for stability.

ATTENTION ADULTS: Cabinet should be checked periodically for damage or loose screws/parts. Take appropriate action necessary to correct hazards such as tightening of screws and taking any damaged parts away from children.

WARNING  **Please make sure your item is secured to the wall, per assembly instructions.**

CARE INSTRUCTIONS:

Wipe clean with a water dampened cloth. Wipe dry with clean cloth.

IMPORTANT:
Keep assembly instructions for future reference.

LET'S GET SOCIAL!

Follow us and tag @riverridgehome in your photos and videos of your RiverRidge® products!



LISTA DE PIEZAS

N.º	DESCRIPCIÓN	CANT.
1	Tablero superior	1
2	Panel superior izquierdo	1
3	Panel superior derecho	1
4	Repisa superior	1
5	Repisa inferior	1
6	Tablero de conexión media	1
7	Panel trasero superior	1
8	Panel central trasero	1
9	Tablero trasero inferior	1
10	Barra transversal delantera	1
11	Barra transversal trasera	2
12	Panel izquierdo inferior	1
13	Panel derecho inferior	1
14	Puerta izquierda	1
15	Puerta derecha	1
A	Perno de anclaje	12
B	Pestillo de leva	12
C	Pasador de madera	32
D	Perilla	2
E	Tornillo para metales (4x22mm)	2
F	Bisagras ajustables de cierre automático	4
G	Tornillo (4x14mm)	24
H	Tornillo (4x30mm)	4
I	Tornillo (4x10mm)	2
J	Soporte de anclaje ajustable	2
K	Tornillo (4x30mm)	2
L	Anclajes de plástico para pared	2
M	Tornillo (5x50mm)	6

HERRAMIENTAS NECESARIAS PARA EL ENSAMBLAJE: DESTORNILLADOR PLANO Y PHILLIPS (NO INCLUYEN). NO SE RECOMIENDA EL USO DE UN DESTORNILLADOR ELÉCTRICO PARA EL ENSAMBLAJE. NO UTILICE EL ARTÍCULO SI TIENE PIEZAS DAÑADAS O PIEZAS QUE FALTAN.

Si compró el producto en los Estados Unidos, puede pedir las piezas de repuesto sin costo en www.riverridgehome.com. Si lo compró fuera de los Estados Unidos, comuníquese con el distribuidor donde lo adquirió. Si tiene preguntas con relación a este producto RiverRidge® no dude en comunicarse con nosotros a través de www.riverridgehome.com/pages/contact-us.

PASO 1

1. Atornille 2 pernos de anclaje (A) a través de los agujeros correspondientes del tablero lateral superior izquierdo (2).
 2. Atornille 2 pernos de anclaje (A) a través de los agujeros correspondientes del tablero lateral superior derecho (3).
-

PASO 2

1. Inserte 4 pasadores de madera (C) a través de los agujeros correspondientes del panel lateral superior izquierdo (2).
 2. Fije la repisa superior (4) y la repisa inferior (5) al panel lateral superior izquierdo (2) insertando los pasadores de madera (C) a través de los agujeros correspondientes e insertando los pernos de anclaje (A) a través de los agujeros de los pestillos de leva de la repisa superior (4) y de la repisa inferior (5).
 3. Inserte 2 pestillos de leva (B) a través de los agujeros correspondientes de la repisa inferior (5) y luego gírelos en el sentido de las agujas del reloj para asegurar los pernos de anclaje en su lugar.
-

PASO 3

1. Inserte 4 pasadores de madera (C) a través de los agujeros correspondientes del panel lateral superior derecho (3).
 2. Deslice el panel central trasero (8) en las ranuras de la repisa superior (4), la repisa inferior (5) y el panel lateral superior izquierdo (2).
 3. Fije el panel lateral superior derecho (3) a la repisa superior (4) y a la repisa inferior (5), insertando los pasadores de madera (C) a través de los agujeros correspondientes e insertando los pernos de anclaje a través de los agujeros de los pestillos de leva de la repisa superior (4) y la repisa inferior (5). Asegúrese de que el panel trasero central (8) se deslice en la ranura del panel lateral superior derecho (3).
 4. Inserte 2 pestillos de leva (B) a través de los agujeros correspondientes de la repisa inferior (5) y luego gírelos en el sentido de las agujas del reloj para asegurar los pernos de anclaje en su lugar.
-

PASO 4

1. Atornille los 4 pernos de anclaje (A) a través de los agujeros correspondientes del tablero superior (1).
 2. Inserte 2 tornillos (J) a través de los agujeros del soporte de anclaje ajustable (J) y luego ajústelos al tablero superior (1).
-

PASO 5

1. Inserte 4 pasadores de madera (C) a través de los agujeros correspondientes del tablero superior (1).
 2. Deslice el panel trasero superior (7) en las ranuras del panel lateral superior izquierdo (2), del panel lateral derecho (3) y de la repisa superior (4).
 3. Fije el tablero superior (1) al panel lateral superior izquierdo (2) y al panel lateral superior derecho (3) insertando los pasadores de madera (C) a través de los agujeros correspondientes de los pasadores e insertando los pernos de anclaje (A) a través de los agujeros de los pestillos de leva del tablero lateral superior izquierdo (2) y del tablero lateral superior derecho (3). Asegúrese de que el panel superior trasero (7) se deslice en la ranura del tablero superior (1).
 4. Inserte 4 pestillos de leva (B) a través de los agujeros correspondientes del tablero lateral superior izquierdo (2) y del tablero lateral superior derecho (3) y, luego, gírelos en el sentido de las agujas del reloj para asegurar los pernos de anclaje en su lugar.
-

PASO 6

1. Atornille 4 pernos de anclaje (A) a través de los agujeros correspondientes del tablero de conexión media (6).
-

PASO 7

1. Inserte 4 pasadores de madera (C) a través de los agujeros correspondientes del panel lateral superior izquierdo (2) y del panel lateral superior derecho (3).
 2. Deslice el panel trasero inferior (9) en las ranuras del panel lateral superior izquierdo (2), del panel lateral superior derecho (3) y de la repisa inferior (5).
 3. Fije el tablero de conexión media (6) al panel lateral superior izquierdo (2) y al panel lateral superior derecho (3) insertando los pasadores de madera (C) a través de los agujeros correspondientes del tablero de conexión media (6). Asegúrese de que el panel trasero inferior (9) se deslice en la ranura de la conexión media (6).
 4. Inserte 4 tornillos (H) a través de los agujeros del tablero de conexión media (6), y luego, ajústelos al panel lateral superior izquierdo (2) y al panel lateral superior derecho (3).
-

PASO 8

1. Inserte 6 pasadores de madera (C) a través de los agujeros para pasadores de la barra transversal delantera (10) y de la barra transversal trasera (11).
 2. Fije la barra transversal delantera (10) y las barras transversales traseras (11) en el panel inferior lateral izquierdo (12) insertando los pasadores de madera (C) a través de los agujeros correspondientes del panel lateral izquierdo (12).
 3. Inserte 3 tornillos (M) a través de los agujeros del panel inferior lateral izquierdo (12) y ajústelos a la barra transversal delantera (10) y a la barra transversal trasera (11).
-

PASO 9

1. Inserte 6 pasadores de madera (C) a través de los agujeros para pasadores de la barra transversal delantera (10) y de la barra transversal trasera (11).
 2. Fije el panel lateral inferior derecho (13) a la barra transversal delantera (10) y a las barras transversales inferiores (11) insertando los pasadores de madera (C) a través de los agujeros correspondientes del panel lateral inferior derecho (13).
 3. Inserte 3 tornillos (M) a través de los agujeros del panel lateral inferior derecho (13), y luego, apriételes a la barra transversal delantera (10) y a las barras transversales delanteras (11).
-

PASO 10

1. Inserte 4 pasadores de madera (C) a través de los agujeros correspondientes del tablero de conexión media (6).
 2. Fije la parte inferior a la placa de conexión central (6) insertando los pasadores de madera (C) a través de los agujeros de los pasadores e insertando los pernos de leva (A) a través de los agujeros de bloqueo de leva de la barra transversal delantera (10), la barra transversal trasera (11), el panel lateral inferior izquierdo (12) y el panel lateral inferior derecho (13).
 3. Inserte 4 pestillos de leva (B) a través de los agujeros correspondientes del tablero lateral inferior izquierdo (12) y del tablero lateral inferior derecho (13) y, luego, gírelos en el sentido de las agujas del reloj para asegurar los pernos de anclaje en su lugar.
-

PASO 11

1. Fije 2 bisagras ajustables de cierre automático (F) a la puerta izquierda (14) insertando 4 tornillos (G) a través de los agujeros de las bisagras (F), luego apriételes a la puerta izquierda (14).
 2. Fije la perilla (D) a la puerta izquierda (14) insertando 1 tornillo para metales (E) a través del orificio de la puerta izquierda (14), y luego ajústelo a la perilla (D).
 3. Repita los pasos anteriores para ensamblar las 2 bisagras ajustables de cierre automático (F) y la perilla (D) en la puerta derecha (15).
-

PASO 12

1. Fije la puerta izquierda (14) al panel lateral superior izquierdo (2) insertando 8 tornillos (G) a través de los agujeros de las bisagras ajustables de cierre automático (F) y luego ajústelos al panel lateral superior izquierdo (2).
2. Fije la puerta derecha (15) al panel lateral superior derecho (3) insertando 8 tornillos (G) a través de los agujeros de las bisagras ajustables de cierre automático (F) y luego ajústelos al panel lateral superior derecho (3).

Nota: Al apretar el tornillo a la posición "a", la puerta se ajustará hacia arriba o hacia abajo, al apretar el tornillo a la posición "b" la puerta se ajustará hacia el gabinete o desde este y al apretar el tornillo a la posición "c" la puerta se ajustará de lado a lado.

PASO 13

Opción n.º 1: Fijar a una pared de yeso

1. Ubique el gabinete contra una pared en el lugar deseado. Con un lápiz, haga 2 marcas pequeñas en la pared a través de los agujeros de los soportes (J). Aleje el gabinete de la pared y atornille 2 anclajes de plástico (L) en la pared sobre las marcas que hizo con el lápiz.
2. Coloque el gabinete contra la pared, inserte 2 tornillos (K) a través de los agujeros de los soportes de anclaje ajustable (J), luego ajústelos a los anclajes de plástico para pared (L).

Opción n.º 2: Fijar a una pared de yeso y a un montante de madera

1. Ubique el gabinete contra una pared en el lugar deseado. Inserte 2 tornillos (K) a través de los agujeros de los soportes de anclaje ajustables (J), luego ajústelos a través de la pared de yeso y en el poste de madera.

*Sugerencia: Los soportes de anclaje (J) pueden ajustarse para corregir la distancia entre la pared y el gabinete, según sea necesario. Una vez que esté en su lugar, asegúrese de volver a ajustar los soportes dentro del gabinete para que todo se mantenga estable.

Atención adultos: Deben revisar el gabinete periódicamente para ver si hay tornillos/piezas dañadas o sueltas. Tomen una acción adecuada y necesaria para corregir los peligros, tal como apretar los tornillos y alejar cualquier pieza dañada de los niños.

ADVERTENCIA  Asegúrese de que su artículo esté fijo a la pared, según las instrucciones de ensamblaje.

INSTRUCCIONES DE CUIDADO:

Limpiar con un paño humedecido en agua. Secar con un paño limpio.

IMPORTANTE:
Guarde las instrucciones de ensamblaje para futuras referencias.

¡SOCIALICEMOS!

¡Síguenos y etiquete a @riverridgehome en las fotos y videos de sus productos RiverRidge®!

LISTE DES PIÈCES

N°	DESCRIPTION	QTÉ
1	Plaque supérieure	1
2	Panneau latéral gauche supérieur	1
3	Panneau latéral droit supérieur	1
4	Étagère supérieure	1
5	Étagère inférieure	1
6	Plaque de raccordement intermédiaire	1
7	Panneau arrière supérieur	1
8	Plaque de fond intermédiaire	1
9	Plaque arrière inférieure	1
10	Barre transversale avant	1
11	Barre transversale arrière	2
12	Panneau latéral gauche inférieur	1
13	Panneau latéral droit inférieur	1
14	Porte gauche	1
15	Porte droite	1
A	Boulon à came	12
B	Verrou de came	12
C	Goujon en bois	32
D	Bouton	2
E	Vis mécanique (4x22mm)	2
F	Charnière réglable à fermeture automatique	4
G	Vis (4x14mm)	24
H	Vis (4x30mm)	4
I	Vis (4x10mm)	2
J	Support d'ancrage réglable	2
K	Vis (4x30mm)	2
L	Ancrage mural en plastique	2
M	Vis (5x50mm)	6

OUTILS NÉCESSAIRES POUR L'ASSEMBLAGE : TOURNEVIS À TÊTE PLATE ET À POINTE CRUCIFORME (NON FOURNIS). NOUS DÉCONSEILLONS D'UTILISER UN TOURNEVIS ÉLECTRIQUE POUR L'ASSEMBLAGE. N'UTILISEZ PAS CET ARTICLE SI UNE PIÈCE EST MANQUANTE OU ENDOMMAGÉE.

Si vous avez acheté votre article aux États-Unis, vous pouvez commander des pièces de rechange sans frais pour vous sur www.riverridgehome.com. Si l'achat est effectué en dehors des États-Unis, veuillez contacter le détaillant où vous avez acheté. Pour toute question concernant votre contrat RiverRidge® n'hésitez pas à nous contacter à l'adresse www.riverridgehome.com/pages/contact-us.

ÉTAPE 1

1. Vissez 2 boulons à came (A) dans les trous du panneau latéral gauche supérieur (2).
 2. Vissez 2 boulons à came (A) dans les trous du panneau latéral droit supérieur (3).
-

ÉTAPE 2

1. Insérez 4 goujons en bois (C) dans les trous de goujon du panneau latéral supérieur gauche (2).
 2. Fixez la tablette supérieure (4) et la tablette inférieure (5) au panneau latéral supérieur gauche (2) en insérant des chevilles à bois (C) dans les trous de chevilles et en insérant des boulons à came (A) dans les trous de verrouillage à came de la tablette supérieure (4) et de la tablette inférieure (5).
 3. Insérez 2 verrous à came (B) dans les trous de verrouillage à came sur l'étagère inférieure (5), puis tournez dans le sens des aiguilles d'une montre pour fixer les boulons à came en place.
-

ÉTAPE 3

1. Insérez 4 goujons en bois (C) dans les trous pour goujons sur le panneau latéral supérieur droit (3).
 2. Faites glisser le panneau arrière central (8) dans les rainures de la tablette supérieure (4), de la tablette inférieure (5) et du panneau latéral supérieur gauche (2).
 3. Fixez le panneau latéral supérieur droit (3) à la tablette supérieure (4) et à la tablette inférieure (5) en insérant les chevilles à bois (C) dans les trous de chevilles à bois et en insérant les boulons à came (A) dans les trous de verrouillage à came de la tablette supérieure (4) et de la tablette inférieure (5). Assurez-vous que le panneau arrière central (8) glisse dans la rainure du panneau latéral supérieur droit (3).
 4. Insérez 2 verrous à came (B) dans les trous de verrouillage à came sur l'étagère inférieure (5), puis tournez dans le sens des aiguilles d'une montre pour fixer les boulons à came en place.
-

ÉTAPE 4

1. Vissez 4 boulons à came (A) dans les trous de boulon à came sur la planche supérieure (1).
 2. Insérez 2 vis (J) dans les trous des supports d'ancrage réglables (J), puis vissez-les à la plaque supérieure (1).
-

ÉTAPE 5

1. Insérez 4 goujons en bois (C) dans les trous de goujon de la plaque supérieure (1).
 2. Faites glisser le panneau arrière supérieur (7) dans les rainures du panneau latéral supérieur gauche (2), du panneau latéral droit (3) et de la tablette supérieure (4).
 3. Fixez la planche supérieure (1) au panneau latéral supérieur gauche (2) et au panneau latéral supérieur droit (3) en insérant des goujons en bois (C) dans les trous pour goujons et en insérant des boulons à came (A) dans les trous de verrouillage à came sur le panneau latéral supérieur gauche (2) et le panneau latéral supérieur droit (3). Assurez-vous que le panneau arrière supérieur (7) glisse dans la rainure de la plaque supérieure (1).
 4. Insérez 4 verrouillages à came (B) dans les trous du panneau latéral gauche supérieur (2) et du panneau latéral droit supérieur (3), puis tournez dans le sens des aiguilles d'une montre pour fixer les boulons à came en place.
-

ÉTAPE 6

1. Vissez 4 boulons à came (A) dans les trous de boulon à came sur la plaque de connexion centrale (6).
-

ÉTAPE 7

1. Insérez 4 goujons en bois (C) dans les trous du panneau latéral gauche supérieur (2) et du panneau latéral droit supérieur (3) prévus à cet effet.
2. Faites glisser le panneau arrière-inférieur (9) dans les rainures du panneau latéral gauche supérieur (2), du panneau latéral droit supérieur (3) et de l'étagère inférieure (5).
3. Fixez le panneau de connexion central (6) au panneau latéral supérieur gauche (2) et au panneau latéral supérieur droit (3) en insérant des goujons en bois (C) dans les trous pour

goujons sur la planche de connexion centrale (6). Assurez-vous que le panneau arrière inférieur (9) glisse dans la rainure du panneau de connexion central (6).

4. Insérez 4 longues vis (H) dans les trous de la planche de connexion centrale (6), puis serrez-les sur le panneau latéral supérieur gauche (2) et le panneau latéral supérieur droit (3).
-

ÉTAPE 8

1. Insérez 6 chevilles en bois (C) dans les trous de chevilles de la traverse avant (10) et des traverses arrière (11).
 2. Fixez la barre transversale avant (10) et les barres transversales arrière (11) au panneau latéral inférieur gauche (12) en insérant des chevilles à bois (C) dans les trous de chevilles du panneau latéral inférieur gauche (12).
 3. Insérez 3 vis (M) dans les trous du panneau latéral inférieur gauche (12), puis serrez-les à la traverse avant (10) et aux traverses arrière (11).
-

ÉTAPE 9

1. Insérez 6 chevilles en bois (C) dans les trous de chevilles de la traverse avant (10) et des traverses arrière (11).
 2. Fixez le panneau latéral inférieur droit (13) à la traverse avant (10) et aux traverses arrière (11) en insérant des chevilles à bois (C) dans les trous de chevilles du panneau latéral inférieur droit (13).
 3. Insérez 3 vis (M) dans les trous du panneau latéral inférieur droit (13), puis serrez-les à la traverse avant (10) et aux traverses arrière (11).
-

ÉTAPE 10

1. Insérez 4 goujons en bois (C) dans les trous de goujon de la plaque de raccordement intermédiaire (6).
 2. Fixez la partie inférieure au panneau de connexion central (6) en insérant des chevilles à bois (C) dans les trous de chevilles et en insérant des boulons à came (A) dans les trous de verrouillage à came de la barre transversale avant (10), de la barre transversale arrière (11), du panneau latéral inférieur gauche (12) et du panneau latéral inférieur droit (13).
 3. Insérez 4 verrous à came (B) dans les trous de verrouillage à came sur le panneau latéral inférieur gauche (12) et le panneau latéral inférieur droit (13), puis tournez dans le sens des aiguilles d'une montre pour fixer les boulons à came en place.
-

ÉTAPE 11

1. Fixez 2 charnières réglables à fermeture automatique (F) à la porte gauche (14) en insérant 4 vis (G) dans les trous des charnières (F), puis serrez-les à la porte gauche (14).
 2. Fixez un bouton (14) sur la porte gauche (11) en insérant 1 vis mécanique (E) dans le trou de la porte gauche (14), puis en la serrant sur le bouton (D).
 3. Répétez les étapes ci-dessus pour monter les charnières réglables à fermeture automatique (F) et le bouton (D) à la porte droite (15).
-

ÉTAPE 12

1. Fixez la porte gauche (14) sur le panneau latéral gauche supérieur (2) en insérant 8 vis (G) dans les trous des charnières réglables à fermeture automatique (F), puis en les vissant dans le panneau latéral gauche supérieur (2).
2. Fixez la porte droite (15) au panneau latéral droit (3) en insérant 8 vis (G) dans les trous des charnières réglables à fermeture automatique (F), puis en les serrant au panneau latéral droit (3).

Note : Le serrage de la vis en position « a » ajustera la porte vers le haut ou vers le bas; vis de serrage en position « b »

ajustera la porte vers ou depuis l'armoire et la vis de serrage en position « c » ajustera le côté des portes.

ÉTAPE 13

Option 1 : Fixation sur des cloisons sèches

1. Placez l'armoire contre le mur à l'endroit désiré. À l'aide d'un crayon, faites 2 petites marques sur le mur à travers les trous des supports (J). Éloignez l'armoire du mur et vissez 2 ancrages muraux en plastique (L) dans le mur sur les marques de crayon.
2. Placez l'étagère contre le mur, insérez 2 vis (K) dans les trous des supports (J), puis vissez-les dans les ancrages muraux en plastique (L).

Option 2 : Fixation sur des cloisons sèches et des montants en bois

1. Placez l'armoire contre le mur à l'endroit désiré. Insérez 2 vis (K) dans les trous des supports (J), puis vissez-les à travers la cloison sèche et dans le montant en bois.
- *Conseil : Les supports d'ancrage (J) peuvent être réglés pour corriger la distance entre le mur et l'armoire selon les besoins. Une fois qu'il est réglé, veillez à resserrer les supports dans l'armoire pour plus de stabilité.

NÉCESSITE L'ATTENTION DES ADULTES : Vérifiez régulièrement si l'armoire est endommagée, si des vis sont desserrées ou si des pièces sont détachées. Pour éliminer les dangers, prenez les mesures nécessaires, comme serrer les vis et éloigner les pièces endommagées des enfants.

AVERTISSEMENT  **Vérifiez que votre article est bien fixé sur le mur, conformément aux instructions d'assemblage.**

INSTRUCTIONS D'ENTRETIEN:

Nettoyez avec un chiffon humide. Séchez avec un chiffon propre.

IMPORTANT:

Conservez les instructions d'assemblage pour toute référence ultérieure

SOCIALISONS-NOUS!

Suivez-nous et marquez [@riverridgehome](#) dans vos photos et vidéos de vos produits RiverRidge®!

TEILELISTE

Nr.	BESCHREIBUNG	ANZ.
1	Oberstes Brett	1
2	Oberes linkes Seitenteil	1
3	Obere rechte Seitenteil	1
4	Oberster Regalboden	1
5	Unterster Regalboden	1
6	Mittleres Verbindungsbrett	1
7	Obere Rückwand	1
8	Mittlere Rückwand	1
9	Untere Rückwand	1
10	Vordere Querleiste	1
11	Rückseitige Querleiste	2
12	Linkes unteres Seitenteil	1
13	Rechtes unteres Seitenteil	1
14	Linke Tür	1
15	Rechte Tür	1
A	Korpusverbinder-Bolzen	12
B	Korpusverbinder-Exzentergehäuse	12
C	Holzdübel	32
D	Knauf	2
E	Maschinenschraube (4x22mm)	2
F	Einstellbares selbstschließendes Scharnier	4
G	Schraube (4x14mm)	24
H	Schraube (4x30mm)	4
I	Schraube (4x10mm)	2
J	Einstellbarer Ankerbügel	2
K	Schraube (4x30mm)	2
L	Kunststoffwanddübel	2
M	Schraube (5x50mm)	6

FÜR DIE MONTAGE BENÖTIGTE WERKZEUGE: FLACH- UND KREUZSCHLITZSCHRAUBENDREHER (NICHT ENTHALTEN). DIE VERWENDUNG EINES ELEKTRISCHEN SCHRAUBENDREHERS WIRD FÜR DIE MONTAGE NICHT EMPFOHLEN. VERWENDEN SIE DEN ARTIKEL NICHT, WENN TEILE FEHLEN ODER BESCHÄDIGT SIND.

Wenn Sie Ihren Artikel in den Vereinigten Staaten gekauft haben, können Sie Ersatzteile versandkostenfrei auf www.riverridgehome.com bestellen. Bei Kauf außerhalb der Vereinigten Staaten, wenden Sie sich bitte an den Händler, bei dem Sie das Produkt erstanden haben.

Für alle Fragen zu Ihrem RiverRidge® Produkt kontaktieren Sie uns bitte unter www.riverridgehome.com/pages/contact-us.

SCHRITT 1

1. Schrauben Sie 2 Korpusverbinder-Bolzen (A) in die Korpusverbinder-Bolzenbohrungen des oberen linken Seitenteils (2).
 2. Schrauben Sie 2 Korpusverbinder-Bolzen (A) in die Korpusverbinder-Bolzenbohrungen des oberen rechten Seitenteils (3).
-

SCHRITT 2

1. Setzen Sie 4 Holzdübel (C) in die Dübelbohrungen des oberen linken Seitenteils (2) ein.
 2. Befestigen Sie den Regalboden (4) und das unterste Brett (5) am oberen linken Seitenteil (2), indem Sie die Holzdübel (C) in die Holzdübelbohrungen einsetzen und die Korpusverbinder-Bolzen (A) in die Korpusverbinder-Exzentergehäusebohrungen des obersten Regalbodens (4) und des untersten Bretts (5) stecken.
 3. Setzen Sie 2 Korpusverbinder-Exzentergehäuse (B) in die Korpusverbinder-Exzentergehäusebohrungen des untersten Regalbodens (5) ein und drehen Sie sie dann im Uhrzeigersinn, um die Korpusverbinder-Bolzen zu fixieren.
-

SCHRITT 3

1. Setzen Sie 4 Holzdübel (C) in die Holzdübelbohrungen des oberen rechten Seitenteils (3) ein.
 2. Schieben Sie die mittlere Rückwand (8) in die Nuten des obersten Regalbodens (4), des untersten Regalbodens (5) und des oberen linken Seitenteils (2).
 3. Befestigen Sie das rechte Seitenteil (3) am obersten Regalboden (4) und am untersten Brett (5), indem Sie die Holzdübel (C) in die Holzdübelbohrungen einsetzen und die Korpusverbinder-Bolzen (A) in die Korpusverbinder-Exzentergehäusebohrungen des obersten Regalbodens (4) und des untersten Bretts (5) stecken. Achten Sie darauf, dass die mittlere Rückwand (8) in die Nut des oberen rechten Seitenteils (3) gleitet.
 4. Setzen Sie 2 Korpusverbinder-Exzentergehäuse (B) in die Korpusverbinder-Exzentergehäusebohrungen des untersten Regalbodens (5) ein und drehen Sie sie dann im Uhrzeigersinn, um die Korpusverbinder-Bolzen zu fixieren.
-

SCHRITT 4

1. Schrauben Sie 4 Korpusverbinder-Bolzen (A) in die Korpusverbinder-Bolzenbohrungen des oberen Bretts (1).
 2. Stecken Sie 2 Schrauben (J) durch die Bohrungen der einstellbaren Ankerbügel (J) und ziehen Sie sie am obersten Brett (1) fest.
-

SCHRITT 5

1. Setzen Sie 4 Holzdübel (C) in die Dübelbohrungen des obersten Bretts (1) ein.
 2. Schieben Sie die obere Rückwand (7) in die Nuten der linken Seitenwand (2), der rechten Seitenwand (3) und des oberen Regalbodens (4).
 3. Bringen Sie das obere Brett (1) am oberen linken Seitenteil (2) und am oberen rechten Seitenteil (3) an, indem Sie die Holzdübel (C) in die Holzdübelbohrungen und die Korpusverbinder-Bolzen (A) in die Korpusverbinder-Exzentergehäusebohrungen des oberen linken Seitenteils (2) und des oberen rechten Seitenteils (3) einsetzen. Achten Sie darauf, dass die obere Rückwand (7) in die Nut des oberen Bretts (1) gleitet.
 4. Setzen Sie 4 Korpusverbinder-Exzentergehäuse (B) in die Korpusverbinder-Exzentergehäusebohrungen des oberen linken Seitenteils (2) und des oberen rechten Seitenteils (3) ein und drehen Sie sie dann im Uhrzeigersinn, um die Korpusverbinder-Bolzen zu fixieren.
-

SCHRITT 6

1. Schrauben Sie 4 Korpusverbinder-Bolzen (A) in die Korpusverbinder-Bolzenbohrungen des mittleren Verbindungsbretts (6).
-

SCHRITT 7

1. Setzen Sie 4 Holzdübel (C) in die Holzdübelbohrungen des oberen linken Seitenteils (2) und des oberen rechten Seitenteils (3) ein.

2. Schieben Sie die untere Rückwand (9) in die Nuten des obersten linken Seitenteils (2), des obersten rechten Seitenteils (3) und des untersten Regalbodens (5).
 3. Befestigen Sie das mittlere Verbindungsbrett (6) am oberen linken Seitenteil (2) und am oberen rechten Seitenteil (3), indem Sie die Holzdübel (C) in die Holzdübelbohrungen des mittleren Verbindungsbretts (6) einsetzen. Achten Sie darauf, dass die untere Rückwand (9) in die Nut des mittleren Verbindungsbretts (6) gleitet.
 4. Setzen Sie 4 lange Schrauben (H) durch die Löcher des mittleren Verbindungsbretts (6) ein und ziehen Sie sie dann am oberen linken Seitenteil (2) und oberen rechten Seitenteil (3) fest.
-

SCHRITT 8

1. Stecken Sie je 6 Holzdübel (C) in die Dübelbohrungen der vorderen Querleiste (10) und der hinteren Querleisten (11).
 2. Befestigen Sie die vordere Querleiste (10) und die hinteren Querleisten (11) am linken unteren Seitenteil (12), indem Sie die Holzdübel (C) in die Bohrungen des linken unteren Seitenteils (12) stecken.
 3. Stecken Sie 3 Schrauben (M) durch die Bohrungen des linken unteren Seitenteils (12) und schrauben Sie sie an der vorderen Querleiste (10) und den hinteren Querleisten (11) fest.
-

SCHRITT 9

1. Stecken Sie je 6 Holzdübel (C) in die Dübelbohrungen der vorderen Querleiste (10) und der hinteren Querleisten (11).
 2. Bringen Sie das untere rechte Seitenteil (13) an der vorderen Querleiste (10) und den hinteren Querleisten (11) an, indem Sie die Holzdübel (C) in die Holzdübelbohrungen des unteren rechten Seitenteils (13) einsetzen.
 3. Stecken Sie 3 Schrauben (M) durch die Bohrungen des rechten unteren Seitenteils (13) und schrauben Sie sie an der vorderen Querleiste (10) und den hinteren Querleisten (11) fest.
-

SCHRITT 10

1. Setzen Sie 4 Holzdübel (C) in die Dübelbohrungen des mittleren Verbindungsbretts (6) ein.
 2. Befestigen Sie den unteren Teil am mittleren Verbindungsbrett (6), indem Sie Holzdübel (C) in die Dübelbohrungen stecken und Korpusverbinder-Bolzen (A) in die Korpusverbinder-Exzentergehäusebohrungen an der vorderen Querleiste (10), der hinteren Querleiste (11), der unteren linken Seitenwand (12) und der unteren rechten Seitenwand (13) einstecken.
 3. Setzen Sie 4 Korpusverbinder-Exzentergehäuse (B) in die Korpusverbinder-Exzentergehäusebohrungen des unteren linken Seitenteils (12) und des unteren rechten Seitenteils (13) ein und drehen Sie sie dann im Uhrzeigersinn, um die Korpusverbinder-Bolzen zu fixieren.
-

SCHRITT 11

1. Bringen Sie 2 selbstschließenden Scharniere (F) an der linken Tür (14) an, indem Sie 4 Schrauben (G) durch die Löcher der Scharniere (F) stecken und an der linken Tür (14) festziehen.
 2. Befestigen Sie einen Knauf (D) an der linken Tür (14), indem Sie 1 Maschinenschraube (E) durch die Bohrung der linken Tür (14) stecken und dann am Knauf (D) festschrauben.
 3. Wiederholen Sie die obigen Schritte, um 2 selbstschließende Scharniere (F) und den Knauf (D) an der rechten Tür (15) anzubringen.
-

SCHRITT 12

1. Befestigen Sie die linke Tür (14) am oberen linken Seitenteil (2), indem Sie 8 Schrauben (G) durch die Öffnungen der selbstschließenden Scharniere (F) stecken und am oberen linken Seitenteil (2) festziehen.
2. Befestigen Sie die rechte Tür (15) am rechten Seitenteil (3), indem Sie 8 Schrauben (G) durch die Öffnungen der selbstschließenden Scharniere (F) stecken und am oberen rechten Seitenteil (3) festziehen.

Anmerkung: Durch Anziehen der Schraube in Position „a“ wird die Tür nach oben oder unten verstellt; durch Anziehen der Schraube in Position „b“ wird die Tür zum oder vom Schrank verstellt und das Anziehen der Schraube in Position „c“ verstellt die angrenzenden Türen.

SCHRITT 13

Option 1: Befestigung an Trockenbauwand

1. Stellen Sie den Schrank an der Wand an der gewünschten Stelle auf. Machen Sie mit einem Bleistift durch die Löcher der Halterungen (J) 2 kleine Markierungen an der Wand. Entfernen Sie den Schrank von der Wand und schrauben Sie 2 Kunststoffwanddübel (L) an den Bleistiftmarkierungen in die Wand.
2. Stellen Sie den Schrank an die Wand, stecken Sie 2 Schrauben (K) durch die Löcher der Halterungen (J) und ziehen Sie sie in den Kunststoffwanddübeln (L) fest.

Option 2: Befestigung an Trockenbauwand und Holzständer

1. Stellen Sie den Schrank an der Wand an der gewünschten Stelle auf. Stecken Sie 2 Schrauben (K) durch die Löcher in den Halterungen (J) und ziehen Sie sie dann durch die Trockenbauwand hindurch im Holzständer fest.
- *Tipp: Die Ankerbügel (J) können je nach Bedarf auf den richtigen Abstand zwischen Wand und Schrank eingestellt werden. Nach der Justierung müssen die Halterungen im Schrank zur Gewährleistung der Stabilität noch einmal festgezogen werden.

VORSICHTSHINWEIS FÜR ERWACHSENE: Der Schrank sollte regelmäßig auf Schäden oder lose Schrauben/Teile überprüft werden. Ergreifen Sie erforderliche Maßnahmen, um Gefahren zu beheben, wie das Anziehen von Schrauben und das Fernhalten beschädigter Teile von Kindern.

WARNUNG  **Bitte stellen Sie sicher, dass Ihr Artikel gemäß der Montageanleitung an der Wand befestigt ist.**

PFLEGEHINWEISE:

Mit einem mit Wasser angefeuchteten Tuch abwischen. Mit einem sauberen Tuch trockenwischen.

WICHTIG:
Bewahren Sie die Montageanleitung zum späteren Nachschlagen auf.

Lasst uns sozial werden!

Folgen Sie uns und markieren Sie @riverridgehome in den Fotos und Videos Ihrer RiverRidge®-Produkte!