

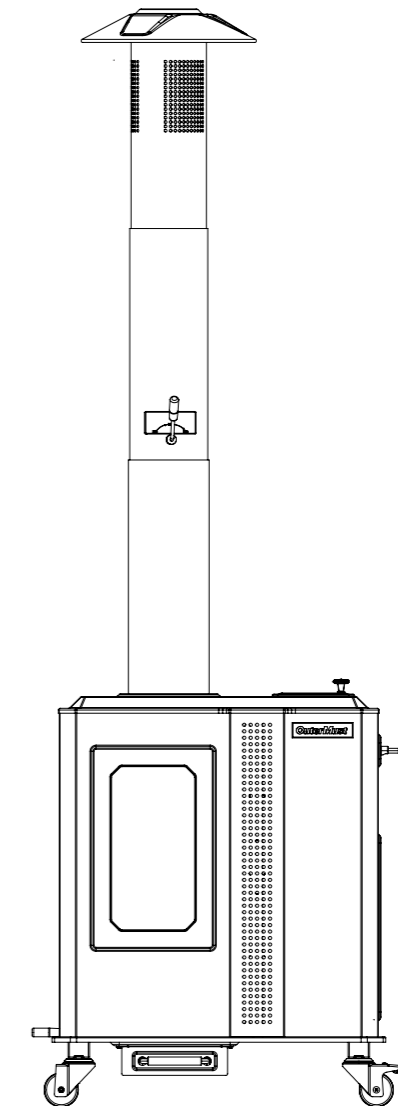

Pellets Patio Heater



WARNINGS & INSTRUCTIONS ADVERTENCIAS E INSTRUCCIONES

MODEL: PH01

CONTENTS

Assembly Instruction	1-11
General Information and Instructions	12
Warranty and Service	13-14

WARNING

FOR OUTDOOR USE ONLY

DANGER

Read all instructions prior to assembly and use. Failure to follow the instructions in this manual could result in bodily injury and/or property damage, personal injury or death.

WARNING

DO NOT EXTINGUISH THE FLAME WITH WATER

CAUTION

1. Please keep this manual for future reference.
2. DO NOT operate this heater unattended. Continuous adult supervision required during use
3. Keep children and pets at least 1m away.
4. For outdoor use only in well-ventilated areas. Never use in tents, garages or semi-enclosed spaces.
5. Must be placed on stable, level and non-combustible surfaces (e.g. concrete, stone slabs). Maintain at least 1.5m clearance from buildings, furniture, plants and other combustibles.
6. Never use coal, trash, paper fuels or liquid accelerants.
7. High temp warning: Surface may exceed 150 during operation.
8. CO hazard: Produces odorless toxic gas during combustion.
9. Store in dry, ventilated area after complete cooling.
10. Suspend use during strong wind or thunderstorms.
11. Do not move or touch hot parts during operation.
12. Optimal combustion shows bright yellow flame with minimal smoke.
13. For assistance with repair or replacement of any other parts, please contact us at service@outermust.com.
14. If a fire should occur, keep away from the patio heater and immediately call your fire department. DO NOT attempt to extinguish with water. Use a Type BC dry chemical fire extinguisher or smother fire with dirt, sand or baking soda.



READ ALL SAFETY WARNINGS AND INSTRUCTIONS IN THE OWNER'S MANUAL BEFORE ASSEMBLING OR OPERATING YOUR GRILL.

LEA TODAS LAS ADVERTENCIAS DE SEGURIDAD E INSTRUCCIONES DEL MANUAL DEL PROPIETARIO ANTES DE MONTAR O PONER EN FUNCIONAMIENTO SU PARRILLA.

CONTENTS / CONTENIDO:

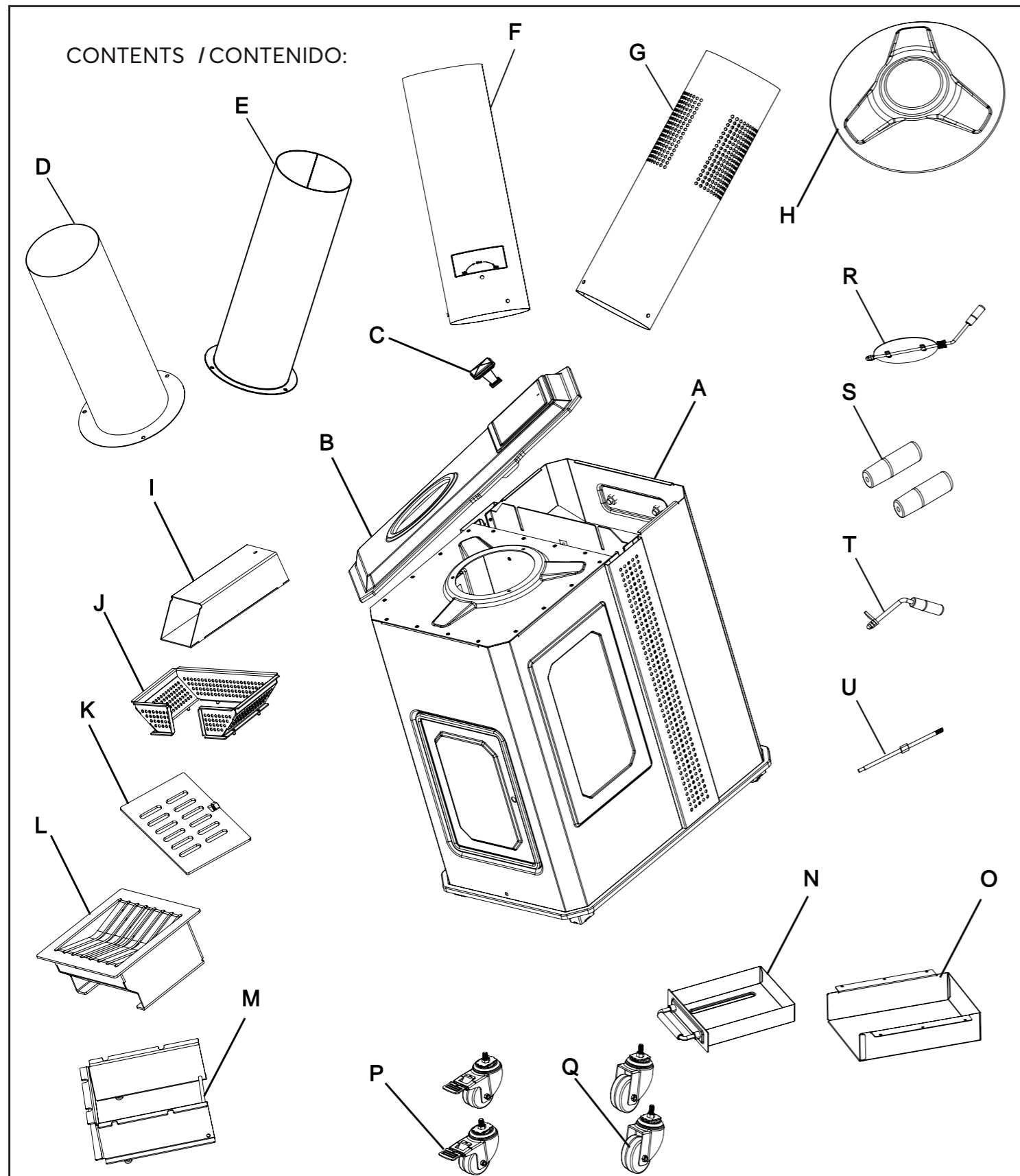

PARTS DIAGRAM

Item	Description	Qty.
A	Main Body	1
B	Top Cover	1
C	Fuel Tank Cover Handle	1
D	Chimney Liner(Silver)	1
E	Bottom Chimney Part	1
F	Middle Chimney Part	1
G	Upper Chimney Part	1
H	Chimney Top Cap	1
I	Fuel Access	1
J	Fuel-burning Basket	1
K	Ash Filter	1
L	Ash Leakage Chute	1
M	Fuel-burning Frame Board	1
N	Ash Tray	1
O	Ash Tray Holder	1
P	Universal Wheels with Lock	2
Q	Universal Wheels without Lock	2
R	Flame Regulator	1
S	Plastic Handles	2
T	Door Handle	1
U	Ash Filter Rod	1

▲ Two-person assembly recommended
▲ Montaje recomendado para dos personas

Tool required:
Herramienta necesaria:



Part#	Diagram	Qty.
M5 screws		6
Phillips screw		1
Thumb screws		4
Spring		1

- 1.** **Important: Do not discard the thumb screws, as they will be needed later for chimney installation.**
Importante: No deseche los tornillos de mariposa, ya que se necesitarán más adelante para la instalación de la chimenea.

Loosen the three thumb screws and remove the three chimney sections.

Afloje los tres tornillos de mariposa y retire las tres secciones de la chimenea.

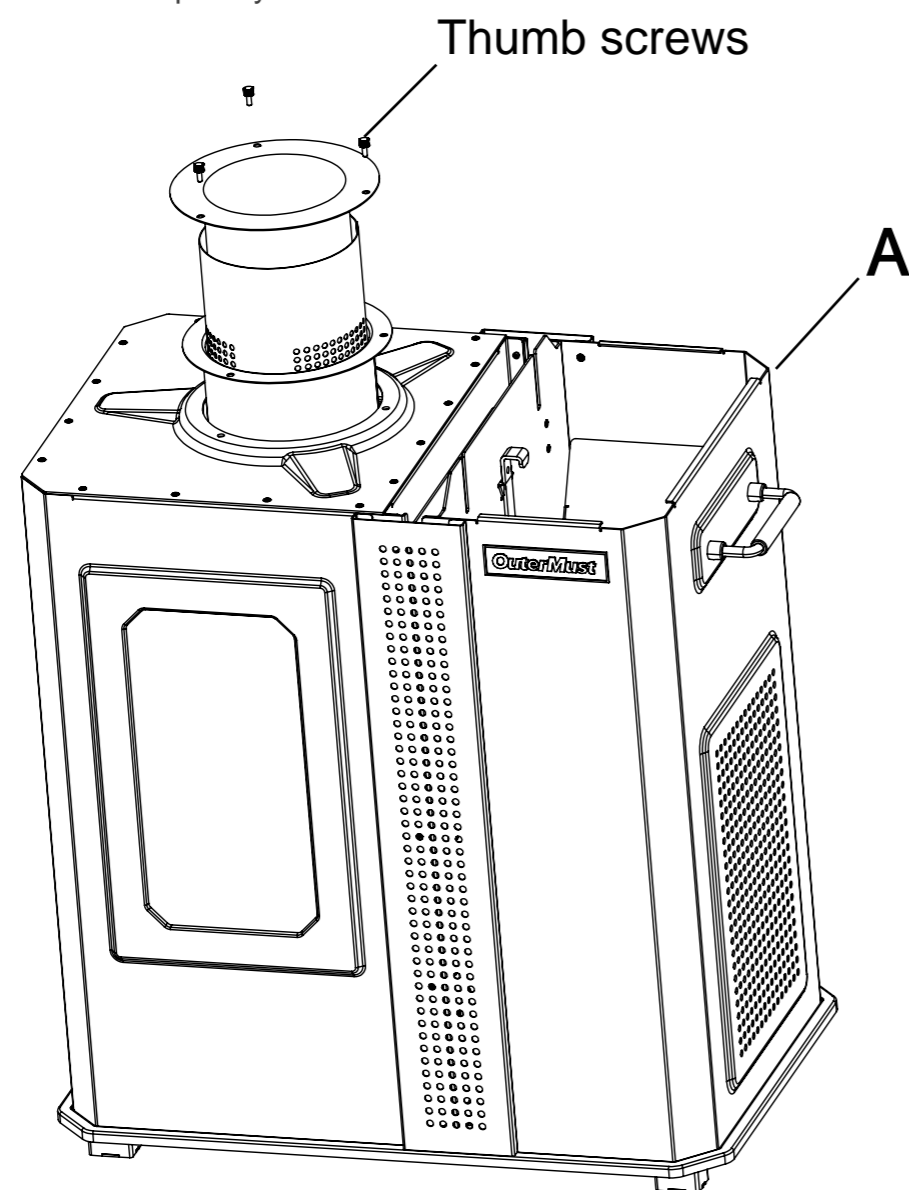

2.

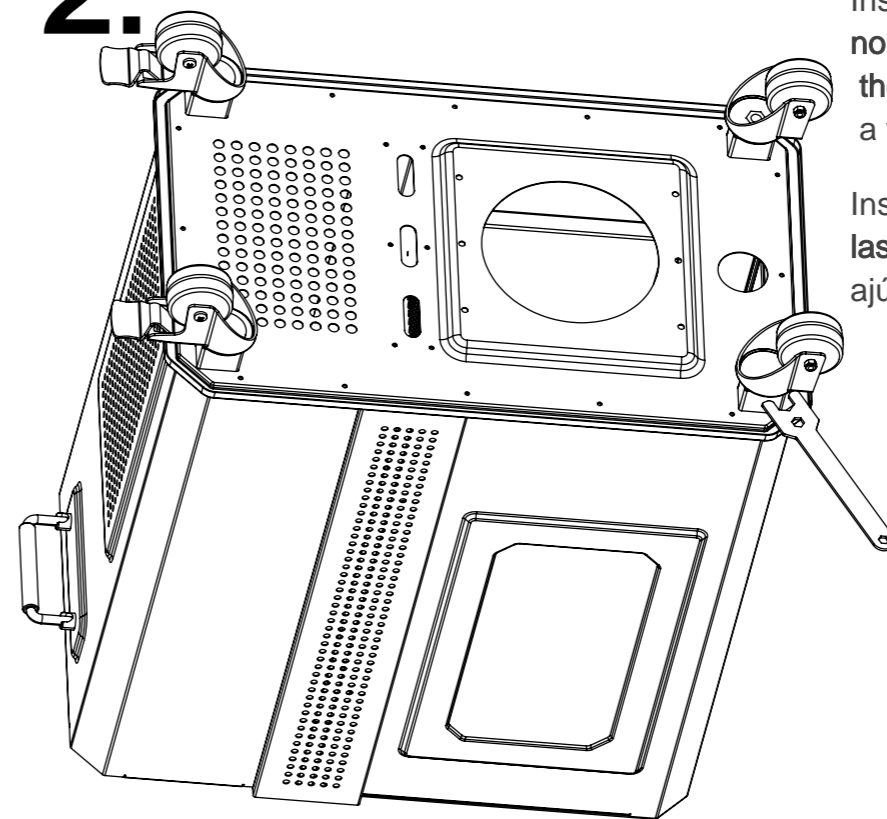

Install the four swivel casters. Attach the non-locking swivel casters on the side with the glass, and tighten them securely using a wrench.

Instale las cuatro ruedas giratorias. Monte las ruedas sin freno en el lado del cristal y ajústelas firmemente con una llave.

3.

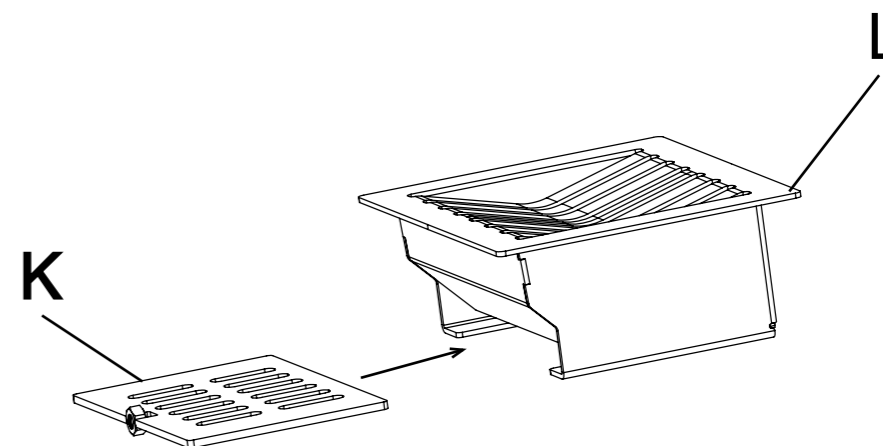

Insert the ash filter (K) into the ash leakage chute (L) in the direction shown in the diagram.

Inserte el filtro de cenizas (K) en la tolva de escape de cenizas (L) en la dirección que se muestra en el diagrama.

4.

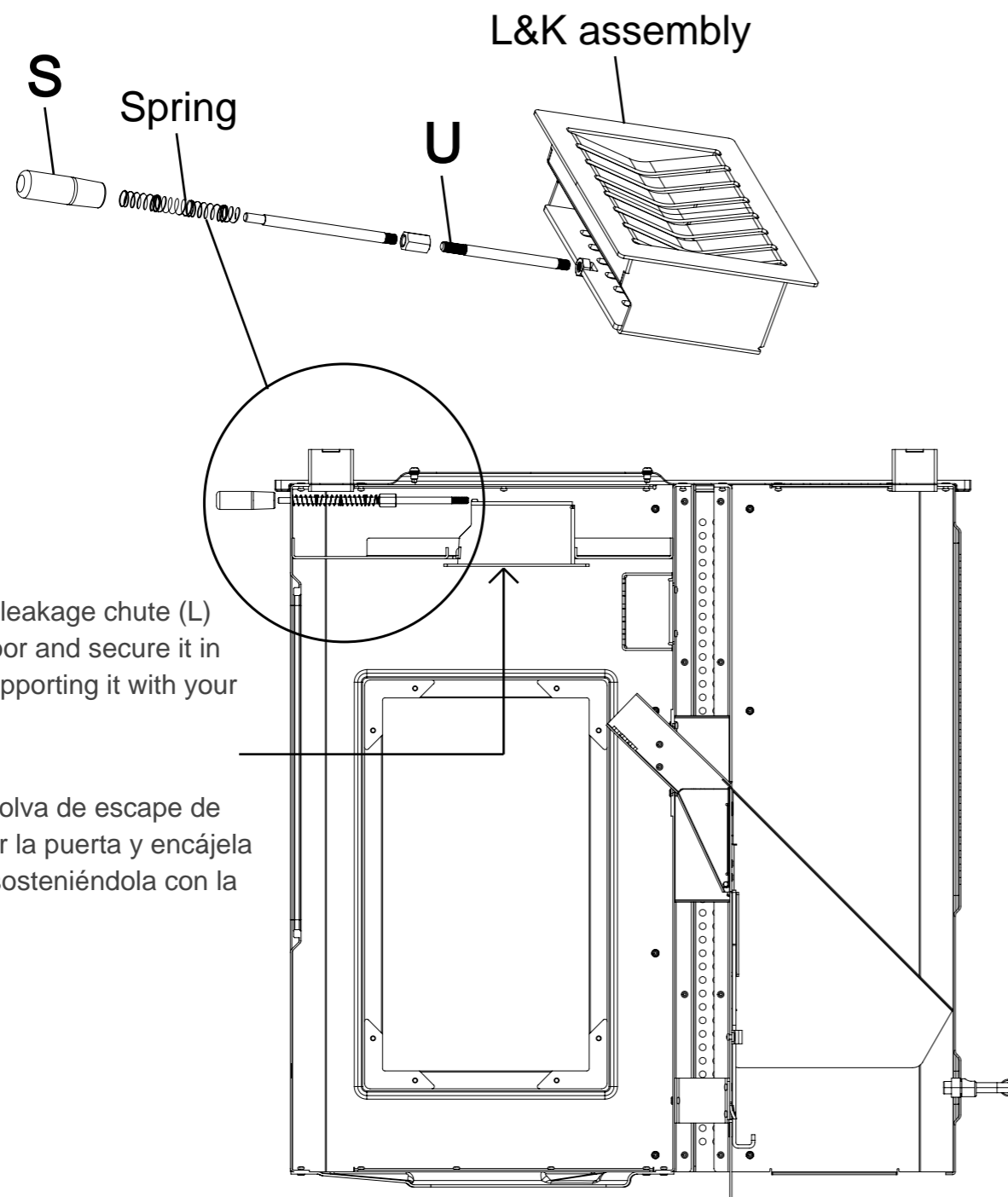

Insert the ash leakage chute (L) through the door and secure it in the groove, supporting it with your hand.

Introduzca la tolva de escape de cenizas (L) por la puerta y encájela en la ranura, sosteniéndola con la mano.

Slide the spring onto the ash filter rod (U). Screw the plastic handle (S) onto the ash filter rod (U). Finally, screw the entire assembly into the ash filter (K), ensuring smooth sliding operation.

Coloque el resorte en la varilla del filtro de cenizas (U). Atornille la manija de plástico (S) en la varilla del filtro de cenizas (U). Por último, atornille todo el conjunto en el filtro de cenizas (K), asegurándose de que se deslice correctamente.

5.

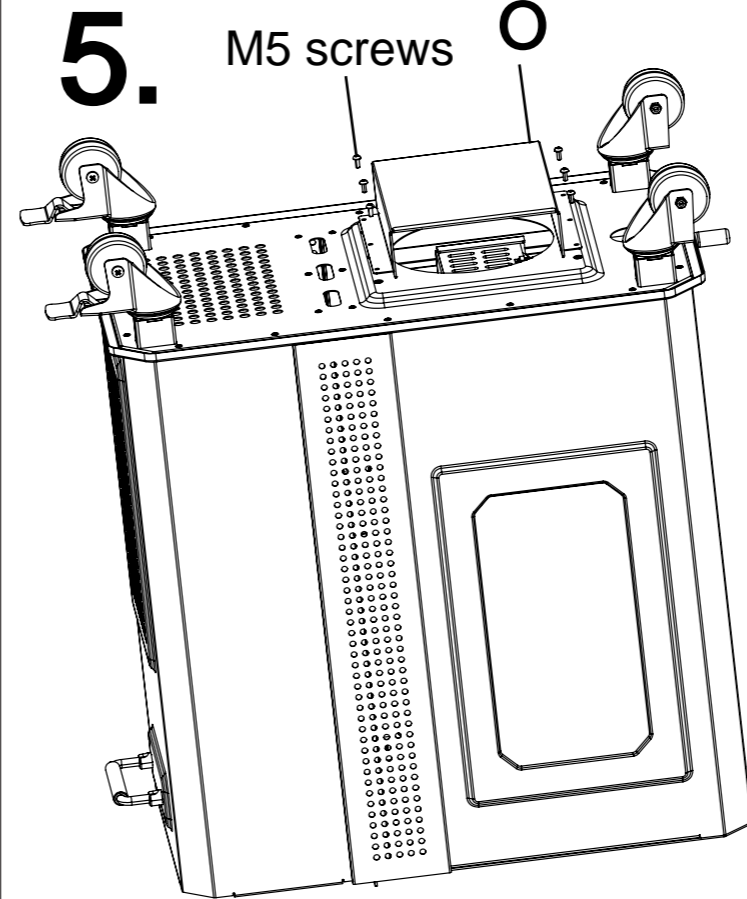

Fix the ash tray holder (O) to the main body using 6 M5 screws.

Fije el soporte del cenicero (O) al cuerpo principal con 6 tornillos M5.

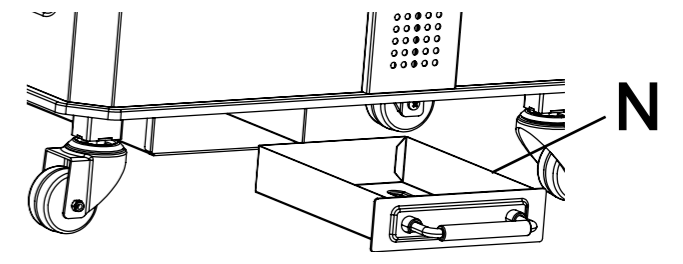

Put ash tray (N) into ash tray holder.

Coloque el cenicero (N) en el soporte del cenicero.

6.

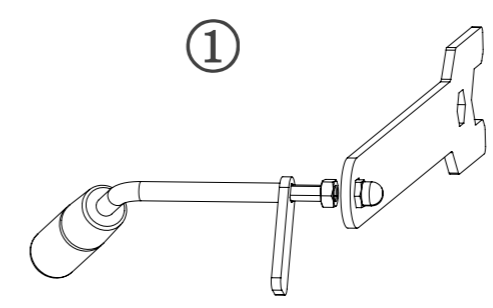

First, remove the screws from the door handle (T). Position the handle on the door. Secure it using the same screw you just removed.

Primero, retire el tornillo del pomo de la puerta (T). Coloque el pomo en la puerta. Fíjelo utilizando el mismo tornillo que acaba de retirar.

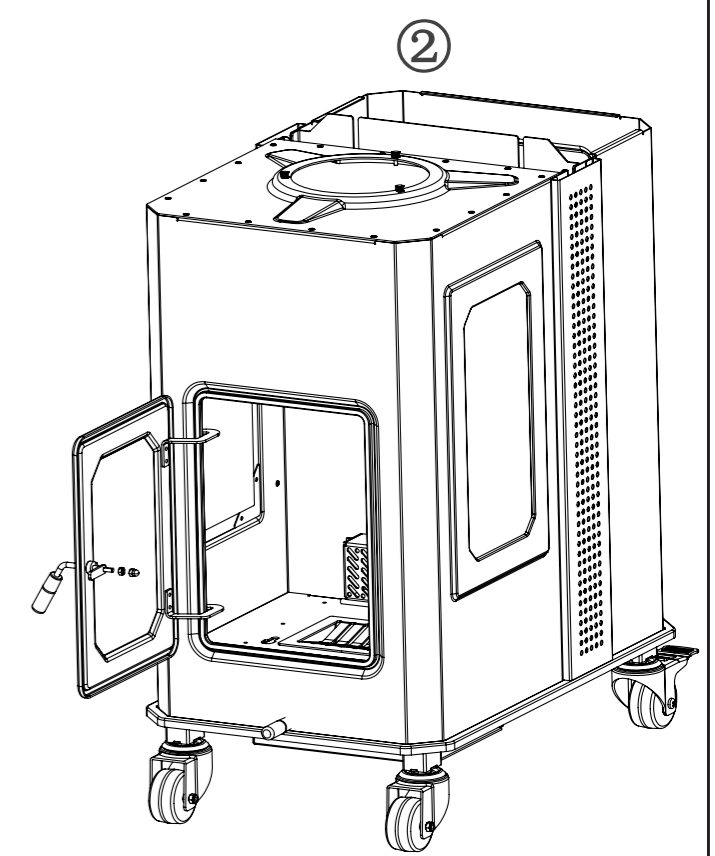

7.

Attach the fuel access (I) to the existing port using one Phillips screw.

Fije el acceso de combustible (I) al puerto existente con un tornillo Phillips.

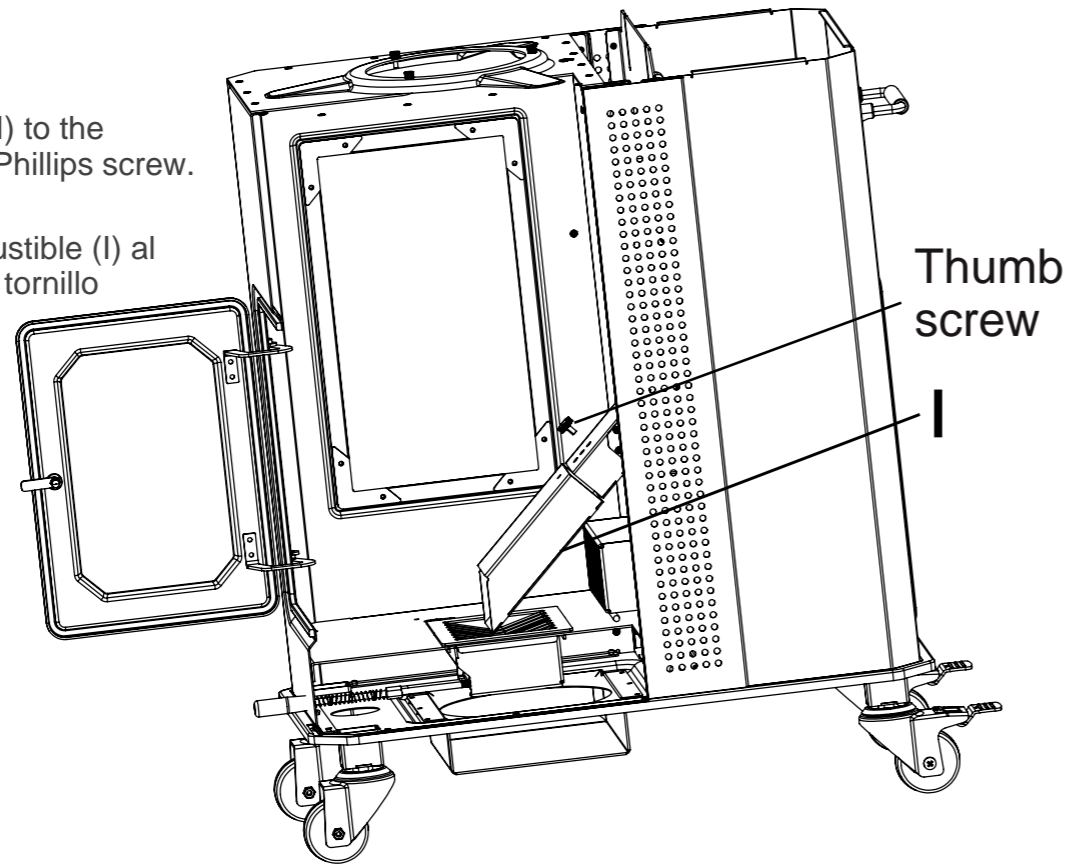

8.

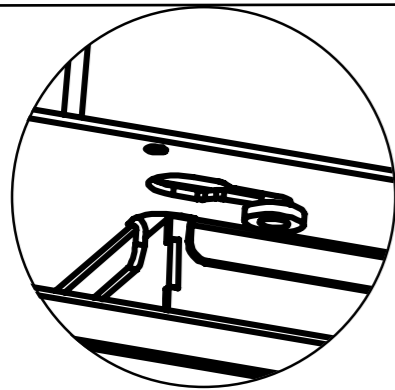

Align the clips of the fuel-burning frame board (M) with the grooves, then slide it forward until securely locked in place.

Alinee las pestañas del panel del marco de combustión (M) con las ranuras, luego deslícelo hacia adelante hasta que quede firmemente asegurado.

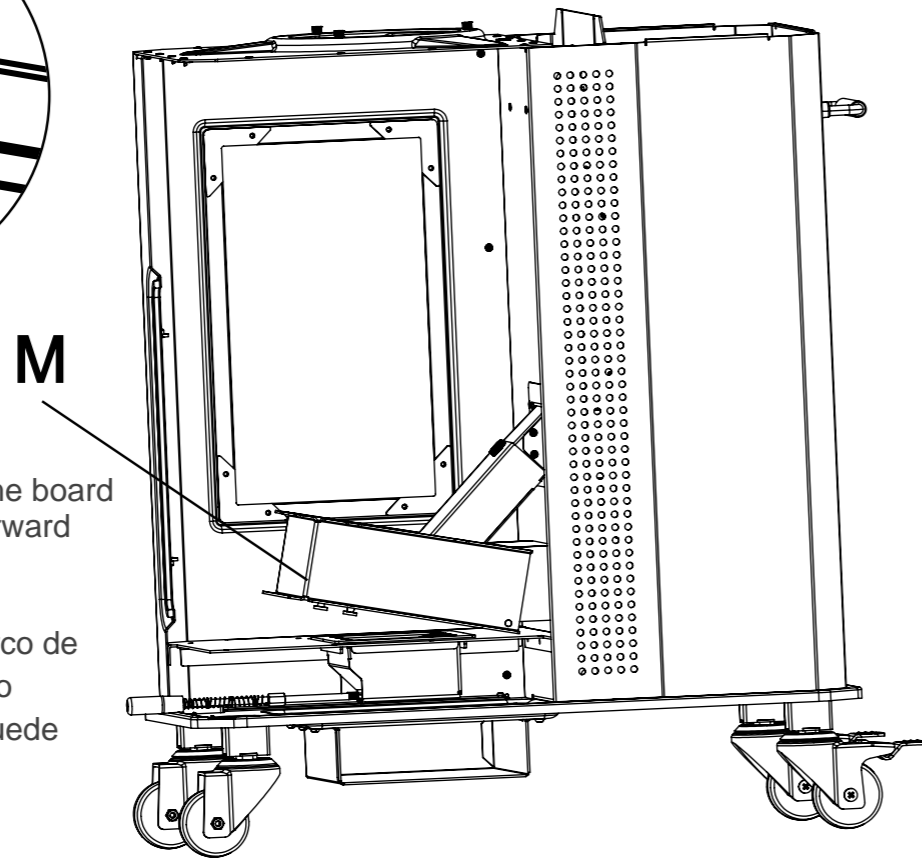

9.

Secure the fuel-burning basket (J) onto the fuel-burning frame board (M) by snapping it into place.

Fije la cesta de combustión (J) al panel del marco de combustión (M) encajándola en su posición.

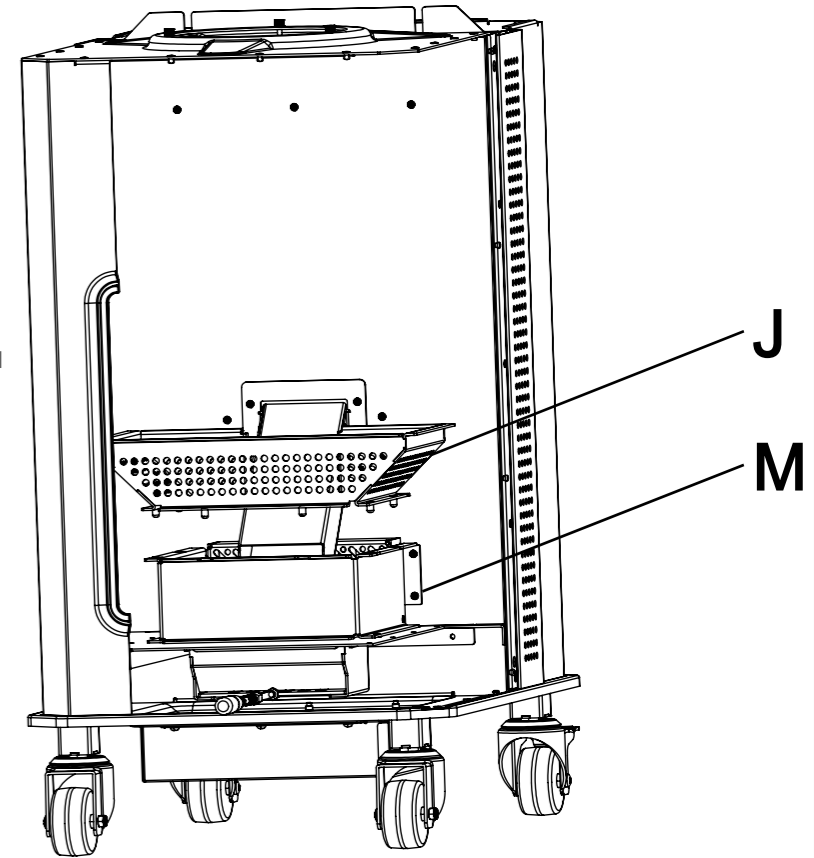

10.

Align the silver chimney liner (D) and bottom chimney part (E) in the order shown in the diagram. Secure both components to the main body using the three thumb screws removed in Step 1.

Coloque el revestimiento plateado de la chimenea (D) y la parte inferior de la chimenea (E) en el orden que se muestra en el diagrama. Fije ambos componentes al cuerpo principal utilizando los tres tornillos de mariposa retirados en el Paso 1.

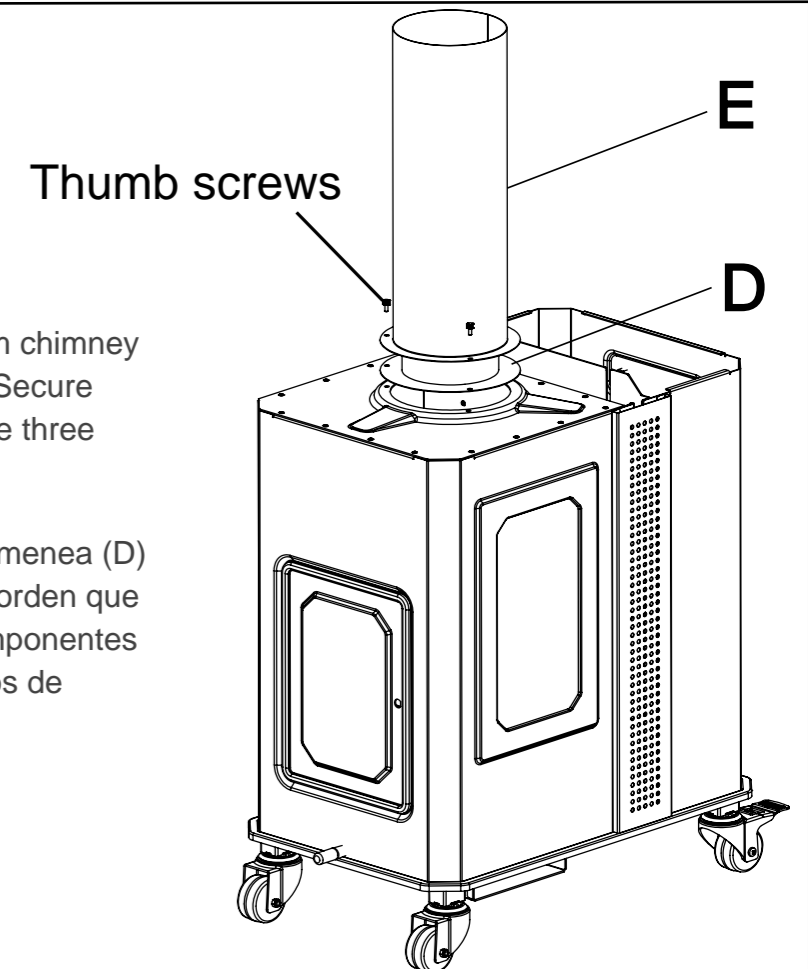

11.

Position the top cover (B) onto the main body as shown in the diagram.

Coloque la tapa superior (B) sobre el cuerpo principal como se muestra en el diagrama.

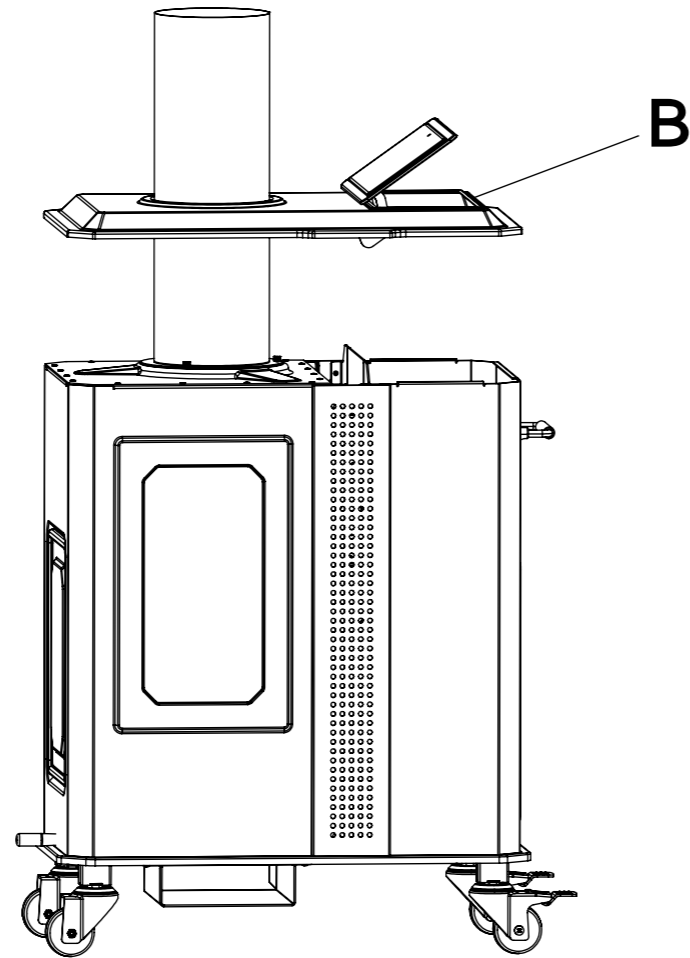

12.

Screw the fuel tank cover handle (C) securely onto the cover with 1 phillips screw.

Atornille firmemente el asa de la tapa del depósito de combustible (C) en la tapa con 1 tornillo Phillips.

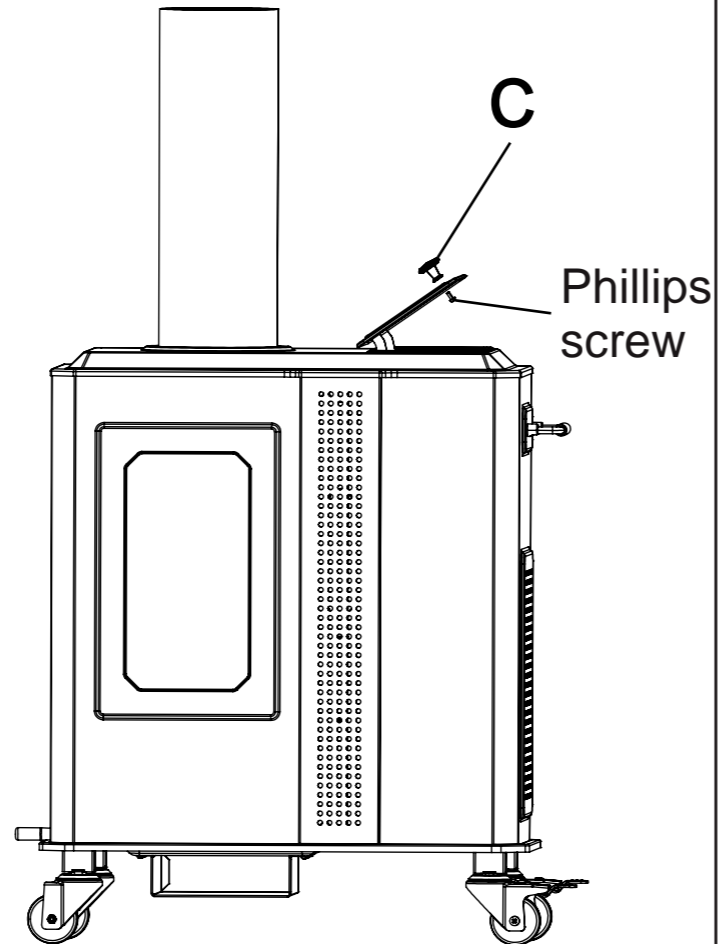

13.

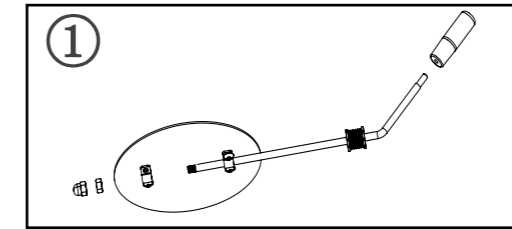

① Unscrew the flame regulator (R) and remove its screws. Insert the round disc into the middle chimney part (F). Thread the assembly through the middle chimney part in the order shown in the diagram. Tighten the screw on the reverse side.

① Desatornille el regulador de llama (R) y retire su tornillo. Inserte el disco redondo en la parte media de la chimenea (F). Pase el conjunto a través de la parte media de la chimenea en el orden indicado en el diagrama. Apriete el tornillo en el lado posterior.

② Align the middle chimney part (F) with the grooves on the bottom chimney part and lock it into place.

② Alinee la parte media de la chimenea (F) con las ranuras de la parte inferior de la chimenea y asegúrela en su posición.

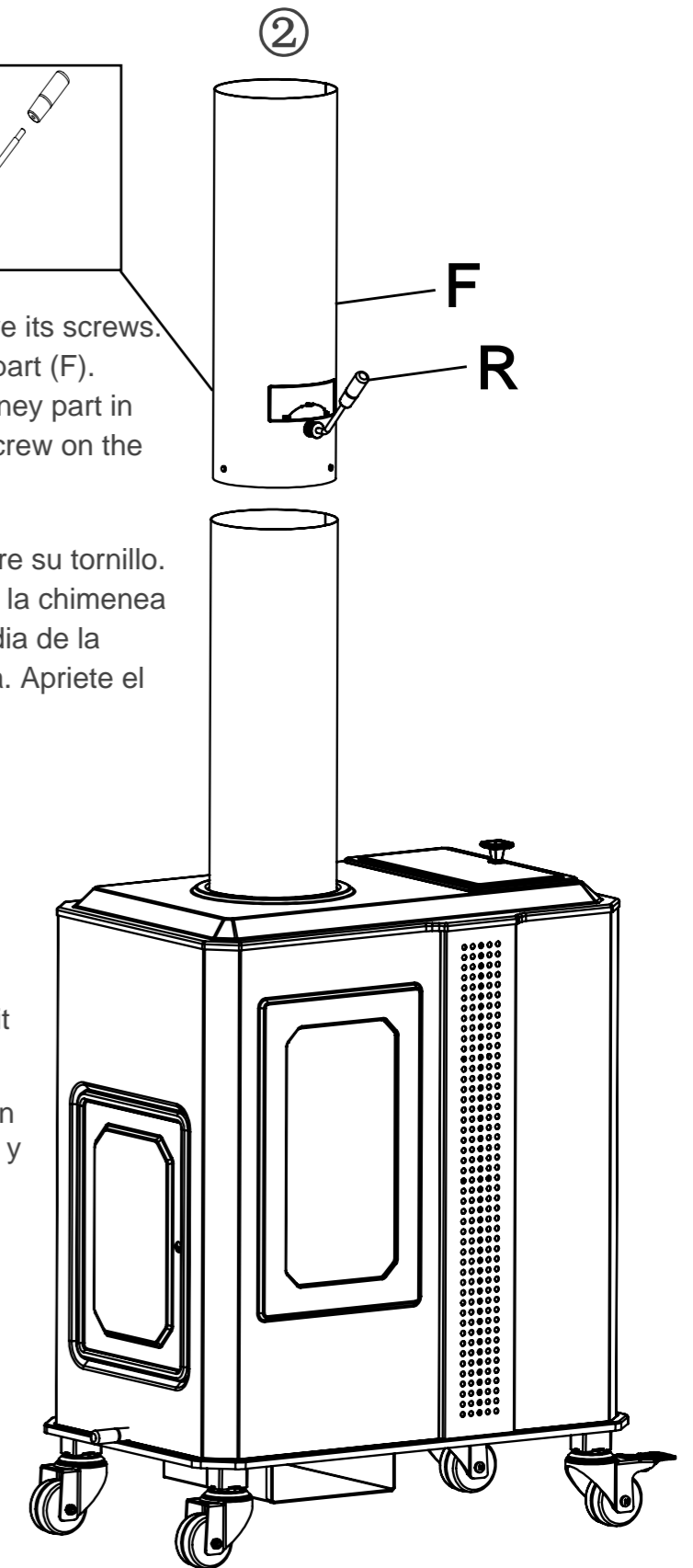

11.

Align the upper chimney part (G) with the grooves on the middle chimney part and lock it into place.

Alinee la parte superior de la chimenea (G) con las ranuras de la parte media de la chimenea y fíjela en su posición.

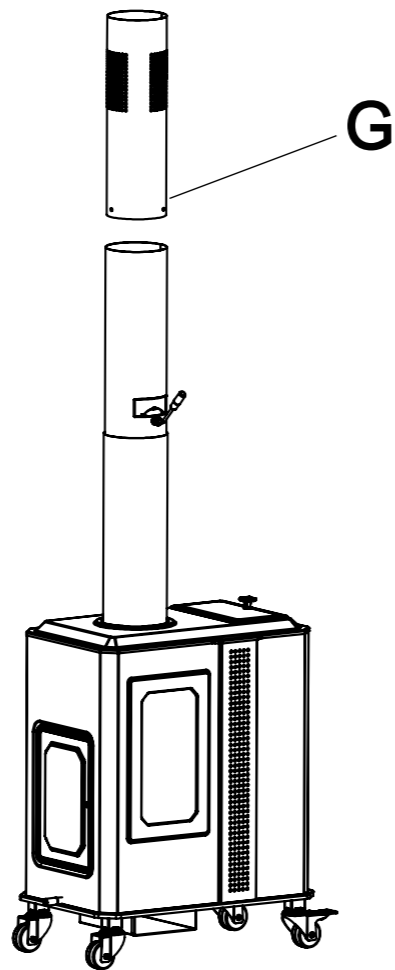

12.

Simply snap the chimney top cap (H) onto the upper chimney part.

Simplemente encaje la tapa superior de la chimenea (H) en la parte superior de la chimenea.

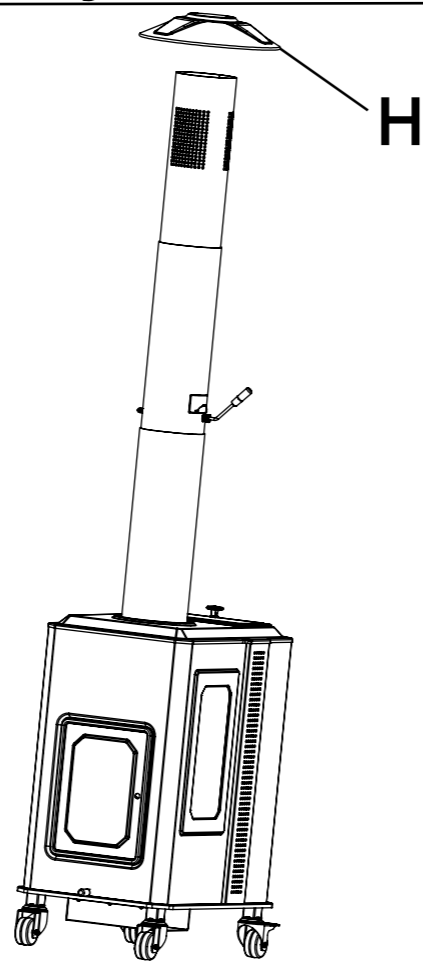

CALIFORNIA PROPOSITION 65 WARNINGS

1. Fuels used in gas burning appliances and the combustion byproducts of such fuels, can expose you to chemicals including carbon monoxide, which is known to the State of California to cause birth defects or other reproductive harm.
 2. This product contains Nickel (Metallic) known to the State of California to cause cancer.
 3. This product contains Lead and Lead Compounds known to the State of California to cause cancer and birth defects or other reproductive harm.
- For more information, go to: www.P65Warnings.ca.gov

AVERTENCIAS DE LA PROPOSICIÓN 65 DE CALIFORNIA

1. Los combustibles utilizados en los electrodomésticos de gas y los subproductos de la combustión de dichos combustibles pueden exponerlo a sustancias químicas, incluyendo el monóxido de carbono, que según el estado de California, causa defectos de nacimiento u otros daños reproductivos.
 2. Este producto contiene Níquel (Metálico), que según el estado de California, causa cáncer.
 3. Este producto contiene Plomo y Compuestos de Plomo, que según el estado de California, causan cáncer y defectos de nacimiento u otros daños reproductivos.
- Para obtener más información, visite: www.P65Warnings.ca.gov

WARRANTY AND SERVICE

NOTE: RUST is not considered a manufacturing or materials defect.

OuterMust Limited Warranty:

Here at OuterMust we stand by our products, quality controls, and take pride in our customer service. Because of this, your new OuterMust product comes with a No-Hassle Limited Warranty. We warrant that our products will be free from defects in all materials and workmanship (excluding paint and finish) for the Warranty Coverage Period described. This warranty is extended only to the original consumer purchaser. During the Warranty Coverage Period, we will (at our sole option) replace any defective part or product covered by this warranty when provided with proof of purchase. The replacement will be without charge.

The limited warranty will not reimburse you for the cost of any inconvenience, food, personal injury or property damage. All warranty coverage is void if this appliance is ever used for commercial or rental purposes. And this limited warranty applies to the functionality of the product ONLY and does not cover cosmetic issues such as scratches, dents, corrosion or discoloring by heat, abrasive and chemical cleaners or any tools used in the assembly or installation of the appliance, surface rust, or the discoloration of stainless steel surfaces.

ITEMS NOT COVERED IN THE WARRANTY SERVICE

- Any failures or operating difficulties due to accident, abuse, misuse, alteration, misapplication, vandalism, improper installation or improper maintenance or service, or failure to perform normal and routine maintenance, including but not limited to damage caused by insects within the burner tubes, as set out in the owner's manual.
- Deterioration or damage due to severe weather conditions such as hail, hurricanes, earthquakes or tornadoes, discoloration due to exposure to chemicals either directly or in the atmosphere.
- Cost of service calls to your home.
- Costs of removal or re-installation.
- Pickup and delivery of your product.
- Shipping or transportation costs.
- Labor costs for installation and repair.
- Liability for indirect, or consequential damages.

Any warranties implied by law shall in no event extend beyond duration of this express warranty. Some States do not allow limitations on how long an implied warranty lasts, so the above limitation may not apply to you. Repair or replacement as provided herein is your exclusive remedy for any defective product. In no event shall we be liable for any special, incidental or consequential damages of any kind arising out of the purchase or use of this product, whether based upon contract, tort, statute or otherwise. Some states do not allow the exclusion or limitation of incidental or consequential damages, so the above limitation or exclusion may not apply to you. This warranty gives you specific legal rights, and you may also have other rights which vary from State to State.

Because OuterMust cannot control the quality of products sold by unauthorized sellers, this limited warranty applies only to Products that were purchased from OuterMust or a OuterMust authorized seller in the United States, unless otherwise prohibited by law. OuterMust reserves the right to reject warranty claims from purchasers for Products purchased from unauthorized sellers, including unauthorized Internet sites. Please keep all original sales receipts from the authorized dealer. Proof of purchase is required to obtain warranty services. Any parts or products returned without written authorization will be discarded without notice.

If you have any questions, please contact us at: **Service@outermust.com**

GARANTÍA Y SERVICIO

NOTA: El óxido no se considera un defecto de fabricación o de materiales.

Garantía Limitada de OuterMust:

Aquí en OuterMust respaldamos nuestros productos, controles de calidad y nos enorgullecemos de nuestro servicio al cliente. Por esta razón, su nuevo producto OuterMust cuenta con una Garantía Limitada Sin Problemas. Garantizamos que nuestros productos estarán libres de defectos en todos los materiales y mano de obra (excluyendo pintura y acabado) durante el Período de Cobertura de la Garantía descrito. Esta garantía se extiende únicamente al comprador original. Durante el Período de Cobertura de la Garantía, reemplazaremos cualquier pieza o producto defectuoso cubierto por esta garantía cuando se presente una prueba de compra. El reemplazo será sin cargo.

La garantía limitada no le reembolsará por el costo de cualquier inconveniente, alimentos, lesiones personales o daños a la propiedad. Toda la cobertura de garantía quedará anulada si este aparato se utiliza alguna vez con fines comerciales o de alquiler. Esta garantía limitada se aplica únicamente a la funcionalidad del producto y no cubre problemas estéticos como arañazos, abolladuras, corrosión o decoloración causada por el calor, limpiadores abrasivos y químicos o cualquier herramienta utilizada en el montaje o instalación del aparato, oxidación superficial o decoloración de superficies de acero inoxidable.

ELEMENTOS NO CUBIERTOS POR EL SERVICIO DE GARANTÍA

- Cualquier fallo o dificultad de funcionamiento debido a accidentes, abuso, uso indebido, alteración, uso inapropiado, vandalismo, instalación incorrecta o mantenimiento o servicio inadecuado, o el incumplimiento del mantenimiento normal y rutinario, incluido, entre otros, el daño causado por insectos dentro de los tubos de quemadores, tal como se indica en el manual del propietario.
- Deterioro o daño debido a condiciones climáticas severas como granizo, huracanes, terremotos o tornados, decoloración debido a la exposición a productos químicos directamente o en la atmósfera.
- Costos de visitas de servicio a su hogar.
- Costos de desmontaje o reinstalación.
- Recogida y entrega de su producto.
- Costos de envío o transporte.
- Costos de mano de obra para instalación y reparación.
- Responsabilidad por daños indirectos o consecuentes.

Cualquier garantía implícita por la ley no se extenderá más allá de la duración de esta garantía expresa. Algunos estados no permiten limitaciones sobre la duración de una garantía implícita, por lo que la limitación anterior puede no aplicarse a usted. La reparación o el reemplazo según lo proporcionado aquí es su único recurso exclusivo para cualquier producto defectuoso. En ningún caso seremos responsables por daños especiales, incidentales o consecuentes de cualquier tipo derivados de la compra o uso de este producto, ya sea basados en contrato, agravio, estatuto o de otro modo. Algunos estados no permiten la exclusión o limitación de daños incidentales o consecuentes, por lo que la limitación o exclusión anterior puede no aplicarse a usted. Esta garantía le otorga derechos legales específicos, y también puede tener otros derechos que varían según el estado.

Debido a que OuterMust no puede controlar la calidad de los productos vendidos por vendedores no autorizados, esta garantía limitada se aplica solo a los productos que fueron adquiridos de OuterMust o un vendedor autorizado de OuterMust en los Estados Unidos, a menos que lo prohíba la ley. OuterMust se reserva el derecho de rechazar reclamaciones de garantía de compradores de productos adquiridos a vendedores no autorizados, incluidos sitios web no autorizados de Internet. Guarde todos los recibos de venta originales del distribuidor autorizado. Se requiere comprobante de compra para obtener servicios de garantía. Cualquier pieza o producto devuelto sin autorización por escrito será desechado sin previo aviso.

Si tiene alguna pregunta, por favor contáctenos a: **Service@outermust.com**

OuterMust™
BETTER THAN GOOD

www.outermust.com