

Console/Extending Dining Table Assembly Instructions

Instrucciones de Armado de Mesa de Comedor Extensible/Consola

Instructions de Montage de la Console/Table de Salle à Manger Extensible

- **2 People Recommended**
- **Se Recomiendan 2 Personas**
- **2 Personnes Recommandées**

1. Before you begin assembly....

Select an open space, preferably on carpet, use a blanket on a floor if assembling on wood or hard surface. Make sure surface is clean to avoid scratching the surface of the furniture.

1. Antes de comenzar el armado....

Elija un espacio abierto, preferentemente sobre una alfombra. Coloque una manta sobre el piso si la va a armar sobre una superficie dura o de madera. Asegúrese de que la superficie esté limpia para evitar dañar la superficie del mueble.

1. Avant de commencer le montage....

Sélectionnez un espace dégagé, de préférence sur une moquette. Placez une couverture sur le sol si vous procédez au montage sur un plancher ou une surface dure. Assurez-vous que la surface est propre afin de ne pas rayer la surface du meuble.

2. Check hardware....

You should have four legs with bolts inserted and a wrench to complete assembly, four washers and four nuts. (Hardware should be noted by red tag string.)

2. Verifique las piezas....

Debe tener cuatro patas con los pernos colocados y una llave para completar el armado, cuatro arandelas y cuatro tuercas. (Las piezas deben estar marcadas con una cuerda roja.)

2. Vérifiez le matériel....

Vous devez avoir quatre pieds avec des boulons insérés et une clé pour effectuer le montage, quatre rondelles et quatre écrous. (Le matériel doit être identifié par des étiquettes rouges.)

3. Place table on clean surface with bottom facing up. (Fig. 1)

3. Coloque la mesa sobre una superficie limpia con la parte inferior hacia arriba. (Fig. 1)

3. Placez la table sur une surface propre face au sol. (Fig. 1)

4. Unpack table legs....

Insert the bolt on the leg through the table corner bracket. Tighten using wrench, washer and nut. Do not over tighten as you may split the wood. (Fig. 2)

4. Desembale las patas de la mesa....

Coloque el perno en la pata a través del soporte de la esquina de la mesa. Use la llave para ajustar la tuerca y la arandela. No ajuste demasiado ya que puede partir la madera. (Fig. 2)

4. Sortez les pieds de la table de leur emballage....

Insérez le boulon du pied dans la ferrure située au coin de la table. Serrez à l'aide de la clé, de la rondelle et de l'écrou. Ne serrez pas trop, cela risquerait de fendre le bois. (Fig. 2)

5. Carefully return table to upright position after affixing all four legs. (Fig. 3) Note: Please follow direction on other page for operating your table.

5. Con cuidado vuelva a colocar la mesa en posición vertical luego de fijar las cuatro patas. (Fig. 3) Nota: Siga las instrucciones que figuran en la otra página para utilizar la mesa.

5. Remettez délicatement la table à l'endroit après avoir fixé les quatre pieds. (Fig. 3) Remarque: reportez-vous à la page suivante pour savoir comment utiliser votre table.

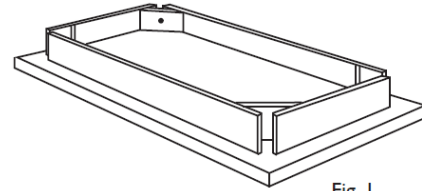

Fig. 1

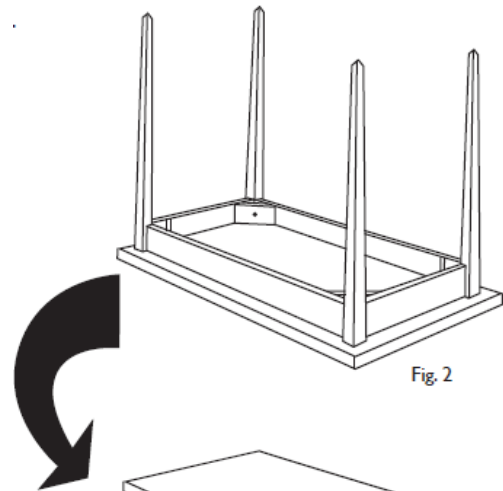

Fig. 2

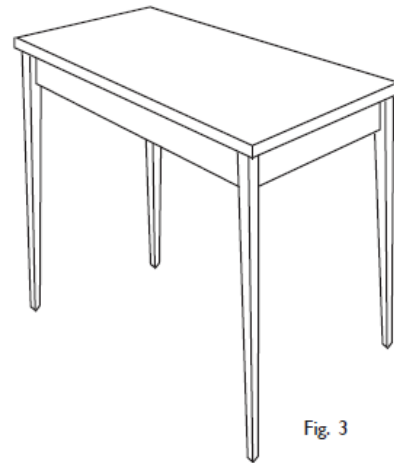

Fig. 3

Parts needed for assemble/Piezas necesarias para el armado/Pièces nécessaires au montage

Table legs Patas de la mesa Pieds de table		4
Nut Tuercas Écrous		4
Washer Arandelas Rondelles		4
Wrench Llave Clé		1

Console/Extension Dining Table Set-Up Instructions

Instrucciones De Instalación De Consola/Mesa De Comedor Extensible

Instructions De Montage De La Consola/Table De Salle À Manger Extensible

Three tables in one:

- 40" x 20" Console table
- 40" x 40" Dinette/Game Table
- 40" x 72" Extension Dining Table

Tres mesas en una:

- Mesa consola de 101 x 50cm
- Mesa de comedor/juegos de 101 x 101cm
- Mesa de comedor extensible de 101 x 182cm

Trois tables en une :

- Console 101 x 50 cm
- Table à manger / table de jeu 101 x 101 cm
- Table à manger extensible 101 x 182 cm

PRODUCT WARNING: Never Sit On Table - ADVERTENCIA SOBRE EL PRODUCTO: Nunca se sienta sobre la mesa - AVERTISSEMENT: Ne Jamais Vous Sur La Table

1. The Console (40" x 20")

Place your console table with the hinges facing the wall. You now have an attractive console table, server in a dining area or even a writing desk. (Fig. 1)

1. La Consola (101 x 50cm)

Coloque la mesa consola con las bisagras en dirección a la pared. Ahora tiene una atractiva mesa consola en el área del comedor, que incluso puede usarse como escritorio. (Fig. 1)

1. La Consola (101 x 50cm)

Placez votre console charnières face au mur. Vous avez désormais une jolie console, une desserte ou même un bureau. (Fig. 1)

2. The Dinette/Game Table (40" x 40")

To use your table as a dinette or game table: Table opens and closes easier with 2 people.

1) Move your table away from the wall. Facing the back of the table, lift the back section slightly off the floor and pull the apron and leg section toward you, until the slides fully extend (Fig. 2)

2) Lift the "flip top" up and over, gently place the top on the rear apron and leg section. (Fig. 3)

2. Mesa De Comedor/Juegos (101 x 101cm)

Para usarla como mesa de comedor o juegos: Es más fácil abrir y cerrar la mesa si lo hacen 2 personas.

1) Aleje la mesa de la pared. Ubíquese de cara a la parte posterior de la mesa, levante la parte trasera ligeramente del piso y tire de la sección del borde y las patas hacia usted hasta que los carriles se extiendan por completo. (Fig. 2)

2) Levante la tapa abatible y gírela; con cuidado, coloque la tapa en la sección del borde y las patas traseras. (Fig. 3)

2. La Table à Manger/Table De Jeu (101 x 101cm)

Pour utiliser votre table comme table à manger ou table de jeu : Il est plus facile d'ouvrir et de replier la table à deux.

1) Éloignez votre table du mur. Placez-vous derrière la table, soulevez légèrement la partie arrière du sol et tirez la section vers vous jusqu'à ce que les glissières se déplient complètement. (Fig. 2)

2) Dépliez le « plateau rabattable » puis placez-le avec précaution sur la section arrière. (Fig. 3)

3. The Extension Dining table (40" x 72")

Repeat the steps mentioned in Step 2. Then, facing the front of the table, pull the front leg and apron section towards you until fully extended. You will see a fifth leg tucked in the middle. Pull the bottom of the hidden leg towards you until you can rotate it to a vertical position. (This leg is to provide added stability when using as a full dining table.) Insert the number of leaves needed for your entertaining and push the front section back until the pins and holes in the table half and leaves meet. (Fig. 4)

3. Mesa De Comedor Extensible (101 x 182cm)

Repita los pasos detallados en el Paso 2. Luego, ubíquese de cara a la parte delantera de la mesa, tire de la sección del borde y las patas delanteras hacia usted hasta que esté completamente extendida. Verá una quinta pata plegada al medio. Tire de la parte inferior de la pata oculta hacia usted hasta que pueda girarla y colocarla en posición vertical. (Esta pata proporciona mayor estabilidad cuando usa la mesa como mesa de comedor). Inserte las hojas que necesite y vuelva a empujar la sección delantera hasta que los pasadores y orificios de la parte media de la mesa coincidan con las hojas. (Fig. 4)

3. La Table à Manger Extensible (101 x 182cm)

Répétez les étapes mentionnées à l'étape 2. Ensuite, placez-vous face à la table puis tirez la section avant vers vous jusqu'à ce qu'elle soit entièrement dépliée. Vous verrez un cinquième pied caché au milieu. Tirez le bas de ce pied vers vous jusqu'à ce que vous puissiez le mettre en position verticale. (Ce pied permet de rendre la table plus stable lorsqu'elle est entièrement dépliée.) Insérez le nombre de rallonges requises et repoussez la section avant jusqu'à ce que les tiges et les trous de la moitié de la table et des rallonges correspondent. (Fig. 4)

To return your table to its 40" x 20" console size, repeat the steps in reverse order.

Para regresar la mesa al tamaño consola de 101 x 50cm, repita los pasos en el orden contrario.

Pour transformer votre table en console 101 x 50cm, répétez ces étapes dans l'ordre inverse.

Note: This table is not designed to be left in the full extended position on a permanent basis or for an extended period (weeks).

Nota: Esta mesa no está diseñada para quedar como mesa de comedor con extensión completa de forma permanente o por un periodo prolongado (semanas).

Remarque : Cette table n'est pas conçue pour être laissée entièrement dépliée de manière permanente ou pendant une période prolongée (semaines).

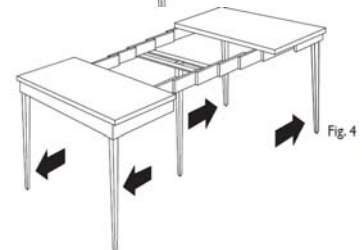
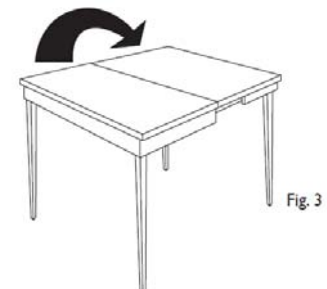
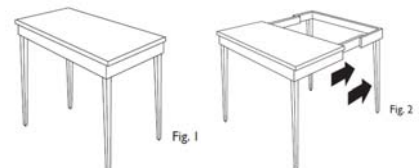

Hidden Center Leg Device - Dispositivo de pata central oculta – Pied Central Caché

Center leg swings down and slides along slot until it falls in place from horizontal to vertical position.

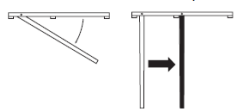

La pata central se gira hacia abajo y se desliza por la ranura hasta quedar en su lugar de una posición horizontal a una posición vertical.

Le pied central, caché en position horizontale, se déplie et coulisse le long de la fente jusqu'à se mettre en place à la verticale

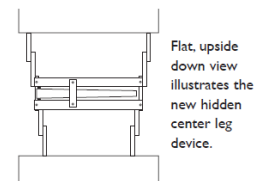

Flat, upside down view illustrates the new hidden center leg device.

Vue de dessus montrant le nouveau pied central caché.