



IN230600536V02_ES

A71-005V00

A71-005_A71-005V01

(REDONDO PLEGABLE)



***Comprueba que las patas de la cama elástica estén bien fijadas.**
IMPORTANTE, CONSERVAR PARA FUTURAS CONSULTAS: LÉASE
ATENTAMENTE

MONTAJE & INSTRUCCIONES DE USO

EN CASO DE QUE FALTE ALGUNA PIEZA O ESTÉ ROTAS, PÓNGASE EN CONTACTO CON EL LUGAR DE COMPRA PARA OBTENER ASISTENCIA. NO NOS HACEMOS RESPONSABLES DE LAS LESIONES QUE PUEDAN PRODUCIRSE DURANTE EL USO DE LA CAMARA ELÁSTICA.

Una vez que una persona está en la cama elástica
Peso máximo del usuario: 100 kg.









Índice

Lista de piezas3
Notas y advertencias4
Instrucciones de montaje.....5
Instrucciones de cierre.....6, 7
Instrucciones de montaje para la barra estabilizadora .. 8

Lista de piezas



N.º de ref.	N.º de pieza	Descripción	Unidad
1	TR01	Pared de trampolín con cuerdas y manta	1
2	TR02	Patas de trampolín	6
3	TR03	Asa superior en forma de barra en T	1
4	TR04	Manillar (parte superior)	1
5	TR05	Manillar (parte inferior)	1
6	TR06	Manillar (conector)	1
7	TR07	Herramienta 1	1
	TR08	Herramienta 2	1
	TR09	Tornillos para bastidor M8 x 80 mm	2
	TR10	Tornillos de la barra superior M8×35mm	1
	TR11	Ajustar tornillos M8×35mm	1
	TR12	Tornillos inferiores M8×35mm	2
8	TR13	Tornillo de seguridad	2

		
TR01 ×1 unidades	TR02 ×6 unidades	TR03 ×1 unidades
		
TR04 ×1 unidades	TR05 ×1 unidades	TR06 ×1 unidades
		
TR07 ×1 unidades	TR08 ×1 unidades	TR09 ×2 unidades
		
TR10 ×1 unidades	TR11 ×1 unidades	TR12 ×2 unidades
		
TR13 ×1 unidades		

Notas y advertencias

- El trampolín debe instalarse sobre una base estable y correctamente nivelada.
- Las patas de la cama elástica están bien fijadas, asegúrese de no pellizcarse los dedos ni las manos durante el montaje.
- Los cordones elásticos pueden estar rígidos en las primeras etapas de uso de la cama elástica y se aflojarán con el tiempo. Tenga cuidado al instalar la cama elástica y no se lastime las manos.
- El manillar, cuando está fijado a la cama elástica, tiene cierto movimiento y está diseñado únicamente para ayudar a mantener el equilibrio. No está diseñado para soportar todo el peso corporal.
- El producto es solo para uso en interiores. Asegúrese siempre de que solo una persona utilice la cama elástica a la vez.
- El producto no debe ser utilizado por personas que pesen más de 100 kg.
- No utilice la cama elástica si ha consumido alcohol o sustancias narcóticas.
- Debe utilizar la cama elástica sobre una superficie que cubra toda la superficie, como una alfombra o un suelo que no sea resbaladizo, para que la unidad no se deslice durante su uso.
- Es importante mantener a los niños sin supervisión alejados de la cama elástica cuando se utiliza.
- Es importante que al subir al trampolín no pises el marco, ya que de lo contrario el trampolín se inclinará.



- El nivel de seguridad de la cama elástica solo se puede mantener si se revisa.

regularmente para detectar daños y desgaste, por ejemplo, cordones elásticos, puntos de conexión;

- Presta especial atención a los componentes más susceptibles al desgaste (por ejemplo, la esterilla, los cordones elásticos).
- Sustituya inmediatamente los componentes defectuosos y/o mantenga el equipo fuera de servicio hasta que se repare.
- El entrenamiento incorrecto o excesivo puede provocar lesiones.
- Mientras se utiliza el producto, se debe mantener suficiente espacio libre (más de 1 m en todas las direcciones).



ADVERTENCIA

Mantenga a otras personas alejadas del equipo cuando esté en uso. Los niños menores de 12 años deben recibir instrucciones antes de usar el trampolín. Al igual que con cualquier programa de ejercicios físicos, consulte a su médico antes de usar este producto.

Instrucciones de montaje



Retire el contenido de la caja y tome nota de todas las piezas. La cama elástica se puede utilizar con puntas de goma planas. Instale siempre la cama elástica con la ayuda de dos personas.

INSTRUCCIONES DE APERTURA

1. Coloca la cama elástica en el suelo, aún plegada (imagen 1). Empuja los extremos siguiendo las flechas de la imagen para que la cama elástica se expanda.

y tiene forma de media luna (imagen 2). Asegúrese de que las bisagras exteriores más grandes estén en contacto con el suelo.

ADVERTENCIA: ¡La cama elástica debe ser abierta por dos adultos! Y ajuste el espacio entre las cuerdas elásticas de manera uniforme después de abrirla.

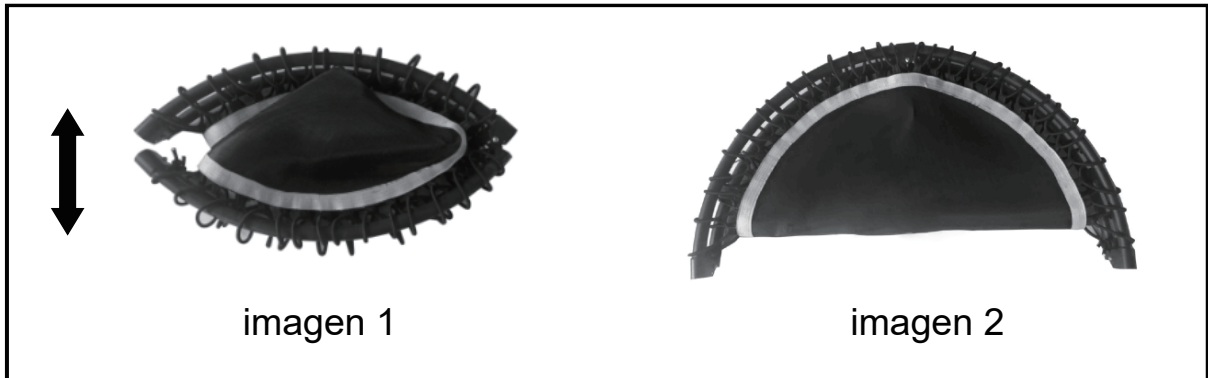

Nota: El marco se abrirá de golpe, por lo que se recomienda leer atentamente el paso n.º 2. Mantenga todos los dedos alejados de la bisagra al abrir y cerrar.

2. Con las manos abiertas y los dedos extendidos, ejerza una presión constante con las palmas de las manos para empujar la parte superior del marco hacia arriba, hacia adelante y hacia abajo hasta abrirlo (imagen 3).



Imagen 3

3. Instale los tornillos de seguridad en la bisagra (imagen 4), para que la cama elástica no se pliegue durante su uso.



Imagen 4

4. Con la cama elástica abierta y aún boca abajo, instale cada pata en posición perpendicular .

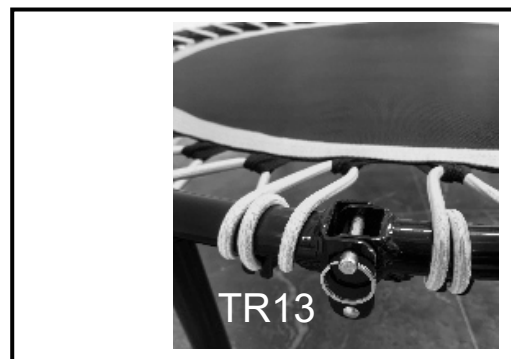

INSTRUCCIONES DE CIERRE

NOTA IMPORTANTE DE SEGURIDAD: Cierre siempre la cama elástica con la ayuda de dos personas.

1. Voltee la unidad y colóquela en posición horizontal.
2. Saca cada pierna.
3. Localiza las bisagras más grandes a cada lado de la cama elástica. Colócate cerca de las bisagras en lados opuestos de la cama elástica, mirando hacia la mitad superior del marco.

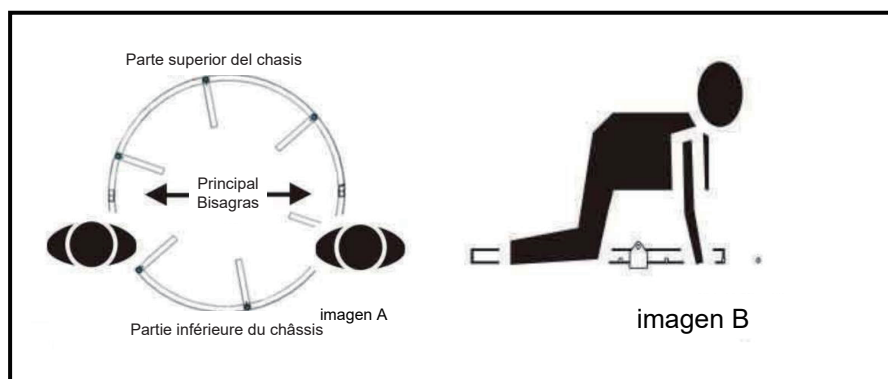

4. Ambas personas se arrodillan mirando hacia la «mitad superior» de la cama elástica y colocan la rodilla más cercana a la cama elástica en la «mitad inferior» del marco, aproximadamente 5 cm por debajo (no sobre) la bisagra (imagen B).

5. Ambas personas se inclinan hacia delante colocando la mano exterior en el suelo y utilizan la mano interior para agarrar una de las cuerdas elásticas situadas cerca de la parte superior de la cama elástica (imagenC).

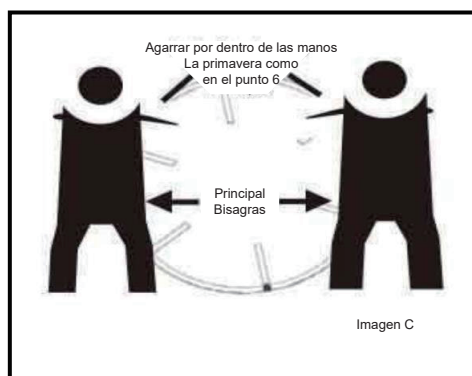

6. Tire suavemente de las cuerdas elásticas y la mitad superior del marco se levantará hacia el centro. Asegúrese de que su cabeza no se encuentre cerca del marco en movimiento.

Nota: Tenga cuidado con las manos, los pies y otras partes del cuerpo. Y siempre pida ayuda a otra persona para plegar la cama elástica.

Instrucciones de montaje de la barra estabilizadora

Atención: Hay un orificio en el centro del tubo del bastidor. Antes de instalar la barra de conexión inferior, localice primero el orificio (como se muestra en A).

1. Por favor, localice la barra de conexión inferior del estabilizador (TR06). Para instalarla en dos patas, primero retire los «pies» de goma de estas dos patas, como se muestra en las imágenes B y C, y luego vuelva a colocar los pies de goma.

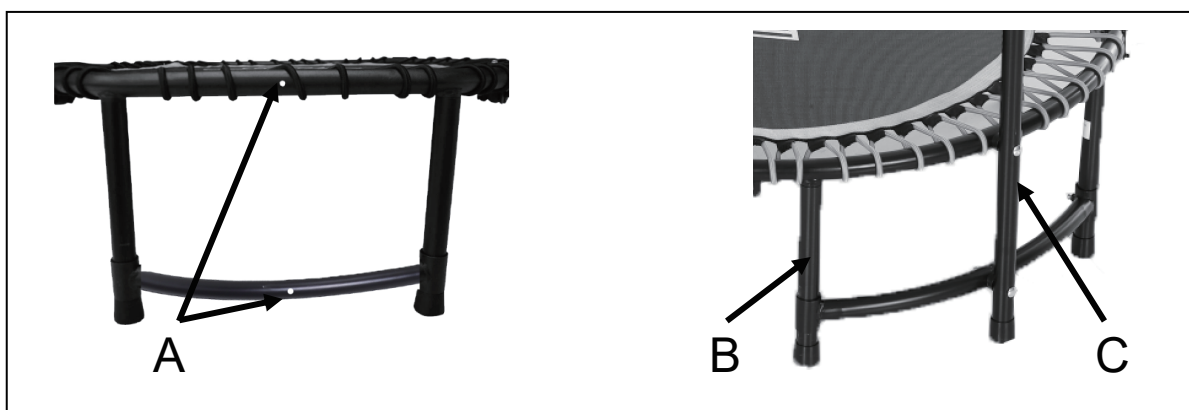

2. Ahora conecte el marco de la cama elástica (TR01) y el conector (TR06) con la parte inferior del manillar (TR05) mediante dos tornillos largos.

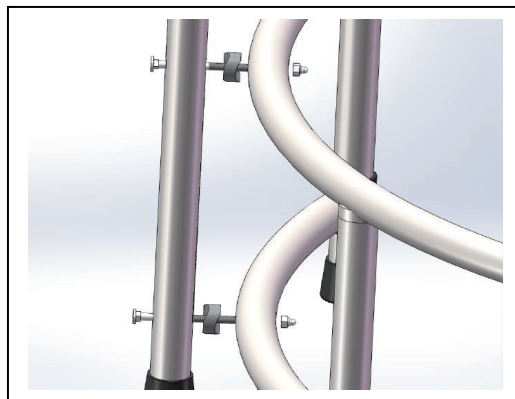

3. A continuación, instale la barra superior (TR02) y ajuste la barra (TR03) con tornillos, conecte todas las piezas como se muestra en la imagen.



ES

Si tiene alguna pregunta, comuníquese con nuestro Centro de Atención al Cliente. Nuestros datos de contacto son los siguientes:



0034-931294512



atencioncliente@aosom.es

Importador/Fabricante/REP:
Spanish Aosom, S.L.
C/ Roc Gros, nº 15. 08550, Els Hostalets de Balenyà, Spain.
B66295775
atencioncliente@aosom.es
TEL: 931294512
HECHO EN CHINA