

HOW TO ASSEMBLE YOUR GARMENT RACK

WIE SIE IHREN KLEIDERSTÄNDER ZUSAMMENBAUEN

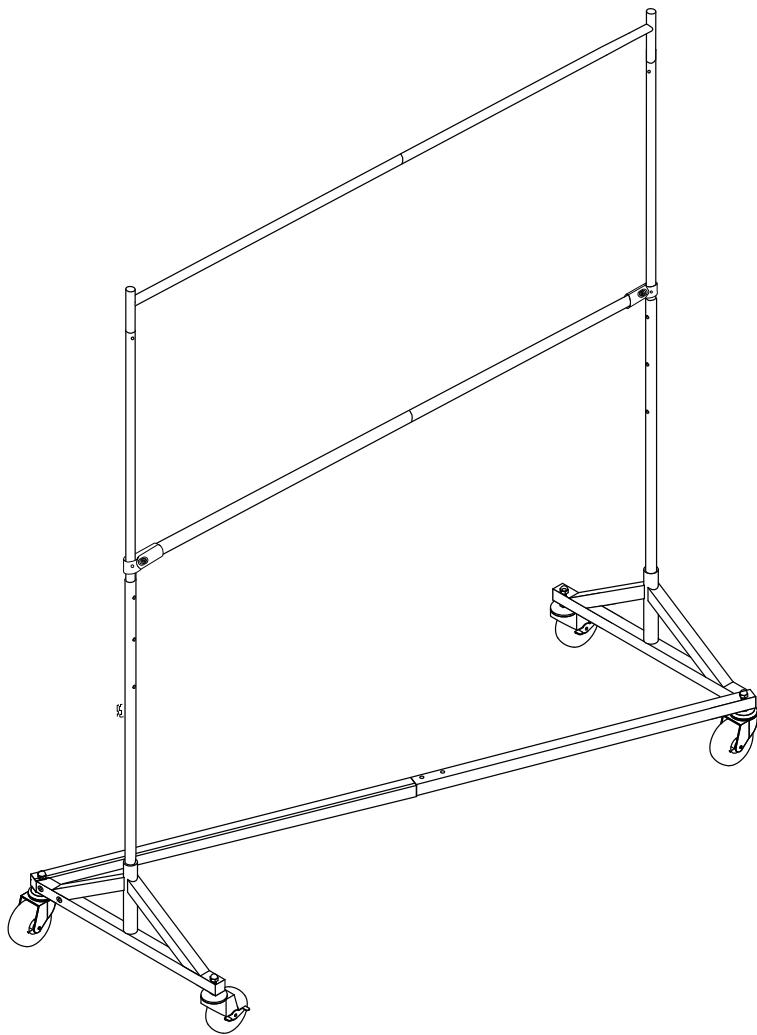

SIZE: 159.5*58*212.2 cm
62.8"*22.8"*83.5"

CONTENTS

○ MULTILINGUAL WARNINGS	3
○ PART LIST	7
○ HOW TO ASSEMBLE YOUR GARMENT RACK	9
○ WARNING	13
○ TEILELISTE	14
○ MONTAGEANLEITUNG	16
○ WARNUNG	20

Italian (Italiano)

AVVERTENZA

- Questo prodotto richiede il montaggio da parte di un adulto.
- Rimuovere e smaltire tutti i materiali di imballaggio per prevenire rischi di soffocamento.
- Non utilizzare il prodotto a meno che tutti i componenti non siano correttamente montati e regolati.
- Non utilizzare il prodotto se ci sono elementi di fissaggio allentati o mancanti, giunti allentati o parti rotte.
- Non utilizzare il prodotto vicino a scale o gradini.

French (Français):

AVERTISSEMENT

- Ce produit nécessite un montage par un adulte.
- Retirez et jetez tous les matériaux d'emballage pour éviter les risques d'étouffement.
- N'utilisez pas le produit à moins que tous les composants ne soient correctement ajustés et montés.
- N'utilisez pas le produit s'il y a des fixations desserrées ou manquantes, des joints lâches ou des pièces cassées.
- N'utilisez pas le produit près des escaliers ou des marches.

Spanish (Español):

ADVERTENCIA

- Este producto requiere montaje por un adulto.
- Retire y deseche todos los materiales de embalaje para prevenir riesgos de asfixia.
- No use el producto a menos que todos los componentes estén correctamente ajustados y montados.
- No use el producto si hay fijaciones sueltas o faltantes, uniones sueltas o partes rotas.
- No use el producto cerca de escaleras o escalones.

Dutch (Nederlands):

WAARSCHUWING

- Dit product vereist montage door een volwassene.
- Verwijder en gooi alle verpakkingsmaterialen weg om verstikkingsgevaar te voorkomen.
- Gebruik het product niet tenzij alle onderdelen correct zijn bevestigd en afgesteld.
- Gebruik het product niet als er losse of ontbrekende bevestigingsmiddelen, losse verbindingen of gebroken onderdelen zijn.
- Gebruik het product niet in de buurt van trappen of treden.

Polish (Polski):

OSTRZEŻENIE

- Ten produkt wymaga montażu przez dorosłego.
- Usuń i wyrzuć wszystkie materiały opakowaniowe, aby zapobiec ryzyku zadławienia.
- Nie używaj produktu, jeśli wszystkie części nie są właściwie dopasowane i dostosowane.
- Nie używaj produktu, jeśli występują luźne lub brakujące elementy mocujące, luźne połączenia lub uszkodzone części.
- Nie używaj produktu w pobliżu schodów lub stopni.

Swedish (Svenska):

VARNING

- Denna produkt kräver montering av en vuxen.
- Ta bort och kassera allt förpackningsmaterial för att förhindra kvävningrisker.
- Använd inte produkten om inte alla komponenter är korrekt monterade och justerade.
- Använd inte produkten om det finns lösa eller saknade fästdon, lösa fogar eller trasiga delar.
- Använd inte produkten i närheten av trappor eller steg.







Turkish (Türkçe):



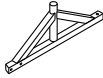



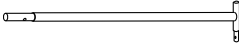
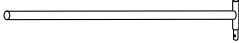

UYARI

- Bu ürün yetişkin montajı gerektirir.
- Boğulma tehlikesini önlemek için tüm ambalaj malzemelerini çıkarın ve atın.
- Tüm bileşenler doğru şekilde takılıp ayarlanmadıkça ürünü kullanmayın.
- Gevşek veya eksik bağlantı elemanları, gevşek bağlantılar veya kırık parçalar varsa ürünü kullanmayın.
- Ürünü merdivenlerin veya basamakların yakınında kullanmayın.

PART LIST

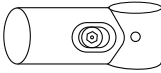
Please check the parts that refer to the list and read the manual carefully before assembling. If there is any parts missing or defective, please contact us immediately to get replacement parts.

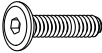
Part #	Description	Part image	Qty
A	Base Frame		2
B1	Base Cross Bar with Female End		1
B2	Base Cross Bar with Male End		1
C	Lower Vertical Bar		2
D	Upper Vertical Bar		2
E1	Top Rail with Male End		1
E2	Top Rail with Female End		1
F1	Caster without Brake		2
F2	Caster with Brake		2

G	Cap Nut		4
H1	Washer		4
H2	Spring Washers		4
I1	Flat Ends of Movable Cross Tubes		1
I2	Narrow ends of movable cross tubes		1
K	Connectors		2
1	Screw for Base Frame M6*12		7
2	Screw for Lower Vertical Bar M8*40		3
3	Allen Wrench		1
4	Open-end Wrench		1

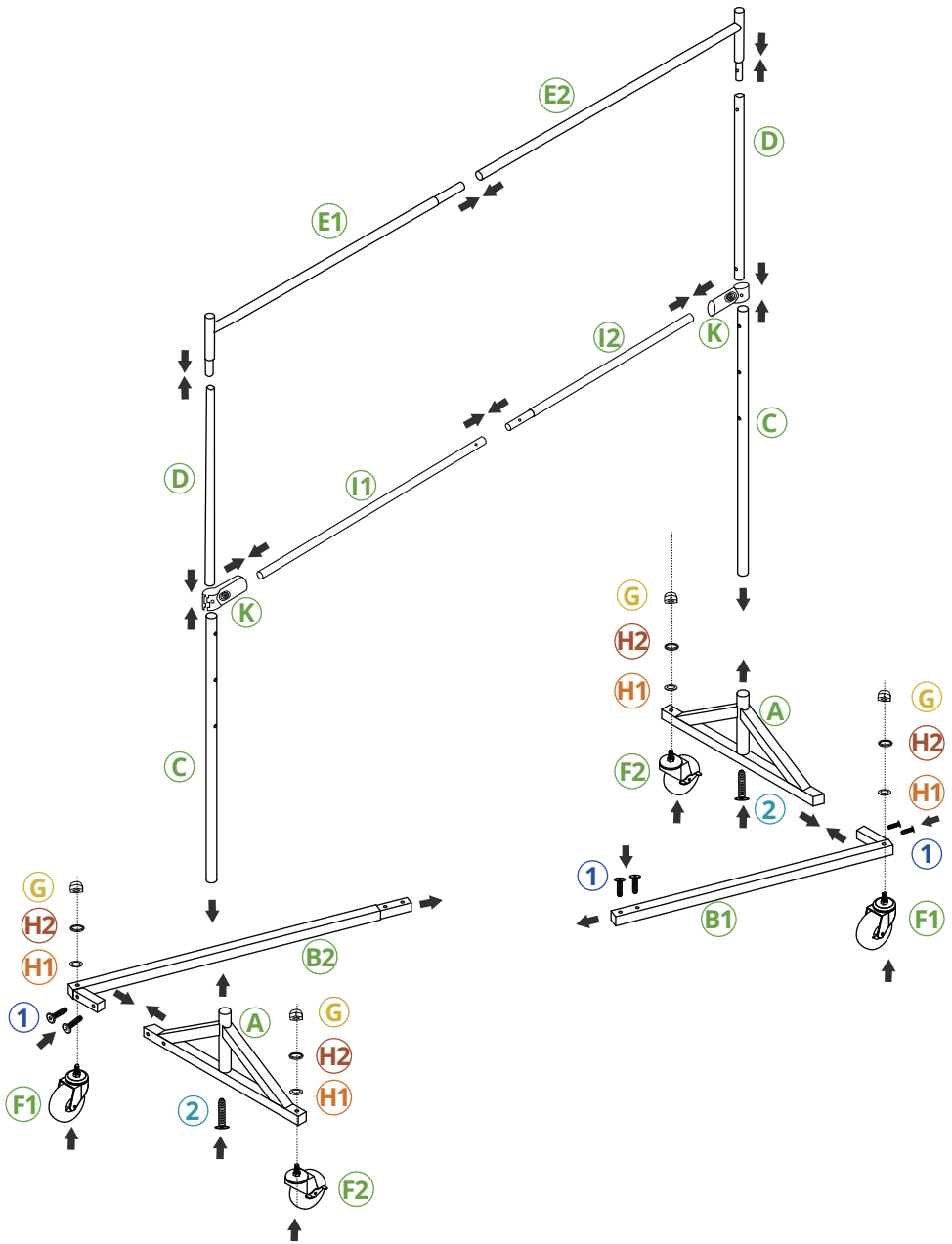

ASSEMBLY INSTALLATION

Z Base Assembly

Step 1: Connect 2 x part#A with #B1 and #B2 with 6 x part#1 screws and tighten the screws with part#3 wrench.

Step 2: Insert the 4 casters #F1 and #F2 into the Z base and tighten washers #H1, #H2, and nuts #G with #4 wrench. Casters with brakes should be diagonal.

NOTE: Pls always tighten the screws and nuts with wrenches before moving the rack. Pls check the installation video in the webpage gallery pictures.

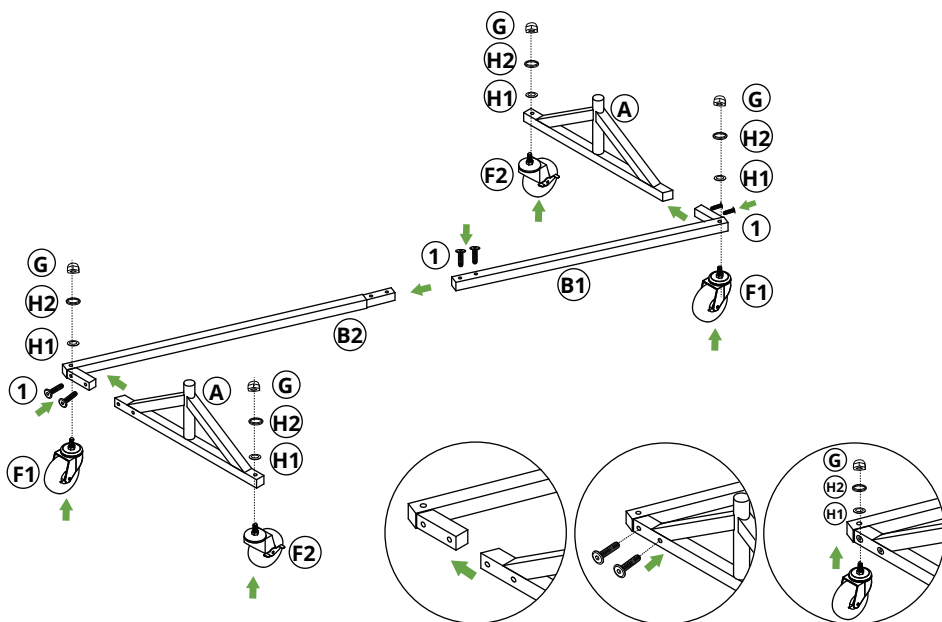

Rods Assembly

Step 3: Insert 2 x part#C into #A and then Insert 2 x part#D into #C at the same level as you like.

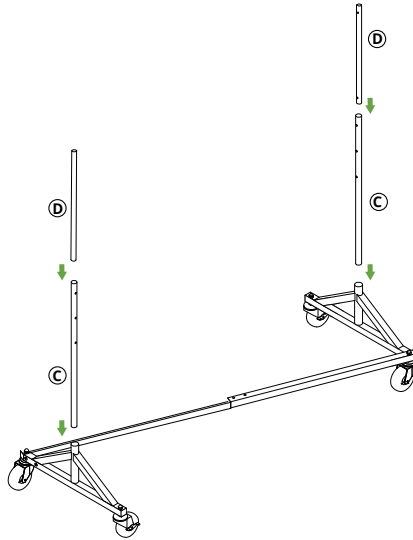

Step 4: Connect parts #I1 and part I2, then insert pole I into part #K by part #2.

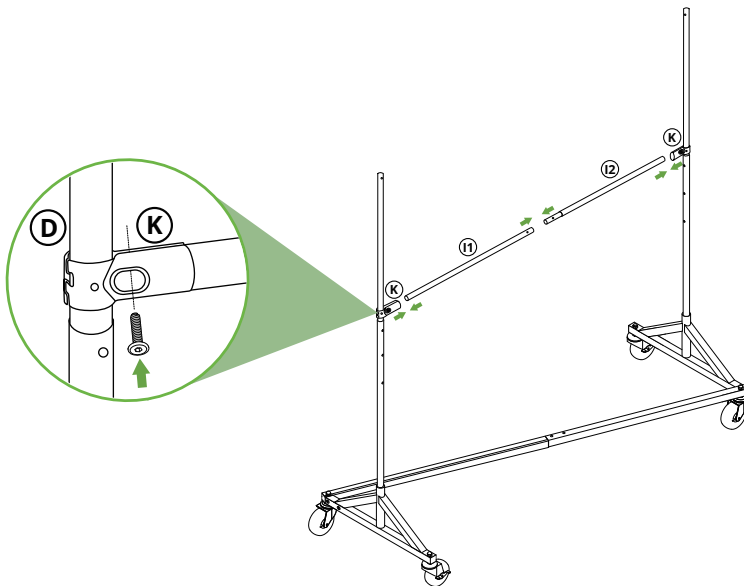

Step 5: Connect parts #E1 and #E2 as shown in the pic, and then press the spring fasteners and insert part#E into part#D.

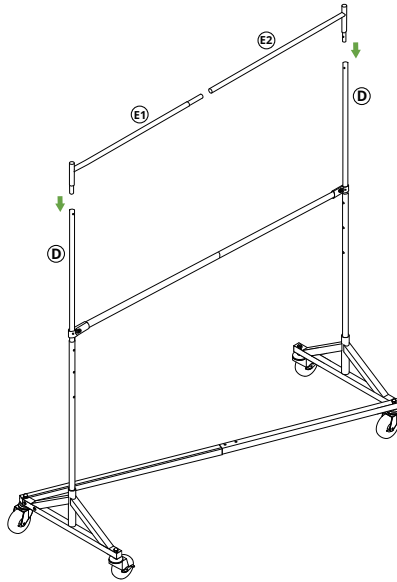

Step 6: Use 2 x part #2 to fasten part #C to #A and tighten them with part #3.

NOTE: Please always check the tightness of screw #2 before moving the rack.

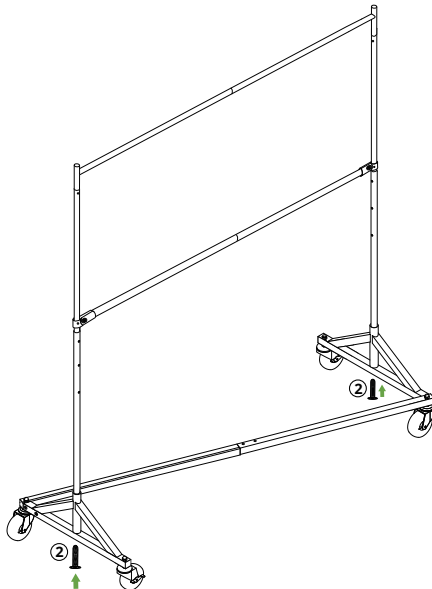

WARNING

- This product requires adult assembly.
- Remove and discard all packaging materials to prevent choking hazards.
- Do not use the product unless all components are properly fitted and adjusted.
- Do not use the product if there are loose or missing fasteners, loose joints, or broken parts.
- Do not use the product near stairs or steps.

Dear Customer,

Thanks a million for purchasing this garment rack.
Your support is highly appreciated!

Our mission is to build mutually beneficial cooperation & relationship between customers. And we aim at 3R Principles: Reliable, Responsible and Recommendable.

So we sincerely hope our item will meet your expectations and you will consider us again for your future needs. If you are satisfied with our item and service, we'd greatly appreciate it.







When you receive the package, please double check your package and see if there is any problem. If you have any questions, please don't hesitate to contact us at any time.



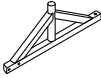



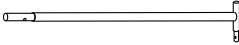
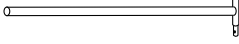

We will spare no efforts to help you as always. We will reply to each email or call within 24 hours.

Kindest regards,
Sales Team

TEILELISTE

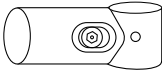
Bitte überprüfen Sie die Teile, die in der Liste aufgeführt sind, und lesen Sie die Anleitung sorgfältig durch, bevor Sie das Gerät zusammenbauen. Sollte ein Teil fehlen oder defekt sein, kontaktieren Sie uns bitte sofort, um Ersatzteile zu erhalten.

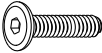
Teil #	Beschreibung	Teilbild	Menge
A	Grundrahmen		2
B1	Basisquerstrebe mit Innengewinde		1
B2	Basisquerstrebe mit Außengewinde		1
C	Untere Vertikalstrebe		2
D	Obere Vertikalstrebe		2
E1	Obere Querstrebe mit Außengewinde		1
E2	Obere Querstrebe mit Innengewinde		1
F1	Rolle ohne Bremse		2
F2	Rolle mit Bremse		2

G	Hutmutter		4
H1	Unterlegscheibe		4
H2	Federscheiben		4
I1	Flache Enden der beweglichen Querstäbe		1
I2	Schmale Enden der beweglichen Querstäbe		1
K	Verbindungsstücke		2
1	Schraube für Grundrahmen M6*12		7
2	Schraube für untere vertikale Strebe M8*40		3
3	Inbusschlüssel		1
4	Maulschlüssel		1

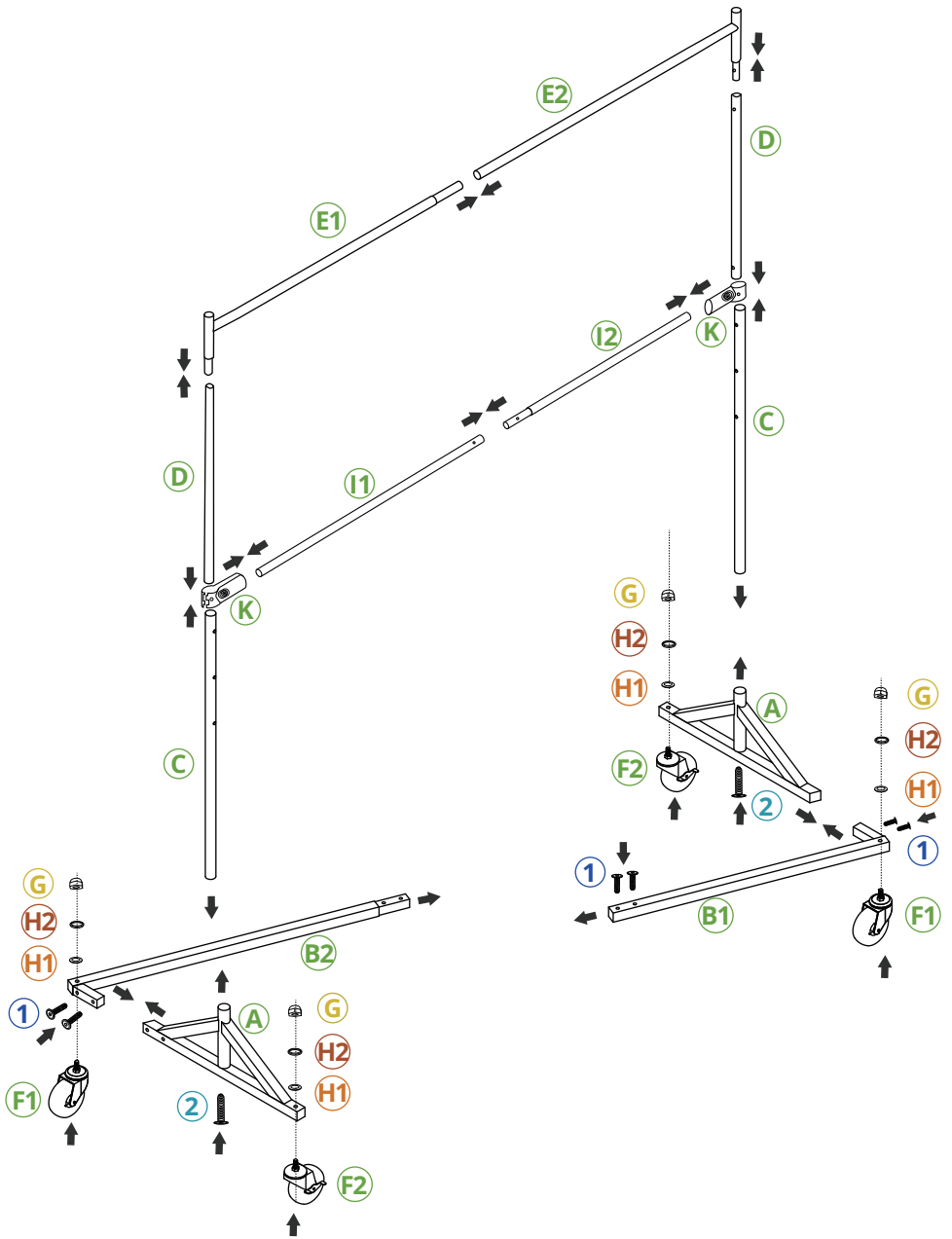

MONTAGE INSTALLATION

Z Base Assembly

Schritt 1: Verbinden Sie 2 x Teil#A mit #B1 und #B2 mit 6 x Teil#1 Schrauben und ziehen Sie die Schrauben mit Teil#3 Schraubenschlüssel an.

Schritt 2: Setzen Sie die 4 Rollen #F1 und #F2 in die Z-Basis ein und ziehen Sie die Unterlegscheiben #H1, #H2 und die Muttern #G mit dem Schraubenschlüssel #4 fest. Rollen mit Bremsen sollten diagonal sein.

HINWEIS: Bitte ziehen Sie immer die Schrauben und Muttern mit Schraubenschlüsseln an, bevor Sie das Gestell bewegen, bitte sehen Sie sich das Installationsvideo in der Bildergalerie auf der Webseite an.

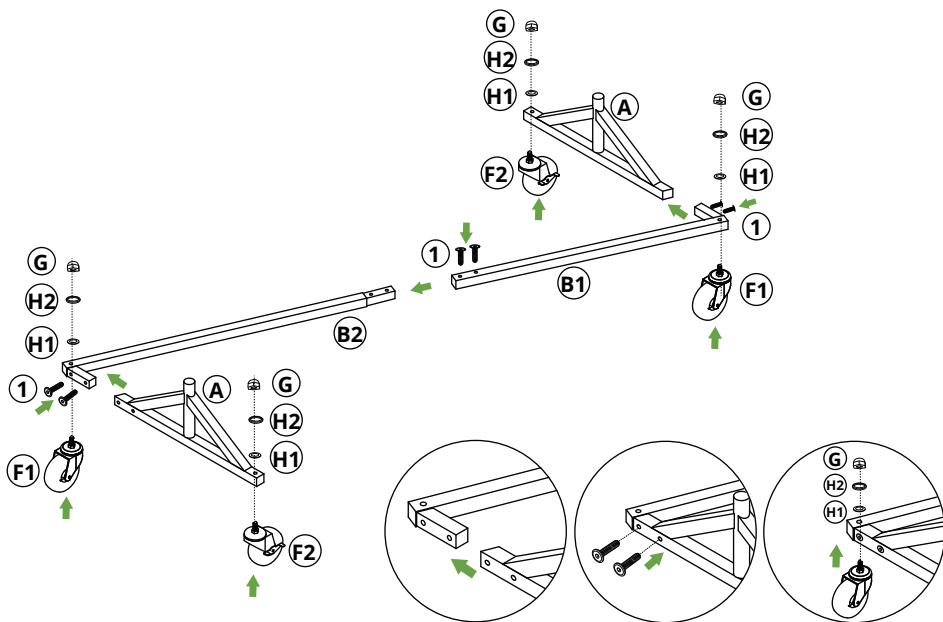

Stäbe Montage

Schritt 3: Stecken Sie 2 x Teil#C in #A und dann 2 x Teil#D in #C auf der gleichen Höhe wie Sie möchten.

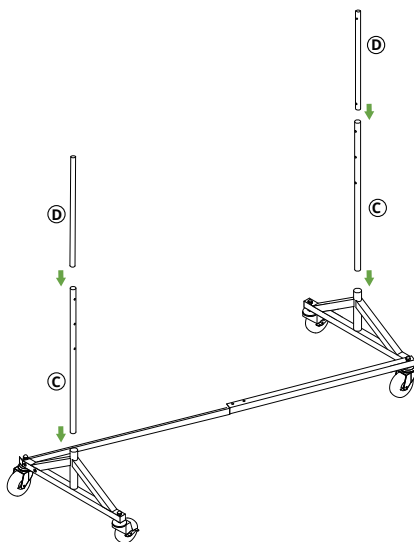

Schritt 4: Verbinden Sie die Teile I1 und I2 und fügen Sie dann den Pol I in das Teil K von Teil 2 ein.

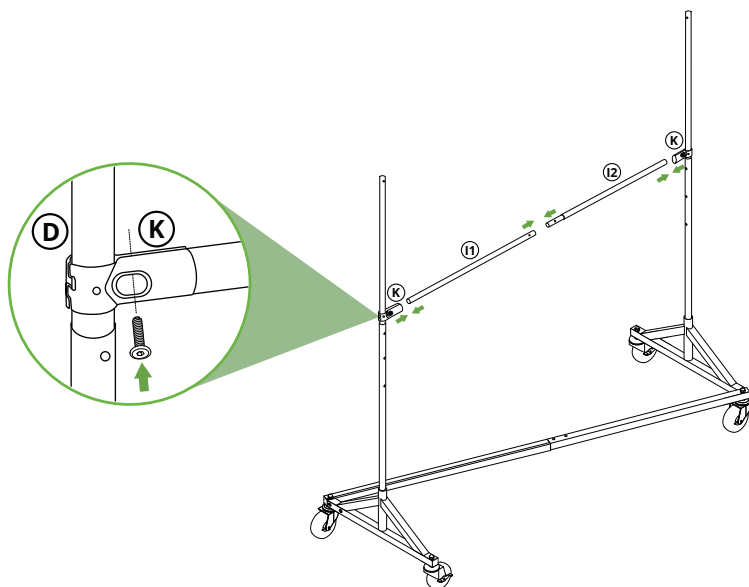

Schritt 5: Verbinden Sie die Teile #E1 und #E2 wie im Bild gezeigt, drücken Sie dann die Federverschlüsse und setzen Sie Teil #E in Teil #D ein.

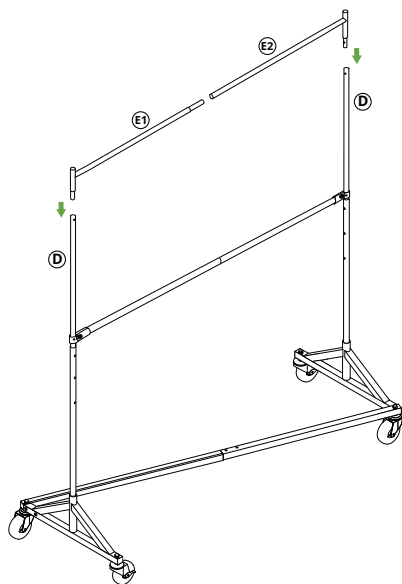

Schritt 6: Verwenden Sie 2 x Teil #2, um Teil #C an #A zu befestigen und ziehen Sie sie mit Teil #3 fest.

HINWEIS: Bitte überprüfen Sie immer den festen Sitz der Schraube #2, bevor Sie das Rack bewegen.

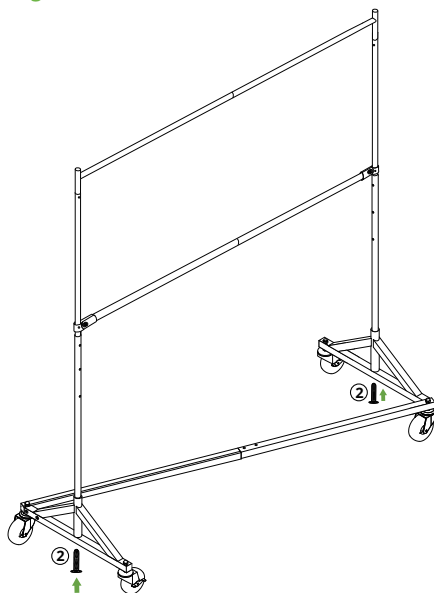

WARNUNG

- Dieses Produkt muss von einem Erwachsenen montiert werden.
- Entfernen und entsorgen Sie alle Verpackungsmaterialien, um Erstickungsgefahren zu vermeiden.
- Verwenden Sie das Produkt nicht, wenn nicht alle Komponenten ordnungsgemäß angepasst und eingestellt sind.
- Verwenden Sie das Produkt nicht, wenn Befestigungselemente locker oder fehlend sind, Gelenke locker sind oder Teile gebrochen sind.
- Verwenden Sie das Produkt nicht in der Nähe von Treppen oder Stufen.

Sehr geehrter Kunde,

vielen Dank für den Kauf dieses Kleiderständers.
Unsere Unterstützung ist sehr geschätzt!

Unsere Mission ist es, eine für beide Seiten vorteilhafte Zusammenarbeit und Beziehung zwischen Kunden aufzubauen. Und wir zielen auf 3R-Prinzipien: Zuverlässig, Verantwortlich und Empfehlenswert.

So hoffen wir aufrichtig, dass unser Artikel Ihre Erwartungen erfüllt und Sie uns für Ihre zukünftigen Bedürfnisse wieder in Betracht ziehen werden. Wenn Sie mit unserem Artikel und Service zufrieden sind, würden wir es sehr schätzen.

Wenn Sie das Paket erhalten, überprüfen Sie bitte Ihr Paket und sehen Sie, ob es irgendein Problem gibt. Wenn Sie irgendwelche Fragen haben, zögern Sie bitte nicht, uns jederzeit zu kontaktieren.

Wir werden keine Mühen scheuen, Ihnen wie immer zu helfen. Wir werden auf jede E-Mail oder jeden Anruf innerhalb von 24 Stunden antworten.

Mit freundlichen Grüßen,
Verkaufsteam