

Office Chair

Bürostuhl

Chaise de bureau

Silla de oficina

Sedia da ufficio

كرسي مكتبي

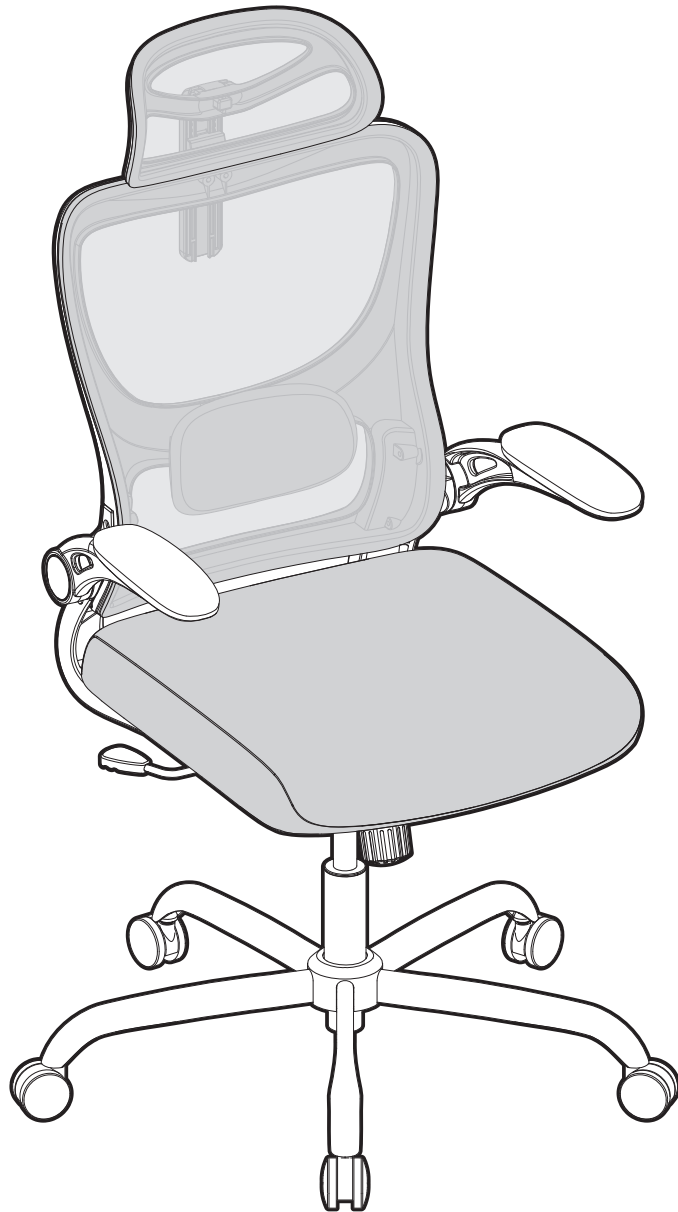

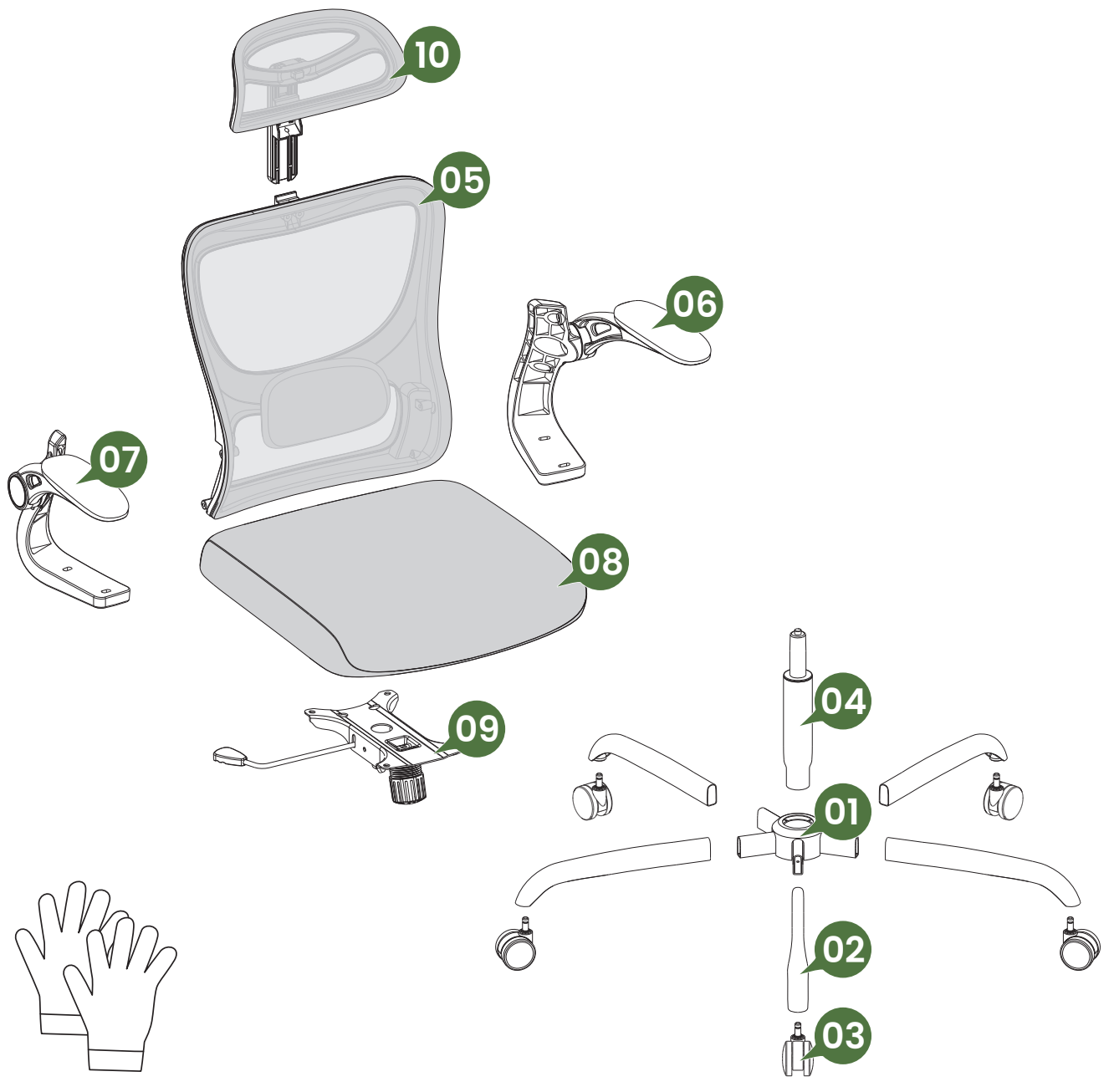
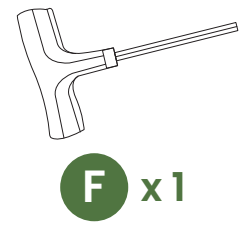
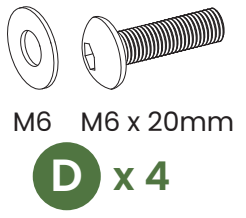
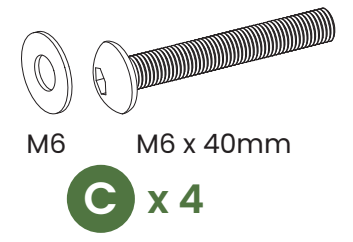
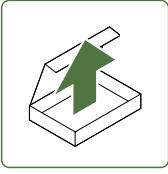

1

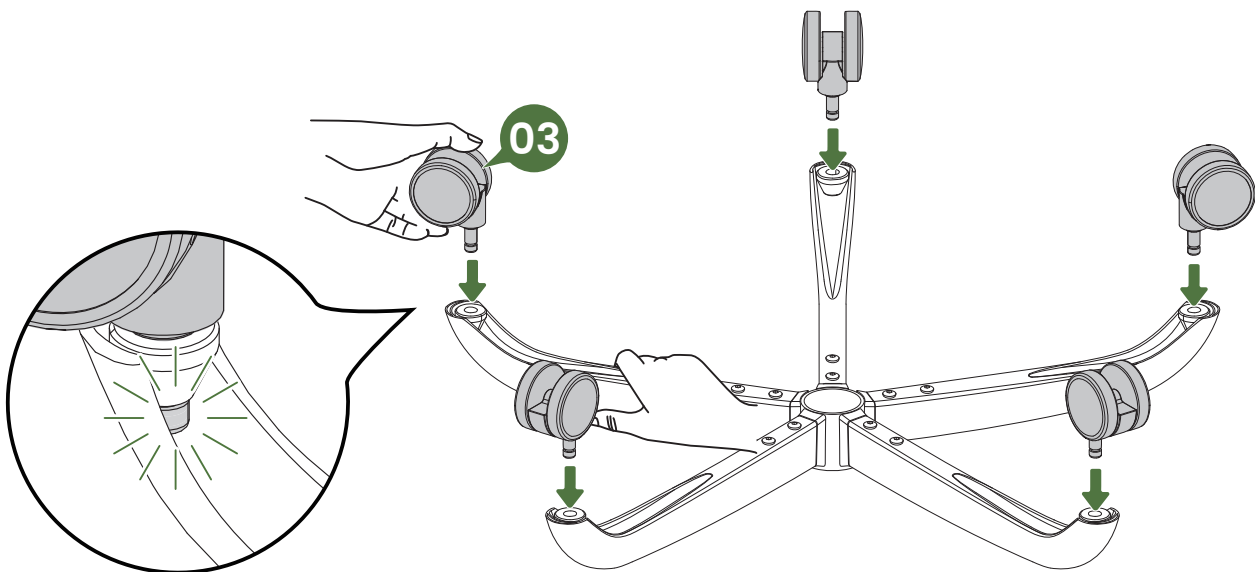
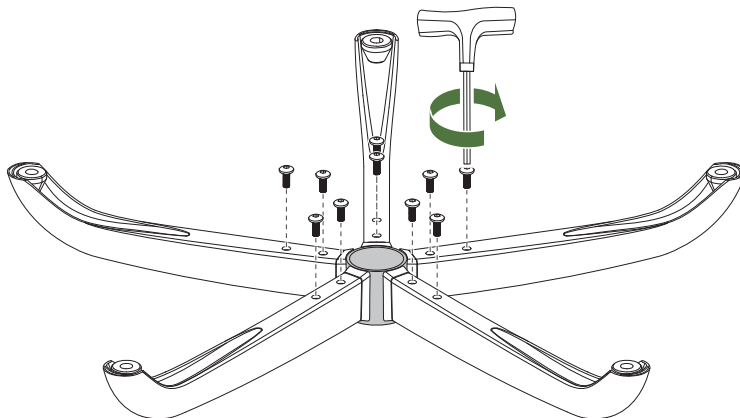
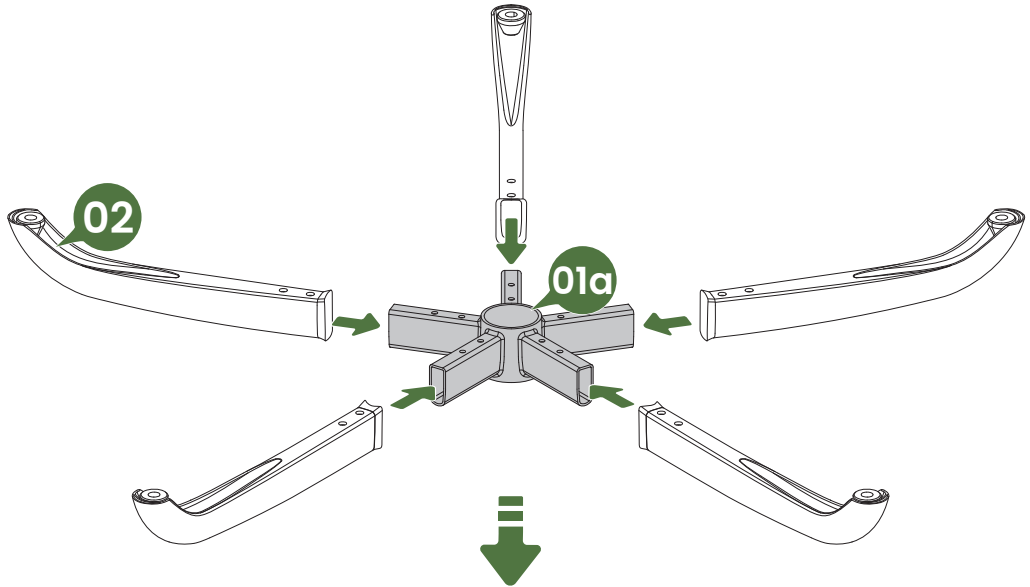
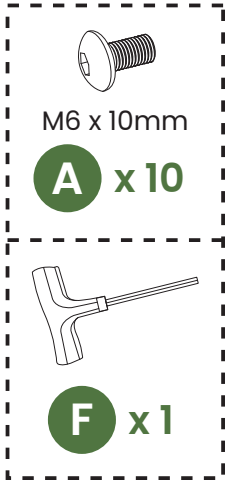
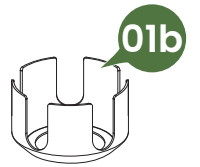
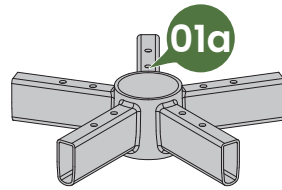
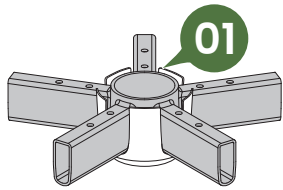

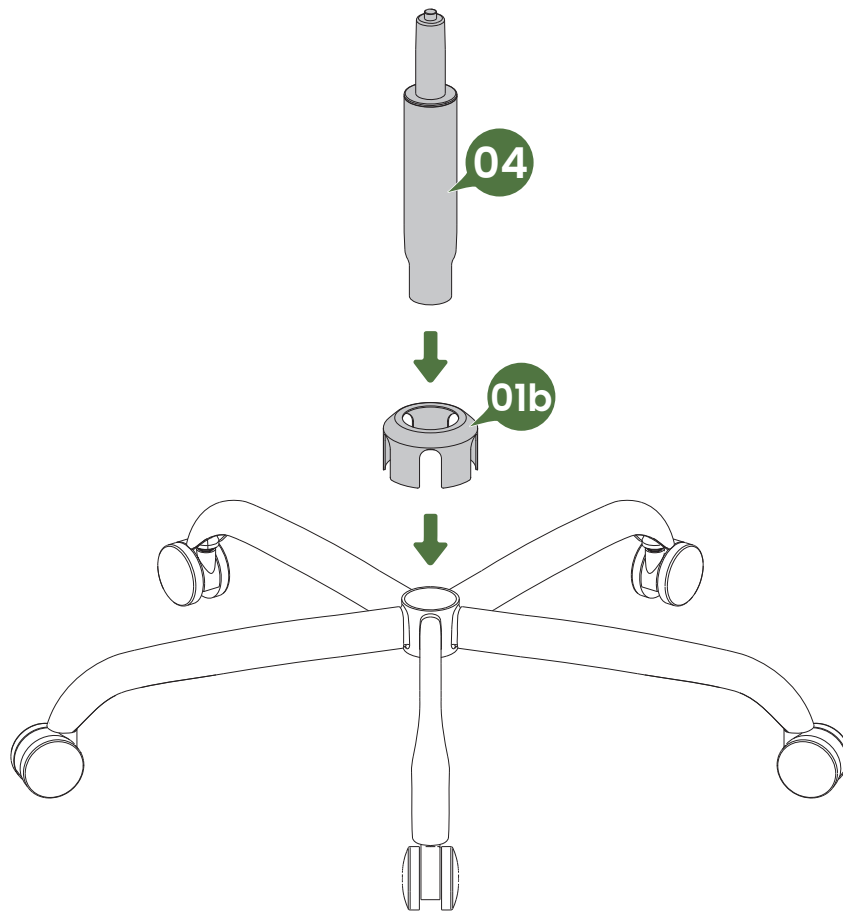

2

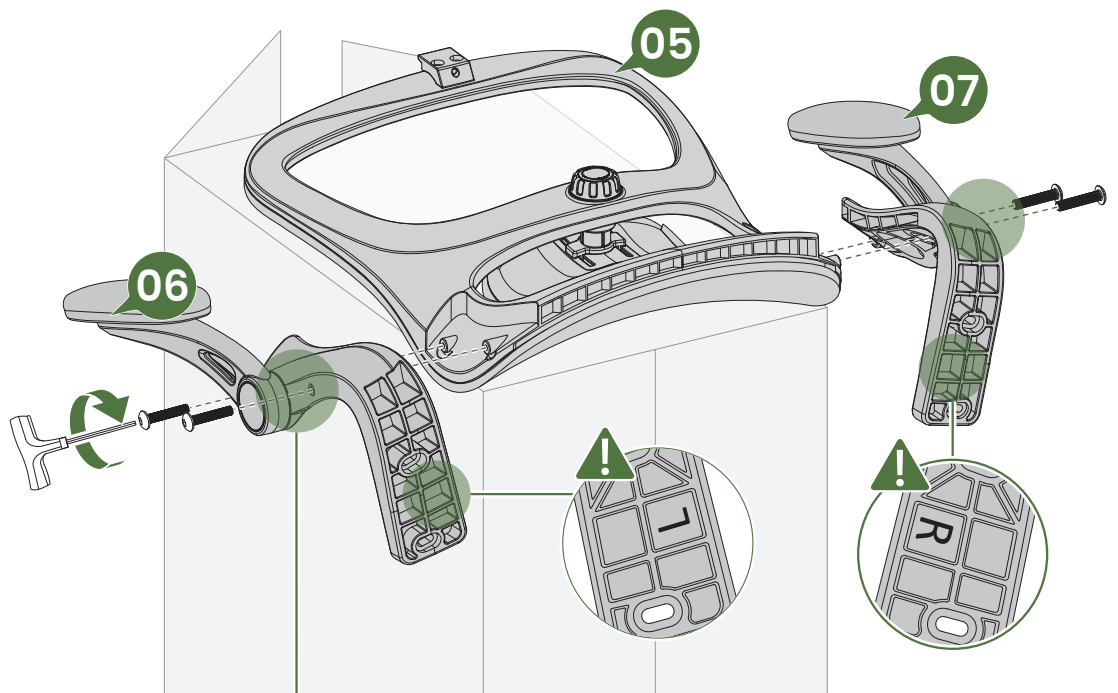
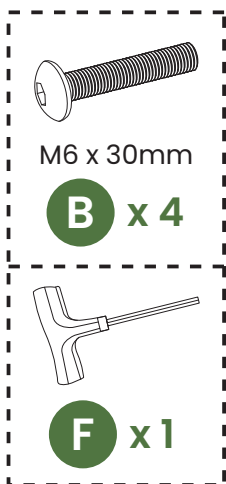

Loosely thread bolts in. Do not fully tighten yet.

- Bolzen locker einschrauben. Noch nicht vollständig festziehen.
- Vissez les boulons légèrement. Ne serrez pas encore complètement.
- Enrosque los pernos ligeramente. No apriete completamente aún.
- Avvitare i bulloni leggermente. Non stringere completamente ancora.
- قم بربط البراغي بشكل غير محكم. لا تقم بربطها بالكامل بعد.

3

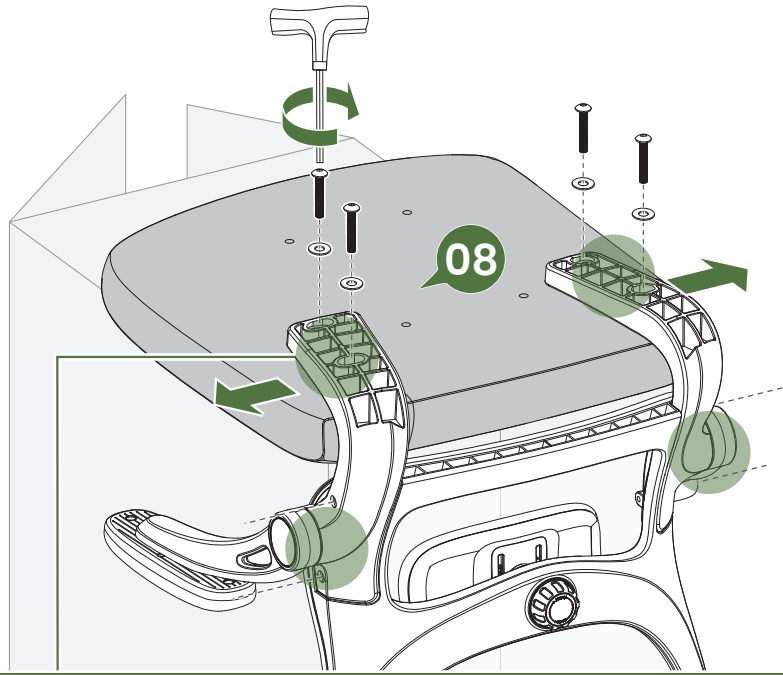
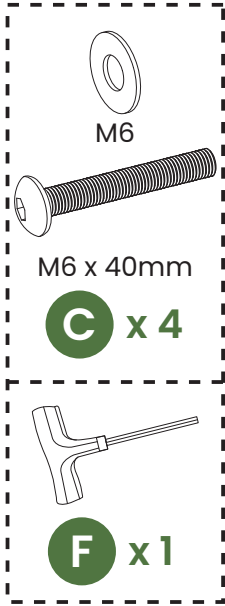

**Loosely thread bolts in, and then fully tighten all bolts.
Bolts don't align with holes? Shift armrests left or right to align holes, gently applying pressure if needed.**

- Bolzen locker einschrauben und dann alle Bolzen vollständig festziehen.
Bolzen passen nicht in die Löcher? Verschieben Sie die Armlehnen nach links oder rechts, um die Löcher auszurichten, und üben Sie bei Bedarf sanften Druck aus.
 - Vissez les boulons légèrement, puis serrez complètement tous les boulons.
Les boulons ne s'alignent pas avec les trous ? Déplacez les accoudoirs à gauche ou à droite pour aligner les trous, en appliquant une pression douce si nécessaire.
 - Enrosque los pernos ligeramente y luego apriete completamente todos los pernos.
¿Los pernos no se alinean con los agujeros? Desplace los reposabrazos a la izquierda o a la derecha para alinear los agujeros, aplicando suavemente presión si es necesario.
 - Avvitare i bulloni leggermente e poi stringere completamente tutti i bulloni.
I bulloni non si allineano con i fori? Spostare i braccioli a sinistra o a destra per allineare i fori, applicando delicatamente pressione se necessario.
- قم بربط البراغي بشكل غير محكم، ثم أحكم ربطها بالكامل.
هل لا تتطابق البراغي مع الثقوب؟ حرك مساند الذراعين يميناً أو يساراً لمحاذاة الثقوب، مع الضغط برفق إذا لزم برفق إذا لزم الأمر.

4

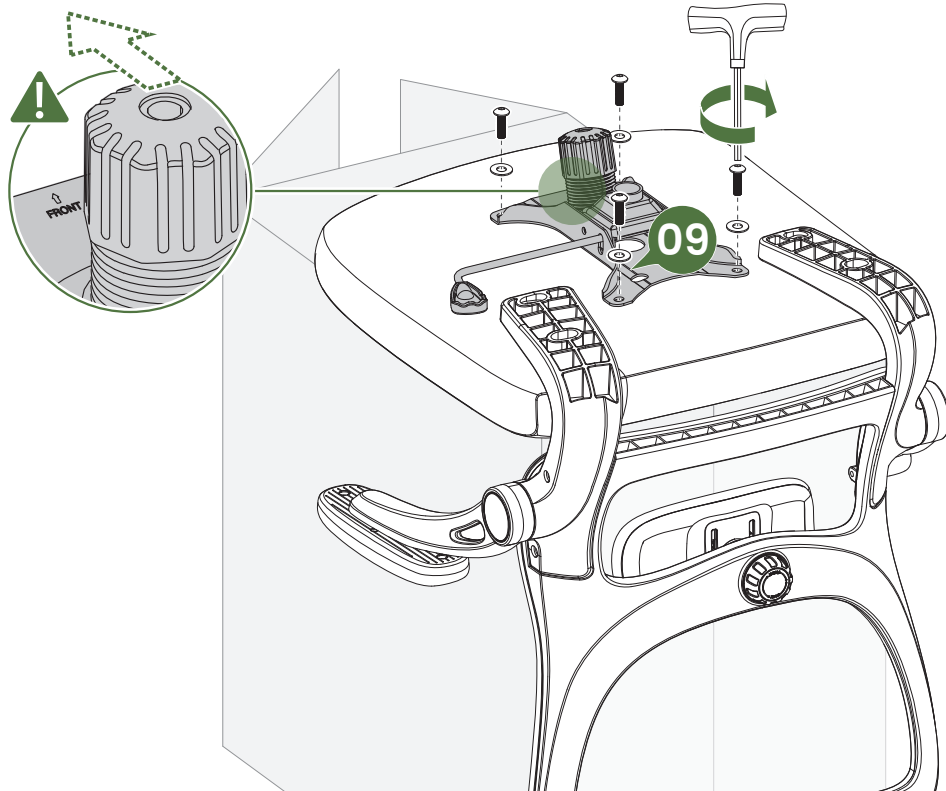
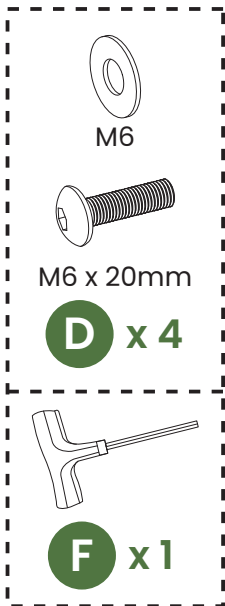

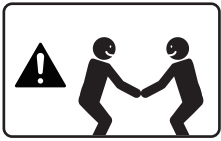

5

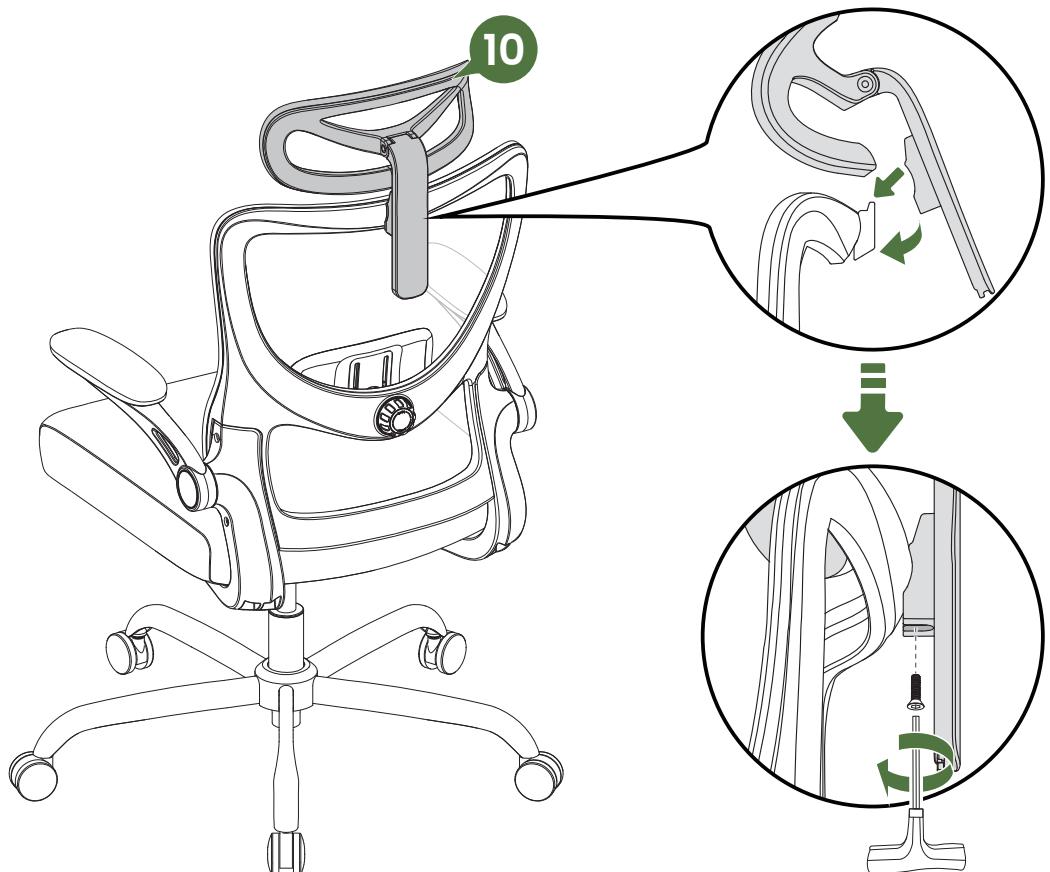
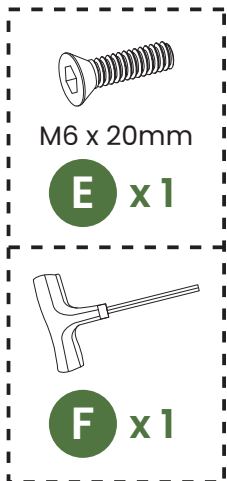



Be careful not to pinch your hand while making adjustments.

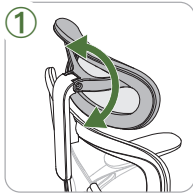
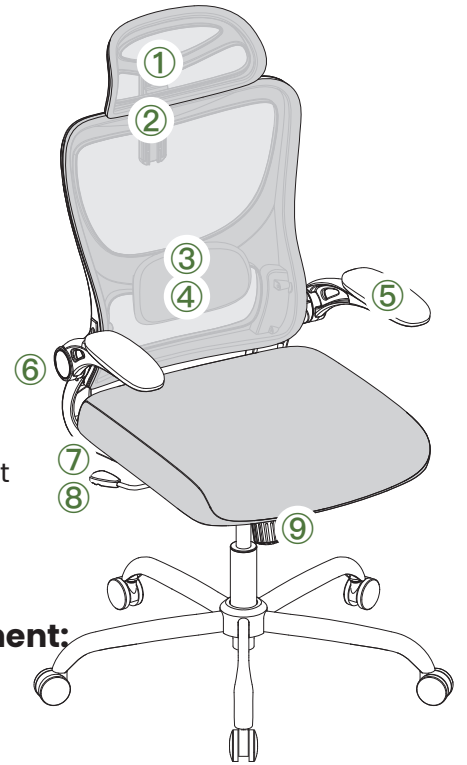

Headrest Tilt Adjustment:

Grip both sides of the headrest to adjust the tilt angle.

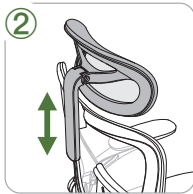
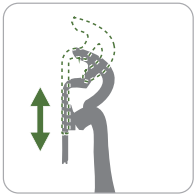

Headrest Height Adjustment:

Grip both sides of the headrest to adjust the height.

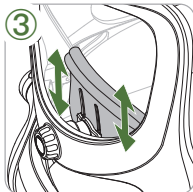
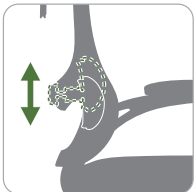

Lumbar Support Height Adjustment:

Grip both sides of the support to adjust it up or down.

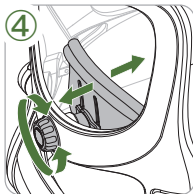
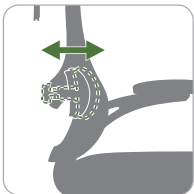

Lumbar Support Forward & Backward Adjustment:

Turn the knob counterclockwise to move the lumbar closer to your lower back, or clockwise to move it away.

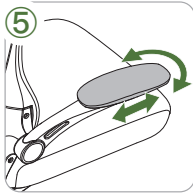
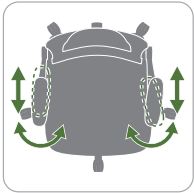

Armrest Support Adjustment:

Adjust the armrest support by moving it forward, backward, left or right for improved comfort.

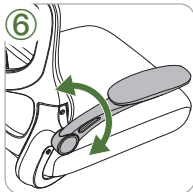

Folding Armrest:

Lower the armrest for support or raise it up when not in use.

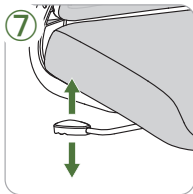

Seat Height Adjustment:

To raise the seat, lift your body off the chair, then pull the lever up. To lower the seat, rest your body in the chair, then pull the lever up.

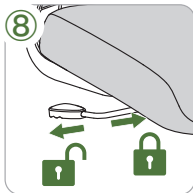
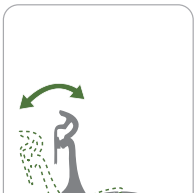

Backrest Rocking Function:

Pull the lever out to enable the rocking function. The chair will rock back and forth with the user rather than being locked in a fixed position. Return the lever to its original position to lock.

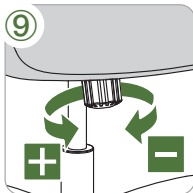
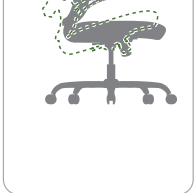

Backrest Tilt Tension Adjustment:

Turn the knob [+] or [-] to adjust the rocking tension. Increase for heavier user, and decrease for lighter user.

IMPORTANT SAFETY INFORMATION



Home Office Use



Only (1) person should sit in the chair at a time.



Sit correctly in the chair with weight centered over the base.



Only use the chair on level flooring.



Do not stand on the chair or use it as a ladder or stair.



Sitting on the armrest can lead to damage and injury.



To avoid tipping over, do not lift legs up while tilting the backrest.



Do not sit on the edge of the chair.



Children under 5 years of age should not operate the chair alone.



Do not put heavy objects on the chair, or use it as a trolley.

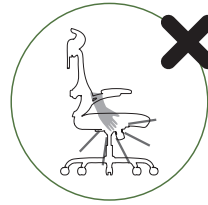

Keep hands away from the seat lift mechanism during operation.

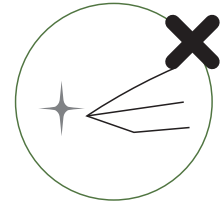

Do not use items with sharp edges or hooks near the chair.

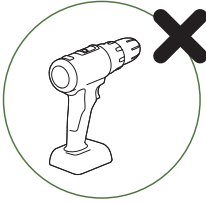

Use only hand tools. Do not use an electric drill.

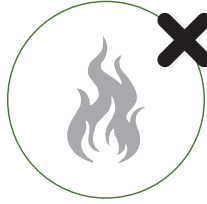

Keep the chair away from flame and heat sources.

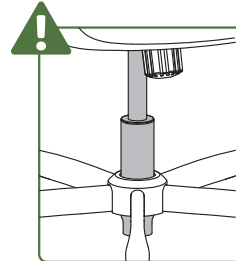

WARNING! Only trained personnel may replace or repair seat height adjustment components with energy accumulators.

CARE AND MAINTENANCE

- It is recommended that the office chair be thoroughly cleaned at least once a month to maintain its condition and functionality.
- Use a vacuum cleaner to suck up any dirt that may be resting on the seat.
- The casters will stick if not maintained regularly. Brush the casters with water and wipe clean with a damp cloth.
- If dirt solidifies on the surface of the casters, use soap and water to clean it off.
- Use a dry cloth to finish cleaning, or leave your office chair in a ventilated area to air dry.
- Direct sunlight can ruin an office chair over time, degrading most fabrics and materials. Keep your office chair out of direct sunlight.
- Humid conditions may lead to the formation of mildew on fabric and/or rust on metal parts. Do not keep your office chair in a damp environment.
- Be careful with drinks, food, or any type of liquids when you are near your chair. If a spill happens, clean and attend to stains immediately.
- Avoid the use of sharp objects or blades near the office chair that may cause damage.
- If possible, cover the chair to protect it from dirt and dust.
- **Examine the chair and retighten all fasteners every 6 months to ensure they are secure, including those connecting the seat, backrest, and chair mechanism.**



Achten Sie darauf, sich beim Einstellen nicht die Hand einzuklemmen.

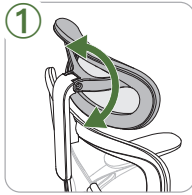

Kopfstützenneigungseinstellung:

Greifen Sie beide Seiten der Kopfstütze, um den Neigungswinkel einzustellen.

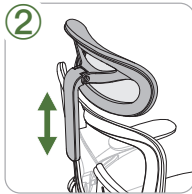
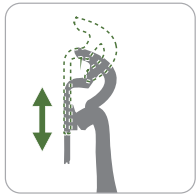

Kopfstützenhöhenverstellung:

Greifen Sie beide Seiten der Kopfstütze, um die Höhe einzustellen.

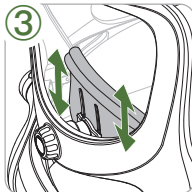
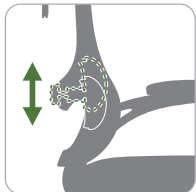

Einstellung der Höhe der Lordosenstütze:

Greifen Sie beide Seiten der Stütze, um sie nach oben oder unten zu verstellen.

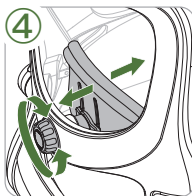
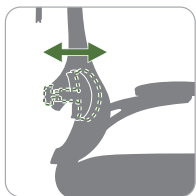

Einstellung der Vor- und Rückwärtsneigung der Lordosenstütze:

Drehen Sie den Knopf gegen den Uhrzeigersinn, um die Lendenwirbelstütze näher an Ihren unteren Rücken zu bewegen, oder im Uhrzeigersinn, um sie weiter weg zu bewegen.

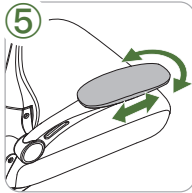
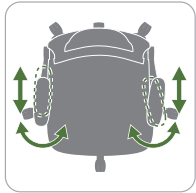

Einstellung der Armlehnenstütze:

Verstellen Sie die Armlehnenstütze nach vorne, hinten, links oder rechts für mehr Komfort.

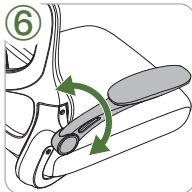

Klappbarer Armlehne:

Senken Sie die Armlehne zur Unterstützung ab oder heben Sie sie an, wenn sie nicht in Gebrauch ist.

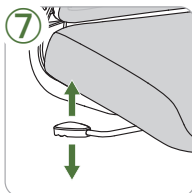

Sitzhöhenverstellung:

Um den Sitz zu erhöhen, heben Sie Ihren Körper vom Stuhl ab und ziehen Sie den Hebel nach oben. Um den Sitz zu senken, setzen Sie sich in den Stuhl und ziehen Sie den Hebel nach unten.

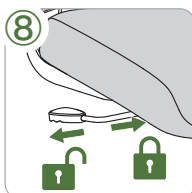
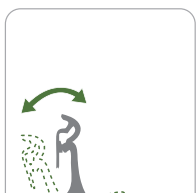

Rückenlehnenwippfunktion:

Ziehen Sie den Hebel heraus, um die Wippfunktion zu aktivieren. Der Stuhl wird sich mit dem Benutzer hin und her bewegen, anstatt in einer festen Position verriegelt zu sein. Bringen Sie den Hebel in seine ursprüngliche Position zurück, um zu verriegeln.

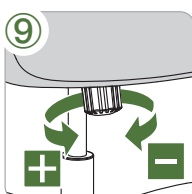

Einstellung der Rückenlehnenneigungsspannung:

Drehen Sie den Knopf [+] oder [-], um die Schaukelspannung einzustellen. Erhöhen Sie sie für schwerere Benutzer und verringern Sie sie für leichtere Benutzer.

WICHTIGE SICHERHEITSHINWEISE



Büro für den Heimgebrauch



Es sollte immer nur eine
(1) Person gleichzeitig auf
dem Stuhl Platz nehmen.



Setzen Sie sich korrekt auf
den Stuhl und zentrieren Sie
das Gewicht über der Basis.



Verwenden Sie den Stuhl
nur auf ebenem Boden.



Stellen Sie sich nicht auf
den Stuhl und verwenden
Sie ihn nicht als Leiter
oder Treppe.



Das Sitzen auf der
Armlehne kann zu Schäden
und Verletzungen führen.



Um ein Umkippen zu
vermeiden, heben Sie die
Beine nicht an, während Sie
die Rückenlehne neigen.



Setzen Sie sich nicht auf
den Rand des Stuhls.



Kinder unter 5 Jahren
sollten den Stuhl nicht
alleine bedienen.

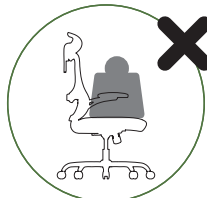

Legen Sie keine schweren
Gegenstände auf den Stuhl
und verwenden Sie ihn
nicht als Transportwagen.



Halten Sie Ihre Hände
während des Betriebs vom
Sitzhebemechanismus fern.

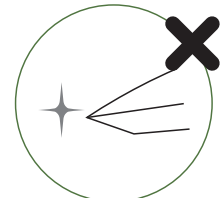

Verwenden Sie keine
Gegenstände mit scharfen
Kanten oder Haken in der
Nähe des Stuhls.

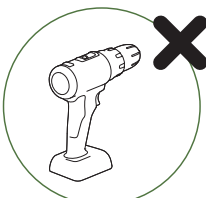

Verwenden Sie nur Handw-
erkzeuge. Benutzen Sie
keinen elektrischen Bohrer.

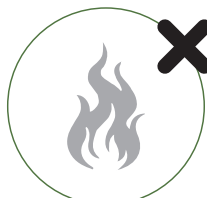

Halten Sie den Stuhl fern
von Flammen und
Hitzequellen.

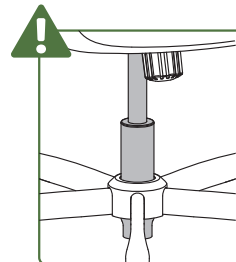

WARNING! Nur geschultes
Personal darf
Sitzhöhenverstellungsbauteile
mit Energiespeichern
austauschen oder reparieren.

PFLEGE UND WARTUNG

- Es wird empfohlen, den Bürostuhl mindestens einmal im Monat gründlich zu reinigen, um den Zustand und die Funktionalität zu erhalten.
- Verwenden Sie einen Staubsauger, um den Schmutz vom Sitz zu entfernen.
- Die Rollen können klebrig werden, wenn sie nicht regelmäßig gewartet werden. Bürsten Sie die Rollen mit Wasser und reinigen Sie sie anschließend mit einem feuchten Tuch.
- Wenn sich Schmutz auf der Oberfläche der Rollen festsetzt, verwenden Sie Seife und Wasser, um ihn zu entfernen.
- Verwenden Sie ein trockenes Tuch, um die Reinigung abzuschließen, oder lassen Sie Ihren Bürostuhl an einem belüfteten Ort trocknen.
- Direktes Sonnenlicht kann im Laufe der Zeit einen Bürostuhl beschädigen und die meisten Stoffe und Materialien abbauen. Halten Sie Ihren Bürostuhl von direktem Sonnenlicht fern.
- Feuchte Bedingungen können zur Bildung von Schimmel auf Stoffen und/oder Rost an Metallteilen führen. Bewahren Sie Ihren Bürostuhl nicht in einer feuchten Umgebung auf.
- Seien Sie vorsichtig mit Getränken, Lebensmitteln oder anderen Flüssigkeiten in der Nähe Ihres Stuhls. Wenn etwas verschüttet wird, reinigen und behandeln Sie Flecken sofort.
- Vermeiden Sie den Einsatz von scharfen Gegenständen oder Klingen in der Nähe des Bürostuhls, die Schäden verursachen könnten.
- Wenn möglich, bedecken Sie den Stuhl, um ihn vor Schmutz und Staub zu schützen.
- **Überprüfen Sie den Stuhl alle 6 Monate und ziehen Sie alle Befestigungselemente nach, um sicherzustellen, dass sie fest sitzen, einschließlich derer, die den Sitz, die Rückenlehne und den Stuhlmechanismus verbinden.**



Faites attention à ne pas vous pincer la main lors des réglages.

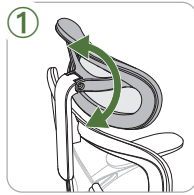
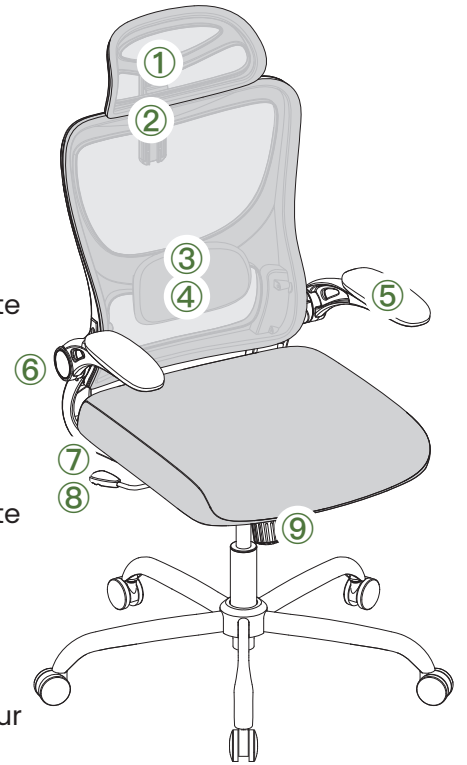

Ajustement de l'inclinaison de l'appuie-tête :

Saisissez des deux côtés de l'appuie-tête pour ajuster l'angle d'inclinaison.

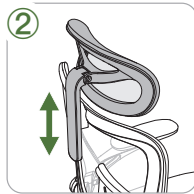
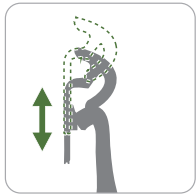

Ajustement de la hauteur de l'appuie-tête :

Saisissez des deux côtés de l'appuie-tête pour ajuster la hauteur.

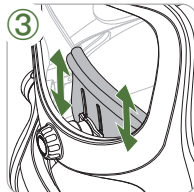
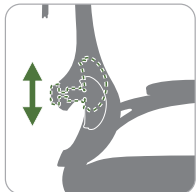

Ajustement de la hauteur du support lombaire :

Saisissez des deux côtés du support pour l'ajuster vers le haut ou vers le bas.

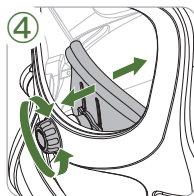
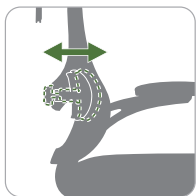

Ajustement avant/arrière du support lombaire :

Tournez le bouton dans le sens antihoraire pour rapprocher le support lombaire de votre bas du dos, ou dans le sens horaire pour l'éloigner.

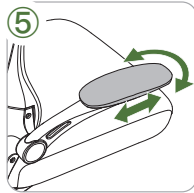
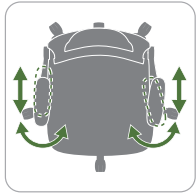

Ajustement du support des accoudoirs :

Ajustez le support des accoudoirs en le déplaçant vers l'avant, vers l'arrière, vers la gauche ou vers la droite pour plus de confort.

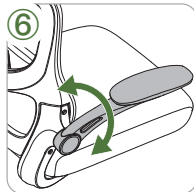

Accoudoir Pliable :

Abaissez l'accoudoir pour un soutien ou relevez-le lorsqu'il n'est pas utilisé.

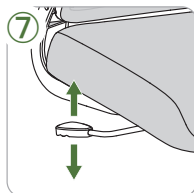

Réglage de la hauteur du siège :

Pour relever le siège, soulevez votre corps du siège, puis tirez le levier vers le haut. Pour abaisser le siège, asseyez-vous sur le siège, puis tirez le levier vers le haut.

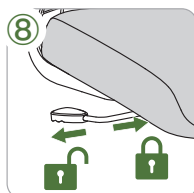
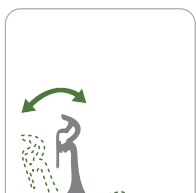

Fonction de balancement du dossier :

Tirez sur le levier pour activer la fonction de bascule. La chaise basculera d'avant en arrière avec l'utilisateur au lieu d'être verrouillée dans une position fixe. Remettez le levier dans sa position d'origine pour verrouiller.

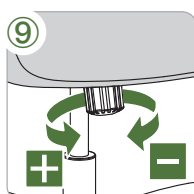

Réglage de la tension d'inclinaison du dossier :

Tournez le bouton [+] ou [-] pour régler la tension du basculement. Augmentez pour un utilisateur plus lourd et diminuez pour un utilisateur plus léger.

INFORMATIONS DE SÉCURITÉ IMPORTANTES



Utilisation pour le bureau à domicile



Seule une (1) personne devrait s'asseoir sur la chaise à la fois.



Asseyez-vous correctement dans la chaise en centrant votre poids sur la base.



Utilisez la chaise uniquement sur une surface plane.



Ne pas monter sur la chaise ni l'utiliser comme une échelle ou un escalier.



S'asseoir sur l'accoudoir peut causer des dommages et des blessures.



Pour éviter de basculer, ne soulevez pas les jambes en penchant le dossier.



Ne vous asseyez pas sur le bord de la chaise.



Les enfants de moins de 5 ans ne doivent pas utiliser la chaise seuls.

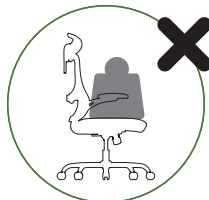

Ne placez pas d'objets lourds sur la chaise et ne l'utilisez pas comme un chariot.



Éloignez vos mains du mécanisme de levage du siège pendant son fonctionnement.

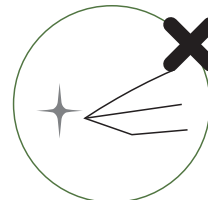

Ne pas utiliser d'objets avec des arêtes vives ou des crochets à proximité de la chaise.

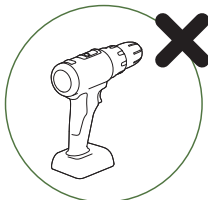

Utilisez uniquement des outils manuels. N'utilisez pas de perceuse électrique.

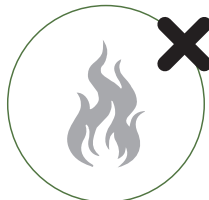

Éloignez la chaise de toute flamme et source de chaleur.

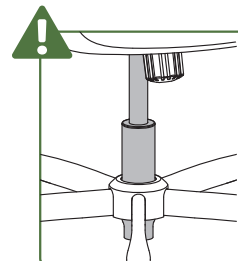

AVERTISSEMENT ! Seul le personnel qualifié est autorisé à remplacer ou réparer les composants de réglage de la hauteur du siège avec des accumulateurs d'énergie.

ENTRETIEN ET MAINTENANCE

- Il est recommandé de nettoyer en profondeur la chaise de bureau au moins une fois par mois pour en préserver l'état et la fonctionnalité.
- Utilisez un aspirateur pour éliminer la saleté qui pourrait s'être déposée sur le siège.
- Les roulettes peuvent devenir collantes si elles ne sont pas entretenues régulièrement. Brossez les roulettes avec de l'eau et essuyez-les avec un chiffon humide.
- Si de la saleté se solidifie à la surface des roulettes, utilisez de l'eau savonneuse pour la nettoyer.
- Utilisez un chiffon sec pour terminer le nettoyage, ou laissez votre chaise de bureau dans un endroit ventilé pour qu'elle sèche à l'air libre.
- La lumière directe du soleil peut endommager un fauteuil de bureau au fil du temps, dégradant la plupart des tissus et des matériaux. Éloignez votre fauteuil de bureau de la lumière directe du soleil.
- Les conditions humides peuvent entraîner la formation de moisissure sur le tissu et/ou de la rouille sur les parties métalliques. Ne placez pas votre fauteuil de bureau dans un environnement humide.
- Faites attention aux boissons, aux aliments ou à tout type de liquide lorsque vous êtes près de votre fauteuil. En cas de renversement, nettoyez et traitez immédiatement les taches.
- Évitez d'utiliser des objets tranchants ou des lames près du fauteuil de bureau pouvant causer des dommages.
- Si possible, couvrez le fauteuil pour le protéger de la saleté et de la poussière.
- **Examinez le fauteuil et resserrez tous les fixations tous les 6 mois pour vous assurer qu'ils sont bien fixés, y compris ceux qui relient le siège, le dossier et le mécanisme du fauteuil.**



Tenga cuidado de no pellizcarse la mano mientras realiza los ajustes.

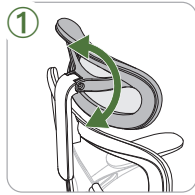
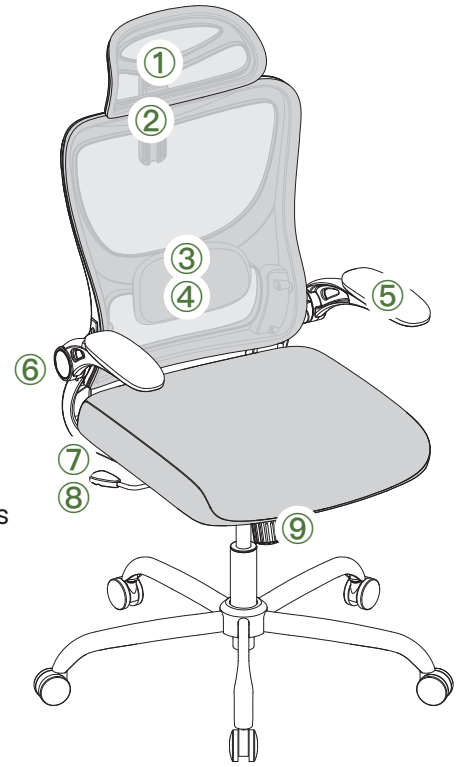

Ajuste de la inclinación del reposacabezas:

Agarre ambos lados del reposacabezas para ajustar el ángulo de inclinación.

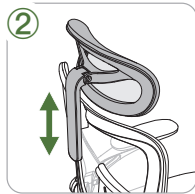
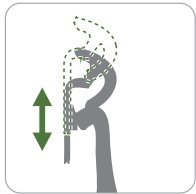

Ajuste de altura del reposacabezas:

Agarre ambos lados del reposacabezas para ajustar la altura.

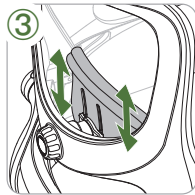
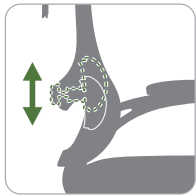

Ajuste de altura del soporte lumbar:

Agarre ambos lados del soporte para ajustarlo hacia arriba o hacia abajo.

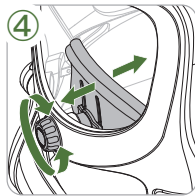
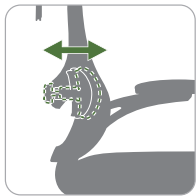

Soporte lumbar Ajuste hacia adelante y hacia atrás:

Gire la perilla en sentido antihorario para acercar el soporte lumbar a la parte baja de su espalda, o en sentido horario para alejarlo.

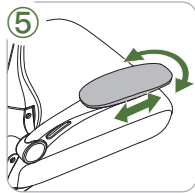
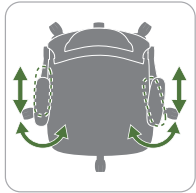

Ajuste del soporte para reposabrazos:

Ajuste el soporte para reposabrazos moviéndolo hacia adelante, hacia atrás, a la izquierda o a la derecha para mejorar la comodidad.

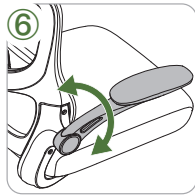

Apoyabrazos Plegable:

Baja el apoyabrazos para soporte o levántalo cuando no esté en uso.

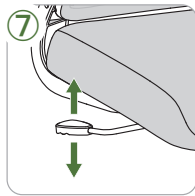

Ajuste de la altura del asiento:

Para subir el asiento, levante su cuerpo de la silla y luego tire de la palanca hacia arriba. Para bajar el asiento, siéntese en la silla y luego tire de la palanca hacia arriba.

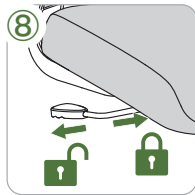
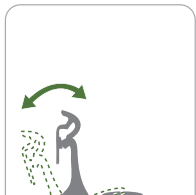

Función de balanceo del respaldo:

Tire de la empuñadura hacia fuera para activar la función de balanceo. La silla se balancea hacia adelante y hacia atrás con el usuario en lugar de estar bloqueada en una posición fija. Vuelva a colocar la empuñadura en su posición original para bloquearla.

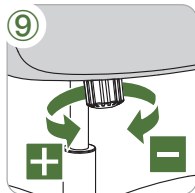
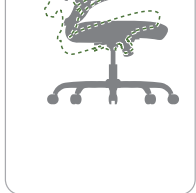

Ajuste del ángulo de inclinación del respaldo:

Gire la perilla [+] o [-] para ajustar la tensión del balanceo. Aumente para usuarios más pesados y disminuya para usuarios más ligeros.

INFORMACIÓN IMPORTANTE DE SEGURIDAD



Uso en oficinas domésticas



Sólo (1) persona debe sentarse en la silla a la vez.



Siéntese en la silla con el peso centrado sobre la base.



Utilice la silla sólo en suelos nivelados.



No se suba a la silla ni la utilice como escalera o peldaño.



Sentarse en el reposabrazos puede provocar daños y lesiones.



Para evitar volcarse, no levante las piernas mientras inclina el respaldo.



No se siente en el borde de la silla.



Los niños menores de 5 años no deben utilizar la silla cuando están solos.

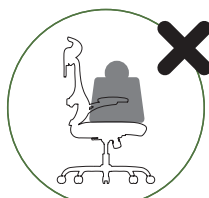

No coloque objetos pesados sobre la silla ni la utilice como carro.

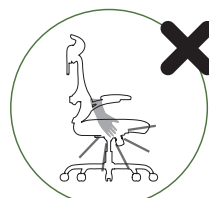

Mantenga las manos alejadas del mecanismo de elevación del asiento durante su funcionamiento.

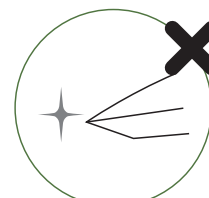

No utilice objetos con bordes afilados o ganchos cerca de la silla.

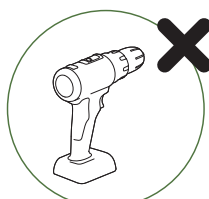

Utilice solo herramientas manuales. No utilice un taladro eléctrico.

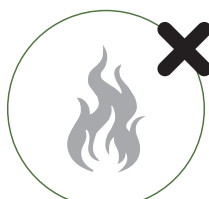

Mantenga la silla alejada de llamas y fuentes de calor.

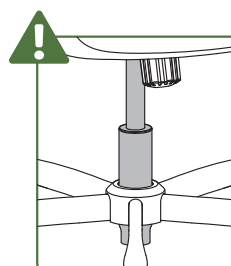

¡ADVERTENCIA! Sólo el personal cualificado puede sustituir o reparar los componentes de regulación de la altura del asiento con acumuladores de energía.

CUIDADO Y MANTENIMIENTO

- Se recomienda limpiar bien la silla de oficina por lo menos una vez al mes para mantener un buen estado y funcionalidad.
- Use una aspiradora para sacar toda la suciedad que se acumule en el asiento.
- Las ruedas se atorarán si no se les realiza un mantenimiento frecuente. Cepille las ruedas con agua y séquelas con un paño húmedo.
- Puede usar jabón y agua para limpiar cualquier suciedad que se haya solidificado en la superficie de las ruedas.
- Utilice un paño seco para terminar de limpiar o deje la silla de oficina en un lugar ventilado para que se seque al aire.
- La luz solar directa puede arruinar la silla de oficina a lo largo del tiempo, deteriorando las telas y materiales. Mantenga su silla de oficina lejos de la luz solar directa.
- Las condiciones de humedad pueden provocar la formación de moho en el tejido y/u óxido en las piezas metálicas. No guarde la silla de oficina en un ambiente húmedo.
- Tenga cuidado con las bebidas, comida o cualquier otro tipo de líquido cerca de su silla. Si se produce un derrame, limpie y elimine las manchas inmediatamente.
- Evite el uso de objetos afilados o cuchillas cerca de la silla de oficina que puedan causar daños.
- Si es posible, cubra la silla para protegerla de la suciedad y el polvo.
- **Examine la silla y vuelva a apretar todos los sujetadores cada 6 meses para asegurarse de que estén seguros, incluidos los que conectan el asiento, el respaldo y el mecanismo de la silla.**



Fai attenzione a non pizzicarti la mano durante le regolazioni.

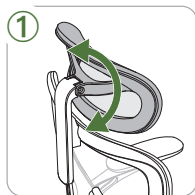

Regolazione dell'inclinazione del poggiatesta:

Impugna entrambi i lati del poggiatesta per regolare l'angolo di inclinazione.

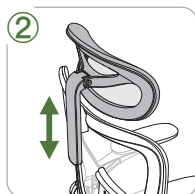
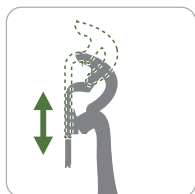

Regolazione dell'altezza del poggiatesta:

Impugna entrambi i lati del poggiatesta per regolare l'altezza.

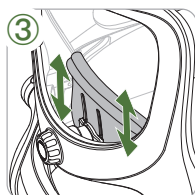
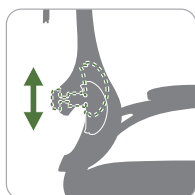

Regolazione dell'altezza del supporto lombare:

Impugnatura entrambi i lati dell'assistenza per regolarla su o giù.

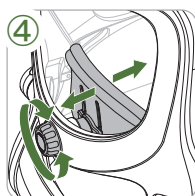
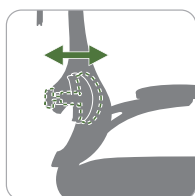

Regolazione in avanti e indietro del supporto lombare:

Gira la manopola in senso antiorario per spostare il supporto lombare più vicino alla parte bassa della schiena, o in senso orario per spostarlo più lontano.

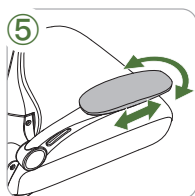
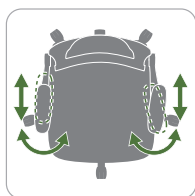

Regolazione dell'Assistenza del Bracciolo:

Regola l'assistenza del bracciolo spostandolo avanti, indietro, a sinistra o a destra per un comfort migliore.

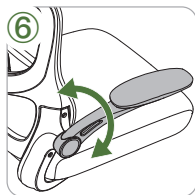

Bracciolo pieghevole:

Abbassa il bracciolo per assistenza o alzalo su quando non lo utilizza.

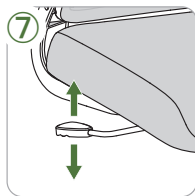

Regolazione dell'altezza del sedile:

Per alzare il sedile, solleva il corpo dalla sedia, quindi tira la leva su. Per abbassare il sedile, appoggia il corpo sulla sedia, quindi tira la leva su.

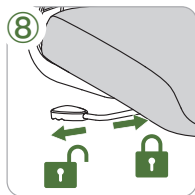
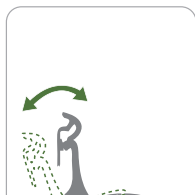

Funzione di oscillazione dello schienale:

Estrai la leva per abilitare la funzione di dondolo. La sedia si muoverà avanti e indietro con l'utente anziché essere bloccata in una posizione fissa. Ritorno la leva alla sua posizione originale per il blocco.

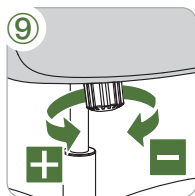

Regolazione della tensione di inclinazione dello schienale:

Gira la manopola [+] o [-] per regolare la tensione oscillante. Incremento per utente più pesante, e decremento per utente più leggero.

IMPORTANTI INFORMAZIONI SULLA SICUREZZA



Uso in ufficio domestico



Solo una persona dovrebbe sedersi sulla sedia alla volta.



Sedersi correttamente sulla sedia con il peso centrato sulla base.



Utilizza la sedia su pavimenti a livello.



Non stare in piedi sulla sedia o utilizzarla come una scala o gradino.



Sedersi sul bracciolo può portare a danni e infortuni.



Per evitare il rovesciamento, non sollevare le gambe su mentre si inclina lo schienale.



Non sederti sul bordo della sedia.



I bambini di età inferiore ai 5 anni non devono effettuare il funzionamento della sedia da soli.



Non mettere oggetti pesanti sulla sedia, né utilizzarla come carrello.

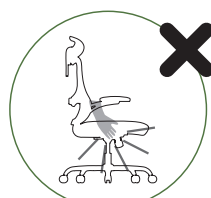

Mantieni le mani lontane dal meccanismo di sollevamento del sedile durante il funzionamento.

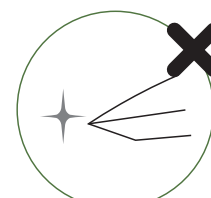

Non utilizzare elementi con bordi affilati o ganci vicino alla sedia.

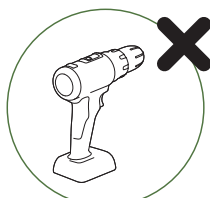

Utilizza solo utensili manuali. Non utilizzare un trapano elettrico.

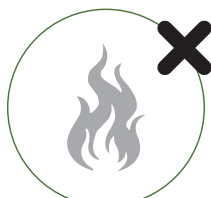

Mantieni la sedia lontano dalla fiamma e dalle fonti di calore.

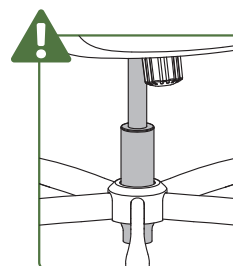

ATTENZIONE! Solo personale qualificato può sostituire o riparare i componenti della regolazione dell'altezza del sedile con accumulatori di energia.

CURA E MANUTENZIONE

- È consigliato che la sedia da ufficio venga pulita a fondo almeno una volta al mese per mantenere la sua condizione e funzionalità.
- Utilizza un aspirapolvere per aspirare qualsiasi sporcizia che potrebbe trovarsi sul sedile.
- Le rotelle si bloccheranno se non mantenute regolarmente. Spazzola le rotelle con acqua e pulire con un panno con un panno umido.
- Se la sporcizia si solidifica sulla superficie delle rotelle, utilizza sapone e acqua per pulirla.
- Utilizza un panno asciutto per finire la pulizia o lascia la sedia da ufficio in una area ventilata per asciugare all'aria.
- La luce solare diretta può rovinare una sedia da ufficio nel tempo, degradando la maggior parte dei tessuti e dei materiali. Mantieni la tua sedia da ufficio lontana dalla luce solare diretta.
- Le condizioni umide possono portare alla formazione di muffa sul tessuto e/o ruggine sulle parti metalliche. Non mantenere la sedia da ufficio in un ambiente umido.
- Fai attenzione con le bevande, il cibo o qualsiasi tipo di liquidi quando sei vicino alla tua sedia. Se si verifica una fuoriuscita, pulisci e occupati immediatamente delle macchie.
- Evitare l'utilizzo di oggetti affilati o lame vicino alla sedia da ufficio che possono causare danno.
- Se possibile, coprire la sedia per proteggerla dalla sporcizia e dalla polvere.
- **Esamina la sedia e serra nuovamente tutti i dispositivi di fissaggio ogni 6 mesi per verificare che siano sicuri, inclusi quelli connessi al sedile, schienale e meccanismo.**



احرص على عدم قرص يدك أثناء إجراء التعديلات.

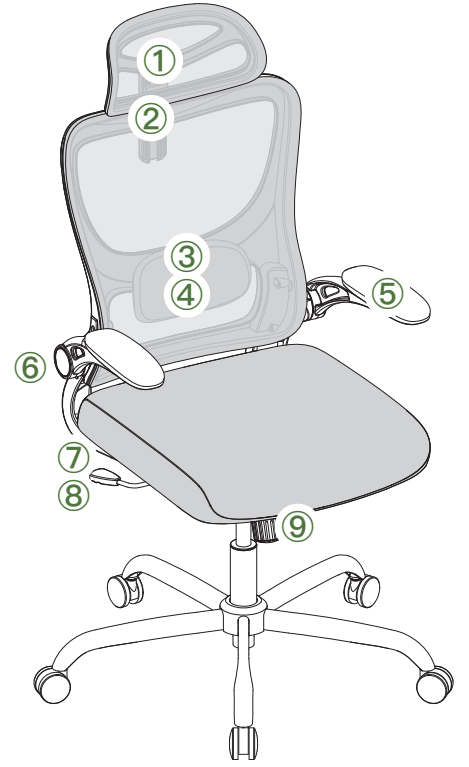

تعديل إمالة مسند الرأس:

أمسك جانبي مسند الرأس لضبط زاوية الإمالة.

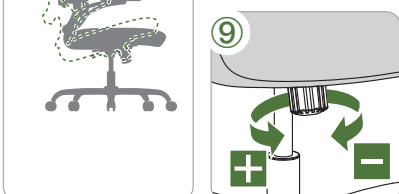
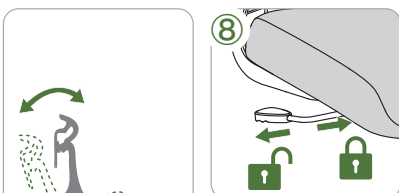
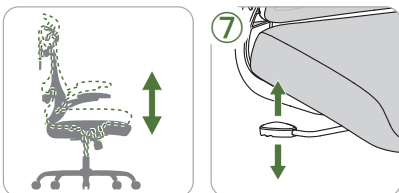
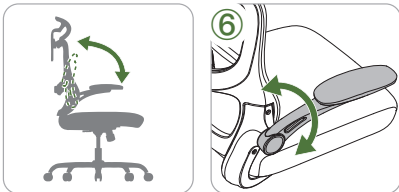
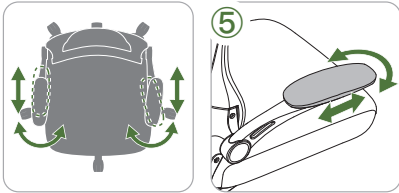
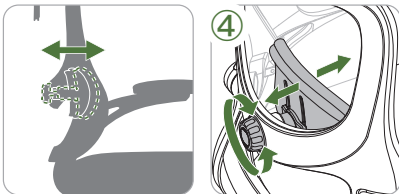
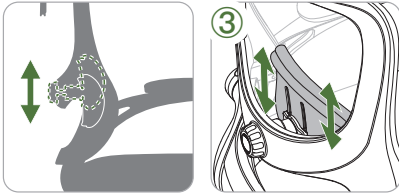
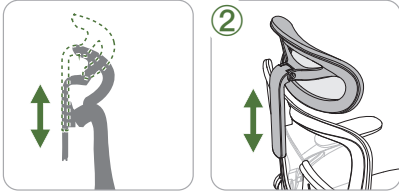
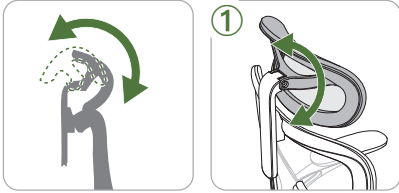

تعديل ارتفاع مسند الرأس:

أمسك جانبي مسند الرأس لضبط الارتفاع.

تعديل ارتفاع دعامة أسفل الظهر:

أمسك كلا جانبي الدعامة لضبطها لأعلى أو لأسفل.

تعديل دعم أسفل الظهر للأمام والخلف:

أدر المقبض عكس اتجاه عقارب الساعة لتحريك دعامة أسفل الظهر أقرب إلى أسفل ظهرك، أو في اتجاه عقارب الساعة لتحريكها بعيداً.

تعديل دعامة مسند الذراع:

اضبط دعامة مسند الذراع عن طريق تحريكها للأمام أو للخلف أو لليساار أو لليمين لتحسين الراحة.

مسند ذراع قابل للطي:

قم بخفض مسند الذراع للدعم أو ارفعه لأعلى عند عدم استخدامه.

تعديل ارتفاع المقعد:

لرفع المقعد، ارفع جسمك عن الكرسي، ثم اسحب الرافعة لأعلى. وخفض المقعد، اجلس على الكرسي، ثم اسحب الرافعة لأعلى.

وظيفة تأرجح مسند الظهر:

اسحب الرافعة للخارج لتفعيل خاصية التأرجح. سيتأرجح الكرسي ذهاباً وإياباً مع المستخدم بدلاً من أن يكون ثابتاً في وضعية محددة. أعد الرافعة إلى وضعها الأصلي لتثبيته.

تعديل شد إمالة مسند الظهر:

أدر المقبض [+] أو [-] لضبط قوة التأرجح. زدها للمستخدمين ذوي الوزن الأثقل، وقللها للمستخدمين ذوي الوزن الأخف.

معلومات السلامة الهامة



للاستخدام في المكتب المنزلي



يجب أن يجلس شخص واحد فقط على الكرسي في كل مرة.



احلِس بشكل صحيح على الكرسي مع توزيع وزنك بشكل مركزي فوق القاعدة.



استخدم الكرسي فقط على أرضية مستوية.



لا تقف على الكرسي أو تستخدمه كسلم أو درج.



قد يؤدي الجلوس على مسند الذراع إلى تلفه وإصابته.



لتجنب الانقلاب، لا ترفع ساقيك أثناء إمالة مسند الظهر.



لا تجلس على حافة الكرسي.

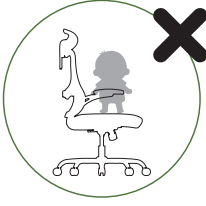

لا ينبغي للأطفال دون سن الخامسة تشغيل الكرسي بمفردهم.

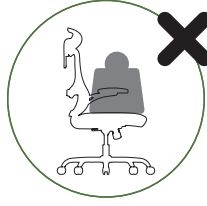

لا تضع أشياء ثقيلة على الكرسي، أو تستخدمه كعربة نقل.

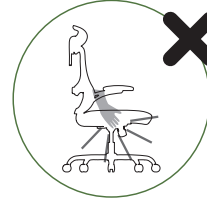

أبق يديك بعيداً عن آلية رفع المقعد أثناء التشغيل.

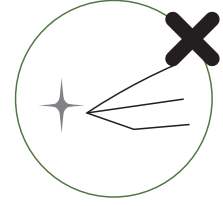

لا تستخدم الأشياء ذات الحواف الحادة أو الخطافات بالقرب من الكرسي.

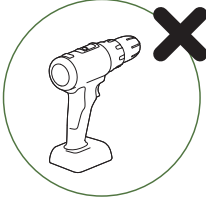

استخدم الأدوات اليدوية فقط. لا تستخدم المثقاب الكهربائي.

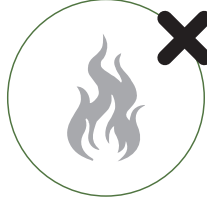

أبق الكرسي بعيداً عن اللهب ومصادر الحرارة.

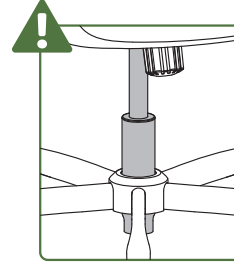

تحذير!

لا يجوز استبدال أو إصلاح مكونات ضبط ارتفاع المقعد المزودة بمراكم الطاقة إلا من قبل أفراد مدربين.

العناية والصيانة

- يُنصح بتنظيف كرسي المكتب جيداً مرة واحدة على الأقل شهرياً للحفاظ على حالته وكفاءته.
- استخدم المكنسة الكهربائية لشطف أي أوساخ قد تكون متراكمة على المقعد.
- ستعلق العجلات إذا لم تتم صيانتها بانتظام. اغسل العجلات بالماء وامسحها بقطعة قماش مبللة.
- إذا تصلبت الأوساخ على سطح العجلات، استخدم الصابون والماء لإزالتها.
- استخدم قطعة قماش جافة لإنهاء التنظيف، أو اترك كرسي المكتب في مكان جيد التهوية ليحف.
- يمكن لأشعة الشمس المباشرة أن تُتلف كرسي المكتب مع مرور الوقت، مما يؤدي إلى تلف معظم الأقمشة والمواد. احفظ كرسي المكتب بعيداً عن أشعة الشمس المباشرة.
- قد تؤدي الرطوبة إلى تكوّن العفن على القماش و/أو الصدأ على الأجزاء المعدنية. لا تضع كرسي المكتب في بيئة رطبة.
- توخ الحذر عند تناول المشروبات أو الطعام أو أي سوائل أخرى بالقرب من الكرسي. في حالة انسكاب أي شيء، نظّفه وعالج البقع فوراً.
- تجنب استخدام الأدوات الحادة أو الشفرات بالقرب من كرسي المكتب لأنها قد تُلحق به الضرر.
- إن أمكن، غطّ الكرسي لحمايته من الأوساخ والغبار.
- افحص الكرسي وأعد ربط جميع المسامير كل ستة أشهر للتأكد من إحكامها، بما في ذلك المسامير التي تربط المقعد ومسند الظهر وآلية الكرسي.