

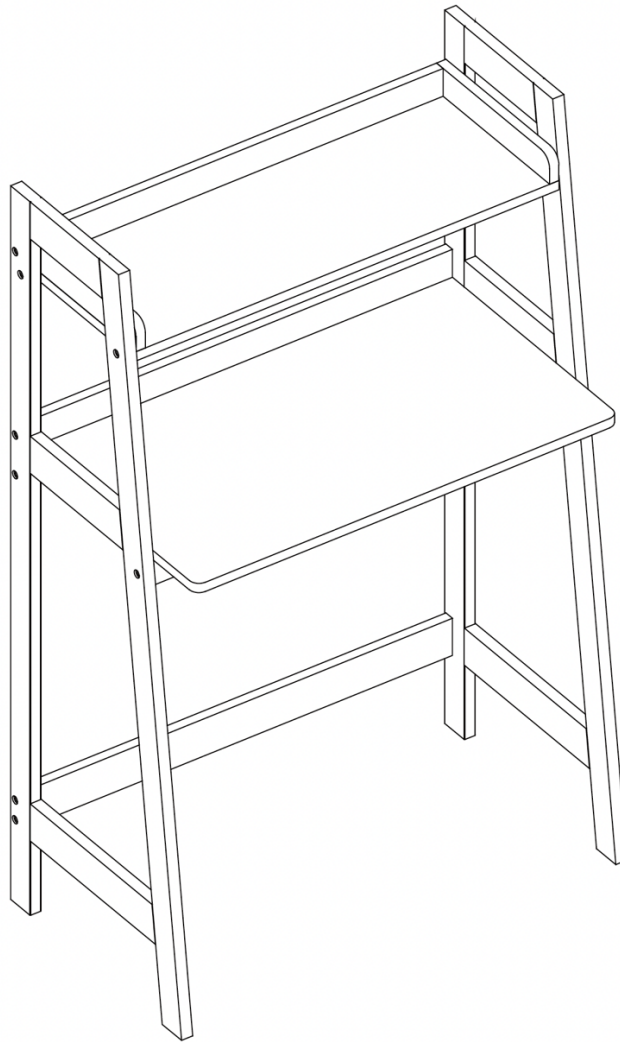

**ASSEMBLY INSTRUCTIONS
INSTRUCCIONES DE ENSAMBLAJE
INSTRUCTIONS D'ASSEMBLAGE**



RiverRidge® Kids Ladder Shelf Desk
Escritorio con repisa escalera para niños RiverRidge®
Bureau RiverRidge® à étagères en échelle pour enfants

02-381 – White, Blanco, Blanc

RiverRidge® is a registered trademark of Sourcing Solutions, Inc., Hudson, WI 54016, USA
RiverRidge® es una marca comercial registrada de Sourcing Solutions, Inc., Hudson, WI 54016, USA
RiverRidge® est une marque déposée de Sourcing Solutions, Inc., Hudson, WI 54016, USA



ADULT ASSEMBLY REQUIRED:

This product requires assembly by an adult because of small parts. Care should be taken in unpacking and assembling this item to keep small parts away from children. During assembly children should be kept away from the product due to possible risk of injury.

This product is suitable for children 3 years and older.

SERIOUS OR FATAL INJURIES CAN OCCUR FROM FURNITURE TIP-OVER.
IN ORDER TO PREVENT OVERTURNING, THIS PRODUCT MUST BE USED WITH THE
TIP-OVER RESTRAINTS OR WALL MOUNTING HARDWARE PROVIDED.

PLEASE READ WARNINGS BELOW.

- Product must be assembled exactly per these instructions. Failure to follow assembly instructions may result in possible risk of injury.
- Young children can be seriously injured or killed if furniture tips over. Install tip-over restraint provided. Use of tip-over restraints may only reduce, but not eliminate, the risk of tip-over.
- To help prevent furniture from tip-over or fall, this product must be secured to the wall using enclosed tip-over restraints or wall mounting hardware.
- Tip-over restraints and wall mounting hardware are provided with this product, however, you may need to source suitable hardware for your wall type. If in doubt, please consult a qualified tradesperson.
- Always check the suitability of the wall to ensure the tip-over restraints or wall mounting hardware will resist the forces applied to it.
- Always ensure any wall used for tip-over restraints or wall mounting hardware is free from hidden electrical wires, water, or gas pipes.
- Do not use this item for a TV stand or place heavy objects on top of item.
- Place heaviest items in the lowest drawers or shelves.
- Never allow children to climb or hang on to the drawers, doors, or shelves.
- Never open more than one drawer at a time or defeat/remove any drawer interlock system.

WEIGHT CAPACITY

This product will hold up to 15 pounds (6.8kgs) on the upper shelf and 30 pounds (13.6kgs) on the desktop, not to exceed 45 pounds (20.4kgs). Please do not overload product for risk of damage and/or serious injury or death.



ADVERTENCIA

REQUIERE QUE UN ADULTO REALICE EL ENSAMBLAJE:

Este producto requiere que un adulto lleve a cabo el ensamblaje debido a las piezas pequeñas. Debe tener cuidado al desempacar y ensamblar este artículo para mantener las piezas pequeñas alejadas de los niños. Los niños deben mantenerse alejados del producto durante el ensamblaje debido al posible riesgo de lesiones.

Este producto es adecuado para niños de 3 años en adelante.

LA CAÍDA DE LOS MUEBLES PUEDE OCASIONAR LESIONES GRAVES O FATALES. A FIN DE EVITAR ESTA SITUACIÓN, ESTE PRODUCTO DEBE SER UTILIZADO CON LAS SUJECIONES ANTIVUELCO O LOS HERRAJES DE PARED SUMINISTRADOS.

LEA LAS SIGUIENTES ADVERTENCIAS.

- Ensamble el producto exactamente como se indica en estas instrucciones. Si no se siguen estas instrucciones, existen riesgos de lesiones.
- Si los muebles se caen, los niños pequeños pueden sufrir lesiones graves o la muerte. Instale el sistema antivuelco provisto. El uso del sistema antivuelco solo puede reducir, pero no eliminar, el riesgo de caída.
- Para evitar que los muebles se caigan o se volteen, fije este producto a la pared con el sistema antivuelco incluido o con los herrajes de ensamblaje a la pared.
- Este producto cuenta con sistemas antivuelco y herrajes de ensamblaje a la pared; sin embargo, es posible que tenga que buscar los accesorios adecuados para su tipo de pared. Si tiene alguna inquietud al respecto, consulte a un comerciante calificado.
- Compruebe siempre la capacidad de la pared para asegurarse de que el sistema antivuelco o los herrajes de ensamblaje a la pared resistan las fuerzas aplicadas a ella.
- Asegúrese siempre de que cualquier pared utilizada para los sistemas antivuelco o los herrajes de ensamblaje a la pared esté libre de cables eléctricos ocultos, tuberías de agua o gas.
- No utilice este objeto como soporte para el televisor ni coloque objetos pesados sobre él.
- Coloque los artículos más pesados en los cajones o repisas más bajas.
- No permita que los niños se suban o se aferren a los cajones, puertas o repisas.
- No abra nunca más de un cajón a la vez o anule/elimine cualquier sistema de interbloqueo de cajones.

CAPACIDAD DE PESO

Este producto puede soportar hasta 15 libras (6,8 kg) en la repisa superior y 30 libras (13,6 kg) en el escritorio, sin exceder las 45 libras (20,4 kg). No sobrecargue el producto para evitar el riesgo de daños o lesiones graves o la muerte.



AVERTISSEMENT

L'ASSEMBLAGE DOIT ÊTRE EFFECTUÉ PAR UN ADULTE :

Ce produit doit être assemblé par un adulte à cause de la présence de petites pièces. Lorsque vous déballez et assemblez cet article, veillez à tenir les petites pièces hors de portée des enfants. Les enfants doivent être tenus à l'écart du produit en raison du risque de blessure pendant l'assemblage.

Ce produit peut convenir aux enfants de 3 ans et plus.

LE BASCULEMENT D'UN MEUBLE PEUT CAUSER DES BLESSURES GRAVES VOIRE MORTELLES. CE PRODUIT DOIT ÊTRE UTILISÉ AVEC LES DISPOSITIFS DE RETENUE ANTI-BASCULEMENT OU LE MATÉRIEL DE FIXATION MURALE FOURNI AFIN D'ÉVITER TOUT BASCULEMENT.

VEUILLEZ LIRE LES AVERTISSEMENTS CI-DESSOUS.

- Le produit doit être assemblé exactement selon ces instructions. Le non-respect des instructions de montage peut entraîner un risque de blessure.
- Les enfants en bas âge peuvent être gravement blessés ou tués par le basculement d'un meuble. Installez les dispositifs de retenue anti-basculement fournis. L'utilisation de dispositifs de retenue anti-basculement peut uniquement réduire le risque de basculement; il n'élimine pas ce risque.
- Ce produit doit être fixé au mur à l'aide de dispositifs de retenue anti-basculement ou de matériel de fixation murale pour éviter que le meuble ne bascule et ne tombe.
- Les dispositifs de retenue anti-basculement et le matériel de fixation murale sont fournis avec ce produit. Toutefois, vous devrez peut-être vous procurer du matériel convenant à votre type de mur. Veuillez consulter un professionnel qualifié en cas de doute.
- Vérifiez toujours la résistance du mur pour s'assurer que les dispositifs de retenue anti-basculement ou les accessoires de fixation murale résistent aux forces qui lui sont appliquées.
- Assurez-vous toujours que les murs utilisés pour les dispositifs de retenue anti-basculement ou le matériel de montage mural soient exempts de fils électriques, de conduites d'eau ou de gaz cachés.
- N'utilisez pas cet objet comme support de téléviseur et évitez de placer des objets lourds au-dessus de celui-ci.
- Placez les objets les plus lourds dans les tiroirs ou sur les étagères inférieures.
- Ne laissez jamais les enfants monter ou s'accrocher aux tiroirs, portes ou étagères.
- N'ouvrez jamais plusieurs tiroirs en même temps, et ne démontez et ne retirez jamais le système de verrouillage du tiroir.

CAPACITÉ DE POIDS





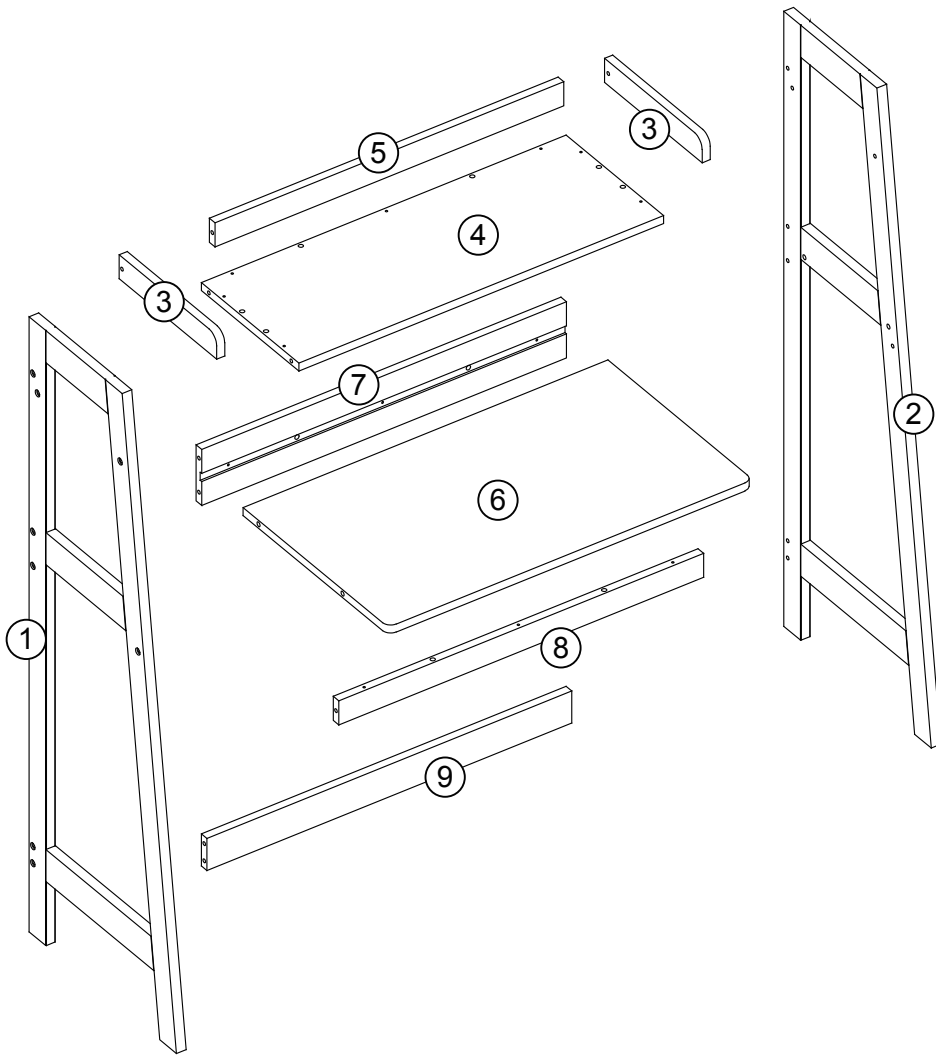

Ce produit peut supporter jusqu'à 15 livres (6,8 kg) sur l'étagère supérieure et 30 livres (13,6 kg) sur le bureau, sans dépasser 45 livres (20,4 kg). Veuillez ne pas surcharger le produit pour éviter tout risque de dommage et de blessure grave ou mortelle.

PARTS LIST

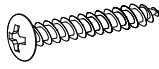
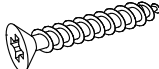
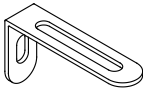

NO	QTY	DESCRIPTION
1	1PC	Left Side Frame
2	1PC	Right Side Frame
3	2PCS	Shelf Rail Board
4	1PC	Shelf
5	1PC	Shelf Rear Rail Board
6	1PC	Desktop
7	1PC	Rear Support Board
8	1PC	Front Cross Bar
9	1PC	Lower Rear Cross Bar

PARTS LIST

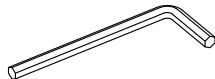
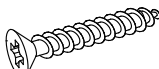
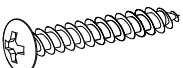
NO	PARTS	QTY	DESCRIPTION
A		2PCS	Machine Screw (6x60mm)
B		16PCS	Nut
C		14PCS	Wood Dowel
D		14PCS	Machine Screw (6x50mm)
E		2PCS	Screw (4x14mm)
F		3PCS	Screw (4x30mm)
G		2PCS	Screw (4x30mm)
H		2PCS	Adjustable Anchor Bracket
I		2PCS	Plastic Wall Anchor
J		1PC	Allen Wrench
K		7PC	Screw (4x35mm)
L		3PC	Screw (4x50mm)

**TOOLS NEEDED FOR ASSEMBLY: FLAT & PHILLIPS SCREWDRIVER (NOT INCLUDED)
THE USE OF A POWER SCREWDRIVER IS NOT RECOMMENDED FOR ASSEMBLY
DO NOT USE ITEM IF ANY PARTS ARE MISSING OR DAMAGED**

REPLACEMENT PARTS

If you purchased your item in the United States, you can order replacement parts at no cost to you on www.riverridgehome.com. If purchased outside of the United States, please contact retailer where purchased.

CONTACT US

For any questions regarding your RiverRidge® product, please feel free to contact us at www.riverridgehome.com/pages/contact-us.

STEP 1

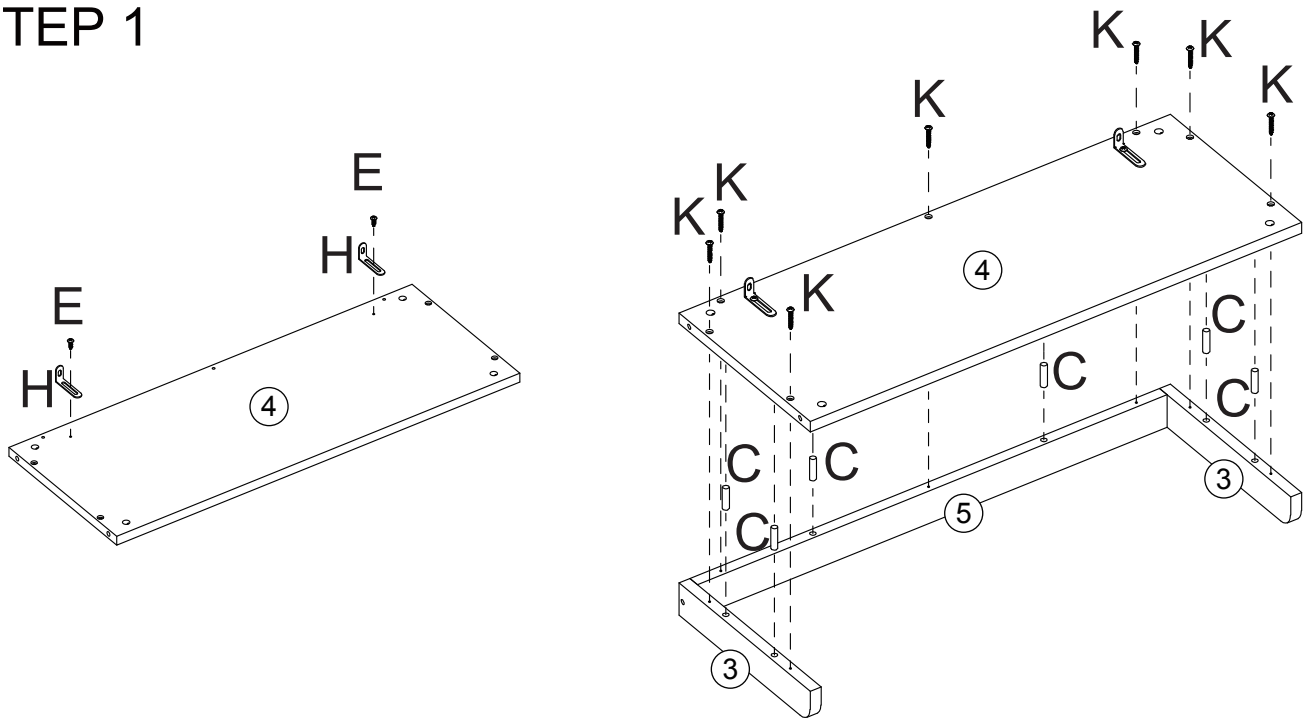

1. Attach 2 adjustable anchor brackets (H) to shelf (4) by inserting 2 screws (E) through holes on adjustable anchor brackets (H), then tighten to shelf (4).
2. Insert 6 wood dowels (C) into wood dowel holes on shelf (4).
3. Attach shelf (4) to shelf rail board (3) and shelf rear rail board (5) by inserting wood dowels (C) into wood dowel holes on shelf rail board (3) and shelf rear rail board (5).
4. Insert 7 screws (K) through holes on shelf (4), then tighten to shelf rail boards (3) and shelf rear rail board (5).

STEP 2

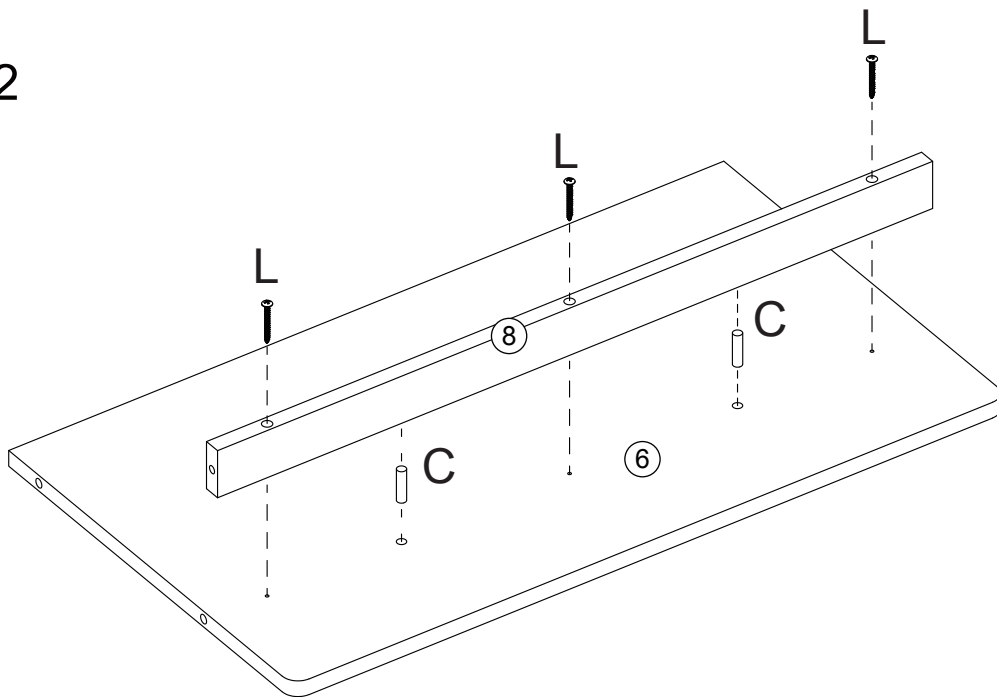

1. Insert 2 wood dowels (C) into wood dowel holes on front cross bar (8).
2. Attach front cross bar (8) to desktop (6) by inserting wood dowels (C) into wood dowel holes on desktop (6).
3. Insert 3 screws (L) through holes on front cross bar (8), then tighten to desktop (6).

STEP 3

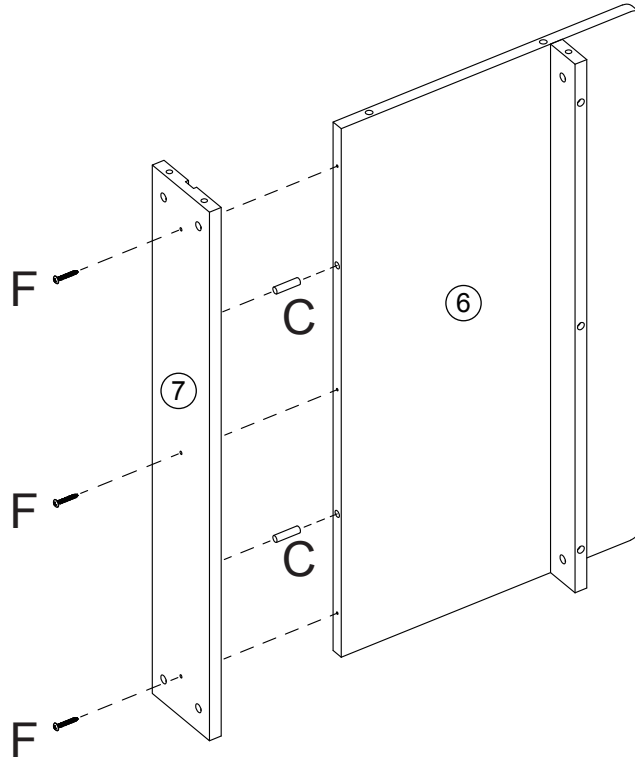

1. Insert 2 wood dowels (C) into wood dowel holes on rear support board (7).
2. Attach rear support board (7) to desktop (6) by inserting wood dowels (C) into wood dowel holes on desktop (6).
3. Insert 3 screws (F) through holes on rear support board (7), then tighten to desktop (6).

STEP 4

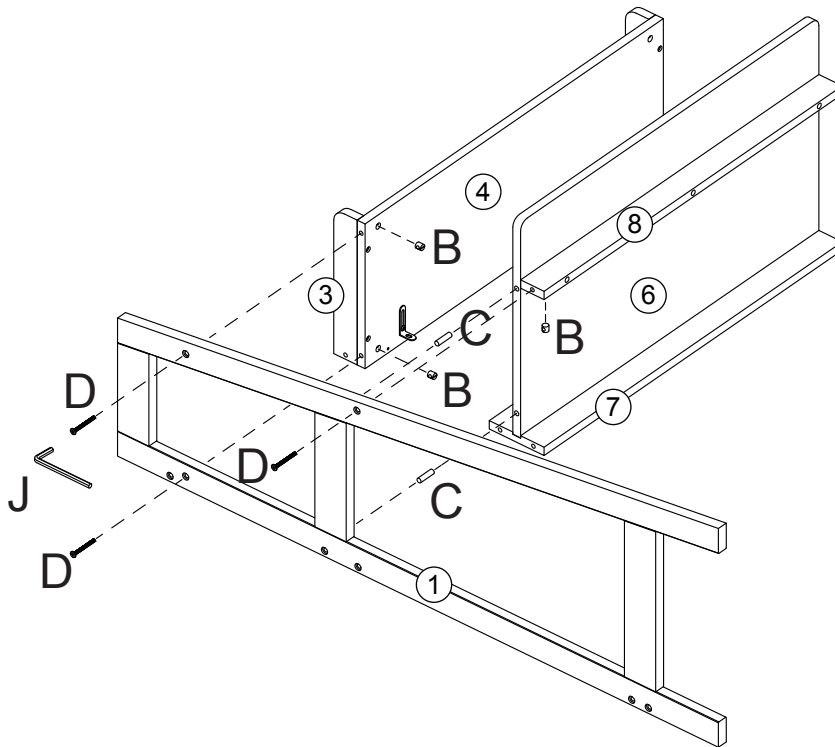

1. Insert 2 wood dowels (C) into wood dowel holes on left side frame (1).
2. Attach assembled shelf and desktop to left side frame (1) by inserting wood dowels (C) into wood dowel holes on desktop (6).
3. Insert 3 nuts (B) into nut holes on shelf (4) and front cross bar (8).
4. Insert 3 machine screws (D) through holes on left side frame (1), then tighten to shelf (4) and front cross bar (8) with allen wrench (J).

STEP 5

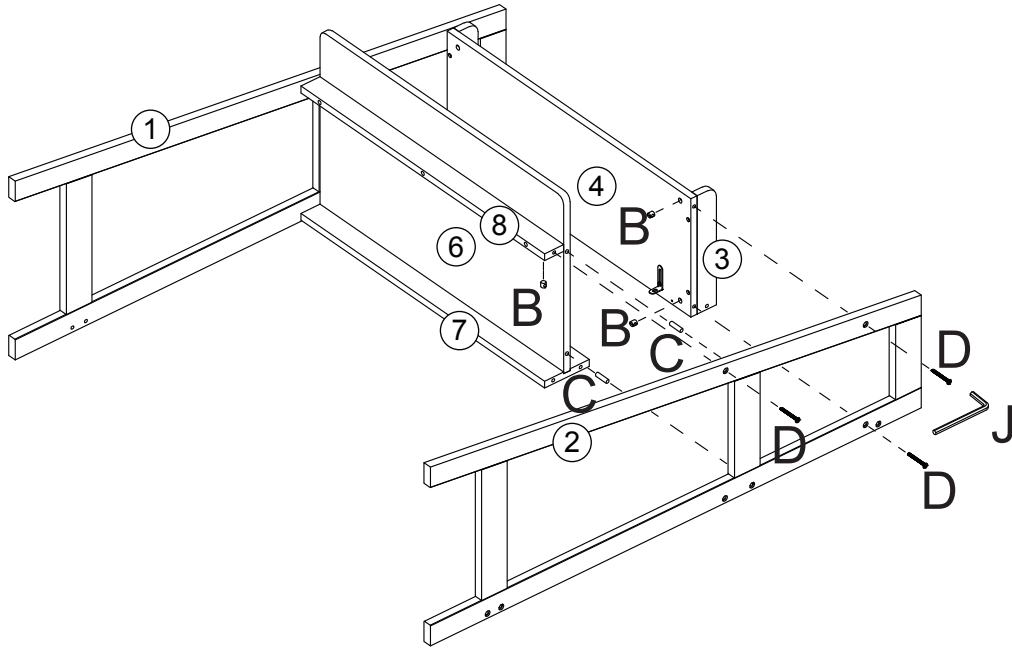

1. Insert 2 wood dowels (C) into wood dowel holes on right side frame (2).
2. Attach assembled unit to right side frame (2) by inserting wood dowels (C) into wood dowel holes on desktop (6).
3. Insert 3 nuts (B) into nut holes on shelf (4) and front cross bar (8).
4. Insert 3 machine screws (D) through holes on right side frame (2), then tighten to shelf (4) and front cross bar (8) with allen wrench (J).

STEP 6

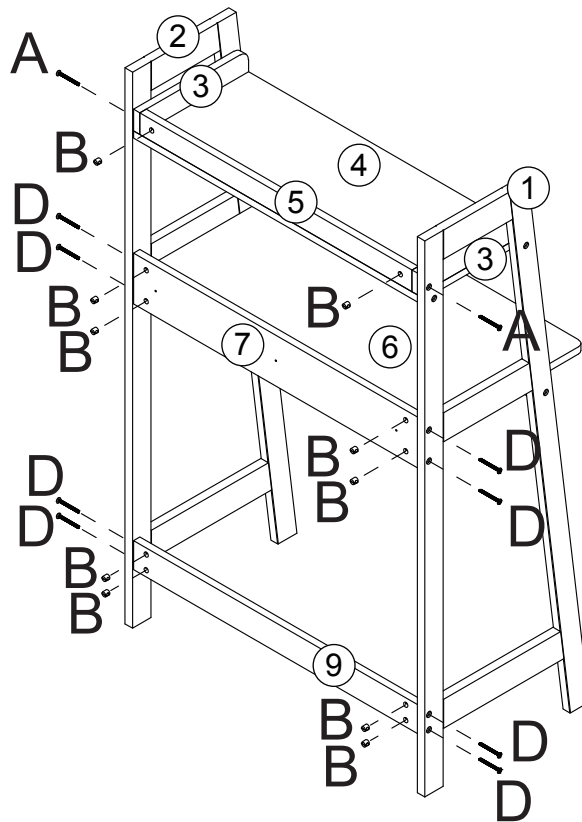

1. Insert 10 nuts (B) into nut holes on shelf rear rail board (5), rear support board (7) and lower rear cross bar (9).
2. Insert 2 machine screws (A) through holes on left side frame (1) and right side frame (2), then tighten to shelf rear rail board (5).
3. Insert 8 machine screws (D) through holes on left side frame (1) and right side frame (2), then tighten to rear support board (7) and lower rear cross bar (9) with allen wrench (J).

STEP 7

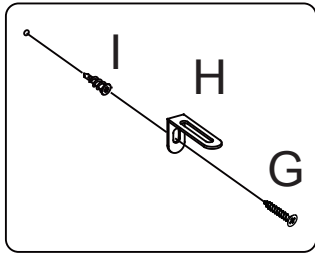

OPTION #1

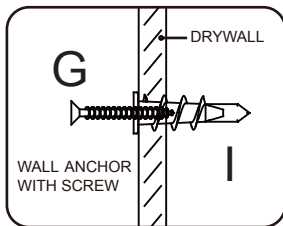

OPTION #2

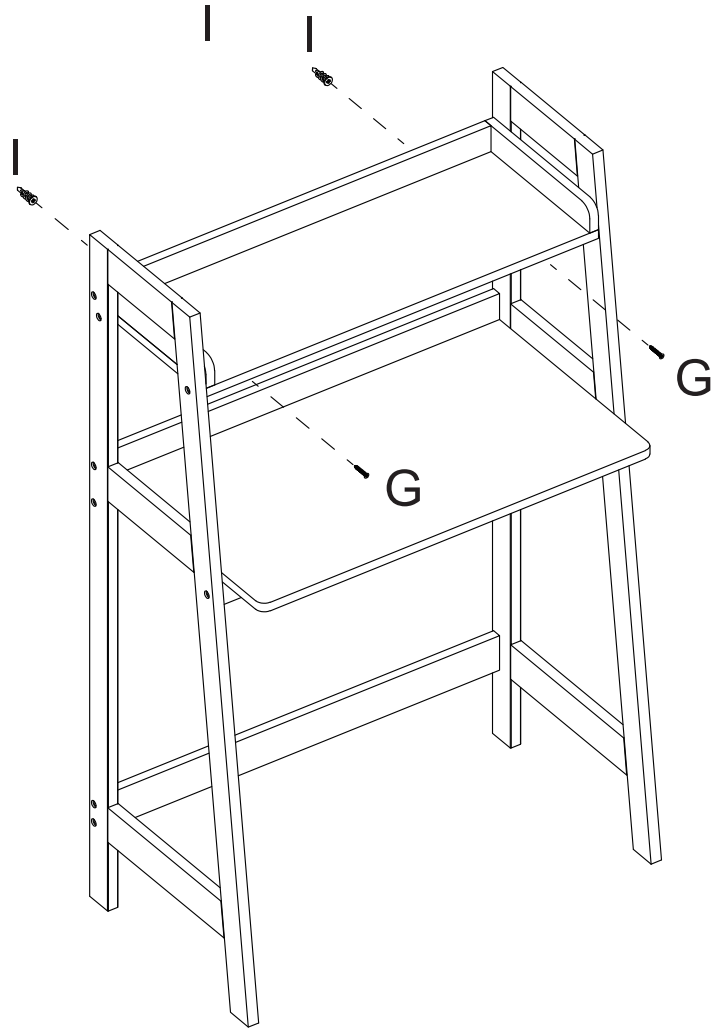
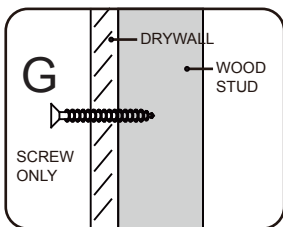

Option #1: Securing to Drywall

1. Position desk against wall in desired location. Using a pencil, make 2 small marks on wall through holes on brackets (H). Move desk away from wall and screw 2 plastic anchors (I) into wall on pencil marks.
2. Place desk against wall, insert 2 screws (G) through holes on brackets (H), then tighten to plastic anchors (I).

Option #2: Securing to Drywall and Wood Stud

1. Position desk against wall in desired location. Insert 2 screws (G) through holes on brackets (H), then tighten through drywall and into wood stud.

*Tip: Anchor brackets (H) can be adjusted to correct distance from wall to desk as needed. Once adjusted, be sure to re-tighten brackets for stability.

WARNING  Please make sure your item is secured to the wall, per assembly instructions.

MAINTENANCE

Item should be checked periodically for damage or loose screws/parts. Take appropriate action necessary to correct hazards such as tightening of screws and taking any damaged parts away from children.

CARE

Wipe clean with a water dampened cloth. Wipe dry with clean cloth.

IMPORTANT:
Keep assembly instructions for future reference.

LET'S GET SOCIAL!

Follow us and tag @riverridgehome in your photos and videos of your RiverRidge® products!



LISTA DE PIEZAS

N.º	DESCRIPCIÓN	CANT.
1	Marco lateral izquierdo	1
2	Marco derecho	1
3	Tablero del riel de la repisa	2
4	Repisa	1
5	Tablero del riel trasero de la repisa	1
6	Escritorio	1
7	Tablero de soporte trasero	1
8	Barra transversal delantera	1
9	Barra transversal trasera inferior	1
A	Tornillo para metales (6x60mm)	2
B	Tuerca	16
C	Pasador de madera	14
D	Tornillo para metales (6x50mm)	14
E	Tornillo (4x14mm)	2
F	Tornillo (4x30mm)	3
G	Tornillo (4x30mm)	2
H	Soporte de anclaje ajustable	2
I	Anclajes de plástico para pared	2
J	Llave allen	1
K	Tornillo (4x35mm)	7
L	Tornillo (4x50mm)	3

HERRAMIENTAS NECESARIAS PARA EL ENSAMBLAJE: DESTORNILLADOR PLANO Y PHILLIPS (NO INCLUYEN). NO SE RECOMIENDA EL USO DE UN DESTORNILLADOR ELÉCTRICO PARA EL ENSAMBLAJE. NO UTILICE EL ARTÍCULO SI TIENE PIEZAS DAÑADAS O PIEZAS QUE FALTAN.

PIEZAS DE REPUESTO

Si compró el producto en los Estados Unidos, puede pedir las piezas de repuesto sin costo alguno en www.riverridgehome.com. Si lo compró fuera de los Estados Unidos, comuníquese con el distribuidor donde lo adquirió.

COMUNÍQUESE CON NOSOTROS

Si tiene preguntas con relación a este producto RiverRidge®, no dude en comunicarse con nosotros a través de www.riverridgehome.com/pages/contact-us.

PASO 1

1. Fije 2 soportes de anclaje ajustables (H) a la repisa (4) introduciendo 2 tornillos (E) a través de los orificios en los soportes de anclaje ajustables (H), luego apriételos a la repisa (4).
 2. Introduzca 6 pasadores de madera (C) en los orificios para pasadores de madera de la repisa (4).
 3. Fije la repisa (4) al tablero del riel de la repisa (3) y al tablero del riel trasero de la repisa (5) introduciendo pasadores de madera (C) en los orificios para pasadores de madera en el tablero del riel de la repisa (3) y en el tablero del riel trasero de la repisa (5).
 4. Introduzca 7 tornillos (K) a través de los orificios en la repisa (4), luego apriételos al tablero del riel de la repisa (3) y al tablero del riel trasero de la repisa (5).
-

PASO 2

1. Introduzca 2 pasadores de madera (C) en los orificios para pasadores de madera en la barra transversal delantera (8).
 2. Fije la barra transversal delantera (8) al escritorio (6) introduciendo pasadores de madera (C) en los orificios para pasadores de madera en el escritorio (6).
 3. Introduzca 3 tornillos (L) a través de los orificios en la barra transversal delantera (8), luego apriételos al escritorio (6).
-

PASO 3

1. Introduzca 2 pasadores de madera (C) en los orificios para pasadores de madera en el tablero de soporte trasero (7).
 2. Fije el tablero de soporte trasero (7) al escritorio (6) introduciendo pasadores de madera (C) en los orificios para pasadores de madera del escritorio (6).
 3. Introduzca 3 tornillos (F) a través de los orificios en el tablero de soporte trasero (7), luego apriételos al escritorio (6).
-

PASO 4

1. Introduzca 2 pasadores de madera (C) en los orificios para pasadores de madera en el marco lateral izquierdo (1).
 2. Fije la repisa y el escritorio ensamblados al marco lateral izquierdo (1) introduciendo pasadores de madera (C) en los orificios para pasadores de madera en el escritorio (6).
 3. Introduzca 3 tuercas (B) en los orificios para tuercas en la repisa (4) y la barra transversal delantera (8).
 4. Introduzca 3 tornillos para metales (D) a través de los orificios en el marco lateral izquierdo (1), luego apriételos a la repisa (4) y la barra transversal delantera (8) con una llave Allen (J).
-

PASO 5

1. Introduzca 2 pasadores de madera (C) en los orificios para pasadores de madera en el marco derecho (2).
 2. Fije la unidad ensamblada al marco derecho (2) introduciendo pasadores de madera (C) en los orificios para pasadores de madera en el escritorio (6).
 3. Introduzca 3 tuercas (B) en los orificios para tuercas en la repisa (4) y la barra transversal delantera (8).
 4. Introduzca 3 tornillos para metales (D) a través de los orificios en el marco derecho (2), luego apriételos a la repisa (4) y la barra transversal delantera (8) con una llave Allen (J).
-

PASO 6

1. Introduzca 10 tuercas (B) en los orificios para tuercas en el tablero del riel trasero de la repisa (5), el tablero de soporte trasero (7) y la barra transversal trasera inferior (9).
 2. Introducir 2 tornillos para metales (A) a través de los orificios en el marco lateral izquierdo (1) y el marco derecho (2), luego apriételos al tablero del riel trasero de la repisa (5).
 3. Introduzca 8 tornillos para metales (D) a través de los orificios en el marco lateral izquierdo (1) y el marco derecho (2), luego apriételos al tablero de soporte trasero (7) y la barra transversal trasera inferior (9) con una llave Allen (J).
-

PASO 7

Opción n.º 1: Fijar a una pared de yeso

1. Coloque el escritorio contra la pared en el lugar deseado. Con un lápiz, haga 2 marcas pequeñas en la pared a través de los orificios en los soportes (H). Aleje el escritorio de la pared y atornille 2 anclajes de plástico (I) en la pared sobre las marcas de lápiz.
2. Coloque el escritorio contra la pared, introduzca 2 tornillos (G) a través de los orificios de los soportes (H), luego apriételos a los anclajes de plástico (I).

Opción n.º 2: Fijar a una pared de yeso y a un montante de madera

1. Coloque el escritorio contra la pared en el lugar deseado. Introduzca 2 tornillos (G) a través de los orificios en los soportes (H), luego apriételos a través de la pared de yeso y en el montante de madera.

*Consejo: Los soportes de anclaje (H) se pueden ajustar para corregir la distancia de la pared al escritorio, según sea necesario. Una vez ajustados, asegúrese de volver a apretar los soportes para mayor estabilidad.

ADVERTENCIA  **Asegúrese de que su artículo esté fijo a la pared, según las instrucciones de ensamblaje.**

MANTENIMIENTO

El producto debe revisarse periódicamente para detectar daños o tornillos y piezas sueltas. Tome las medidas necesarias para evitar los peligros, como apretar los tornillos y retirar cualquier pieza dañada del alcance de los niños.

CUIDADO

Limpiar con un paño humedecido en agua. Secar con un paño limpio.

IMPORTANTE: Guarde las instrucciones de ensamblaje para futuras referencias.

¡SOCIALICEMOS!

¡Síguenos y etiquete a @riverridgehome en las fotos y videos de sus productos RiverRidge®!

LISTE DES PIÈCES

N°	DESCRIPTION	QTÉ
1	Cadre latéral gauche	1
2	Cadre latéral droit	1
3	Panneau pour rail d'étagère	2
4	Étagère	1
5	Crémaillère arrière de l'étagère	1
6	Bureau	1
7	Plaque de support arrière	1
8	Barre transversale avant	1
9	Barre transversale arrière inférieure	1
A	Vis mécanique (6x60mm)	2
B	Écrou	16
C	Goujon en bois	14
D	Vis mécanique (6x50mm)	14
E	Vis (4x14mm)	2
F	Vis (4x30mm)	3
G	Vis (4x30mm)	2
H	Support d'ancrage réglable	2
I	Ancrage mural en plastique	2
J	Clé Allen	1
K	Vis (4x35mm)	7
L	Vis (4x50mm)	3

OUTILS NÉCESSAIRES POUR L'ASSEMBLAGE : TOURNEVIS À TÊTE PLATE ET À POINTE CRUCIFORME (NON FOURNIS). NOUS DÉCONSEILLONS D'UTILISER UN TOURNEVIS ÉLECTRIQUE POUR L'ASSEMBLAGE. N'UTILISEZ PAS CET ARTICLE SI UNE PIÈCE EST MANQUANTE OU ENDOMMAGÉE.

PIÈCES DE RECHANGE

Si vous avez acheté votre article aux États-Unis, vous pouvez commander des pièces de rechange sans frais pour vous sur www.riverridgehome.com. Si l'achat est effectué en dehors des États-Unis, veuillez contacter le détaillant où vous avez acheté.

CONTACTEZ-NOUS

Pour toute question concernant votre contrat RiverRidge® n'hésitez pas à nous contacter à l'adresse www.riverridgehome.com/pages/contact-us.

ÉTAPE 1

1. Fixez les deux supports d'ancrage réglable (H) sur l'étagère (12) en insérant 2 vis (E) dans le trou des supports d'ancrage réglable (H), puis en la serrant dans l'étagère (4).
 2. Insérez 6 goujons en bois (C) dans les trous de goujon sur l'étagère (4).
 3. Fixez l'étagère (4) au panneau de la traverse d'étagère (3) et au panneau de la traverse arrière de l'étagère (5) en insérant les chevilles à bois (C) dans les trous de chevilles à bois du panneau de la traverse d'étagère (3) et du panneau de la traverse arrière de l'étagère (5).
 4. Insérez 7 vis (K) dans les trous de l'étagère (4), puis serrez-les dans la crémaillère gauche de l'étagère (4) et la crémaillère arrière de l'étagère (5).
-

ÉTAPE 2

1. Insérez 2 chevilles à bois (C) dans les trous de chevilles en bois de la traverse frontale (8).
 2. Fixez la barre transversale avant (8) au bureau (6) en insérant les chevilles à bois (C) dans les trous de chevilles à bois du bureau (6).
 3. Insérez 3 vis (L) dans les trous de la barre transversale avant (8), puis serrez-les sur le bureau (6).
-

ÉTAPE 3

1. Insérez 2 goujons en bois (C) dans les trous de goujon en bois de la plaque arrière (7).
 2. Fixer le panneau de support arrière (7) au bureau (6) en insérant les chevilles à bois (C) dans les trous de chevilles à bois du bureau (6).
 3. Insérez les 3 vis (F) dans les trous de la carte de support arrière (7), puis serrez-les à la table (6).
-

ÉTAPE 4

1. Insérez 2 goujons en bois (C) dans les trous de goujons en bois sur le cadre latéral gauche (1).
 2. Fixez l'étagère et le bureau assemblés au cadre latéral gauche (1) en insérant les chevilles à bois (C) dans les trous de chevilles à bois du bureau (6).
 3. Insérer 3 écrous (B) dans les trous d'écrou de la tablette (4) et de la barre transversale avant (8).
 4. Insérez 3 vis mécaniques (D) dans les trous du cadre latéral gauche (1), puis serrez-les sur la tablette (4) et la traverse avant (8) à l'aide d'une clé Allen (J).
-

ÉTAPE 5

1. Insérez 2 goujons en bois (C) dans les trous de goujons en bois sur le cadre latéral droit (2).
 2. Fixez l'unité assemblée au bureau assemblé au cadre latéral droit (2) en insérant les chevilles à bois (C) dans les trous de chevilles à bois du bureau (6).
 3. Insérer 3 écrous (B) dans les trous d'écrou de la tablette (4) et de la barre transversale avant (8).
 4. Insérez 3 vis mécaniques (D) dans les trous du cadre latéral droit (2), puis serrez-les sur la tablette (4) et la traverse avant (8) à l'aide d'une clé Allen (J).
-

ÉTAPE 6

1. Insérez 10 écrous (B) dans les trous d'écrou du panneau de la traverse arrière de l'étagère (5), du panneau de support arrière (7) et de la traverse arrière inférieure (9).
 2. Insérez 2 vis à métaux (A) dans les trous du cadre latéral gauche (1) et du cadre latéral droit (2), puis serrez-les sur le panneau du rail arrière de l'étagère (5).
 3. Insérez 8 vis à métaux (D) dans les trous du cadre latéral gauche (1) et du cadre latéral droit (2), puis serrez-les sur la planche de support arrière (7) et la traverse arrière inférieure (9) à l'aide d'une clé Allen (J).
-

ÉTAPE 7

Option 1 : Fixation sur des cloisons sèches

1. Placez le bureau contre le mur à l'endroit désiré. À l'aide d'un crayon, faites 2 petites marques sur le mur à travers les trous des supports (H). Éloignez le bureau du mur et vissez 2 ancrages en plastique (I) dans le mur sur les marques de crayon.

2. Placez le bureau contre le mur, insérez 2 vis (G) dans le trou du support (H), puis serrez-la dans l'ancrage en plastique (I).

Option 2 : Fixation sur des cloisons sèches et des montants en bois

1. Placez le bureau contre le mur à l'endroit désiré. Insérez 2 vis (G) dans les trous des supports (H), puis vissez-les à travers la cloison sèche et dans le montant en bois.

*Conseil : Le support d'ancrage (H) peut être ajusté pour corriger la distance entre le mur et le bureau selon les besoins. Une fois ajustés, assurez-vous de resserrer les supports pour plus de stabilité.

AVERTISSEMENT  **Vérifiez que votre article est bien fixé sur le mur, conformément aux instructions d'assemblage.**

MAINTENANCE

Vérifiez régulièrement si l'article est endommagé, si des vis sont desserrées ou si des pièces sont détachées. Pour éliminer les dangers, prenez les mesures nécessaires, comme serrer les vis et éloigner les pièces endommagées des enfants.

ENTRETIEN

Nettoyez avec un chiffon humide. Séchez avec un chiffon propre.

IMPORTANT : Conservez les instructions d'assemblage pour toute référence ultérieure

SOCIALISONS-NOUS!

Suivez-nous et marquez @riverridgehome dans vos photos et vidéos de vos produits RiverRidge®!