

## PREPARING FOR INSTALLATION

Carefully remove all contents from the carton. Shut off the power at the circuit breaker and completely remove the old fixture from the wall, including the old mounting bracket. Remove the new mounting bracket assembly from the fixture. Place the mounting plate (A) over the junction box so that the folded sides extend out away from the wall and the holes (F) are centered on the left and right. Pull the house wires through the center of mounting plate (A) and secure mounting plate (A) to the junction box by tightening the screws (B).

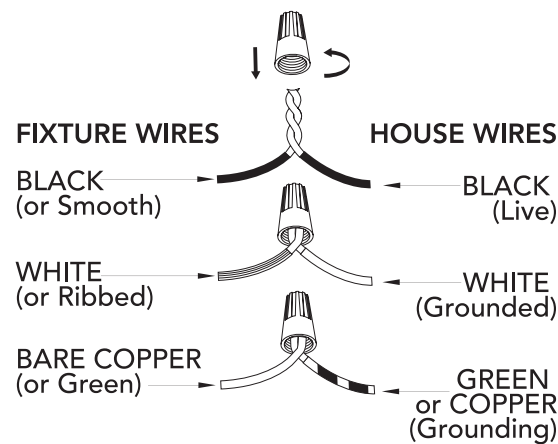

## CONNECTING THE WIRES

Have a helper support the fixture's weight while completing the wiring. Attach the fixture's wires to the power supply wires from the junction box. Connect black to black (Live); white to white (grounded); grounding to grounding (green or copper). Twist the ends of the wire pairs together. Then, twist on a wire connector. Make sure all twists are in the same direction. Loop fixture's ground wire around grounding screw (C) and tighten. If there is no ground wire (green or copper) from the junction box, contact a qualified electrician.

## FINISHING THE INSTALLATION

Place the backplate (E) over the mounting plate (A) making sure to align the holes of the fixture with the holes of the mounting plate. Secure the fixture with screws (D). Screw the finial (G) on the fixture. Install the glass shade (I) by lining it up with the socket (H) and turning it to lock in place. Install light bulb (not included) in accordance with the fixture's specifications. Do not exceed the recommended wattage. Turn on the power and test the fixture. Your installation is now complete.

## CLEANING TIPS

Treat the fixture gently! Regular cleaning will reduce the need for deep cleaning. For regular cleaning, turn off the light and wipe down the fixture with a clean lint-free cotton or microfiber cloth. Never spray cleaner directly onto the fixture.

## NOTICE

Drill 9/64" pilot holes in support structure to aid in securing light fixture.

# Hunter

## Camelia Stem

For Models:  
Para los Modelos:  
Pour les Modèles:

13250  
13251

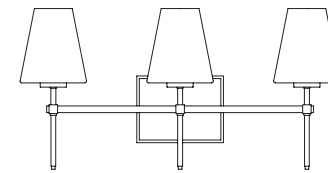

Here are the tools you'll need to complete your installation:

Estas son las herramientas que usted necesitará para completar su instalación:

Voici les outils dont vous aurez besoin pour réaliser l'installation:



Ladder  
Escalera  
Échelle

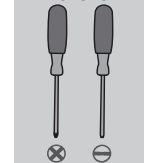

Screwdriver  
Destornilladore  
Tournevis

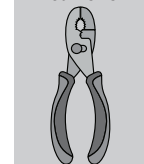

Pliers  
Alicates  
Pince

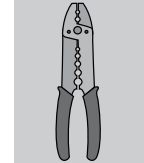

Wire Strippers  
Pelacables  
Pince à dénuder



Drill  
Taladro  
Foret

3 Light Vanity  
3 Luz Decorativa de Pared  
3 Lumière Vanité

Fixture weight ±2 lbs:  
Peso ±2 lb: 5.07 lbs (2.3 kg)  
Poids fixe ±2 lbs:

### Hardware Service Kit/Kit De Mantenimiento Del Equipo/Trousse De Maintenance Quincaillerie

Part #/ Pieza #/Pièce #	Model/ Modelo/Modèle	Finish/ Finish/Fini
KE99701895	13250	Matte Black/ Negro Mate/ Noir Mat
KE99701A57	13251	Luxe Gold/Oro de Lujo/Or Grand Luxe

### Glass/Domo De Vidrio/Verre

Part #/ Pieza #/Pièce #	Model/ Modelo/Modèle	Type/ Tipo/Type
KE33601L62	13250, 13251	Cased White Glass/ Pantalla de Vidrio Blanco/ Verre Blanc

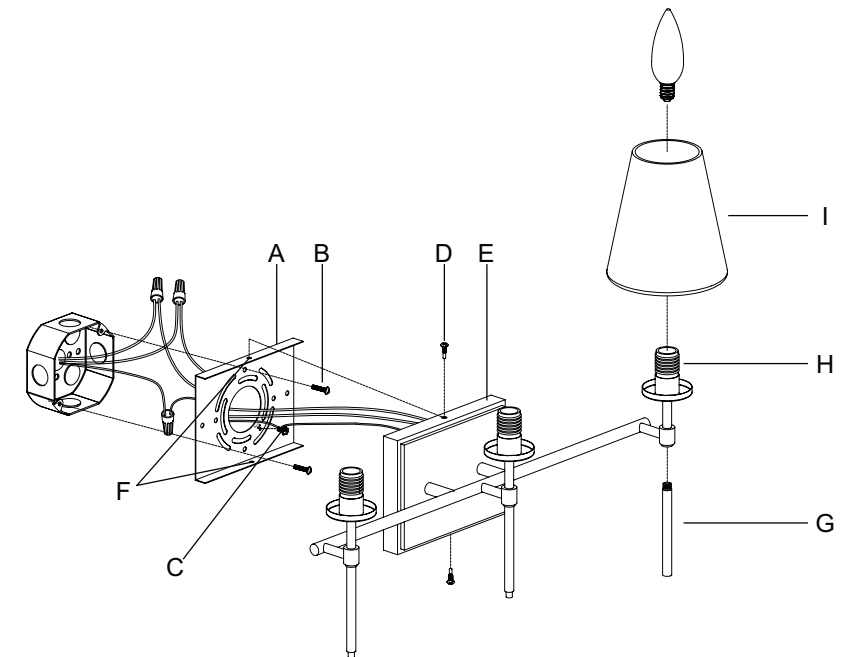

## INSTALLATION INSTRUCTIONS INSTRUCCIONES DE INSTALACIÓN/ INSTRUCTIONS D'INSTALLATION

### ⚠ WARNING

- To avoid possible electrical shock, before installing your light fixture, disconnect the power by turning off the circuit breakers to the outlet box associated with the wall switch location.
- The lighting fixture must be grounded. If the ground wire for the installation site is not present, immediately **STOP** installation and consult a qualified electrician.
- All wiring must be in accordance with national and local electrical codes ANSI/NFPA 70. If you are unfamiliar with wiring or in doubt, consult a qualified electrician.

**READ AND SAVE THESE INSTRUCTIONS**  
These instructions are provided for your safety. It is very important that they are read carefully and completely before beginning installation of the lighting fixture.

### ⚠ ADVERTENCIA

- Para evitar una posible descarga eléctrica, antes de instalar su lámpara, desconecte la energía apagando los interruptores automáticos (breakers) que alimentan la caja de salida asociada con la ubicación del interruptor de pared.
- La lámpara se debe conectar a tierra. Si el alambre de conexión a tierra no está presente en el sitio de la instalación, **DETENGA** inmediatamente la instalación y consulte con un electricista calificado.
- Todo el cableado debe realizarse de acuerdo con los códigos eléctricos locales y nacionales ANSI/NFPA 70. Si no está familiarizado con el cableado, o si tiene duda, consulte a un electricista calificado.

**LEA Y GUARDE ESTAS INSTRUCCIONES**  
Estas instrucciones se proporcionan para su seguridad. Es muy importante leerlas detenidamente y completamente antes de comenzar la instalación de la lámpara.

### ⚠ AVERTISSEMENT

- Pour éviter tout choc électrique, avant d'installer le luminaire, coupez le courant en éteignant les disjoncteurs de la boîte électrique associée à l'interrupteur mural.
- Le luminaire doit être mis à la terre. Si le fil de terre du lieu d'installation n'est pas présent, **ARRÊTER** immédiatement l'installation et consulter un électricien qualifié.
- Tout le câblage doit être conforme aux codes électriques nationaux et locaux en vigueur et à la norme ANSI/NFPA 70. Si vous n'avez pas l'habitude de faire ce câblage ou en cas de doute, adressez-vous à un électricien qualifié.

**LISEZ ET CONSERVEZ CES INSTRUCTIONS**  
Ces instructions sont fournies pour votre sécurité. Il est très important de les lire attentivement dans leur intégralité avant d'entreprendre l'installation du luminaire.

## PREPARACIÓN PARA LA INSTALACIÓN

ESPAÑOL

Retire con cuidado todo el contenido de la caja. Apague la energía en el interruptor automático (breaker) y retire completamente el accesorio antiguo de la pared, incluido el soporte de montaje anterior. Retire del accesorio el nuevo conjunto del soporte de montaje. Coloque la placa de montaje (A) sobre la caja de conexiones de manera que los lados doblados se extiendan hacia afuera, alejándose de la pared, y que los orificios (F) queden centrados a la izquierda y a la derecha. Pase los cables de la casa a través del centro de la placa de montaje (A) y asegure la placa de montaje (A) a la caja de conexiones apretando los tornillos (B).

### CONEXIÓN DE LOS CABLES

Solicite a un ayudante que soporte el peso del accesorio mientras se realiza la conexión de los alambres.

Conecte los alambres del accesorio con los alambres de suministro de energía procedentes de la caja de conexiones. Conecte negro con negro (vivo); blanco con blanco (neutro); y conexión a tierra con conexión a tierra (verde o cobre). Enrolle (retuerza) los extremos de los pares de alambres para unirlos y luego gírelos dentro de un conector de alambres. Asegúrese de que todos los giros se realicen en la misma dirección. Enrolle el alambre de conexión a tierra del accesorio alrededor del tornillo de conexión a tierra (C) y apriételo. Si no hay

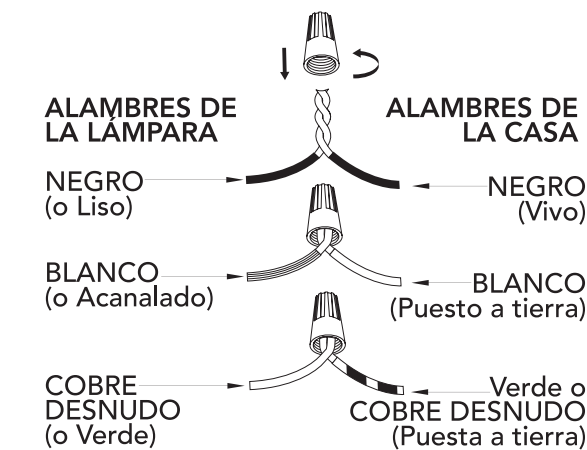

alambre de conexión a tierra (verde o cobre) procedente de la caja de conexiones, comuníquese con un electricista calificado.

### FINALIZACIÓN DE LA INSTALACIÓN

Coloque la placa posterior (E) sobre la placa de montaje (A), asegurándose de alinear los orificios del accesorio con los orificios de la placa de montaje. Asegure el accesorio con los tornillos (D). Enrosque el remate (G) en el accesorio. Instale la pantalla de vidrio (I) alineándola con el portalámparas (H) y girándola hasta que quede asegurada en su lugar. Instale el foco (no incluido) de acuerdo con las especificaciones del accesorio. No exceda la potencia recomendada. Encienda la energía y pruebe el accesorio. Su instalación ahora está completa.

### SUGERENCIAS DE LIMPIEZA

¡Trate con cuidado la lámpara! La limpieza periódica reducirá la necesidad de una limpieza profunda. Para la limpieza periódica, apague la lámpara y limpie la lámpara con un trapo limpio de microfibra o de algodón sin pelusas. Nunca rocíe limpiador directamente sobre la lámpara.

#### AVISO

Perfore orificios guía de 9/64 en la estructura de soporte para ayudar a fijar la lámpara.

## PRÉPARATION AVANT L'INSTALLATION

FRANÇAISE

Retirez soigneusement tout le contenu du carton. Coupez le courant au niveau du disjoncteur et retirez complètement l'ancien luminaire du mur, y compris l'ancien support de montage. Retirez du luminaire le nouvel ensemble de support de montage. Placez la plaque de montage (A) sur la boîte de jonction de manière à ce que les côtés repliés s'étendent vers l'extérieur, à l'écart du mur, et que les trous (F) soient centrés à gauche et à droite. Faites passer les fils de la maison par le centre de la plaque de montage (A) et fixez la plaque de montage (A) à la boîte de jonction en serrant les vis (B).

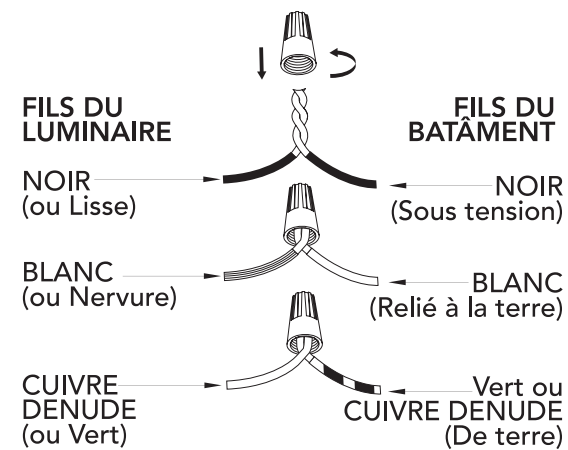

pas de fil de mise à la terre (vert ou cuivre) provenant de la boîte de jonction, communiquez avec un électricien qualifié.

### FIN DE L'INSTALLATION

Placez la plaque arrière (E) sur la plaque de montage (A) en vous assurant d'aligner les trous du luminaire avec ceux de la plaque de montage. Fixez le luminaire à l'aide des vis (D). Vissez le fleuron (G) sur le luminaire. Installez le globe en verre (I) en l'alignant avec la douille (H) et en le tournant pour le verrouiller en place. Installez l'ampoule (non incluse) conformément aux spécifications du luminaire. Ne dépassez pas la puissance recommandée. Rétablissez l'alimentation électrique et testez le luminaire. L'installation est maintenant terminée.

### CONSEILS DE NETTOYAGE

Manipulez le luminaire avec précaution ! Un nettoyage régulier vous épargnera le besoin de faire souvent un nettoyage en profondeur. Lors d'un nettoyage régulier, éteignez la lumière et essuyez le luminaire avec un chiffon propre en coton ou en microfibre non pelucheux. Ne jamais vaporiser un produit nettoyant directement sur le luminaire.

#### AVIS

Percez des avant-trous de 9/64 po dans la structure porteuse pour permettre de fixer le luminaire.