

Assembly | Asamblea | Assemblage

PO# 160013/160021/160049

Customer service | Servicio al cliente | Service clientèle: 800.633.5096 / 972.869.0111

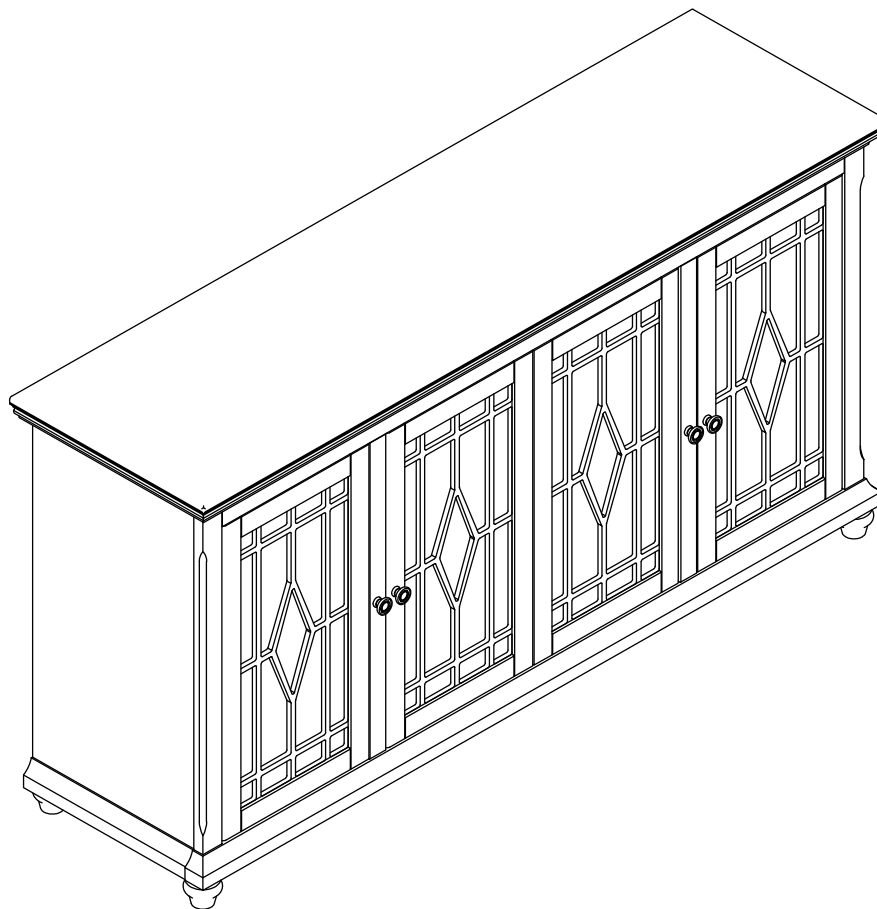

Product number | Número de producto | Numéro de produit

MS431128/MS431101/MS431116

Thank you for your purchase! | ¡Gracias por tu compra! | Merci pour votre achat!

Assembly | Asamblea | Assemblage

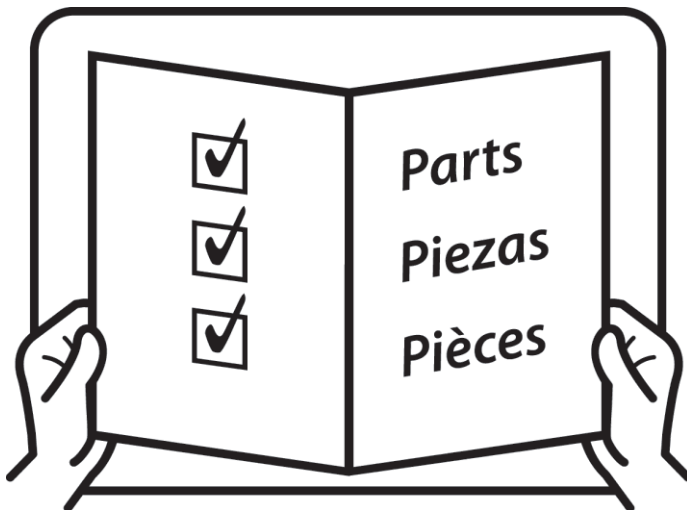
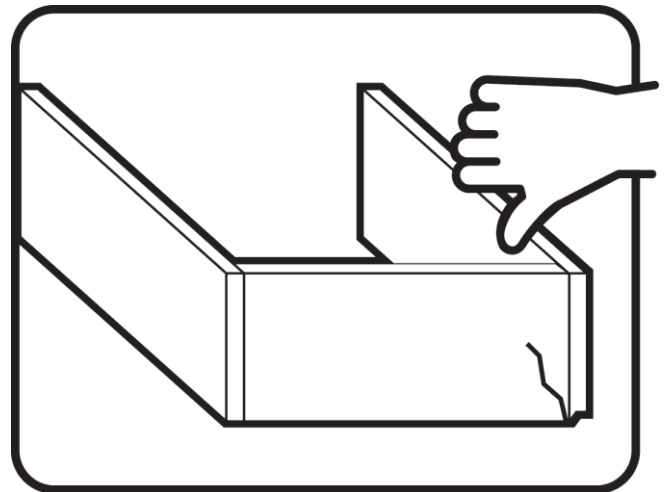
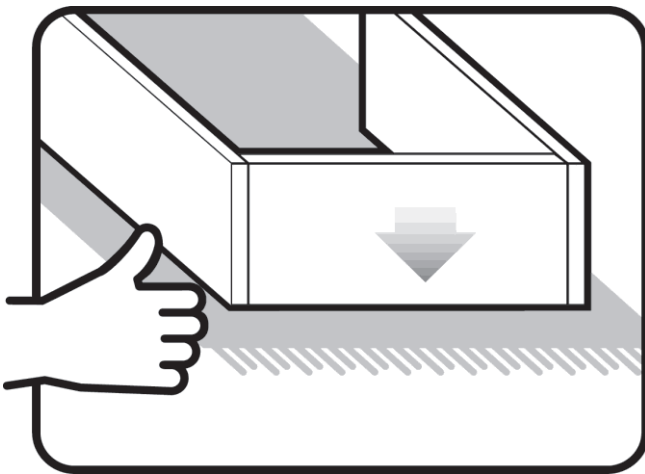
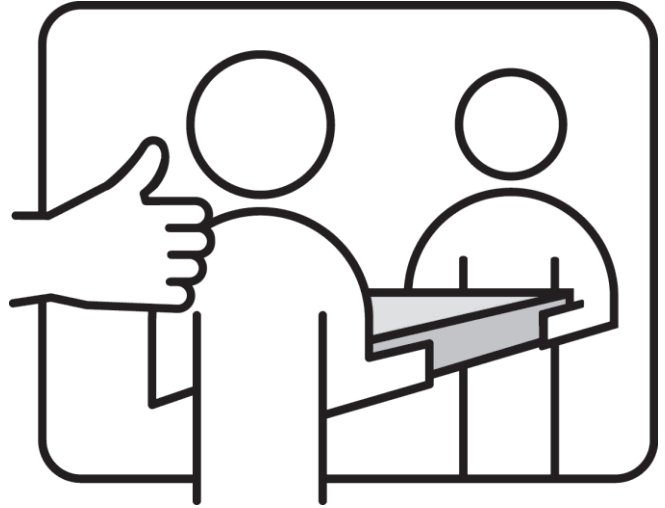
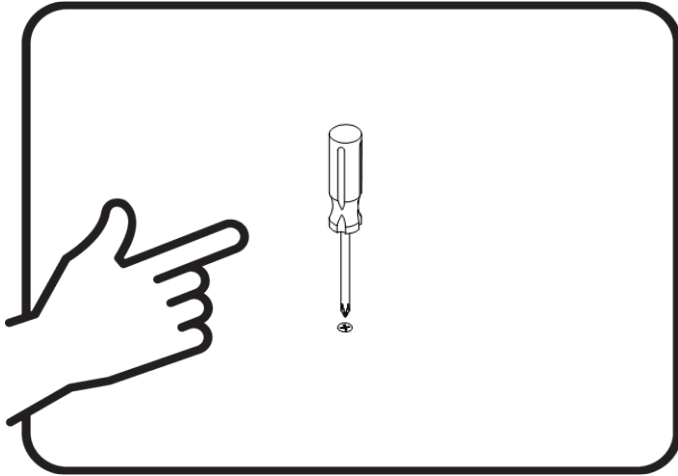

Assembly | Asamblea | Assemblage

Techniques | Técnicas | Techniques



Care | Cuidado | Entretien



Safety | Seguridad | Sécurité



Note! | ¡Nota! | Remarque!



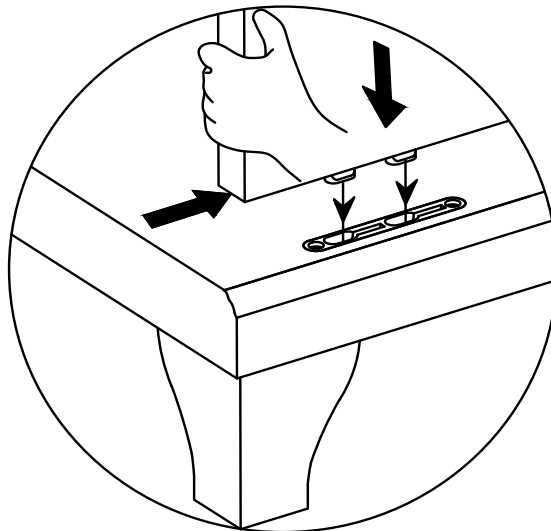

Hardware | Quincaillerie | Ferrreteria

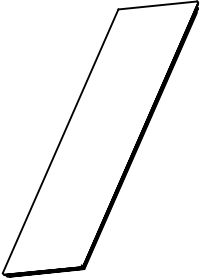
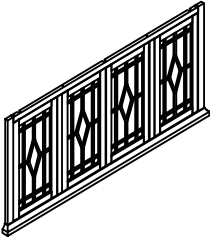
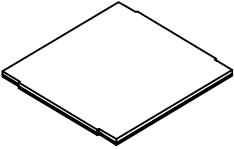
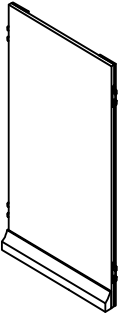
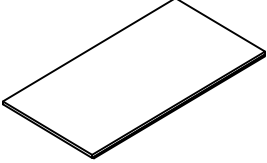
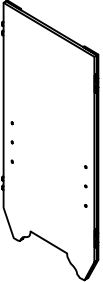
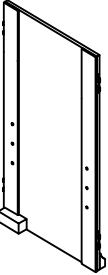
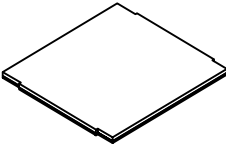
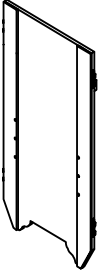
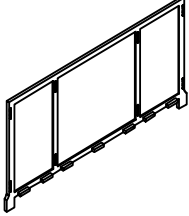
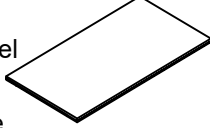
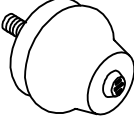

Assembly | Asamblea | Assemblage

| | | |
|--|---|---|
| <p>A</p> <p>X1 Top panel X1 Techo X1 Le toit</p>  | <p>E</p> <p>X1 Front frame X1 Placa in feruor X1 Plaque de fond</p>  | <p>I</p> <p>X2 L/R Bottom Panel X2 Placa base X2 Plaque Carte mere</p>  |
| <p>B</p> <p>X1 Left side panel X1 Panel izquierdo X1 Panneau gauche</p>  | <p>F</p> <p>X1 Middle shelf X1 Laminados X1 Produits lamines</p>  | <p>J</p> <p>X1 Right partition panel X1 Panneau de partition droit X1 Panel de partición derecho</p>  |
| <p>C</p> <p>X1 Right side panel X1 Panel lateral derecho X1 Panneau lateral droit</p>  | <p>G</p> <p>X2 Left/Right shelf X2 Plato medio X2 Plaque mediane</p>  | <p>K</p> <p>X1 Left partition panel X1 Panneau de partition gauche X1 Panel de partición izquierdo</p>  |
| <p>D</p> <p>X1 Back panel X1 Placa posterior X1 Fond de panier</p>  | <p>H</p> <p>X1 Middle Bottom Panel X1 Piso intermedio X1 Étage intermediaire</p>  | <p>L</p> <p>X4 Legs X4 Jambes X4 Piccrnas</p>  |

Assembly | Asambllea | Assemblage

| | |
|---|--|
| <p>1</p> <p>X4 Knob X4 Mancjar X4 Poignee</p>  | |
| <p>2</p> <p>X4 Handle screw Ø5/32"x22mm X4 Tornillo de la manija Ø5/32"x22mm X4 Vis de poignee Ø5/32"x22mm</p>  | |
| <p>3</p> <p>X12 Shelf support Ø6*29*17*13mm X12 Soprte laminado Ø6*29*17*13mm X12 Support en stratifie Ø6*29*17*13mm</p>  | |
| | |

Assembly | Asamblea | Assemblage

1

Lay down the Front Frame (Part E) on a soft floor. Screw the Legs (Part L) into the bottom of panels in the clockwise direction.

Posez le cadre avant (Partie E) sur un sol mou. Vissez les jambes (Partie L) en bas des panneaux dans le sens horaire.

Colocar el marco frontal (Parte E) sobre un suelo blando. Atornilla las patas (Parte L) en la parte inferior de los paneles en sentido horario.

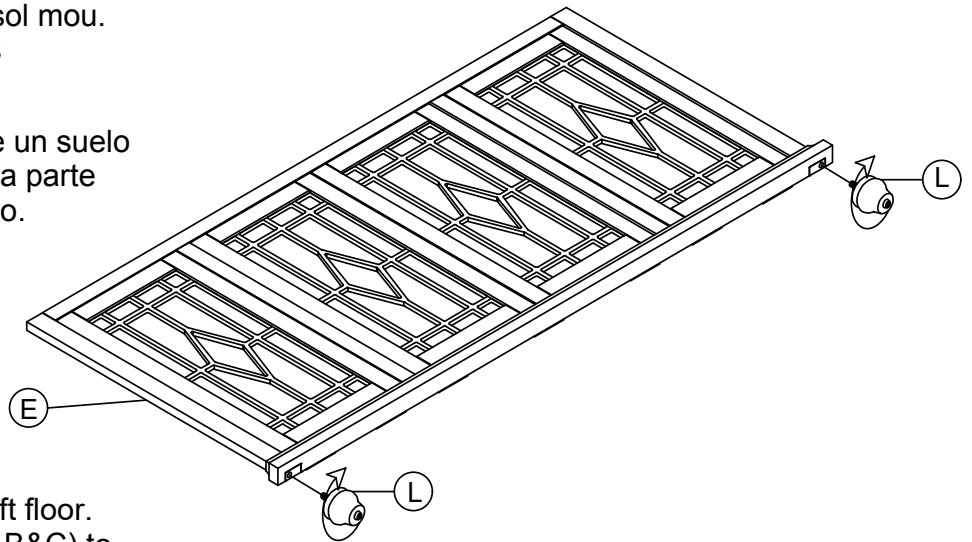

2

Lay the back frame (Part D) flat on a soft floor. Attach the left & right side panels (Part B&C) to the back frame by inserting the hardware and pressing toward the bottom of the back frame. Screw the Legs (Part T) into the bottom of panels in the clockwise direction. Note that the legs must be added after the side panels are attached.

Allongez le cadre arrière (Partie D) à plat sur un sol mou. Fixez les panneaux latéraux gauche et droit (Partie B&C) au cadre arrière en insérant la quincaillerie et en appuyant vers le bas du cadre arrière. Vissez les pieds (Partie T) au bas des panneaux dans le sens horaire. Notez que les pieds doivent être ajoutés après la fixation des panneaux latéraux.

Colocar el marco trasero (Parte D) plano sobre un suelo blando. Fija los paneles laterales izquierdo y derecho (Parte B&C) al marco trasero insertando el herraje y presionando hacia la parte inferior del marco trasero. Atornilla las patas (Parte T) en la parte inferior de los paneles en sentido horario. Ten en cuenta que las patas deben añadirse después de que se hayan colocado los paneles laterales.

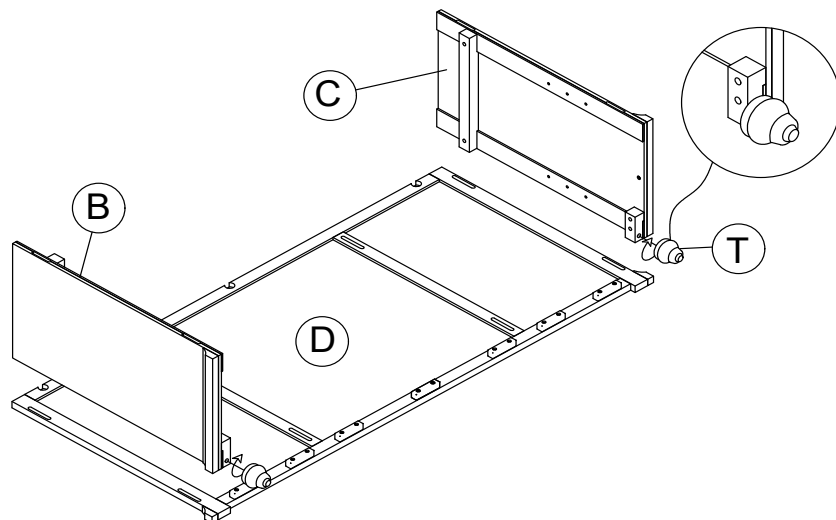

Assembly | Asamblea | Assemblage

3

Turn the assemble part into the upright position. Insert the hardware of L/R Partition Panels (Parts K,J) into Back Panel (Part D) and press down to secure into place making sure that the top of the side and partition panels are flush with the top of the back frame panel.

Tournez la pièce d'assemblage en position verticale. Insérez la quincaillerie des panneaux de cloisons gauche/droite (pièces K, J) dans le panneau arrière (partie D) et appuyez vers le bas pour fixer en place, en veillant à ce que le haut des panneaux latéraux et des panneaux de cloisons soient alignés avec le haut du panneau arrière du cadre.

Gira la pieza de montaje en posición vertical. Inserta la herraje de los paneles de partición izquierdo/derecha (Partes K, J) en el panel trasero (Parte D) y presiona hacia abajo para asegurar que la parte superior de los paneles laterales y de la partición estén a ras con la parte superior del panel trasero del armazón.

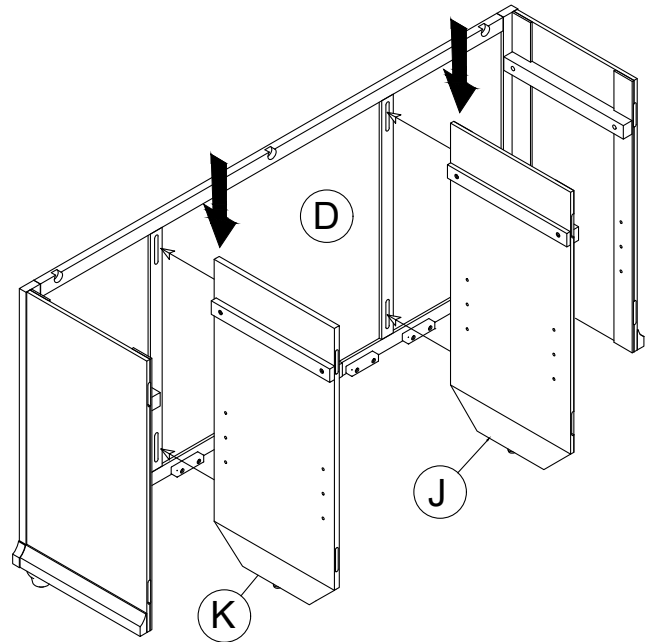

4

Insert the hardware on panels (Parts B,C, J&K) into the hardware on Front Panel (Part E) and press down to secure into place. Make sure that the tops of the side panels and front frame are flush.

Insérez la quincaillerie des panneaux (Parties B, C, J&K) dans la quincaillerie du panneau avant (Partie E) et appuyez pour la fixer en place. Assurez-vous que le haut des panneaux latéraux et le cadre avant soient à fleur.

Inserta el hardware de los paneles (Partes B, C, J&K) en el hardware del Panel Frontal (Parte E) y presiona para asegurar su sitio. Asegúrate de que la parte superior de los paneles laterales y el marco frontal estén a ras.

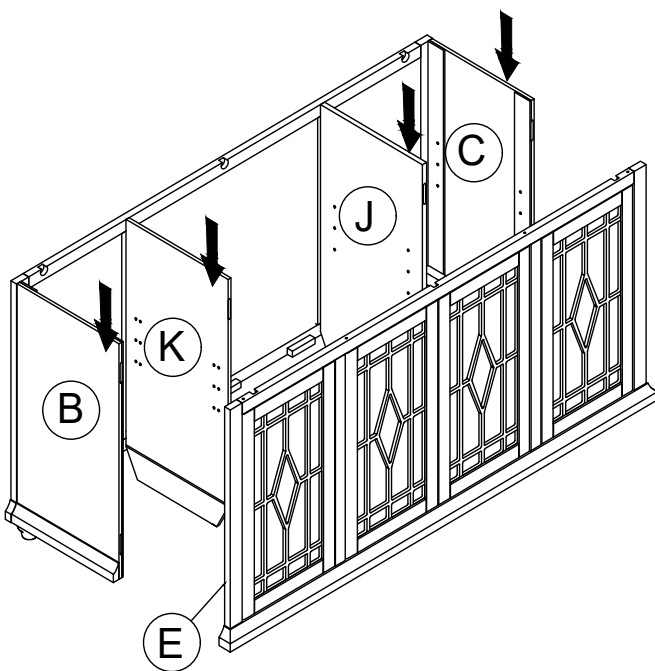

Assembly | Asambla | Assemblage

5

Open the doors and insert L/R/Middle Bottom Panels (Part I&H) into position at the bottom of frame.

Ouvrez les portes et insérez les panneaux inférieurs gauche/droite (Partie I&H) en position en bas du cadre.

Abrir las puertas e insertar los paneles inferiores izquierdo/derecho o centrales (Parte I y I) en la parte inferior del marco.

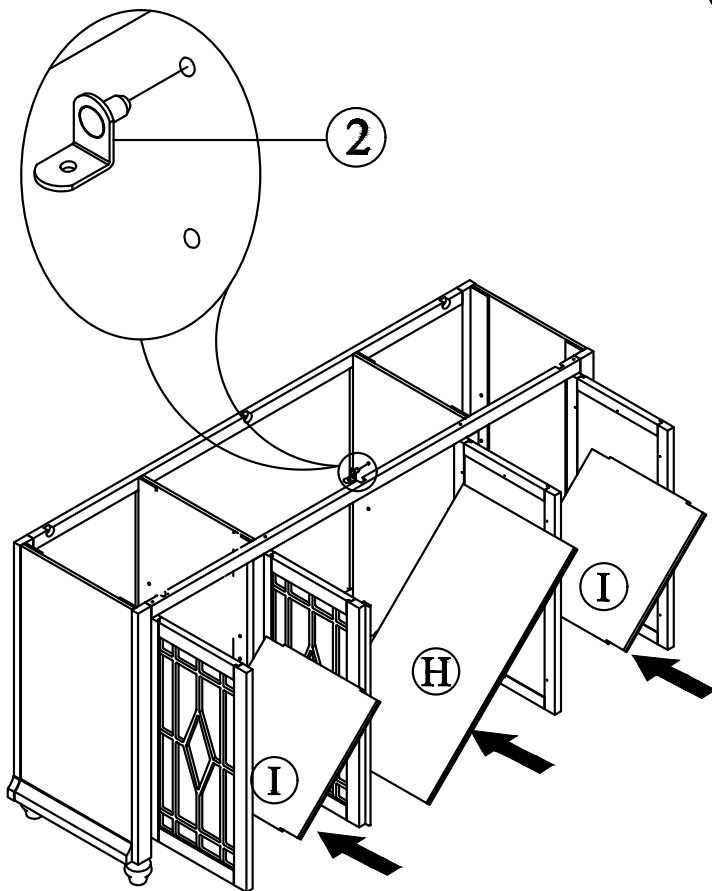
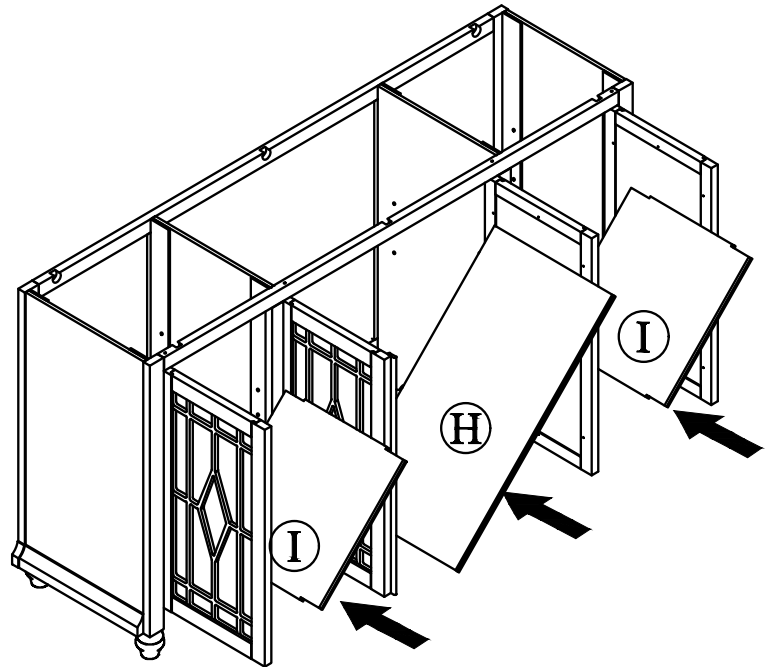

6

Insert Shelf Supports (Part 2) into the holes as shown. Then, insert the Adjustable Shelves (Part G&F) into the cabinet to the position where there are shelf supports.

Supports d'étagère insérables (Partie 2) dans les trous comme illustré. Ensuite, insérez les étagères réglables (Part G&F) dans l'armoire à l'endroit où se trouvent les supports d'étagère.

Soportes de estantería insertados (Parte 2) en los agujeros como se muestra. Luego, inserta las baldas ajustables (Part G&F) en el armario en la posición donde haya soportes para las baldas.

Assembly | Asamblea | Assemblage

7

Insert the Handle Screws for the Knob (Part 1) into the holes from the back side of the doors. Add the Knobs (Part 2) and turn the handle screw clockwise to tighten. You will need a phillips head screw driver to tighten completely.

Insérez les vis de poignée pour le bouton (Partie 1) dans les trous à l'arrière des portes. Ajoutez les boutons (Partie 2) et tournez la vis de la poignée dans le sens des aiguilles d'une montre pour serrer. Il vous faudra un tournevis à tête cruciforme pour serrer complètement.

Inserta los tornillos de la manilla para el pomo (Parte 1) en los agujeros desde la parte trasera de las puertas. Añade los pomos (Parte 2) y gira el tornillo del mango en sentido horario para apretarlo. Necesitarás un destornillador Phillips para apretar completamente.

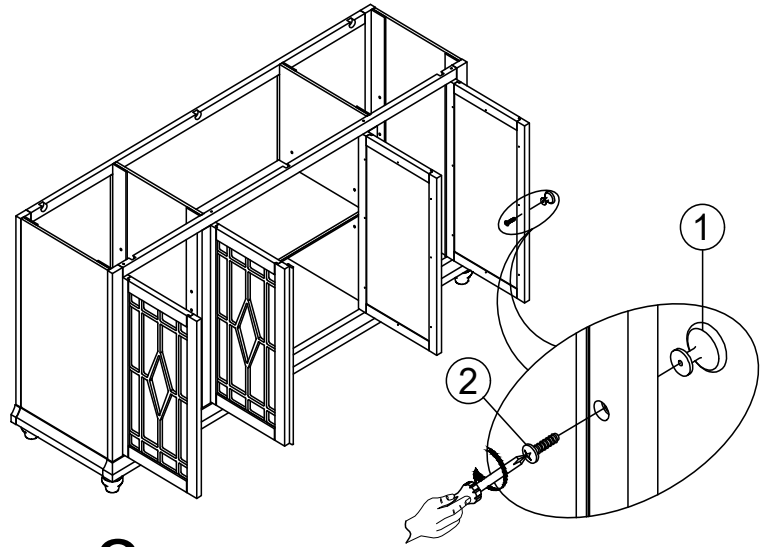

8

Make sure that all of the switch locking hardware in the panels are in the open position as indicated by the straight arrow in the diagram. Align the hardware in the Top Panel (Part A) with the hardware on the top of frame and press down making sure the top is flush with the side and partition panels. Lock the top panel into place by turning the switches indicated the by the curved arrow in the diagram below.

Assurez-vous que tout le matériel de verrouillage des interrupteurs dans les panneaux est en position ouverte, comme indiqué par la flèche droite dans le schéma. Alignez la quincaillerie du panneau supérieur (Partie A) avec celle du dessus du cadre et appuyez pour vous assurer que le dessus est à fleur des panneaux latéraux et de la cloison. Verrouillez le panneau supérieur en tournant les interrupteurs indiqués par la flèche courbe dans le schéma ci-dessous.

Asegúrate de que todo el hardware de bloqueo del interruptor en los paneles esté en la posición abierta, como indica la flecha recta del diagrama. Alinea el herraje del Panel Superior (Parte A) con el herraje de la parte superior del marco y presiona para asegurarte de que la parte superior esté a ras con los paneles laterales y de la partición. Bloquea el panel superior en su lugar girando los interruptores indicados por la flecha curva en el diagrama de abajo.

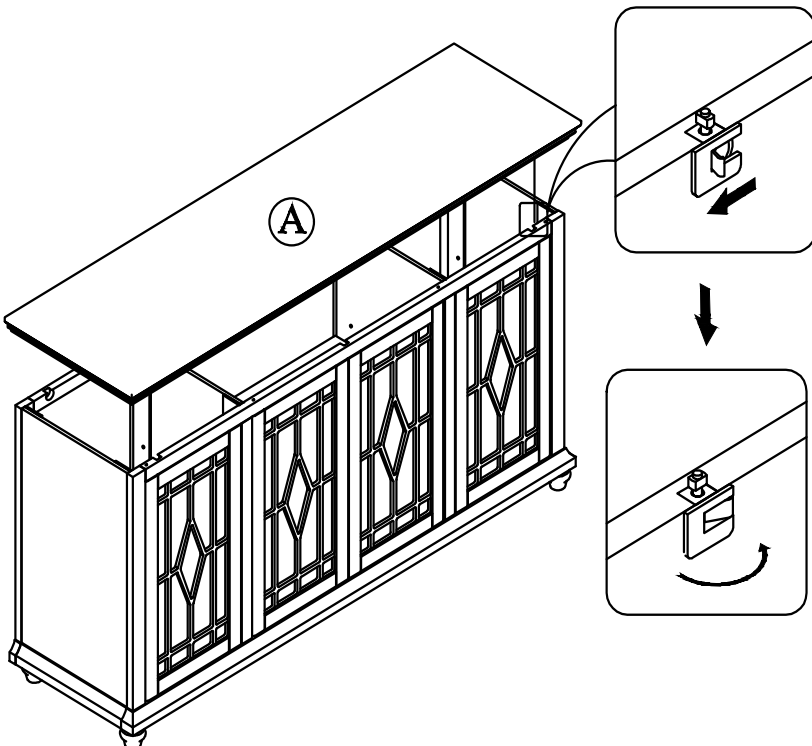

Assembly | Asamblea | Assemblage

May We Help You? 800.633.5096/972.869.0111

Please have this information ready when you call:

- Item Number
- PO #
- Purchaser Name
- Place of Purchase
- Purchase Date
- Date Product Arrived

Immediately examine this product carefully. Any request for missing or damaged part replacement must be received within 90 days of your receipt of the product. Requests for replacement parts, if available, will be honored within this time frame. Parts will not be available for items arriving fully assembled. We do not recommend modifying products and we are not responsible for any damages due to product modifications. If damages or missing parts are not reported within 90 days of receiving the product, we are under no obligation to provide parts or replacement merchandise. For product issues, please contact customer service at 800-633-5096 (toll-free) Mon-Fri 8:30am – 5pm CST. Please ask for a customer service representative for issues involving damages or replacement parts. Please ask for a technical assistance representative for any issues related to product assembly/construction. Regarding product returns, please contact the retailer from whom you purchased the product.

Please note, for items purchased in a retail store, you will need to contact the retailer for all part needs.

Products purchased at garage sales or discount stores are sold as-is and are not covered by the above warranty

¿Podemos ayudarle? 800.633.5096/972.869.0111

Tenga a mano esta información cuando llame:

- Número de artículo
- PO #
- Nombre del comprador
- Lugar de compra
- Fecha de compra
- Fecha en que llegó el producto

Inmediatamente examine este producto con cuidado. Cualquier solicitud de reemplazo de piezas faltantes o dañadas debe recibirse dentro de los 90 días posteriores a la recepción del producto. Las solicitudes de repuestos, si están disponibles, serán atendidas dentro de este marco de tiempo. Las piezas no estarán disponibles para los artículos que lleguen completamente ensamblados. No recomendamos modificar los productos y no nos hacemos responsables de los daños debidos a las modificaciones del producto. Si no se informan daños o piezas faltantes dentro de los 90 días de haber recibido el producto, no estamos obligados a proporcionar piezas o productos de reemplazo. Para problemas con el producto, comuníquese con el servicio al cliente al 800-633-5096 (sin cargo) de lunes a viernes, de 8:30 a. M. A 5 p.m. CST. Solicite a un representante de servicio al cliente si tiene problemas con daños o piezas de repuesto. Solicite un representante de asistencia técnica para cualquier problema relacionado con el montaje / construcción del producto. Con respecto a las devoluciones de productos, comuníquese con el vendedor al que le compró el producto.

Tenga en cuenta que, para los artículos comprados en una tienda minorista, deberá comunicarse con el minorista para todas las necesidades de piezas.

Los productos comprados en las ventas de garaje o tiendas de descuento se venden tal como están y no están cubiertos por la garantía anterior.

Pouvons-nous vous aider? 800.633.5096/972.869.0111

Veillez avoir cette information à portée de main lorsque vous appelez:

- Numéro d'article
- PO #
- Nom de l'acheteur
- Lieu d'achat
- Date d'achat
- Date d'arrivée du produit

Immédiatement examiner ce produit soigneusement. Toute demande de remplacement de pièce manquante ou endommagée doit être reçue dans les 90 jours suivant la réception de votre produit. Les demandes de pièces de rechange, si elles sont disponibles, seront honorées dans ce délai. Les pièces ne seront pas disponibles pour les articles arrivant complètement assemblés. Nous ne recommandons pas de modifier les produits et nous ne sommes pas responsables des dommages causés par des modifications du produit. Si les dommages ou les pièces manquantes ne sont pas signalés dans les 90 jours suivant la réception du produit, nous ne sommes pas tenus de fournir des pièces ou des produits de remplacement. En cas de problème avec le produit, veuillez contacter le service clientèle le 800-633-5096 (sans frais) du lundi au vendredi de 8h30 à 17h, heure de Paris. S'il vous plaît demander à un représentant du service clientèle pour les problèmes impliquant des dommages ou des pièces de rechange. Veuillez demander à un représentant de l'assistance technique de résoudre tout problème lié à l'assemblage / la construction du produit. En ce qui concerne les retours de produits, veuillez contacter le détaillant chez qui vous avez acheté le produit.

Veillez noter que pour les articles achetés dans un magasin de détail, vous devrez contacter le détaillant pour tous les besoins en pièces.

Les produits achetés dans les vide-greniers ou les magasins à prix réduits sont vendus tels quels et ne sont pas couverts par la garantie ci-dessus.