

Ax1

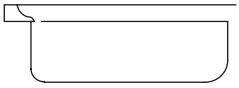

Bx1



Cx1



Dx1

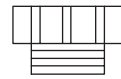

Ex1

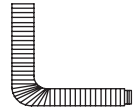

1

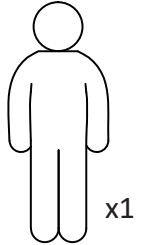
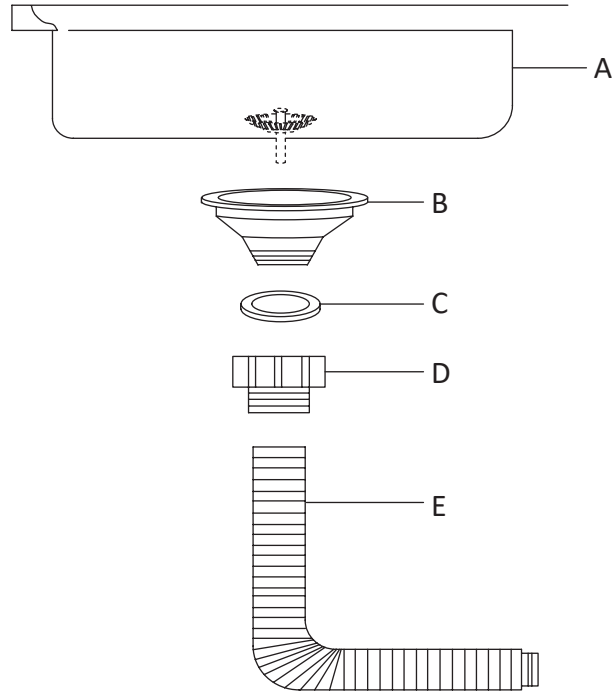

2

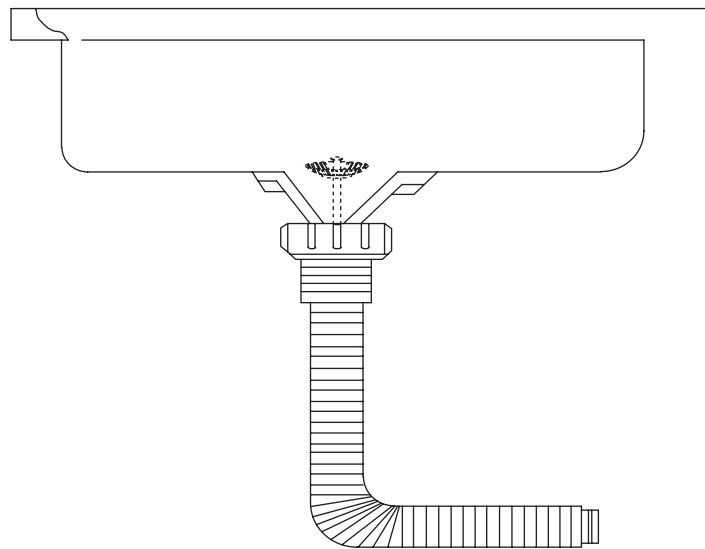

## 1 Introduction

### Conformance

This product conforms to EC Regulation 1935/2004 on materials and articles intended to come into contact with food.

## 2 Warnings and personal safety

### Care and use of kitchen sinks

- "Do's"
  - Clean the sink everyday by thoroughly rinsing with a mild soap and warm water then wipe it dry.
  - Rub lightly with a soft cloth in the direction of the grain lines on a regular basis for additional preventive cleaning.
  - Keep the sink free of any standing water as this can cause a buildup of mineral deposits, which can affect the appearance of your sink.
  - Any stubborn stains should be removed by scrubbing in the direction of the grain using a mild abrasive such as Comet. Always rinse the sink thoroughly after using any cleaning agent and wipe it dry.
  - Clean any mineral deposits built-up with a mild solution of vinegar and water followed by a thorough flushing with water.
  - Remove any scratches with a Scotch-Brite pad and cleaning agent rubbing in the direction of the grain. NOT RECOMMENDED FOR MIRROR FINISH.
- "Don'ts"

## 1 Einleitung

### Konformität

Dieses Produkt entspricht der EG-Verordnung 1935/2004 über Materialien und Gegenstände, die dazu bestimmt sind, mit Lebensmitteln in Berührung zu kommen.

## 2 Warnung und persönliche Sicherheit

### Pflege und Gebrauch von Küchenspülen

- "Vorgehensweisen"
  - Reinigen Sie das Waschbecken täglich, indem Sie es gründlich mit einer milden Seife und warmem Wasser abspülen und anschließend trockenwischen.
  - Zur zusätzlichen vorbeugenden Reinigung regelmäßig mit einem weichen Tuch in Richtung der Maserungslinien leicht einreiben.
  - Halten Sie die Spüle frei von stehendem Wasser, da sich hierdurch Mineralablagerungen ansammeln können, die das Aussehen Ihrer Spüle beeinträchtigen können.
  - Hartnäckige Flecken sollten mit einem milden Schleifmittel wie Comet in Faserrichtung geschrubbt werden. Spülen Sie die Spüle nach der Verwendung von Reinigungsmitteln immer gründlich aus und wischen Sie diese trocken.
  - Reinigen Sie alle Mineralablagerungen mit mildem Essig und Wasser und spülen Sie sie anschließend gründlich mit Wasser ab.
  - Entfernen Sie eventuelle Kratzer mit einem Scotch-Brite-Pad und einem Reinigungsmittel, das Sie in Faserrichtung einreiben. NICHT FÜR HOCHGLANZ ZU EMPFEHLEN.
- "Was man nicht tun sollte"
  - Lassen Sie keine Lebensmittel- oder Getränkereste sowie Metallkonserven auf der Oberfläche der

## 1 Introduction

### Conformité

Ce produit est conforme au règlement CE 1935/2004 concernant les matériaux et les objets destinés à entrer en contact avec des denrées alimentaires.

## 2 Avertissements et sécurité personnelle

### Entretien et utilisation des éviers de cuisine

- « À faire »
  - Nettoyer l'évier tous les jours en le rinçant soigneusement avec un savon doux et de l'eau chaude, puis l'essuyer avec un chiffon sec.
  - Pour un nettoyage préventif supplémentaire, frotter régulièrement avec un chiffon doux dans la direction des lignes de grains.
  - Garder l'évier libre de toute eau stagnante, car cela peut causer une accumulation de dépôts minéraux, ce qui peut affecter l'apparence de l'évier.
  - Les taches tenaces doivent être éliminées en frottant dans le sens du grain à l'aide d'un abrasif doux tel que Comet. Toujours rincer soigneusement l'évier après avoir utilisé un produit de nettoyage et l'essuyer.
  - Nettoyer les dépôts minéraux accumulés avec une solution douce de vinaigre et d'eau, puis rincer abondamment à l'eau.
  - Éliminer les rayures à l'aide d'un tampon Scotch-Brite et d'un produit nettoyant en frottant dans le sens du grain. NON RECOMMANDÉ POUR LA FINITION MIROIR.
- « À ne pas faire »
  - Ne pas laisser les résidus d'aliments ou de boissons ainsi que les produits métalliques en conserve sur la surface de l'évier.

## 1 Introductie

### Conformiteit

Dit product voldoet aan de EC verordening 1935/2004 betreffende materialen en artikelen die in aanraking komen met voedsel.

## 2 Waarschuwingen en persoonlijke veiligheid

### Onderhoud en gebruik van gootstenen

- Wel doen
  - Maak de gootsteen iedere dag schoon door grondig te spoelen met een milde zeep en warm water, daarna droogwrijven.
  - Voor preventief onderhoud regelmatig met een zachte doek licht met de nerven mee wrijven.
  - Laat geen water in de gootsteen staan aangezien dit kalkaanslag kan veroorzaken, wat wat invloed is op het uiterlijk van je gootsteen.
  - Hardnekkige vlekken moeten worden weggeschrobd met de lijnen mee. Gebruik een mild schuurmiddel zoals Cif. Spoel de gootsteen na het gebruik van schoonmaakmiddel altijd grondig af en wrijf hem droog.
  - Kalkaanslag kunt u verwijderen met water en azijn, waarna u grondig spoelt met water.

- Do not allow food or beverage residue as well as metal canned products to remain on the sink surface.
- Do not leave pots, steel cookware, or utensils in the sink for a lengthy period; iron particles often develop rust spots in the stainless steel surface.
- Do not use a steel wool or scouring pad as it damages the sink surface and causes discoloration.
- Do not set hot pans or other kitchen products directly in the sink.
- Never leave rubber mats, sponges, or cleaning pads in the sink overnight as this will trap water and could stain and discolor the sink surface.
- Do not use any drain cleaning products containing sulfuric or hydrochloric acid as this will damage the sink. Silver cleaners can also contain acids that could damage the sink surface.
- Never let the sink come into contact with water containing heavy metals which can make its color fade or get it rusty.
- Never use the inside of the sink as a cutting surface.

## 3 Installation instructions

Remarks: While installing, please apply sealant or adhesive tape on the screw thread in case of leaks.

## 4 Maintenance and cleaning

After use, please clean the product by rubbing the stainless surface with a clean, damp cloth and wipe it dry. Avoid fluoride from household products, bleach, food, silver cleaning materials, sulfur, and hydrochloric acid cleaning products which may cause potential corrosion damage on the sink.

Spüle zurück.

- Lassen Sie keine Töpfe, Stahlkochgeschirr oder Utensilien für längere Zeit im Spülbecken. Eisenpartikel entwickeln häufig Rostflecken auf der Edelstahloberfläche.
- Verwenden Sie keine Stahlwolle oder Scheuerschwämme, da diese die Spülbeckenoberfläche beschädigen und Verfärbungen verursachen.
- Stellen Sie keine heißen Pfannen oder andere Küchenprodukte direkt in die Spüle.
- Lassen Sie niemals Gummimatten, Schwämme oder Reinigungspads über Nacht im Spülbecken, da dies Wasser einschließen und die Spülbeckenoberfläche beflecken und verfärben könnte.
- Verwenden Sie keine schwefel- oder salzsäurehaltigen Kanal-Reinigungsmittel, da dies die Spüle beschädigen kann. Silberreiniger können auch Säuren enthalten, die die Spülbeckenoberfläche beschädigen können.
- Lassen Sie die Spüle niemals mit schwermetallhaltigem Wasser in Berührung kommen, da dies zu Farbverblässungen oder Rostbildung führen kann.
- Verwenden Sie niemals das Innere des Spülbeckens als Schneidfläche.

## 3 Installationsanleitung

Anmerkungen: Falls bei der Montage Undichtigkeiten auftreten, bitte Dichtmittel oder Klebeband auf das Gewinde auftragen.

## 4 Pflege und Reinigung

Reinigen Sie das Produkt nach Gebrauch, indem Sie die rostfreie Oberfläche mit einem sauberen, feuchten Tuch abreiben und trockenwischen. Vermeiden Sie Fluoride aus Haushaltsprodukten, Bleichmitteln, Lebensmitteln, Silberreinigungsmitteln, Schwefel und Salzsäure, die zu Korrosionsschäden am Spülbecken führen können.

- Ne pas laisser les casseroles, les batteries de cuisine en acier ou les ustensiles dans l'évier pendant une longue période ; les particules de fer forment souvent des taches de rouille dans la surface en acier inoxydable.
- Ne pas utiliser de la laine d'acier ou un tampon à récurer car cela endommage la surface de l'évier et cause de la décoloration.
- Ne pas mettre de casseroles chaudes ou d'autres produits de cuisine directement dans l'évier.
- Ne jamais laisser de tapis en caoutchouc, d'éponges ou de tampons de nettoyage dans l'évier pendant la nuit, car cela pourrait accumuler de l'eau et tacher et décolorer la surface de l'évier.
- Ne pas utiliser des produits de nettoyage de drain contenant de l'acide sulfurique ou chlorhydrique car cela endommagera l'évier. Les nettoyeurs d'argenterie peuvent également contenir des acides qui pourraient endommager la surface de l'évier.
- Ne jamais laisser l'évier entrer en contact avec de l'eau contenant des métaux lourds qui peuvent altérer sa couleur ou le rendre rouillé.
- Ne jamais utiliser l'intérieur de l'évier comme surface de coupe.

## 3 Instructions sur l'installation

Remarques : Lors de l'installation, veuillez appliquer du mastic d'étanchéité ou du ruban adhésif sur le filetage de la vis en cas de fuite.

## 4 Entretien et nettoyage

Après utilisation, veuillez nettoyer le produit en frottant la surface en acier inoxydable avec un chiffon propre et humide et l'essuyer avec un chiffon sec. Éviter le fluorure des produits ménagers, de l'eau de Javel, des aliments, des produits de nettoyage pour l'argenterie, du soufre et de l'acide chlorhydrique qui peuvent causer des dommages potentiels de corrosion à l'évier.

- Verwijder eventuele krassen met een schuursponsje en schoonmaakmiddel waarbij u met de nef mee wrijft. NIET AANBEVOLEN VOOR SPIEGELAFWERKING.

### • Niet doen

- Laat geen gemorst eten of drinken of ingeblikte producten op het oppervlak achter.
- Laat pannen, stalen kookgerei of bestek niet langdurig in de gootsteen achter; metaaldeeltjes veroorzaken roestplekken op de stalen oppervlakte.
- Gebruik geen staalwol of Brilliosponsjes aangezien deze het oppervlak beschadigen en verkleuring veroorzaken.
- Zet geen hete pannen of ander keukengerei rechtstreeks in de gootsteen.
- Laat 's nachts geen rubberen matten of sponzen in de gootsteen staan aangezien het water dan niet kan doorlopen wat vlekken en verkleuring veroorzaakt.
- Gebruik geen onstopper die zwavelzuur of zoutzuur bevat aangezien deze het staal beschadigen. Zilverpoets kan ook zuren bevatten die het oppervlak beschadigen.
- Laat de gootsteen nooit in aanraking komen met water dat zware metalen bevat die de kleur kunnen vervagen of roest veroorzaken.
- Gebruik de binnenkant van de gootsteen nooit als snijoppervlak.

### 3 Montage-instructies

Opmerking: gebruik bij het installeren afdichtingsmiddel of kleefband op de schroefdraad om lekken te voorkomen.

## IT

### 1 Introduzione

#### Conformità

Questo prodotto è conforme al Regolamento CE 1935/2004 sui materiali e gli oggetti destinati a venire a contatto con i prodotti alimentari.

### 2 Avvertenze e sicurezza personale

#### Manutenzione e utilizzo dei lavelli della cucina

- "Cosa fare"
  - Pulire il lavandino ogni giorno risciacquandolo accuratamente con sapone delicato e acqua tiepida, poi asciugarlo.
  - Strofinare leggermente con un panno morbido lungo le venature, su base regolare, per un'ulteriore pulizia preventiva.
  - Evitare che l'acqua ristagni nel lavandino in quanto può causare un accumulo di minerali che possono deteriorare l'aspetto del lavandino.
  - Eventuali macchie ostinate devono essere rimosse strofinando nella direzione delle venature usando un detergente leggermente abrasivo come quello della marca "Comet". Risciacquare sempre accuratamente il lavandino dopo aver usato qualsiasi detergente e asciugarlo.
  - Pulire eventuali accumuli di minerali con una soluzione leggera di aceto e acqua, seguita da un accurato risciacquo con acqua.
  - Rimuovere eventuali graffi con un tampone leggermente abrasivo, come quelli della marca "Scotch-Brite" e un detergente strofinando in direzione della venatura. **NON CONSIGLIATO PER LA FINITURA A SPECCCHIO.**
- "Cosa non fare"
  - Non lasciare residui di alimenti o bevande e alimenti in scatole metalliche o lattine sulla superficie del lavello.

## PL

### 1 Wprowadzenie

#### Zgodność

Ten produkt jest zgodny z Rozporządzeniem WE 1935/2004 w sprawie materiałów i wyrobów przeznaczonych do kontaktu z żywnością.

### 2 Ostrzeżenia i bezpieczeństwo osobiste

#### Pielęgnacja i użytkowanie zlewozmywaków kuchennych

- Należy:
  - Czyścić zlew codziennie, łagodnym detergentem i ciepłą wodą, następnie wytrzeć do sucha.
  - Regularnie wycierać miękką szmatką zgodnie z kierunkiem szlifowania w celu dodatkowego wyczyszczenia.
  - Nie pozwalać, by woda stała w zlewie, ponieważ może to spowodować nagromadzenie osadów mineralnych, które mogą mieć wpływ na wygląd zlewu.
  - Wszelkie uporczywe plamy usuwać, szorując zgodnie z kierunkiem szlifowania przy użyciu łagodnego środka ściernego. Po każdym użyciu środka czyszczącego należy zawsze dokładnie opłukać zlew i wytrzeć go do sucha.
  - Usuwać osady mineralne za pomocą łagodnego roztworu octu i wody, następnie dokładnie spłukać wodą.
  - Usuwać zarysowania, pocierając gąbką typu Scotch-Brite z detergentem, zgodnie z kierunkiem szlifowania. **NIEZALECANE PRZY POWIERZCHNIACH LUSTRZANYCH.**
- Nie należy:

## SE

### 1 Inledning

#### Överensstämmelse

Denna produkt överensstämmer med EG-förordning 1935/2004 om material och föremål som är avsedda att komma i kontakt med livsmedel.

### 2 Varningar och personlig säkerhet

#### Skötsel och användning av diskbänken

- "Vad man kan göra"
  - Rengör diskbänken varje dag genom att noggrant skölja med en mild tvål och varmt vatten och sedan torka rent.
  - Skrubba regelbundet med en mjuk trasa i ådringarnas riktning för extra förebyggande rengöring.
  - Håll diskbänken fri från kvarvarande vatten eftersom det kan bygga upp mineraler, vilket påverkar din diskbänks utseende.
  - Svåra fläckar bör tas bort genom att skrubba i ådringarnas riktning med ett mildt badrumsrengöringsmedel såsom Comet. Skölj alltid diskbänken noggrant efter du har använt rengöringsmedel och torka rent.
  - Rengör mineralrester som byggt upp med en mild lösning vinäger och vatten följt av noggrant sköljning med vatten.
  - Ta bort repor med Scotch-Brite och rengöringsmedel i ådringarnas riktning. **REKOMMENDERAS INTE FÖR SPEGELRENGÖRING.**

## ES

### 1 Introducción

#### Conformidad

Este producto cumple con el Reglamento CE 1935/2004 sobre materiales y artículos destinados a entrar en contacto con alimentos.

### 2 Advertencias y seguridad personal

#### Cuidado y uso de los fregaderos de cocina

- "Lo que debe hacer"
  - Limpie el fregadero todos los días enjuagando bien con un jabón suave y agua tibia y luego séquelo.
  - Frote ligeramente con un paño suave en la dirección de las líneas de las vetas de forma regular para una limpieza preventiva adicional.
  - Mantenga el fregadero libre de agua estancada ya que esto puede causar una acumulación de depósitos minerales, lo que puede afectar la apariencia de su fregadero.
  - Cualquier mancha rebelde debe eliminarse frotando en la dirección de la veta con un abrasivo suave

### 4 Onderhoud en schoonmaak

Na gebruik maakt u het product schoon met een schone vochtige doek en wrijft u het droog. Vermijd schoonmaakproducten die fluor, bleekmiddel, zwavel of zoutzuur bevatten en zilverpoets, laat geen etensresten achter aangezien dit corrosie van de gootsteen kan veroorzaken.

- Non lasciare pentole, pentole in acciaio o utensili nel lavandino per un lungo periodo; le particelle di ferro spesso sviluppano macchie di ruggine quando a contatto con la superficie dell'acciaio inossidabile.
- Non utilizzare lana d'acciaio o tamponi abrasivi per la pulizia in quanto questi prodotti possono danneggiare la superficie del lavandino e causare scolorimento.
- Non poggiare pentole o altri utensili per cucina caldi direttamente nel lavandino.
- Non lasciare mai tappetini di gomma, spugne o tamponi di pulizia nel lavandino durante la notte poiché questi prodotti trattengono l'acqua e possono macchiare e scolorire la superficie del lavandino.
- Non utilizzare prodotti per la pulizia dei tubi di scarico che contengono acido solforico o cloridrico in quanto ciò potrebbe danneggiare il lavandino. Anche i detersivi per argento possono contenere acidi in grado di danneggiare la superficie del lavandino.
- Non lasciare che acqua contenente metalli pesanti entri in contatto con il lavandino per evitare che esso arrugginisca o che si verifichino scolorimenti.
- Non utilizzare mai l'interno del lavello come superficie per tagliare.

### 3 Istruzioni sull'installazione

Nota: Durante l'installazione applicare del sigillante o del nastro adesivo sulla filettatura della vite in caso di perdite.

### 4 Manutenzione e pulizia

Dopo l'uso, pulire il prodotto strofinando la superficie in acciaio inossidabile con un panno pulito e umido e asciugare. Evitare il fluoruro contenuto nei prodotti per la casa, candeggina, cibo, materiali per la pulizia dell'argento, zolfo e prodotti per la pulizia a base di acido cloridrico in quanto possono causare potenziali danni da corrosione sul lavandino.

- Pozostawiać w zlewie resztek jedzenia i napojów, a także metalowych puszek.
- Pozostawiać w zlewie przez dłuższy czas garnków, stalowych naczyń i sztućców; cząstki żelaza często tworzą plamy rdzy na powierzchni stali nierdzewnej.
- Używać welny stalowej i druciaków, ponieważ uszkadza to powierzchnię zlewu i może powodować powstawanie przebarwień.
- Wkładać gorących garnków i innych naczyń bezpośrednio do zlewu.
- Pozostawiać gumowych mat i gąbek w zlewie przez noc, ponieważ spowoduje to zatrzymanie wody i zabrudzenie oraz odbarwienie powierzchni zlewu.
- Używać środków do czyszczenia odpływów zawierających kwas siarkowy lub chlorowodorowy, ponieważ spowoduje to uszkodzenie zlewu. Środki do czyszczenia srebra również mogą zawierać kwasy, które mogłyby uszkodzić powierzchnię zlewu.
- Dopuszczać do kontaktu zlewem z wodą zawierającą metale ciężkie, która może spowodować blaknięcie koloru lub rdzewienie.
- Używać wnętrza zlewu jako powierzchni do krojenia.

### 3 Instrukcja montażu

Uwagi: podczas instalacji należy nałożyć uszczelniacz lub taśmę na gwint, na wypadek nieszczelności.

### 4 Konserwacja i czyszczenie

Po użyciu należy wyczyścić produkt przez pocieranie powierzchni nierdzewnej czystą, wilgotną szmatką i wytrzeć do sucha. Unikać fluoru z produktów gospodarstwa domowego, wybielaczy, żywności, środków do czyszczenia srebra, siarki i kwasu solnego, które mogą powodować potencjalne uszkodzenia korozyjne zlewu.

- "Vad man inte bör göra"

- Låt inte mat- eller dryckesrester samt metallprodukter stå kvar på diskbänkens yta.
- Lämna inte kastruller eller liknande i handfatet över en lång tid; järnpartiklar utvecklar ofta rostfläckar i den rostfria stålтан.
- Använd inte stålull eller liknande eftersom det skadar diskbänken och bildar missfärgningar.
- Ställ inte varma pannor eller andra köksartiklar direkt på diskbänken.
- Lämna aldrig gummimattor eller rengöringssvampar på diskbänken över natten eftersom detta kommer att fånga vattnet och detta kan missfärga diskbänkens yta.
- Använd inte rengöringsprodukter som innehåller svavelsyra eller saltsyra eftersom detta kommer att skada diskbänken.
- Låt aldrig diskbänken komma i kontakt med vatten som består av tungmetaller vilket kan missfärga eller orsaka rostbildning.
- Använd aldrig diskbänken som en skärbräda.

### 3 Monteringsanvisningar

Observera: Vid installation, applicera en tätning eller tätningstejp på skruvgången vid läckage.

### 4 Underhåll och rengöring

Efter användning, vänligen rengör produkten genom att skrubba det rostfria stålet med en ren, fuktig trasa och torka rent. Undvik fluorid från hushållsprodukter såsom blekmedel, mat, rengöringsmedel för silver, svavel- och saltsyrebaseerade rengöringsmedel som kan orsaka potentiell korrosionsskada på diskbänken.

como Comet. Siempre enjuague bien el fregadero después de usar cualquier agente de limpieza y séquelo.

- Limpie los depósitos minerales acumulados con una solución suave de vinagre y agua, seguido de un lavado a fondo con agua.
- Elimine los rasguños con una almohadilla y un agente de limpieza Scotch-Brite frotando en la dirección de la veta. **NO RECOMENDADO PARA ACABADO ESPEJO.**

- "Lo que no debe hacer"

- No permita que los residuos de alimentos o bebidas, así como los productos metálicos enlatados, permanezcan en la superficie del fregadero.
- No deje ollas, utensilios de cocina de acero o utensilios en el fregadero durante un período prolongado; las partículas de hierro a menudo desarrollan manchas de óxido en la superficie del acero inoxidable.
- No use lana de acero o estropajo, ya que daña la superficie del fregadero y causa decoloración.

- No coloque recipientes calientes u otros productos de cocina directamente en el fregadero.
- Nunca deje tapetes de goma, esponjas o almohadillas de limpieza en el fregadero durante la noche, ya que esto atrapar  el agua y podr a manchar y decolorar la superficie del fregadero.
- No utilice productos de limpieza de desag es que contengan  cido sulf rico o clorh drico ya que esto da ar  el fregadero. Los limpiadores de plata tambi n pueden contener  cidos que podr an da ar la superficie del fregadero.
- Nunca deje que el fregadero entre en contacto con agua que contenga metales pesados que pueden hacer que su color se desvanezca o se oxide.
- Nunca use el interior del fregadero como superficie de corte.

## DK

### 1 Introduktion

#### Overholdelse

Dette produkt overholder EC-ordningen 1935/2004 vedr rende materialer og artikler bestemt til at komme i kontakt med f devarer.

### 2 Advarsler og personlig sikkerhed

#### Vedligeholdelse og brug af k kkenvaske

- Dette skal du g re
  - Reng r vasken hver dag ved at skylle den grundigt med en mild s be og varmt vand. T r den derefter af.
  - Gnub let med en bl d klud i retning af fibrene med j vne mellemrum for yderligere forebyggende reng ring.
  - Hold vasken fri for vand, da dette kan for rsage en ophobning af mineralforekomster, hvilket kan p virke din vasks udseende.
  - Genstridige pletter skal fjernes ved at scrubbe i retning af fibrene ved at bruge et mildt slibemiddel s som Comet. Skyl altid vasken omhyggeligt efter brug af reng ringsprodukter, og t r den derefter af.
  - Reng r eventuelle mineralforekomster med et mildt opl sningsmiddel best ende af eddike og vand, og skyl derefter grundigt med vand.
  - Fjern ridser med en Scotch-Brite-svamp og et reng ringsmiddel ved at gnubbe i retning af fibrene. ANBEFALES IKKE TIL SPEJLE.
- Dette skal du ikke g re

## NO

### 1 Introduksjon

#### Konformitet

Dette produktet er i  overensstemmelse med EC-regelverket 1935/2004 om materialer og gjenstander som er beregnet for   komme i kontakt med mat.

### 2 Advarsler og personlig sikkerhet

#### Pleie og bruk av k kkenvasker

- Gj r
  - Rengj r vasken hver dag ved   skylle med mild s pe og varmt vann, og t rk den.
  - Gni lett med en myk klut i retning av kornlinjene med jevne mellomrom for ytterligere forebyggende rengj ring.
  - Hold vasken fri for st ende vann, da dette kan f re til opphopning av mineralforekomster, noe som kan p virke vaskens utseende.
  - Eventuelle stae flekker b r fjernes ved   scrubbe i retning av kornet ved hjelp av et mildt slipemiddel. Skyll alltid vasken grundig etter bruk av rengj ringsmiddel og t rk den.
  - Rengj r eventuelle mineralforekomster oppbygget med en mild l sning av eddik og vann etterfulgt av grundig spyling med vann.
  - Fjern eventuelle riper med en svamp og rengj ringsmiddel, og gni i retning av kornet. IKKE ANBEFALT FOR SPEIL.
- Ikke gj r

## PT

### 1 Introdu o

#### Conformidade

Este produto est  em conformidade com o Regulamento CE 1935/2004 sobre materiais e artigos destinados a entrar em contacto com alimentos.

### 2 Avisos e seguran a pessoal

#### Cuidado e utiliza o dos lava-lou as de cozinha

- A fazer
  - Limpe o lava-lou a todos os dias com sab o neutro e  gua morna e depois seque-o.
  - Esfregue levemente e regularmente com um pano macio na dire o das linhas dos gr os, para uma limpeza preventiva adicional.
  - Mantenha o lava-lou a livre de qualquer  gua parada, uma vez que tal pode causar acumula o de dep sitos minerais e assim afetar o seu aspeto.
  - Qualquer mancha mais resistente deve ser removida esfregando na dire o do gr o e utilizando para o efeito um agente abrasivo suave. Lave sempre o lava-lou a cuidadosamente ap s utilizar qualquer agente de limpeza e seque-o.
  - Limpe quaisquer dep sitos minerais acumulados com uma solu o suave de vinagre e  gua, seguido de uma lavagem completa com  gua.
  - Remova qualquer arranh o com uma esponja Scotch-Brite e esfregando o agente de limpeza na dire o do gr o. N O RECOMENDADO PARA O ACABAMENTO DO ESPELHO.
- A n o fazer
  - N o permita que restos de alimentos ou bebidas, bem como produtos enlatados de metal, permane am na superf cie do lava-lou a.

## RO

### 1 Introducere

#### Conformitate cu normele

Acest produs este conform cu Regulamentul CE 1935/2004 privind materialele   articolele destinate s  vin  in contact cu alimentele.

### 2 Avertiz ri   siguran a personal 

####  ngrijirea   utilizarea chiuvetelor de buc t rie

- „Ce s  face i”
  - Cur ta i chiuveta  n fiecare zi, sp l nd-o bine cu s pun bl nd  i ap  cald , apoi  terge i-o p n  se usuc .
  - Se cur t  u or cu o c rp  moale  n direc ia liniilor de granula ie,  n mod regulat, pentru o cur tare

### 3 Instruc iones de instalaci n

Observaciones: Durante la instalaci n, aplique sellador o cinta adhesiva en la rosca del tornillo en caso de fugas.

### 4 Mantenimiento y limpieza

Despu s del uso, limpie el producto frotando la superficie de acero inoxidable con un pa o limpio y h mido y s quelo. Evite el fluoruro de los productos de uso dom stico, la lej a, los alimentos, los productos de limpieza de plata, el azufre y los productos de limpieza con  cido clorh drico que pueden causar da os potenciales por corrosi n en el fregadero.

- Lad ikke mad- eller drikkevarerester samt produkter i metald ser forblive p  vaskens overflade.
- Efterlad ikke gryder, k kkengrej i st l eller redskaber i vasken i l ngere tid; jernpartikler udvikler ofte rustpletter p  overflader i rustfrit st l.
- Anvend ikke st luld eller skuresvampe, da det kan beskadige vaskens overflade og for rsage misfarvning.
- Plac r ikke varme pander eller andet k kkengrej direkte i vasken.
- Efterlad aldrig gummim tter, svampe eller reng ringsvampe/-klude i vasken natten over, da dette vil forhindre vand i at l be ud, hvilket kan plette eller misfarve vaskens overflade.
- Brug ikke afl bsrens, der indeholder svovlsyre eller saltsyre, da disse vil beskadige vasken. S lvreningsmidler kan ogs  indeholde syrer, der kan beskadige vaskens overflade.
- Lad aldrig vasken komme i kontakt med vand, der indeholder tungmetaller, da det kan f  vasken til at falme eller ruste.
- Anvend aldrig vaskens inderside som en overflade til at sk re p .

### 3 Installationsvejledning

Bem rkninger: S t venligst t tningsprodukter eller selvklibende tape p  gevindskruen under montering i tilfælde af l kager.

### 4 Vedligeholdelse og reng ring

Reng r venligst produktet efter brug ved at gnubbe den rustfrie overflade med en ren, fugtig klud, og t r den derefter af. Undg  flourid fra husholdningsartikler, blegemiddel, f devarer, s lvreningsmidler, svovl og reng ringsmidler med saltsyre, da det potentielt kan for rsage korrosionsskader p  vasken.

- Ikke la mat- eller drikkeester samt hermetikkprodukter forbli p  vaskens overflate.
- Ikke la kjeler, st lkokere eller k kkenutstyr ligge i vasken i lengre perioder ettersom jernpartikler ofte utvikler rustflekker i overflaten av rustfritt st l.
- Ikke bruk st lull eller skuresvamp, da det skader vasken og for rsaker misfarging.
- Ikke sett varme panner eller andre k kkenprodukter rett i vasken.
- La aldri gummimatter, svamper eller rengj ringsputer ligge i vasken over natten, da dette vil samle vann, og kan etterlegge flekker og misfarge vasken.
- Ikke bruk dreneringsprodukter som inneholder svovelsyre eller saltsyre, da dette vil skade vasken. S lvrensere kan ogs  inneholde syrer som kan skade vasken.
- La aldri vasken komme i kontakt med vann som inneholder tungmetaller som kan gj re at vasken mister fargen eller blir rusten.
- Bruk aldri innsiden av vasken som en skj reoverflate.

### 3 Monteringsanvisning

Anmerkninger: Ved montering m  du bruke tetningsmasse eller klebemiddel p  skruetr den i tilfelle lekkasjer.

### 4 Vedlikehold og rengj ring

Rengj r produktet ved   gni den rustfrie overflaten med en ren, fuktig klut og t rk den. Unng  fluor fra husholdningsprodukter, blekemiddel, mat, s lvrensemidler, svovel og rengj ringsprodukter med saltsyre som kan for rsake potensielle korrosjonsskader p  vasken.

- N o deixe painelas ou utens lios no lava-lou a durante um longo per odo de tempo. As part culas de ferro desenvolvem frequentemente manchas de ferrugem na superf cie do a o inoxid vel.
- N o utilize palha de a o ou um esfreg o, pois danifica a superf cie do lava-lou a e causa descolora o.
- N o coloque painelas quentes ou outros produtos de cozinha diretamente no lava-lou a.
- Nunca deixe tapetes de borracha, esponjas ou utens lios de limpeza no lava-lou a durante a noite, pois tal ir  reter a  gua e poder  manchar e descolorir a superf cie do lava-lou a.
- N o utilize produtos de limpeza de canos/desentupimento que contenham  cido sulf rico ou clor drico, pois tal pode danificar o lava-lou a. Os produtos para limpar prata tamb m podem conter  cidos que poder o igualmente danificar a superf cie do lava-lou a.
- Nunca deixe o lava-lou a entrar em contacto com  gua que contenha metais pesados que o poder o desbotar ou enferrujar.
- Nunca utilize o interior do lava-lou a como uma superf cie de corte.

### 3 Instru o de instala o

Observa es: durante a instala o, aplique fita isoladora ou adesiva na rosca do parafuso em caso de vazamentos.

### 4 Manuten o e limpeza

Ap s a utiliza o, limpe o produto esfregando a superf cie de a o inoxid vel com um pano limpo e h mido e seque-o. Evite a utiliza o de fl or proveniente de produtos dom sticos, l xivia, alimentos, produtos de limpeza de pratas, enxofre e produtos de limpeza com  cido clor drico, que podem causar corros o no lava-lou a.

- prevenitiv  suplimentar .
-  ine i chiuveta f r  ap  care stagneaz , deoarece aceasta poate determina acumularea de depozite minerale, care pot afecta aspectul chiuvetei.
- Orice pete persistente trebuie  ndep rtate prin sp lare  n direc ia granula iei folosind un abraziv bl nd, cum ar fi Comet.  ntotdeauna cl ti i chiuveta bine dup  ce a i folosit orice agent de cur tare  i  terge i-o p n  este uscat .
- Cur ta i toate depunerile minerale cu o solu ie bl nd  de o et  i ap  urmat  de o cl tire minu ioas  cu ap .
-  ndep rta i orice zg rieturi cu o lavet  Scotch-Brite  i un agent de cur tare, frec nd  n direc ia granula iei. NU SE RECOMANDĂ PENTRU FINISAREA DE TIP OGLINDĂ.

- „Ce să nu faci?“
  - Nu permiteți ca reziduurile de alimente sau băuturi, precum și produsele din conserve metalice să rămână pe suprafața chiuvetei.
  - Nu lăsați oale, vase de oțel sau ustensile în chiuvetă pentru o perioadă îndelungată; particulele de fier dezvoltă adesea pete de rugină pe suprafața din oțel inoxidabil.
  - Nu folosiți un spălător din oțel sau o lavetă abrazivă de curățare deoarece aceasta poate afecta suprafața chiuvetei și poate provoca decolorarea.
  - Nu puneți direct în chiuvetă tigăi fierbinți sau alte produse de bucătărie fierbinți.
  - Nu lăsați niciodată suporturi din cauciuc, bureți sau lavete de curățare în chiuvetă peste noapte deoarece acestea vor reține apă și ar putea păta și decolora suprafața chiuvetei.
  - Nu folosiți niciun produs de curățare a scurgerilor care conține acid sulfuric sau acid clorhidric, deoarece acestea vor deteriora chiuveta. De asemenea, agenții de curățare cu argint pot conține

## SI

### 1 Predstavitev

**Skladnost**

Ta izdelek je skladen z uredbo ES 1935/2004 o materialih in izdelkih, namenjenih za stik z živili.

### 2 Opozorila in osebna varnost

**Vzdrževanje in uporaba kuhinjskih korit**

- "Da"
  - Korito vsak dan dobro operite s temeljitim spiranjem z blago milnico in toplo vodo ter nato obrišite do suhega.
  - Redno nežno brišite z mehko krpo v smeri zrnastih linij za dodatno preventivno čiščenje.
  - Korito naj ne vsebuje stoječe vode, saj lahko to povzroči nastanek mineralnih usedlin, ki lahko vplivajo na videz vašega korita.
  - Vse trdovratne madeže je treba odstraniti s čiščenjem v smeri zrn z uporabo blagega abraziva, kot je Comet. Po uporabi čistilnega sredstva vedno temeljito sperite pomivalno korito in ga obrišite do suhega.
  - Vse mineralne usedline očistite z blago raztopino kisa in vode, nato temeljito sperite z vodo.
  - Odstranite praske z blazinico Scotch-Brite in čistilnim sredstvom ter drgnite v smeri zrn. NI PRIPOROČENO ZA ZRCALNE POVRŠINE.
- "Ne"
  - Ne pustite, da ostanki hrane ali pijače kot tudi proizvodi iz kovinskih konzerv ostanejo na površini

## HU

### 1 Bevezetés

**Megfelelőség**

Ez a termék megfelel az élelmiszerekkel érintkezésbe kerülő anyagokról szóló 1935/2004/EK rendeletnek.

### 2 Figyelmeztetések é személyi biztonság

**Mosogatógagylók karbantartása és használata**

- Ajánlott
  - A mosogatógagylót minden nap meleg, szappanos vízzel mossa át, majd törölje szárazra.
  - A további, megelőző tisztítás érdekében rendszeresen gyengéden dörzsölje meg a lefolyó irányába egy puha ruhával.
  - Ne hagyjon vizet állni a mosogatógagylóban, mert így ásványi anyagok rakódhatnak le, melyek befolyásolhatják a mosogató kinézetét.
  - A makacs szennyeződéseket a lefolyó irányába történő dörzsöléssel és kímélő tisztítószér (pl. Comet) használatával érheti el. Tisztítószér használatát követően mindig alaposan öblítse ki a mosogatógagylót és törölje szárazra.
  - Az ásványi anyagos lerakódásokat lágy ecetes-vizes oldattal távolítsa el, majd alaposan öblítse le vízzel.
  - A karcolásokat Scotch-Bite szivaccsal és tisztítószerral, a szemcse irányába történő dörzsöléssel távolíthatja el. TŰKÖRFÉNYEZÉS ESETÉN NEM AJÁNLOTT.
- Nem ajánlott
  - Ne hagyjon étel- vagy italmaradékot, illetve fémdobozokat a mosogató felületén.

## CZ

### 1 Úvod

**Konformace**

Tento produkt podléhá nařízení ES 1935/2004 o materiálech a předmětech určených pro styk s potravinami.

### 2 Upozornění a osobní bezpečnost

**Péče o kuchyňský dřez a jeho použití**

- Co dělat
  - Každý den umyvadlo očistěte mírným čistícím prostředkem s teplou vodou a poté utřete do sucha.
  - Pravidelně preventivně otírejte umyvadlo ve směru žil pomocí měkkého hadříku.
  - Nenechávejte v umyvadle stát vodu, mohly by se v něm začít tvořit nánosy vodního kamene, což by mohlo mít neblahý vliv na vzhled umyvadla.
  - Na veškeré skvrny, které nejdou očistit běžným způsobem, použijte mírné čisticldo, jako je Pronto, a skvrny odhrňte po směru linií. Po každém použití čistícího prostředku umyvadlo řádně opláchněte a otřete do sucha.
  - Nánosy vodního kamene očistěte pomocí mírného roztoku octa a vody a následně pečlivě opláchněte vodou.
  - Veškeré škrábance zahladte pomocí drátěnky a čistícího prostředku tak, že budete drhnout po směru žil. **NEDOPORUČUJEME PRO POVRCHY SE ZRCADLOVOU ÚPRAVOU.**
- Co nedělat
  - Nenechávejte v umyvadle ležet zbytky jídla a nápojů nebo kovové plechovky.
  - Nenechávejte v umyvadle ležet hrnce, pánve, ocelové nádoby a kuchyňské potřeby delší dobu;

## SK

### 1 Úvod

**Súladi**

Tento výrobok je v súlade s Nariadením ES 1935/2004 o materiáloch a predmetoch určených na styk s potravinami.

### 2 Varovanie a osobná bezpečnosť

**Starostlivosť a používanie kuchynských umyvadiel**

- "Čo robiť"
  - Umyvadlo každý deň umyte dôkladným opláchnutím teplou vodou s jemným mydlom a potom ho

acii care ar putea deteriora suprafața chiuvetei.

- Nu lăsați niciodată chiuveta să intre în contact cu apă care conține metale grele, ce i-ar putea estompa culoarea sau ar putea determina ruginirea acesteia.
- Nu utilizați niciodată interiorul chiuvetei ca suprafață de tăiere.

### 3 Instrucțiuni de instalare

Observați: În timpul instalării, aplicați material de etanșare sau bandă adezivă pe filetul șurubului în cazul unor scurgeri.

### 4 Întreținere și curățare

După utilizare, curățați produsul prin frecarea suprafeței inoxidabile cu o cârpă curată și umedă și ștergeți-o până se usucă. Evitați fluorurile din produsele de uz casnic, produsele de înălbire, alimentele, materialele și produsele de curățare cu argint, cu sulf și acid clorhidric, care ar putea provoca chiuvetei deteriorări prin coroziune.

- pomivalnega korita.
  - Ne puščajte loncev, jeklenih posod ali pripomočkov v pomivalnem koritu dlje časa; delci železa pogosto povzročijo madeže rje na površini nerjavečega jekla.
  - Ne uporabljajte jeklene volne ali čistilne gobice, ker škoduje površini korita in povzroči razbarvanje.
  - Ne postavljajte vročih posod ali drugih kuhinjskih izdelkov neposredno v pomivalno korito.
  - Nikoli ne puščajte gumijastih podstavkov, gobic ali čistilnih gobic v pomivalnem koritu čez noč, ker bo to ujelo vodo, kar lahko povzroči madeže in razbarva površino korita.
  - Ne uporabljajte čistilnih sredstev, ki vsebujejo žveplovo ali klorovodikovo kislino, saj lahko poškodujete pomivalno korito. Sredstva za čiščenje srebra lahko vsebujejo tudi kisline, ki lahko poškodujejo površino korita.
  - Nikoli ne dovolite, da kuhinjsko korito pride v stik z vodo, ki vsebuje težke kovine in lahko povzroči bleđenje barv ali rjavenje.
  - Notranjosti kuhinjskega korita nikoli ne uporabljajte kot površino za rezanje.

### 3 Navodila za namestitve

Opombe: Med nameščanjem nanesite tesnilno maso ali lepilni trak na navojni vijak v primeru puščanja.

### 4 Vzdrževanje in čiščenje

Po uporabi očistite izdelek tako, da podrgnete nerjavečo površino s čisto, vlažno krpo in jo obrišete. Izogibajte se fluoridom iz gospodinjskih izdelkov, belilom, hrani, čistilom za srebro, žveplu in klorovodikovi kislini, saj lahko povzročijo korozijo in škodo na koritu.

- Ne hagyjon fazekakat, acélból készült konyhai eszközöket/edényeket a mosogatókagylóban hosszabb ideig: a vasrészeccskék gyakran rozsdafoltokat képeznek a rozsdamentes acélfelületen.
- Ne használjon fémgyapapot vagy súrolószivacsot, mert ezek károsítják a mosogató felszínét, valamint elszíneződést okoznak.
- Ne helyezzen forró serpenyőt vagy egyéb konyhai eszközt közvetlenül a mosogatókagylóba.
- Ne hagyjon gumiszőnyegeket, szivacsokat vagy tisztítópárnákat éjszakára a mosogatóban, mert ezek megfogják a vizet, valamint foltokat és elszíneződést okozhatnak a felületén.
- Ne használjon ként vagy sósavat tartalmazó lefolyótisztító terméket, mert az károsítja a mosogatót. Az ezüsttisztítók szintén tartalmazhatnak olyan savakat, melyek károsítják a mosogatókagyló felszínét.
- Ne hagyja, hogy a mosogatókagyló vizet tartalmazó nehézfémmel érintkezzen, mert elszíneződést vagy rozsdásodást okozhat.
- Soha ne használja a mosogató belsejét vágófelületként.

### 3 Összeszerelési útmutató

Megjegyzések: A beszerelés során a szivárgás megelőzése érdekében vonja be a csavarmeneteket tömítővel vagy ragasztószalaggal.

### 4 Karbantartás és tisztítás/ takarítás

Használat után, kérjük, dörzsölje át a rozsdamentes felületet tiszta, nedves ruhával, majd törölje szárazra. Kerülje a háztartási termékekből, fehérítőből, ételekből, ezüsttisztító termékekből származó fluorid, a kén és a sósavas tisztítószerek használatát, mert ezek korróziót okozhatnak.

- častice železa na nerezovém povrchu vytvoří rezavé skvrny.
- Nepoužívejte drátěnku nebo podobné produkty, které by mohly poškodit povrch umyvadla a znehodnotit jeho barvu.
- Horké hrnce nebo jiné kuchyňské potřeby nepokládejte přímo do dřezu.
- Nikdy nenechávejte v umyvadle gumové podložky, houby nebo hadry přes noc, tyto potřeby mohou zadržovat vodu, která může zabarvit povrch umyvadla.
- K čištění odpadu nepoužívejte produkty s obsahem kyseliny sírové nebo chlorovodíkové, došlo by tak k poškození umyvadla. Čistící prostředky na stříbro mohou též obsahovat kyseliny, které mohou umyvadlo poškodit.
- Nikdy do umyvadla nevylévejte vodu s obsahem těžkých kovů, barva umyvadla by tak mohla vyblednout nebo zrezivět.
- Nikdy dno dřezu nepoužívejte místo krájecího prkénka.

### 3 Návod k instalaci

Poznámky: Během instalace sifon utěsněte nebo jej omotejte lepicí páskou, aby nedošlo k případným únikům vody.

### 4 Údržba a čištění

Po každém použití očistěte nerezový povrch produktu pomocí čistého, navlhčeného kusu látky a poté jej utřete do sucha. Vyhybejte se fluoridu z různých domácích produktů, bělidlům, zbytkům jídla, produktům pro čištění stříbra a čistícím prostředkům s obsahem kyseliny chlorovodíkové, které by mohly mít za následek rezivění dřezu.

- dosucha utrite.
- Pre dodatočné preventívne čistenie jemne utrite mäkkou handričkou v smere línií.
- V umyvadle nenechávejte stojatú vodu, pretože to môže spôsobiť nahromadenie minerálnych usadenín, čo môže ovplyvniť vzhľad vášho umývadla.
- Všetky odolné skvrny můžete vydrhnout v smere linií jemným abrazivným čistiacim prostriedkom, ako napríklad Comet. Po použití čistiaceho prostriedku vždy umývadlo dôkladne opláchnite a do sucha utrite.
- Všetky minerálne usadeniny očistite jemným roztokom octu a vody a následne ich dôkladne opláchnite vodou.

- Škrabance odstráňte vydrhnutím hubkou Scotch-Brite a čistiacim prostriedkom v smere línií. NEODPORUČA SA PRI ZRKADLOVOM POVRCHU.
- "Čo nerobiť"
  - Na povrchu umývadla nenechávajú zvyšky potravín a nápojov, a ale aj kovové konzervy.
  - Nenechávajúte hrnce, oceľový riad alebo kuchynské náradie v umývadle po dlhšiu dobu. Častice železa často vytvárajú na povrchu nerezovej ocele hrdzavé škvrny.
  - Nepoužívajte oceľový drôtenku alebo drsnú hubku, pretože tieto poškodzujú povrch umývadla a spôsobuje zmenu farby.
  - Horúce panvice alebo iné kuchynské výrobky nekladte priamo do umývadla.
  - Nikdy nenechávajúte gumené rohože, špongie alebo čistiace hubky v umývadle cez noc, pretože zachytávajú vodu a mohli by znečistiť a zafarbiť povrch umývadla.
  - Nepoužívajte žiadne čistiace prostriedky na odpadové potrubie s obsahom síry alebo kyseliny

## HR

### 1 Uvod

#### Sukladnost

Ovaj proizvod u skladu je s Uredbom 1935/2004 EZ-a o materijalima i predmetima koji dolaze u dodir s hranom.

### 2 Upozorenja i osobna sigurnost

#### Održavanje i uporaba kuhinjskih sudopera

- "Što raditi"
  - Očistite sudoper svaki dan temeljito ga ispirući blagim sapunom i toplom vodom te ga osušite.
  - Redovito lagano istrljajte mekom krpom u smjeru linija za dodatno preventivno čišćenje.
  - Ne držite stajaću vodu u sudoperu jer to može uzrokovati nakupljanje mineralnih naslaga, što može utjecati na izgled vašeg sudopera.
  - Sve tvrdokorne mrlje treba ukloniti ribanjem u smjeru linija pomoću blagog abrazivnog sredstva kao što je Comet. Nakon upotrebe bilo kojeg sredstva za čišćenje uvijek temeljito isperite sudoper i osušite ga.
  - Očistite sve mineralne naslage blagom otopinom octa i vode, a zatim temeljito isperite vodom.
  - Uklonite sve ogrebotine spužvicom Scotch-Brite i sredstvom za čišćenje, trljajući u smjeru linija. NE PREPORUČUJE SE ZA ZRCALNI PREMAZ.
- "Što ne raditi"
  - Ne dopustite da ostaci hrane ili pića, kao i proizvodi u metalnim limenkama, ostanu na površini sudopera.

## FI

### 1 Johdanto

#### Vastaavuus

Tämä tuote vastaa EC-säädöstä 1935/2004 materiaaleille ja tuotteille, joiden odotetaan tulevan kosketuksiin ruoan kanssa.

### 2 Varoitukset ja henkilökohtainen turvallisuus

#### Keittien pesualtaan hoito ja käyttö

- Tee näin
  - Puhdista pesuallas kunnolla joka päivä huuhtelemalla se miedolla saippualla ja lämpimällä vedellä, pyyhi se sitten kuivaksi.
  - Hankaa säännöllisesti kevyesti pehmeällä liinalla syiden mukaan ylimääräisenä, ehkäisevänä puhdistuksena.
  - Pidä seisova vesi pois pesualtaasta, sillä tämä voi johtaa mineraalijäämien kerääntymiseen, joka voi vaikuttaa pesualtaasi ulkonäköön.
  - Sitkeät tarhat tulee poistaa hankaamalla syiden suuntaisesti kevyellä puhdistusaineella, kuten Comet. Huuhtele pesuallas aina puhdistuksen jälkeen ja pyyhi se kuivaksi.
  - Puhdista mineraalikerääntymät miedolla etikka- ja vesiseoksella, huuhtele sen jälkeen huolellisesti vedellä.
  - Poista kaikki naarmut karhunkielellä ja puhdistusaineella, hankaamalla syiden suuntaisesti. EI SUOSITELLA PEILIVIIMEISTELYYN.
- Älä tee näin
  - Älä jätä ruoka- ja juomajäämiä tai metallisäilykтуotteita pesualtaan pinnalle.

## LT

### 1 Įvadas

#### Atitiktis

Šis gaminyis atitinka EB reglamentą 1935/2004 dėl medžiagų ir gaminių, skirtų liestis su maistu.

### 2 Įspėjimai ir asmeninis saugumas

#### Virtuvės kriauklių priežiūra ir naudojimas

- Darykite
  - Kriauklę valykite kiekvieną dieną kruopščiai ją plaudami švelniu muilu ir šiltu vandeniu. Tuomet nusauskinkite.
  - Reguliariai švelniai patrinkite minkšta šluoste grūdų linijos kryptimi, - taip išvengsite papildomo valymo.
  - Kriauklėje nelaikykite stovinčio vandens, tai gali sukelti mineralinių nuosėdų susidarymą, kuris gali turėti įtakos jūsų kriauklės išvaizdai.
  - Bet kokios įsisenėjusios dėmės turi būti pašalintos naudojant švelnią abrazyvinę medžiagą, tokią kaip Comet, šveičiant grūdų struktūros kryptimi. Po bet kokio valiklio naudojimo, kriauklę kruopščiai išskalaukite ir nusauskinkite.
  - Bet kokias mineralines nuosėdas išvalykite švelniu acto ir vandens tirpalu bei kruopščiai nuplaukite vandeniu.
  - Bet kokius įbrėžimus pašalinkite naudodami Scotch-Brite padą ir valiklį bei trindami grūdų struktūros kryptimi. NEREKOMENDUOJAMA NAUDOTI VEIDRODŽIAMS.
- Nedarykite
  - Ant kriauklės paviršiaus nepalikite maisto ar gėrimų likučių bei metalinėse skardinėse esančių

## GR

### 1 Εισαγωγή

#### Συμμόρφωση

Αυτό το προϊόν είναι σύμφωνο με τον κανονισμό 1935/2004 σχετικά με τα υλικά και αντικείμενα που προορίζονται να έρθουν σε επαφή με τρόφιμα.

### 2 Προειδοποιήσεις και προσωπική ασφάλεια

#### Φροντίδα και χρήση νεροχύτη

- Τι πρέπει να κάνετε:

chlorovodikovej, pretože by to mohlo poškodiť umývadlo. Čističe striebra môžu tiež obsahovať kyseliny, ktoré by mohli povrch umývadla poškodiť.

- Zabráňte kontaktu umývadla s vodou obsahujúcou ťažké kovy, ktoré môžu spôsobiť jeho vyblednutie alebo zhrdzavenie.
- Vnútro umývadla nikdy nepoužívajte ako plochu na rezanie.

### 3 Pokyny na inštaláciu

**Poznámky:** v prípade netesnosti pri montáži naneste prosím tesniacu alebo lepiacu pásku na závit skrutky.

### 4 Údržba a čistenie

Po použití, prosím, vyčistite produkt čistou, vlhkou handričkou a utrite ho do sucha. Vyhňte sa fluoridom z výrobkov pre domácnosť, bieliadlám, potravinám, čistiacim prostriedkom na striebro a čistiacim prostriedkom s kyselinou chlorovodíkovou alebo sírovou, ktoré môžu potenciálne spôsobiť poškodenie umývadla hrdzou.

- Ne ostavljajte lonce, čelično posuđe ili pribor u sudoperu duže vrijeme; čestice željeza često stvaraju mrlje hrđe na površini od nehrđajućeg čelika.
- Ne upotrebljavajte čeličnu vunu ili spužvicu za ribanje jer oštećuju površinu sudopera i uzrokuju promjenu boje.
- Ne stavljajte vruće posude ili druge kuhinjske proizvode izravno u sudoper.
- Nikad ne ostavljajte gumene podloške, spužve ili spužvice za čišćenje u sudoperu preko noći jer će to zadržati vodu i može zamrljati površinu sudopera te uzrokovati promjenu boje.
- Ne upotrebljavajte sredstva za čišćenje odvoda koja sadrže sumpornu ili klorovodičnu kiselinu jer će to oštetiti sudoper. Sredstva za čišćenje srebra mogu također sadržavati kiseline koje bi mogle oštetiti površinu sudopera.
- Nikad ne dopustite da sudoper dođe u kontakt s vodom koja sadrži teške metale zbog kojih boja sudopera može izbljedjeti ili sudoper može zahrdati.
- Nikad ne upotrebljavajte unutarnju stranu sudopera kao površinu za rezanje.

### 3 Upute za instaliranje

**Napomene:** Prilikom ugradnje, stavite brtvilo ili ljepljivu traku na navoj vijka za slučajeve curenja.

### 4 Održavanje i čišćenje

Nakon uporabe očistite proizvod trljajući površinu od nehrđajućeg čelika čistom, vlažnom krpom i osušite. Izbjegavajte fluorid iz proizvoda za kućanstvo, izbjeljivač, hranu, materijale za čišćenje srebra, sumpor i sredstva za čišćenje s klorovodičnom kiselinom koja mogu prouzročiti korozijska oštećenja na sudoperu.

- Älä jätä kattiloita, teräsastioita tai keittiövälineitä pesualtaan pinnalle pitkäksi ajaksi; rautahiukkaset johtavat ruostepisteisiin ruostumattomalla teräspinnalla.
- Älä käytä teräsvillaa tai hankaussientä, sillä se vahingoittaa pesualtaan pintaa ja aiheuttaa värjäytymistä.
- Älä laita kuumia kattiloita tai muita keittiötuotteita suoraan pesualtaalle.
- Älä koskaan jätä kumimattoja, sienäi tai puhdistussieniä pesualtaalle yön yli, tämä aiheuttaa veden jäämisen pinnalle ja voi tahrata ja värjätä pesualtaan pintaa.
- Älä käytä mitään viemärinpuhdistusainetta, joka sisältää rikki- tai suolahappoa, sillä tämä vahingoittaa pesuallasta. Hopeanpuhdistusaineet voivat myös sisältää happoja, jotka voivat vahingoittaa pesualtaan pintaa.
- Älä koskaan päästä raskasmetalleja sisältävää vettä kosketuksiin pesualtaan kanssa, jotka voivat saada sen haalistumaan tai ruostumaan.
- Älä koskaan käytä pesuallasta leikkuupintana.

### 3 Asennusohjeet

**Huomioita:** Kun asennat, käytä tiivisteliimaa tai kierreteippiä ruuvien kierteissä vuotojen välttämiseksi.

### 4 Huolto ja puhdistus

Käytön jälkeen ole hyvä ja puhdista tuote hankaamalla ruostumaton pinta puhtaaksi kostealla, puhtaalla liinalla ja pyyhi se kuivaksi. Vältä fluorია sisältäviä kodinhoitotuotteita, valkaisuainetta, ruokaa, hopeanpuhdistusaineita sekä suolahappoa sisältäviä puhdistusaineita, jotka voivat johtaa pesualtaan korrosioon.

- Nepalikite puody, plieninių indų ar įrankių kriauklėje ilgam laikui; dėl geležies dalelių nerūdijančio plieno paviršiuje dažnai atsiranda rūdžių dėmės.
- Nenaudokite plieno vilnos ar šveitimo padų, - tai gali pažeisti kriauklės paviršių ir sukelti spalvos pasikeitimą.
- Nedėkite karštų keptuvių ar kitų virtuvės reikmenų tiesiai į kriauklę.
- Niekada nepalikite guminių kilimėlių, kempinių ar valymui skirtų padų kriauklėje per naktį, - tai gali kriauklę užkimšti, o kriauklės paviršius gali nusidažyti ar prarasti spalvą.
- Nenaudokite jokių kanalizacijos vamzdžių valymo priemonių, kurių sudėtyje yra sieros ar druskos rūgšties, - tai kriauklę pažeis. Sidabruai skirtų valiklių sudėtyje taip pat gali būti rūgščių, kurios gali pažeisti kriauklės paviršių.
- Neleiskite kriauklei liestis su vandeniu, kurio sudėtyje yra sunkiųjų metalų, dėl kurių ji gali išblukti ar pradėti rūdyti.
- Kriauklės vidaus niekada nenaudokite kaip pjovimui skirto paviršiaus.

### 3 Montavimo instrukcija

**Pastabos:** jei montuojant atsiranda nuotėkis, užsandarinkite ar užklijuokite varžtų sriegius.

### 4 Priežiūra ir valymas

Po naudojimo, gaminį išvalykite trindami nerūdijantį paviršių švaria, drėgna šluoste ir nusauskinkite. Venkite fluorido esančio buitiniuose gaminiuose, balikliuose, maiste, sidabro valymui skirtose priemonėse, acto ir druskos rūgšties pagrindo valymo priemonėse, - jis gali turėti įtakos galimai kriauklės korozijos sukeltai žalai.

- Καθαρίζετε τον νεροχύτη καθημερινά, ξεπλένοντας καλά με ένα ήπιο καθαριστικό και ζεστό νερό και σκουπίζετε τον έως ότου στεγνώσει.
- Τριβετε ελαφρά με ένα μαλακό πανί κατά μήκος των γραμμών σε τακτική βάση ως προληπτικό καθαρισμό.
- Διατηρείτε τον νεροχύτη χωρίς στάσιμο νερό, καθώς αυτό μπορεί να προκαλέσει εναποθέσεις αλάτων, επηρεάζοντας την εμφάνιση του νεροχύτη σας.
- Κάθε επίμονος λεκές πρέπει να αφαιρείται τρίβοντας κατά μήκος των γραμμών χρησιμοποιώντας

