

BEFORE BEGINNING

- Please read all instructions carefully.
- Follow all safety precautions (see "SAFETY PRECAUTIONS").
- Familiarize yourself with all parts (see "CONTENTS") and check quantities.

AVANT DE COMMENCE

- Prière de lire avec soin toutes les directives fournies.
- Respecter toutes les consignes de sécurité (voir « CONSIGNES DE SÉCURITÉ »).
- Se familiariser avec les pièces nécessaires à l'installation (voir « PIÈCES ») et vérifier les quantités présentes.

ANTES DE EMPEZAR

- Lea todas las instrucciones cuidadosamente.
- Siga todas las precauciones de seguridad (vea "PRECAUCIONES DE SEGURIDAD").
- Familiarícese con todas las piezas (vea "PIEZAS") y verifique las cantidades.

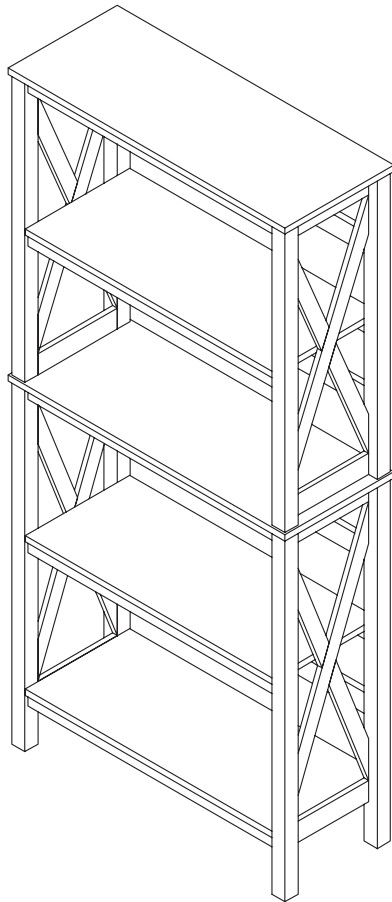

**What you will need:
Vous aurez besoin de:
Va a necesitar:**



CLOSETMAID®

⚠ WARNING

- This unit contains small parts which could be a choking hazard for small children. Children should always be under adult supervision or serious bodily injury could occur.
- Always unload unit prior to moving the unit. The weight of personal belongings can cause the unit to become unstable and either tip or collapse. Serious bodily injury and / or damage to personal belongings may occur.
- Do not overload unit. If any shelf, top, or bottom of unit bows or bends, it is overloaded. The shelf, top, or bottom could collapse and cause serious bodily injury and / or damage to personal belongings.
- Do not climb or step on the unit. The unit may become unstable and either tip or collapse. Serious bodily injury and / or damage to personal belongings may occur.
- Do not use this unit as a television stand. Serious bodily injury and / or damage to personal belongings may occur.
- Do not mount or attach anything to the sides, rear or front of the unit as this can create a force which can cause the unit to tip. Serious bodily injury and/or damage to personal belongings may occur.
- Unless unit is specifically built for, DO NOT STACK. Only stack units that have been designed for stacking, and only after reading the instructions provided. Stacking of units can cause an unsafe tip-over hazard which may cause serious bodily injury. And / or damage personal property.
- Do not hang this unit on the wall. The product structure is not designed for wall hanging. Serious bodily injury, damage to personal belongings, and / or damage to the wall may occur.
- Follow proper safety procedures when using power tools and ladders.
- We recommend you protect your work surface during assembly to prevent scratching or damage to table tops, wood floors, etc.
- All units must be secured individually to wall stud using hardware provided. If wall stud is not accessible, consult your local hardware store for appropriate mounting hardware. Failure to do so may create an unsafe tipping hazard that could lead to serious bodily injury and / or damage to personal belongings.

Serious or fatal injuries can occur from furniture tip-over. To help prevent tip-over:

- Install tip-over restraint provided. · Unless specifically designed to accommodate, do not set TVs or other heavy objects on top of this product. · Never allow children to climb or hang on drawers, doors, or shelves.

Use of tip-over restraints may only reduce, but not eliminate, the risk of tip-over.

⚠ AVERTISSEMENT

- Cette unité contient de petites pièces pouvant présenter un risque d'étouffement pour les petits enfants. Les enfants doivent toujours être sous la surveillance d'un adulte, sans quoi des blessures graves pourraient se produire.
- Toujours vider le module avant de le déplacer. Le poids des effets personnels qui s'y trouvent peut causer l'instabilité du module et le faire basculer ou s'affaisser. Cela pourrait provoquer des blessures graves ou des dommages matériels.
- Ne pas surcharger les modules. Lorsqu'une étagère ou encore le haut ou le bas d'un module plie ou, arque cela indique une surcharge. L'étagère ou les panneaux supérieur ou inférieur pourraient s'affaisser, provoquant des blessures graves ou des dommages matériels.
- Ne pas grimper ou se tenir debout ou assis sur le module. Le module risque de devenir instable et basculer ou s'affaisser. Cela pourrait provoquer des blessures graves ou des dommages matériels.
- N'utilisez pas cet appareil comme support de télévision. Des blessures graves et / ou des dommages aux biens personnels peuvent en résulter.
- Ne pas empiler les unités. L'empilement des unités peut entraîner un risque de basculement dangereux, pouvant entraîner des blessures graves et / ou des dégâts aux objets personnels.
- À moins que l'unité ne soit spécifiquement conçue pour, NE PAS EMPILER. Empilez uniquement les unités conçues pour être empilées, et uniquement après avoir lu les instructions fournies. L'empilement des unités peut entraîner un risque de basculement dangereux, pouvant entraîner des blessures graves. Et / ou endommager des biens personnels.
- Ne pas accrocher cette unité au mur. La structure du produit n'est pas conçue pour être suspendue. Des blessures graves, des dommages aux biens personnels et / ou des dommages au mur peuvent en résulter.
- Respecter toutes les consignes de sécurité lors de l'utilisation d'outils à moteur et d'échelles.
- Nous recommandons de protéger la surface de travail durant le montage afin d'éviter d'égratigner ou d'endommager les dessus de table, plancher de bois, etc.
- Tous les appareils doivent être fixés individuellement au poteau mural à l'aide du matériel fourni. Si le montant du mur n'est pas accessible, consultez votre quincaillerie pour connaître le matériel de montage approprié. Ne pas le faire peut créer un risque de basculement dangereux pouvant entraîner des blessures graves et / ou des dommages aux biens personnels.

Le renversement des meubles peut entraîner des blessures graves, voire mortelles. Pour éviter les renversements:

- Installez la retenue de renversement fournie. · Sauf si spécifiquement conçu pour ce faire, ne posez pas de téléviseurs ni d'objets lourds sur ce produit. · Ne laissez jamais les enfants grimper ou s'accrocher aux tiroirs, aux portes ou aux étagères.

L'utilisation de dispositifs de retenue pour le renversement ne peut que réduire, mais pas éliminer, le risque de renversement.

⚠ ADVERTENCIA

- Esta unidad contiene piezas pequeñas que pueden ser un peligro de asfixia para niños pequeños. Los niños siempre deben estar bajo la supervisión de un adulto o podrían producirse lesiones corporales graves.
- Vacíe siempre la unidad antes de moverla de lugar. El peso de los objetos personales puede hacer que la unidad quede inestable, se vuelque o colapse pudiendo causar lesiones personales graves y / o daños a los objetos personales.
- No sobrecargue la unidad. Si cualquier repisa o la parte superior o inferior de la unidad se arquea o se dobla, está sobrecargada. La repisa o la parte superior o inferior puede colapsarse, causando lesiones corporales graves y / o daños a objetos personales.
- No escale o suba a la unidad. La unidad puede resultar inestable y puede volcarse o colapsar pudiendo causar lesiones graves personales y daños a los objetos personales.
- No utilice esta unidad como soporte de televisión. Se pueden producir lesiones corporales graves y / o daños a las pertenencias personales.
- No instale o fije nada a los laterales de la unidad o partes delantera o trasera ya que puede crear peso y resultar en que la misma se vuelque pudiendo causar lesiones graves personales y daños a los objetos personales.
- A menos que la unidad esté específicamente diseñada para, NO APILAR. Solo apile unidades que hayan sido diseñadas para apilar, y solo después de leer las instrucciones proporcionadas. El apilamiento de unidades puede causar un riesgo de vuelco inseguro que puede causar lesiones corporales graves. Y / o dañar bienes personales.
- No cuelgue esta unidad en la pared. La estructura del producto no está diseñada para colgar en la pared. Se pueden producir lesiones corporales graves, daños a objetos personales y / o daños en la pared.
- Siga los procedimientos de seguridad adecuados al usar herramientas eléctricas y escaleras.
- Recomendamos que proteja su área de trabajo durante el ensamblaje para no rayar las superficies de las mesas, pisos de madera, etc.
- Todas las unidades deben estar aseguradas por hardware. Si el montante de pared no está disponible, consulte a su ferretería local para el hardware de montaje. De lo contrario, puede crear un riesgo de vuelco inseguro que podría provocar lesiones corporales graves o daños a las pertenencias personales.

Lesiones graves o fatales pueden ocurrir por volcamiento de muebles. Para ayudar a prevenir el vuelco:

- Instale la restricción de vuelco provista. · A menos que esté específicamente diseñado para acomodarse, no coloque televisores u otros objetos pesados en este producto. · Nunca permita que los niños se suban o cuelguen de cajones, puertas o estantes.

El uso de restricciones de vuelco solo puede reducir, pero no eliminar, el riesgo de vuelco.

HARDWARE
QUINCAILLERIE
HARDWARE



Cam Post
 Poteau À Cames
 Cam Post
 (H1) x 36



15 mm Cam Lock
 Verrou à came
 Bloqueo de leva
 (H2) x 28



12 mm Cam Lock
 Verrou à came
 Bloqueo de leva
 (H3) x 8

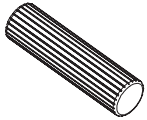

Wide Dowel
 Large goujon
 Pasador ancho
 8 mm x 30 mm
 (H4) x 24

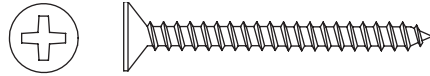

1-5/8" Flat Head Screw
 Vis à tête plate
 Tornillo de cabeza plana
 (H5) x 34

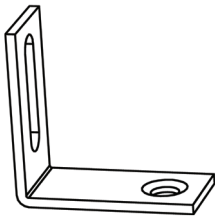

Back Anchor
 Ancre arrière
 Ancla trasera
 (H6) x 2

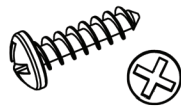

Small Screw
 Petite vis
 Tornillo pequeño
 (H7) x 2

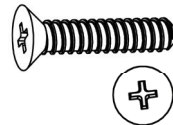

Medium Screw
 Vis moyenne
 Tornillo mediano
 (H8) x 2

PRODUCT
PRODUIT
PRODUCTO

A Top Shelf x 1
Étagère supérieure x 1
Repisa superior x 1

B Middle Shelf x 1
Étagère du milieu x 1
Repisa media x 1

C1 Shelf x 1
Étagère x 1
Repisa x 1

C2 Shelf x 1
Étagère x 1
Repisa x 1

C3 Shelf x 1
Étagère x 1
Repisa x 1

D1 Side Panel (bottom-left) x 1
Panneau latéral
(inférieur-gauche) x 1
Panel lateral
(parte inferior-izquierda) x 1

D2 Side Panel (bottom-right) x 1
Panneau latéral
(inférieur-droit) x 1
Panel lateral
(parte inferior-derecha) x 1

E1 Side Panel (top-left) x 1
Panneau latéral
(supérieur-gauche) x 1
Panel lateral
(parte superior-izquierda) x 1

E2 Side Panel (top-right) x 1
Panneau latéral
(supérieur-droit) x 1
Panel lateral
(parte superior-derecha) x 1

F Trim (short) x 4
Bord (court) x 4
Borde (corto) x 4

G Trim (long) x 6
Bord (long) x 6
Borde (largo) x 6

H Back Cleat x 4
Taquet arrière x 4
Taco trasero x 4

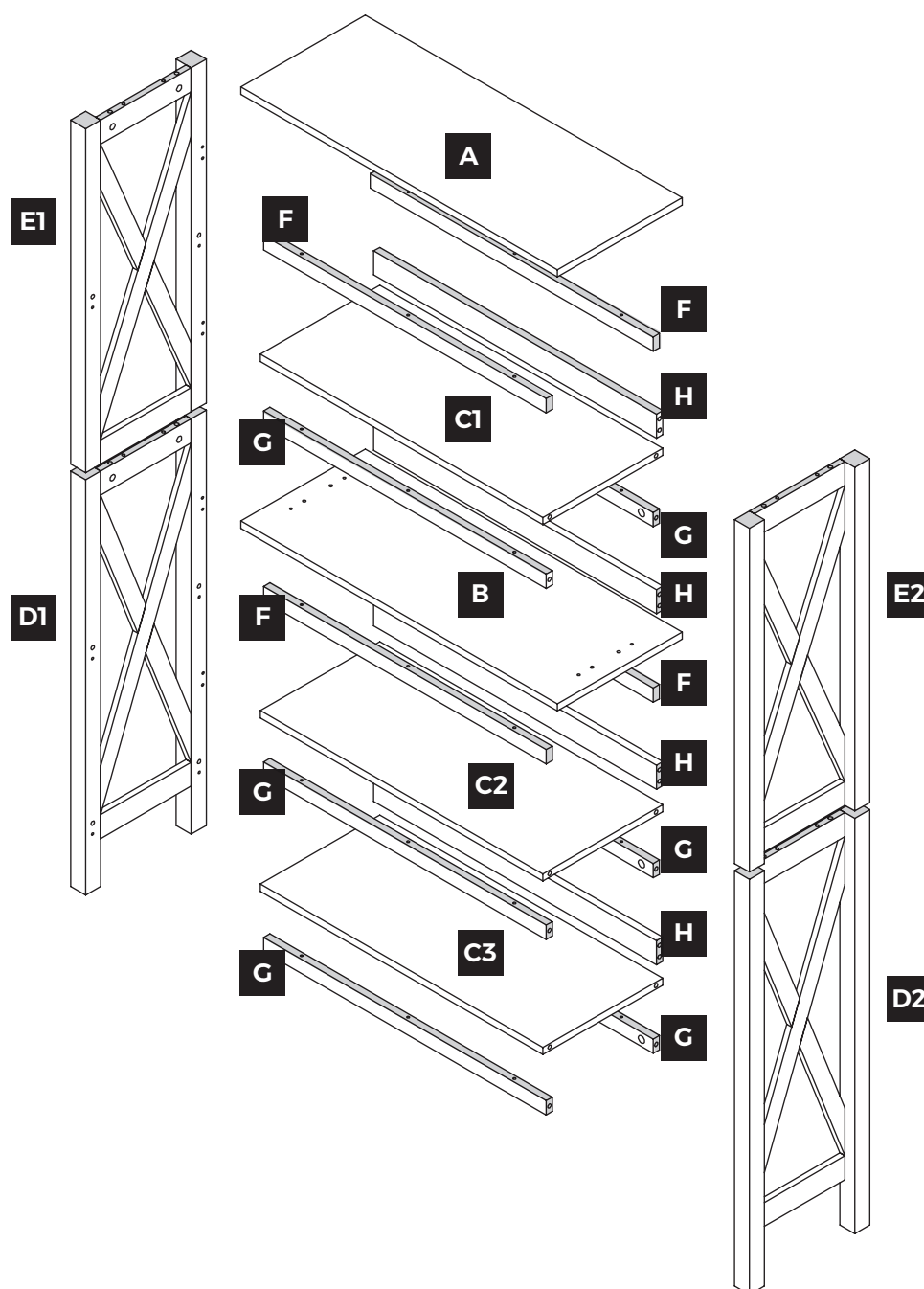

STEP 1
ÉTAPE 1
PASO 1

Secure Cam Posts/ Insert cam locks
Fixer des tiges de came/ Insérer les verrous à came
Afiance las levas de fijación/ Inserte las levas de fijación



Cam Post
Poteau À Cames
Cam Post
(H1) x 36

12 mm Cam Lock
Verrou à came
Bloqueo de leva
(H3) x 8

- Secure cam posts (H1) into holes of all side panels, top shelf, and middle shelf.
- Insert cam locks (H3) into appropriate holes of side panels.
- Ensure arrow on cam locks are pointing towards outer edge.
- Fixer des tiges de came (H1) dans les trous de tous les panneaux latéraux, l'étagère supérieure et l'étagère du milieu.
- Insérer les verrous à came (H3) dans les trous appropriés du panneaux latéraux
- S'assurer que la flèche sur les verrous à came se dirige vers le bord extérieur.
- Afiance las levas de fijación (H1) en los orificios de todos lo paneles laterales, la repisa superior y la repisa media.
- Inserte las clavijas anchas (H5) en los orificios apropiados del paneles laterals.
- Asegúrese de que las flechas de las levas de fijación apunten hacia el borde exterior.

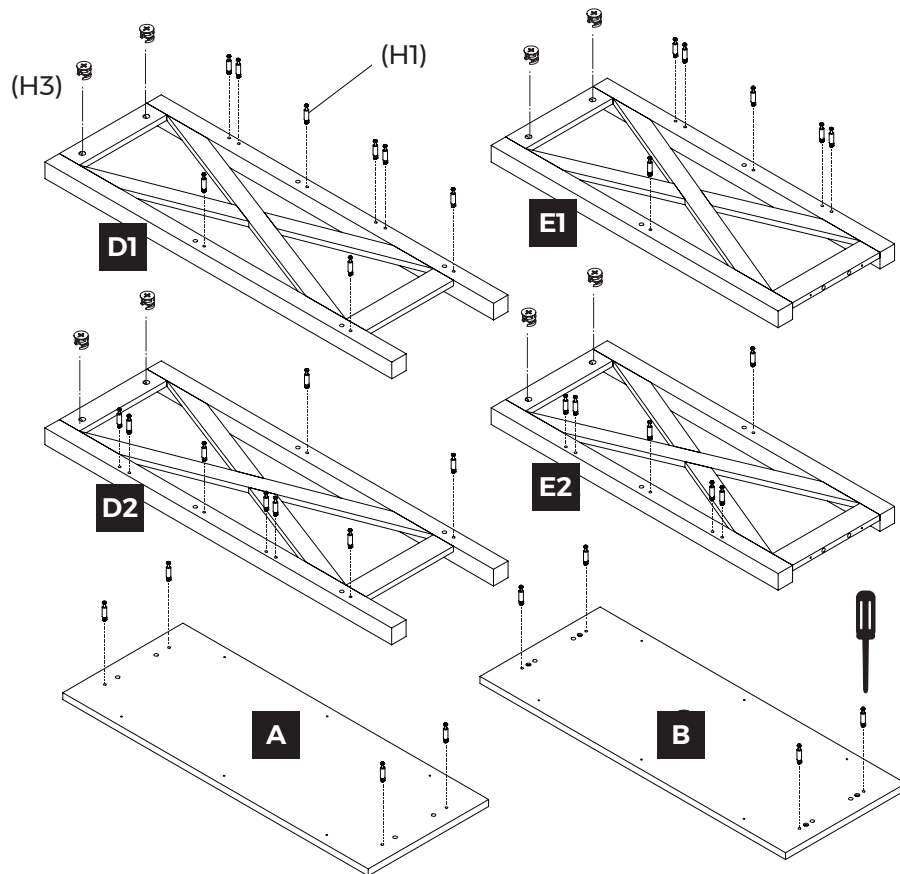

Cam post is secure when threads on screw are not showing.

La came est sécurisée lorsque les filets de la vis ne sont pas visibles.

La cámara es segura cuando no se muestra.

STEP 2
ÉTAPE 2
PASO 2

Insert dowels
Insérer les goujons
Inserte las clavijas

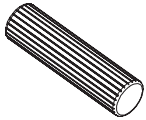

Wide Dowel
Large goujon
Pasador ancho

8 mm x 30 mm
(H4) x 24

- Insert wide dowels (H4) into holes along edges of side panels
- Insérer les goujons (H5) dans les trous le long des bords du panneaux latéraux.
- Inserte las levas de fijación (H5) en los orificios apropiados a lo largo de los bordes de los paneles laterals.

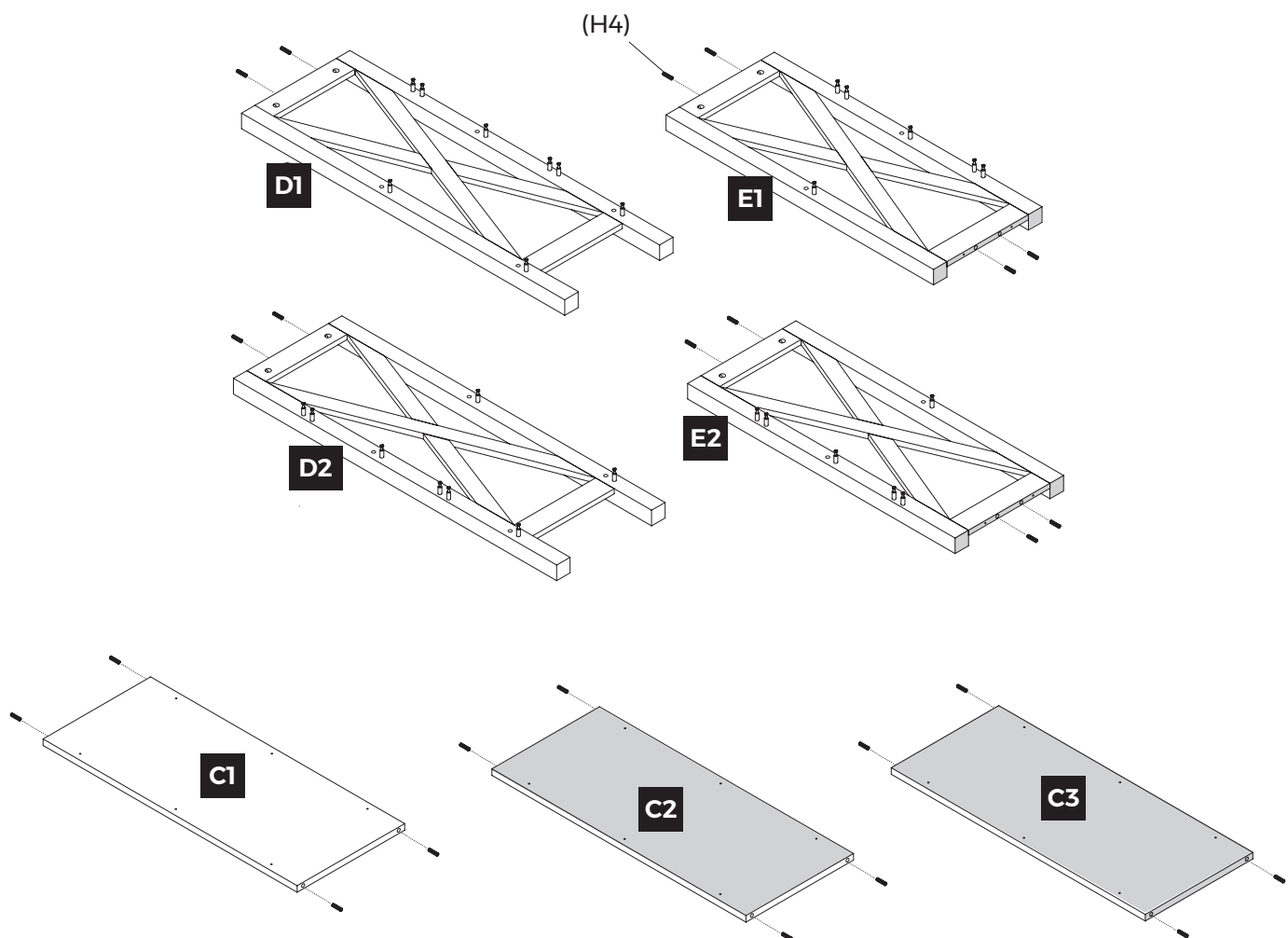

STEP 3
ÉTAPE 3
PASO 3

Insert cam locks
Insérer les verrous à came
Inserte las levas de fijación



15 mm Cam Lock
Verrou à came
Bloqueo de leva
(H2) x 28

- Insert cam locks (H2) into appropriate holes in trim (long).
- Insert cam locks (H2) into appropriate holes in back cleat.
- Ensure arrow on cam locks are pointing towards outer edge.
- Insérer les verrous à came (H2) dans les trous appropriés du bord (long).
- Insérer les verrous à came (H2) dans les trous appropriés du taquet arrière .
- S'assurer que la flèche sur les verrous à came se dirige vers le bord extérieur.
- Inserte las levas de fijación (H2) y presione hasta el fondo de los orificios en borde (largo).
- Inserte las levas de fijación (H2) y presione hasta el fondo de los orificios en taco trasero.
- Asegúrese de que la flecha de la leva de fijación apunte hacia el borde exterior.

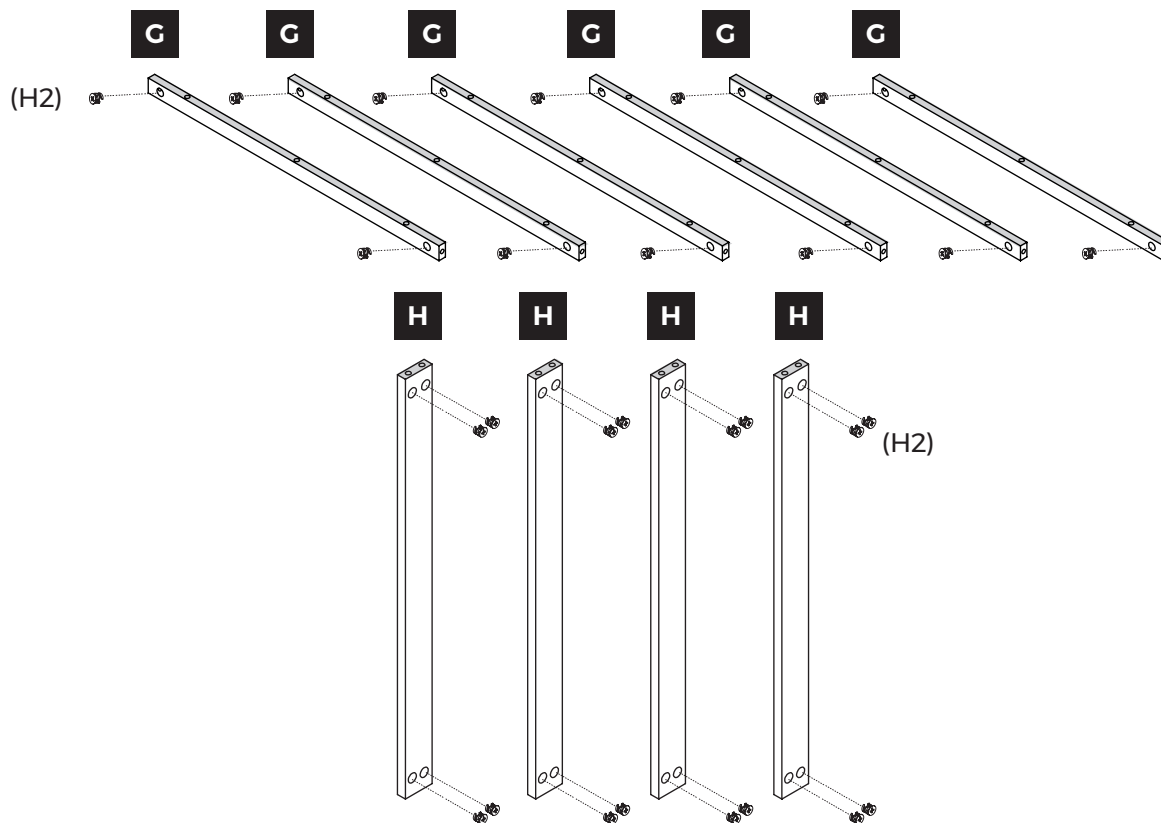

STEP 4
ÉTAPE 4
PASO 4

Install Trim to Shelves
Installer la garniture sur les étagères
Instale la moldura en los estantes

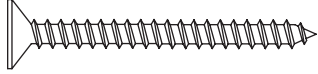

1-5/8" Flat Head Screw
Vis à tête plate
Tornillo de cabeza plana
(H5) x 30

- Secure trim (short) F to top shelf A and middle shelf B using flat head screws (H5).
 - Secure trim (long) G to shelves C using flat head screws (H5).
 - Note orientation of trim pieces. Cam locks face inward.
- Fixer le bord (court) F à l'étagère supérieure A et à l'étagère du milieu B avec des vis entonnoirs (H5).
 - Fixer le bord (long) G aux étagères C avec des vis entonnoirs (H5).
 - Notez l'orientation des pièces de finition. Cam se verrouille face à l'intérieur.
- Fije el borde (corto) F al estante superior A y al estante medio B con los tornillos de embudo (H5).
 - Fije el borde (largo) G a los estantes C usando tornillos de embudo (H5).
 - Observe la orientación de las piezas recortadas. Las cerraduras de la leva miran hacia adentro.

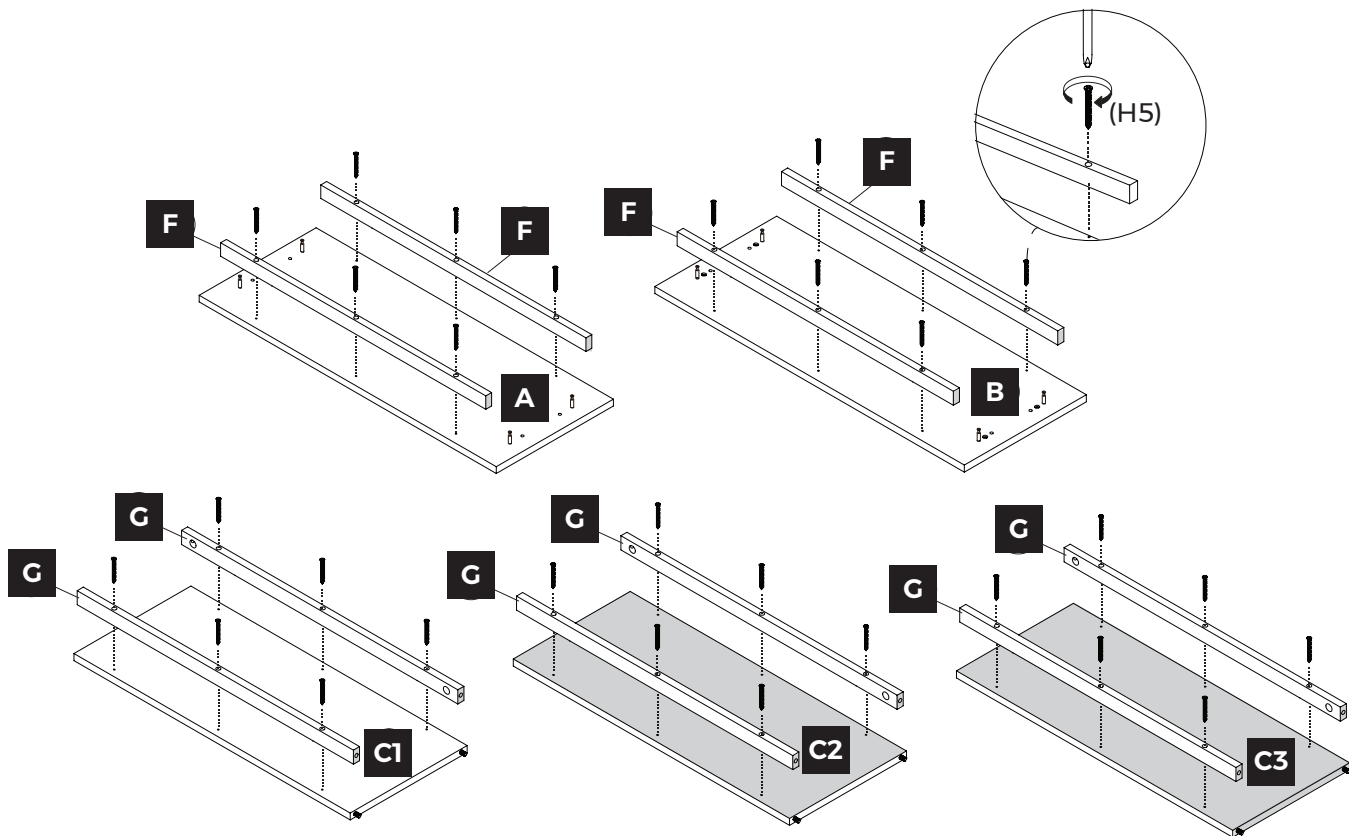

STEP 5
ÉTAPE 5
PASO 5

Assemble Top Bookcase Frame
Assembler le cadre supérieur de la bibliothèque
Armar el marco superior estantería

- Align and insert each cleat H into a side panel (top-left).
 - Align and insert a middle shelf C into a side panel (top-left).
 - Tighten cam locks to secure to side panel (top-left).
 - Align and insert side panel (top-right) with cleats and middle shelf.
 - Tighten cam locks to secure to side panel (top-right).
- Aligner et insérer chaque taquet H dans un panneau latéral (supérieur-gauche).
 - Aligner et insérer une étagère du milieu C dans un panneau latéral (supérieur-gauche).
 - Resserrer les verrous à came pour fixer au panneau latéral (supérieur-gauche).
 - Aligner et insérer panneau latéral (supérieur-droit) avec taquets et étagère du milieu.
 - Aligner et insérer une étagère du milieu C dans un panneau latéral (supérieur-droit).
- Alinee e inserte cada taco H en un panel lateral (parte superior-izquierda).
 - Alinee e inserte una repisamedia C en un panel lateral (parte superior-izquierda).
 - Apriete las levas de fijación para afianzarlas en el panel lateral (parte superior-izquierda).
 - Alinee e inserte panel lateral (parte superior-derecho) con tacos y repisa media.
 - Apriete las levas de fijación para afianzarlas en el panel lateral (parte superior-derecho).

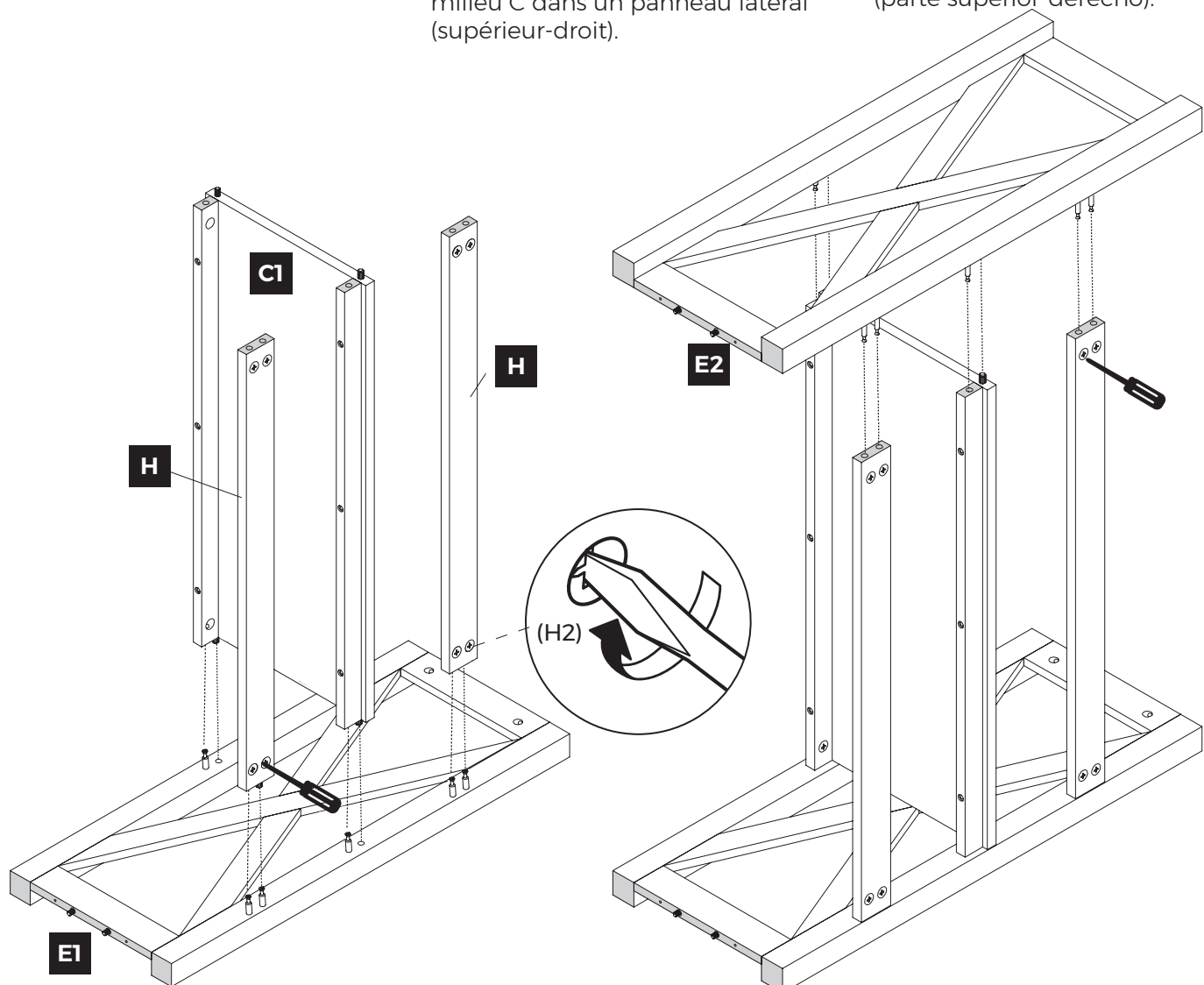

STEP 6
ÉTAPE 6
PASO 6

Secure Top/Middle Shelves
Asegure los estantes superiores / medios
Étagères supérieures / moyennes sécurisées

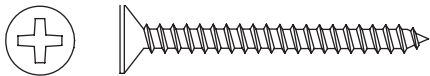

1-5/8" Flat Head Screw
Vis à tête plate
Tornillo de cabeza plana
(H5) x 4

- Align and insert top shelf into side panels
- Tighten cam locks to secure to side panels (top).
- Secure middle shelf to the side panels (top) using four flat head screws (H5).

- Aligner et insérer le étagère supérieure dans panneaux latéraux
- Resserrer les verrous à came pour fixer au panneau latéral (supérieur).
- Fixer étagère du milieu au panneaux latéraux (supérieur) avec quatre vis à tête plate (H5).

- Alinee e inserte la repisa superior en paneles laterals.
- Apriete las levas de fijación para afianzar los paneles laterales (superior).
- Fije la repisa media a los paneles laterales (parte superior) con cuatro tornillos de cabeza plana (H5).

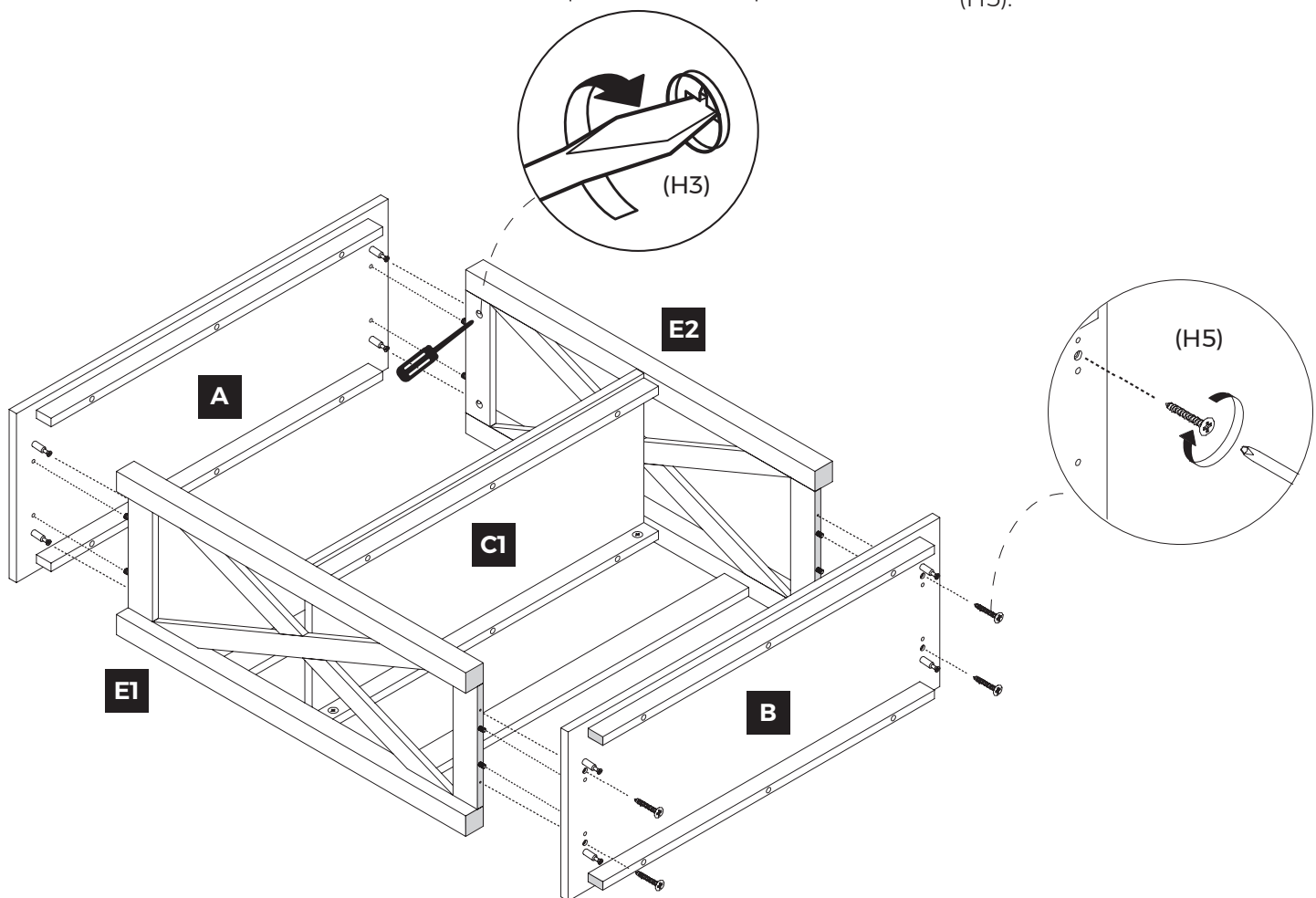

STEP 7
ÉTAPE 7
PASO 7

Assemble Bottom Bookcase Frame
Assembler le cadre de bibliothèque inférieur
Montar marco de estantería inferior

- Align and insert each cleat H into a side panel (bottom-left).
- Align and insert a middle shelf C into a side panel (bottom-left).
- Tighten cam locks to secure to side panel (bottom-left).
- Align and insert the other side panel (bottom-right).
- Tighten cam locks to secure (bottom-right).
- Aligner et insérer chaque taquet H dans un panneau latéral (inférieur-gauche).
- Aligner et insérer une étagère du milieu C dans un panneau latéral (inférieur-gauche).
- Resserer les verrous à came pour fixer au panneau latéral (inférieur-gauche).
- Aligner et insérer l'autre panneau latéral (inférieur-droit).
- Resserer les verrous à came pour fixer (inférieur-droit).
- Alinee e inserte cada taco H en un panel lateral (parte inferior-izquierdo).
- Alinee e inserte una repisa media C en un panel lateral (parte inferior-izquierdo).
- Apriete las levas de fijación para afianzarlas en el panel lateral (parte inferior-izquierdo).
- Alinee e inserte el otro panel lateral (parte inferior-derecho).
- Apriete las levas de fijación para afianzarlas (parte inferior-derecho).

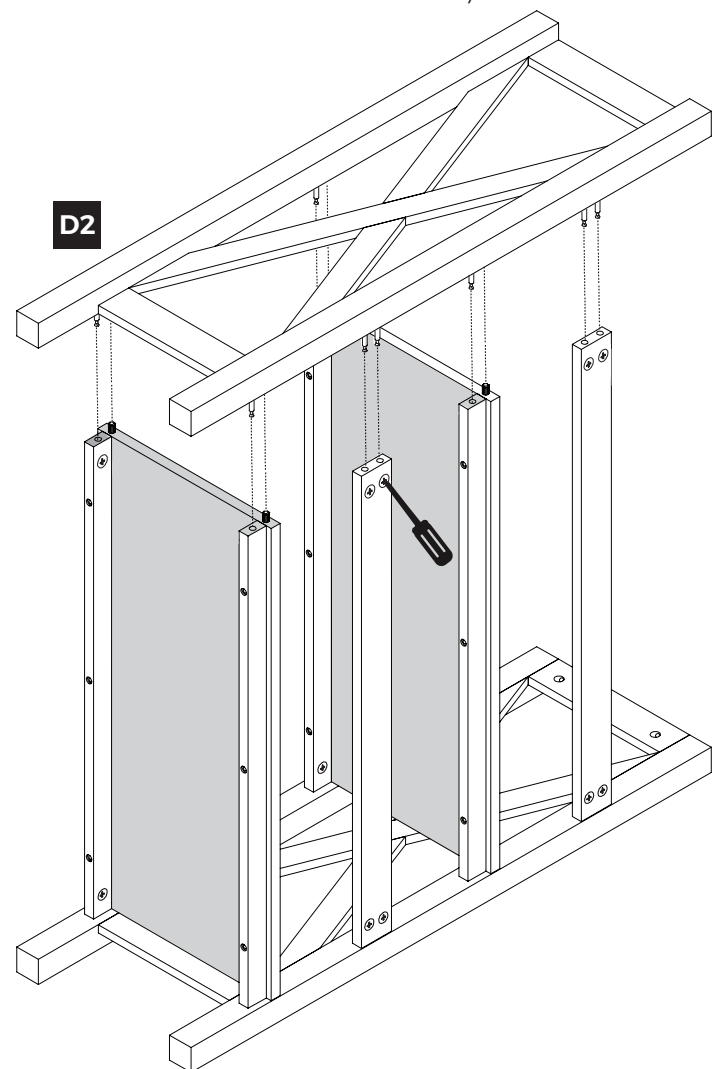
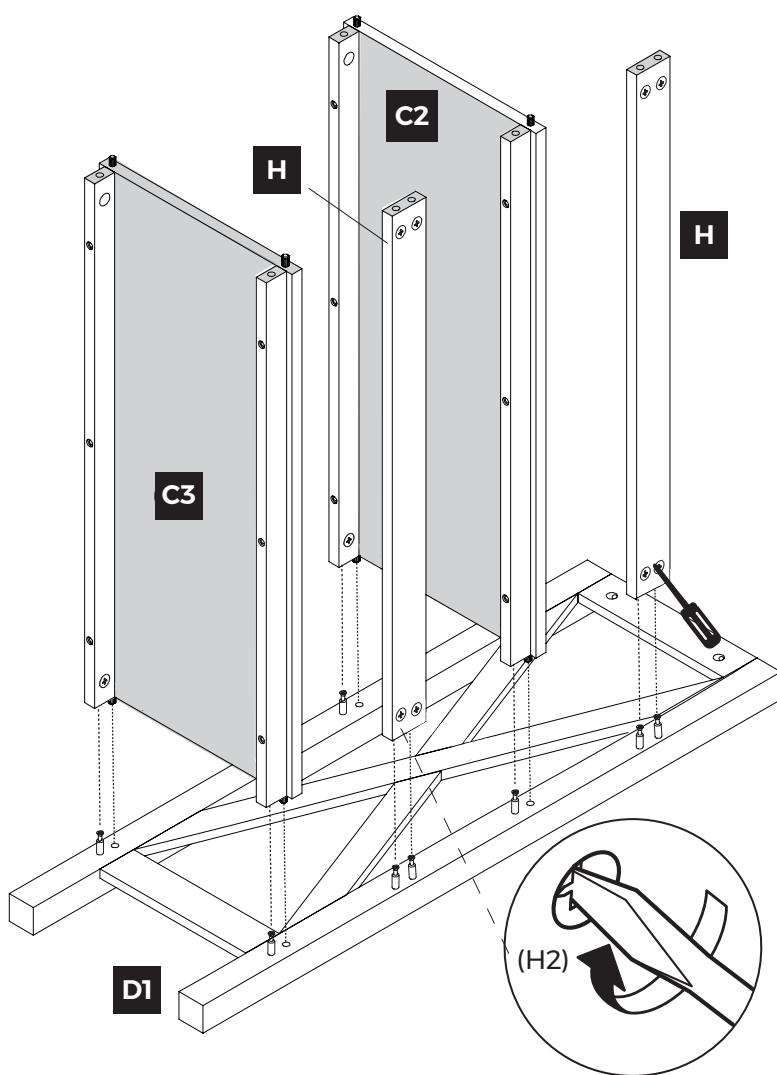

STEP 8
ÉTAPE 8
PASO 8

Assemble Bookcase
Assembler la bibliothèque
Armar estanteria

- Align and insert assembled top of unit to base.
- Tighten cam locks to secure .
- Aligner et insérer la partie supérieure assemblée de l'unité dans la base.
- Resserrer les verrous à came pour fixer.
- Alinee e inserte la parte superior ensamblada de la unidad en la base.
- Apriete las levas de fijación para afianzarlas.

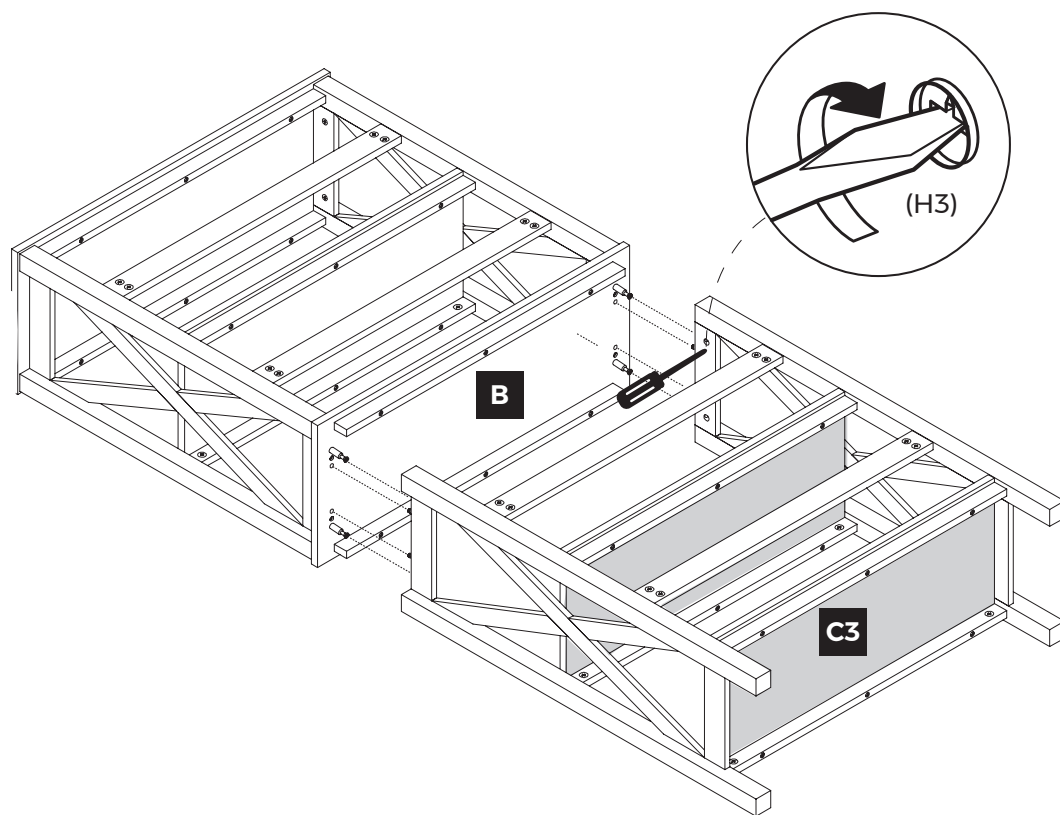

STEP 9
ÉTAPE 9
PASO 9

Secure Bookcase to Wall
Bibliothèque sécurisée au mur
Asegurar librero a la pared

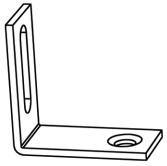

Back Anchor
Ancre arrière
Ancla trasera
(H6) x 2

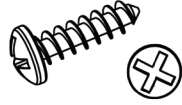

Small Screw
Petite vis
Tornillo pequeño
(H7) x 2

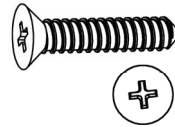

Medium Screw
Vis moyenne
Tornillo mediano
(H8) x 2

- Use small screws (H7) to secure back anchor (H6) to top shelf near corners.
- Use medium screws (H8) to secure back anchor (H6) to wall.
- Must hit a stud.

- Utiliser des petite vis (H7) sécuriser ancre arrière (H6) l'étagère supérieure près des coins.
- Utiliser des vis moyennes (H8) sécuriser ancre arrière (H6) au mur.
- Doit frapper un poteau.

- Use tornillos pequeños (H7) para asegurar el ancla trasera (H6) a la repisa superior cerca de las esquinas.
- Use tornillos medianos (H8) para asegurar el ancla trasera (H6) a la pared.
- Debe golpear un perno.

