

Folding Laundry Basket
Panier à linge repliable
Cesto de ropa plegable

INSTALLATION INSTRUCTIONS
INSTRUCTIONS POUR L'INSTALLATION
INSTRUCCIONES DE INSTALACIÓN

⚠ WARNING

- **CHOKING HAZARD FOR SMALL CHILDREN.** The unit contains small parts. Children should always be under adult supervision or serious bodily injury could occur. The unit is intended to be assembled by an adult.
- **DO NOT OVERLOAD UNIT.** If any shelf of the unit bows or bends, it is overloaded. The shelf could collapse and cause serious bodily injury and/or damage to personal belongings.
- **DO NOT CLIMB OR STEP ON THE UNIT.** The unit may become unstable and either tip over or collapse. Serious bodily injury and/or damage to personal belongings may occur.
- **DO NOT MOUNT OR ATTACH ANYTHING TO THE SIDES, REAR, OR FRONT OF THE UNIT.** This can create a tip-over hazard. Serious bodily injury and/or damage to personal belongings may occur.
- **DO NOT STACK UNITS. THIS CAN CREATE A TIP-OVER HAZARD.** Serious bodily injury and/or damage to personal belongings may occur.
- **DO NOT HANG THIS UNIT ON THE WALL.** The product is not designed for wall hanging. Serious bodily injury and/or damage to personal belongings may occur.
- **USE A SOFT, CLEAN CLOTH THAT WILL NOT SCRATCH THE SURFACE WHEN DUSTING.**
- **DO NOT USE WATER TO CLEAN.**
- **LIQUID SPILLS SHOULD BE REMOVED IMMEDIATELY. USING A SOFT, CLEAN CLOTH, BLOT THE SPILL GENTLY. AVOID RUBBING.**

⚠ MISE EN GARDE

- **DANGER D'ÉTOUFFEMENT CHEZ LES JEUNES ENFANTS.** Le produit comporte de petites pièces. Les enfants doivent toujours être sous la surveillance d'un adulte pour éviter tout risque de blessures graves. L'unité doit être assemblée par un adulte.
- **NE PAS SURCHARGER LES MODULES.** Si l'une des étagères de l'unité fléchit ou se déforme, elle est surchargée. L'étagère pourrait s'effondrer et provoquer des blessures graves ou sérieusement endommager les biens personnels.
- **NE PAS GRIMPER OU MARCHER SUR L'ARTICLE.** L'unité peut devenir instable et se renverser ou s'effondrer. De graves blessures corporelles et/ou des dommages matériels peuvent survenir.
- **NE PAS MONTER OU ATTACHER QUOI QUE CE SOIT SUR LES CÔTÉS, L'ARRIÈRE OU L'AVANT DE LA CAGE.** Cela peut créer un risque de basculement. De graves blessures corporelles et/ou des dommages matériels peuvent survenir.
- **NE PAS EMPILER LES MODULES! CELA PEUT CRÉER UN RISQUE DE BASCULEMENT.** De graves blessures corporelles et/ou des dommages matériels peuvent survenir.
- **NE PAS SUSPENDRE CE MODULE AU MUR. LE PRODUIT N'EST PAS CONÇU POUR ÊTRE ACCROCHÉ AU MUR.** De graves blessures corporelles et/ou des dommages matériels peuvent survenir.
- **UTILISER UN CHIFFON DOUX ET PROPRE QUI N'ÉGRATIGNERA PAS LA SURFACE LORS DE L'ÉPOUSSETAGE.**
- **NE PAS UTILISER D'EAU POUR NETTOYER.**
- **LES DÉGÂTS DE LIQUIDE DOIVENT ÊTRE ÉLIMINÉS IMMÉDIATEMENT. UTILISER UN CHIFFON PROPRE ET DOUX POUR TAMPONNER DÉLICATEMENT LA SURFACE TACHÉE. ÉVITER DE FROTTER**

⚠ ADVERTENCIA

- **PELIGRO DE ASFIXIA PARA NIÑOS PEQUEÑOS.** La unidad contiene partes pequeñas. Es necesario que los niños estén bajo la supervisión de un adulto para prevenir lesiones físicas graves. La unidad está diseñada para que la arme un adulto.
- **NO SOBRECARGUE LA UNIDAD.** Si alguna repisa de la unidad se dobla o pandea, esto se debe a una carga excesiva. La repisa podría desplomarse y ocasionar lesiones físicas graves, o bien causar daños a objetos personales.
- **NO TREPARSE NI SUBIRSE A LA UNIDAD.** La unidad perderá estabilidad y puede volcarse o desplomarse. Pueden ocurrir lesiones corporales graves y/o daños a las pertenencias personales.
- **NO MONTE NI FIJE NADA A LOS LADOS, EN LA PARTE TRASERA O EN LA PARTE DELANTERA DE LA UNIDAD.** Esto puede crear un riesgo de volcadura. Pueden ocurrir lesiones corporales graves y/o daños a las pertenencias personales.
- **NO APILE LAS UNIDADES.** Esto puede crear un riesgo de volcadura. Pueden ocurrir lesiones corporales graves y/o daños a las pertenencias personales.
- **NO CUELQUE ESTA UNIDAD A LA PARED.** El producto no está diseñado para colgarse de la pared. Pueden ocurrir lesiones corporales graves y/o daños a las pertenencias personales.
- **UTILICE UN PAÑO SUAVE Y LIMPIO QUE NO RAYE LA SUPERFICIE AL QUITAR EL POLVO.**
- **NO USE AGUA PARA LIMPIAR.**
- **LOS DERRAMES DE LÍQUIDOS DEBEN LIMPIARSE INMEDIATAMENTE. CON UN PAÑO SUAVE Y LIMPIO, SEQUE EL DERRAME CON CUIDADO. EVITE FROTAR.**



**FOLLOW INSTRUCTIONS CAREFULLY
OBSERVER SOIGNEUSEMENT LES INSTRUCTIONS
SIGA LAS INSTRUCCIONES DETENIDAMENTE**

Manufacturer Warranty

Manufacturer will replace any missing or damaged part due to manufacturer defect for thirty days after purchase. Please have proof of purchase for warranty claims.

Please do not return product to the retail store. For product assistance and warranty information please call Consumer Affairs at 1-800-874-0008.

Garantie du Fabricant

Le fabricant remplacera toute pièce manquante ou endommagée en raison d'un défaut de fabrication, pendant trente jours après l'achat. S'il vous plaît rapportez une preuve d'achat pour les réclamations de garantie.

Veuillez s'il vous plaît ne pas retourner le produit au magasin revendeur pour toute demande de conseils, ou d'informations relatives à la garantie du produit ; s'il vous plaît appelez le Service Consommateurs au 1-800-874-0008.

Garantía del Fabricante

El fabricante sustituirá cualquier parte faltante o estropeada debido a defectos de fábrica durante treinta días después de la compra. Por favor conserve su prueba de compra para reclamaciones de garantía.

Por favor no devuelva el producto a la tienda, para asistencia e información de garantía contacte al departamento de Atención al Consumidor al 1-800-874-0008.

PARTS | PIÈCES | PIEZAS

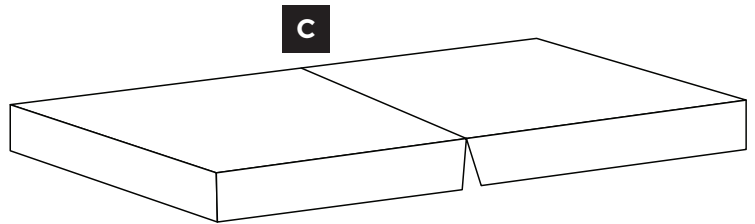
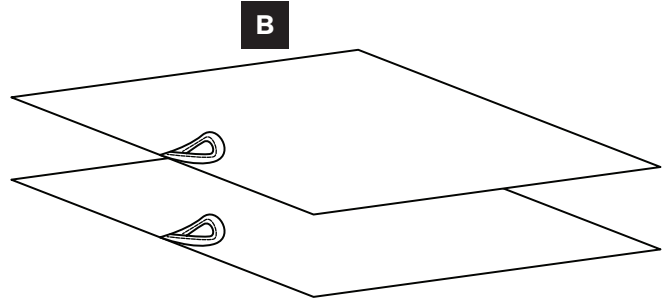
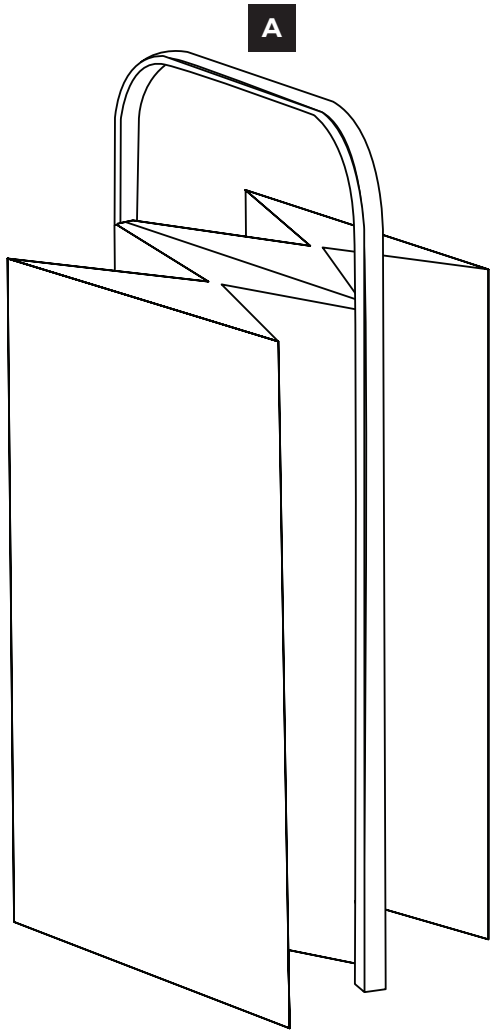

	Name	Qty.	Name	Qty.	
A	Hamper Panier Cesto	1	C	Lid Couvercle Tapa	1
B	Base Insert Pièce rapportée de la base Inserto de base	2			

STEP 1
ÉTAPE 1
PASO 1

Open hamper
Ouvrir le panier
Abra el cesto

To open the hamper (A), pull the two sides in opposite directions.

Pour ouvrir le panier (A), tirer les deux côtés en direction opposée l'un à l'autre.

Para abrir el cesto (A), tire de los dos lados en direcciones opuestas.

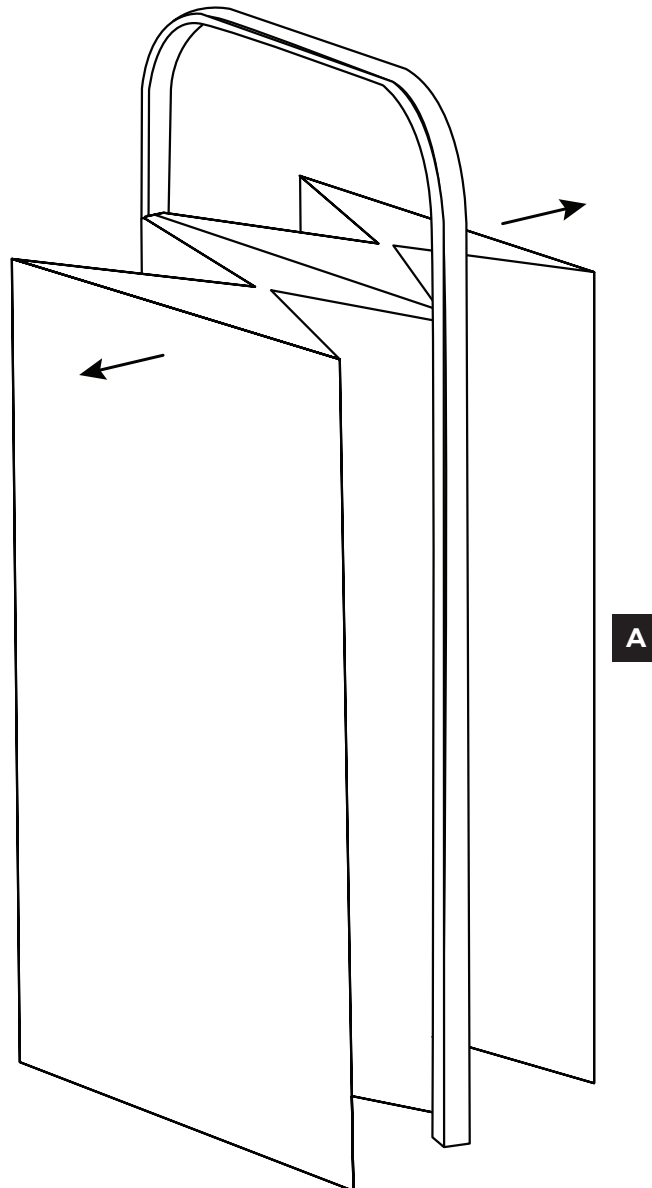

STEP 2
ÉTAPE 2
PASO 2

Place base inserts inside hamper
Placer les pièces de la base dans le panier
Coloque los insertos de base dentro del cesto

Place the two base inserts (B) inside the bottom of the open hamper (A).

Placer les deux pièces rapportées de la base (B) au fond du panier ouvert (A).

Coloque los dos insertos de base (B) dentro de la parte inferior del cesto abierto (A).

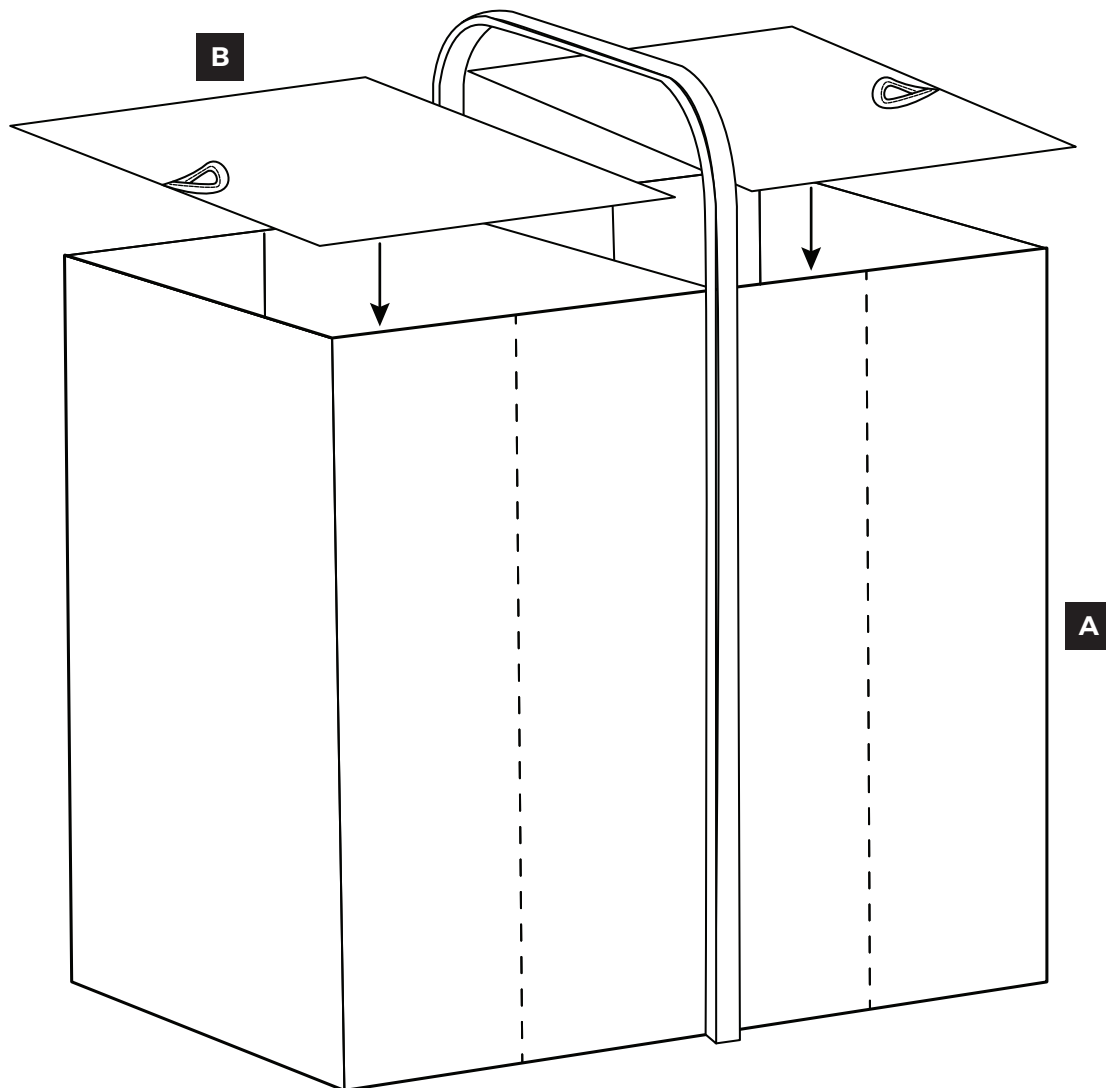

STEP 3
ÉTAPE 3
PASO 3

Place lid on hamper
Placer le couvercle sur le panier
Coloque la tapa en el cesto

Position the lid (C) beneath the bamboo handle of the hamper (A) and gently push down to secure.

Positionner le couvercle (C) sous la poignée en bambou du panier (A) et pousser délicatement vers le bas pour la fixer.

Coloque la tapa (C) debajo del asa de bambú del cesto (A) y presione suavemente hacia abajo para asegurarla.

