

# PURPLE LEAF

est. 2013

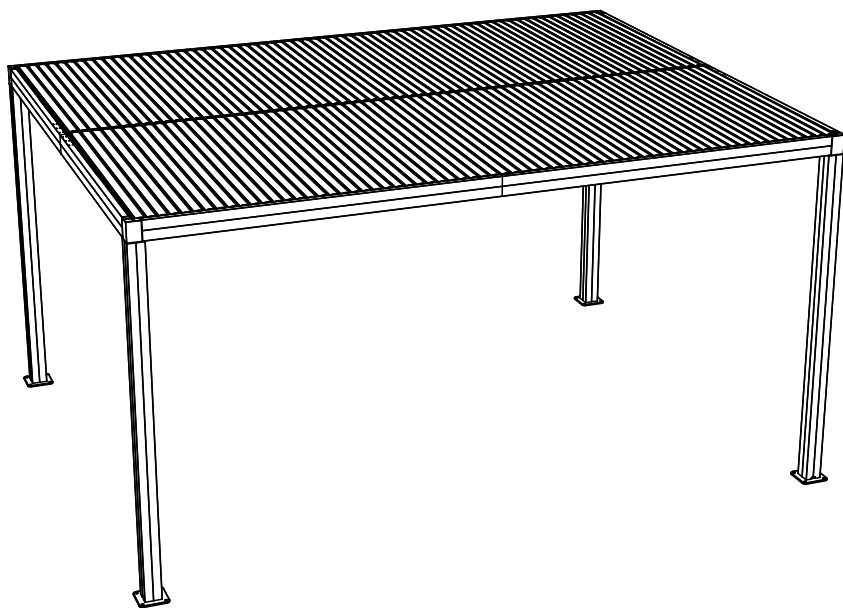

## 11' x 15' Pérgola



## Manual de montaje



Hay partes pesadas dentro de los postes, podría caerse mientras se mueven los postes.

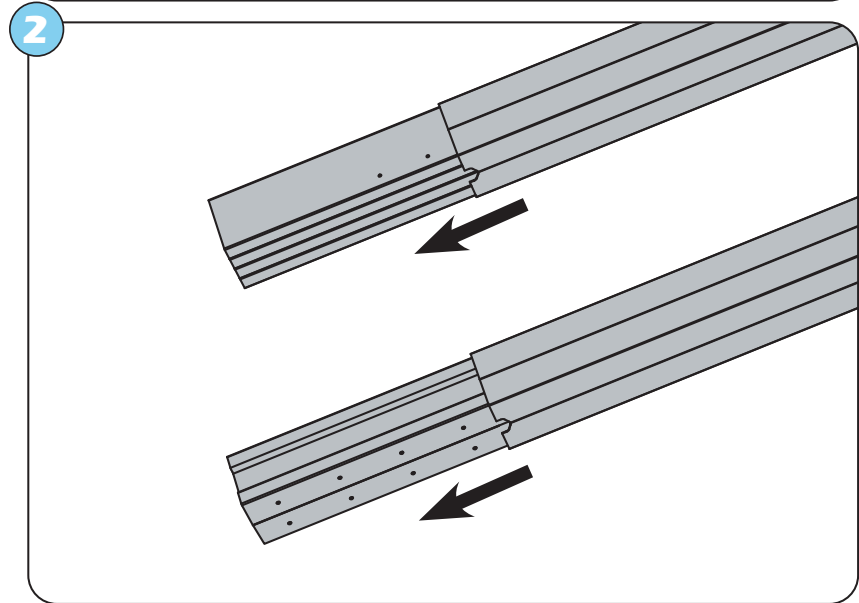
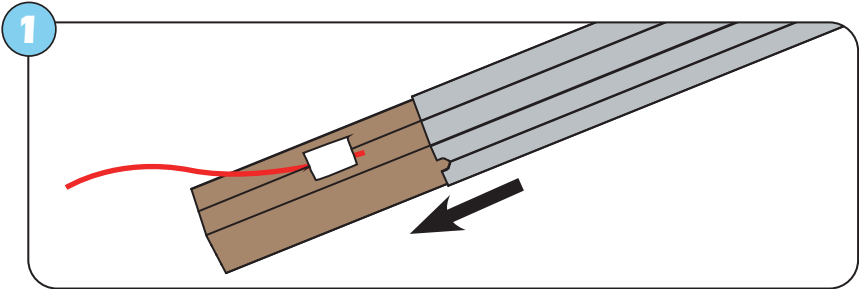

Quita suavemente el paquete de hardware, K y L de un polo.

## **Different language instructions**

**If you want instructions in Spanish, French, German please contact Purple Leaf customer service.**

**Wenn Sie Anweisungen auf Spanisch, Französisch oder Deutsch wünschen, wenden Sie sich bitte an den Purple Leaf Kundendienst.**

**Si desea instrucciones en español, francés o alemán, comuníquese con el servicio de atención al cliente de Purple Leaf.**

**Si vous voulez des instructions en français, espagnol et allemand, veuillez contacter le service à la clientèle de Purple Leaf.**

## **Advertencias y precauciones**

*Conserve estas instrucciones para uso futuro y léalas cuidadosamente antes de la instalación.*

*Asegúrese de tener todas las piezas y el hardware enumerados en la lista de artículos.*

*Se recomiendan 2 o más adultos para instalar su pérgola.*

*No deseche ningún embalaje hasta que esté seguro de que tiene todas las piezas y los paquetes de hardware.*

*Verifique que todos los tornillos estén apretados antes de usarlos, y verifíquelos y apriételes regularmente para asegurarse de que su pérgola funcione correctamente.*

*Algunas piezas pueden tener bordes/esquinas afiladas. Siga las precauciones básicas de seguridad para reducir el riesgo de lesiones.*

*Se requiere escalera para la instalación.*

*Nunca apriete completamente los tornillos hasta que termine la instalación.*













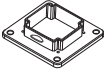



*Para reducir lesiones personales y daños a su pérgola, abra las lamas del techo cuando haya mucho viento o nieve intensa.*



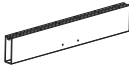

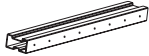





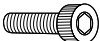







## ***PELIGRO DE ESTRANGULAMIENTO***

*ESTE ARTÍCULO CONTIENE PIEZAS PEQUEÑAS QUE PUEDEN SER TRAGADAS POR LOS NIÑOS. POR FAVOR, MANTÉNGALO ALEJADO DE NIÑOS MENORES DE 3 AÑOS Y MASCOTAS DURANTE INSTALACIÓN.*

# Lista de piezas

Número de parte.	Imagen	descripción	CAN-TIDAD	Número de parte.	Imagen	descripción	CAN-TIDAD
A		Puesto	4	F		Hoja de persiana	126
B1		Viga lateral con soporte de persiana	1	G		Base de Puesto	4
B2		Viga lateral con soporte de persiana	1	H		Tapa de la esquina de la viga	4
C1		Viga lateral	2	I		Cubierta de la esquina de la viga	4
C2		Viga lateral	2	J		Manija de la manivela de la persiana	1
D1		Viga lateral con soporte de persiana	1	K		Conector de viga	4
D2		Viga lateral con soporte de persiana	1	L		Conector del aléin central	1
E1		Viga media	1				
E2		Viga media	1				

## Lista de kits de herramientas

Número de parte.	Imagen	descripción	CAN-TIDAD	Número de parte.	Imagen	descripción	CAN-TIDAD
M		Perno hexagonal (M6x15mm)	16	X		Destornillador	2
N		Perno hexagonal / tuercas + LAVADORA (M6x50mm)	16	Y		Llave Allen (M6mm)	2
O		Perno hexagonal / tuercas + LAVADORA (M6x15mm)	16	Y1		Llave Allen (M5mm)	2
P		Perno (M5x10mm)	94	Z		Los tensores (M13mm)	2
S		Perno (M5x20mm)	6	AA BB		Soporte de persiana de repuesto	AA-2 BB-2
T		Perno de expansión (M10x80mm)	16	aa bb		Soporte de persiana de repuesto	aa-1 bb-1
U		Perno (M6x12mm)	10	CC		Pieza de la biela de la barra de transmisión	5
V		Bucle de control de la persiana	2	DD		Canalón	4
W		Bloque de fijación del alfiler central	2	EE		Canalón	2

## Antes de la asamblea

Tenga en cuenta que el montaje de la pérgola es un proceso complicado e involucrado que requiere una cierta cantidad de habilidad técnica y tiempo.

Si tiene alguna duda sobre el montaje, se recomienda que reconte la ayuda de un comerciante calificado.

Se recomienda que la asamblea se lleve a cabo por un mínimo de 2-3 personas.

Ciertas etapas del montaje requerirán el uso de varias escaleras y, si se asegura en concreto u otro terreno sólido, necesitará un taladro de mampostería.

Es importante que mida y marque cuidadosamente la ubicación de los postes de la pérgola.

La pérgola debe estar ubicada en un terreno plano y llano y los postes deben colocarse por igual.

Si no se hace lo anterior, puede resultar en un funcionamiento subóptimo de las paredes laterales de malla.

## PLANO DE MONTAJE Pérgola de 11'×15'

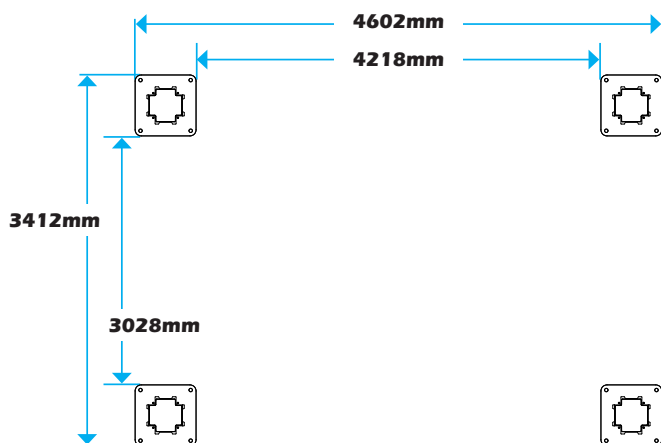

**Atención:** Las dimensiones anteriores se miden manualmente y el margen de error es de 1-1.5 cm. Le sugerimos anclar la pérgola después de instalar el producto.

## Vista superior

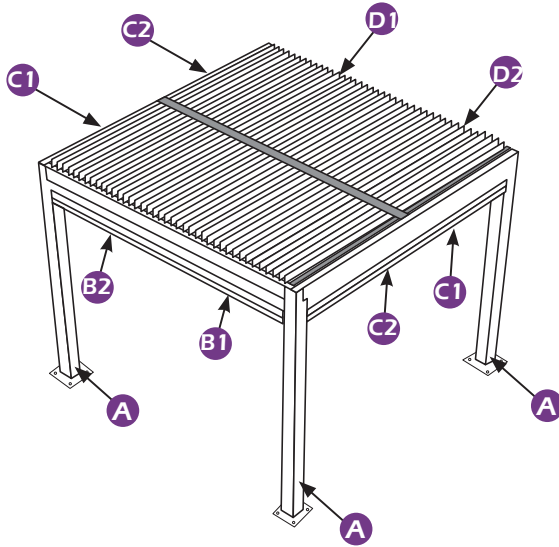

Los prestos están etiquetadas con pegatinas con letras "A" .

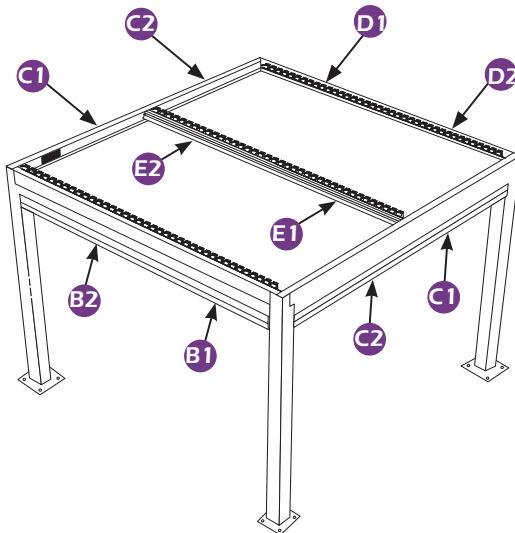

Las vigas están etiquetadas con pegatinas con letras "B1, "B2", "C1", "C2, "D1, "D2, "E1" y "E2".

## Asamblea del Marco

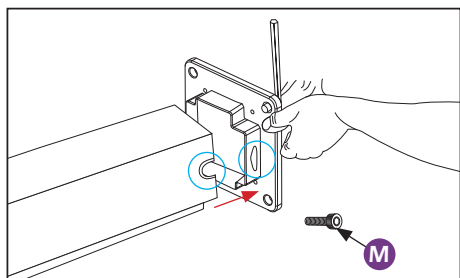
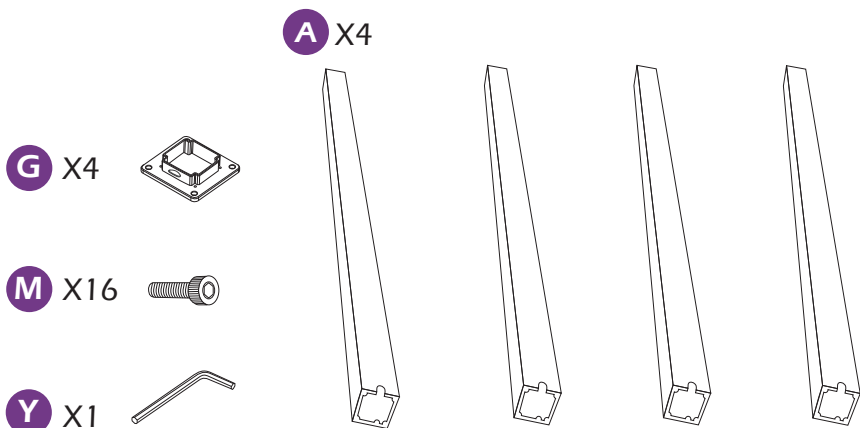

Empareja el poste base **G** con el puesto **A** por Bolt **M**. Luego, el orificio de salida de la placa inferior debe estar en el mismo lado que el orificio de salida de la columna.

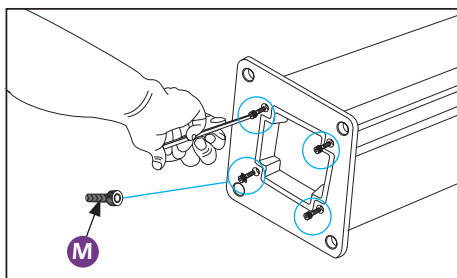

Inserte y apriete los pernos 4x **M** de Allen Key **Y**.

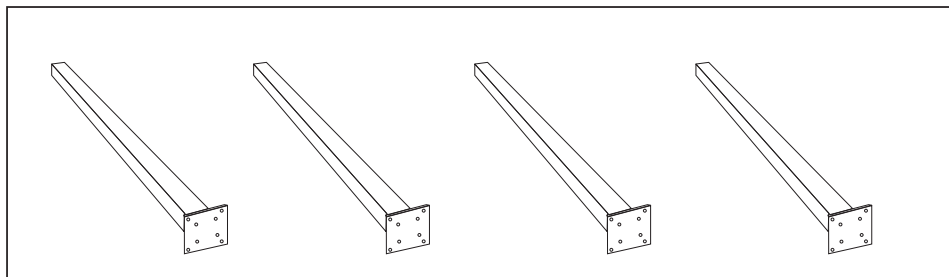

Repita para todas las publicaciones.

**ETAPA 1**

## Pasos de la viga transversal

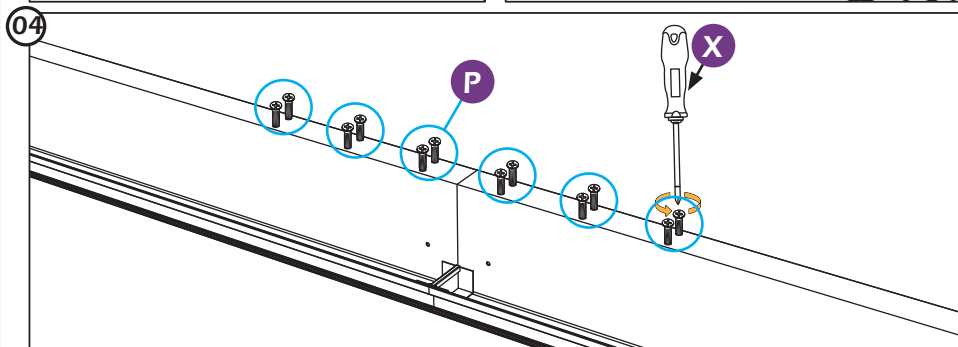
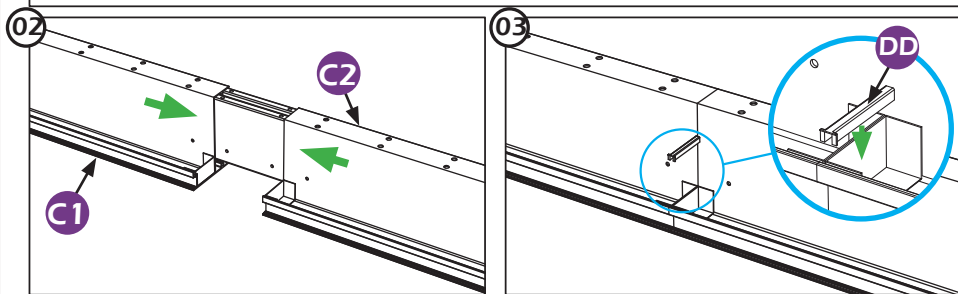
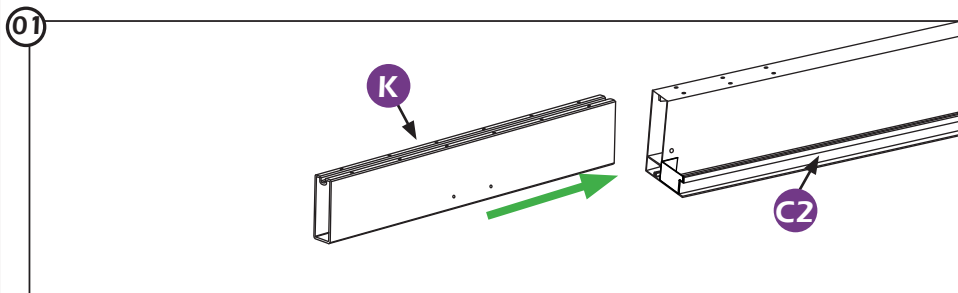

Ponga la parte **K** en la viga transversal y la parte **DD** en la articulación de la viga como en las imágenes anteriores.

Luego bloquee la viga con pernos **P** para que las vigas **C1** y **C2** estén integradas.

**ETAPA 2**

## Etapas de la viga de borde

B1 X1



D1 X1



CC X2

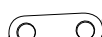

B2 X1



D2 X1



DD X2



U X8



P X24



Z X2



K X2



X X1

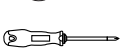

01

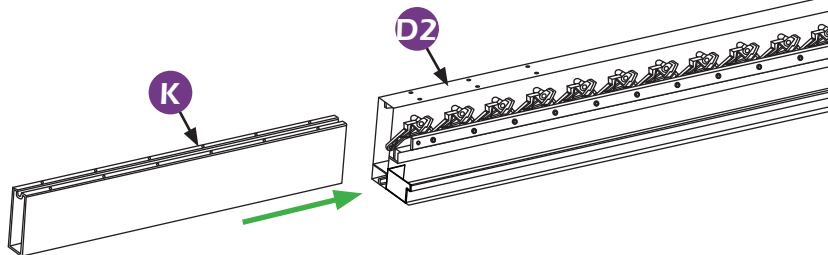

02

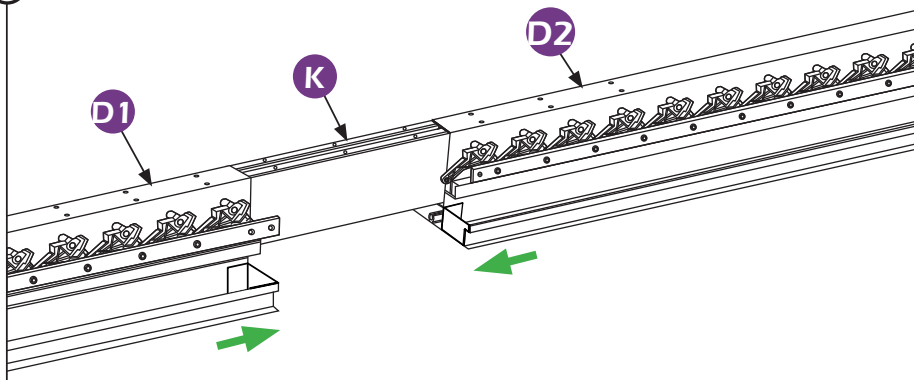

ETAPA 3

03

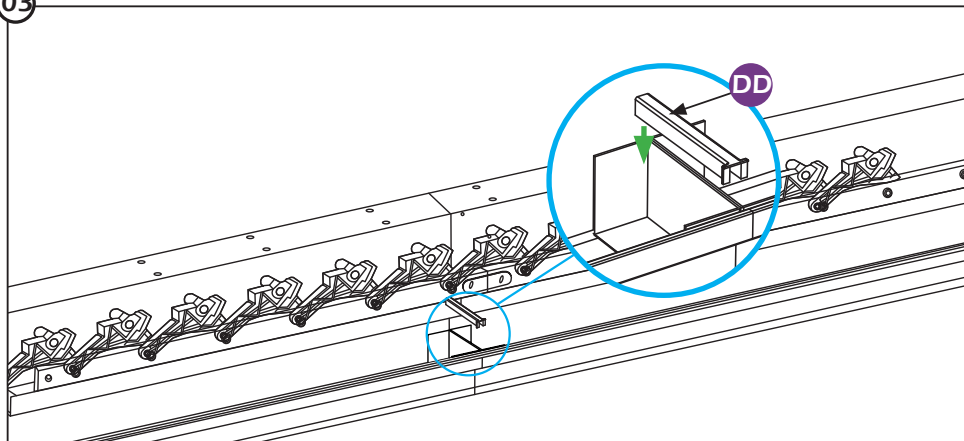

04

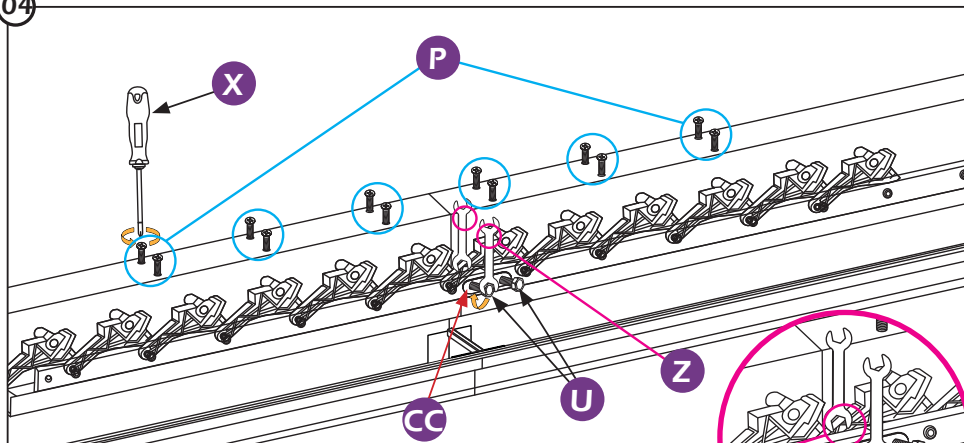





Asegúrese de que el otro lado tenga una tuerca.

Ponga la parte **K** en la viga transversal, la parte **DD** a la junta de la viga como en las imágenes anteriores y bloquee la viga con pernos **P**.

Luego fije ambos lados de la varilla de transmisión con los tornillos de la parte **CC** y **U** para que el travesaño se convierta en un todo. Repita este paso para las partes **D1** y **D2**.

**ETAPA 3**

- N** X8 
- O** X8 
- Y** X2 
- Z** X2 

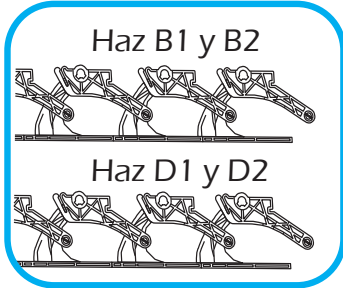
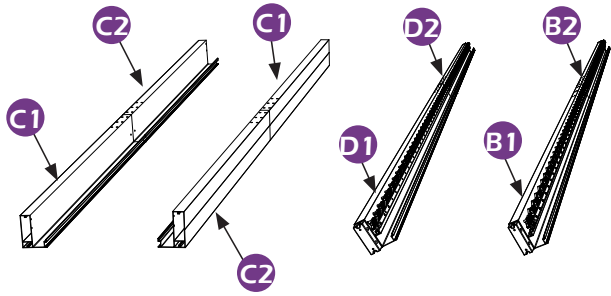

Cuando se instala correctamente, todos los soportes de la rejilla se dirigirán en la misma dirección.

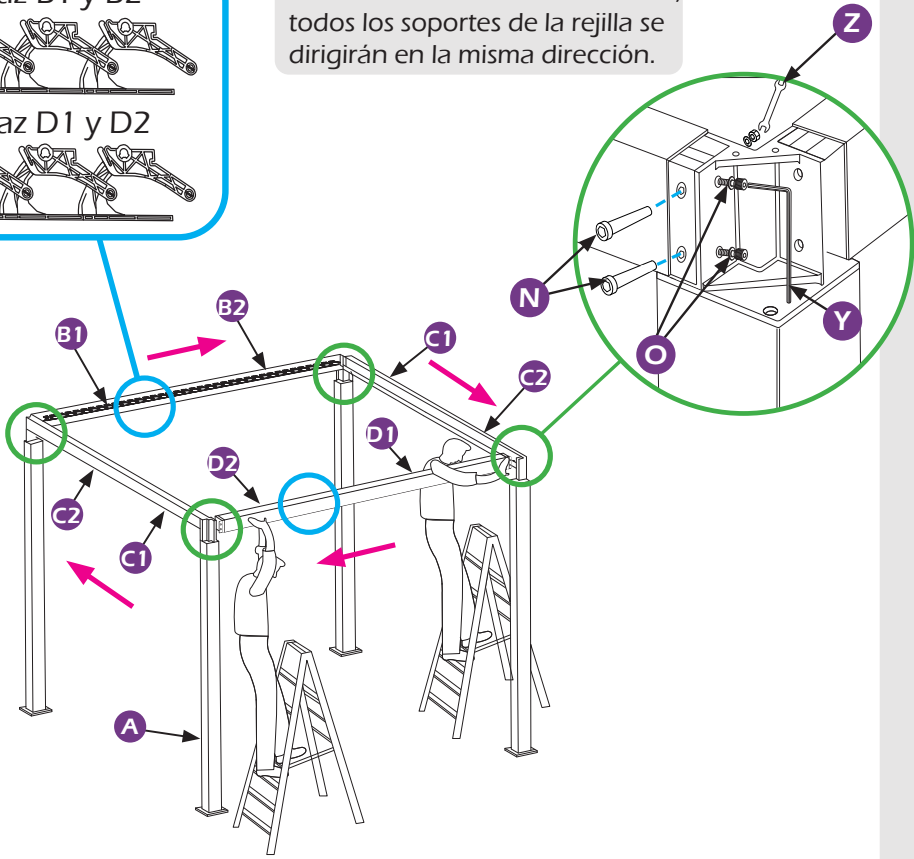

Ensamble el marco según el gráfico anterior.

**ETAPA 4**

Método de instalación recomendado.

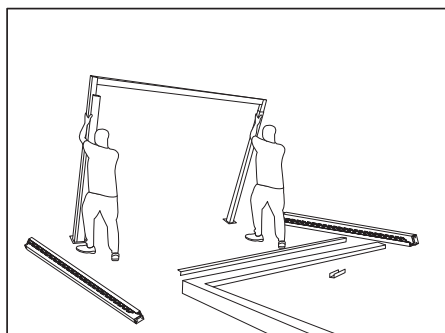

Mueva los postes **A** y la viga **C1** y **C2** a su posición y erégelos.

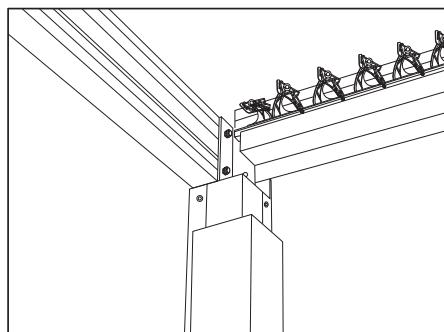
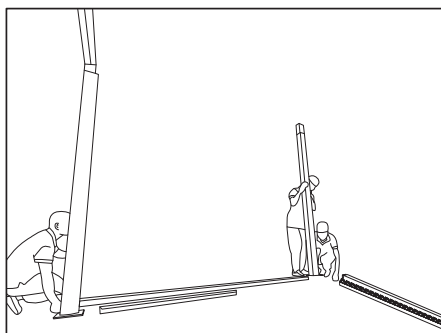

Conecte la viga **B1** y **B2** al poste **A** usando 4 tornillos y tuercas **N**, 4 tornillos **O**.

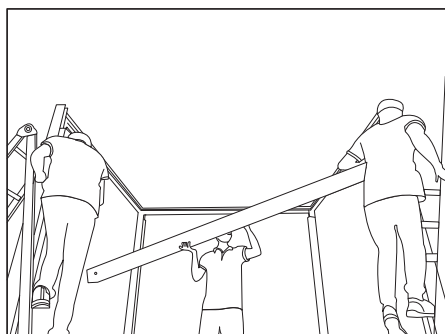
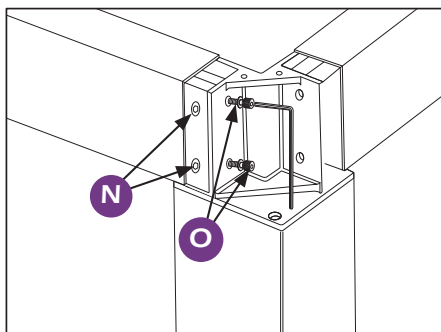

Ahora repita para adjuntar la viga **D1** y **D2** a los postes **A**.

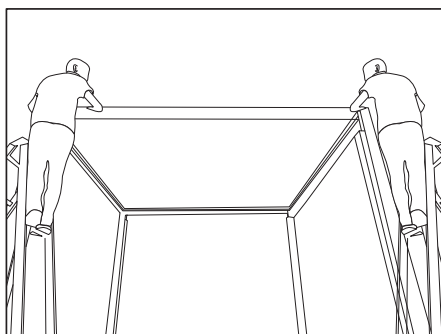

**ETAPA 4**

## Procedimiento de la viga central

E1 X1



L X1

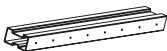

U X4



E2 X1



X X1

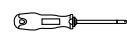

P X16



Z X2



CC X2



EE X2



01

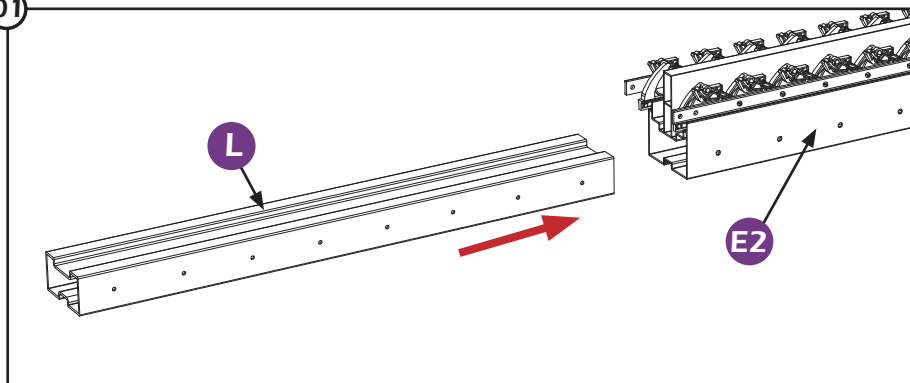

02

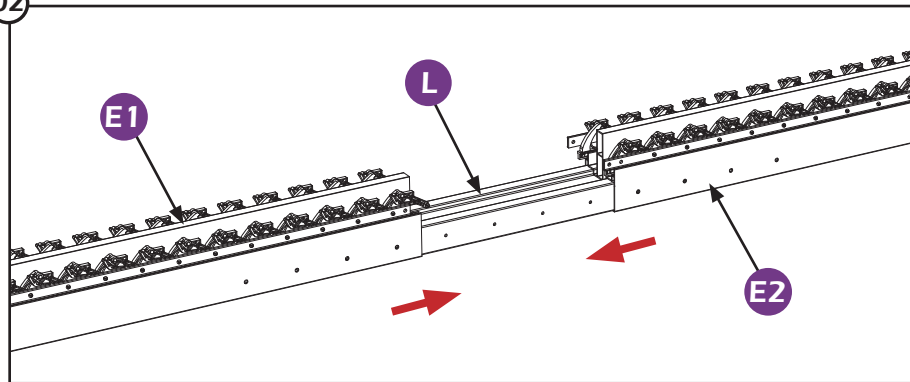

ETAPA 5

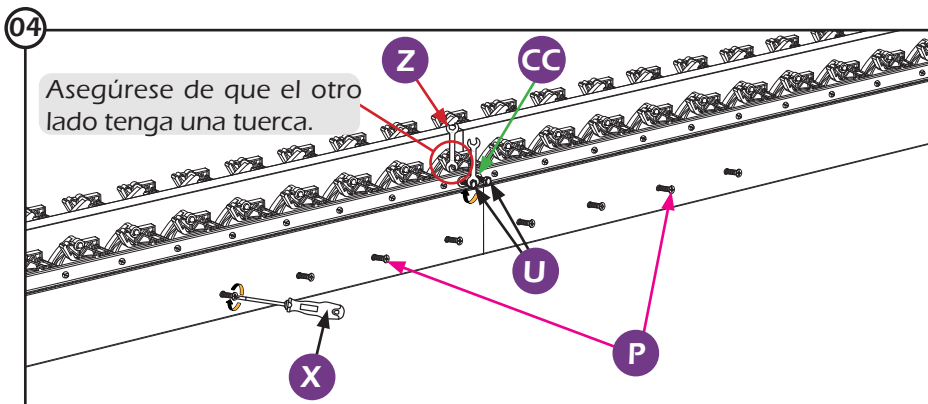
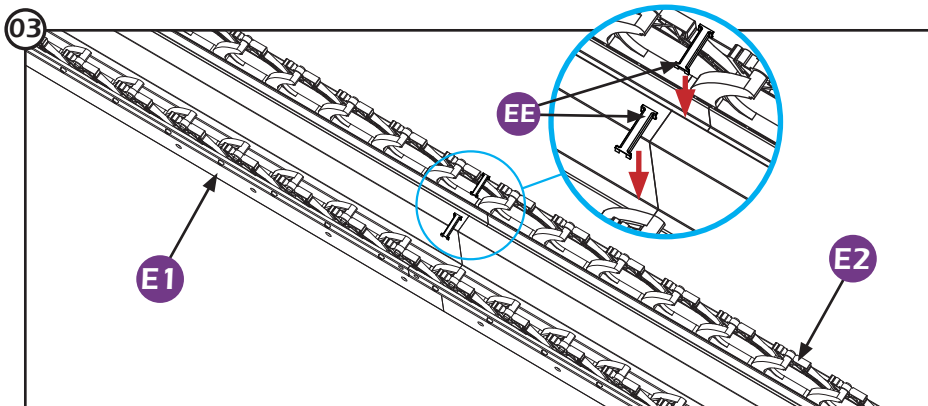

Ponga la parte **L** en la viga central, la parte **EE** en la articulación de la viga como en las imágenes anteriores y bloquee la viga con pernos **P**.

Luego fije ambos lados de la varilla de transmisión con los tornillos de la parte **CC** y **U** para que el travesaño se convierta en un todo.

## Procedimiento de la viga central

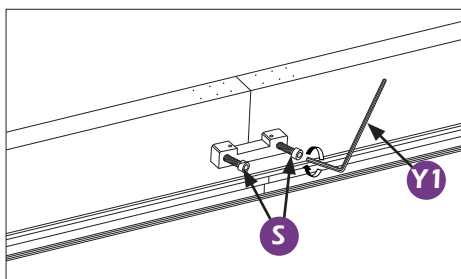
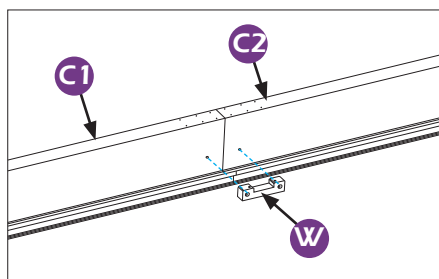
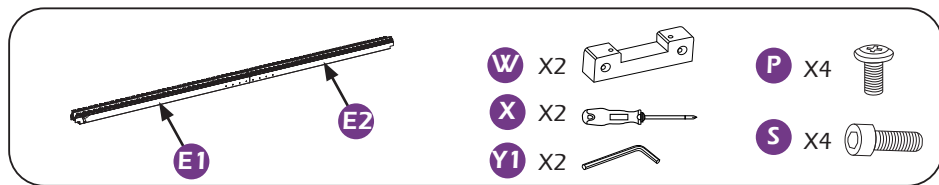

Conecte el soporte de haz central **W** x2 a la viga **C1** y **C2**, mediante pernos **S**.

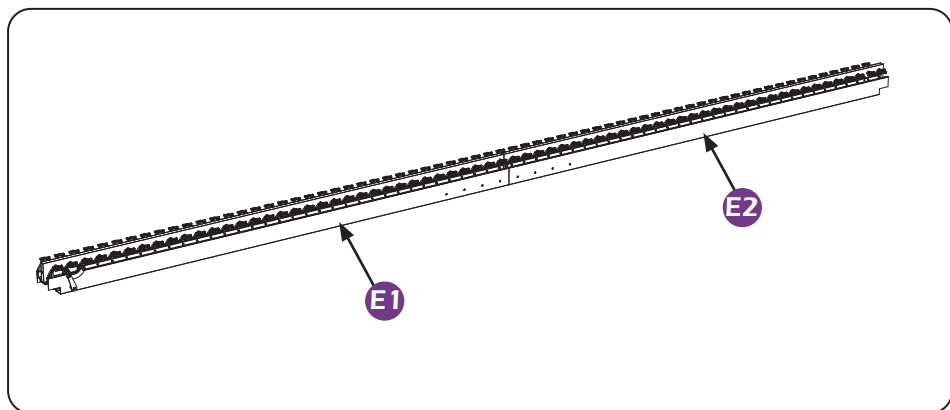

**ETAPA 6**

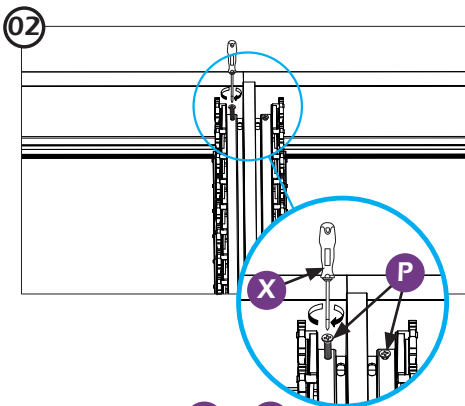
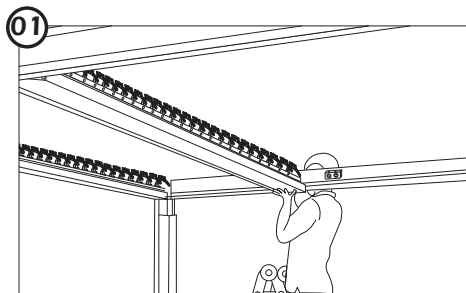

Conecte la viga media **E1** y **E2** a la viga lateral **C1** y **C2** con tornillos **P**.

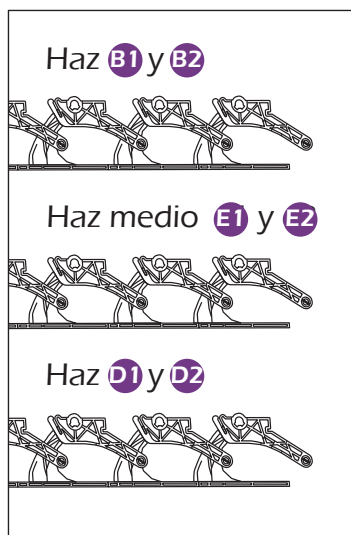
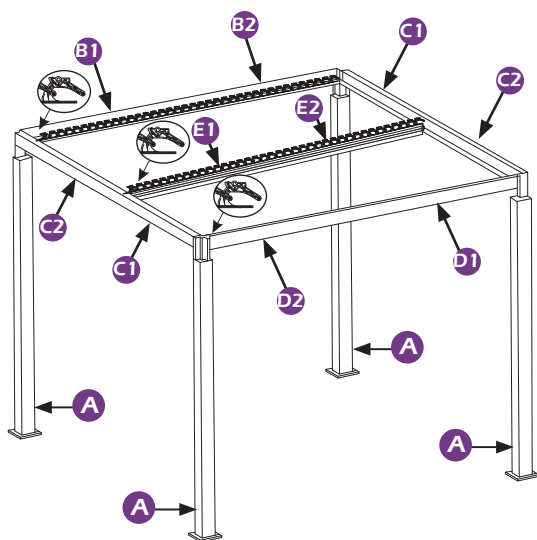

Cuando se instala correctamente, todos los soportes de la rejilla se dirigirán en la misma dirección.

**ETAPA 6**

V X2 

X X1 

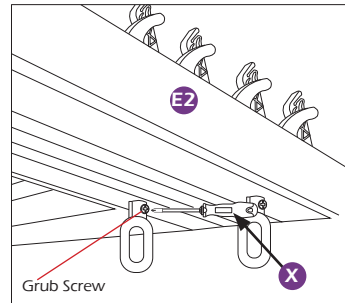
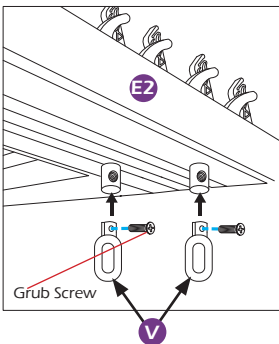
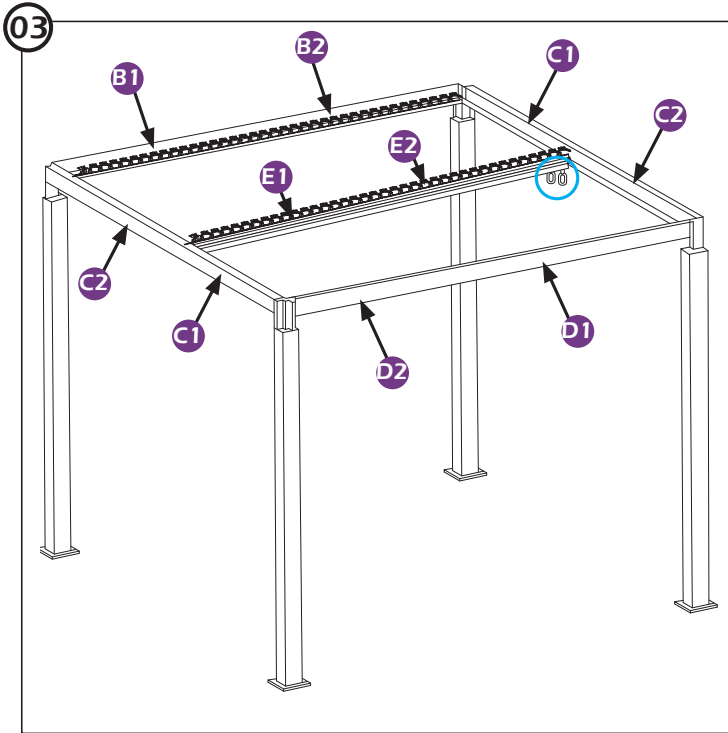

Por favor, ponga la parte **V** en la viga central y ámbela con un tornillo de corte.

## ETAPA 6

## Montaje de la rejilla

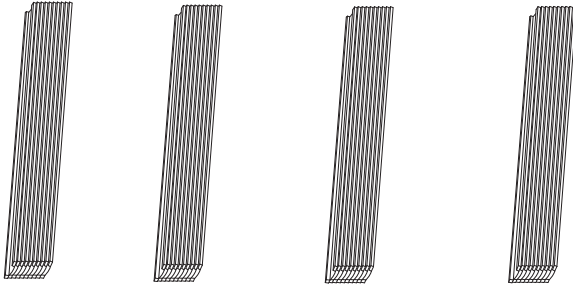

**F** X126

**J** X1

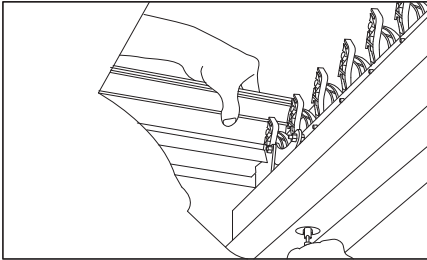

Sujete ambos extremos de la hoja de la persiana a los soportes ubicados en las vigas.

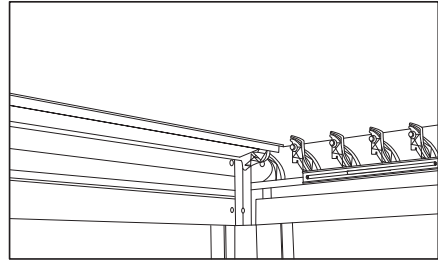

Tenga en cuenta: Las cuchillas delanteras (1PC) e inferior (1PC) están unidas de manera diferente a las demás, según la imagen anterior.

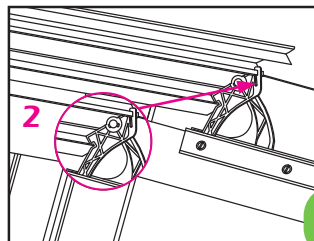
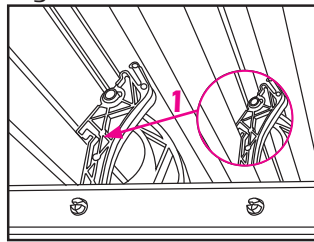
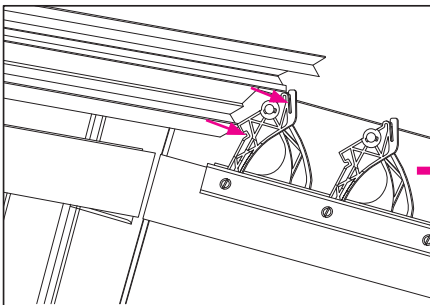

**ETAPA 7**

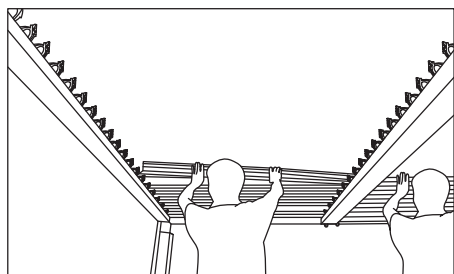

Dos personas instalan el resto de las cuchillas de la persiana juntas, asegurando la alineación correcta.

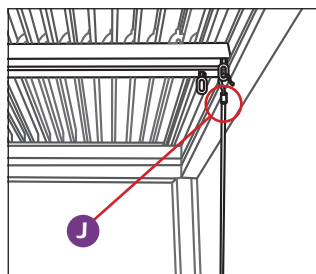

Controle las cuchillas de la persiana con el mango de la manivela **J** suministrado.

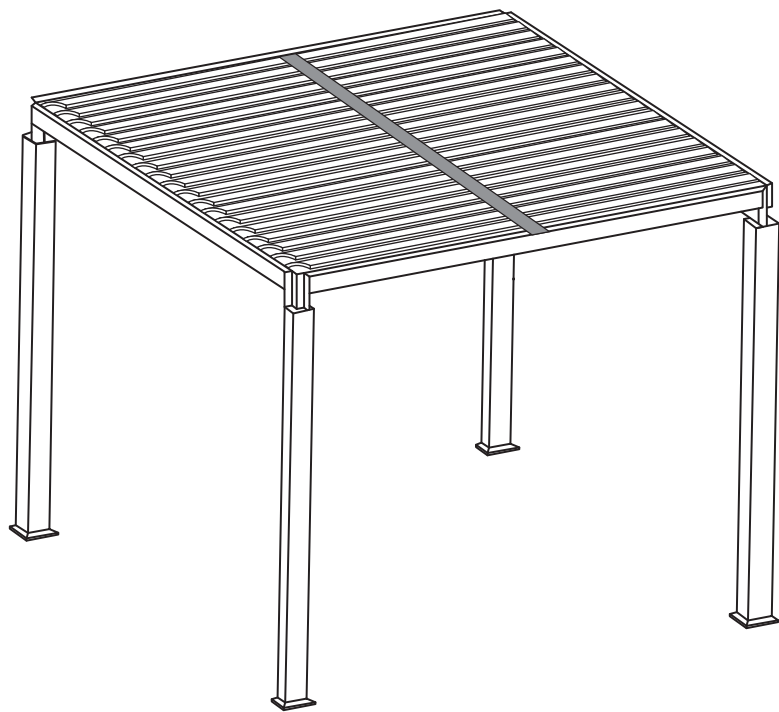

**ETAPA 7**

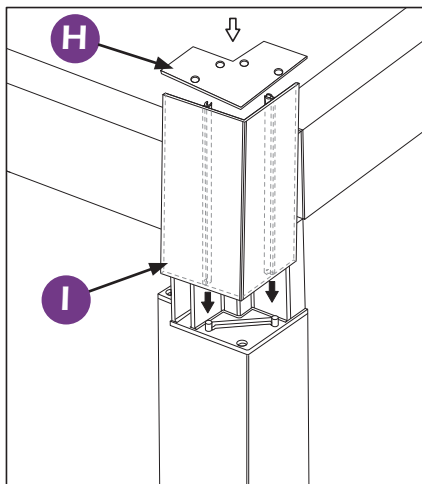
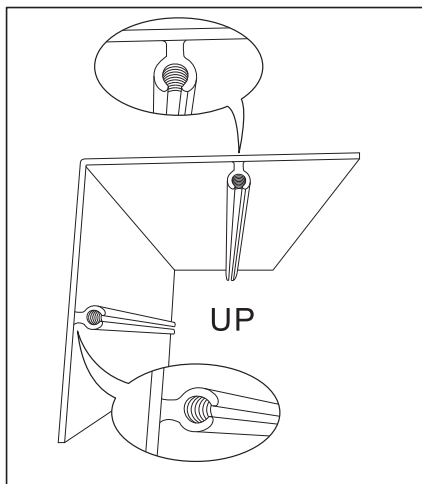
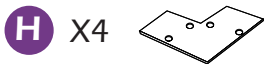

Una vez que todas las piezas estén en su lugar, como en la imagen de arriba, instale la parte **H** a la parte **I** con los pernos **P**.

Asegúrese de que el extremo de la cubierta de la viga con rosca de tornillo esté hacia arriba para que el perno **P** se pueda apretar con él.

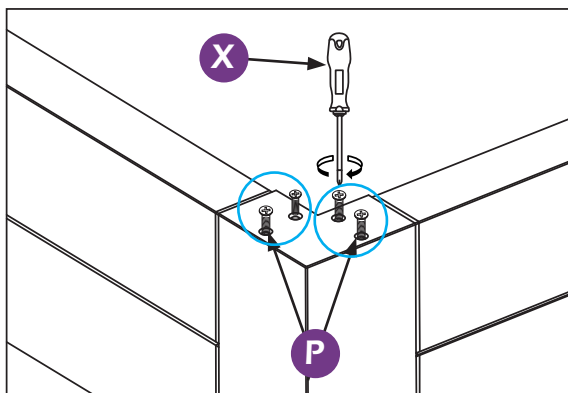

**ETAPA 7**

## Asegurando tu pérgola

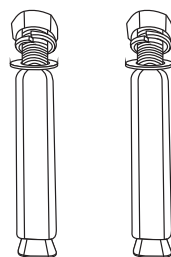
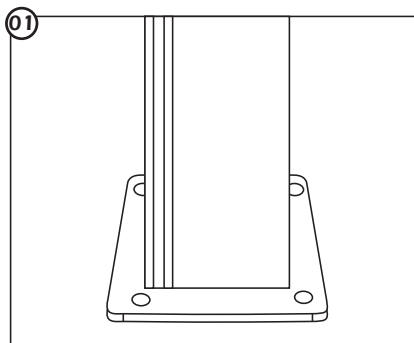

**T** X16

### Asegurar en el hormigón

Cuando asegure su pérgola en un suelo sólido, como hormigón o un área pavimentada, utilice los pernos de expansión **T**.

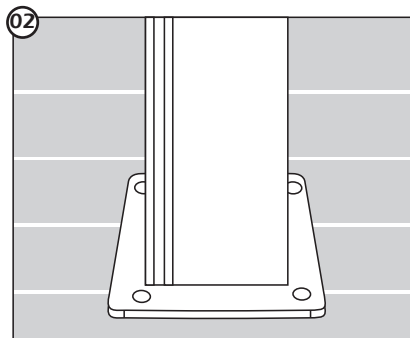

Atención: Los tornillos de madera no están en la lista de embalaje. Tienes que comprarlo en función de las especificaciones de la madera de tu cubierta.

### Asegurar en madera

Al asegurar su pérgola en una superficie de madera como una cubierta, utilice tornillos de madera adecuados con un diámetro de 10 mm y una longitud que sea adecuada para el grosor de la madera de su cubierta.

## Instrucciones de uso: Techo con persianas

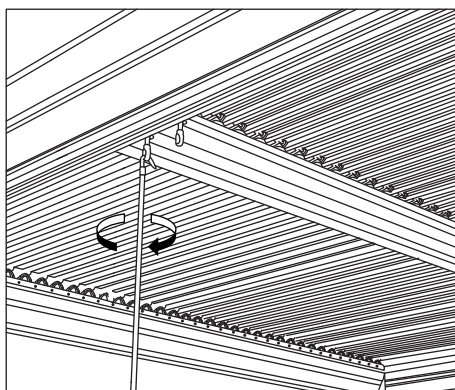
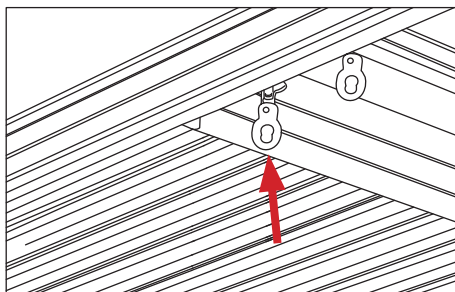
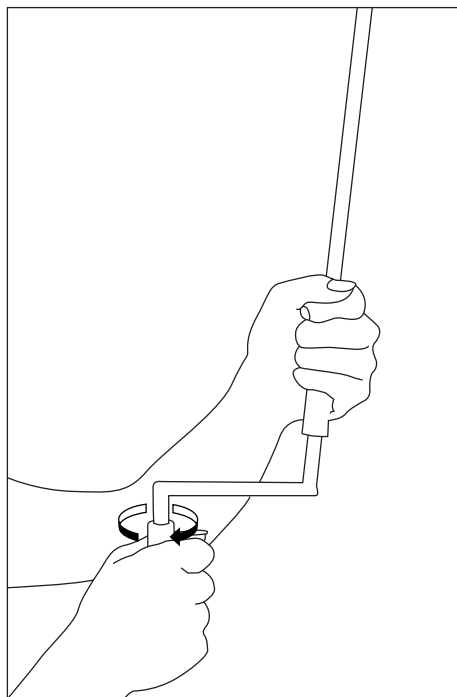

Localice los bucles de control de la persiana, inserte el mango de la manivela y gire en el sentido de las agujas del reloj para abrir y en el sentido contrario a las agujas del reloj para cerrar.

**ETAPA 8**

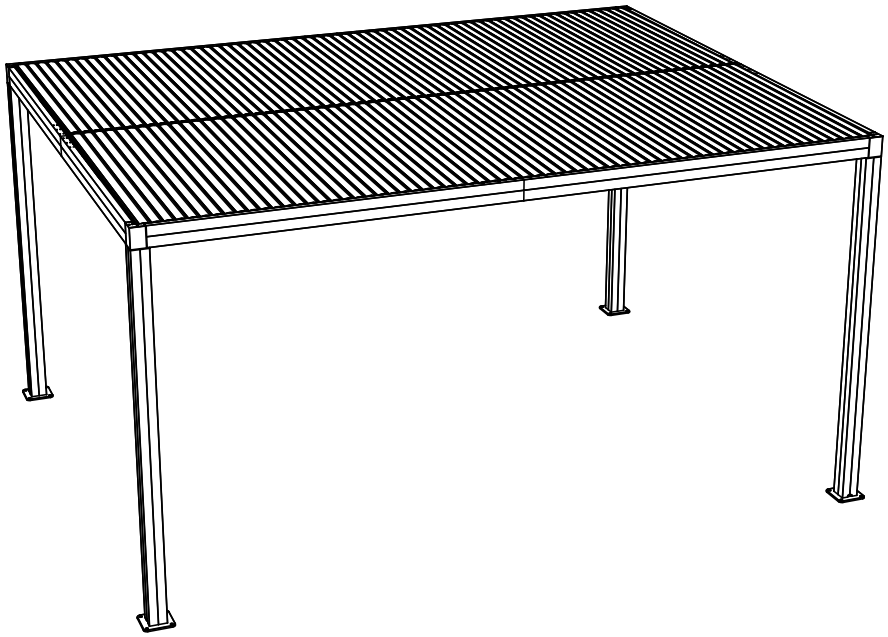

## **Cuidado y limpieza**

Lave las piezas del marco y la tela con agua y jabón suave, enjuague bien. Seque el marco completamente y deje que la tela se seque.

No use lejía, ácido u otros solventes en la tela o en las partes del marco. Inspeccione y apriete todos los pernos o sujetadores regularmente para garantizar el correcto rendimiento y la seguridad de su mirador.

## **Garantía**

### **Marcos**

Se garantiza que las construcciones de marcos están libres de defectos de material y mano de obra durante 1 año a partir del artículo comprado. Los daños al marco por negligencia no estarán cubiertos por esta garantía.

### **Pernos y tuercas**

Se garantiza que los pernos y tuercas están libres de defectos en el material y la mano de obra durante 1 año a partir del artículo comprado. Los daños causados por la exposición a productos químicos (incluidos, entre otros, aceites, derrames y fluidos) no estarán cubiertos por esta garantía.

### **Limitación de la garantía**

Esta garantía es solo para la orden de compra original (se requiere número de pedido). Esta garantía no es transferible. Purple Leaf es responsable de las piezas de repuesto gratuitas, incluidos los gastos de envío de la garantía de 1 año.

### **Exclusión de garantía**

Esta garantía no cubre situaciones sujetas a negligencia, uso abusivo, instalación inadecuada, condiciones climáticas extremas. Purple Leaf se reserva el derecho de explicar las exclusiones de garantía. Cuando se aplica el artículo de reemplazo, la garantía de 1 año caduca automáticamente. No dude en ponerse en contacto con nosotros para solicitar la garantía.



*Purple Leaf Inc.*  
*15950 Boyle Avenue, Fontana*  
*CA, 92337*  
*pergola@purpleleafgarden.com*  
*©Copyright 2013-2026 Purple Leaf Inc.*  
*All Rights Reserved.V.2*