

INSTALLATION INSTRUCTIONS INSTRUCTIONS D'INSTALLATION

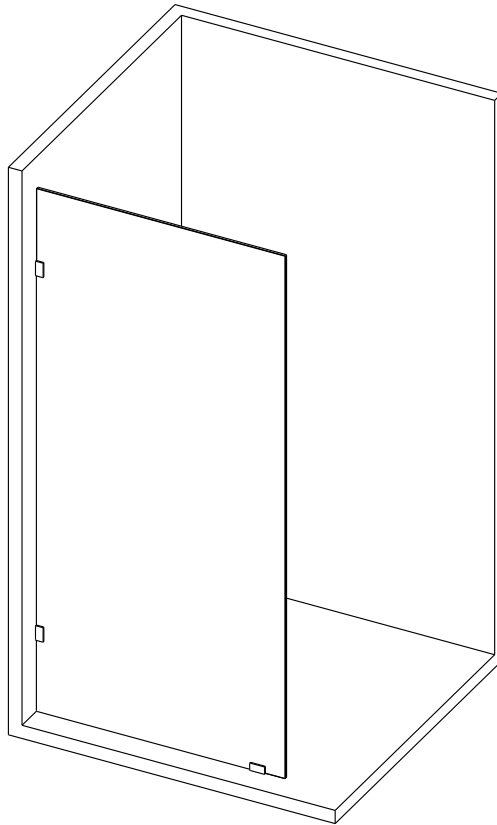

W1/W2/W3/W6
W11/W12/W13/W14
W15/W16/W17/W18

2025-11-07



READ THESE WARNINGS BEFORE PROCEEDING

IMPORTANT -Inspect all glass panels, parts, and hardware for damage prior to installing. Do not proceed if damage is detected.

IMPORTANT -Glass is very **HEAVY**. It is recommended that this door be installed by professionals with a minimum of two adults who are experienced in the process.

IMPORTANT -Glass is manufactured **TEMPERED** for safety, which causes it to shatter into small but sharp pieces, rather than large dagger like shards that could cause greater damage.

IMPORTANT -The weakest point on tempered glass is the corners. Keep the plastic corner protectors on until the glass is in place. Even the slightest bump could cause the glass to shatter.

IMPORTANT - **DO NOT** install the handle until the door is fully mounted. Lifting the door by the handle will cause the door to shatter.

IMPORTANT -**ALL EDGE SEALS MUST BE FULLY INSTALLED** properly before usage. Warranty will be voided otherwise.

IMPORTANT -On Sliding Door models, the door stop bumpers must be installed securely and adjusted to the prescribed distance from the wall. Warranty will be voided otherwise.

IMPORTANT -All hardware must be installed properly as per instruction. If the hardware is loose, the door's heavy glass will sag placing it's panel corners in jeopardy. Alternatively, hardware that is overly tightened could put the door into stress.

IMPORTANT -Once installed, treating the door by slamming it shut or throwing it open quickly could cause glass to shatter. Supervision should be provided for young children and the elderly.



LISEZ CES AVERTISSEMENTS AVANT DE PROCÉDER

IMPORTANT - Inspectez tous les panneaux de verre, les pièces et la quincaillerie pour vérifier qu'ils ne sont pas endommagés avant de procéder à l'installation.

Ne procédez pas à l'installation si des dommages sont détectés.

IMPORTANT - Le verre est très lourd. Il est recommandé que cette porte soit installée par des professionnels, avec un minimum de deux adultes expérimentés dans le processus.

IMPORTANT - Le verre est fabriqué de manière **TEMPÉRÉE** pour des raisons de sécurité, ce qui lui permet de se briser en petits morceaux tranchants, plutôt qu'en gros éclats semblables à des poignards qui pourraient causer des dommages plus importants.

IMPORTANT - Les coins sont le point le plus faible du verre trempé. Gardez les protections d'angle en plastique jusqu'à ce que le verre soit en place. Le moindre choc pourrait faire éclater le verre.

IMPORTANT - **NE PAS** installer la poignée tant que la porte n'est pas entièrement montée. Si vous soulevez la porte par la poignée, elle se brisera.

IMPORTANT - **TOUS LES JOINTS DE BORDEAUX DOIVENT ÊTRE COMPLÈTEMENT INSTALLÉS** avant l'utilisation.

Dans le cas contraire, la garantie sera annulée

IMPORTANT - Sur les modèles à porte coulissante, les butoirs de porte doivent être installés solidement et réglés à la distance prescrite par rapport au mur. Dans le cas contraire, la garantie sera annulée.

IMPORTANT - Toutes les pièces de quincaillerie doivent être installées correctement selon les instructions. Si la quincaillerie est mal fixée, le verre lourd de la porte s'affaissera, ce qui mettra en péril les coins du panneau. Par ailleurs, si la quincaillerie est trop serrée, la porte risque d'être soumise à des contraintes.

IMPORTANT - Une fois la porte installée, la traiter en la claquant ou en l'ouvrant rapidement peut faire éclater le verre. Les jeunes enfants et les personnes âgées doivent être surveillés.

Before You Start

Thank you and congratulations on your purchase of a new Shower Door from US. We hope it will provide you and your home with years of satisfying functionality, usage and beauty.



Please read this manual carefully as it contains information and instructions about how to safely and properly install this unit. If you do not follow these certain conditions for assembly, installation, and maintenance, your warranty may be affected.

1. Inspect boxes for shipping damage. If the product has been damaged, has parts missing, or has a finish defect, please contact our customer support department within five business days of the delivery date.

2. **NOTE:** You should consult with your local building codes with any questions regarding installation compliance standards. Plumbing and building codes may vary by location.

3. Before installing, ensure that all installation surfaces are level, and have the strength to support the heavyweight of this shower door assembly. This shower door should only be installed to your existing wall studs, or with pre-installed two-by-six wood reinforcements behind finished walls.

4. This Shower Door assembly is very heavy and requires professional installation.

Avant de commencer

Nous vous remercions et vous félicitons d'avoir acheté une nouvelle porte de douche chez nous. Nous espérons qu'elle nous espère qu'elle vous apportera, à vous et à votre maison, des années de satisfaction en termes de fonctionnalité, d'utilisation et de beauté.



Veillez lire attentivement ce manuel car il contient des informations et des instructions sur la manière d'installer correctement et en toute sécurité cet appareil. Si vous ne respectez pas ces conditions d'assemblage, d'installation et d'entretien, votre garantie peut être affectée.

1. Inspecter les boîtes pour vérifier qu'elles n'ont pas été endommagées pendant le transport. Si le produit est endommagé, s'il manque des pièces ou s'il présente un défaut de finition, veuillez contacter notre service d'assistance à la clientèle dans les cinq jours ouvrables suivant la date de livraison.

2. **REMARQUE :** Pour toute question concernant les normes de conformité de l'installation, il convient de consulter le code du bâtiment local. Les codes de la plomberie et de la construction peuvent varier d'un endroit à l'autre.

3. Avant de procéder à l'installation, assurez-vous que toutes les surfaces d'installation sont de niveau et qu'elles ont la capacité de supporter le poids élevé de cette porte de douche. Cette porte de douche ne doit être installée que sur les montants muraux existants ou avec des renforts en bois préinstallés de deux par six derrière les murs finis.

4. Cette porte de douche est très lourde et nécessite une installation professionnelle.

Tools

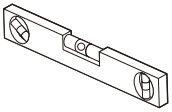

Level

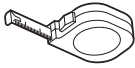

Tape Measure

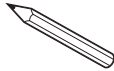

Pencil

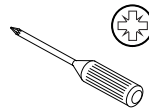

Phillips Screwdriver

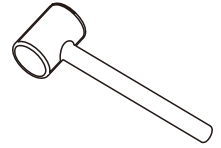

Hammer



Drill bit
(Ø 1/4")
(6mm)



Drill bit
(Ø 1/8")
(3.2mm)



Power Drill

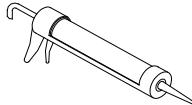

Silicone



Painter's Tape



Utility Knife

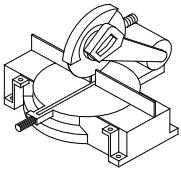

Miter saw or Hacksaw

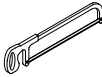

HexHead driver bits

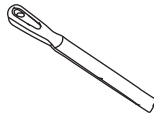

Metal File



Work Gloves



Safety Glasses

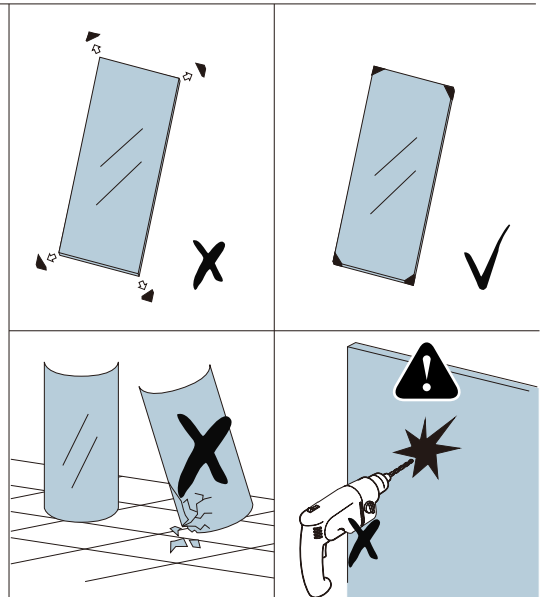
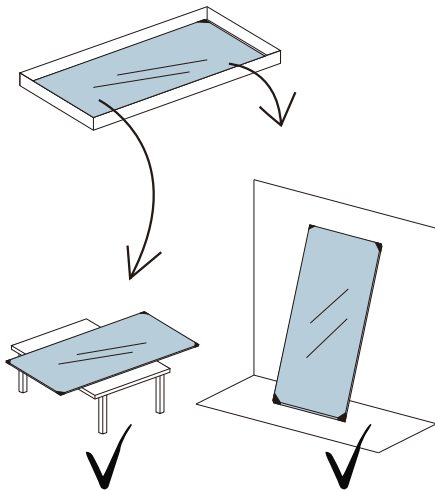

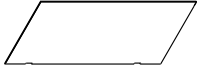

[01] x1

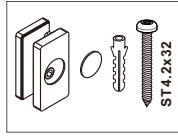

[02] x2



[03] x1



[04] x2



[05] x2



[06] x1

NOTE: Unpack your unit carefully and inspect it. Lay out and identify all parts using the detailed diagram and packing list in this manual as a reference. Before discarding the carton, check for small hardware bags that may have fallen to the bottom of the box.

REMARQUE : déballez votre appareil avec précaution et inspectez-le. Disposez toutes les pièces et identifiez-les à l'aide du schéma détaillé et de la liste de colisage figurant dans ce manuel. Avant de jeter le carton, vérifiez qu'aucun petit sachet de visserie ne soit tombé au fond de la boîte.

Parts List

Item#	DESCRIPTION	QTY	Item#	DESCRIPTION	QTY
01	Panel Glass	1	04	Wall Anchor	2
02	Wall Bracket	2	05	Countersunk screw ST4.2x32	2
03	Bottom Bracket	1	06	Allen Key 5#	1

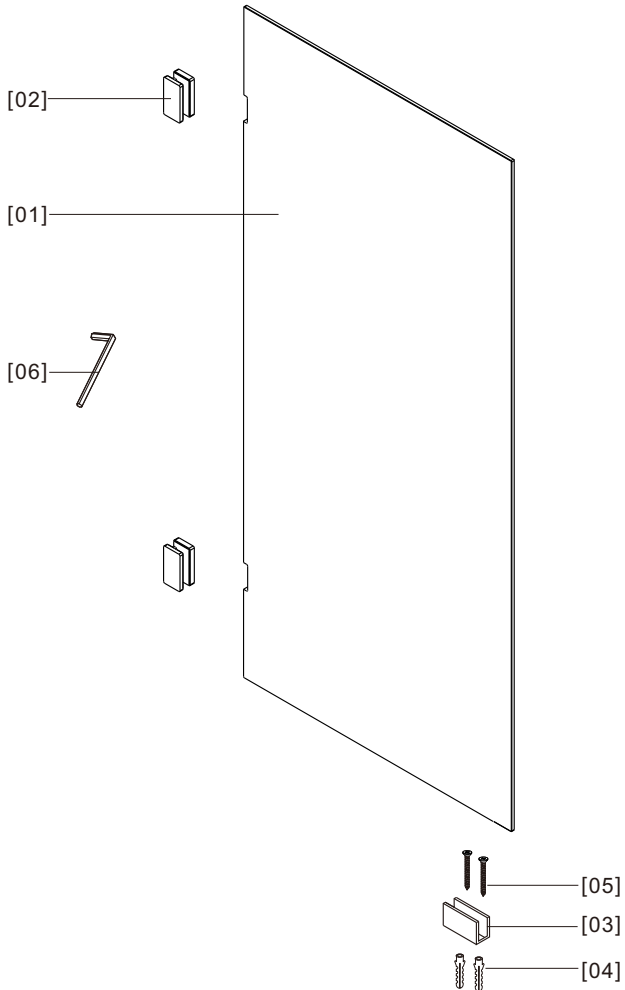



01

Verify that the threshold is level and the walls are plumb. Then, measure the finished opening width at the top (at the specified model height) and at the bottom.

Vérifiez que le seuil est de niveau et que les murs sont d'aplomb. Mesurez ensuite la largeur de l'ouverture finie en haut (à la hauteur spécifiée pour le modèle) et en bas.

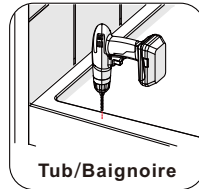
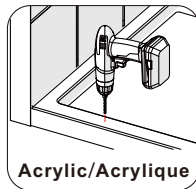
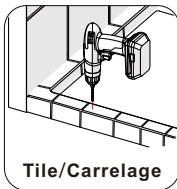
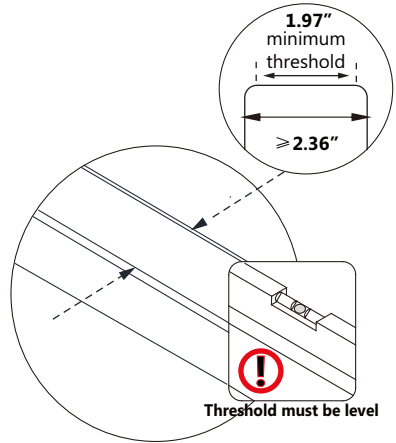
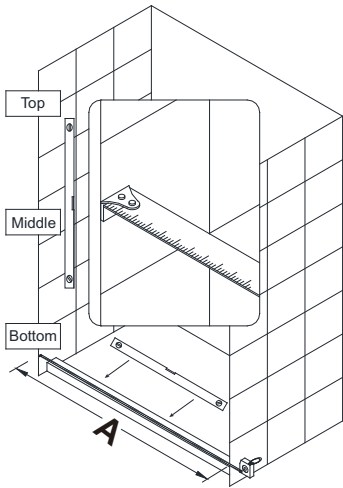
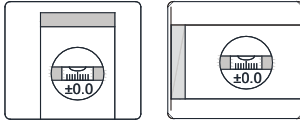

Contact the manufacturer of the base, tub or threshold material with any questions regarding the drilling of holes into their product.

Pour toute question concernant le perçage de trous dans leur produit, veuillez contacter le fabricant de la base, de la baignoire ou du seuil.

LH

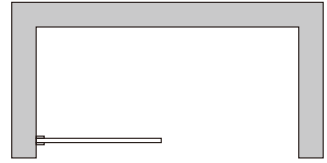
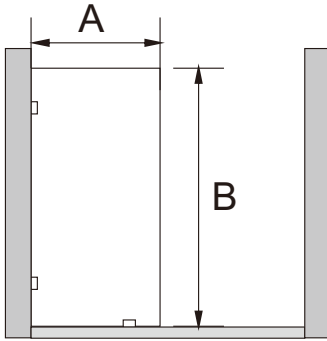

RH

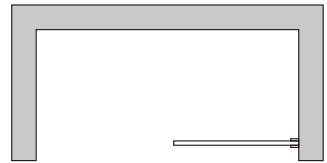
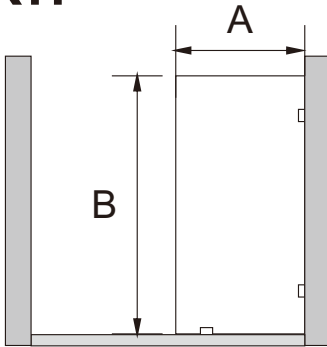

Model#	Dimension "A" Width	Dimension "B" Height
W15/W17	30.5"	74"
W3/W11/W13	30.5"	78.75"
W16/W18	34"	74"
W1	34"	78.75"
W2	35"	78.75"
W6/W12/W14	36"	78.75"

03

First install the Wall Bracket (02) onto the Panel Glass (01).

Commencez par installer le support mural (02) sur le panneau en verre (01).

Note: The side mounting screws of the Wall Bracket should face toward the interior of the shower enclosure.

Remarque : les vis de fixation latérales du support mural doivent être orientées vers l'intérieur de la cabine de douche.



[01] x1



[02] x2

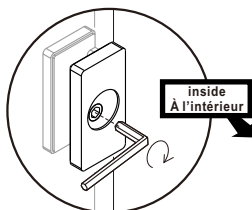
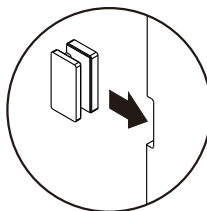
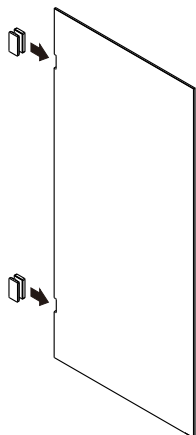

[06] x1

**04**

1. Install the Bottom Bracket (03) onto the bottom of the Panel Glass. Position the Panel Glass at the desired installation location and adjust the Wall Bracket to the appropriate mounting position.
2. Use a level to check the Panel Glass, ensuring it is perfectly level in the vertical direction.
3. Mark the mounting positions for the Wall Bracket and Bottom Bracket using a marker pen.

1. Installez le support inférieur (03) au bas du panneau en verre. Positionnez le panneau en verre à l'emplacement souhaité et ajustez le support mural à la position de montage appropriée.
2. À l'aide d'un niveau, vérifiez que le panneau en verre est parfaitement à l'horizontale.
3. Marquez les positions de montage du support mural et du support inférieur à l'aide d'un marqueur.



[03] x1

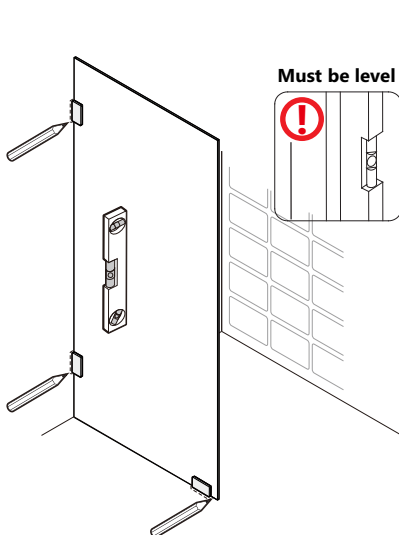
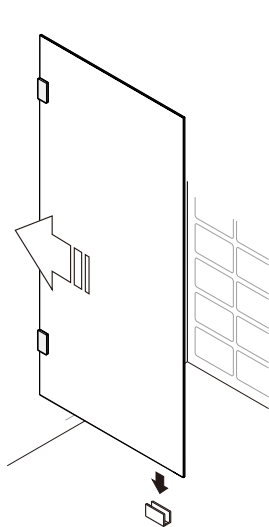

05

[06] x1

1. Remove the Wall Bracket and Bottom Bracket from the Panel Glass, then place the Panel Glass in a safe location.

(Note: Also remove the internal rubber pad from the Wall Bracket.)

2. Using a marker, mark the drilling positions for the Wall Bracket and Bottom Bracket respectively, referencing the marked installation locations.

1. Retirez le support mural et le support inférieur du panneau en verre, puis placez le panneau en verre dans un endroit sûr.

(Remarque : retirez également le coussin en caoutchouc interne du support mural.)

2. À l'aide d'un marqueur, marquez les positions de perçage pour le support mural et le support inférieur respectivement, en vous référant aux emplacements d'installation marqués.

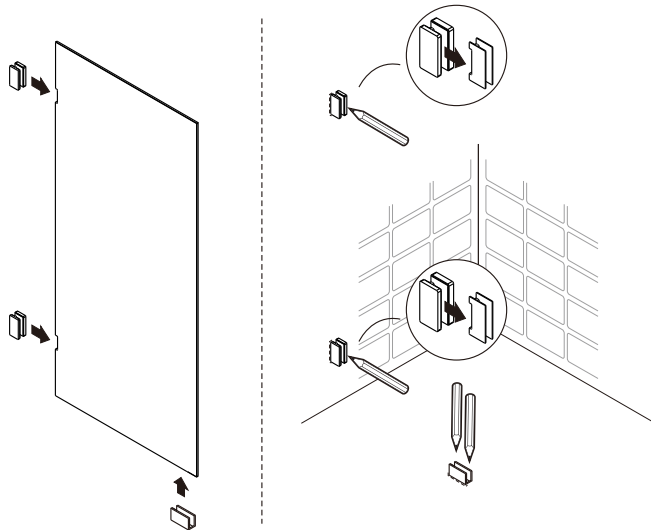
**06**

Drill all wall holes at the marked points using a $\varnothing 1/4"$ (6 mm) drill bit. Insert Wall Anchor (04) into each hole.

Secure the Bottom Bracket using Countersunk screw ST4.2x32 (05). Attach the Wall Bracket using the supplied screw (Countersunk screw ST4.2x32).

Percez tous les trous dans le mur aux endroits marqués à l'aide d'un foret de $\varnothing 1/4"$ (6 mm). Insérez une cheville (04) dans chaque trou. Fixez le support inférieur à l'aide d'une vis à tête fraisée ST4.2x32 (05). Fixez le support mural à l'aide de la vis fournie (vis à tête fraisée ST4.2x32).



[02] x2



[03] x1



[04] x2



[05] x2

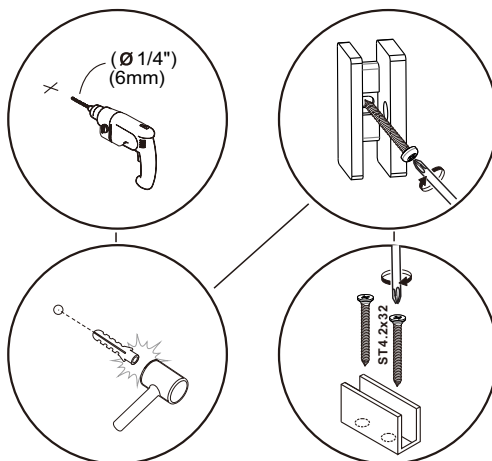

- 09 -

07



[02] x2



[06] x1

1. Reinstall the rubber pad onto the Wall Bracket. Align the notch on the Panel Glass with the Wall Bracket while simultaneously snapping the bottom into the Bottom Bracket.
2. Use Allen Key #5 (06) to tighten the side screws on the Wall Bracket, then cover with the decorative cap.
3. Use a Phillips Screwdriver to tighten the side screws on the Bottom Bracket, securing the Panel Glass in place.

1. Réinstallez le patin en caoutchouc sur le support mural. Alignez l'encoche du panneau en verre avec le support mural tout en enclenchant simultanément la partie inférieure dans le support inférieur.
2. Utilisez la clé Allen n° 5 (06) pour serrer les vis latérales du support mural, puis recouvrez-les avec le capuchon décoratif.
3. Utilisez un tournevis cruciforme pour serrer les vis latérales du support inférieur, afin de fixer le panneau en verre.

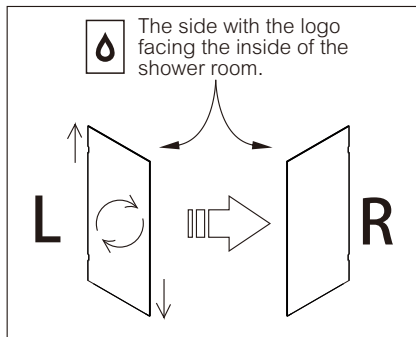
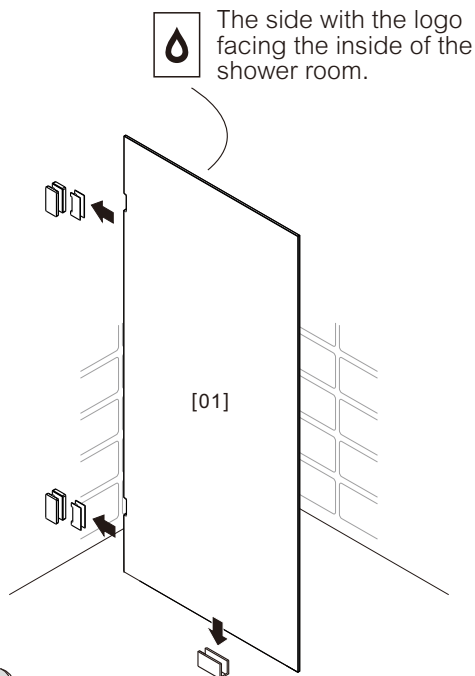
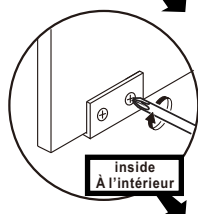
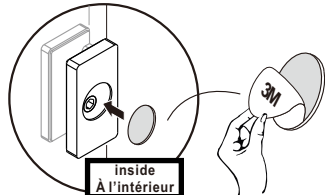
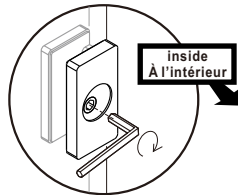
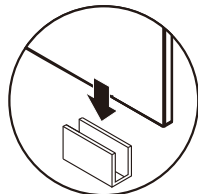
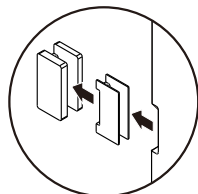

08

Apply silicone sealant to seal the gaps where the Panel Glass meets the side walls and floor. Seal both the front and back gaps of the Panel Glass. Do not use the shower enclosure for 24 hours after sealing.

Note: When sealing the bottom of the glass, ensure the gap between the bottom of the glass and the floor is completely filled.

Appliquez du mastic silicone pour colmater les interstices entre le panneau de verre et les parois latérales et le sol. Colmatez les interstices à l'avant et à l'arrière du panneau de verre. N'utilisez pas la cabine de douche pendant 24 heures après le colmatage.

Remarque : lorsque vous colmatez le bas du panneau de verre, veillez à ce que l'interstice entre le bas du panneau et le sol soit complètement comblé.

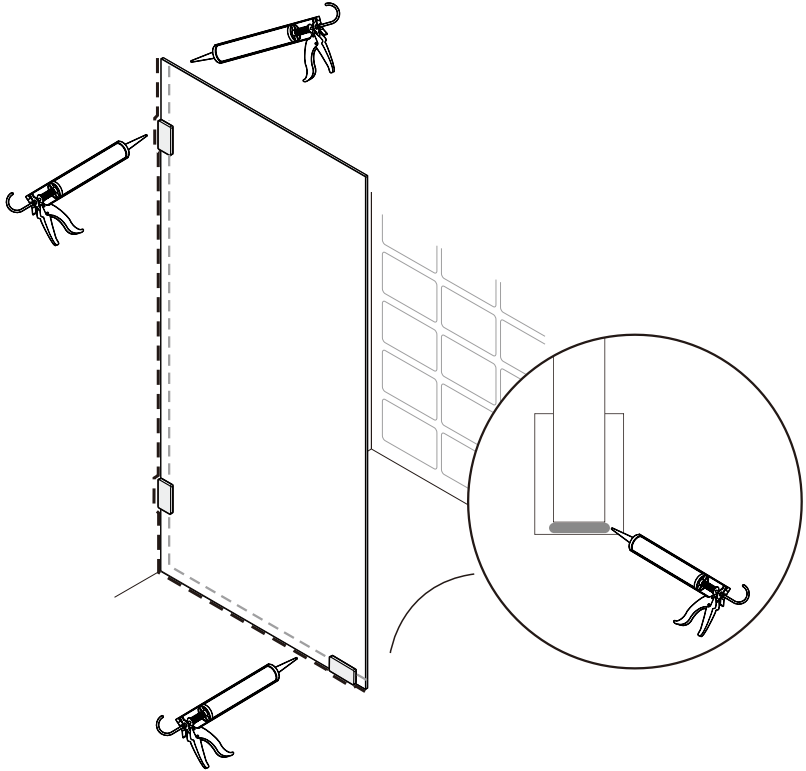

Care and Maintenance

As with any luxury item, maintenance and care are critical to the long-lasting quality and enjoyment of your shower door. The proper care and maintenance outlined in this section are necessary to ensure the longevity of the unit. Damage caused by not following the care and maintenance guidelines in this section is not covered under the manufacturer's warranty.

Caring for your Hardware:

- The best way to maintain the beautiful finish on your shower's hardware is use a dry towel to thoroughly dry the hardware after every use. Hardware kept clean regularly will not collect mineral deposits and require the use of a cleansing solution.
- If a cleansing solution is required, use only a mild soap and warm water in small amounts, and gently clean with a non-abrasive cloth. After cleaning, rinse thoroughly with warm water and dry.
- Important: many over-the-counter cleaners will harm the metal or powder-coat finish causing permanent damage even though their directions may indicate safe use. Additionally, never use a scouring agent to clean the metal or glass.
- Regularly inspect your hardware for loosening due to usage and home shifting. Inspect and tighten hinges, glass clamps, support bars, wall channels, rollers, door guides and any other associated hardware pieces.



WARNING: Could cause SERIOUS INJURY. All hardware must be installed properly as per instruction. If the hardware is loose, the door's heavy glass will sag placing its corners in jeopardy. Alternatively, hardware that is overly tightened could put the door into stress.

Caring for your Glass:

- Keep your shower glass looking like new by rinsing down its panels and squeegee dry after every use. Towel dry any drops remaining the squeegee left behind.
- In areas where water has a high mineral content, dried water droplets could leave a deposit mark, including models with our Star Cast coating. Mild acids, like white vinegar with warm water, will often remove the marks quickly with a soft sponge.
- Be sure all edge seals are securely in place at all times, and NEVER allow the door to slam shut.
- Examine the glass periodically for cracks or chips; and pay special attention to its corners, edges and around the holes that accommodate screws or other hardware.

Entretien et maintenance

Comme pour tout article de luxe, l'entretien et la maintenance sont essentiels à la qualité et à l'agrément durables de votre porte de douche. L'entretien et la maintenance décrits dans cette section sont nécessaires pour assurer la longévité de l'unité. Les dommages causés par le non-respect des consignes d'entretien de cette section ne sont pas couverts par la garantie du fabricant.

Entretien de la quincaillerie :

- La meilleure façon de conserver la belle finition de la quincaillerie de votre douche est d'utiliser une serviette sèche pour bien sécher la quincaillerie après chaque utilisation. Une quincaillerie maintenue propre régulièrement n'accumulera pas de dépôts minéraux et ne nécessitera pas l'utilisation d'une solution nettoyante.
- Si une solution de nettoyage est nécessaire, n'utilisez qu'un savon doux et de l'eau chaude en petites quantités, et nettoyez délicatement à l'aide d'un chiffon non abrasif. Après le nettoyage, rincez abondamment à l'eau chaude et séchez.
- Important : de nombreux nettoyants en vente libre abîment le métal ou le revêtement en poudre et causent des dommages permanents, même si leur mode d'emploi indique qu'ils peuvent être utilisés sans danger. En outre, n'utilisez jamais d'agent abrasif pour nettoyer le métal ou le verre.
- Inspectez régulièrement votre quincaillerie pour vérifier qu'elle ne se desserre pas en raison de l'usage et des déplacements de la maison. Inspectez et resserrez les charnières, les pinces à verre, les barres de soutien, les rails muraux, les rouleaux, les guides de porte et toutes les autres pièces de quincaillerie associées.



AVERTISSEMENT : Peut provoquer des blessures graves. Toutes les pièces de quincaillerie doivent être installées correctement, conformément aux instructions. Si la quincaillerie est mal fixée, le verre lourd de la porte s'affaissera, ce qui mettra les coins de la porte en danger. Par ailleurs, une quincaillerie trop serrée risque de soumettre la porte à des contraintes.

Entretien du verre :

- Pour que la vitre de votre douche reste comme neuve, rincez les panneaux et essuyez-les à la raclette après chaque utilisation. Essuyez avec une serviette les gouttes laissées par la raclette.
- Dans les régions où l'eau a une forte teneur en minéraux, les gouttelettes d'eau séchées peuvent laisser une marque de dépôt, y compris sur les modèles dotés de notre revêtement Star Cast. Des acides doux, comme le vinaigre blanc avec de l'eau chaude, permettent souvent d'éliminer rapidement les marques à l'aide d'une éponge douce.
- Assurez-vous que tous les joints d'étanchéité sont bien en place à tout moment et ne laissez JAMAIS la porte se refermer en claquant.
- Examinez régulièrement le verre pour vérifier qu'il n'y a pas de fissures ou d'éclats et accordez une attention particulière aux coins, aux arêtes et aux trous qui accueillent des vis ou d'autres éléments de quincaillerie.

AQUIVACOAST®



LIMITED WARRANTY

AQUIVA, INC. (d/b/a AQUIVACOAST) ("AquivaCoast") extends the following limited warranty for its products. This warranty is non-transferable and applies only to the original residential owner who purchased the product from an authorized AquivaCoast dealer, for as long as the original owner occupies the home in which the product was originally installed.

I. WARRANTY COVERAGE: SHOWER DOORS & ENCLOSURES

AquivaCoast warrants its shower doors, enclosures, and associated hardware to be free from defects in materials and workmanship under normal residential use.

- **Glass Components:** AquivaCoast offers a **Limited Lifetime Warranty** on all glass components. This guarantees the glass will be free from manufacturing defects that could lead to breakage or discoloration. This warranty does not cover breakage, scratches, or damage that occurs during or after installation.
- **Hardware Components:** All hardware components and moving parts (such as hinges, rollers, handles, and support bars) are covered by a **Five (5) Year Limited Warranty**.
- **Vinyl Seals & Gaskets:** Clear vinyl seals, sweeps, and gaskets are covered by a **One (1) Year Limited Warranty**. Please note that discoloration or changes due to water contact or the use of cleaners are considered normal wear and tear and are not covered.

II. WARRANTY EXCLUSIONS & LIMITATIONS

This warranty shall not apply to any product failure or damage caused by:

1. **Improper Installation or Handling:** Failure to follow the manufacturer's installation instructions, or any modifications made to the product. Installation must be performed by a licensed professional.
2. **Improper Care & Maintenance:** Damage caused by the use of abrasive cleaners, ammonia, bleach, acids, waxes, alcohol, solvents, or other chemicals not recommended for the product's finish. Use of abrasive pads, steel wool, or harsh cleaning tools will void the warranty.
3. **Misuse & Abuse:** Damage resulting from accident, negligence, product abuse, or misuse. This includes, but is not limited to, damage from sharp or heavy objects.
4. **Normal Wear & Tear:** Fading, scratches, or stains that occur over time with normal use.
5. **Environmental Factors:** Damage caused by hard water, mineral deposits, or air pollutants.
6. **Commercial Use:** This warranty is void if the product is installed or used in any industrial, commercial, or business application, including but not limited to hotels, motels, or multi-family housing.

7. **Labor & Associated Costs:** This warranty does not cover any costs associated with the removal, installation, or re-installation of the product or its components. This includes any labor charges, shipping costs, or other incidental or consequential damages.
8. **Damage in Transit:** It is the responsibility of the purchaser or installer to inspect the product upon delivery. Any damage discovered must be reported immediately to the seller and the shipping carrier.

III. HOW TO OBTAIN WARRANTY SERVICE

To make a warranty claim, the original purchaser must provide the following to AquivaCoast Customer Service:

1. **Proof of Purchase:** The original sales receipt from an authorized dealer.
2. **Detailed Description:** A clear description of the issue.
3. **Evidence of Defect:** Clear photographs or videos showing the defect.
4. **Product Information:** The product model number.

Upon receipt of a valid claim, AquivaCoast will, at its election: (1) Repair or replace the defective part(s) or product(s) at its own cost. (2) Issue a credit to be applied toward the purchase of a new AquivaCoast product.

The choice of remedy is at the sole discretion of AquivaCoast.

IV. LEGAL DISCLAIMER

AQUIVA, INC. (d/b/a AQUIVACOAST) PROVIDES THIS WARRANTY IN LIEU OF ALL OTHER WARRANTIES, EITHER EXPRESSED OR IMPLIED, INCLUDING BUT NOT LIMITED TO THE IMPLIED WARRANTIES OF MERCHANTABILITY AND FITNESS FOR A PARTICULAR PURPOSE. AQUIVA, INC. (d/b/a AQUIVACOAST) SHALL NOT BE LIABLE FOR ANY CONSEQUENTIAL, SPECIAL, OR INCIDENTAL DAMAGES. THE LIABILITY OF AQUIVA, INC. (d/b/a AQUIVACOAST) UNDER THIS WARRANTY IS LIMITED TO THE REPAIR OR REPLACEMENT OF THE DEFECTIVE PRODUCT OR PART AT AQUIVA, INC.'s (d/b/a AQUIVACOAST) DISCRETION.

Some states/provinces do not allow limitations on how long an implied warranty lasts, or the exclusion or limitation of special, incidental, or consequential damages, so these limitations and exclusions may not apply to you. This warranty gives you specific legal rights, and you may also have other rights which vary from state/province to state/province.

V. CONTACT FOR WARRANTY SERVICE

AquivaCoast Customer Service

Email: support@aquivacoast.com

Website: www.aquivacoast.com

