

N605P232795G/N605P232796A
N605P232796G/N605P232795A

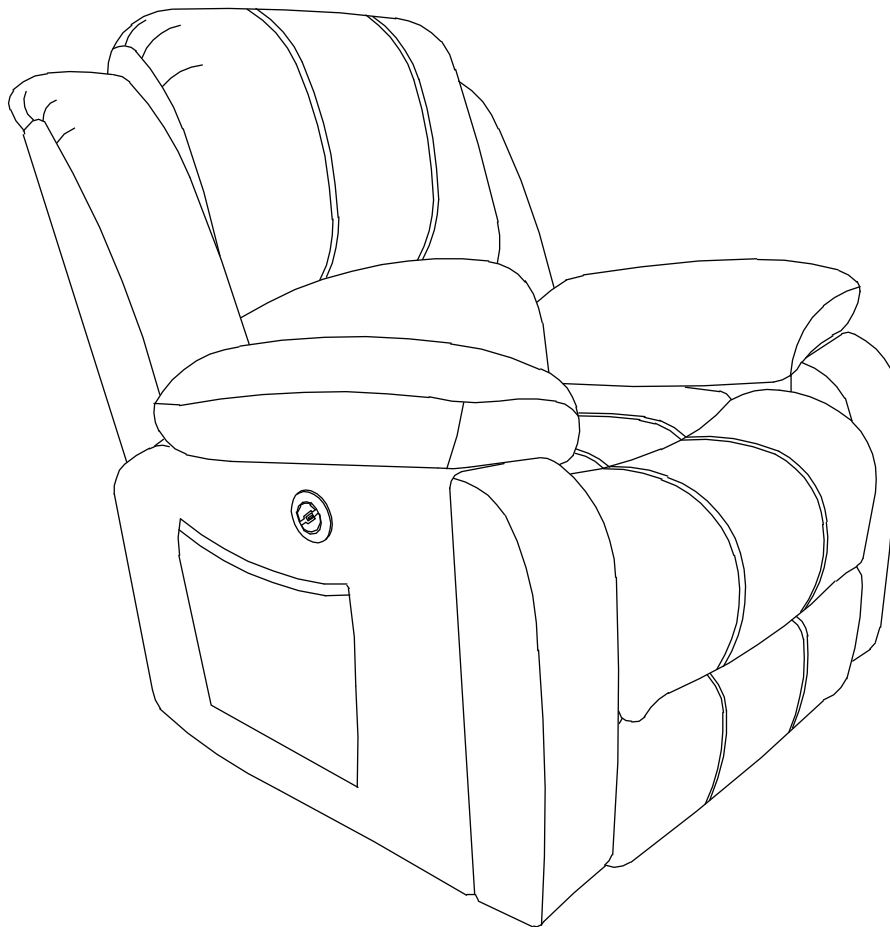

Product manual
Gebrauchsanweisung
Manuel du produit
Manual del producto
Manuale del prodotto



EN:Our product will be delivered to you in 2 packages. The delivery times of these 2 packages may differ, please be patient and thank you for your understanding
FR:Notre produit vous sera livré en 2 colis. Les délais de livraison de ces 2 colis peuvent différer, soyez patient et merci de votre compréhension.
DE:Unser Produkt wird Ihnen in 2 Paketen geliefert. Die Lieferzeiten dieser 2 Pakete können abweichen, bitte haben Sie etwas Geduld und vielen Dank für Ihr Verständnis
IT:I nostri prodotti vengono trasportati in due pacchetti. I tempi di consegna dei due pacchetti sono diversi: abbiate pazienza e vi ringrazio per la vostra comprensione.
ES:Nuestro producto se entrega en dos paquetes. El tiempo de entrega de estos dos paquetes es diferente. Por favor, sea paciente. Gracias por su comprensión.

Importer	COMHARBOR LIMITED
Address	Unit C, Swift Point, Cosford Lane, Rugby, CV21 1PY
Email	harborcomhar@gmail.com
Manufacturer	ANJI HAOLI SMART FURNITURE CO., LTD.
Add.	KANGSHAN AVENUE, ANJI COUNTY, HUZHOU CITY, ZHEJIANG PROVINCE, CHINA
Email/URL	ETHANYU0603@163.COM
	COMHARBOR LIMITED
UK REP	Unit C, Swift Point, Cosford Lane, Rugby, CV21 1PY, GB
	harborcomhar@gmail.com



[DE]

Warnung: Lesen Sie diese Anleitung vor dem Zusammenbau bitte vollständig durch. Überprüfen Sie, ob Sie alle auf den Seiten aufgeführten Komponenten und Werkzeuge haben. Bewahren Sie die Anleitung zum späteren Nachschlagen auf. Teile des Zusammenbaus lassen sich mit 2 Personen leichter durchführen. Suchen Sie bei Bedarf professionelle Hilfe.

Warnung: Legen Sie alle Teile auf eine ebene Fläche. Legen Sie eine weiche Decke oder Ähnliches darunter, um sie vor Kratzern oder Flecken zu schützen. Vermeiden Sie es, Komponenten über den Boden zu ziehen oder zu schieben.

Warnung: Überprüfen Sie regelmäßig alle Beschläge und Befestigungen, um sicherzustellen, dass sie sicher sind und um Unfälle zu vermeiden. Wenn Teile fehlen, kaputt, beschädigt oder abgenutzt sind, verwenden Sie das Produkt nicht weiter, bis Reparaturen mit vom Hersteller autorisierten Teilen durchgeführt wurden.

Warnung: Stellen Sie Möbel nicht in die Nähe von Feuerquellen oder Gegenständen mit hohen Temperaturen, um Brandgefahr zu vermeiden. Stellen Sie Möbel nicht in feuchte Umgebungen, um Materialschäden zu vermeiden.

Warnung: Reinigen Sie Möbel mit einem feuchten Tuch oder Alkohol, vermeiden Sie die Verwendung von Reinigungsmitteln mit ätzenden Chemikalien.

Warnung: Lassen Sie Kinder nicht auf die Möbel klettern, da dies zum Umkippen und zu schweren Verletzungen führen kann. Bauen Sie die Möbel außerhalb der Reichweite von Kindern zusammen.

Warnung: Schwamm und Tuch können während des Transports gequetscht und verformt werden. Machen Sie sich keine Sorgen. Nachdem Sie sie aus der Tasche genommen haben, können Sie den Schwamm leicht abtupfen, um die Wiederherstellung der Elastizität zu beschleunigen, oder ihn einige Tage liegen lassen, damit er seine ursprüngliche Elastizität wiedererlangt.

Warnung: Stoffe können in direktem Sonnenlicht verblassen oder ihre Farbe ändern. Minimieren Sie direkte Sonneneinstrahlung, um die Lebensdauer Ihrer Möbel zu verlängern.

Warnung: Quetsch- oder Einklemmgefahr. Achten Sie darauf, dass sich während des Betriebs keine Hände in der Nähe des Mechanismus befinden. Der Sessel hat lange Kabel. Achten Sie darauf, dass sich niemand darin verfängt oder darüber stolpert.

Warnung: Bewegen Sie den Sessel nicht, während jemand darin sitzt. Stellen Sie vor dem Bewegen des Sessels sicher, dass alle Schaltkreise von der Stromquelle getrennt sind.

Warnung: Legen Sie keine Gegenstände unter oder um den Sessel herum. Stellen Sie sicher, dass der Bereich während des Betriebs frei von Hindernissen, einschließlich Haustieren und kleinen Kindern, ist.

Warnung: Zu den elektrischen Komponenten gehören der externe Transformator und die Handsteuerung usw. Halten Sie diese Bereiche stets frei von Feuchtigkeit. Halten Sie alle elektrischen Komponenten stets frei von Feuchtigkeit, um Stromschläge und/oder elektrische Gefahren zu vermeiden.



[EN]

Warning: Please read these instructions fully before starting assembly. Check you have all the components and tools listed on pages. Keep the instructions for later reference. Parts of the assembly will be easier with 2 people. Seek professional assistance if necessary.

Warning: Please place all parts on a flat surface. Place a soft blanket or similar underneath to protect against scratches or stains. Avoid dragging or sliding components across the floor.

Warning: Regularly check all fittings and fastenings to ensure they are secure and to prevent accidents. If any parts are missing, broken, damaged, or worn, discontinue use of the product until repairs have been made using factory authorized parts.

Warning: Do not place furniture close to fire sources or high-temperature objects to avoid the risk of fire. Do not place furniture in damp environments to prevent material damage.

Warning: Clean furniture with a damp cloth or alcohol, avoid using cleaning agents containing corrosive chemicals.

Warning: Do not allow children to climb on the furniture as this may result in tipping and serious personal injury. Assemble the furniture away from the reach of children.

Warning: The sponge and cloth may be squeezed and deformed during transportation, please don't worry, after you take it out of the bag, you can gently pat the sponge to speed up the recovery of elasticity, or leave it for a few days, it can recover to its original elasticity.

Warning: Fabrics can fade or change color in direct sunlight. Minimize direct sunlight exposure to extend the life of your furniture.

Warning: Risk of pinching or crushing. Please take care that no hands are near the mechanism during operation. The armchair has long cables. Please ensure nobody gets caught up in them or trips over them.

Warning: Do not move the armchair while someone is sitting in it. Before moving the chair, make sure all circuits are disconnected from the power source.

Warning: Do not place objects under or around chair. Make sure area is clear of obstructions, including pets and small children, during operation.

Warning: The electrical components include the external transformer and hand control, etc. Keep these areas free from moisture at all times. Keep all electrical components free from moisture at all times to prevent shock and/or electrical hazard.



[FR]

Attention : Veuillez lire attentivement ces instructions avant de commencer l'assemblage. Vérifiez que vous disposez de tous les composants et outils répertoriés sur les pages. Conservez les instructions pour référence ultérieure. Certaines parties de l'assemblage seront plus faciles à 2 personnes. Demandez l'aide d'un professionnel si nécessaire.

Attention : Veuillez placer toutes les pièces sur une surface plane. Placez une couverture douce ou similaire en dessous pour les protéger des rayures ou des taches. Évitez de faire glisser les composants sur le sol.

Attention : Vérifiez régulièrement tous les accessoires et fixations pour vous assurer qu'ils sont bien fixés et pour éviter les accidents. Si des pièces manquent, sont cassées, endommagées ou usées, cessez d'utiliser le produit jusqu'à ce que les réparations aient été effectuées à l'aide de pièces agréées par l'usine.

Attention : Ne placez pas les meubles à proximité de sources de feu ou d'objets à haute température pour éviter tout risque d'incendie. Ne placez pas les meubles dans des environnements humides pour éviter tout dommage matériel.

Attention : Nettoyez les meubles avec un chiffon humide ou de l'alcool, évitez d'utiliser des produits de nettoyage contenant des produits chimiques corrosifs.

Attention : Ne laissez pas les enfants grimper sur les meubles car cela pourrait entraîner un basculement et des blessures graves. Assemblez les meubles hors de portée des enfants.

Attention : l'éponge et le chiffon peuvent être comprimés et déformés pendant le transport, ne vous inquiétez pas, après l'avoir sorti du sac, vous pouvez tapoter doucement l'éponge pour accélérer la récupération de l'élasticité, ou la laisser pendant quelques jours, elle peut retrouver son élasticité d'origine.

Attention : les tissus peuvent se décolorer ou changer de couleur en plein soleil. Réduisez l'exposition directe au soleil pour prolonger la durée de vie de vos meubles.

Attention : risque de pincement ou d'écrasement. Veillez à ce qu'aucune main ne soit à proximité du mécanisme pendant le fonctionnement. Le fauteuil est doté de longs câbles. Veillez à ce que personne ne se coince dedans ou ne trébuche dessus.

Attention : ne déplacez pas le fauteuil lorsque quelqu'un y est assis. Avant de déplacer le fauteuil, assurez-vous que tous les circuits sont débranchés de la source d'alimentation.

Attention : ne placez pas d'objets sous ou autour du fauteuil. Assurez-vous que la zone est libre de tout obstacle, y compris les animaux domestiques et les petits enfants, pendant le fonctionnement.

Attention : les composants électriques comprennent le transformateur externe et la commande manuelle, etc. Gardez ces zones exemptes d'humidité à tout moment. Gardez tous les composants électriques exempts d'humidité à tout moment pour éviter les chocs et/ou les risques électriques.



[IT]

Attenzione: leggere attentamente queste istruzioni prima di iniziare il montaggio. Verificare di avere tutti i componenti e gli strumenti elencati nelle pagine. Conservare le istruzioni per riferimento futuro. Alcune parti del montaggio saranno più facili con 2 persone. Se necessario, chiedere assistenza professionale.

Attenzione: posizionare tutte le parti su una superficie piana. Posizionare una coperta morbida o simile sotto per proteggere da graffi o macchie. Evitare di trascinare o far scivolare i componenti sul pavimento.

Attenzione: controllare regolarmente tutti i raccordi e i dispositivi di fissaggio per assicurarsi che siano sicuri e per prevenire incidenti. Se alcune parti sono mancanti, rotte, danneggiate o usurate, interrompere l'uso del prodotto fino a quando non siano state effettuate le riparazioni utilizzando parti autorizzate dalla fabbrica.

Attenzione: non posizionare i mobili vicino a fonti di fuoco o oggetti ad alta temperatura per evitare il rischio di incendio. Non posizionare i mobili in ambienti umidi per evitare danni materiali.

Attenzione: pulire i mobili con un panno umido o alcol, evitare di utilizzare detergenti contenenti sostanze chimiche corrosive.

Attenzione: non consentire ai bambini di arrampicarsi sui mobili poiché ciò potrebbe causare ribaltamenti e gravi lesioni personali. Montare i mobili lontano dalla portata dei bambini.

Attenzione: la spugna e il panno potrebbero schiacciarsi e deformarsi durante il trasporto, non preoccuparti, dopo averli tolti dalla borsa, puoi picchiettare delicatamente la spugna per accelerare il recupero dell'elasticità, oppure lasciarla per qualche giorno, in modo che possa recuperare la sua elasticità originale.

Attenzione: i tessuti possono sbiadire o cambiare colore alla luce solare diretta. Riduci al minimo l'esposizione alla luce solare diretta per prolungare la durata dei tuoi mobili.

Attenzione: rischio di pizzicamento o schiacciamento. Fai attenzione che nessuna mano si trovi vicino al meccanismo durante il funzionamento. La poltrona ha cavi lunghi. Assicurati che nessuno ci resti incastrato o ci inciampi.

Attenzione: non spostare la poltrona mentre qualcuno è seduto. Prima di spostare la sedia, assicurati che tutti i circuiti siano scollegati dalla fonte di alimentazione.

Attenzione: non posizionare oggetti sotto o intorno alla sedia. Assicurati che l'area sia libera da ostacoli, inclusi animali domestici e bambini piccoli, durante il funzionamento.

Attenzione: i componenti elettrici includono il trasformatore esterno e il controllo manuale, ecc. Tieni queste aree sempre libere dall'umidità. Tieni tutti i componenti elettrici sempre liberi dall'umidità per prevenire scosse e/o pericoli elettrici.



[ES]

Advertencia: Lea estas instrucciones completamente antes de comenzar el montaje. Compruebe que tiene todos los componentes y herramientas que se enumeran en las páginas. Conserve las instrucciones para consultarlas más adelante. El montaje de algunas partes será más sencillo con 2 personas. Busque ayuda profesional si es necesario.

Advertencia: Coloque todas las piezas sobre una superficie plana. Coloque una manta suave o algo similar debajo para protegerlas de rayones o manchas. Evite arrastrar o deslizar los componentes por el piso.

Advertencia: Revise regularmente todos los accesorios y fijaciones para asegurarse de que estén seguros y evitar accidentes. Si falta alguna pieza, está rota, dañada o desgastada, deje de usar el producto hasta que se hayan realizado las reparaciones con piezas autorizadas de fábrica.

Advertencia: No coloque los muebles cerca de fuentes de fuego u objetos a alta temperatura para evitar el riesgo de incendio. No coloque los muebles en ambientes húmedos para evitar daños materiales.

Advertencia: Limpie los muebles con un paño húmedo o alcohol, evite usar agentes de limpieza que contengan químicos corrosivos.

Advertencia: No permita que los niños se suban a los muebles ya que esto puede provocar que se vuelquen y lesiones personales graves. Monte los muebles fuera del alcance de los niños.

Advertencia: La esponja y el paño pueden apretarse y deformarse durante el transporte. No se preocupe, después de sacarlo de la bolsa, puede dar golpecitos suaves a la esponja para acelerar la recuperación de la elasticidad, o dejarlo unos días, puede recuperar su elasticidad original.

Advertencia: Las telas pueden desteñirse o cambiar de color con la luz solar directa. Minimice la exposición directa a la luz solar para prolongar la vida útil de sus muebles.

Advertencia: Riesgo de pellizcos o aplastamiento. Tenga cuidado de no tener las manos cerca del mecanismo durante el funcionamiento. El sillón tiene cables largos. Asegúrese de que nadie quede atrapado en ellos o tropiece con ellos.

Advertencia: No mueva el sillón mientras haya alguien sentado en él. Antes de mover el sillón, asegúrese de que todos los circuitos estén desconectados de la fuente de alimentación.



Advertencia: No coloque objetos debajo o alrededor del sillón. Asegúrese de que el área esté libre de obstrucciones, incluidas mascotas y niños pequeños, durante el funcionamiento.

Advertencia: Los componentes eléctricos incluyen el transformador externo y el control manual, etc. Mantenga estas áreas libres de humedad en todo momento. Mantenga todos los componentes eléctricos libres de humedad en todo momento para evitar descargas eléctricas y/o peligros eléctricos.

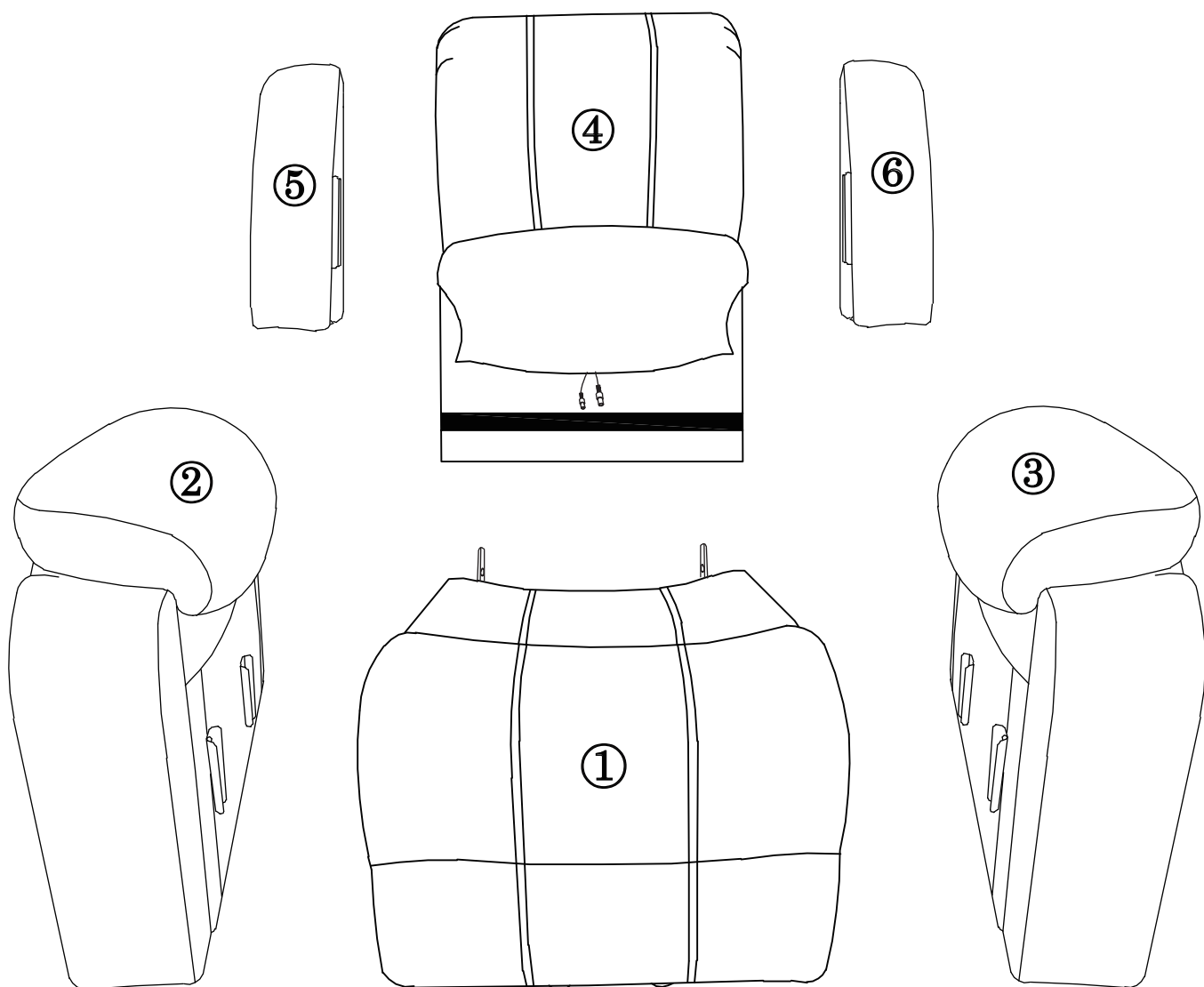

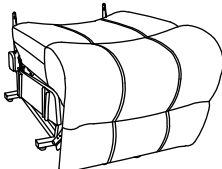

[DE] Installationsschritte
[EN] Installation steps
[FR] Étapes d'installation
[IT] Fasi di installazione
[ES] Pasos de instalación

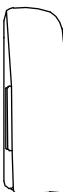

N605P232796G/N605P232796A

①x1	⑤x1	⑥x1
		

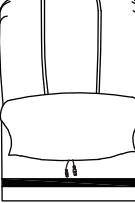
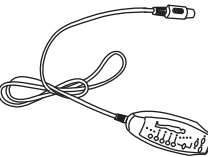
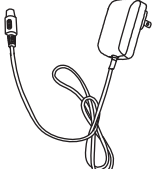
N605P232795G/N605P232795A

②x1	③x1	④x1	⑦x1
			
⑧x1	⑨x1	⑩x1	
			

Deutschland Anweisung

1:

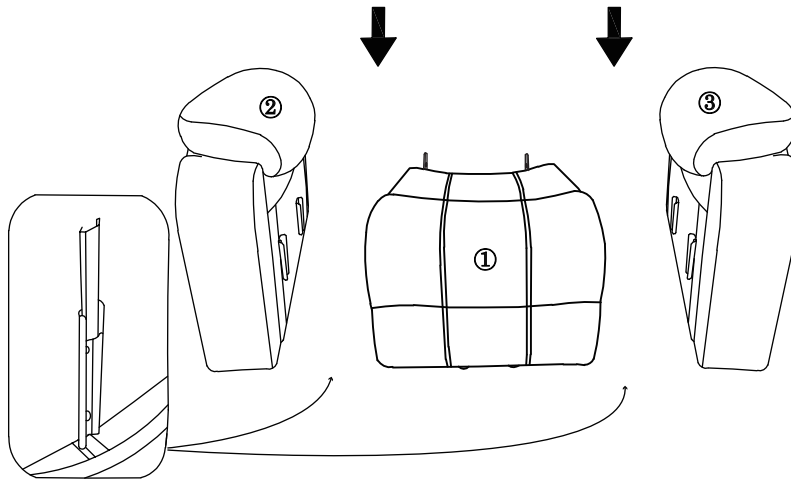

Setzen Sie zwei Armlehnen auf die Stuhlbasis, stellen Sie sicher, dass die Schlitzte auf den Armlehnen vollständig am unteren Teil montiert sind.

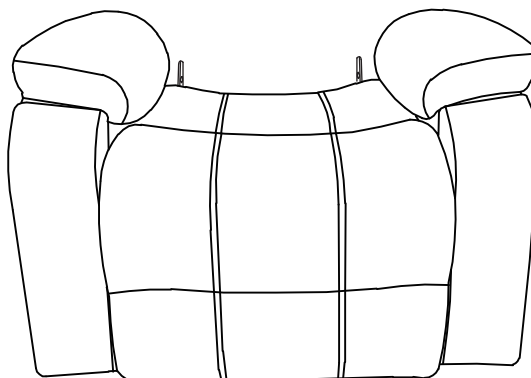

2:

Setzen Sie den Stuhl zurück auf die Stuhlbasis, stellen Sie sicher, dass die Schlitze auf der Rückseite vollständig zum unteren Teil montiert sind.

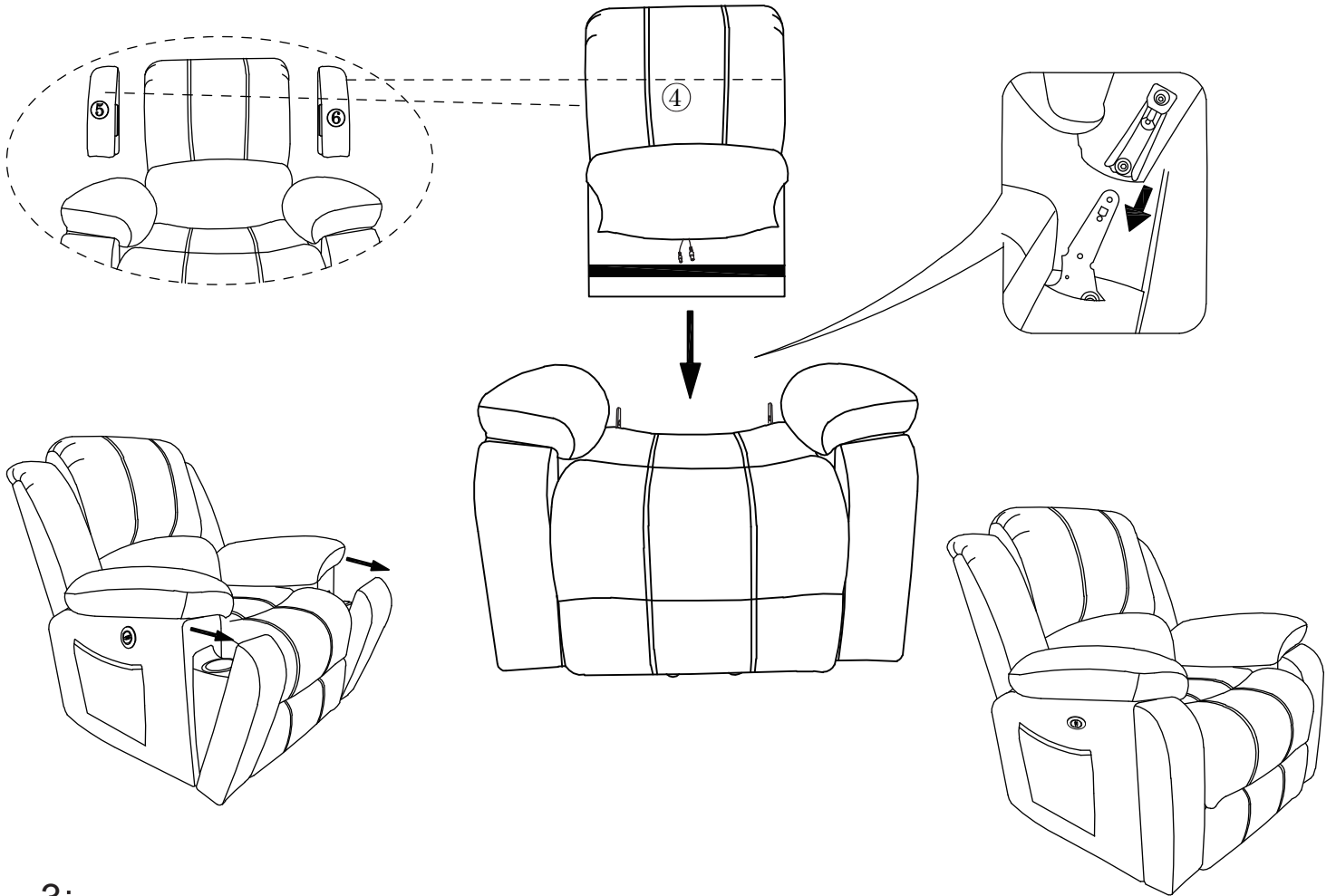

3:

1. Draht Nr. 1 und Nr. 2 verbinden die Rückenlehne und den Stuhlrahmen.
2. Draht Nr. 3 verbindet die Rückenlehne und das Netzkabel (8).
3. Draht Nr. 4 verbindet die Rückenlehne und die Fernbedienung (7).
4. Draht Nr. 5 verbindet den Motor und die Stromquelle (9).

1. Zwei gleichfarbige Drähte verbinden.
2. Netzkabel und Stromquelle in die Steckdose stecken, dann können Sie alle Funktionen nutzen.

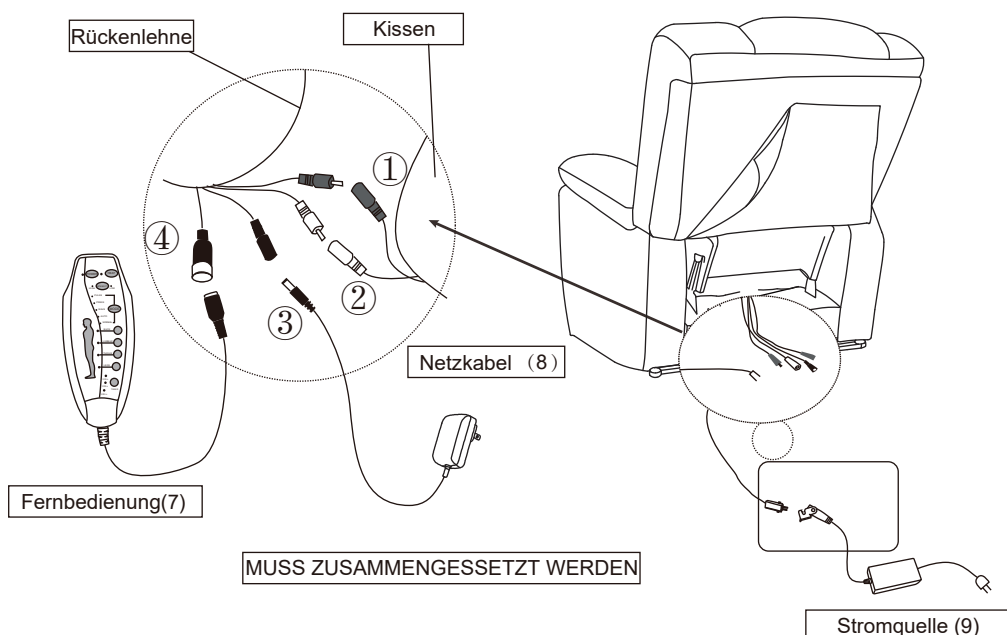

4:

Wie man sich zurücklehnt?

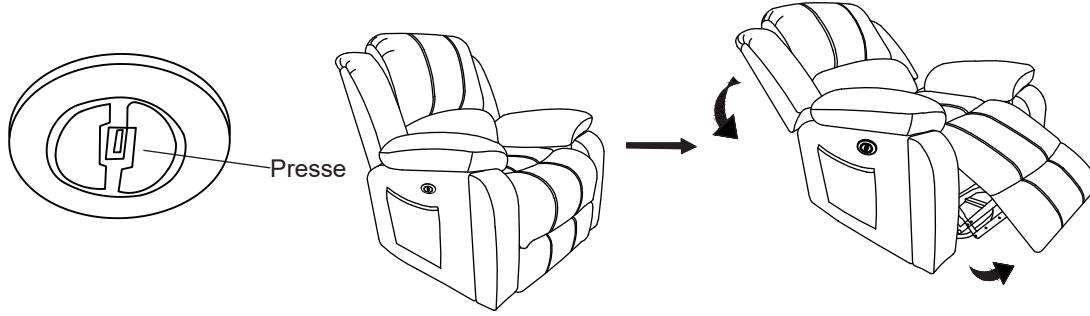

WICHTIG!!



Cables Crush Hazard!

Bevor Sie den Stuhl verwenden, verlängern Sie bitte das Kabel unter und hinter dem Stuhl, räumen Sie die angeschlossenen Kabel auf, um ein Wickeln zu vermeiden, das Einklemmen und Bruch verursacht.

Wie bekomme ich Fußrastenverriegelung und Stand?

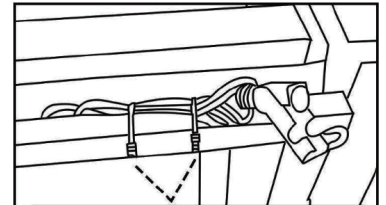
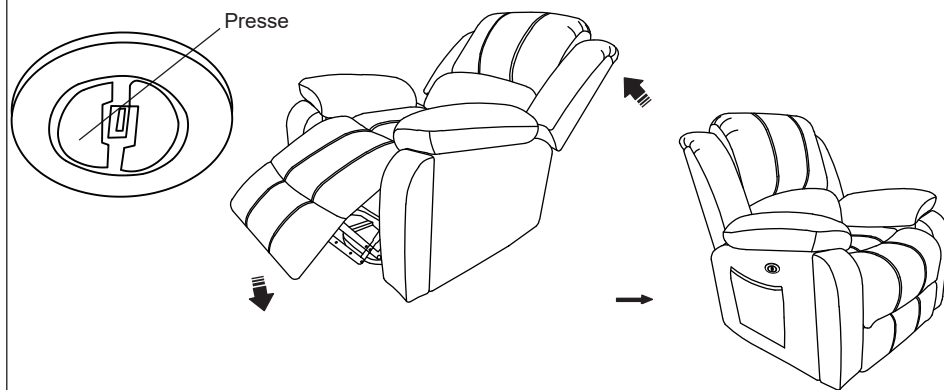

Bevor Sie den Stuhl benutzen, räumen Sie bitte die angeschlossenen Kabel auf, um zu vermeiden, dass der Sockel aufgewickelt und eingeklemmt wird.

**UK
CA**

5:

Wie bediene ich die Fernbedienung?

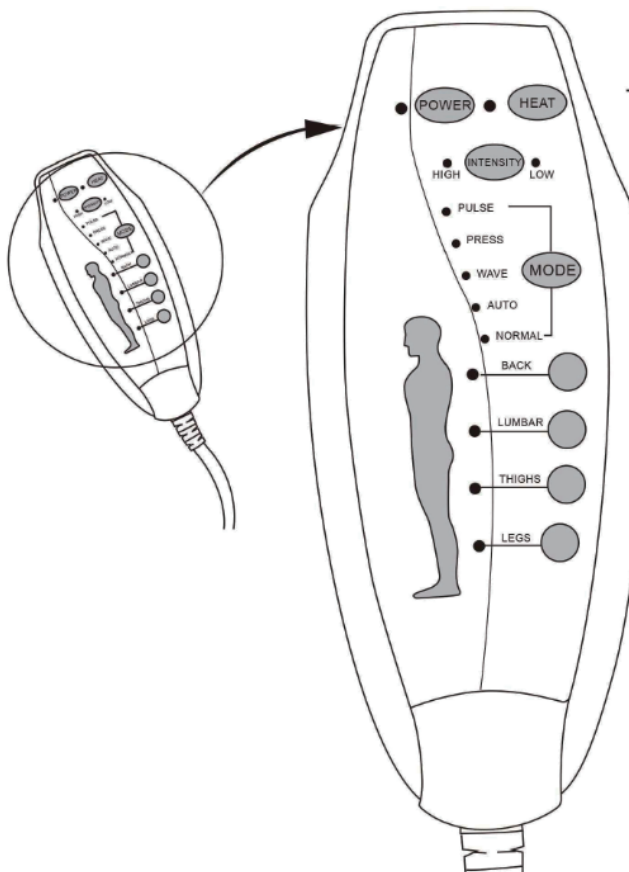

- POWER: Schalten Sie die Fernbedienung ein/aus.
- HEAT: Schalten Sie die Heizfunktion für die Lendenwirbelsäule ein/aus.
- INTENSITY: Steuern Sie die Massagefunktion von niedrig bis hoch.
- MODE: Wählen Sie einen Massagemodus aus, den Sie mögen (Puls, Druck, Welle, Auto, normal).
- Sie können 1-4 Massagebereiche (Rücken, Lendenwirbel, Oberschenkel) auswählen, um sie zu genießen.

**UK
CA**

Britain Instructions

1:

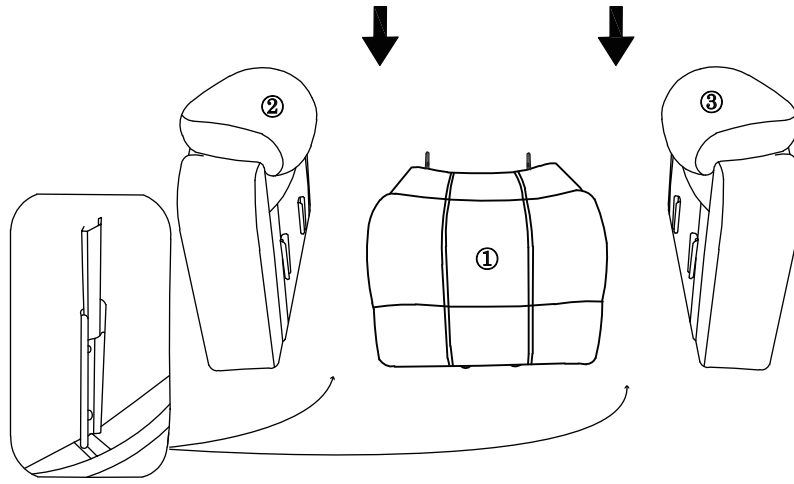

Place two armrests on the base of the chair, make sure that the slots on the armrests are fully mounted to the lower part.

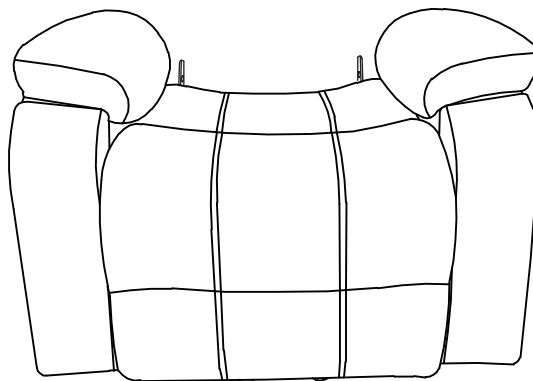

2:

Put the chair back on the chair base, make sure that the slots on the back are completely mounted to the bottom part.

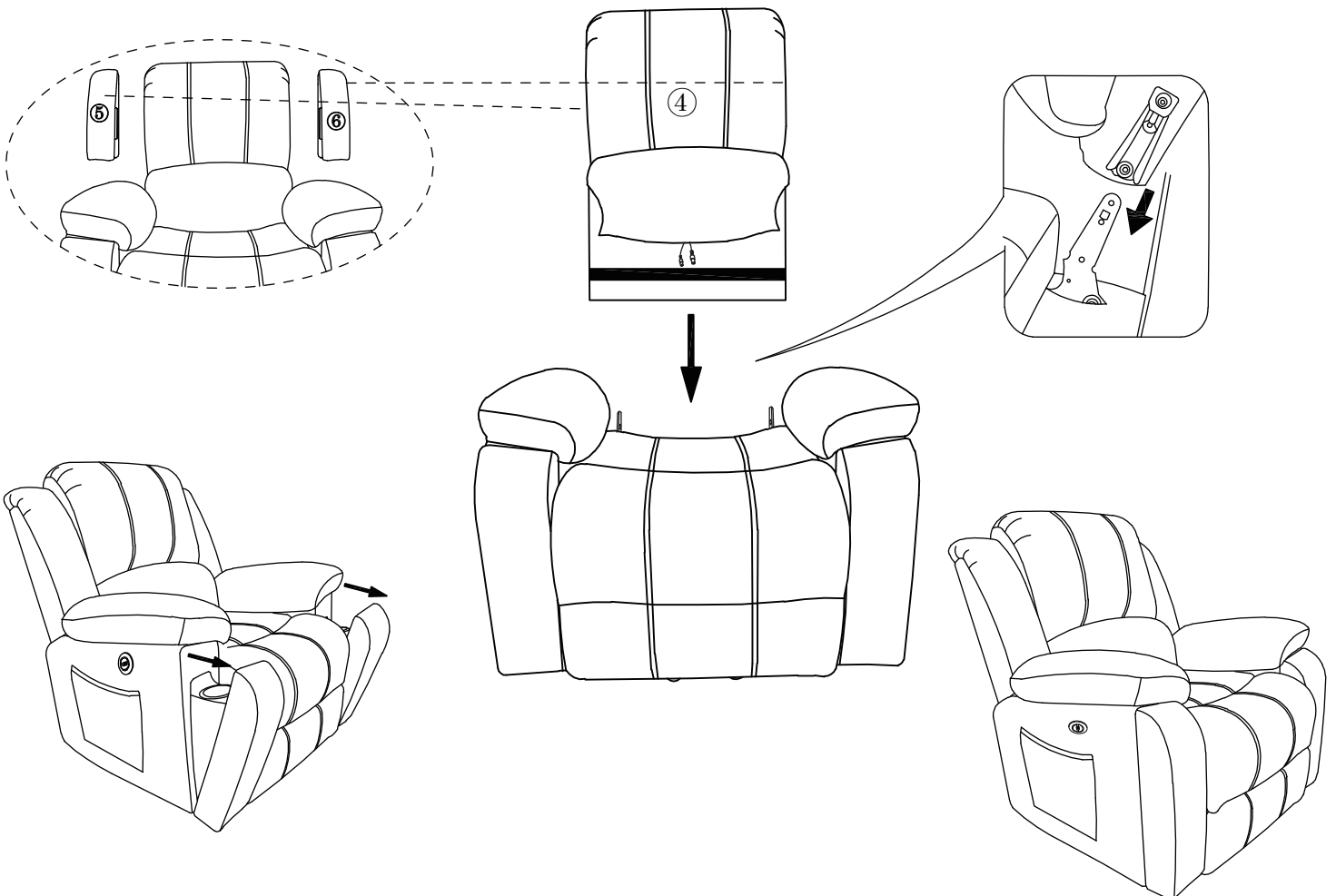

3:

1. No.1 and No.2 wire connect with the backrest and chair base.
2. No.3 wire connects with backrest and power cord (8).
3. No.4 wire connects with backrest and remote control (7).
4. No.5 wire connect the motor and power source (9).

1. Two same color wires connect.
2. Plug power cord and power source into outlet, then you can use all function.

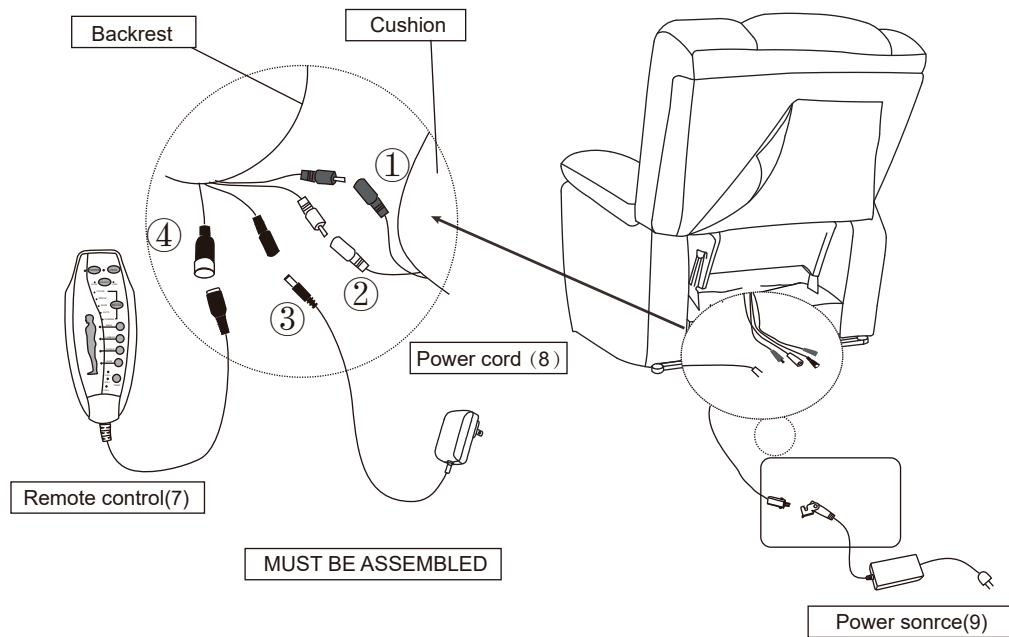

UK
CA

4:

How to recline?

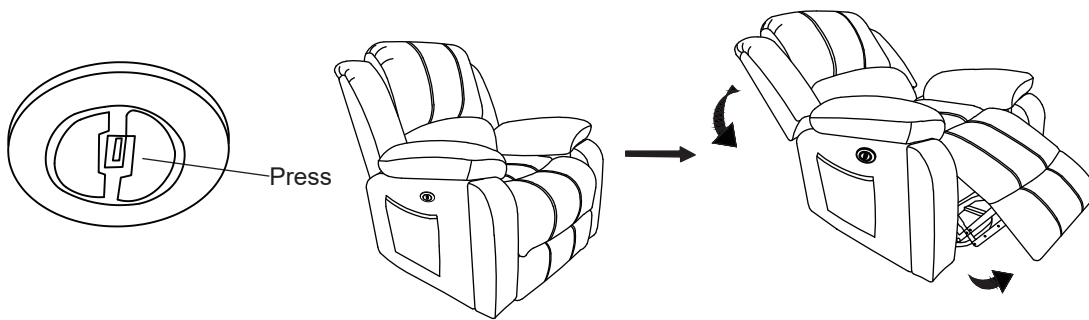

IMPORTANT!!!



Cables Crush Hazard!

Before using the chair, please extend the cable under and out behind the chair, tidy up the connected wires to avoid wrapping, causing pinching and breakage

How to get footrest latch down and stand?

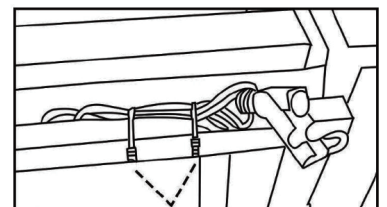
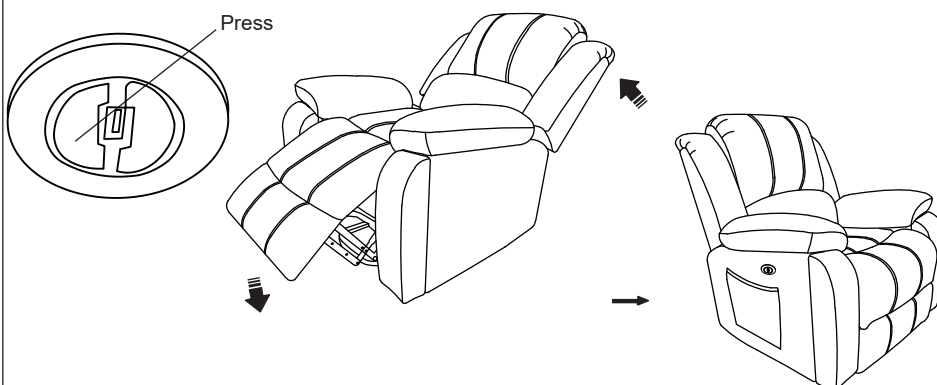

Before using the chair, please tidy up the connected wires to avoid winding the base and causing pinch off.

UK
CA

5:

How do I operate the remote control?

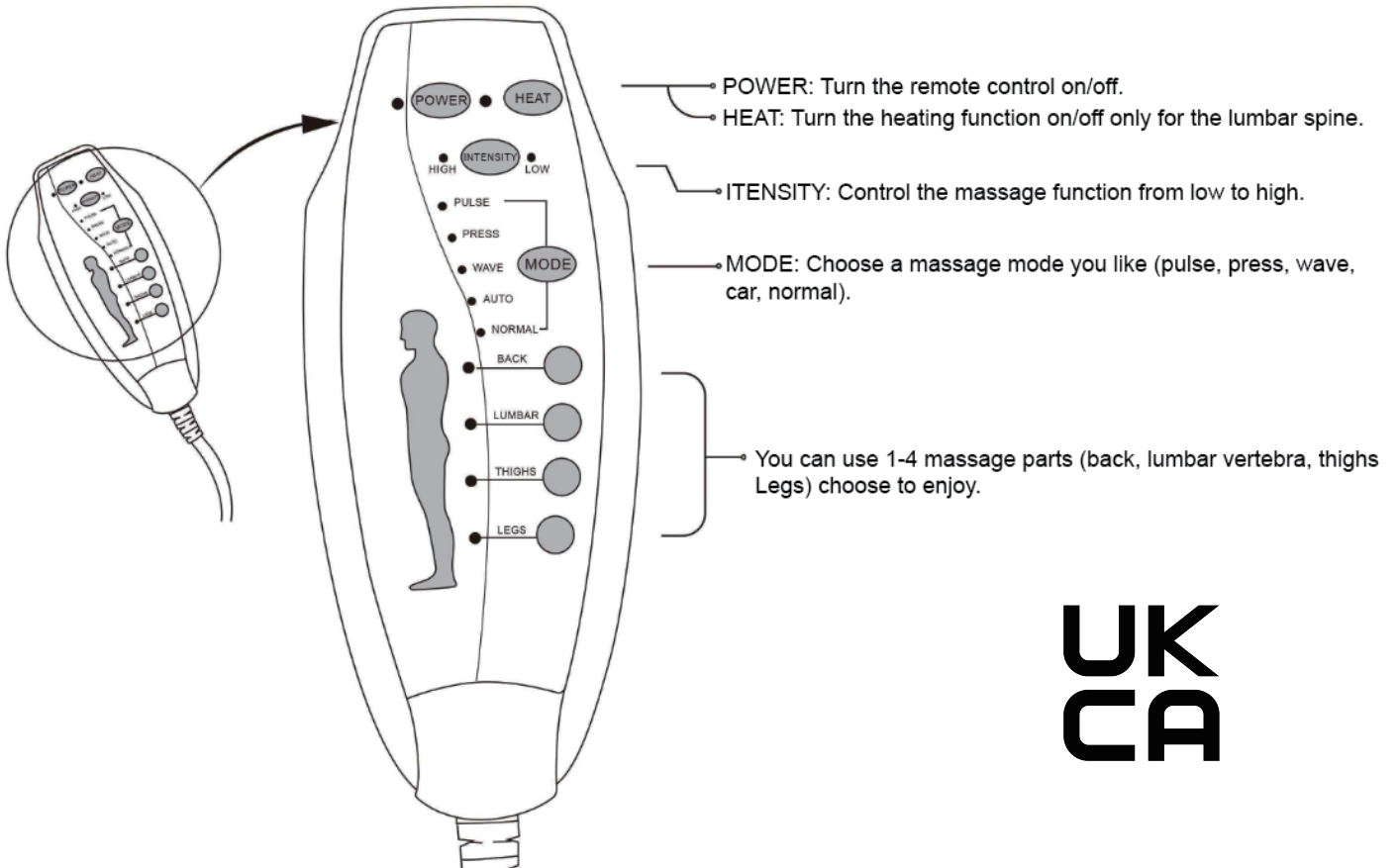

**UK
CA**

France Instructions

1:

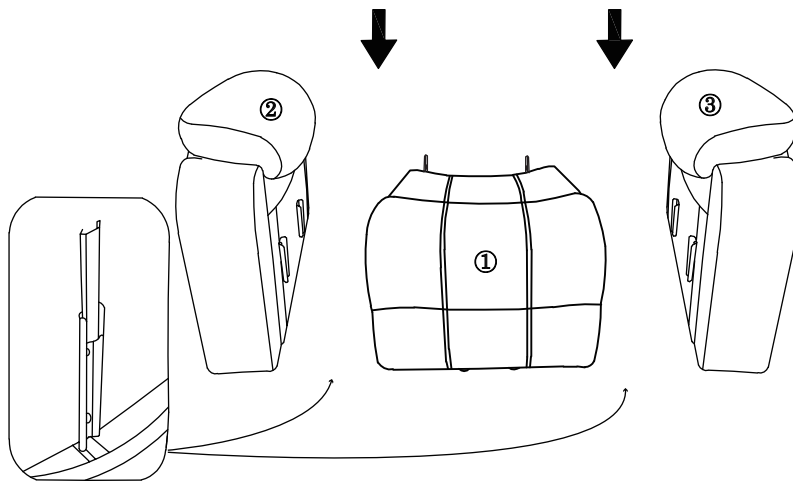

Placez les deux accoudoirs sur la base de la chaise et assurez - vous que les fentes des accoudoirs sont entièrement montées dans la partie inférieure.

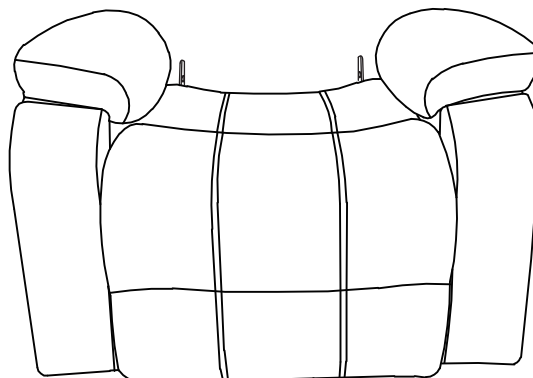

2:

Remplacez la chaise sur la base de la chaise et assurez - vous que la fente à l'arrière est entièrement montée sur le fond.

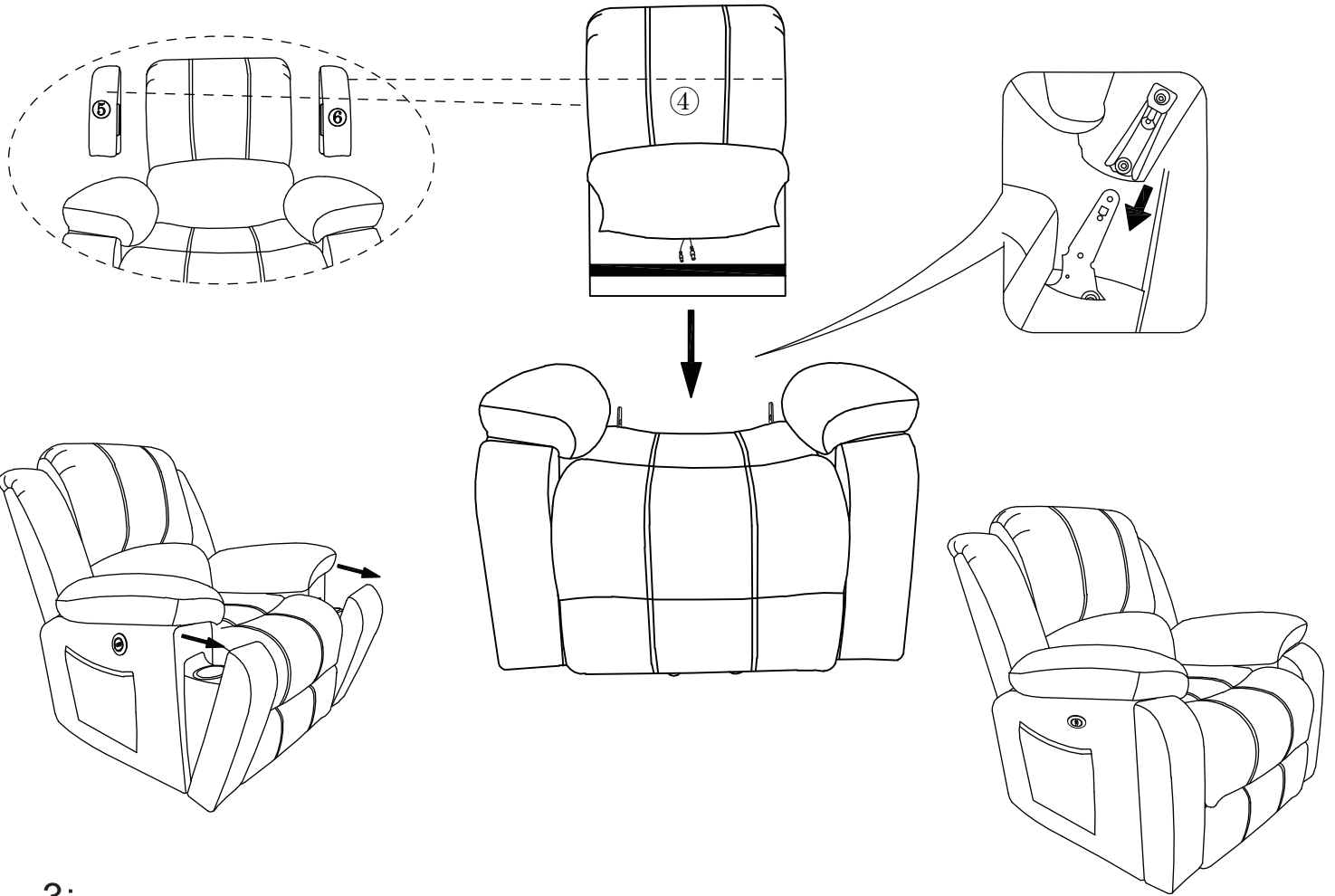

3:

1. Les fils n°1 et n°2 connectent le dossier et la base de la chaise.
2. Le fil n°3 connecte le dossier et le cordon d'alimentation (8).
3. Le fil n°4 connecte le dossier et la télécommande (7).
4. Le fil n°5 connecte le moteur et la source d'alimentation (9).

1. Deux fils de même couleur se connectent.
2. Branchez le cordon d'alimentation et la source d'alimentation dans la prise, puis vous pouvez utiliser toutes les fonctions.

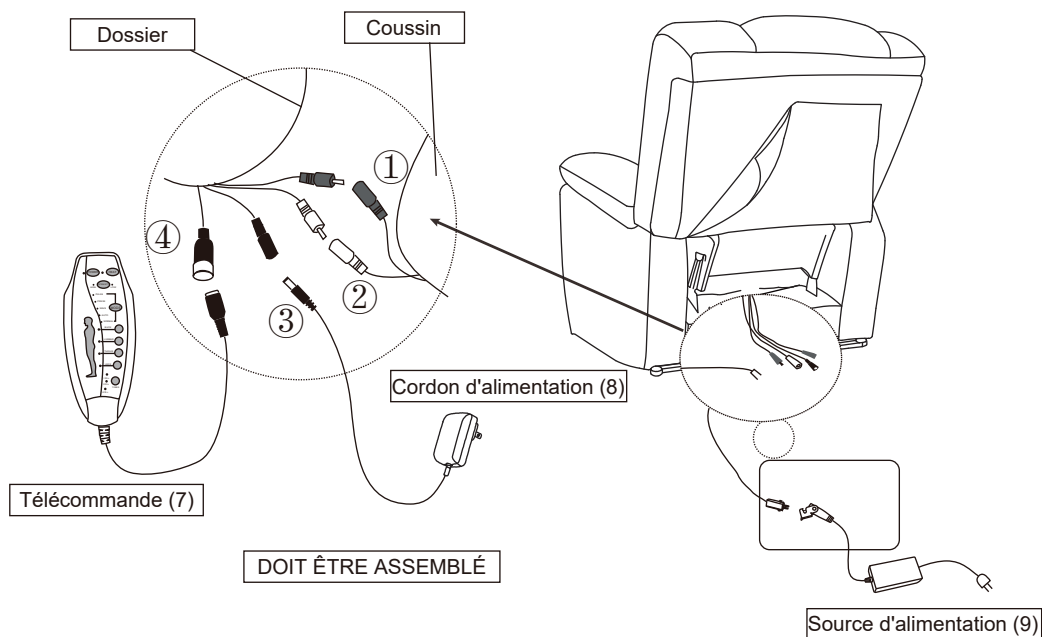

4:

Comment incliner?

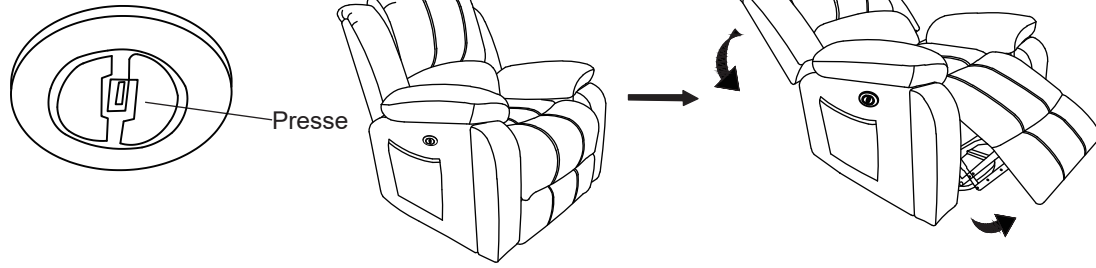

WICHTIG!!



L'extrusion de câble est dangereuse!

Avant d'utiliser la chaise, faites sortir les câbles sous et derrière vos cheveux, organisez les fils connectés et évitez de vous emmêler, de causer des pincements et des fractures.

Comment verrouiller la pédale et se tenir debout?

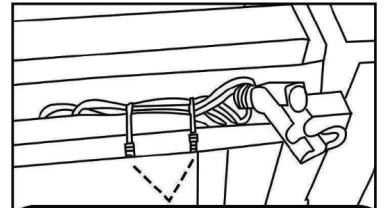
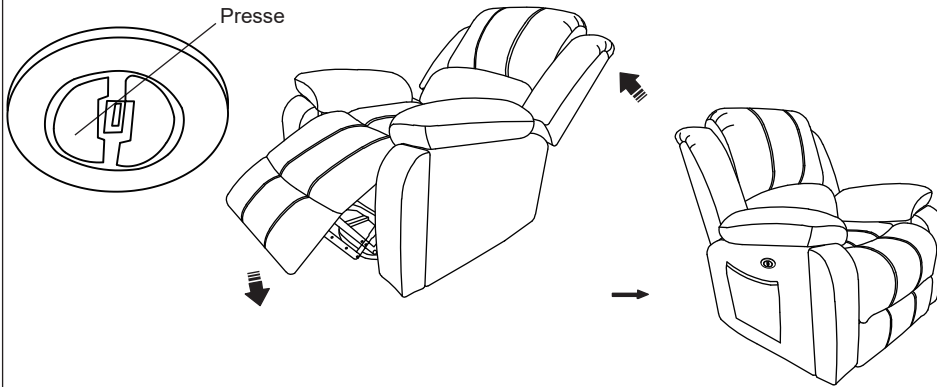

Avant d'utiliser la chaise, organisez les fils connectés et évitez les pincements causés par l'enroulement de la base.

**UK
CA**

5:

Comment utiliser la télécommande ?

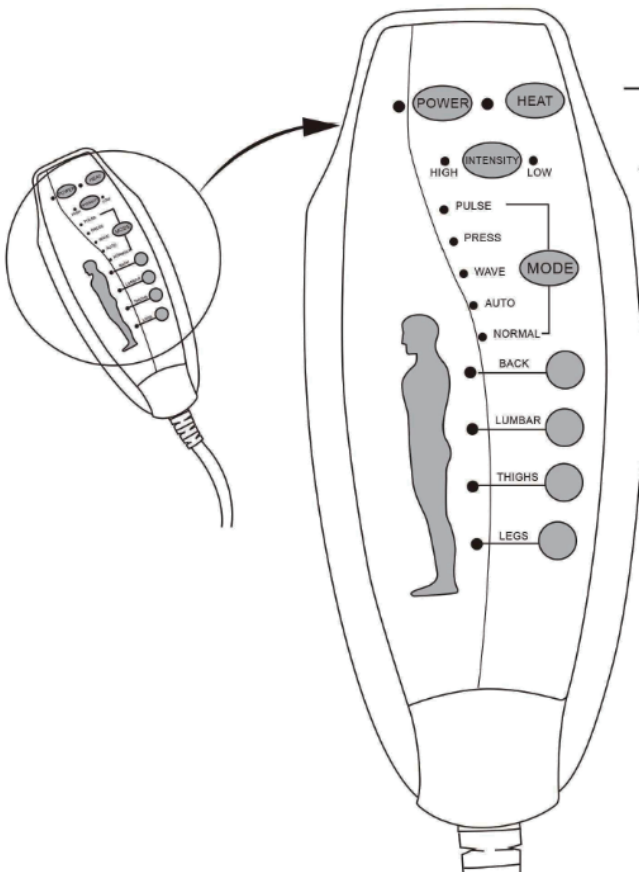

POWER: Allumez/éteignez la télécommande.

HEAT: Activez/désactivez la fonction de chauffage uniquement pour la colonne lombaire.

INTENSITY: Contrôlez la fonction de massage de faible à forte intensité.

MODE: Choisissez un mode de massage que vous aimez (puls, pression, vague, voiture, normal).

Vous pouvez utiliser 1 à 4 parties de massage (dos, vertèbres lombaires, cuisses) au choix pour profiter.

**UK
CA**

Italia Istruzioni

1:

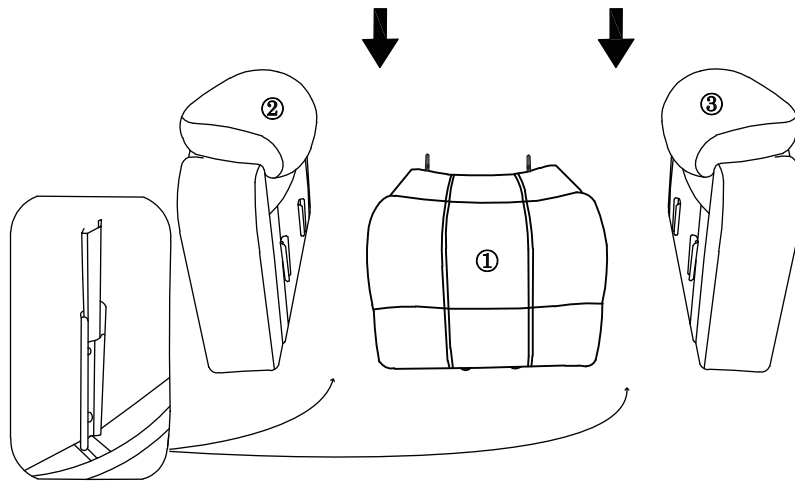

Posizionare due braccioli sulla base della sedia, assicurarsi che le fessure sui braccioli siano completamente montate alla parte inferiore.

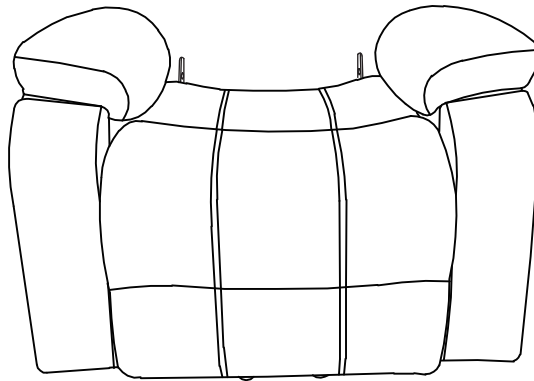

2:

Rimettere la sedia sulla base della sedia, assicurarsi che le fessure sullo schienale siano completamente montate sulla parte inferiore.

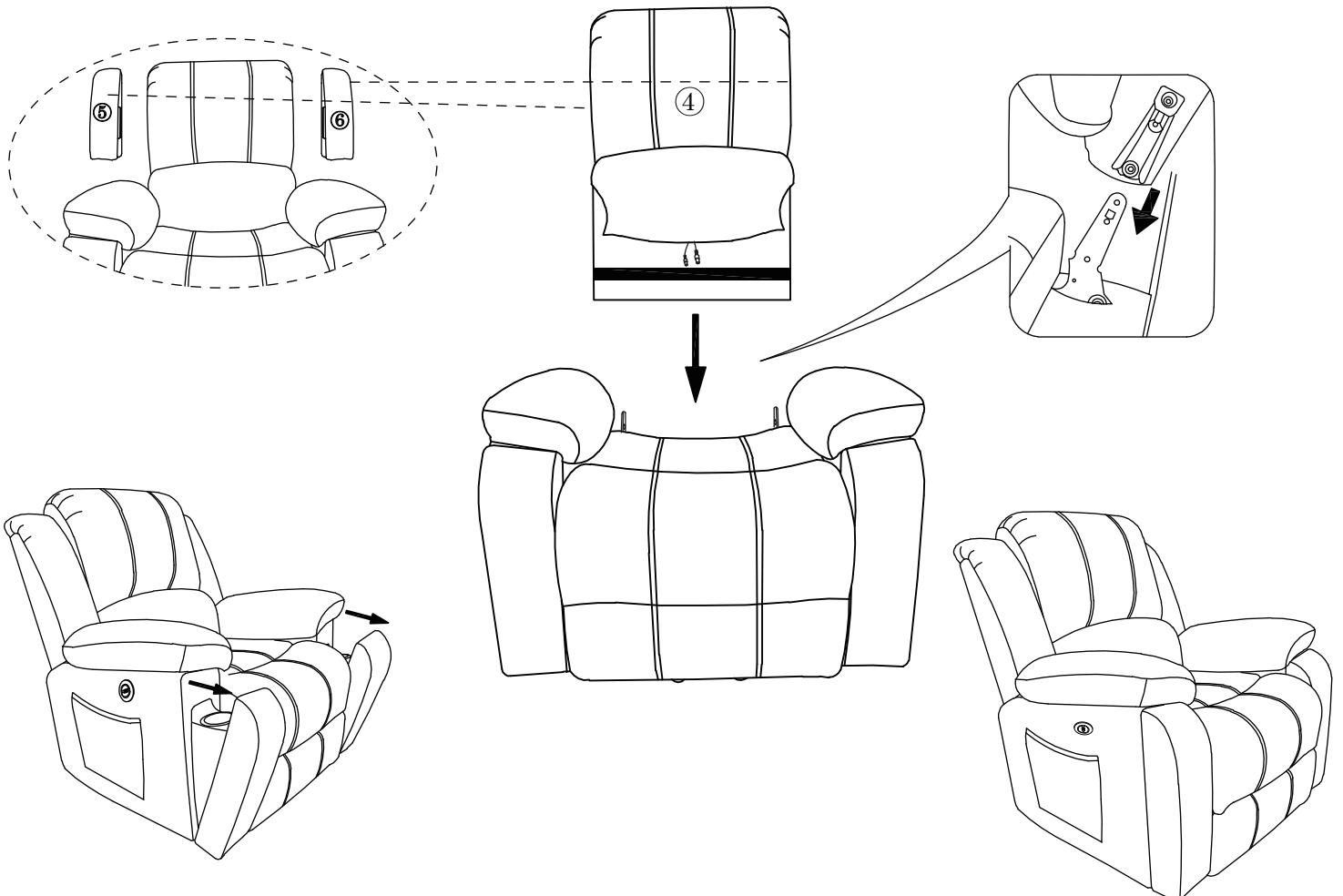

3:

1. Il filo n. 1 e n. 2 collegano lo schienale e la base della sedia.
2. Il filo n. 3 collega lo schienale e il cavo di alimentazione (8).
3. Il filo n. 4 collega lo schienale e il telecomando (7).
4. Il filo n. 5 collega il motore e la fonte di alimentazione (9).

1. Due fili dello stesso colore si collegano.
2. Collegare il cavo di alimentazione e la fonte di alimentazione alla presa, quindi è possibile utilizzare tutte le funzioni.

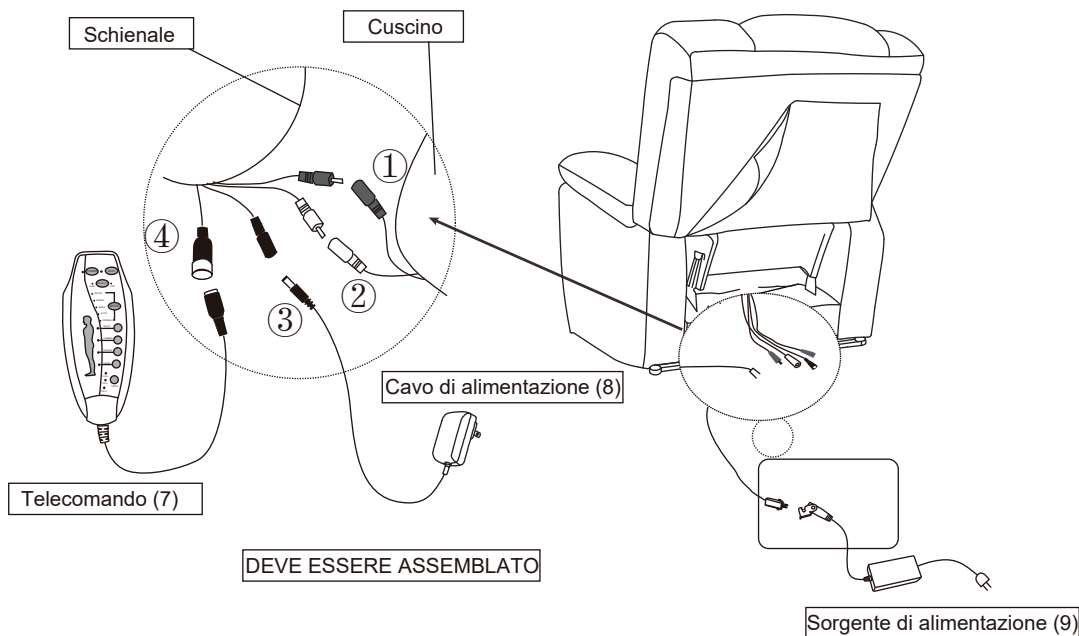

UK
CA

4:

Come reclinarsi?

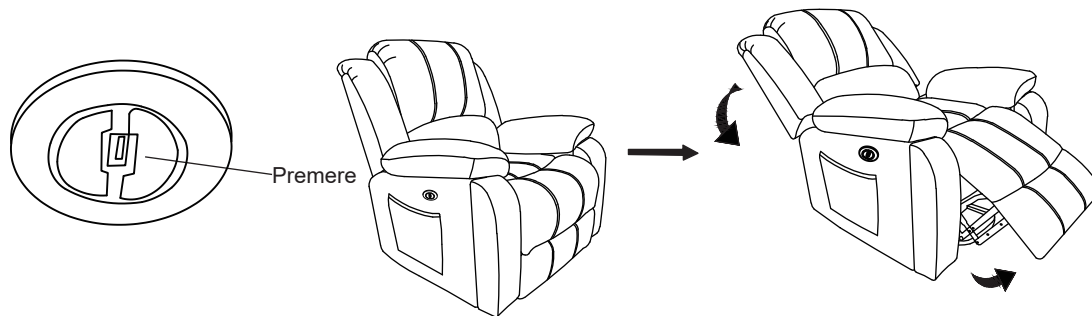

WICHTIG!!



Cables Crush Hazard!

Prima di utilizzare la sedia, estendere il cavo sotto e fuori dietro la sedia, riordinare i cavi collegati per evitare l'avvolgimento, causando pizzicamenti e rotture.

Come ottenere il fermo poggiatesta giù e stare in piedi?

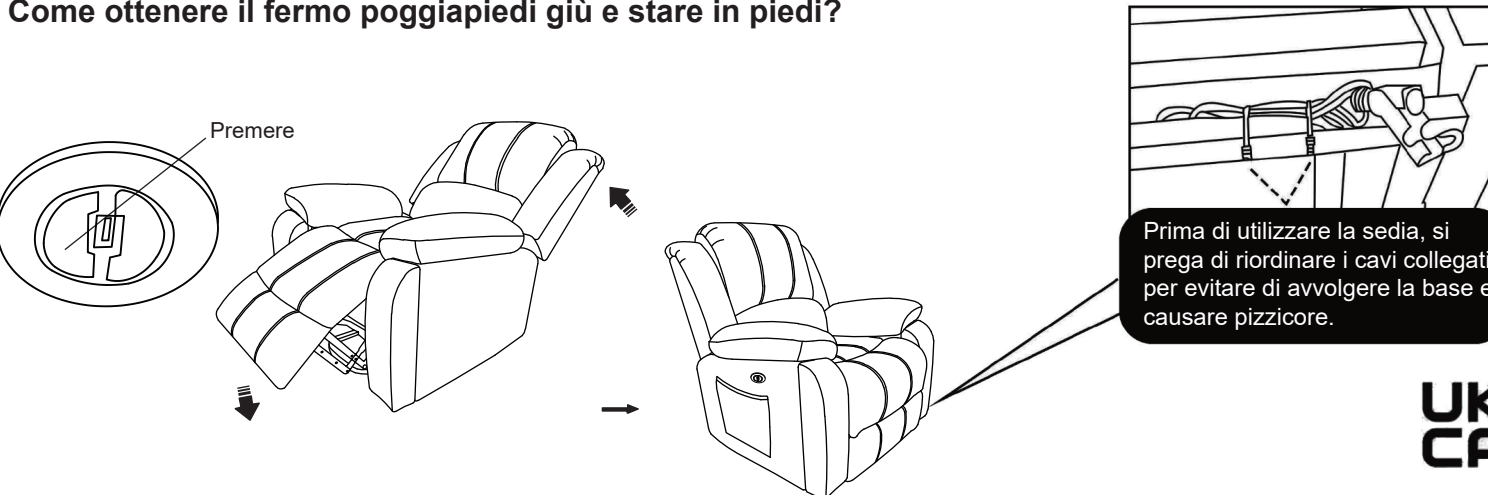

UK
CA

5:

Come utilizzo il telecomando?

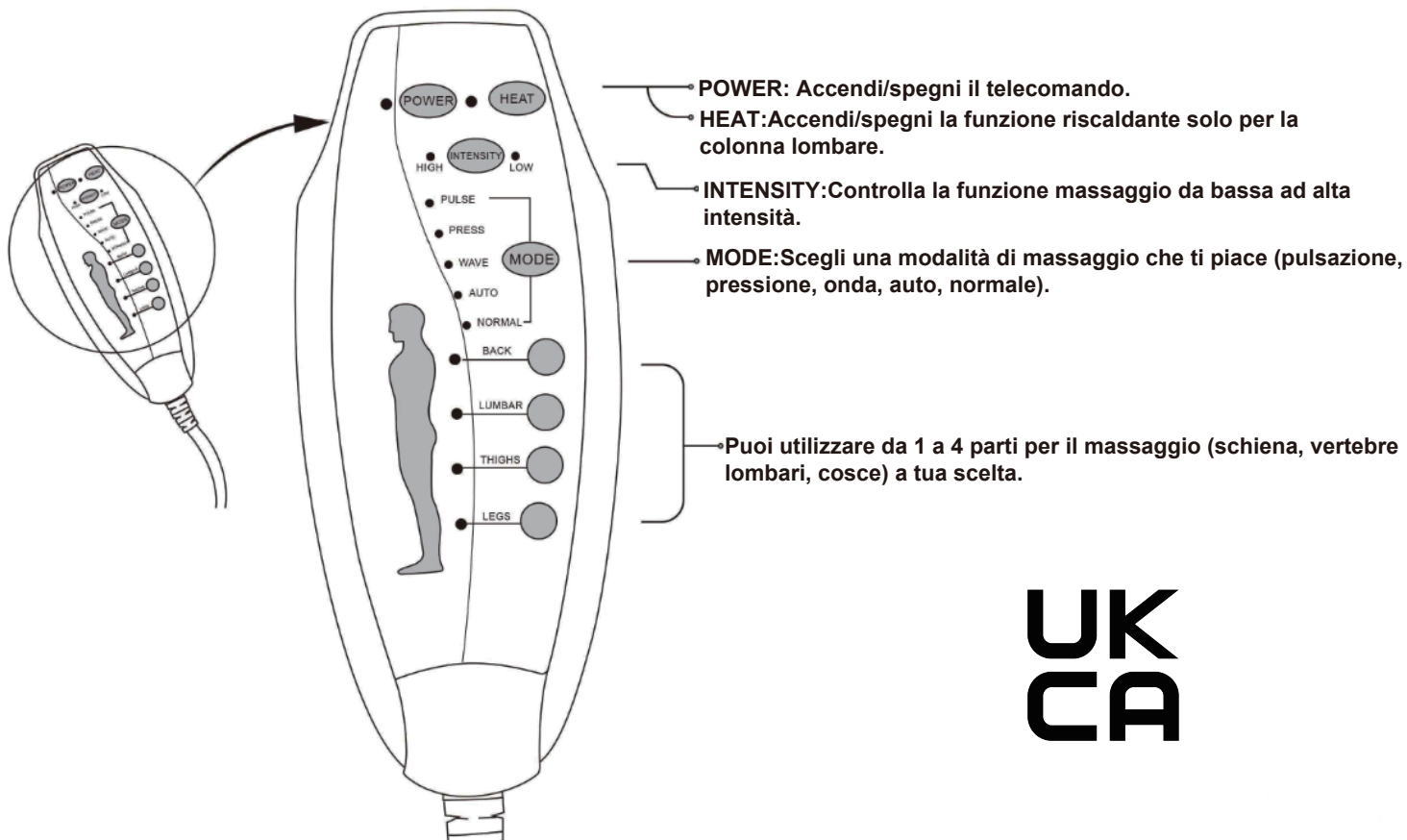

España Instrucciones

1:

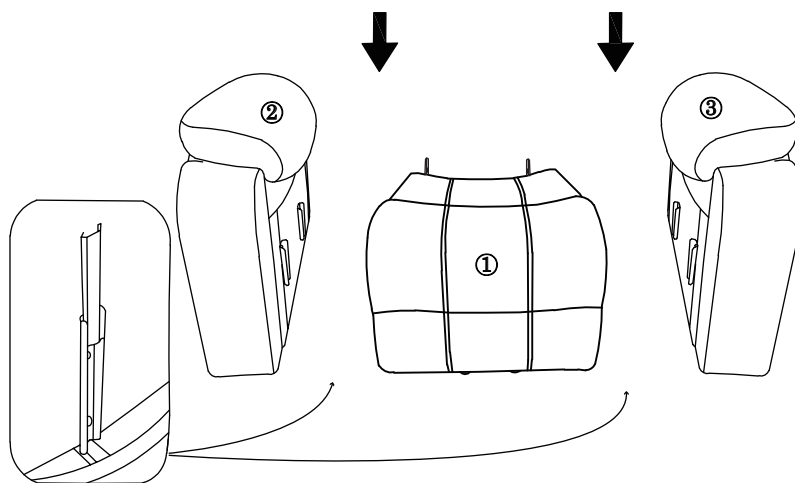

Coloque los dos reposabrazos en la base de la silla y asegúrese de que las ranuras en los reposabrazos estén completamente instaladas en la parte inferior.

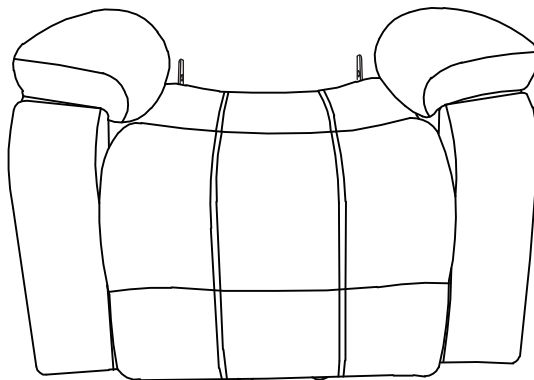

2:

Coloque la silla de nuevo en la base de la silla y asegúrese de que la ranura en la parte posterior esté completamente instalada en la parte inferior.

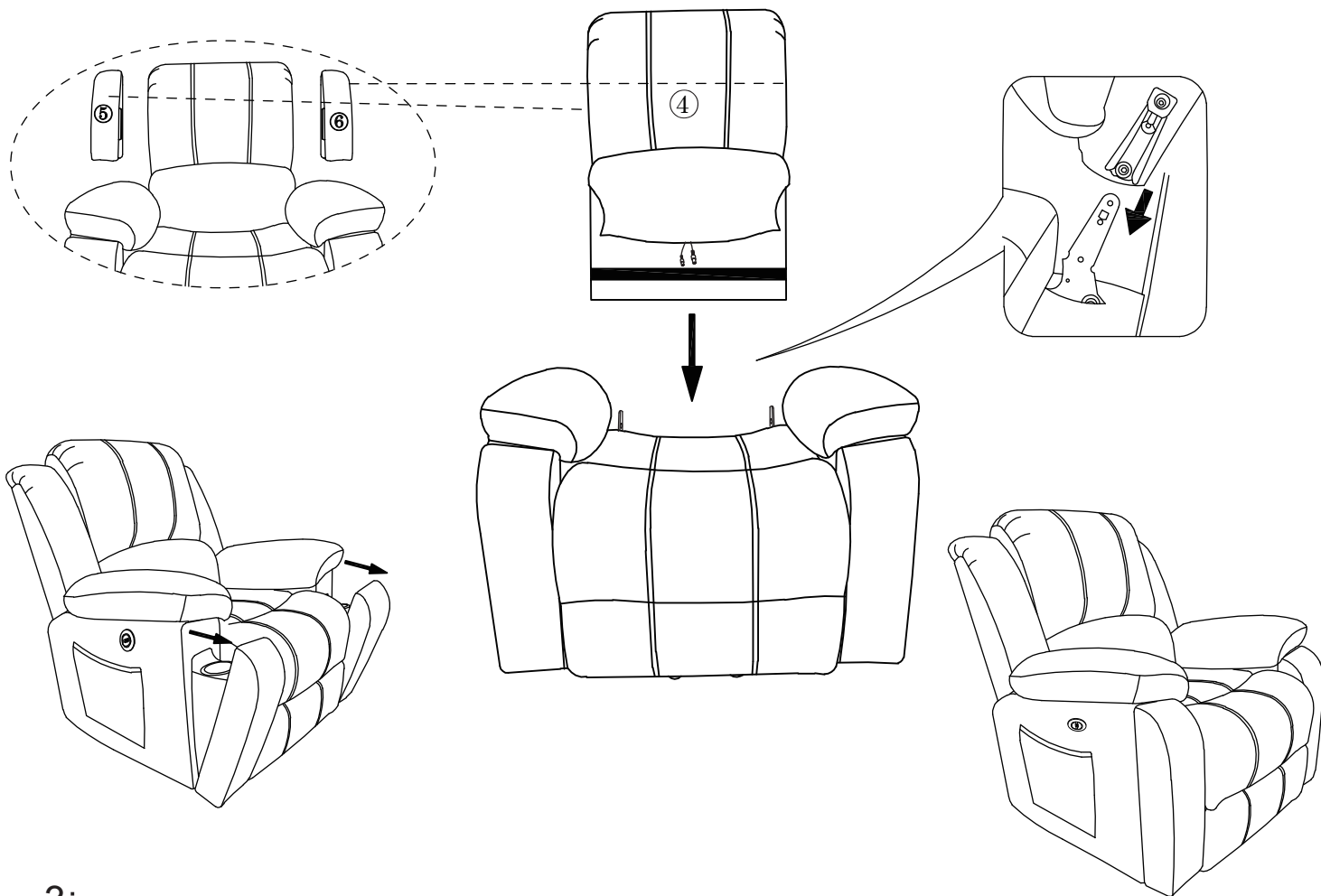

3:

1. El cable n.º 1 y n.º 2 conectan el respaldo y la base de la silla.
2. El cable n.º 3 conecta el respaldo y el cable de alimentación (8).
3. El cable n.º 4 conecta el respaldo y el control remoto (7).
4. El cable n.º 5 conecta el motor y la fuente de alimentación (9).

1. Dos cables del mismo color se conectan.
2. Conecte el cable de alimentación y la fuente de energía al enchufe, luego puede usar todas las funciones.

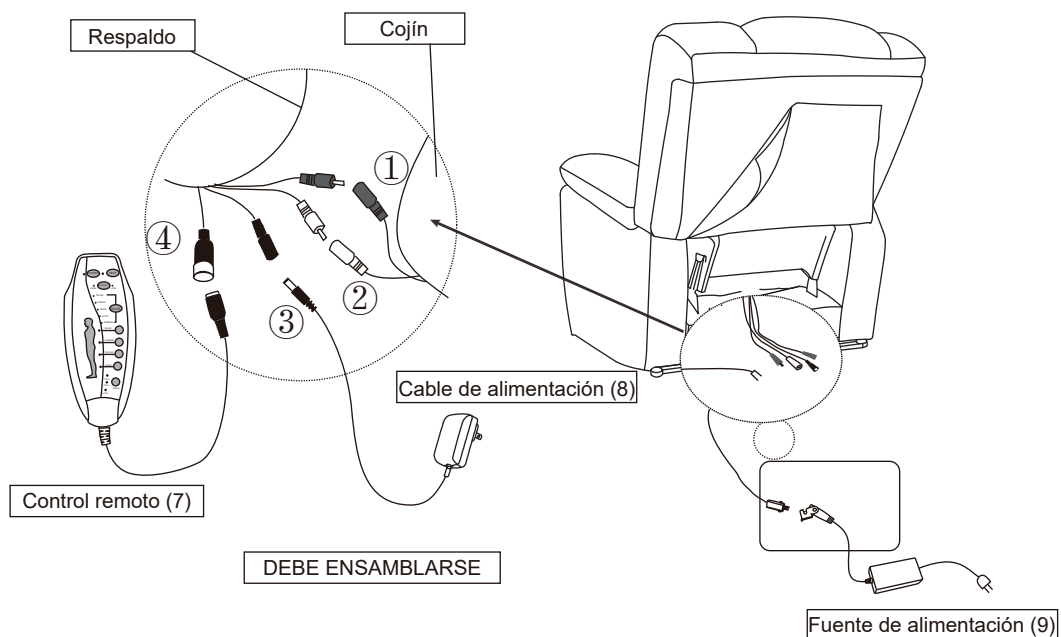

4:

¿¿ cómo inclinarse?

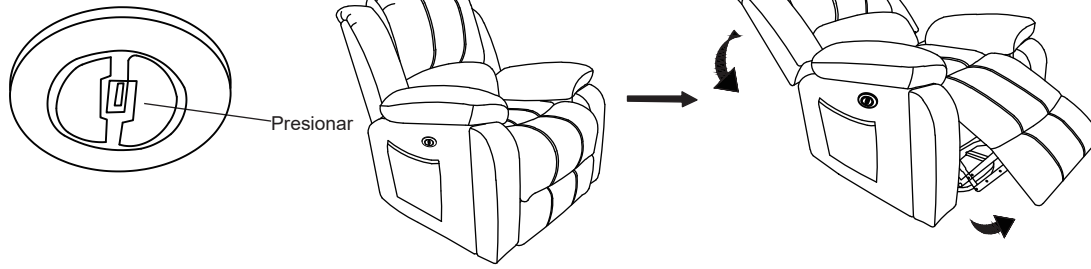

WICHTIG!!



¡Peligro de extrusión de cables!

Antes de usar la silla, extienda el cable debajo y detrás del respaldo, organice los cables conectados y evite enredarse, causando pinchazos y rotura.

¿¿ cómo cerrar los pedales y pararse?

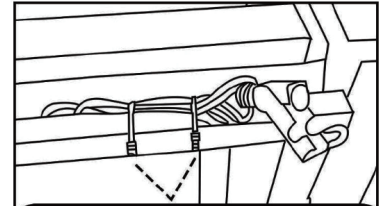
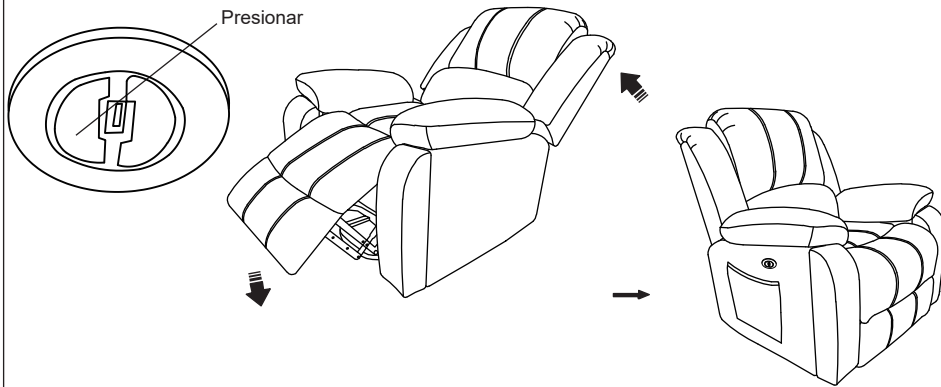

Antes de usar la silla, organice los cables conectados para evitar pinchazos causados es es por envolver la base.

**UK
CA**

5:

¿Cómo opero el control remoto?

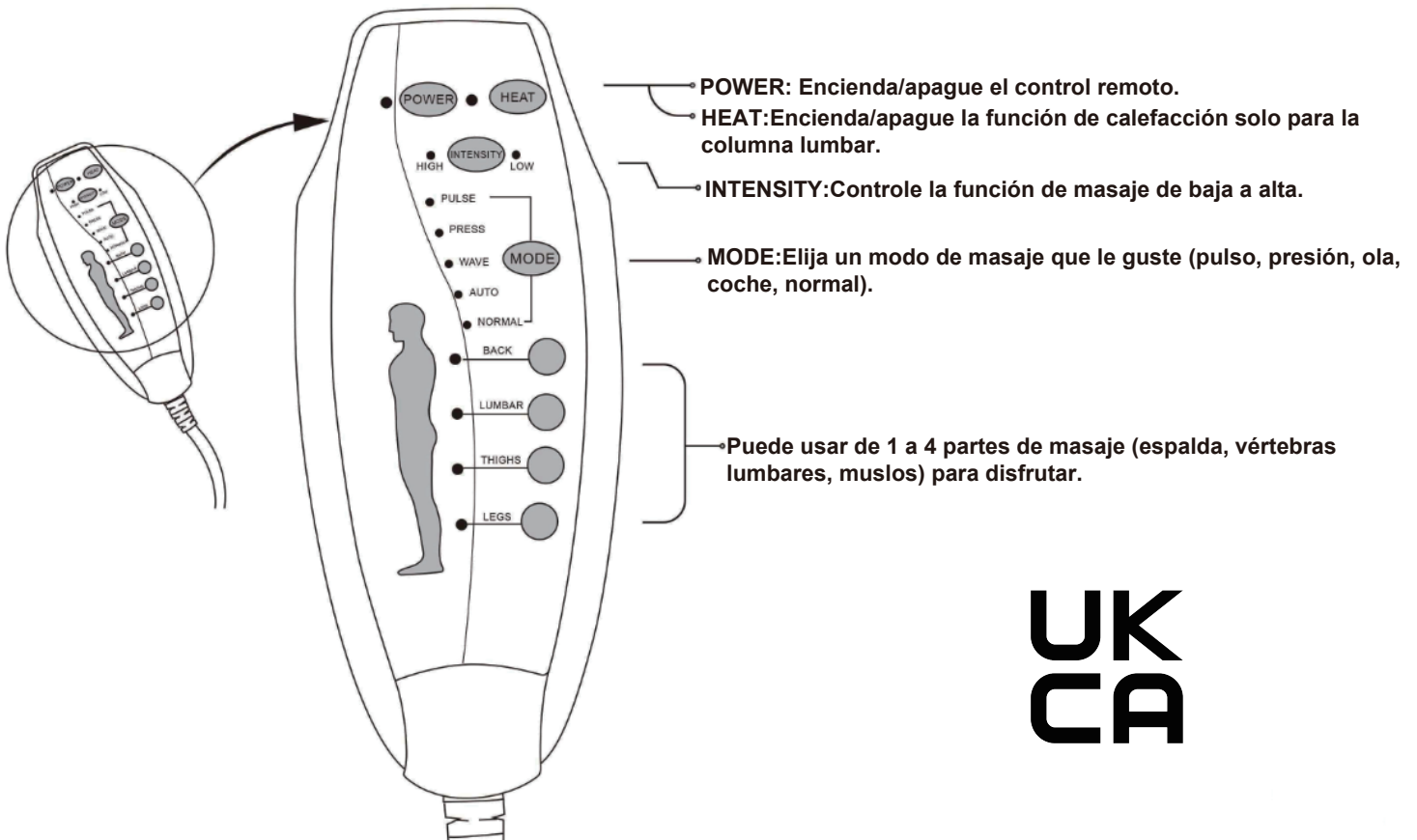

**UK
CA**

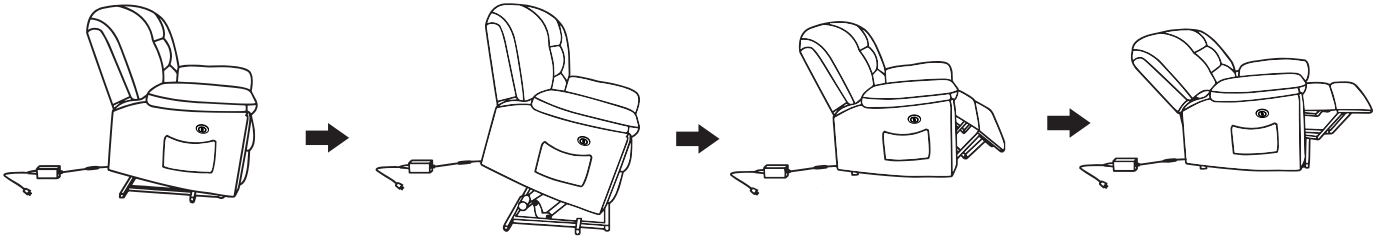

VERIFICATION OF CONFORMITY



Reference No. : WTH23H08174415E
 Applicant (Holder) : Guangdong Aoli Smarter technology Co.,LTD
 Address : Libao industrial Park, Changbu village, Xinxu Town, HuiYang District, Huizhou,Guangdong, China
 Manufacturer : Guangdong Aoli Smarter technology Co.,LTD
 Address : Libao industrial Park, Changbu village, Xinxu Town, HuiYang District, Huizhou,Guangdong, China
 Product Name : Electric Drive Pusher
 Trade Mark : N/A
 Model(s) : LET1001/LET1002/LET1003
 Test model : LET1001
 Technical data : Input: DC24~29V,2A

Test Standards:

BS EN IEC 55014-1: 2021, BS EN IEC 55014-2: 2021,
 BS EN IEC 61000-3-2:2019+A1:2021, BS EN 61000-3-3:2013+A2:2021.

The above product has been tested by us with the listed standards and found in compliance with the Electromagnetic Compatibility Regulations 2016 of United Kingdom (S.I. 2016 No.1091). It is possible to use UKCA marking to demonstrate the compliance with the regulations.

BS EN 55014-1: Electromagnetic compatibility - Requirements for household appliances, electric tools and similar apparatus - Part 1: Emission (CISPR 14-1:2016 + COR1:2016)

BS EN 55014-2: Electromagnetic compatibility - Requirements for household appliances, electric tools and similar apparatus - Part 2: Immunity - Product family standard (CISPR 14-2:2015)

BS EN IEC 61000-3-2: Electromagnetic compatibility (EMC) - Part 3-2: Limits - Limits for harmonic current emissions (equipment input current ≤ 16 A per phase)

BS EN 61000-3-3: Electromagnetic compatibility (EMC) - Part 3-3: Limits - Limitation of voltage changes, voltage fluctuations and flicker in public low-voltage supply systems, for equipment with rated current ≤ 16 A per phase and not subject to conditional connection

The referred test report(s) show that the product complies with standard(s) recognized as giving presumption of compliance with the essential requirements in the above mentioned UK regulations. Other relevant UK regulations have to be observed.

After preparation of the necessary technical documentation as well as the declaration of conformity, the UKCA marking as shown below can be affixed on the equipment under the sole responsibility of the manufacturer.

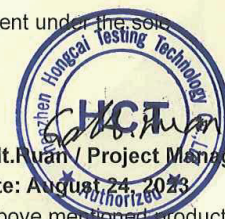

Galt.Puan / Project Manager

Date: August 24, 2023

The statement is based on a single evaluation of the sample of above mentioned product(s). It does not imply an assessment of the whole production.

Shenzhen Hongcai Testing Technology Co., Ltd.

Tel: 0755-84616666

Http://www.hongcai@hct-test.com

Service Tel: 400-0066-989

E-mail: service@hct-test.com

