

Console Table

Table de console

Konsolentisch

Tavolo consolle

Mesa para consola

コンソールテーブル

玄关桌

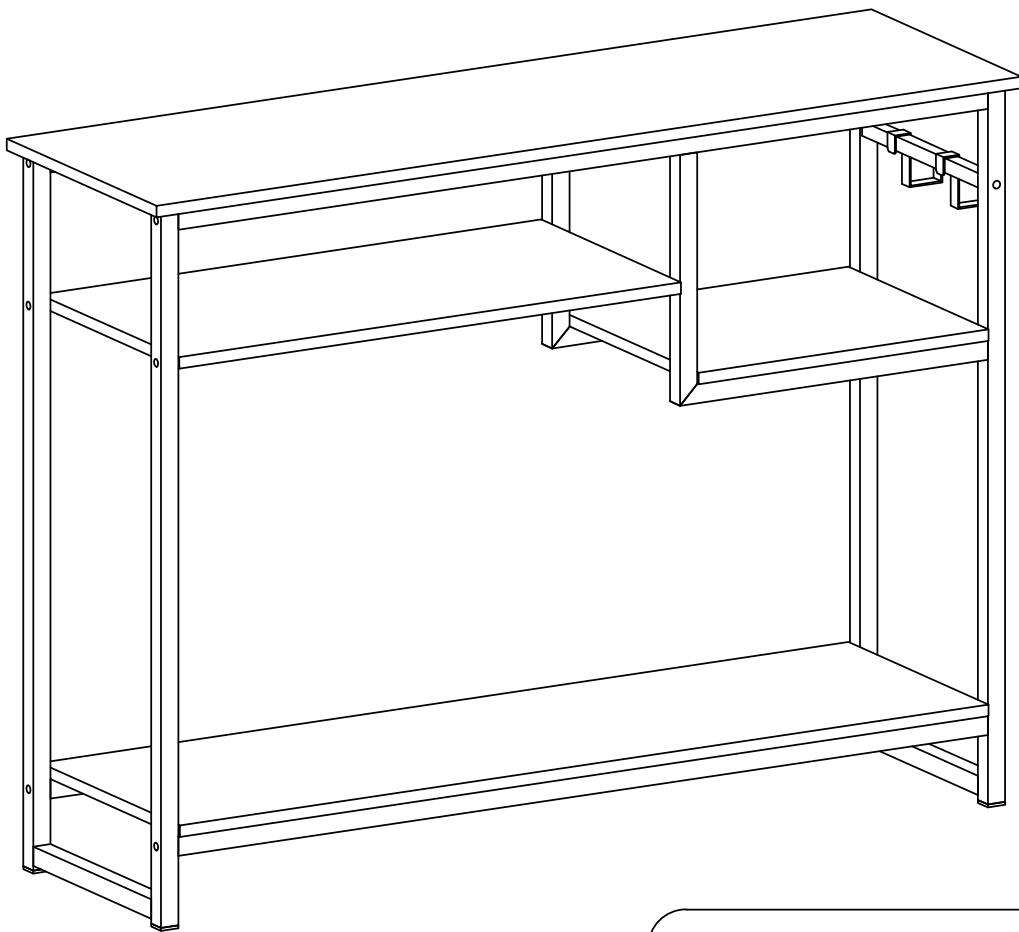

ASSEMBLY INSTRUCTION

Montageanleitung
Instructions De Montage
Istruzioni Per L'assemblaggio
Instrucciones De Montaje
組立説明書
安装说明书



HELPFUL HINTS

BEFORE YOU START

- Inspect product packaging to ensure the appearance is good.
- Read the assembly instruction carefully and follow it step by step.
- To avoid any scratching, putting a soft blanket on the floor is suggested.
- Identify, sort and count all the parts with tags.
- Find out installation position according to the drawing and install it in correct steps.

OTHER

- People needed for assembly: 1-2.
- Estimated assembly time: 0.5-1h.

CAUTION

- Be cautious when using a power drill or power screwdriver.
- Please be aware to slow down and stop when screw is nearly tight.
- Do Not use any harsh chemicals or abrasive cleaners for this item.
- Push, pull or drag this item carefully.

ASTUCES UTILES

AVANT DE COMMENCER

- Inspectez l'emballage du produit pour vous assurer que l'apparence est bonne.
- Lisez attentivement les instructions de montage et suivez-les étape par étape.
- Pour éviter toute rayure, posez une couverture douce sur le sol est suggéré.
- Identifiez, triez et comptez toutes les pièces avec des étiquettes.
- Trouver la position d'installation selon le dessin et l'installer dans les étapes correctes.

AUTRE

- Personnes nécessaires pour l'assemblage : 1-2.
- Temps de montage estimé : 0.5-1 h.

AVERTIR

- Soyez prudent lorsque vous utilisez une perceuse électrique ou un tournevis électrique.
- Veuillez être conscient de ralentir et d'arrêter lorsque la vis est presque serrée.
- N'utilisez pas de produits chimiques corrosifs ou de nettoyeurs abrasifs pour cet article.
- Poussez, tirez ou tirez cet article avec précaution.

CONSEJOS ÚTILES

ANTES DE EMPEZAR

- Inspeccione el paquete del producto para asegurarse de que la apariencia es buena.
- Lea atentamente las instrucciones de montaje y sígalas paso a paso.
- Para evitar rayas, se sugiere poner una manta suave en el suelo.
- Identifique, clasifique y enumere todas las piezas con etiquetas.
- Averigüe la posición de instalación según el dibujo e instálela en los pasos correctos.

OTROS

- Personas necesarias para el montaje: 1-2.
- Tiempo de montaje estimado: 0.5-1 h.

PRECAUCIÓN

- Tenga cuidado al utilizar un taladro eléctrico o un destornillador eléctrico.
- Tenga en cuenta que debe hacerlo más despacio y detenerse cuando el tornillo esté casi apretado.
- No utilice productos químicos agresivos ni limpiadores abrasivos para este artículo.
- Empuje, tire o arrastre este elemento con cuidado.

SUGGERIMENTI UTILI

PRIMA DI INIZIARE

- Controllare la confezione del prodotto per assicurarsi che sia in buono stato.
- Leggere con attenzione le istruzioni per l'assemblaggio e seguirle passo dopo passo.
- Per evitare graffi al pavimento, suggeriamo di stendervi una coperta morbida.
- Identificare, suddividere e contare tutte le parti con etichetta.
- Trovare la posizione adatta per il montaggio in base al disegno e montare lo scaffale seguendo correttamente i vari passaggi.

ALTRO

- Persone necessarie per l'assemblaggio: 1-2.
- Tempo di assemblaggio stimato: 0.5-1 ora.

ATTENZIONE

- Prestare molta attenzione quando si utilizza un trapano elettrico o un cacciavite elettrico.
- Rallentare con accortezza e fermarsi quando una vite è già sufficientemente serrata.
- Non utilizzare prodotti chimici aggressivi o detergenti abrasivi su questo articolo.
- Spingere, tirare o trascinare questo articolo con cautela.

NÜTZLICHE HINWEISE

⚠ BEVOR SIE BEGINNEN

- Überprüfen Sie die Produktverpackung auf Schäden.
- Lesen Sie sich die Montageanleitung sorgfältig durch und befolgen Sie sie Schritt für Schritt.
- Um etwaiges Zerkratzen zu vermeiden, wird das Auslegen einer weichen Decke auf dem Boden empfohlen.
- Identifizieren, sortieren und zählen Sie alle Teile mit Tags nach.
- Identifizieren Sie die Montageposition gemäß der Zeichnung und bauen Sie das Regal den richtigen Schritten entsprechend auf.



SONSTIGES

- Für den Zusammenbau erforderliche Anzahl an Menschen: 1-2.
- Ungefähre Montagedauer: 0.5-1 h.

⚠ VORSICHT

- Seien Sie bei der Verwendung einer Bohrmaschine oder eines Akkuschraubers vorsichtig.
- Bitte vergessen Sie nicht darauf, langsamer zu werden und zu stoppen, sobald die Schraube fast festgezogen ist.
- Verwenden Sie keinerlei aggressive Chemikalien oder scheuernden Reinigungsmittel für dieses Produkt.
- Schieben oder ziehen Sie dieses Produkt vorsichtig.

温馨提示

⚠ 安装前注意事项

- 检查产品包装, 确保外观良好。
- 仔细阅读安装说明, 按步骤操作。
- 为了避免刮伤, 建议在地板上放一条柔软的毯子。
- 标识、分类和清点所有部件。
- 根据图形找到安装孔位, 按正确步骤安装。



其他:

- 组装所需人员: 1-2人。
- 预计组装时间: 0.5-1小时。

⚠ 注意:

- 小心使用电钻或电动螺丝刀。
- 当螺丝快要拧紧时, 请注意减速。
- 不要使用任何刺激性化学物质或擦洗剂。
- 当推、拉或拖动产品时, 注意小心谨慎, 防止损坏。

役に立つヒント

⚠ 組立の場所を確保し、順番通りに組み立てる

- 組立場所 (充分広くて平たい場 所) を確保してください。
- 床や壁、商品を傷つけないように、商品の下に厚めの布や段ボールなどを敷いてください。
- 組立の順番を守らないと、組立できなくなったり、商品を傷つけたりします。



その他

- 組み立てに必要な人: 1-2。
- 組立時間: 約0.5~1時間。

⚠ 部品を確認する

- ネジ類などの部品番号、形状を説明書の部品一覧で確認してください。
- 部品をなくさないように纏めて置いてください。
- 部品を取り出すときに使う分だけ取り出してください。

DETAILS

DETAILS
DÉTAILS/POINTS DE MONTAGE
NOTE PARTICOLARI

DETALLES
組み立てのポイント
詳細情報

UNIT:INCH/CM/厘米

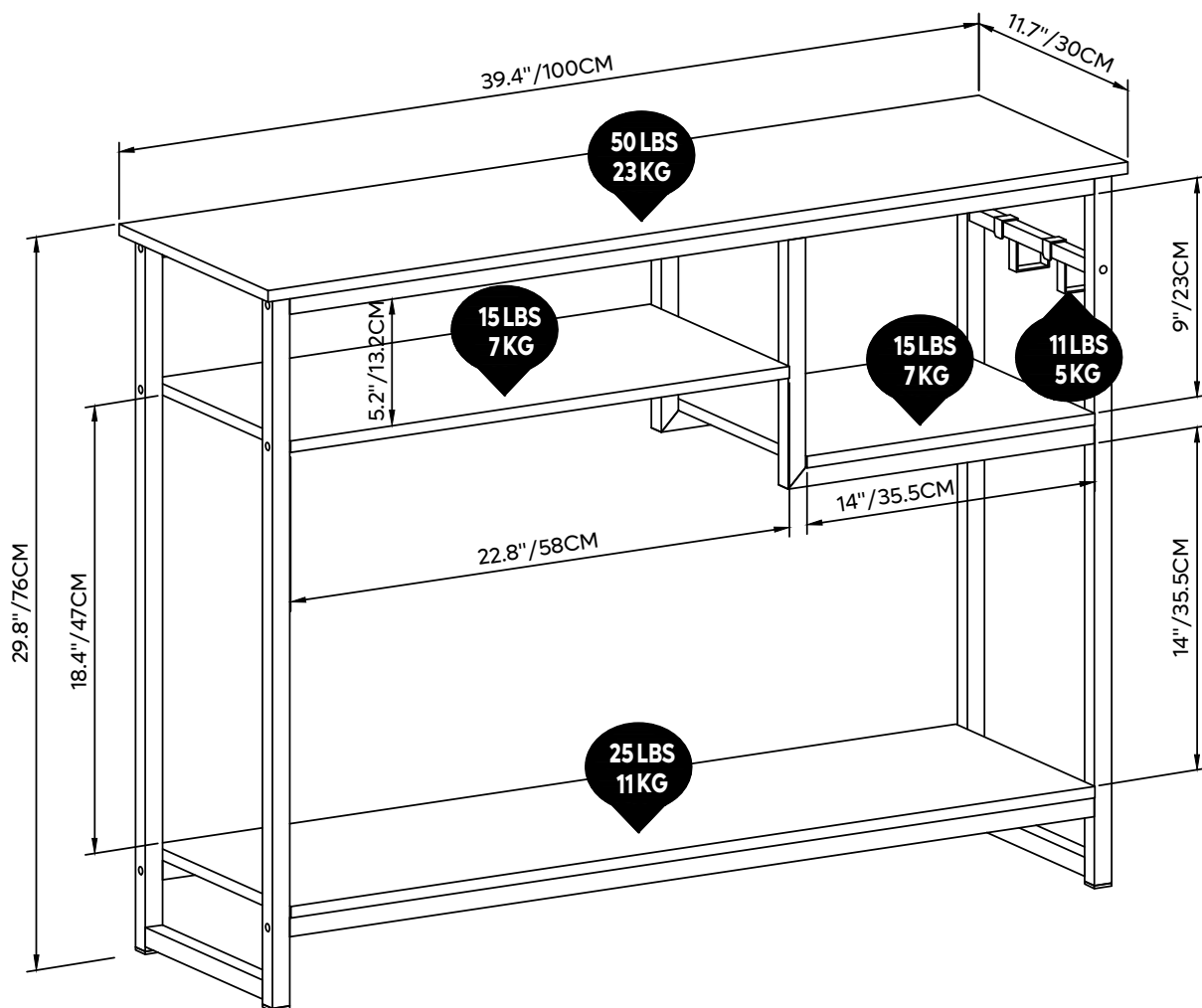

DETAILS

DETAILS
DÉTAILS/POINTS DE MONTAGE
NOTE PARTICOLARI

DETALLES
組み立てのポイント
詳細情報

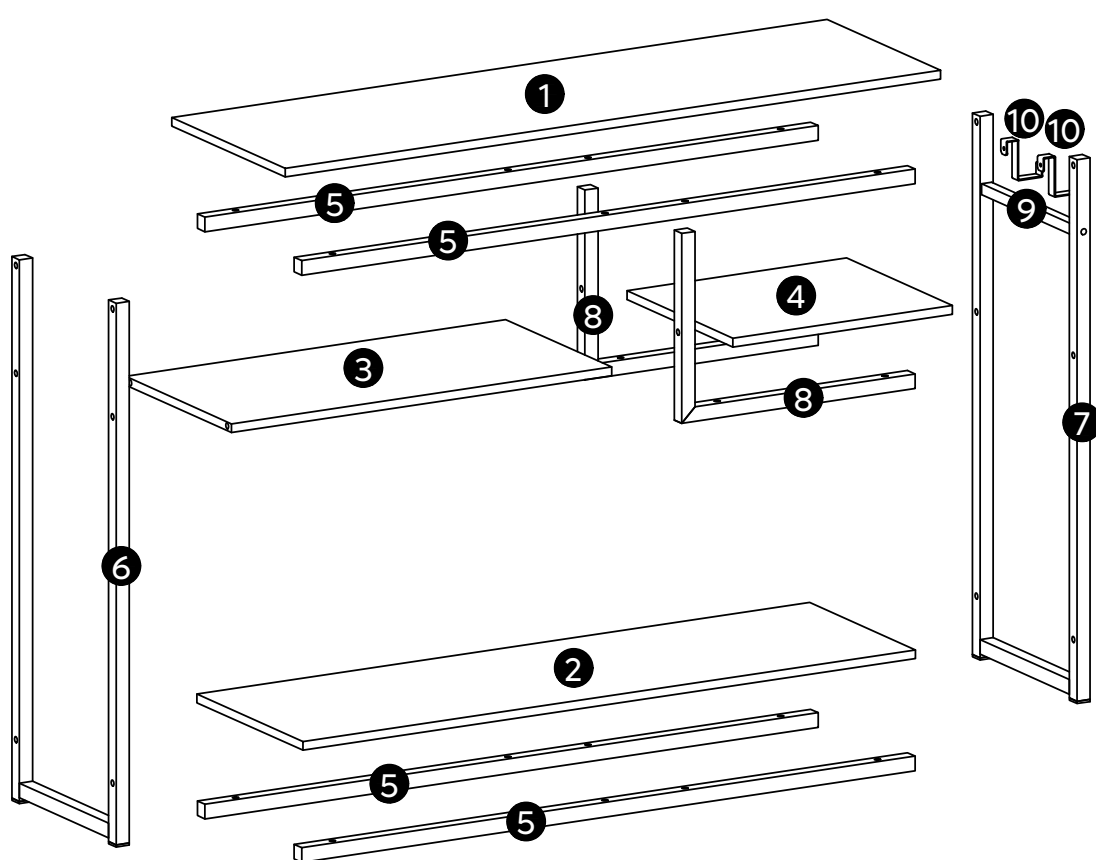

PART LIST

STÜCKLISTE
LISTE DES PIÈCES
ELENCO DEI PEZZI

LISTA DE PIEZAS
部品の確認
部件清单

1

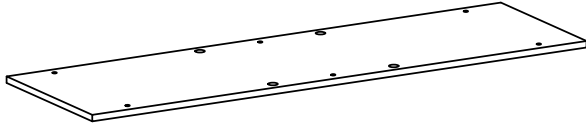

X1

2

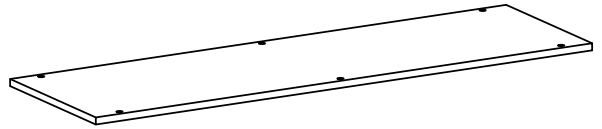

X1

3



X1

4

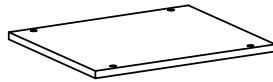

X1

5

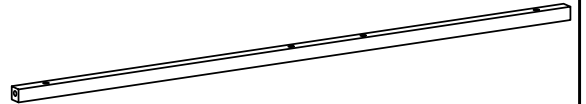

X4

6

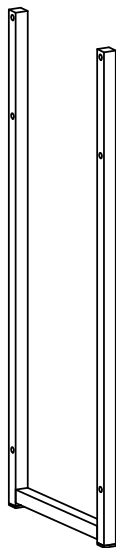

X1

7

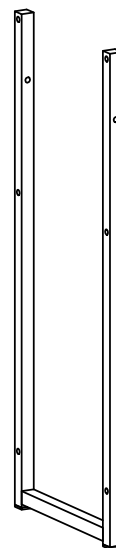

X1

8

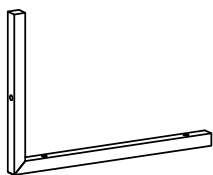

X2

9

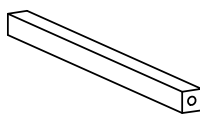

X1

10









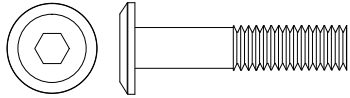
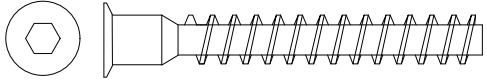

X2

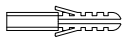
ACCESSORY LIST

ZUBEHÖRLISTE
LISTE DES ACCESSOIRES
ELENCO DEGLI ACCESSORI

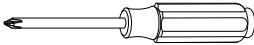
LISTA DE ACCESORIOS
付属品部品の確認
配件清單

A	M6x28mm	30+2	
B	ST7x50mm	4+1	
C		2	<div style="display: flex; flex-wrap: wrap;"> <div style="width: 50%;"> <p>C1 x 1 </p> </div> <div style="width: 50%;"> <p>C3 x 2 </p> </div> <div style="width: 50%;"> <p>C4 x 2  ST4x40mm</p> </div> <div style="width: 50%;"> <p>C2 x 1 </p> </div> <div style="width: 50%;"> <p>C5 x 2  ST4x20mm</p> </div> </div>
		1	
	M4	1	

1

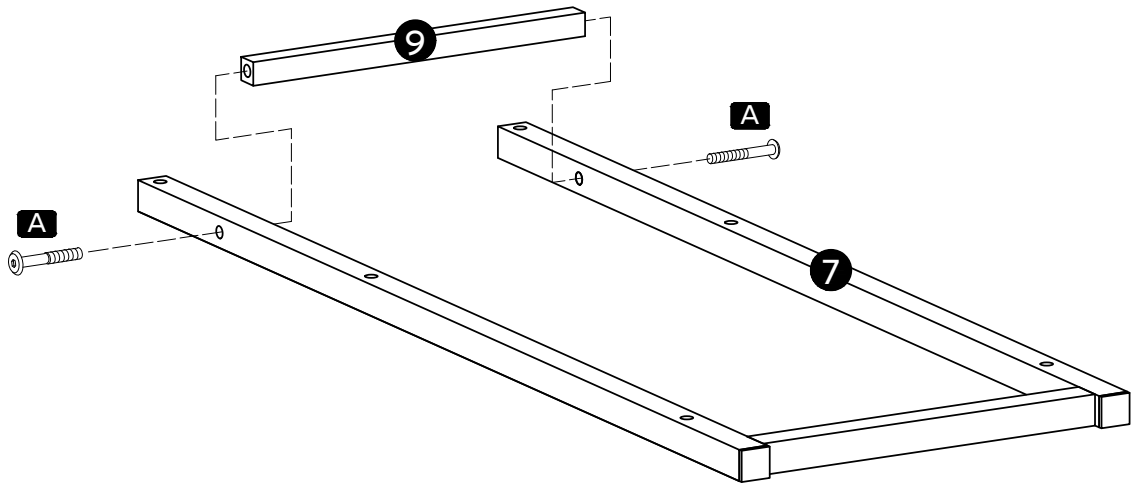

Gently stretch the gap of Part 7 for easily putting Part 9 in.

Étirez doucement l'espace de la partie 7 pour insérer facilement la partie 9.

Dehnen Sie den Spalt von Teil 7 leicht, damit Sie Teil 9 leicht einfügen können.

Allungare delicatamente lo spazio del pezzo 7 per inserire facilmente il pezzo 9.

Estire con cuidado el espacio de la Pieza 7 para insertar fácilmente la Pieza 9.

请稍微向外拉伸7号铁架，以便轻易放入9号木板。

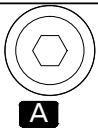

A

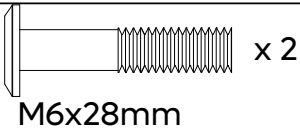

M6x28mm

x 2



2

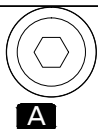
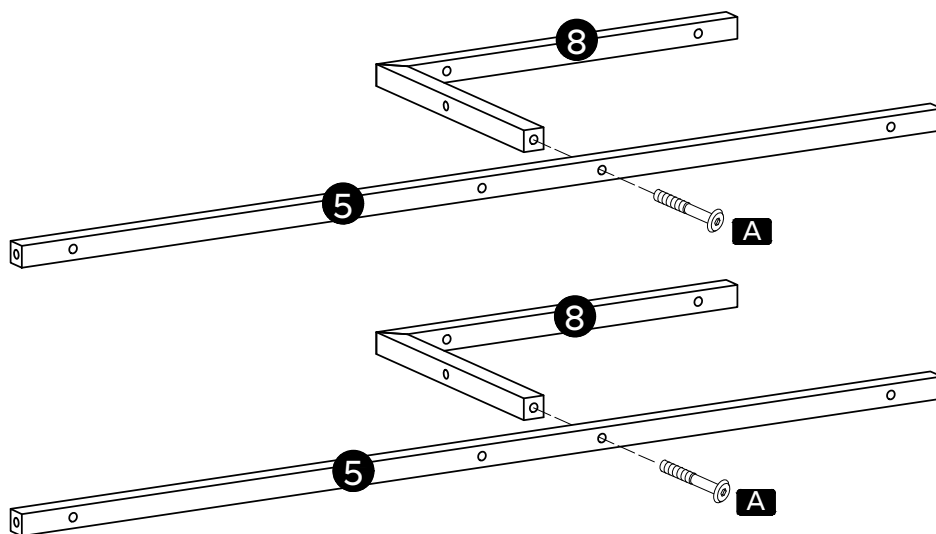

A

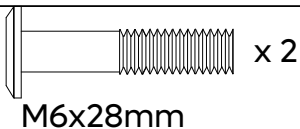

M6x28mm

x 2

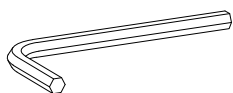

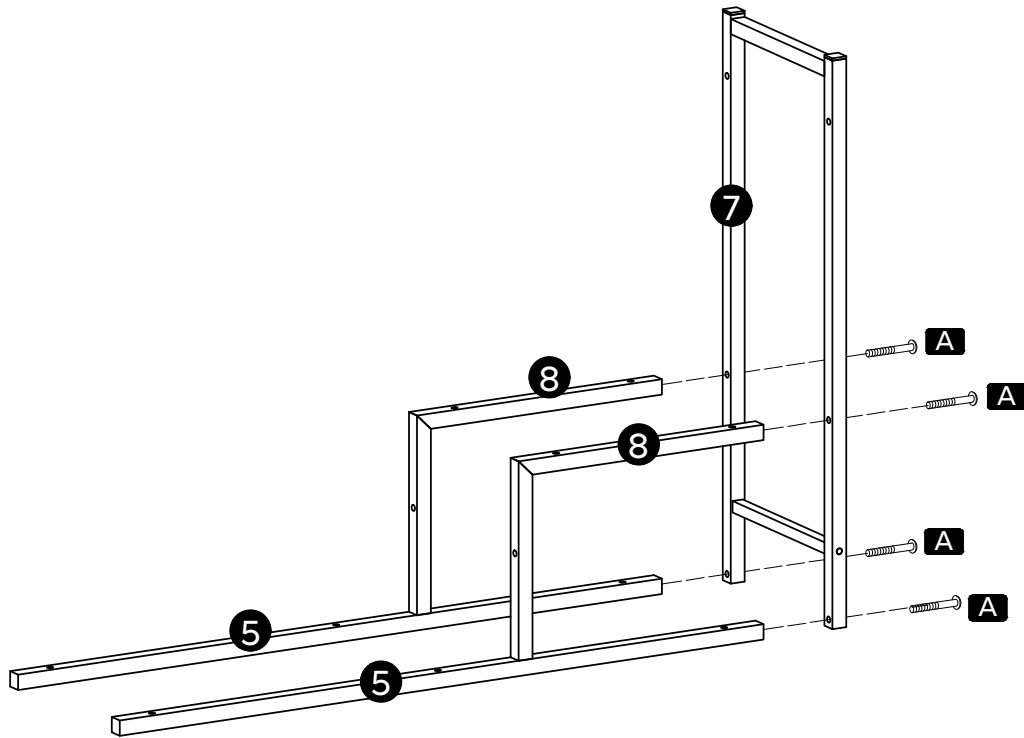

Partially tighten Screw A for easily placing Part 4 in next step.

Serrez partiellement la vis A pour placer facilement la pièce 4 à l'étape suivante.

Ziehen Sie die Schraube A teilweise an, um Teil 4 im nächsten Schritt leichter anbringen zu können.

Stringere parzialmente la vite A per posizionare facilmente il pezzo 4 nel passaggio successivo.

Apriete parcialmente el Tornillo A para facilitar la colocación de la Pieza 4 en el siguiente paso.

次のステップで、4番の部品をいれやすいように、Aのネジを仮締め状態にする。

不要拧紧A螺丝，以便在下一步轻松放入4号木板。

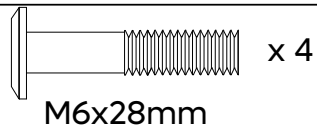
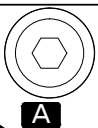

x 4

M6x28mm



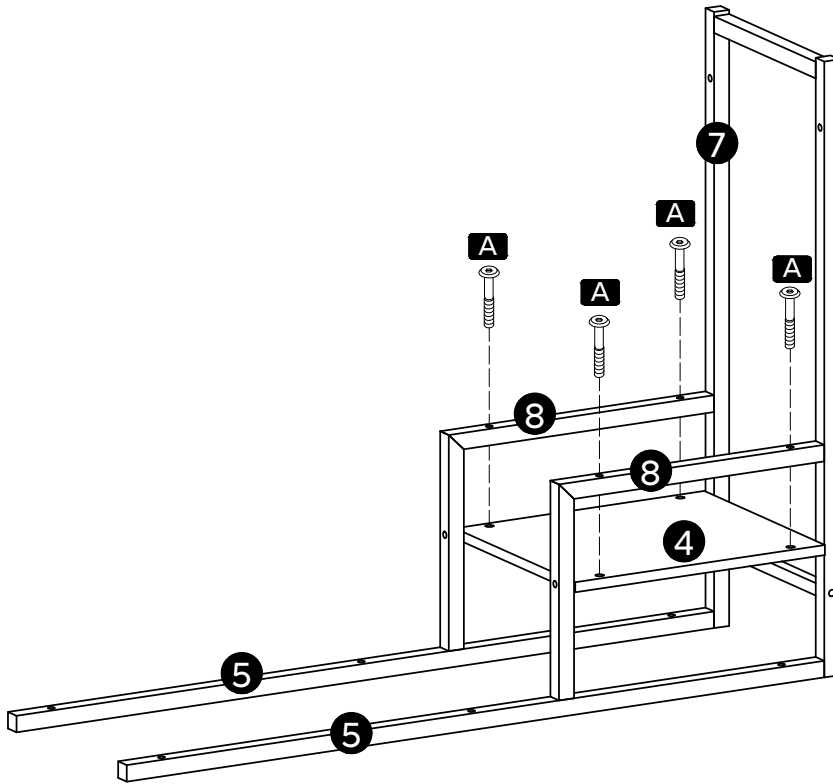

After putting Part 4 in, tighten up Screw A (Step 3).

Après avoir inséré la pièce 4, serrez la vis A (étape 3).

Ziehen Sie nach dem Einsetzen von Teil 4 die Schraube A (Schritt 3) fest.

Dopo aver messo il pezzo 4, stringere la vite A (passaggio 3).

Tras colocar la Pieza 4, apriete el Tornillo A (Paso 3).

4番の部品を入れてから、ネジをきつく締める。

将4号木板 放入后, 拧紧A螺丝 (包括步骤3螺丝)。

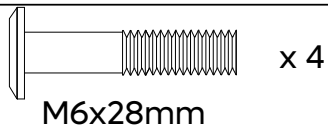
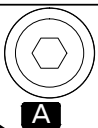

x 4



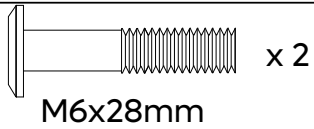
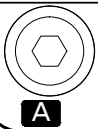
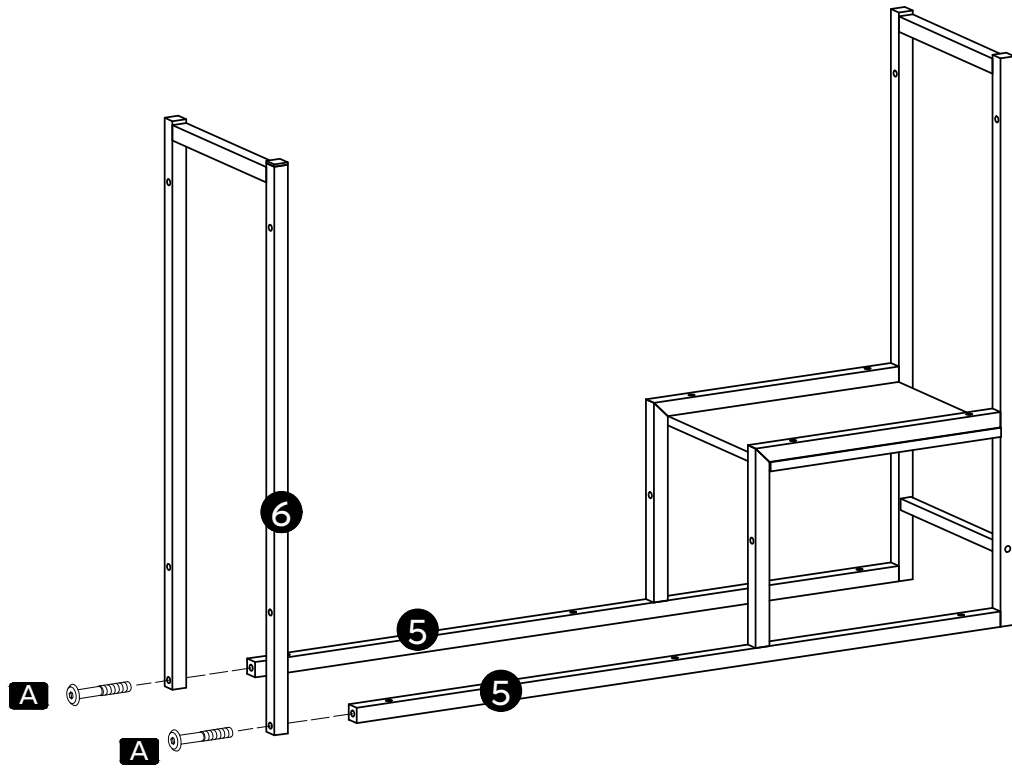

x 2

M6x28mm



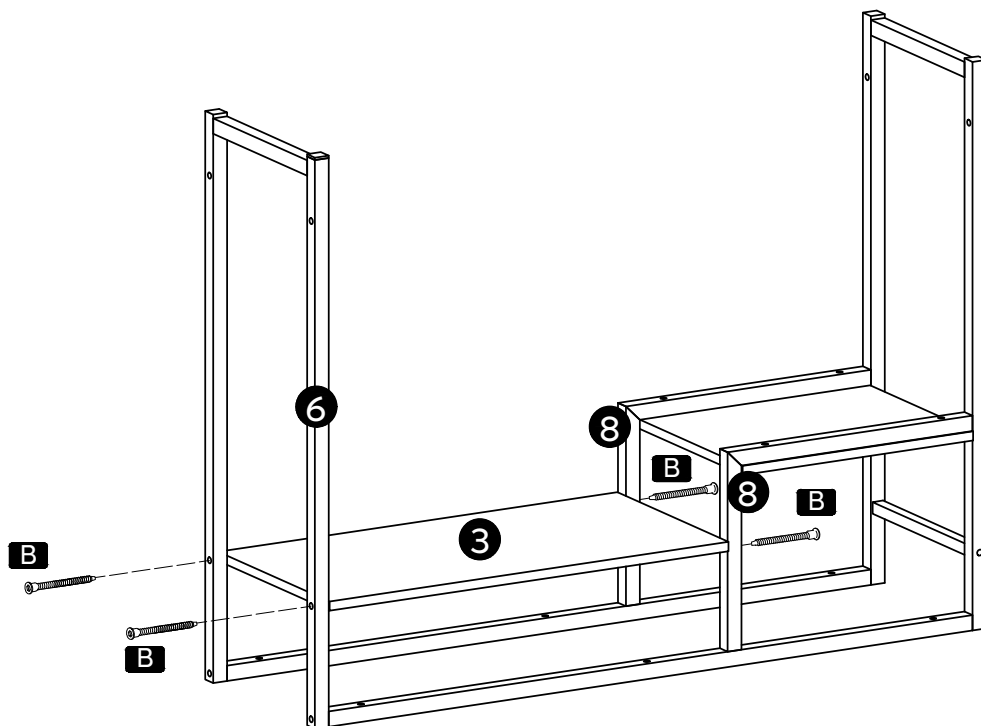

Gently push Part 6 for easily putting Part 3 in. When Part 3 is well aligned, tighten Screw B.

Poussez doucement la pièce 6 pour insérer facilement la pièce 3. Lorsque la pièce 3 est bien alignée, serrez la vis B.

Drücken Sie vorsichtig auf Teil 6, um Teil 3 leicht einsetzen zu können. Wenn Teil 3 gut ausgerichtet ist, ziehen Sie die Schraube B an.

Spingere delicatamente il pezzo 6 per inserire facilmente il pezzo 3. Quando il pezzo 3 è ben allineato, stringere la vite B.

Empuje con cuidado la Pieza 6 para facilitar la inserción de la Pieza 3. Una vez que la Pieza 3 esté correctamente alineada, apriete el Tornillo B.

3番を入れやすいように、6番を軽く外側に引っ張る。3番入れたら、Bのネジをきつく締めます。

轻轻张开6号铁架，以便轻松放入3号木板。当3号木板孔位完全对齐后，拧紧B螺丝。

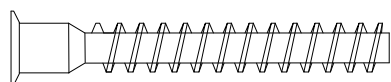

B

ST7x50mm

x 4



7

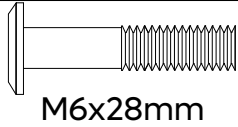
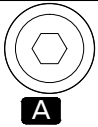
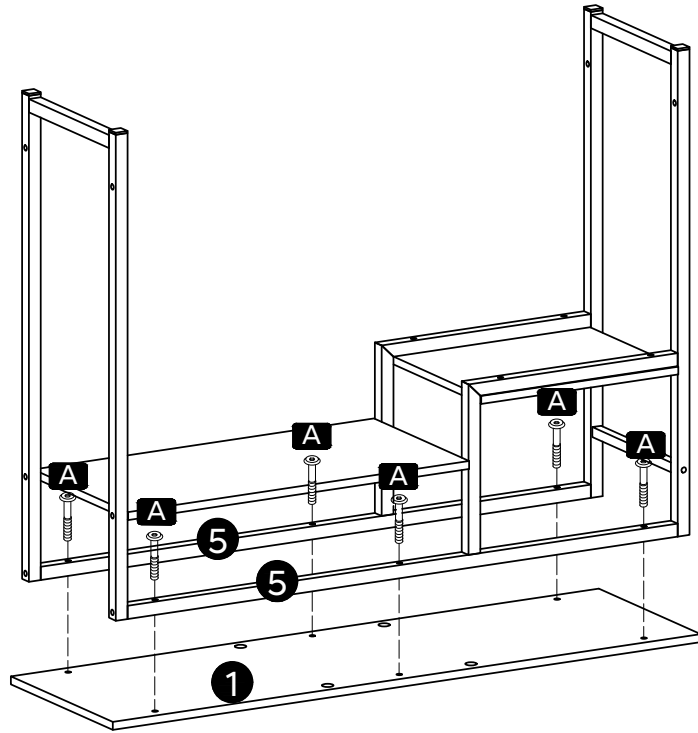

x 6

M6x28mm



8

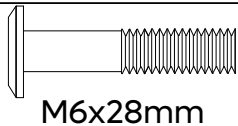
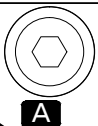
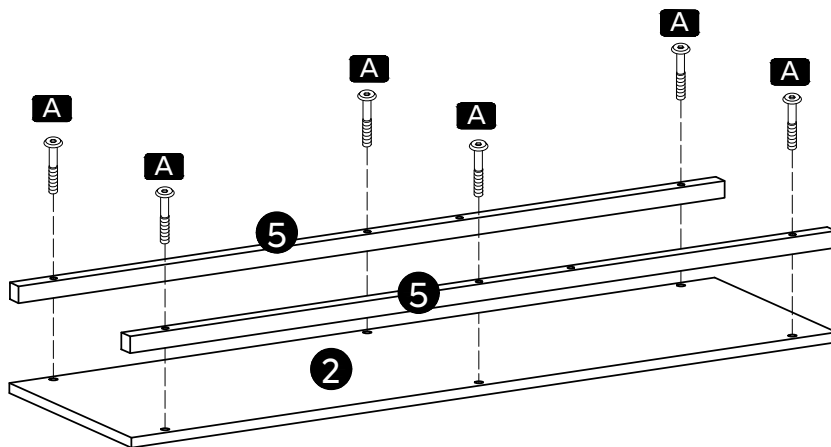

x 6

M6x28mm



9

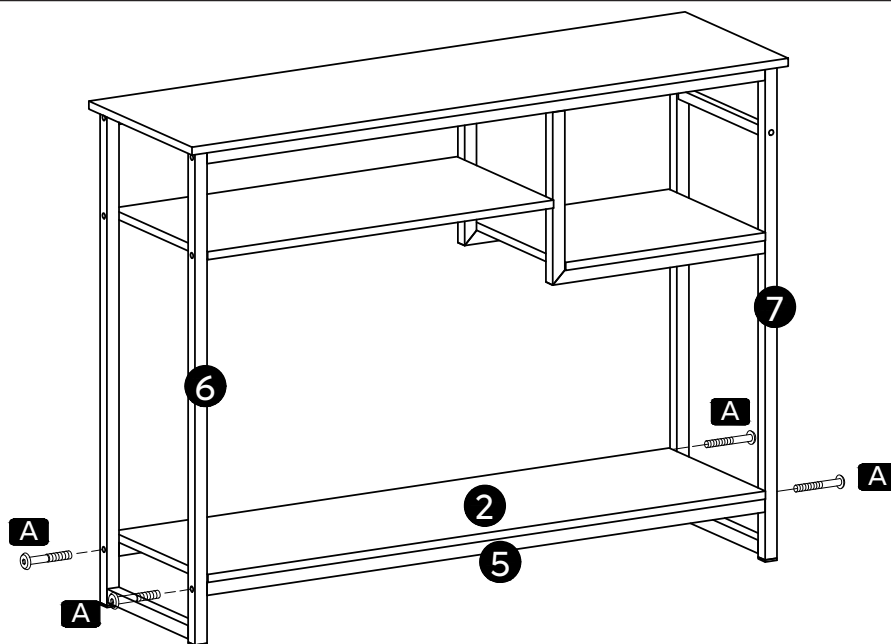

Gently stretch table legs for easily putting Part 2. When Part 2 is well aligned, tighten Screw A.

Étirez doucement les pieds de la table pour mettre facilement la partie 2. Serrez la vis A lorsque la partie 2 est bien alignée.

Dehnen Sie die Tischbeine leicht aus, damit Sie Teil 2 leicht einsetzen können. Wenn Teil 2 gut ausgerichtet ist, ziehen Sie Schraube A fest.

Allungare delicatamente le gambe del tavolo per mettere facilmente il pezzo 2. Quando il pezzo 2 è ben allineato, stringere la vite A.

Estire con cuidado las patas de la mesa para colocar fácilmente la Pieza 2. Una vez que la Pieza 2 esté correctamente alineada, apriete el Tornillo A.

デスクの両足を反対側に軽く引っ張って、2番を入れる。それからAのネジをきつく締める。

轻轻拉伸桌腿以便轻松放置2号木板。当2号木板孔位完全对齐后，拧紧A螺丝。

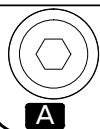

A

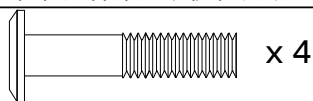

x 4

M6x28mm

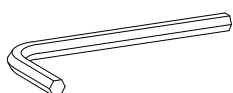

10

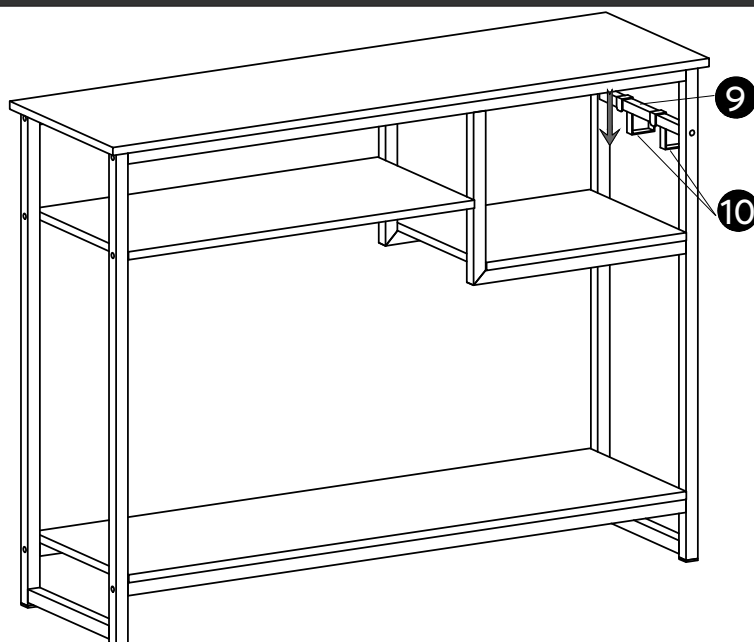

WALL

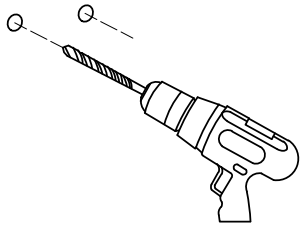

WALL

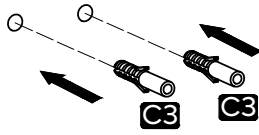

WALL

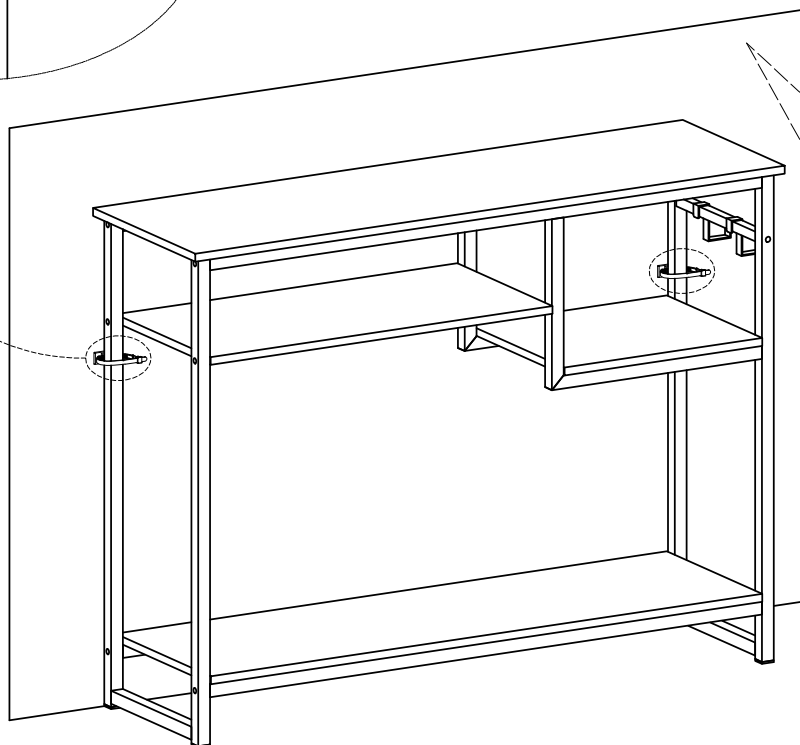
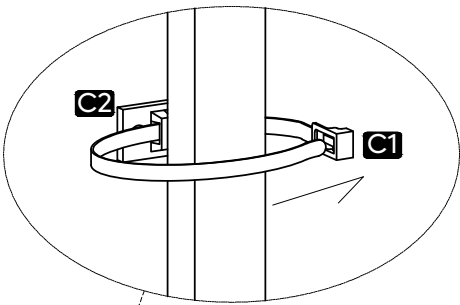
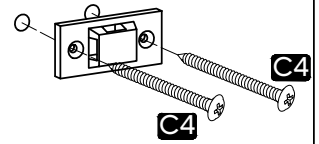

WALL
mur
WAND
PARETE
MURO
壁
墙体

