

ANLEITUNG

Sehr geehrte Kundin, sehr geehrter Kunde,

vielen Dank, dass Sie sich für unser Produkt entschieden haben, mit dem Kauf eines unserer Markenprodukte haben Sie eine gute Wahl getroffen. Um den gewünschten hohen Qualitätsstandard zu erfüllen, unterliegen unsere Artikel regelmäßigen Kontrollen und entsprechen selbstverständlich stets den hohen Anforderungen der Europäischen Union.



WICHTIG, FÜR SPÄTERE BEZUGNAHME AUFBEWAHREN: SORGFÄLTIG LESEN!

Lesen Sie vor der ersten Verwendung die Anleitung vollständig und gründlich durch. Bewahren Sie diese Anleitung zum späteren Nachschlagen auf. Sollten Sie eines Tages das Produkt weitergeben, achten Sie darauf, auch diese Anleitung weiterzugeben.

INHALTSVERZEICHNIS

SYMBOLE.....	2
ALLGEMEINE HINWEISE	2
BESTIMMUNGSGEMÄÑE VERWENDUNG.....	3
AUSPACKHINWEISE.....	3
AUFBAU	3
WARTUNGS- UND PFLEGEHINWEIS.....	4
TECHNISCHE DATEN	4
ENTSORGUNG	4

SYMBOLE



ACHTUNG! POTENTIELLE GEFAHR!

Beachten Sie die Sicherheitshinweise und Aufbauanweisungen, um das Risiko von Verletzungen oder Beschädigungen am Produkt zu vermeiden.



ERSTICKUNGSGEFAHR!

Halten Sie kleine Teile und Verpackungsmaterial von Kindern fern!



PRODUKTVERÄNDERUNG

Nehmen Sie niemals Änderungen am Produkt vor! Durch Änderungen erlischt die Gewährleistung und das Produkt kann unsicher bzw. schlimmstenfalls sogar gefährlich werden.

ALLGEMEINE HINWEISE

- Stellen Sie sicher, dass dieses Produkt vor Verwendung vollständig aufgebaut ist. Überprüfen Sie, dass alle Schrauben und Bolzen festgezogen sind und kontrollieren Sie dies regelmäßig.
- **ACHTUNG!** Halten Sie beim Aufbau kleine Kinder fern, Verletzungsgefahr!
- Sollten Sie keine regelmäßige Pflege und Wartung durchführen, reduzieren Sie die Lebensdauer Ihres Produktes erheblich. Wir können für Folgeschäden, die aus mangelnder Wartung und Pflege entstehen, keine Gewährleistung übernehmen.
- Vermeiden Sie im Fall von Regen die Bildung von Wassersäcken, um Materialschäden zu vermeiden.
- **BRANDGEFAHR!** Machen Sie kein Feuer unter oder in der Nähe des Schirms.

- Zum Schutz des Schirms vor Wind und Wetter verwenden Sie eine Schutzhülle.
- Bei aufkommendem Wind unbedingt den Schirm schließen. Der Schirm kann irreparablen Schaden nehmen, wenn der Wind ihn wie einen Regenschirm umstülpt. Zusätzlich birgt der offene Schirm eine große Gefahr, da die Schirmfläche wie ein Segel den Wind aufnimmt und der Schirm kippen könnte.
- **UNFALLGEFAHR!** Ein umstürzender Schirm kann eine Gefahr sein und zu Personen- und Sachschäden führen.
- Für den sicheren Gebrauch wird ein geeigneter Schirmständer oder Betonplatten benötigt.
- **VERLETZUNGSGEFAHR!** Einen defekten Schirm nicht mehr verwenden.

BESTIMMUNGSGEMÄßE VERWENDUNG

Dieser Schirm ist als Sonnenschutz zu verwenden und nicht als Regen- oder Windschutz gedacht. Bei Regen oder Wind ist der Schirm unbedingt zu schließen.

Verwenden Sie das Produkt nur für seinen vorgeschriebenen Zweck. Für entstandene Schäden aufgrund einer nicht bestimmungsgemäßen Verwendung übernimmt der Hersteller keine Haftung. Jegliche Modifikation am Produkt kann die Sicherheit negativ beeinflussen, Gefahren verursachen und führt zum Erlöschen der Gewährleistung.

Nur für den Hausgebrauch und nicht für gewerbliche Nutzung.

AUSPACKHINWEISE

Öffnen Sie den Karton und nehmen Sie das Produkt heraus. Prüfen Sie das Produkt nach dem Auspacken auf Vollständigkeit oder Beschädigungen. Spätere Reklamationen können nicht akzeptiert werden.

AUFBAU

Suchen Sie einen geeigneten Standort. Der Schirm muss auf festem Untergrund stehen. Andernfalls könnte er umfallen und Schäden verursachen. Wir raten davon ab, den Schirm auf einer Wiese aufzustellen. Schlimmstenfalls könnte bei starkem Regen der Boden aufgeweicht werden und der Schirm einsinken und umfallen.

Öffnen und schließen Sie Ihren Schirm mit dem sich am Schirm befindlichen Öffnungs- und Schließmechanismus.

Schirm öffnen:

- Die Streben-Enden vorsichtig etwas nach außen ziehen und den Schirm durch Drehen der Kurbel im Uhrzeigersinn vollständig öffnen.
- Achten Sie dabei darauf, dass sich der Schirm frei von Hindernissen öffnen kann.

Schirm schließen:

- Durch Drehen der Kurbel entgegen dem Uhrzeigersinn vollständig schließen.
- Achten Sie darauf, dass die Bespannung nicht zwischen den Streben und dem Stock eingeklemmt wird.

WARTUNGS- UND PFLEGEHINWEIS

- Verwenden Sie keine lösungsmittelhaltigen Reiniger oder Waschmittel, z. B. Bleichmittel können das Produkt beschädigen. Weitere Pflegehinweise finden Sie ggf. am Produkt.
- Beachten Sie bitte, dass die wasserabweisende Beschichtung bei Waschvorgängen aus dem Stoff gewaschen wird. Ihre örtliche Wäscherei kann Sie über die Möglichkeiten einer Imprägnierung beraten.
- Lösen Schmutz oder Staub mit einer weichen Bürste entfernen.
- Klappen Sie den Schirm im Fall von Regen zusammen. Lagern Sie Ihren Schirm an einem trockenen und gut belüfteten Ort, um Schimmelbildung und Stockflecken zu vermeiden.
- Sollte Ihr Schirm nass geworden sein, den Schirm bitte nicht in der Sonne, sondern in aufgespanntem Zustand im Schatten trocknen lassen, um ein Ausbleichen möglichst zu vermeiden!

HINWEIS: Achtung! Sollte der Schirm feucht eingepackt werden, entstehen Stockflecken. Dies ist keine berechtigte Reklamation. Deshalb bitte nur trockene Schirme mit einer Schutzhülle versehen und nur trockene Schirme über die kalte Jahreszeit einlagern.

Textiletikett



- Handwäsche.
- Nicht bleichen.
- Nicht im Wäschetrockner trocknen.
- Nicht bügeln.
- Nicht trockenreinigen.

TECHNISCHE DATEN

Abmessungen Schirm (Ø x H)	Ø 300 x 225 – 280 cm
Ø Schirmstange	Ø 48 mm

ENTSORGUNG

Am Ende der langen Lebensdauer Ihres Artikels führen Sie bitte die wertvollen Rohstoffe einer fachgerechten Entsorgung zu, so dass ein ordnungsgemäßes Recycling stattfinden kann. Sollten Sie sich nicht sicher sein, wie Sie am besten vorgehen, helfen die örtlichen Entsorgungsbetriebe oder Wertstoffhöfe gerne weiter.

INSTRUCTIONS

Dear Customer,

Thank you for choosing our product. You have made the right choice by purchasing one of our brand products. Our products are regularly inspected to ensure that they meet the desired high quality standards and, of course, always comply with the stringent requirements of the European Union.



IMPORTANT, KEEP FOR FUTURE REFERENCE: READ CAREFULLY!

Read the instructions carefully and thoroughly before using the product for the first time. Keep these instructions for future reference. Should you pass the product on in future, ensure that you also include these instructions.

CONTENTS

SYMBOLS.....	5
GENERAL NOTES	5
INTENDED USE.....	6
UNPACKING INSTRUCTIONS	6
SETUP	6
MAINTENANCE AND CARE INSTRUCTIONS.....	6
TECHNICAL DATA.....	7
DISPOSAL.....	7

SYMBOLS



WARNING! POTENTIAL DANGER!

Observe the safety information and set-up instructions to avoid the risk of injury or damage to the product.



RISK OF SUFFOCATION!

Keep small parts and packaging material out of the reach of children!



PRODUCT MODIFICATION

Never make modifications to the product! Modifications will invalidate the warranty and the product may become unsafe or, in the worst-case scenario, dangerous.

GENERAL NOTES

- Ensure that this product is fully assembled before use. Check that all screws and bolts are securely tightened. Do this on a regular basis.
- **WARNING!** Keep small children away during assembly as there is a risk of injury!
- Failure to carry out regular care and maintenance will significantly reduce the life of your product. We cannot accept any liability for consequential damage resulting from lack of care and maintenance.
- To prevent material damage, prevent “water pockets” from forming in case of rain.
- **FIRE HAZARD!** Do not start a fire below or near the parasol.
- Use a protective cover to protect the parasol from wind and weather.

- Ensure that the parasol is closed in the event of wind. The parasol can become irreparably damaged if the wind turns it inside out like an umbrella. Furthermore, an open parasol poses a major hazard since the panel area catches the wind like a sail and could tip over the parasol.
- **RISK OF ACCIDENT!** A tumbling parasol can pose a hazard and result in personal injury and material damage.
- A suitable parasol stand or concrete slabs are required for safe use.
- **DANGER OF INJURY!** Discontinue use of the defective parasol.

INTENDED USE

This parasol is to be used for protection from the sun and is not intended to protect against rain or wind. You must close the parasol in case of rain or wind.

Use the product only for the purpose it is intended for. The manufacturer accepts no liability for damage caused by improper use. Any modification to the product may negatively impact safety, cause hazards and invalidate the warranty.

Only suitable for domestic use; not for commercial use.

UNPACKING INSTRUCTIONS

Open the box and remove the product. After unpacking, please check the product for damage and to ensure it is complete. Subsequent complaints cannot be accepted.

SETUP

Seek a suitable location. The parasol must be on firm ground. Otherwise, it could fall over and cause damage. We discourage placing the parasol on a meadow. In the worst-case scenario, heavy rain could soften the ground and the parasol could sink and fall over.

Open and close your parasol using the opening-and-closing mechanism on the parasol.

Opening the parasol:

- Carefully pull the ends of the ribs a bit outwards and fully open the parasol by turning the crank clockwise.
- During the process, make sure that the parasol can open free of hindrances.

Closing the parasol:

- Fully close it by turning the crank counterclockwise.
- Make sure that the cover does not get jammed between the rib and the pole.

MAINTENANCE AND CARE INSTRUCTIONS

- Do not use cleaners or detergents containing solvents; substances such as bleach can damage the product. You may find further care instructions on the product.
- Make sure that water-repellent coating is washed off the fabric during washing processes. Your local dry cleaners will be able to advise you on waterproofing options.
- Remove dirt or dust with a soft brush.
- Close the parasol if it rains. Store your parasol in a dry and well-ventilated area to prevent the formation of mould and pole spots.
- If your parasol gets wet, please do not leave the parasol in the sun but rather let it dry open in the shade to prevent fading wherever possible.

NOTE: Warning! Stains will form on the pole if the parasol is packaged while moist. This is not a legitimate complaint. Therefore, please install the protective cover only on dry parasols and store only dry parasols over the cold season.

Textile label



- Handwash.
- Do not bleach.
- Do not tumble dry.
- Do not iron.
- Do not dry clean.

TECHNICAL DATA

Umbrella dimensions (Ø x H)	Ø 300 x 225 – 280 cm
Ø umbrella pole	Ø 48 mm

DISPOSAL

At the end of your product's long service life, please dispose of the valuable raw materials appropriately so that proper recycling can take place. If you are not sure how best to proceed, local waste disposal companies or recycling centres will be happy to help.

NOTICE D'UTILISATION

Chère cliente, Cher client,

Nous vous remercions d'avoir choisi notre produit. Vous avez fait le bon choix en achetant l'un des articles de notre marque. Nos produits sont soumis à des contrôles réguliers et répondent naturellement aux exigences strictes de l'Union européenne afin d'offrir le haut niveau de qualité dont nous souhaitons vous faire profiter.



IMPORTANT, À CONSERVER POUR TOUTE RÉFÉRENCE ULTÉRIEURE : À LIRE AVEC PRÉCAUTION !

Veillez lire la notice attentivement et dans son intégralité avant la première utilisation. Conservez-la afin de pouvoir vous y reporter par la suite. Si vous deviez un jour transmettre le produit à une autre personne, veillez à lui donner également la notice.

Veillez lire la notice attentivement et dans son intégralité avant la première utilisation. Conservez-la afin de pouvoir vous y reporter par la suite. Si vous deviez un jour transmettre le produit à une autre personne, veillez à lui donner également la notice.

TABLE DES MATIÈRES

SYMBOLES	8
INFORMATIONS GÉNÉRALES	8
UTILISATION CONFORME À L'USAGE PRÉVU	9
CONSIGNES DE DÉBALLAGE.....	9
ASSEMBLAGE	9
CONSIGNES DE MAINTENANCE ET D'ENTRETIEN	10
CARACTÉRISTIQUES TECHNIQUES.....	10
ÉLIMINATION.....	10

SYMBOLES



ATTENTION ! DANGER POTENTIEL !

Respectez les consignes de sécurité et la notice de montage afin d'éviter tout risque de blessures ou d'endommagements du produit.



RISQUE D'ASPHYXIE !

Conservez les petites pièces et les emballages hors de portée des enfants !



MODIFICATION DU PRODUIT

N'apportez jamais de modifications au produit ! Toute modification entraîne l'annulation de la garantie et peut rendre l'utilisation du produit risquée, voire dangereuse, dans le pire des cas.

INFORMATIONS GÉNÉRALES

- Assurez-vous que le produit est parfaitement monté avant de l'utiliser. Vérifiez que toutes les vis et tous les boulons sont solidement vissés et inspectez-les régulièrement.
- ATTENTION ! Gardez les jeunes enfants à l'écart durant le montage : risque de blessure !
- La durée de vie de votre produit sera considérablement réduite si vous ne l'entretenez pas régulièrement. Nous rejetons toute responsabilité pour les préjudices consécutifs d'un entretien insuffisant.

- En cas de pluie, empêchez la formation de poches d'eau afin d'éviter des dégâts matériels.
- **RISQUE D'INCENDIE !** Ne faites pas de feu sous le parasol ou à proximité.
- Pour protéger le parasol contre le vent et les intempéries, utilisez une housse de protection.
- Si le vent se lève, fermez impérativement le parasol. Le parasol peut subir des dommages irréparables si le vent le retourne comme un parapluie. De plus, le parasol ouvert renferme un danger important car le vent agit sur sa surface comme sur une voile et le parasol pourrait basculer.
- **RISQUE D'ACCIDENT !** Un parasol qui se renverse peut constituer un danger et provoquer des dégâts de personnes et des dégâts matériels.
- Une utilisation du parasol en toute sécurité nécessite un piètement approprié ou des plaques de béton.
- **RISQUE DE BLESSURE !** N'utilisez plus un parasol qui est défectueux.

UTILISATION CONFORME À L'USAGE PRÉVU

Ce parasol est conçu pour protéger contre le soleil et non pas pour protéger contre la pluie ou le vent. En cas de pluie ou de vent, il faut impérativement fermer le parasol.

N'utilisez pas ce produit pour un usage autre que celui prévu. Le fabricant décline toute responsabilité pour tout dégât causé en raison d'une utilisation non conforme. Toute modification apportée au produit peut avoir des conséquences négatives en matière de sécurité et engendrer des risques et entraîne l'annulation de la garantie.

Ce produit a uniquement été conçu pour un usage domestique et non pour un usage commercial.

CONSIGNES DE DÉBALLAGE

Ouvrez le carton et retirez l'article. Une fois le produit débarrassé, vérifiez qu'il ne présente pas de dégâts et qu'il est complet. Aucune réclamation formulée tardivement ne sera acceptée.

ASSEMBLAGE

Choisissez un emplacement adapté. Le parasol doit être placé sur une surface résistante. Il pourrait sinon se renverser et provoquer des dégâts. Nous déconseillons d'installer le parasol sur une pelouse. Dans le pire des cas, le sol pourrait se détremper sous une forte pluie et le parasol pourrait alors s'enfoncer et se renverser.

Ouvrez et fermez votre parasol à l'aide du mécanisme d'ouverture et de fermeture se trouvant sur le parasol.

Ouverture du parasol :

- Tirez avec précautions les extrémités des entretoises quelque peu vers l'extérieur et ouvrez entièrement le parasol en tournant la manivelle dans le sens horaire.
- Veillez à cet égard à ce que le parasol puisse s'ouvrir sans obstacles.

Fermeture du parasol :

- En tournant la manivelle dans le sens antihoraire, fermez entièrement le parasol.
- Veillez à ce que la toile ne se coince pas entre les entretoises et le mât.

CONSIGNES DE MAINTENANCE ET D'ENTRETIEN

- N'utilisez pas de détergents ou de nettoyeurs à base de solvant, p. ex. de l'eau de Javel, qui pourraient endommager le produit. Le cas échéant, vous trouverez d'autres consignes d'entretien sur le produit.
- Veuillez noter que les processus de lavage éliminent le revêtement hydrophobe du tissu du parasol. Votre blanchisserie locale peut vous conseiller sur les imperméabilisations possibles.
- Éliminez les souillures ou la poussière non adhérente à l'aide d'une brosse douce.
- En cas de pluie, repliez le parasol. Rangez votre parasol en un endroit sec et bien ventilé, afin d'empêcher la formation de moisissures et les taches d'humidité.
- Si votre parasol a été mouillé, ne pas le faire sécher au soleil mais à l'ombre, à l'état déplié, afin de l'empêcher le plus possible de blanchir !

REMARQUE : Attention ! Si vous emballez le parasol alors qu'il est humide, des taches d'humidité vont se former. Ceci ne peut constituer un motif de réclamation justifiée. Par conséquent, ne placez votre parasol dans une housse de protection que lorsqu'il est sec et ne rangez votre parasol qu'à l'état sec pour la saison froide.

Étiquette textile



- Laver à la main.
- Ne pas blanchir.
- Ne pas sécher au sèche-linge.
- Ne pas repasser.
- Ne pas nettoyer à sec.

CARACTÉRISTIQUES TECHNIQUES

Dimensions du parapluie (Ø x H)	Ø 300 x 225 – 280 cm
Ø de la tige du parasol	Ø 48 mm

ÉLIMINATION

À l'issue de longues années de loyaux services, lorsque votre produit sera hors d'usage, veuillez en éliminer les matières premières recyclables de manière à ce qu'elles soient recyclées conformément à la réglementation applicable. Si vous avez un doute sur la meilleure façon de procéder, renseignez-vous auprès des entreprises qui gèrent les déchets dans votre localité ou des déchetteries de la région.



Le produit et l'emballage sont soumis aux directives de recyclage. Pour plus d'informations, rendez-vous sur : quefairedemesdechets.fr

ISTRUZIONI

Gentile cliente,

grazie per aver scelto il nostro articolo, con l'acquisto di un nostro prodotto ha compiuto un'ottima scelta. Al fine di soddisfare gli elevati standard qualitativi richiesti, i nostri articoli sono sottoposti a controlli periodici e sono naturalmente sempre in linea con i rigorosi requisiti previsti dall'Unione Europea.



IMPORTANTE, CONSERVARE PER FUTURA CONSULTAZIONE: LEGGERE CON ATTENZIONE!

Prima del primo utilizzo, leggere attentamente e integralmente le istruzioni. Conservare le presenti istruzioni per consultazioni future. In caso di cessione del prodotto a terzi, assicurarsi di consegnare anche le presenti istruzioni.

INDICE

SIMBOLI	11
AVVISI GENERALI.....	11
UTILIZZO CONFORME ALLA DESTINAZIONE D'USO	12
ISTRUZIONI DI DISIMBALLAGGIO.....	12
MONTAGGIO	12
ISTRUZIONI DI CURA E MANUTENZIONE.....	12
DATI TECNICI	13
SMALTIMENTO.....	13

SIMBOLI



ATTENZIONE! POTENZIALE PERICOLO!

Osservare le avvertenze di sicurezza e le istruzioni di montaggio per evitare il rischio di lesioni o danni al prodotto.



PERICOLO DI SOFFOCAMENTO!

Tenere le parti più piccole e il materiale d'imballaggio lontano dalla portata dei bambini!



MODIFICHE AL PRODOTTO

Non apportare in nessun caso modifiche al prodotto! Eventuali modifiche possono invalidare la garanzia e rendere il prodotto non sicuro o addirittura pericoloso.

AVVISI GENERALI

- Assicurarsi che il prodotto sia completamente montato prima dell'utilizzo. Verificare che tutte le viti e i bulloni siano serrati e controllarli con regolarità.
- ATTENZIONE! Tenere lontani i bambini durante le operazioni di montaggio: pericolo di lesioni!
- Se non si eseguono una cura e manutenzione regolari, il ciclo di vita del prodotto si riduce considerevolmente. Decliniamo qualsiasi responsabilità per i danni conseguenti da scarsa manutenzione o cura.
- In caso di pioggia, prevenire la formazione di sacche d'acqua per evitare danni al materiale.
- PERICOLO D'INCENDIO! Non accendere fuochi sotto o in prossimità dell'ombrellone.
- Utilizzare una copertura protettiva per tenere l'ombrellone al riparo da vento e intemperie.

- In caso di vento, chiudere immediatamente l'ombrellone. Se a causa del vento dovesse ribaltarsi come un ombrello, l'ombrellone potrebbe subire danni irreparabili. Inoltre, l'ombrellone aperto può essere molto pericoloso, dato che in caso di vento potrebbe fare da vela e rovesciarsi.
- **RISCHIO DI INCIDENTI!** In caso di caduta, l'ombrellone può essere pericoloso e causare lesioni personali e danni materiali.
- Per un utilizzo corretto, sono necessarie una base per ombrellone idonea oppure lastre di cemento.
- **PERICOLO DI LESIONI!** Non utilizzare un ombrellone difettoso.

UTILIZZO CONFORME ALLA DESTINAZIONE D'USO

Questo ombrellone va utilizzato come schermatura solare e non per proteggersi da pioggia o vento. In caso di pioggia o vento, l'ombrellone deve sempre essere chiuso.

Utilizzare il prodotto solo per lo scopo previsto. Il produttore declina qualsiasi responsabilità per danni derivanti da un uso improprio del prodotto. Qualsiasi modifica al prodotto può influire negativamente sulla sicurezza, causare pericoli e invalidare la garanzia.

Solo per uso domestico e non adatto a un utilizzo commerciale.

ISTRUZIONI DI DISIMBALLAGGIO

Aprire il cartone di imballaggio ed estrarre il prodotto. Dopo aver disimballato il prodotto, verificare che sia integro e non presenti danni. Reclami tardivi non potranno essere accettati.

MONTAGGIO

Individuare un luogo idoneo. L'ombrellone deve poggiare su un terreno solido, altrimenti potrebbe cadere e causare danni. Si consiglia di non posizionare l'ombrellone su un prato. Nel peggiore dei casi, forti piogge potrebbero ammorbire il terreno, facendo sprofondare e cadere l'ombrellone.

Aprire e chiudere l'ombrellone utilizzando l'apposito meccanismo di apertura e chiusura.

Apertura dell'ombrellone:

- Tirare con attenzione le estremità dei supporti verso l'esterno e aprire completamente l'ombrellone ruotando la manovella in senso orario.
- Accertarsi che l'ombrellone possa aprirsi liberamente.

Chiusura dell'ombrellone:

- Chiudere completamente ruotando la manovella in senso antiorario.
- Accertarsi che il tessuto non rimanga impigliato tra i supporti e il palo.

ISTRUZIONI DI CURA E MANUTENZIONE

- Non utilizzare detergenti contenenti solventi o detersivi, ad es. candeggina, in quanto possono danneggiare il prodotto. Ulteriori istruzioni per la cura sono eventualmente disponibili sul prodotto.
- Tenere presente che il rivestimento idrorepellente viene rimosso dal tessuto durante il lavaggio. La lavanderia locale vi potrà fornire raccomandazioni in merito alle possibilità di impregnazione.
- Rimuovere sporco o polvere in eccesso con una spazzola morbida.

- In caso di pioggia, chiudere l'ombrellone. Conservare l'ombrellone in un luogo asciutto e ben ventilato per evitare la formazione di muffe e macchie di umidità.
- Qualora l'ombrellone si bagnasse, non lasciarlo asciugare al sole, ma stenderlo all'ombra per evitare che si scolorisca!

NOTA: attenzione! Se l'ombrellone viene riposto quando è bagnato, si formeranno macchie di umidità. Pertanto, il cliente non potrà avanzare alcun reclamo. Quindi, accertarsi che gli ombrelloni siano asciutti prima di coprirli con un telo protettivo o di riporli durante la stagione fredda.

Etichetta del tessuto



- Lavare a mano.
- Non candeggiare.
- Non asciugare in asciugatrice.
- Non stirare.
- Non lavare a secco.

DATI TECNICI

Dimensioni del paralume (Ø x H)	Ø 300 x 225 – 280 cm
Ø palo per ombrellone	Ø 48 mm

SMALTIMENTO

Al termine del lungo ciclo di vita dell'articolo provvedere al corretto smaltimento delle preziose materie prime per permetterne il regolare riciclaggio. In caso di dubbi rivolgersi ai centri di raccolta e smaltimento presenti nella propria zona.

MANUAL DE INSTRUCCIONES

Apreciada clienta, apreciado cliente:

Muchas gracias por elegir nuestro producto. Sin duda, ha hecho una buena elección al comprar uno de nuestros productos de marca. Para cumplir el alto nivel de calidad deseado, nuestros productos se someten a inspecciones periódicas y, lógicamente, siempre cumplen con los elevados requisitos de la Unión Europea.



IMPORTANTE, GUÁRDELO PARA FUTURAS CONSULTAS: LEA ATENTAMENTE

Antes de usar el producto por primera vez, lea detenidamente este manual de instrucciones. Consérvelo para poder consultarlo en un futuro. En caso de que en algún momento entregara este producto a un tercero, no olvide proporcionarle también este manual de instrucciones.

ÍNDICE

SÍMBOLOS.....	14
ADVERTENCIAS GENERALES	14
USO PREVISTO	15
INDICACIONES PARA EL DESEMBALAJE.....	15
MONTAJE.....	15
INSTRUCCIONES DE MANTENIMIENTO Y CUIDADO	15
DATOS TÉCNICOS.....	16
ELIMINACIÓN	16

SÍMBOLOS



¡ATENCIÓN! ¡RIESGO POTENCIAL!

Siga las indicaciones de seguridad y las instrucciones de montaje para evitar el riesgo de lesiones o daños en el producto.



¡RIESGO DE ASFIXIA!

¡Mantenga las piezas pequeñas y los materiales de embalaje fuera del alcance de los niños!



MODIFICACIONES DEL PRODUCTO

¡No haga modificaciones en este producto bajo ningún pretexto! Cualquier modificación anulará la garantía y podría hacer que el producto se vuelva inseguro o, en el peor de los casos, incluso peligroso.

ADVERTENCIAS GENERALES

- Asegúrese de que el producto esté completamente montado antes de utilizarlo. Compruebe que todos los tornillos y pernos estén bien apretados y revíselos con regularidad.
- ¡ATENCIÓN! Mantenga a los niños pequeños alejados durante el montaje; ¡peligro de lesiones!
- Si no realiza un mantenimiento y unos cuidados regulares, reducirá considerablemente la vida útil de su producto. No podemos aceptar ninguna responsabilidad por daños resultantes de la falta de mantenimiento y cuidado.
- En caso de lluvia, evite la formación de «bolsas de agua» para prevenir los daños materiales.
- ¡PELIGRO DE INCENDIO! No encienda fuego debajo o cerca de la sombrilla.

- Utilice una cubierta protectora para proteger la sombrilla del viento y la intemperie.
- Si se levanta viento, cierre la sombrilla. La sombrilla puede sufrir daños irreparables si el viento la da vuelta como si fuera un paraguas. Además, la sombrilla abierta puede representar un gran peligro, ya que su superficie absorbe el viento como una vela y podría caer.
- ¡PELIGRO DE ACCIDENTES! La caída de una sombrilla puede ser peligrosa y causar daños personales y materiales.
- Para un uso seguro, es necesario contar con un soporte adecuado o placas de hormigón.
- ¡PELIGRO DE LESIONES! No utilice una sombrilla defectuosa.

USO PREVISTO

Esta sombrilla ha sido diseñada para protegerse del sol y no para protegerse de la lluvia o el viento. En caso de lluvia o viento, cierre la sombrilla.

El producto debe emplearse únicamente para los fines previstos. El fabricante no asume ningún tipo de responsabilidad en caso de daños ocasionados por el uso inadecuado del producto. Cualquier modificación del producto puede repercutir negativamente en la seguridad, provocar peligros e invalidar la garantía.

Solo para uso doméstico y no comercial.

INDICACIONES PARA EL DESEMBALAJE

Abra la caja y extraiga el producto. A continuación, asegúrese de que el producto no presente daños y esté completo. No se aceptarán reclamaciones posteriores.

MONTAJE

Busque un lugar adecuado. La sombrilla debe colocarse sobre suelo firme. De lo contrario, podría caer y causar daños. No se recomienda colocar la sombrilla sobre el césped. En el peor de los casos, una lluvia fuerte podría ablandar el suelo y hacer que la sombrilla se hunda y se caiga.

Abra y cierre la sombrilla con el mecanismo de apertura y cierre situado en la sombrilla.

Apertura de la sombrilla:

- Tire suavemente de los extremos de las varillas hacia afuera y gire la manivela en sentido horario para abrir completamente la sombrilla.
- Asegúrese de que la sombrilla pueda abrirse sin obstáculos.

Cierre de la sombrilla:

- Gire la manivela en sentido antihorario para cerrar completamente la sombrilla.
- Asegúrese de que la tela no quede atrapada entre las varillas y el mástil.

INSTRUCCIONES DE MANTENIMIENTO Y CUIDADO

- No utilice productos o agentes de limpieza que contengan disolventes, como, por ejemplo, lejía, dado que pueden dañar el producto. Encontrará más indicaciones de cuidado en el mismo producto.
- Tenga en cuenta que los procesos de lavado eliminan el revestimiento hidrófugo de la tela. Su lavandería local puede aconsejarle acerca de las opciones de impermeabilización.
- Elimine la suciedad suelta o el polvo con un cepillo suave.
- Pliegue la sombrilla en caso de lluvia. Guarde la sombrilla en un lugar seco y bien ventilado para evitar la aparición de moho y manchas.

- Si la sombrilla se ha mojado, ¡no la deje secar al sol, sino abierta a la sombra para evitar la decoloración!

NOTA: ¡Atención! Si guarda la sombrilla cuando todavía está húmeda, pueden aparecer manchas. Esto no constituye una reclamación justificada. Por lo tanto, asegúrese de que la sombrilla esté seca antes de cubrirla y guardarla durante la estación fría.

Etiqueta textil



- Lavar a mano.
- No blanquear.
- No usar secadora.
- No planchar.
- No lavar en seco.

DATOS TÉCNICOS

Dimensiones de la pantalla (Ø x H)	Ø 300 x 225 – 280 cm
Ø mástil de paraguas	Ø 48 mm

ELIMINACIÓN

Al final de la larga vida útil de este producto, deseche las materias primas valiosas de una manera adecuada para que se puedan reciclar según corresponda. En caso de duda sobre la mejor manera de proceder, consulte a las empresas de gestión de residuos o a los centros de reciclaje locales.

GEBRUIKSAANWIJZING

Beste klant,

Bedankt dat u heeft gekozen voor een product van ons bedrijf; u heeft met de aankoop van een van onze merkproducten een goede keuze gemaakt. Om aan de gewenste hoge kwaliteitsstandaard te voldoen, worden onze artikelen regelmatig gecontroleerd en voldoen ze uiteraard altijd aan de hoge eisen van de Europese Unie.



BELANGRIJK, BEWAAR VOOR TOEKOMSTIGE REFERENTIE: LEES AANDACHTIG!

Lees voor het eerste gebruik de hele gebruiksaanwijzing zorgvuldig door. Bewaar deze gebruiksaanwijzing voor toekomstig gebruik. Mocht u het product ooit doorgeven, zorg er dan voor dat u deze gebruiksaanwijzing ook doorgeeft.

INHOUDSOPGAVE

SYMBOLEN	17
ALGEMENE INFORMATIE	17
BEOOGD GEBRUIK	18
UITPAKINSTRUCTIES	18
MONTAGE	18
ONDERHOUDSINSTRUCTIES	18
TECHNISCHE GEGEVENS	19
VERWIJDERING	19

SYMBOLEN



LET OP! POTENTIEEL GEVAAR!

Volg de veiligheids- en montage-instructies om het risico op verwondingen of schade aan het product te voorkomen.



VERSTIKKINGSGEVAAR!

Houd kleine onderdelen en verpakkingsmateriaal uit de buurt van kinderen!



WIJZIGINGEN AAN HET PRODUCT

Breng nooit wijzigingen aan het product aan! Door wijzigingen vervalt de garantie en kan het product onveilig of in het ergste geval zelfs gevaarlijk worden.

ALGEMENE INFORMATIE

- Zorg ervoor dat het product voor het gebruik volledig gemonteerd is. Controleer of alle schroeven en bouten zijn aangedraaid en herhaal deze controle regelmatig.
- LET OP! Houd kleine kinderen tijdens de montage uit de buurt, gevaar voor letsel!
- Als u geen regelmatig onderhoud uitvoert, zal de levensduur van uw product aanzienlijk worden gereduceerd. Wij zijn niet verantwoordelijk voor gevolgschade die voortvloeit uit een gebrek aan onderhoud.
- Zorg ervoor dat er zich bij regen geen waterzakken vormen, om materiaalschade te voorkomen.
- BRANDGEVAAR! Maak geen vuur onder of in de buurt van de parasol.

- Gebruik een beschermhoes om de parasol te beschermen tegen weer en wind.
- Bij opstekende wind moet de parasol worden gesloten. De parasol kan onherstelbaar beschadigd raken als hij door de wind binnenstebuiten wordt gekeerd als een paraplu. Daarnaast houdt een open parasol ook een groot gevaar in, omdat het oppervlak van de parasol de wind als een zeil opneemt en de parasol kan omvallen.
- GEVAAR VOOR ONGEVALLEN! Een omvallende parasol kan gevaarlijk zijn en letsel en materiële schade veroorzaken.
- Voor veilig gebruik is een geschikte parasolstandaard of een betonnen plaat vereist.
- LETSELGEVAAR! Gebruik de parasol niet langer als deze defect is.

BEOOGD GEBRUIK

Deze parasol is bedoeld als bescherming tegen de zon en niet als bescherming tegen regen of wind. Bij regen of wind moet de parasol worden gesloten.

Gebruik het product alleen voor het beoogde doel. De fabrikant aanvaardt geen aansprakelijkheid voor schade als gevolg van onbeoogd gebruik. Elke wijziging aan het product kan een negatieve invloed hebben op de veiligheid, gevaren veroorzaken en de garantie ongeldig maken.

Alleen voor huishoudelijk gebruik en niet voor commerciële doeleinden.

UITPAKINSTRUCTIES

Open de doos en neem het product eruit. Controleer het product na het uitpakken op volledigheid en beschadigingen. Latere klachten kunnen niet in behandeling worden genomen.

MONTAGE

Kies een geschikte standplaats. De parasol moet op een stevige ondergrond staan. Zo niet, dan kan hij omvallen en schade veroorzaken. Wij raden af om de parasol op een gazon te plaatsen. In het ergste geval kan zware regenval de grond zacht maken, waardoor de parasol kan wegzakken en omvallen.

Open en sluit de parasol met behulp van het openings- en sluitingsmechanisme aan de parasol.

Parasol openen:

- Trek de uiteinden van het frame voorzichtig iets naar buiten en open de parasol volledig door de slinger rechtsom te draaien.
- Let er daarbij op dat de parasol ongehinderd kan openen.

Parasol sluiten:

- Sluit de parasol volledig door de slinger linksom te draaien.
- Let er daarbij op het doek niet tussen het frame en de stok beklemd raakt.

ONDERHOUDSINSTRUCTIES

- Gebruik geen reinigingsmiddelen die oplosmiddelen bevatten of wasmiddelen, zoals bleekmiddel, aangezien deze het product kunnen beschadigen. Eventuele verdere informatie voor de verzorging vindt u op het product.
- Houd er rekening mee dat de waterafstotende coating tijdens het wassen uit de stof wordt gewassen. Uw plaatselijke wasserette kan u adviseren over impregneringsmogelijkheden.
- Verwijder los vuil of stof met een zachte borstel.
- Doe de parasol dicht bij regen. Bewaar uw parasol op een droge, goed geventileerde plaats om schimmel en meeldauw te voorkomen.

- Als de parasol nat wordt, laat deze dan niet in de zon drogen, maar in geopend toestand in de schaduw om te voorkomen dat hij verbleekt!

OPMERKING: Let op! Als de parasol vochtig wordt ingepakt, ontstaan er schimmelvlekken. Dit is geen grond voor garantieaanspraken. Breng daarom een beschermhoes alleen over de parasol aan wanneer deze droog is, en bewaar de parasol alleen in droge toestand tijdens het koude seizoen.

Waslabel textiel



- Handwas.
- Niet bleken.
- Niet in de droger.
- Niet strijken.
- Niet chemisch reinigen.

TECHNISCHE GEGEVENS

Afmetingen lampenkap (Ø x H)	Ø 300 x 225 – 280 cm
Ø paraplubak	Ø 48 mm

VERWIJDERING

Voer aan het einde van de lange levensduur van het product de waardevolle grondstoffen op de juiste manier af, zodat een goede recycling kan plaatsvinden. Als u niet zeker weet wat u moet doen, helpen de plaatselijke afvalverwerkingsbedrijven of recyclingcentra u graag verder.

INSTRUKCJA

Szanowni Klienci,

dziękujemy, że zdecydowali się Państwo na zakup naszego produktu. Decydując się na jeden z naszych markowych produktów, dokonali Państwo dobrego wyboru. W celu spełnienia wysokich standardów jakościowych nasze artykuły poddawane są regularnym kontrolom i zawsze spełniają wysokie wymogi Unii Europejskiej.



WAŻNE, ZACHOWAĆ NA PRZYSZŁOŚĆ: PRZECZYTAJ UWAŻNIE!

Przed pierwszym użyciem należy dokładnie przeczytać całą instrukcję. Prosimy zachować tę instrukcję w celu jej późniejszego użycia. W przypadku przekazania produktu innemu użytkownikowi należy przekazać mu także tę instrukcję.

SPIS TREŚCI

SYMBOLE.....	20
WSKAZÓWKI OGÓLNE	20
UŻYTKOWANIE ZGODNIE Z PRZEZNACZENIEM.....	21
ROZPAKOWANIE	21
MONTAŻ	21
KONSERWACJA I PIELĘGNACJA	22
DANE TECHNICZNE.....	22
UTYLIZACJA.....	22

SYMBOLE



UWAGA! POTENCJALNE NIEBEZPIECZEŃSTWO!

Przestrzegać wskazówek dotyczących bezpieczeństwa i instrukcji montażu, aby uniknąć ryzyka urazów lub uszkodzenia produktu.



NIEBEZPIECZEŃSTWO ZADŁAWIENIA!

Trzymać drobne części i materiał opakowaniowy z dala od dzieci!



MODYFIKACJE PRODUKTU

Nigdy nie dokonywać modyfikacji produktu! Wskutek modyfikacji wygasa gwarancja, a produkt może stać się niesprawny lub, w najgorszym wypadku, nawet niebezpieczny.

WSKAZÓWKI OGÓLNE

- Przed użyciem należy upewnić się, że produkt jest w pełni zmontowany. Sprawdzić, czy wszystkie śruby i bolce są dokręcone, i regularnie to kontrolować.
- UWAGA! Małe dzieci nie powinny znajdować się w pobliżu podczas montażu, ryzyko zranienia!
- Brak regularnej pielęgnacji i konserwacji znacznie zmniejsza żywotność produktu. Nie ponosimy odpowiedzialności za szkody pośrednie spowodowane przez nieodpowiednią konserwację i pielęgnację.
- Nie wystawiać produktu na deszcz, aby zapobiec uszkodzeniom materiału, które mogą powstać w wyniku tworzenia się kieszeni z wodą.
- NIEBEZPIECZEŃSTWO POŻARU! Nie rozpalać ognia pod parasolem ani w jego pobliżu.

- W celu ochrony parasola przed wiatrem i czynnikami atmosferycznymi należy stosować pokrowiec ochronny.
- Przy zbliżającym się wietrze koniecznie złożyć parasol. Parasol może zostać nieodwracalnie uszkodzony, jeśli przewróci go wiatr. Ponadto otwarty parasol stwarza duże zagrożenie również ze względu na dużą powierzchnię materiału, która zachowuje się jak żagiel i parasol może się przewrócić.
- **NIEBEZPIECZEŃSTWO WYPADKU!** Przewracający się parasol może stanowić zagrożenie oraz spowodować obrażenia ciała i szkody materialne.
- W celu zapewnienia bezpieczeństwa użytkownika konieczny jest odpowiedni stojak na parasol lub płyty betonowe.
- **NIEBEZPIECZEŃSTWO ODNIESIENIA OBRAŻEŃ!** Nie używać uszkodzonego parasola.

UŻYTKOWANIE ZGODNIE Z PRZEZNACZENIEM

Parasol służy jako ochrona przed słońcem i nie jest przeznaczony do ochrony przed deszczem ani wiatrem. W przypadku deszczu lub wiatru należy koniecznie złożyć parasol.

Stosować produkt tylko zgodnie z jego przeznaczeniem. Producent nie odpowiada za szkody powstałe wskutek niewłaściwego użytkowania. Wszelkie modyfikacje produktu mogą negatywnie wpłynąć na bezpieczeństwo jego użytkowania, spowodować zagrożenia i prowadzą do wygaśnięcia gwarancji.

Produkt jest przeznaczony tylko do użytku domowego i niekomercyjnego.

ROZPAKOWANIE

Otworzyć karton i wyjąć produkt. Po rozpakowaniu skontrolować produkt pod względem kompletności lub uszkodzeń. Późniejsze reklamacje nie będą akceptowane.

MONTAŻ

Znaleźć odpowiednie miejsce do ustawienia parasola. Parasol musi być ustawiony na twardym podłożu. W przeciwnym razie może się przewrócić i spowodować szkody. Odradzamy ustawianie parasola na trawie. W najgorszym przypadku ulewny deszcz może spowodować, że podłoże stanie się miękkie, a parasol zapadnie się i przewróci.

Rozkładać i składać parasol za pomocą mechanizmu rozkładania i zamykania znajdującego się na parasolu.

Rozkładanie parasola:

- Pociągnąć ostrożnie końce rozpórek lekko na zewnątrz i rozłożyć całkowicie parasol, obracając korbkę zgodnie z ruchem wskazówek zegara.
- Upewnić się, że parasol może się rozłożyć bez przeszkód.

Składanie parasola:

- Złożyć całkowicie parasol, obracając korbkę w kierunku przeciwnym do ruchu wskazówek zegara.
- Upewnić się, że poszycie nie zostało zakleszczone między rozpórkami a słupkiem.

KONSERWACJA I PIELĘGNACJA

- Nie stosować środków czyszczących lub myjących zawierających rozpuszczalniki, np. wybielaczy, ponieważ mogą one uszkodzić produkt. Ewentualne dalsze zalecenia dotyczące pielęgnacji znajdują się na produkcie.
- Należy pamiętać, że podczas prania powłoka hydrofobowa jest wypłukiwana z tkaniny. W sprawie możliwości impregnacji można zasięgnąć opinii pracowników miejscowej pralni.
- Luźny brud lub kurz można usunąć miękką szczotką.
- W razie deszczu złożyć parasol. Przechowywać parasol w suchym i dobrze wentylowanym miejscu, aby zapobiec powstawaniu plam od pleśni.
- Jeśli parasol ulegnie zamoczeniu, nie pozostawiać go do wyschnięcia na słońcu, lecz w cieniu, w stanie rozłożonym, aby zapobiec blaknięciu kolorów!

WSKAZÓWKA: Uwaga! Jeśli parasol zostanie zapakowany w stanie wilgotnym, pojawią się na nim plamy od pleśni. Nie jest to powód do reklamacji. Dlatego należy zakładać pokrowiec ochronny tylko na suchy parasol i tylko suchy parasol można przechowywać w zimnych porach roku.

Etykieta tekstylna



- Pranie ręczne.
- Nie wybielać.
- Nie suszyć w suszarce bębnowej.
- Nie prasować.
- Nie czyścić chemicznie.



DANE TECHNICZNE

Wymiary klosza (Ø x wys.)	Ø 300 x 225 – 280 cm
Słup parasola Ø	Ø 48 mm

UTYLIZACJA

Na końcu długiego okresu żywotności produktu należy odpowiednio zutylizować cenne surowce, tak by możliwy był ich recykling. W razie braku wiedzy, jak to zrobić, można skonsultować się z lokalnymi podmiotami zajmującymi się usuwaniem odpadów lub przetwarzaniem surowców wtórnych.

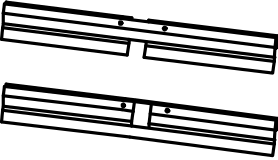
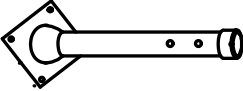
TEILELISTE / PARTS LIST / LISTE DES PIÈCES / ELENCO DELLE PARTI / LISTA DE PIEZAS / LIJST VAN ONDERDELEN / LISTA CZĘŚCI

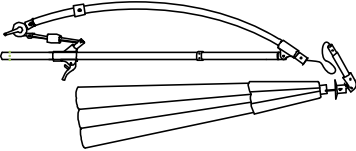
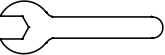
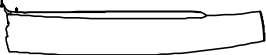
	NO.	STK
	LB-A	1
	LB-B	1
	LB-C	2
	LB-D	4
	LB-E	1
	LB-F	1
	LB-G	1

AUFBAU / CONSTRUCTION / CONSTRUCTION / COSTRUZIONE / CONSTRUCCIÓN /
CONSTRUCTIE / KONSTRUKCJA

①

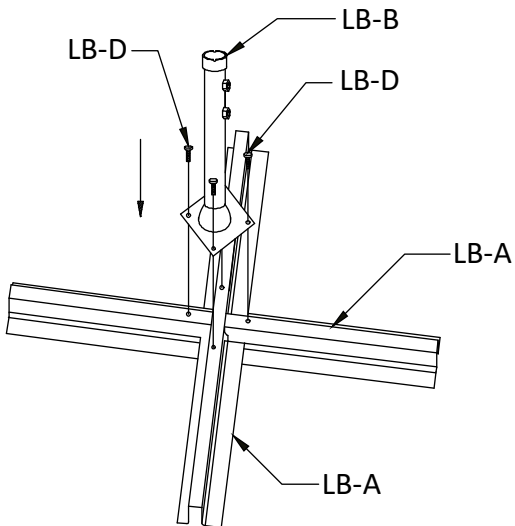

②

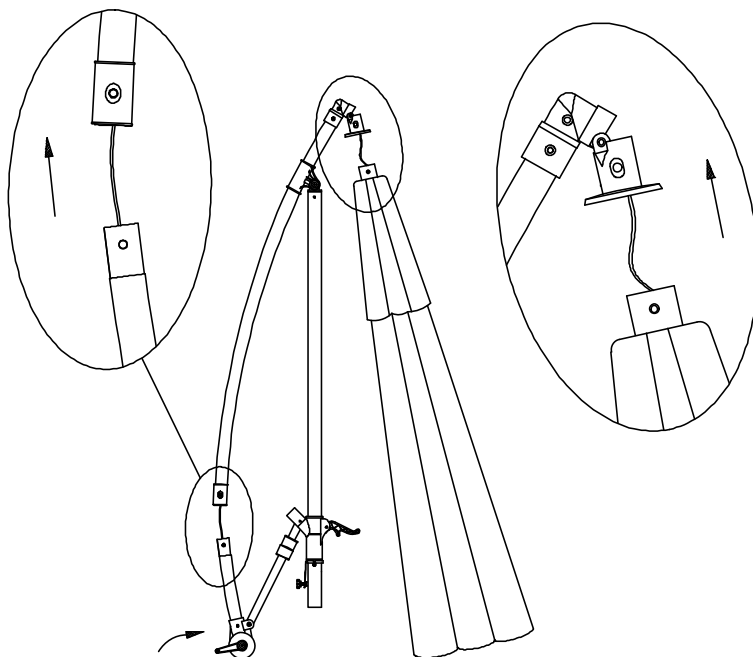

3

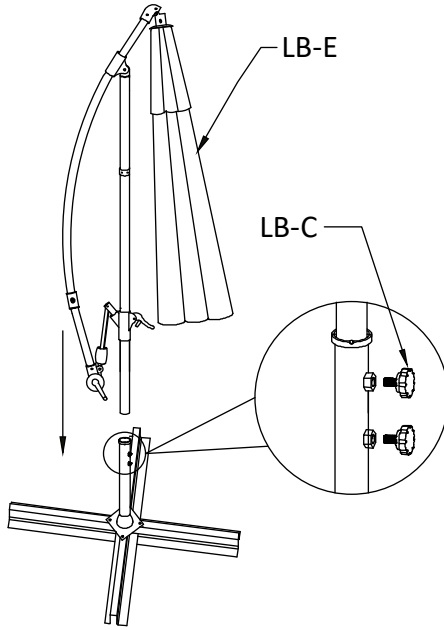

4

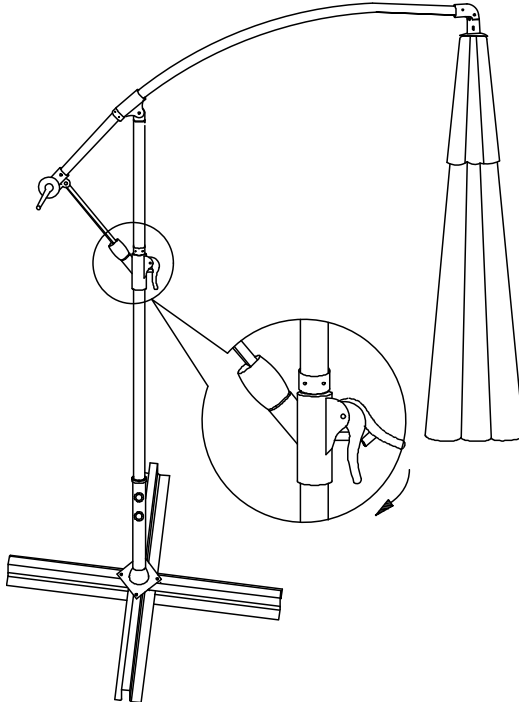

5

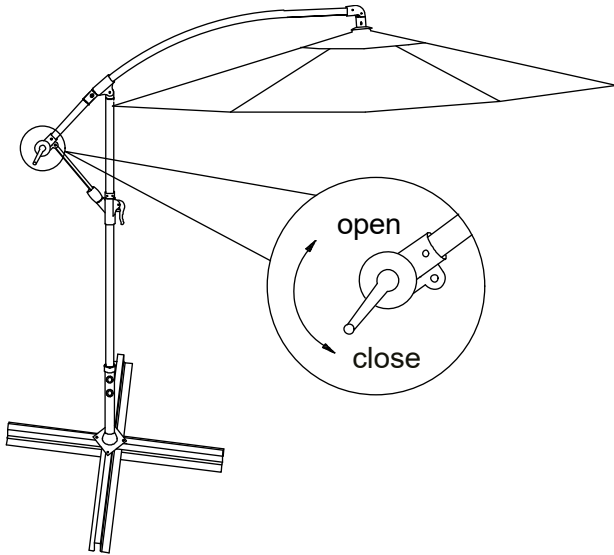

6

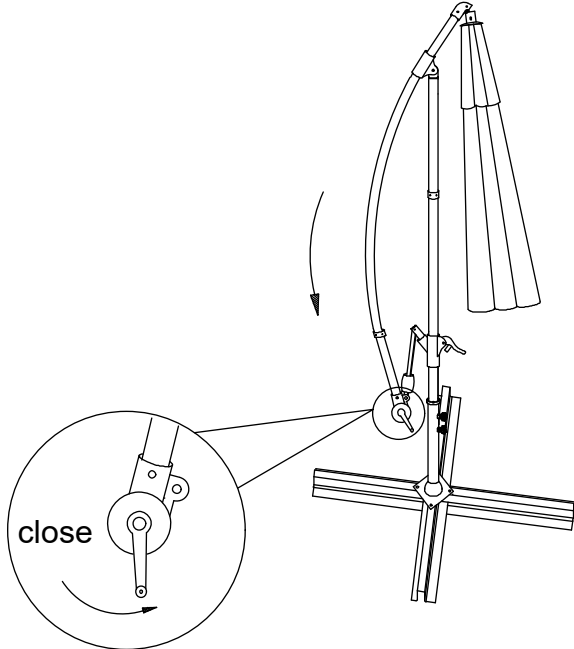

7

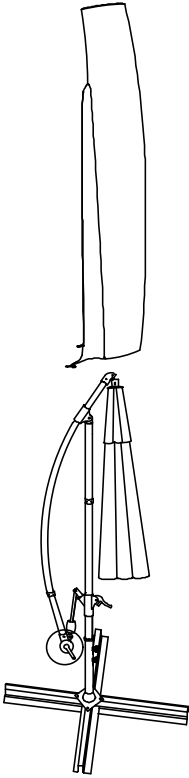

8

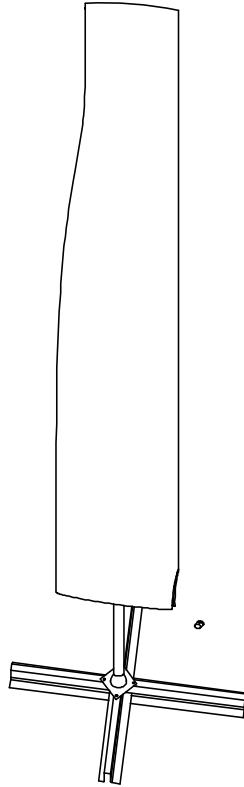

DE: STOFF ABNEHMEN
EN: REMOVE FABRIC
FR: RETIRER LE TISSU
IT: RIMUOVERE IL TESSUTO
ES: RETIRAR LA TELA
NL: STOF VERWIJDEREN
PL: USUWANIE MATERIAŁU

①

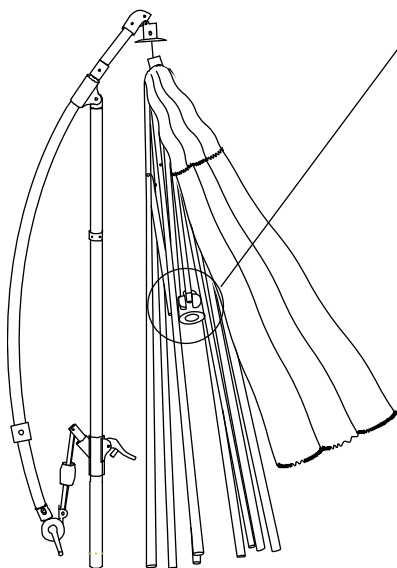

②

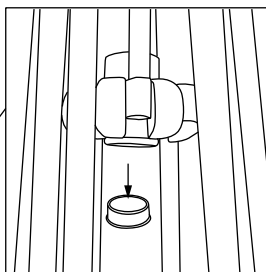

③

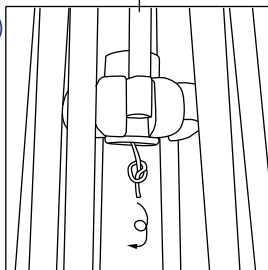

④

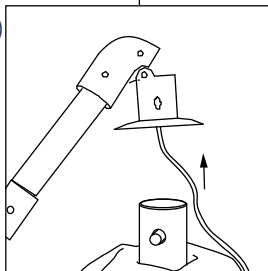

5

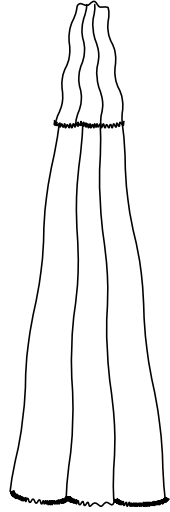
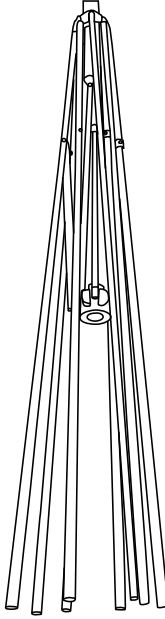
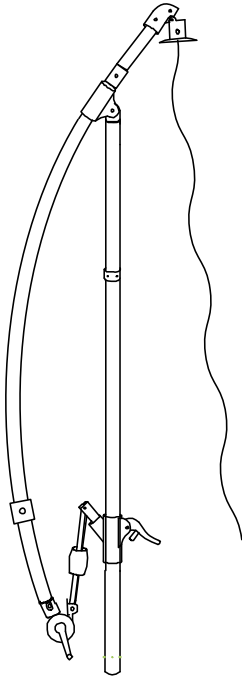

SERVICEPORTAL

DE

Für jede Art Service, Reklamationen und technischen Support können Sie sich vertrauensvoll an unsere geschulten Mitarbeiter wenden.

EN

For any kind of service, complaints and technical support, you can confidently turn to our trained staff.

FR

Pour tout type de service, réclamations et assistance technique, vous pouvez vous adresser en toute confiance à notre personnel qualifié.

IT

Per qualsiasi tipo di servizio, reclami e supporto tecnico, puoi rivolgerti con fiducia al nostro personale qualificato.

ES

Para cualquier tipo de servicio, quejas y soporte técnico, puede contactar con confianza a nuestro personal capacitado.

NL

U kunt bij ons geschoolde personeel terecht voor elke vorm van service, klachten en technische ondersteuning.

PL

Przy serwisowaniu, reklamacjach i wsparciu technicznym mogą Państwo liczyć na naszych przeszkolonych pracowników.