

NOTE/ NOTE/ NOTA

THIS PRODUCT HAS TO BE SECURED TO THE WALL USING THE ANTI-TIPPING KIT PROVIDED, IN ACCORDANCE WITH INSTRUCTIONS FROM PAGE 11. FAILURE TO DO SO COULD RESULT IN UNSTABLE INSTALLATION, LEADING TO SERIOUS INJURY.

CE PRODUIT DOIT ÊTRE FIXÉ AU MUR À L'AIDE DU KIT ANTI-BASCULEMENT FOURNI, CONFORMÉMENT AUX INSTRUCTIONS DE LA PAGE 11. NE PAS LE FAIRE POURRAIT ENTRAÎNER L'INSTALLATION INSTABLE, CAUSANT DES BLESSURES GRAVES.

ESTE PRODUCTO TIENE QUE SER FIJADO A LA PARED CON EL KIT ANTI-VUELCO PROPORCIONADO, DE ACUERDO CON LAS INSTRUCCIONES DE LA PÁGINA 11. EL NO HACERLO PODRÍA RESULTAR EN LA INSTALACIÓN INESTABLE, PROVOCANDO LESIONES DE GRAVEDAD.

IMPORTANT CUSTOMER SERVICE INFORMATION
INFORMATION IMPORTANTE DE NOTRE SERVICE À LA CLIENTÈLE
INFORMACIÓN IMPORTANTE SOBRE SERVICIO AL CLIENTE INCLUIDA

THIS ASSEMBLY INSTRUCTION IS REQUIRED TO VALIDATE THE WARRANTY AND FOR ANY REQUEST TO THE CUSTOMER SERVICE.

CE MANUEL D'INSTRUCTION EST REQUIS POUR VALIDER LA GARANTIE ET POUR TOUTE DEMANDE AU SERVICE À LA CLIENTÈLE.

ESTA MANUAL DE INSTRUCCIÓN ES REQUERIDA PARA VALIDARLE LA GARANTÍA Y PARA TODA PETICIÓN EL SERVICIO AL CLIENTE.

Thank you for your purchase of this product.
To enhance your purchase and secure your warranty, please review these important notes.

NOTES ON CUSTOMER SERVICE :

PLEASE examine all packaging BEFORE discarding. Shortages can occur by leaving parts in the packaging materials. If by mistake, any part is missing or damaged, kindly contact us at

USA & CANADA

To order a replacement part, you can reach us at our number or website.

AUSTRALIA

For any service issues, please contact the place of purchase.

Merci d'avoir acheté un de nos produits.
Pour améliorer votre achat et sécuriser votre garantie, veuillez lire attentivement ces notes.

A PROPOS DU SERVICE À LA CLIENTÈLE:

S.V.P. Bien regarder à l'intérieur de l'emballage AVANT de le jeter ou de recycler. Il se pourrait qu'il reste encore des pièces requises pour l'assemblage. Si, par erreur, une pièce était manquante ou défectueuse, prière de nous contacter sur

USA & CANADA

Afin de commander un remplacement, vous pouvez également nous rejoindre au notre numéro ou site web.

AUSTRALIA

Pour tout problème de service, se il vous plaît contacter le lieu d'achat.

Gracias por la compra de este producto.
Para mejorar su compra y asegurar su garantía, por favor revise estas notas importantes.

A PROPÓSITO DEL SERVICIO A LA CLIENTA:

Por favor. Bien mirar dentro del embalaje ANTES DE echarlo o de reciclarlo. Podría que todavía quedan unas piezas requeridas para la reunión. Si, por error, una pieza era faltante o defectuosa, oración de ponerse en contacto con nosotros sobre

USA & CANADA

Con el fin de mandar una sustitución. Usted también puede reunirse al Nuestro número o sitio web.

AUSTRALIA

Para cualquier problema de servicio, por favor póngase en contacto con el lugar de compra.

Please have the following information ready when you contact us:

- 1) The name of the location where purchased your unit and the date of the purchase.
- 2) The Revision Number of the product (located on the box, at the bottom of the second page of the manual and on the white back panel label).
- 3) The Lot Number located on the box, at the bottom of the second page of the manual and on the white back panel label.
- 4) The code and the description of the damage or missing part (see 'part list' inside the assembly manual)

Avant de nous contacter, avez à la portée de la main les informations suivantes:

- 1) Le nom de l'endroit où le meuble a été acheté ainsi que sa date d'achat.
- 2) Le Numéro de Révision du produit (situés sur la boîte, au bas de la deuxième page de votre manuel d'instruction et sur l'étiquette blanche à l'arrière du meuble).
- 3) Le Numéro de Lot situé sous la boîte, au bas de la deuxième page de votre manuel d'instruction et sur l'étiquette blanche à l'arrière du meuble.
- 4) Le code et la description de la pièce endommagée ou manquante à remplacer (voir à l'intérieur du manuel).

Antes de ponerse en contacto con nosotros, tenga al alcance de la mano las informaciones siguientes:

- 1) El nombre del lugar donde el mueble ha sido comprado así como su fecha de compra.
- 2) El número de revisión del producto (situados sobre la caja, sobre la segunda página de su manual de instrucción y sobre la etiqueta blanca en la zaga del mueble).
- 3) El número de Lot situado bajo la caja, y sobre la segunda página de su manual de instrucción y sobre la etiqueta blanca en la zaga del mueble.
- 4) El código y la descripción de la pieza dañada o faltante que reemplaza (ver dentro del manual de instrucción).

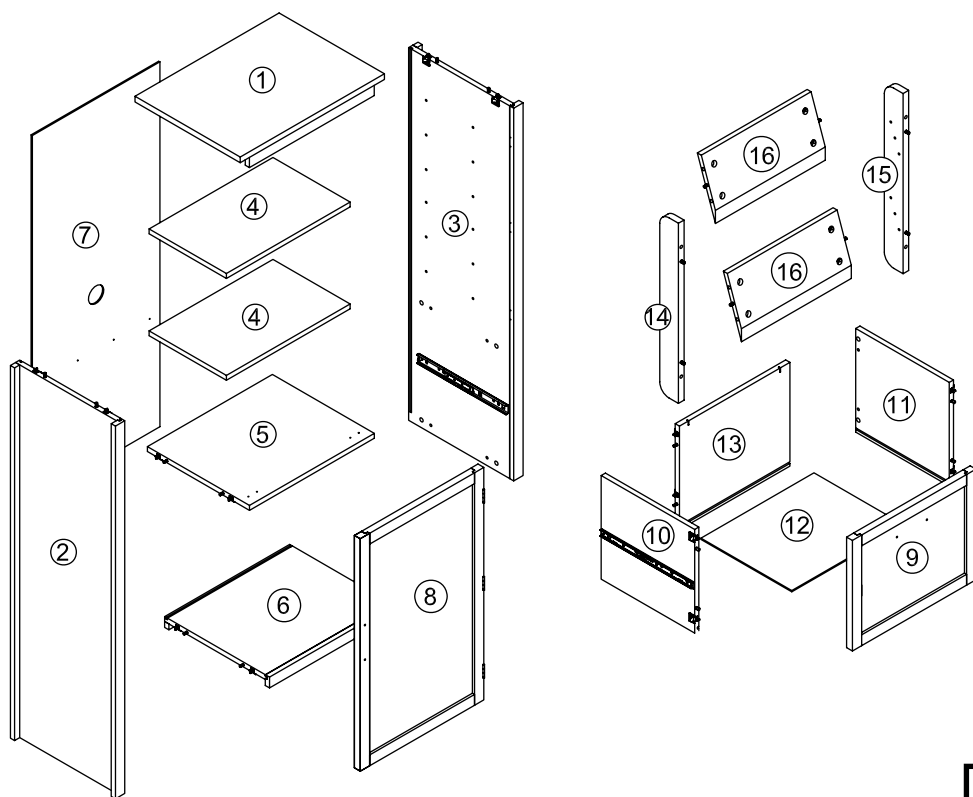

TOOLS REQUIRED
(NOT INCLUDED)

Outils requis
(NON INCLUS)

HERRAMIENTAS
NECESARIAS
(NO INCLUIDAS)



ALREADY INSTALLED
DÉJÀ INSTALLÉ
YA INSTALDO

WP00079 (ADJUSTABLE GLIDE / PATIN AJUSTABLE / Pata ajustable)

KEY CLIÉ CVE	PART NAME / NOM DE LA PIÈCE / NOMBRE DE LA PIEZA	QTY QTÉ CANT
①	TOP SHELF / TABLETTE SUPÉRIEURE / <i>Tabla superior</i>	1
②	LEFT GABLE / PANNEAU LATÉRAL GAUCHE / <i>Panel lateral izquierdo</i>	1
③	RIGHT GABLE / PANNEAU LATÉRAL DROIT / <i>Panel lateral derecho</i>	1
④	LOOSE SHELF / TABLETTE AJUSTABLE / <i>Tabla ajustable</i>	2
⑤	FIX SHELF / TABLETTE FIXE DROITE / <i>Tabla fija derecho</i>	1
⑥	BOTTOM SHELF / TABLETTE INFÉRIEURE / <i>Tabla inferior</i>	1
⑦	BACK PANEL / PANNEAU ARRIÈRE / <i>Panel trasero</i>	1
⑧	DOOR / PORTE / <i>Puerta</i>	1
⑨	DRAWER FRONT / FAÇADE DE TIROIR / <i>Fachada de cajón</i>	1
⑩	DRAWER LEFT SIDE / CÔTÉ GAUCHE DU TIROIR / <i>Panel izquierdo del cajón</i>	1
⑪	DRAWER RIGHT SIDE / CÔTÉ DROIT DU TIROIR / <i>Panel derecho del cajón</i>	1
⑫	DRAWER BOTTOM / FOND DU TIROIR / <i>Tabla del cajón</i>	1
⑬	DRAWER BACK APRON / ARRIÈRE DU TIROIR / <i>Panel trasero del cajón</i>	1
⑭	RIGHT SUPPORT / SUPPORT DROIT / <i>Soporte derecho</i>	1
⑮	LEFT SUPPORT / SUPPORT GAUCHE / <i>Soporte izquierdo</i>	1
⑯	FIX SHELF / TABLETTE FIXE / <i>Tabla fija</i>	2

HOW TO CLEAN:

Do not place this product near a heat source, such as a radiator, or in direct sunlight.

Clean the product periodically with a soft cloth.

If finger prints, food and beverage stains, etc. are difficult to remove, use a cloth moistened with a mild non-abrasive detergent solution.

Do not use scouring powder, abrasive pad or solvent.

ENTRETIEN:

Ne placez pas ce meuble près d'une source de chaleur, tel qu'un calorifère ou directement au soleil.

Utilisez toujours un chiffon humide pour nettoyer le meuble.

Pour enlever les traces plus difficiles, utilisez un chiffon avec un savon non-abrasif.

Ne pas utiliser de poudre à récurer, de tampon abrasif ni de solvant.

LIMPIEZA:

No coloque este producto cerca de un fuente de calor, tales como un radiador o directamente bajo la luz del sol.

Limpié el producto periódicamente con un paño suave.

Si las manchas de huellas digitales, comida, bebida, etc. resultan difíciles de quitar, utilice un paño húmedo con una solución de detergente suave sin corrosivos.

No utilice detergente en polvo, ningún material abrasivo o solvente.

HARDWARE KIT/ KIT DE QUINCAILLERIE/ EQUIPO DE HARDWARE

QTY QTÉ CANT	PART NAME / NOM DE LA PIÈCE / NOMBRE DE LA PIEZA	PART No No PIÈCE PARTE No
4	SCREW / VIS / Tornillo	WP00011
1	ANTI TIPPING KIT / TROUSSE ANTI-BASCULEMENT / Juego antibalaneo	WP00035
2	MAGNET / ORNILLO / Magneto	WP00052
8	SCREW / VIS / Tornillo	WP00053
6	SCREW / VIS / Tornillo	WP00132
8	SHELF SUPPORT PIN / SUPPORT À TABLETTE / Soporfe a tabla	WP00071
2	HANDLE / POIGNÉE / Manija	WP00118
2	HANGING BAR/ BARRE POUSSÉE/ Barra colgante	WP00129
8	METAL FITTING / RACCORD EN MÉTAL / Pieza de ajuste metálica	WP00018
8	SCREW BOLT / VIS BOULON / Tornillo perno	WP00019
1	ALLEN KEY / CLE HEXAGONALE / Llave hexagonal	WP00007
4	SCREW / VIS / Tornillo	WP00131



CAUTION:
(TWO) 2 PEOPLE ARE REQUIRED
FOR THIS STEP



MISE EN GARDE:
DEUX (2) PERSONNES SONT NÉCESSAIRES
POUR CETTE ÉTAPE

CUIDADO
DOS (2) PERSONAS SON NECESARIAS
PARA ESTA ETAPA

1

INSTALLATION OF GABLES.
INSTALLATION DES PANNEAUX LATÉRAUX.
Instalación de los paneles laterales.

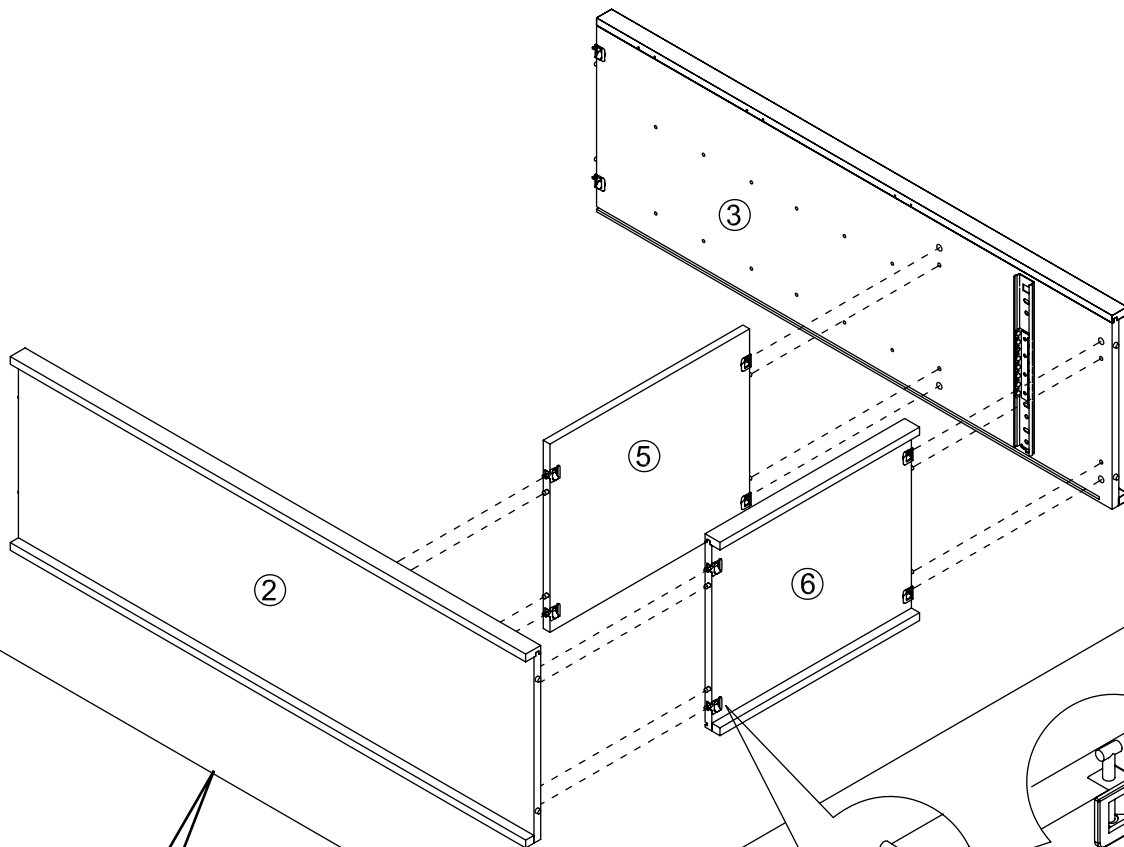

NOTE/ NOTE/ NOTA

WE RECOMMEND TO WORK ON CARDBOARD TO PROTECT THE UNIT AND THE ASSEMBLY AREA

IL EST RECOMMANDÉ DE TRAVAILLER SUR LE CARTON POUR PROTÉGER LE MEUBLE ET LA SURFACE DE MONTAGE

ES RECOMENDADO TRABAJAR SOBRE UN CARTON PARA PROTEGER EL MUEBLE Y EL ÁREA DE ASAMBLEA.

1-A

DO NOT LOCK THE FINGER LOCK CAMS

NE FERMEZ PAS LES CONNECTEURS

NO TRABE EL CONECTADORES

1-B

LOCK THE CONNECTORS

FERMEZ LES CONNECTEURS

TRABE LOS CONECTADORES



CAUTION:
(TWO) 2 PEOPLE ARE REQUIRED
FOR THIS STEP



MISE EN GARDE:
DEUX (2) PERSONNES SONT NÉCESSAIRES
POUR CETTE ÉTAPE

CUIDADO
DOS (2) PERSONAS SON NECESARIAS
PARA ESTA ETAPA

2

INSTALLATION OF GABLES.
INSTALLATION DES PANNEAUX LATÉRAUX.
Instalación de los paneles laterales.

**DO NOT LOCK THE FINGER
LOCK CAMS**

NE FERMEZ PAS LES CON-
NECTEURS

NO TRABE EL CONECTA-
DORS

2-A

LOCK THE CONNECTORS

FERMEZ LES CONNECTEURS

TRABE LOS CONECTADO-
RES

2-B

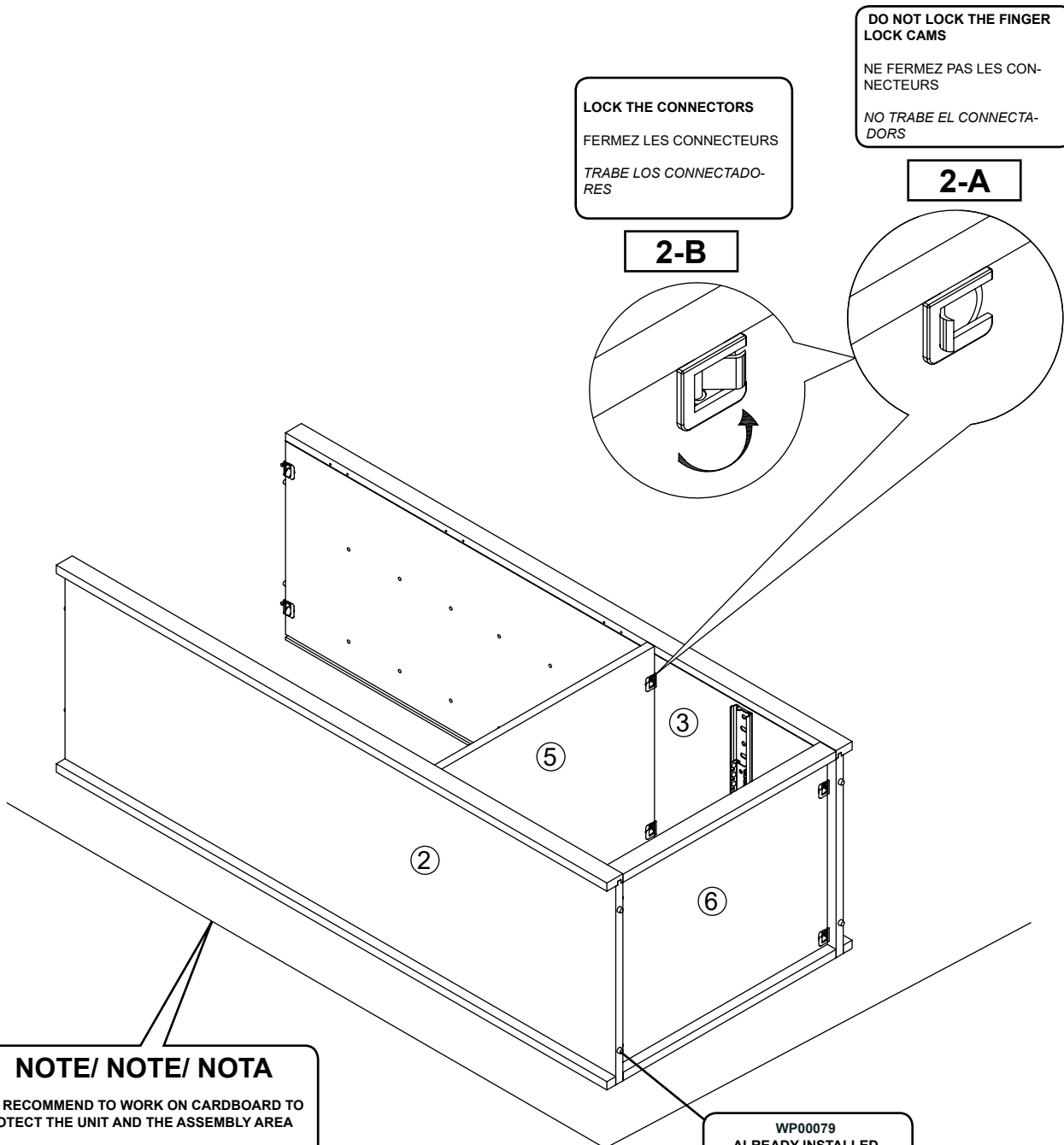

NOTE/ NOTE/ NOTA

WE RECOMMEND TO WORK ON CARDBOARD TO
PROTECT THE UNIT AND THE ASSEMBLY AREA

IL EST RECOMMANDÉ DE TRAVAILLER SUR LE
CARTON POUR PROTÉGER LE MEUBLE ET LA
SURFACE DE MONTAGE

ES RECOMENDADO TRABAJAR SOBRE UN CAR-
TON PARA PROTEGER EL MUEBLE Y EL ÁREA DE
ASAMBLEA.

WP00079

ALREADY INSTALLED
DÉJÀ INSTALLÉ
YA INSTADO





CAUTION:
(TWO) 2 PEOPLE ARE REQUIRED
FOR THIS STEP



MISE EN GARDE:
DEUX (2) PERSONNES SONT NÉCESSAIRES
POUR CETTE ÉTAPE

CUIDADO
DOS (2) PERSONAS SON NECESARIAS
PARA ESTA ETAPA

3

BACK PANEL INSTALLATION.
INSTALLATION DU PANNEAU ARRIÈRE.
Instalación del panel posterior.

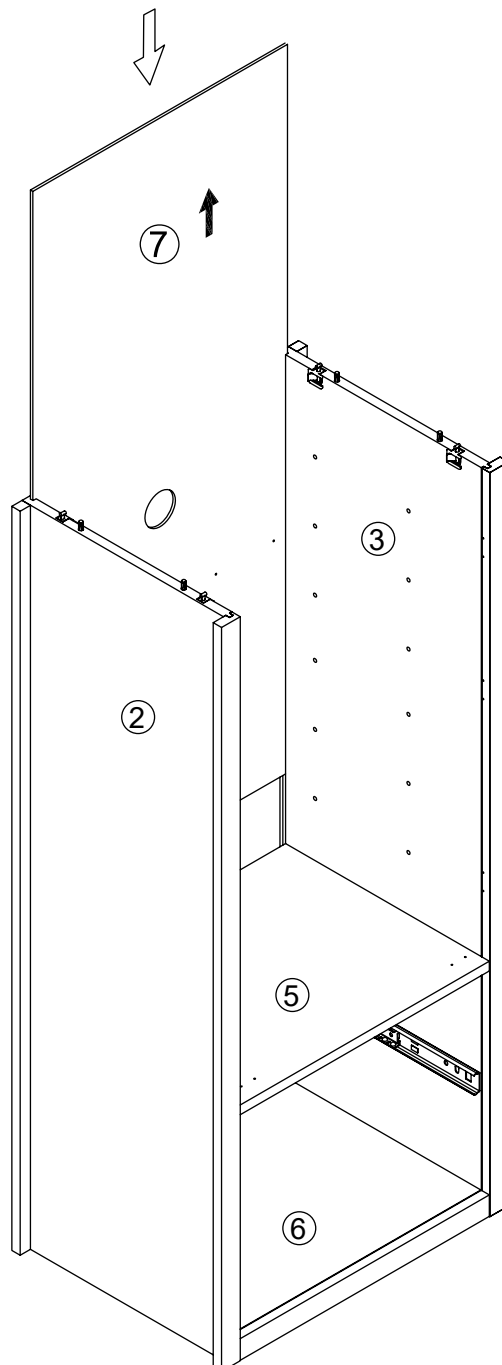



CAUTION:
(TWO) 2 PEOPLE ARE REQUIRED
FOR THIS STEP



MISE EN GARDE:
DEUX (2) PERSONNES SONT NÉCESSAIRES
POUR CETTE ÉTAPE

CUIDADO
DOS (2) PERSONAS SON NECESARIAS
PARA ESTA ETAPA

4

TOP SHELF INSTALLATION.
INSTALLATION DE LA TABLETTE SUPERIEURE.
Instalación de la tabla superior.

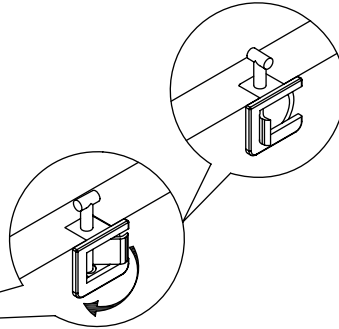
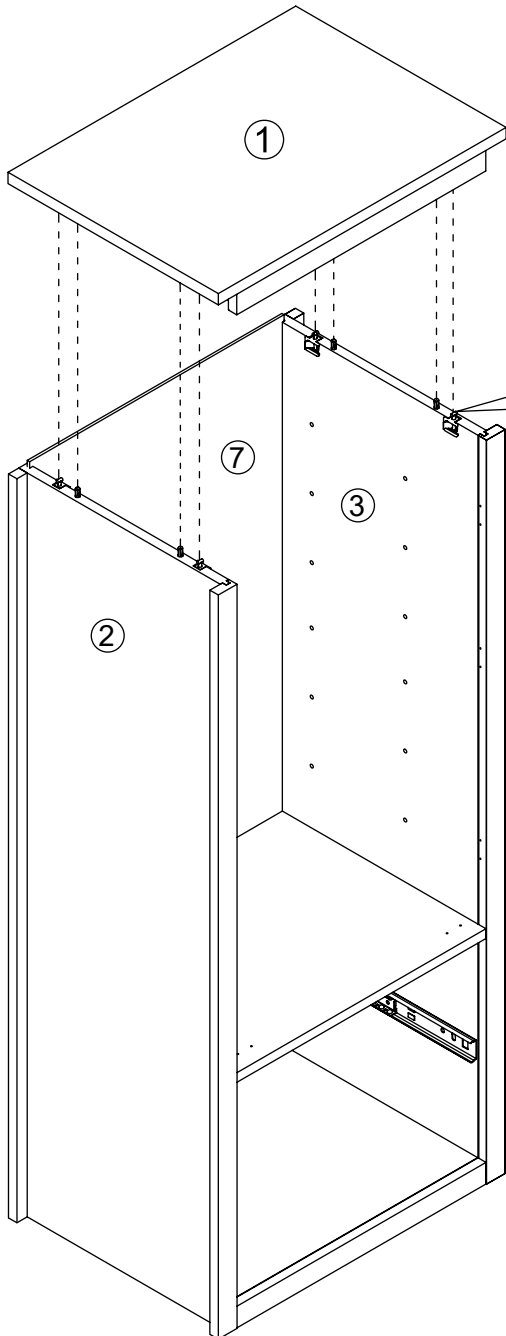

4-A

**DO NOT LOCK THE FINGER
LOCK CAMS**

NE FERMEZ PAS LES CON-
NECTEURS

NO TRABE EL CONNECTA-
DORS

4-B

LOCK THE CONNECTORS

FERMEZ LES CONNECTEURS

TRABE LOS CONNECTADO-
RES

5

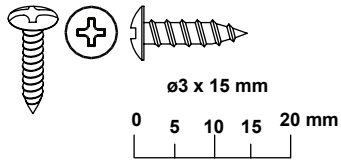

WP00053
4x



CAUTION:
(TWO) 2 PEOPLE ARE REQUIRED
FOR THIS STEP



MISE EN GARDE:
DEUX (2) PERSONNES SONT NÉCESSAIRES
POUR CETTE ÉTAPE
CUIDADO
DOS (2) PERSONAS SON NECESARIAS
PARA ESTA ETAPA

5

BACK PANEL INSTALLATION.
INSTALLATION DU PANNEAU ARRIÈRE.
Instalación del panel posterior.

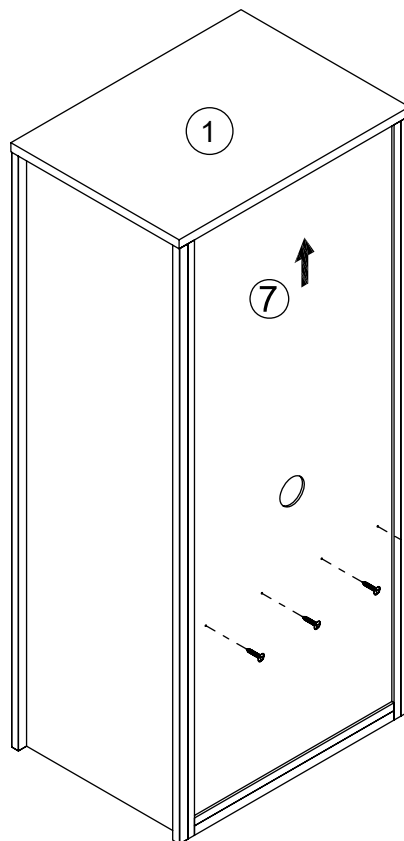

BACK VIEW
VUE ARRIÈRE
VISTA TRASERA

6

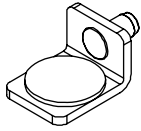

WP00071
8x

6

LOOSE SHELVES INSTALLATION.
INSTALLATION DES TABLETTES AJUSTABLES.
Instalación de las tablas ajustables.

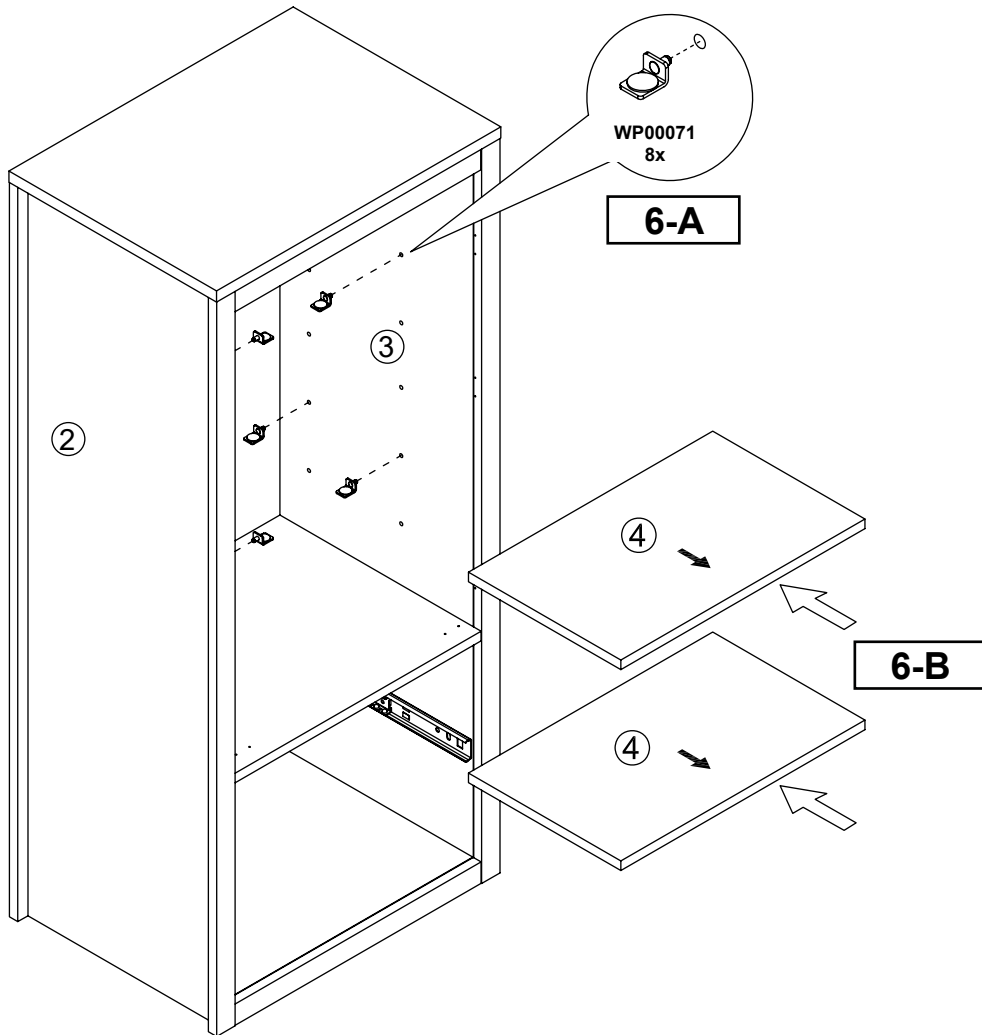

7



WP00018
8x

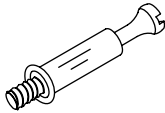

WP00019
8x

7

RACK ASSEMBLY.
ASSEMBLAGE DU RANGEMENT.
Montage en bastidor.

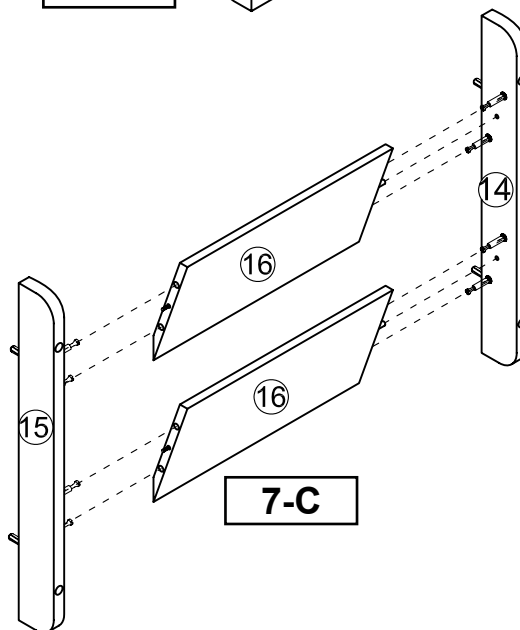
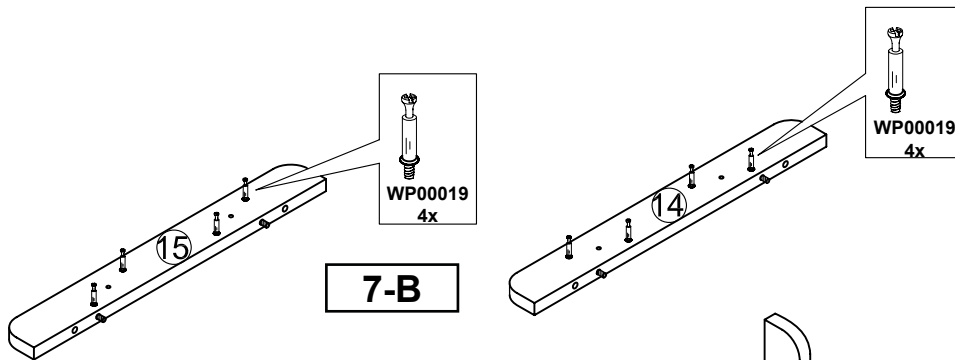
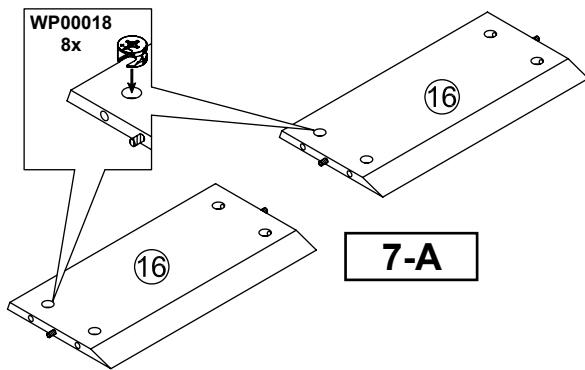

**TURN FITTING CLOCKWISE 1/2
TURN UNTIL SNUG**

FERMEZ LES RACCORDS EN
TOURNANT D'UN DEMI-TOUR
(SENS DE L'AIGUILLE D'UNE
MONTRE) JUSQU'À CE QU'ILS
SOIENT BIEN RENTRÉS

Gire la pieza de ajuste en el sentido
de las agujas del reloj 1/2 vuelta,
hasta que esté bien ajustada

8

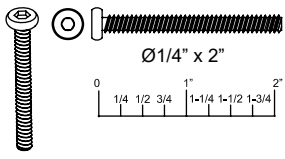

WP00117
4x



WP00007
1x

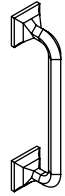

WP00118
1x

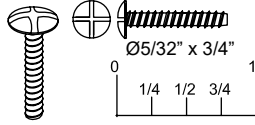

WP00011
2x

CAUTION:
(TWO) 2 PEOPLE ARE REQUIRED FOR THIS STEP

MISE EN GARDE:
DEUX (2) PERSONNES SONT NÉCESSAIRES POUR CETTE ÉTAPE

CUIDADO:
DOS (2) PERSONAS SON NECESARIAS PARA ESTA ETAPA

BACK VIEW
VUE ARRIÈRE
VISTA TRASERA

8

DOOR ASSEMBLY FOR LEFT/ RIGHT SIDE MOUNTING.
ASSEMBLAGE DE PORTE POUR LE MONTAGE GAUCHE/ DROITE.
Conjunto de puerta para montaje izquierdo / derecho.

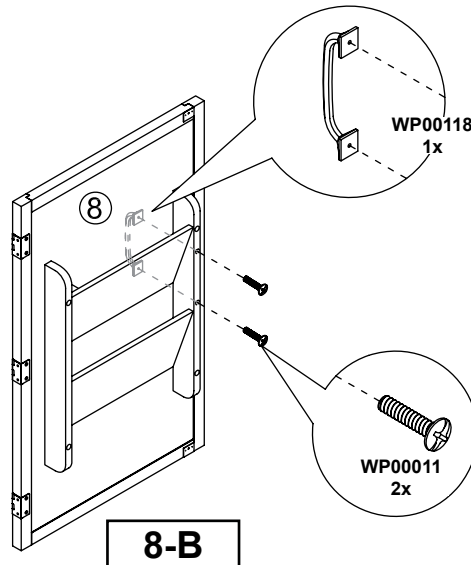
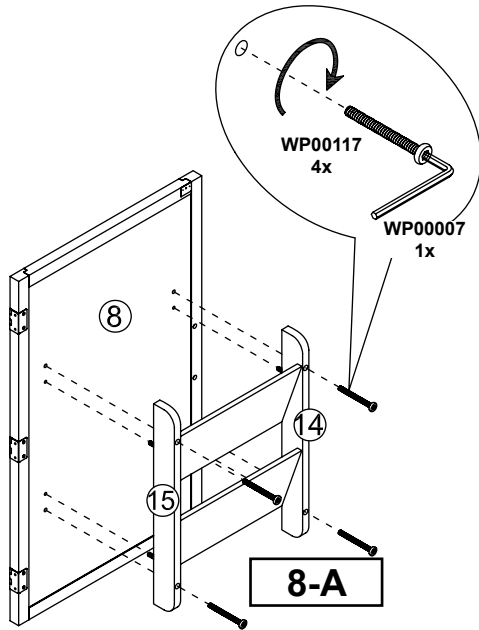

RIGHT/ DROITE/ DERECHO

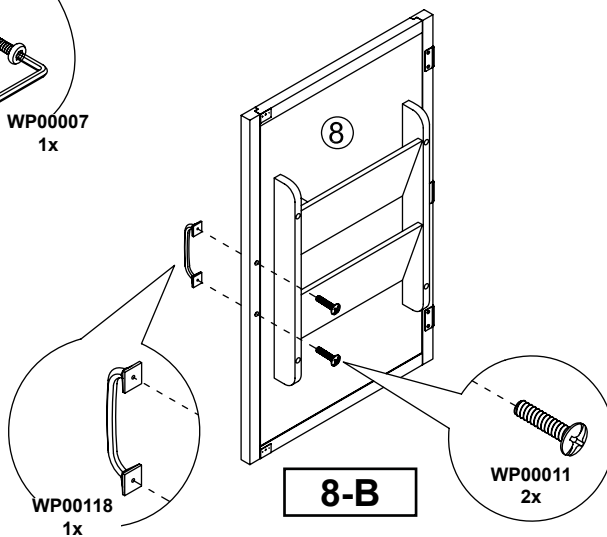
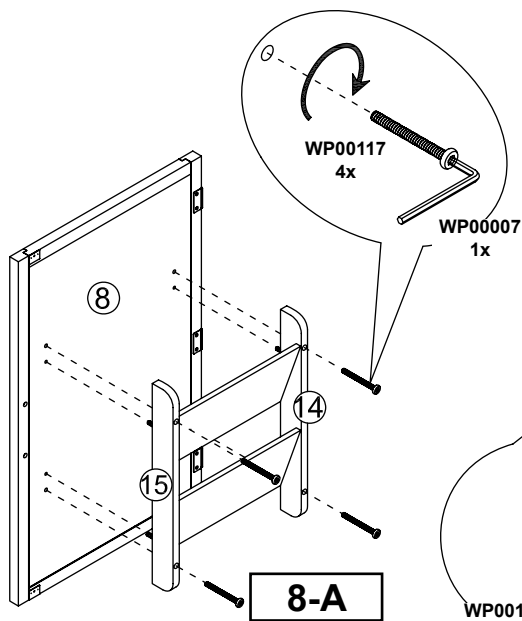

LEFT/ GAUCHE/ IZQUIERDA

9

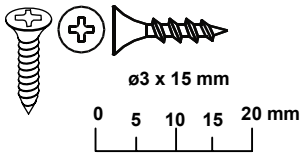

WP00112
6x

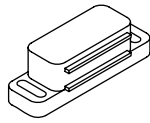

WP00052
2x

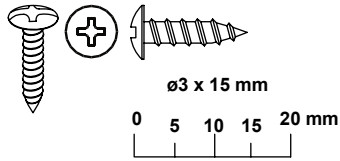

WP00053
4x

9

DOOR INSTALLATION.
INSTALLATION DE PORTE.
Instalacion de la puerta.

OR
 Ou
 O

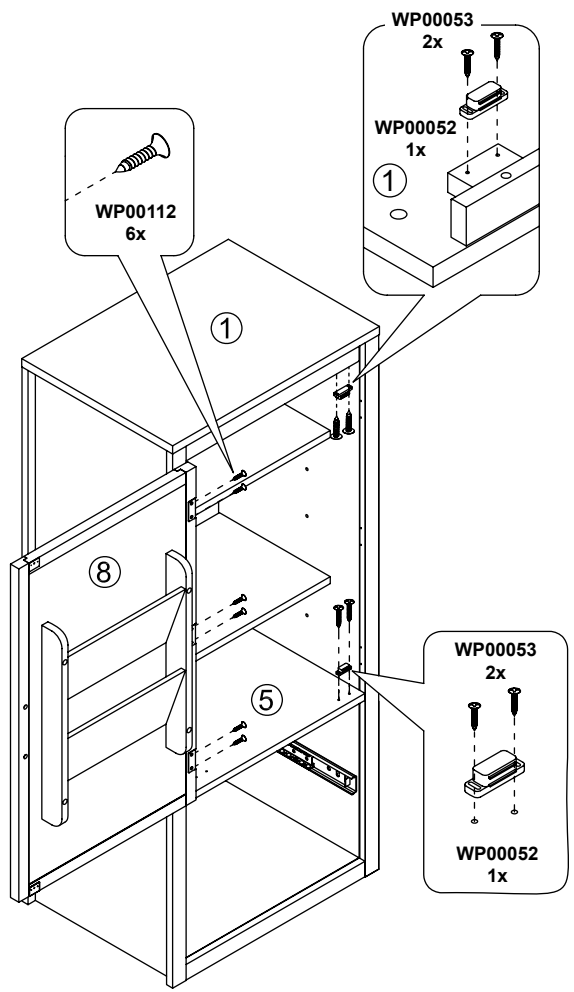
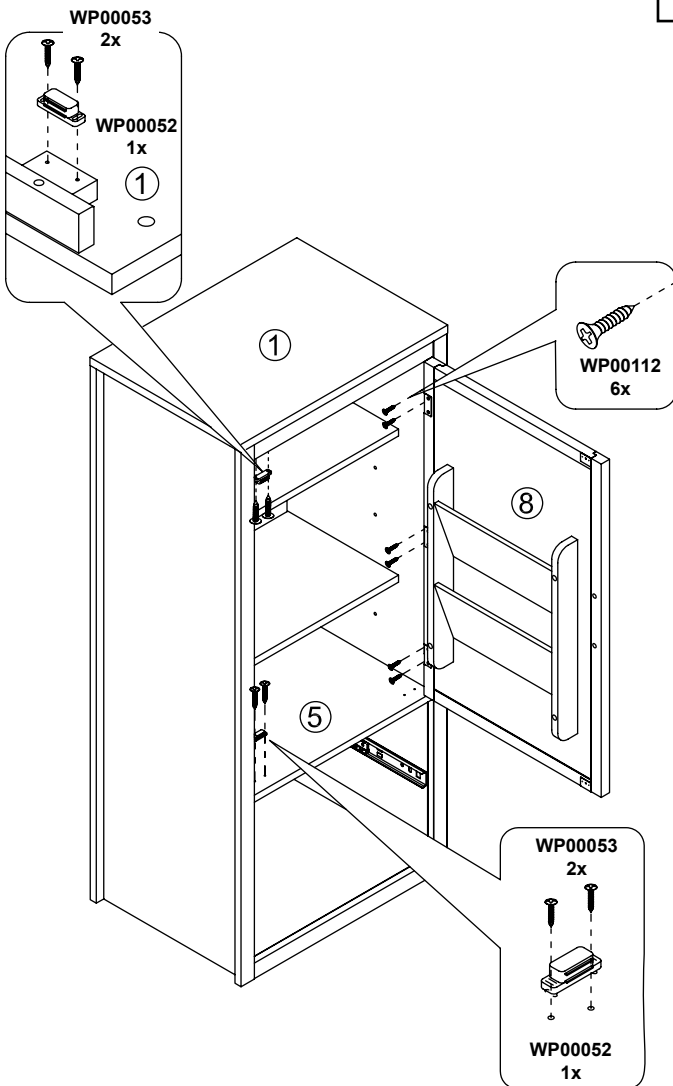

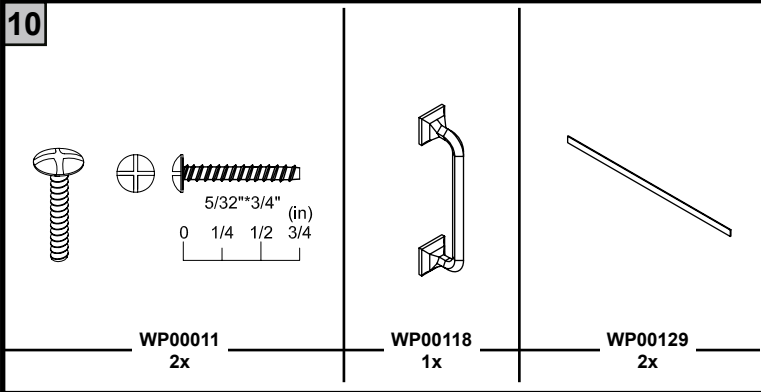

10 **DRAWER ASSEMBLY.**
ASSEMBLAGE DU TIROIR.
Ensamblaje de cajones.

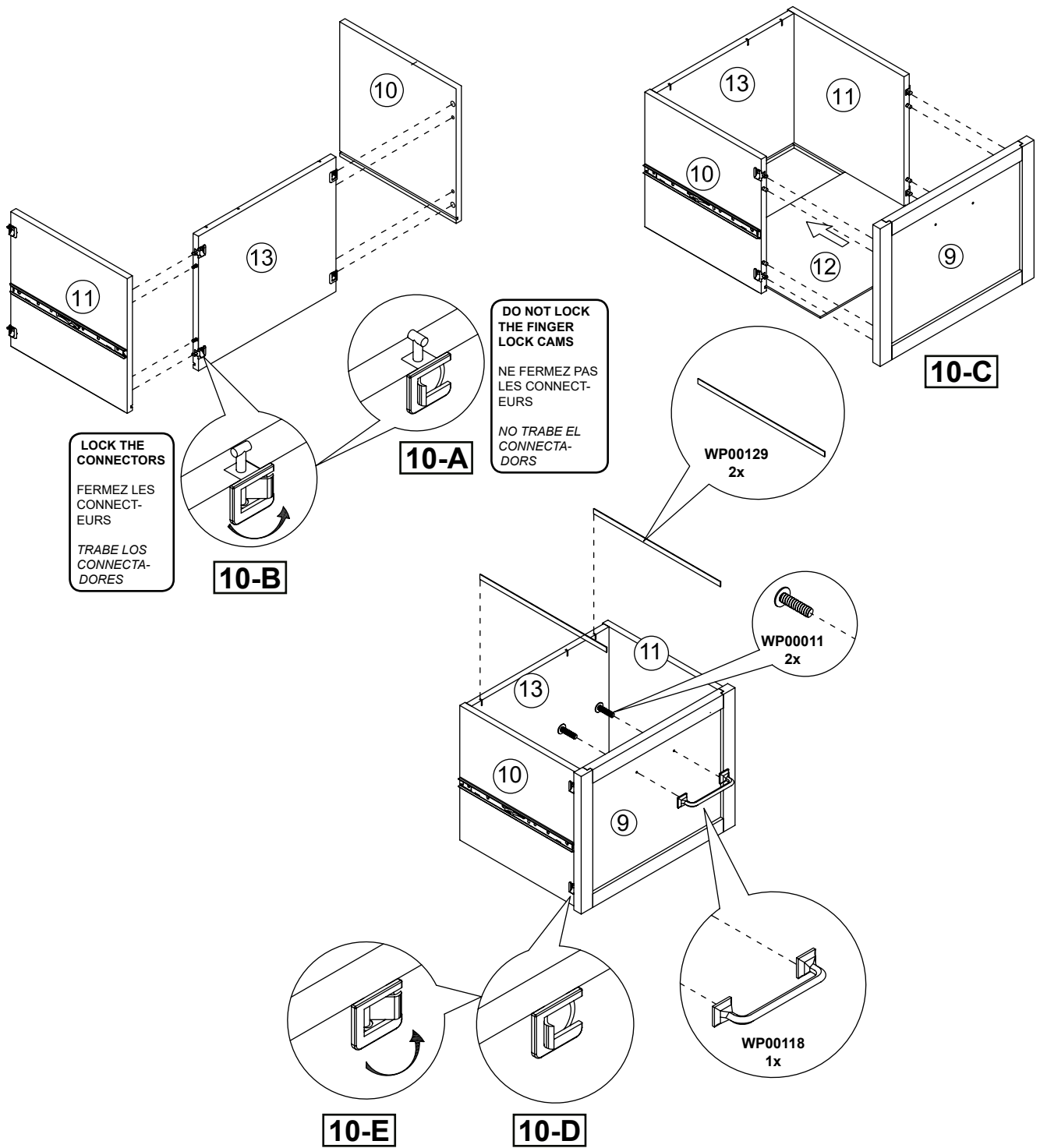

11

DRAWERS INSTALLATION.
INSTALLATION DU TIROIR.
INSTALACION DE CAJONES.

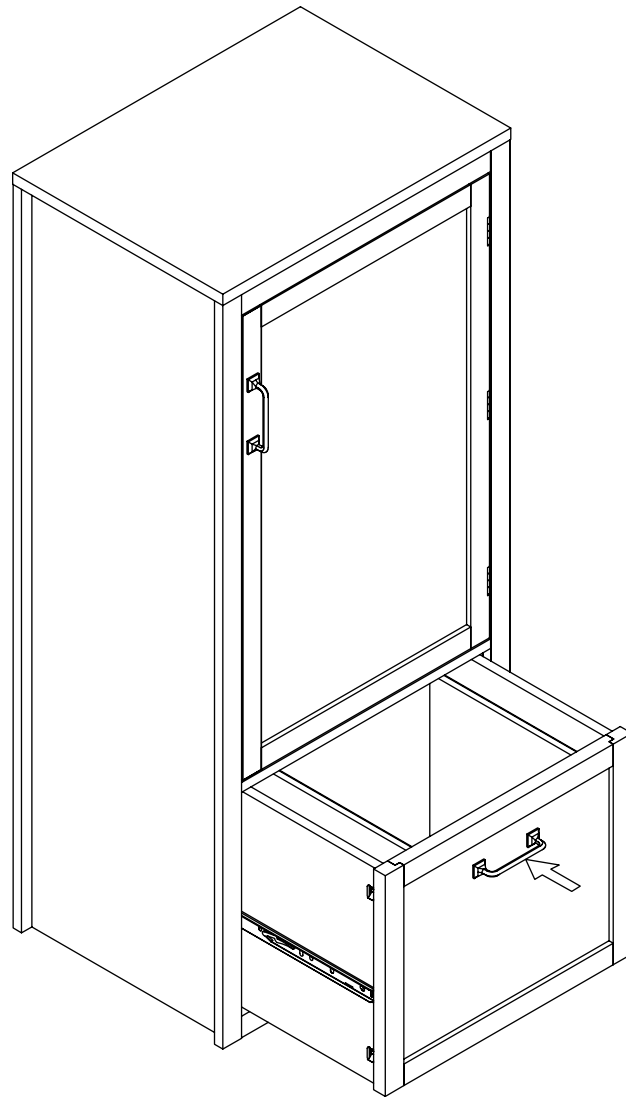

12

WP00035



x2

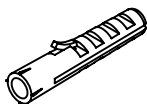

x1

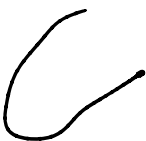

x1

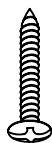

5/32" x 1"

0 1/4 1/2 3/4 1 (in)

x1

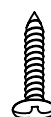

5/32" x 3/4"

0 1/4 1/2 3/4 (in)

x1

12

ANTI-TIPPING KIT INSTALLATION.**INSTALLATION DE LA TROUSSE ANTI-BASCULEMENT.***Instalación del juego antibalanceo.*

IN ORDER TO AVOID SERIOUS INJURIES TO YOUR FAMILY, WE STRONGLY RECOMMEND TO USE THE ANTI-TIPPING KIT TO SECURE THE UNIT TO THE WALL.

DE FAÇON À ÉVITER TOUT RISQUE DE BLESSURES POUR VOTRE FAMILLE, NOUS RECOMMANDONS FORTEMENT D'UTILISER LA TROUSSE ANTI-BASCULEMENT AFIN DE FIXER L'UNITÉ AU MUR.

Para evitar un accidente para vuestra familia, recomendamos fuertemente que utilicen el juego antibalanceo con el fin de fijar el mueble al pared.

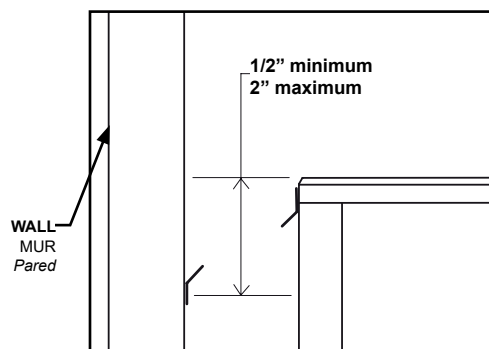

-PRE-DRILL A HOLE AT THE DESIRED HEIGHT USING A 3/16in DRILL BIT, MAKING SURE IT IS ALIGNED TO A STUD.

-PERCEZ AU PRÉALABLE UN TROU À LA HAUTEUR SOUHAITÉE À L'AIDE D'UNE MÈCHE DE 3/16in, EN S'ASSURANT QU'IL EST ALIGNÉ À UN MONTANT.

-Perforar con antelación un agujero en la altura deseada y utilizando una broca de 3/16in. Asegurarse ello es alineado a un viga.

