

NOTE/ NOTE/ NOTA

1) THIS WALLBED IS TO BE USED IN HOMES WITH STANDARD CONSTRUCTION, THE BUTTERFLY TOGGLES ARE TO BE USED IN DRY-WALL THAT IS AT LEAST 1/2" DEEP.

2) IF ANY ASSEMBLY IS DONE ON NON-STANDARD CONSTRUCTION, RETAILER OR MANUFACTURER IS NOT RESPONSIBLE FOR ANY DEFECTS OR DAMAGES.

3) FOR ANY ASSEMBLY IN NON-STANDARD CONSTRUCTION, PLEASE CONSULT A PROFESSIONAL INSTALLER.

1) CE LIT MUR DOIT ÊTRE UTILISÉ DANS LES FOYERS AVEC LA CONSTRUCTION STANDARD. LES ANCRÉS DE PAILLON DOIVENT ÊTRE UTILISÉ DANS LES CLOISONS SÈCHES QUI ONT AU MOINS 1/2" DE PROFONDEUR.

2) SI L'ASSEMBLAGE SE FAIT SUR LA CONSTRUCTION NON-STANDARD, LE DÉTAILLANT OU FABRICANT N'EST PAS RESPONSABLE POUR TOUT DÉFAUTS OU DOMMAGES.

3) POUR TOUT ASSAMBLAGE DANS LA CONSTRUCTION NON-STANDARD, S'IL VOUS PLAÎT CONSULTER UN INSTALLATEUR PROFESSIONNEL.

1) ESTA CAMA PARED SE DEBE UTILIZAR EN HOGARES CON CONSTRUCCIÓN ESTÁNDAR, MARIPOSA ENCLAJE DEBEN SER UTILIZADO EN YESO QUE ES POR LO MENOS 1/2" DE PROFUNDIDAD.

2) SI ALGUNA ASAMBLEA SE HACE EN CONSTRUCCIÓN NO STANDARD, COMERCIANTE O FABRICANTE NO SE RESPONSABILIZA DE TODOS LOS DEFECTOS O DAÑOS.

3) PARA EL ARMADO EN CONSTRUCCIÓN NO STANDARD, CONSULTE A UN INSTALADOR PROFESIONAL.

IMPORTANT CUSTOMER SERVICE INFORMATION
INFORMATION IMPORTANTE DE NOTRE SERVICE À LA CLIENTÈLE
INFORMACIÓN IMPORTANTE SOBRE SERVICIO AL CLIENTE INCLUIDA

THIS ASSEMBLY INSTRUCTION IS REQUIRED TO VALIDATE THE WARRANTY AND FOR ANY REQUEST TO THE CUSTOMER SERVICE.

CE MANUEL D'INSTRUCTION EST REQUIS POUR VALIDER LA GARANTIE ET POUR TOUTE DEMANDE AU SERVICE À LA CLIENTÈLE.

ESTA MANUAL DE INSTRUCCIÓN ES REQUERIDA PARA VALIDARLE LA GARANTÍA Y PARA TODA PETICIÓN EL SERVICIO AL CLIENTE.

Thank you for your purchase of this product.
To enhance your purchase and secure your warranty, please review these important notes.

Merci d'avoir acheté un de nos produits.
Pour améliorer votre achat et sécuriser votre garantie, veuillez lire attentivement ces notes.

Gracias por la compra de este producto.
Para mejorar su compra y asegurar su garantía, por favor revise estas notas importantes.

NOTES ON CUSTOMER SERVICE :

PLEASE examine all packaging BEFORE discarding. Shortages can occur by leaving parts in the packaging materials. If by mistake, any part is missing or damaged, kindly contact us

A PROPOS DU SERVICE À LA CLIENTÈLE:

S.V.P. Bien regarder à l'intérieur de l'emballage AVANT de le jeter ou de recycler. Il se pourrait qu'il reste encore des pièces requises pour l'assemblage. Si, par erreur, une pièce était manquante ou défectueuse, prière de nous contacter

A PROPÓSITO DEL SERVICIO A LA CLIENTA:

Por favor. Bien mirar dentro del embalaje ANTES DE echarlo o de reciclarlo. Podría que todavía quedan unas piezas requeridas para la reunión. Si, por error, una pieza era faltante o defectuosa, oración de ponerse en contacto con nosotros

Please have the following information ready when you contact us:

- 1) The name of the location where purchased your unit and the date of the purchase.
- 2) The Revision Number of the product (located on the box, at the bottom of the second page of the manual and on the white back panel label).
- 3) The Lot Number located on the box, at the bottom of the second page of the manual and on the white back panel label.
- 4) The code and the description of the damage or missing part (see 'part list' inside the assembly manual)

Avant de nous contacter, ayez à la portée de la main les informations suivantes:

- 1) Le nom de l'endroit où le meuble a été acheté ainsi que sa date d'achat.
- 2) Le Numéro de Révision du produit (situés sur la boîte, au bas de la deuxième page de votre manuel d'instruction et sur l'étiquette blanche à l'arrière du meuble).
- 3) Le Numéro de Lot situé sous la boîte, au bas de la deuxième page de votre manuel d'instruction et sur l'étiquette blanche à l'arrière du meuble.
- 4) Le code et la description de la pièce endommagée ou manquante à remplacer (voir à l'intérieur du manuel).

Antes de ponerse en contacto con nosotros, tenga al alcance de la mano las informaciones siguientes:

- 1) El nombre del lugar donel el mueble ha sido comprado así como su fecha de compra.
- 2) El número de revisión del producto (situados sobre la caja, sobre la segunda página de su manual de instrucción y sobre la etiqueta blanca en la zaga del mueble).
- 3) El número de Lot situado bajo la caja, et sobre la segunda página de su manual de instrucción y sobre la etiqueta blanca en la zaga del mueble.
- 4) El código y la descripción de la pieza dañada o faltante que reemplaza (ver dentro del manual de instrucción).

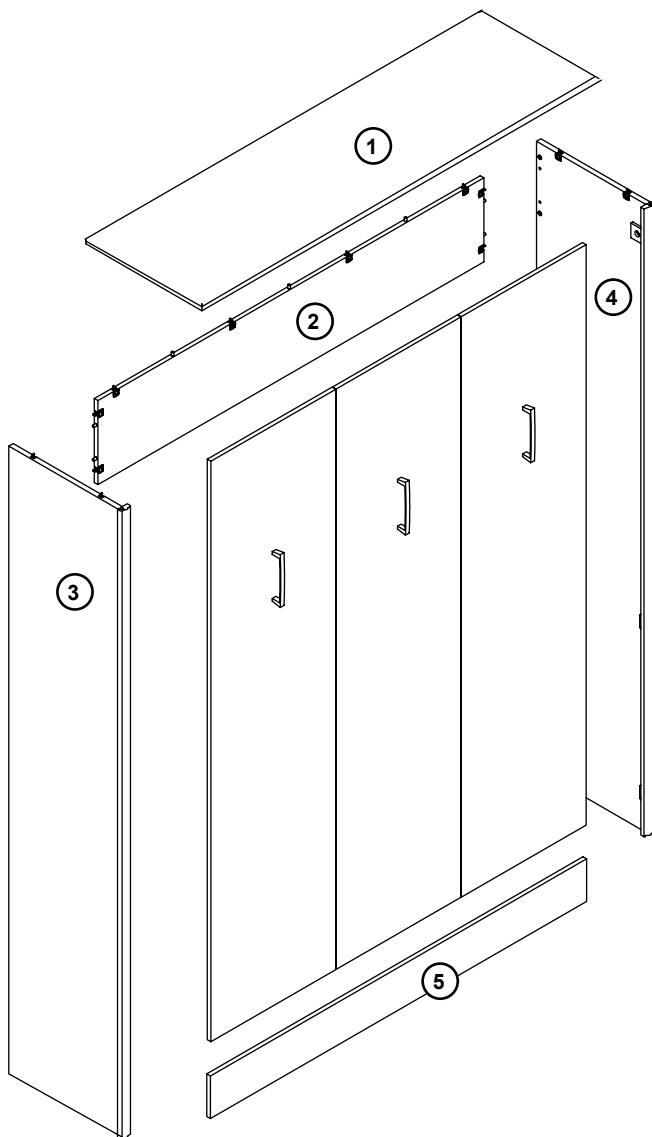

ALREADY INSTALLED
DÉJA INSTALLÉ
YA INSTALDO

WP00002 (ADJUSTABLE GLIDE- PATIN AJUSTABLE- Pata ajustable)

KEY CLIÉ CVE	PART NAME / NOM DE LA PIÈCE / NOMBRE DE LA PIEZA	QTY QTÉ CANT
①	TOP SHELF / TABLETTE SUPÉRIEURE / <i>Tabla superior</i>	1
②	UPPER BACK PANEL / PANNEAU ARRIÈRE SUPÉRIEUR / <i>Panel trasero superior</i>	1
③	LEFT GABLE / PANNEAU LATÉRAL GAUCHE / <i>Panel lateral izquierdo</i>	1
④	RIGHT GABLE / PANNEAU LATÉRAL DROIT / <i>Panel lateral derecho</i>	1
⑤	LOWER APRON / TRAVERSE INFÉRIEURE / <i>Travezaño inferior</i>	1

HARDWARE KIT/ KIT DE QUINCAILLERIE/ EQUIPO DE HARDWARE

QTY QTÉ CANT	PART NAME / NOM DE LA PIÈCE / NOMBRE DE LA PIEZA	PART No No PIÈCE PARTE No
4	ADJUSTABLE GLIDE / PATIN AJUSTABLE / <i>Pata ajustable</i>	WP00002

TOOLS REQUIRED
(NOT INCLUDED)

OUTILS REQUIS
(NON INCLUS)

HERRAMIENTAS
NECESARIAS
(NO INCLUIDAS)

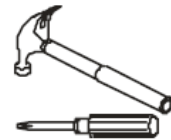

NOTE/ NOTE/ NOTA

* PLEASE CHECK CARTON 2, DOOR PANELS FOR QUEEN WALL BED FOR ACTUAL PART NO.

* SVP VÉRIFIER BOITE 2, PANNEAUX DE PORTE POUR NUMÉRO DE PIÈCES.

* POR FAVOR LA CASILLA 2, PUERTA PARA EL NÚMERO DE PIEZAS.

HOW TO CLEAN:

Do not place this product near a heat source, such as a radiator, or in direct sunlight.

Clean the product periodically with a soft cloth.

If finger prints, food and beverage stains, etc. are difficult to remove, use a cloth moistened with a mild non-abrasive detergent solution.

Do not use scouring powder, abrasive pad or solvent.

ENTRETIEN:

Ne placez pas ce meuble près d'une source de chaleur, tel qu'un calorifère ou directement au soleil.

Utilisez toujours un chiffon humide pour nettoyer le meuble.

Pour enlever les traces plus difficiles, utilisez un chiffon avec un savon non-abrasif.

Ne pas utiliser de poudre à récurer, de tampon abrasif ni de solvant.

LIMPIEZA:

No coloque este producto cerca de un fuente de calor, tales como un radiador o directamente bajo la luz del sol.

Limpie el producto periódicamente con un paño suave.

Si las manchas de huellas digitales, comida, bebida, etc. resultan difíciles de quitar, utilice un paño húmedo con una solución de detergente suave sin corrosivos.

No utilice detergente en polvo, ningún material abrasivo o solvente.

PRINTED IN CHINA/ IMPRIMÉ EN CHINE

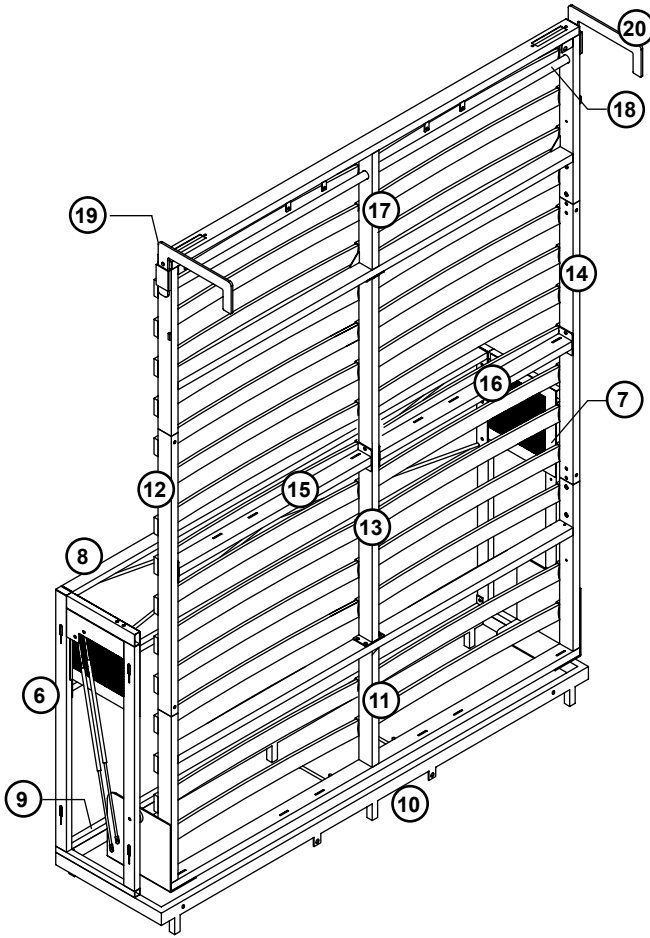

TOOLS REQUIRED
(NOT INCLUDED)

OUTILS REQUIS
(NON INCLUS)

HERRAMIENTAS
NECESARIAS
(NO INCLUIDAS)



ALREADY INSTALLED
DÉJA INSTALLÉ
YA INSTALDO

SG00094 (ADJUSTABLE GLIDE- PATIN AJUSTABLE- Pata ajustable)

HOW TO CLEAN:

Do not place this product near a heat source, such as a radiator, or in direct sunlight.

Clean the product periodically with a soft cloth.

If finger prints, food and beverage stains, etc. are difficult to remove, use a cloth moistened with a mild non-abrasive detergent solution.

Do not use scouring powder, abrasive pad or solvent.

ENTRETIEN:

Ne placez pas ce meuble près d'une source de chaleur, tel qu'un radiateur ou directement au soleil.

Utilisez toujours un chiffon humide pour nettoyer le meuble.

Pour enlever les traces plus difficiles, utilisez un chiffon avec un savon non-abrasif.

Ne pas utiliser de poudre à récurer, de tampon abrasif ni de solvant.

LIMPIEZA:

No coloque este producto cerca de un fuente de calor, tales como un radiador o directamente bajo la luz del sol.

Limpie el producto periódicamente con un paño suave.

Si las manchas de huellas digitales, comida, bebida, etc. resultan difíciles de quitar, utilice un paño húmedo con una solución de detergente suave sin corrosivos.

No utilice detergente en polvo, ningún material abrasivo o solvente.

KEY CLIÉ CVE	PART NAME / NOM DE LA PIÈCE / NOMBRE DE LA PIEZA	QTY QTÉ CANT
6	LEFT FRAME / ARMATURE GAUCHE / Armazón izquierda	1
7	RIGHT FRAME / ARMATURE DROITE / Armazón derecha	1
8	BACK FRAME / CHÂSSIS ARRIÈRE / Armazón trasero	1
9	BACK SUPPORT / SUPPORT ARRIÈRE / Armazón trasero	1
10	BASE SUPPORT / SUPPORT DE BASE / Base de apoyo	1
11	FRONT BED FRAME / CADRE DE LIT AVANT / Marco de la cama delantero	1
12	LEFT SIDE SUPPORT / SUPPORT GAUCHE / Apoyo izquierdo	1
13	MID SUPPORT / SUPPORT CENTRAL / Apoyo media	1
14	RIGHT SIDE SUPPORT / SUPPORT DROITE / Apoyo derecho	1
15	MID LEFT SUPPORT / SUPPORT CENTRAL GAUCHE / Apoyo media izquierdo	1
16	MID RIGHT SUPPORT / SUPPORT CENTRAL DROITE / Apoyo media derecho	1
17	BACK BED FRAME / CADRE DE LIT ARRIÈRE / Marco de la cama trasero	1
18	SUPPORT POST / SUPPORT DE JAMBE / Soporte para las piernas	1
19	LEFT SUPPORT / SUPPORT GAUCHE / Soporte izquierda	1
20	RIGHT SUPPORT / SUPPORT DROITE / Soporte derecha	1

HARDWARE KIT/ KIT DE QUINCAILLERIE/ EQUIPO DE HARDWARE

QTY QTÉ CANT	PART NAME / NOM DE LA PIÈCE / NOMBRE DE LA PIEZA	PART No No PIÈCE PARTE No
2	SCREW / VIS / Tornillo	SG00048
26	WASHER / RONDELLE / Arandela	SG00050
2	SCREW / VIS / Tornillo	SG00133
16	SCREW / VIS / Tornillo	SG00013
6	BUTTERFLY ANCHOR / ANCRE PAPILLON / Mariposa anclaje	SG00078
3	WALL BRACKET / FIXATION / Fijación	SG00079
6	SCREW / VIS / Tornillo	SG00080
19	FASTENING BOLT / BOULON DE FIXATION / Perno de fijación	SG00081
4	NUT / ECROU / Tuerca	SG00082
8	WASHER / RONDELLE / Arandela	SG00083
4	WASHER / RONDELLE / Arandela	SG00084
2	BOLT ADAPTER / ADAPTEUR BOULON / Tornillo de ajuste	SG00085
6	SCREW / VIS / Tornillo	SG00086
6	L BRACKET / FIXATION / Fijación	SG00087
6	SCREW / VIS / Tornillo	SG00088
2	SCREW / VIS / Tornillo	SG00089
1	OPEN WRENCH / CLÉ / Llave inglesa	SG00090
1	ALLEN KEY 4mm / CLÉ HEXAGONALE 4mm / Llave hexagonal 4mm	SG00091
1	LEVELER / NIVELEUR / Nivelador	SG00092
3	KEY / CLÉ / Clave	SG00093
6	ADJUSTABLE GLIDE / PATIN AJUSTABLE / Pata ajustable	SG00094
10	SCREW / VIS / Tornillo	SG00113
28	WASHER / RONDELLE / Arandela	SG00118
1	ALLEN KEY 5mm / CLÉ HEXAGONALE 5mm / Llave hexagonal 5mm	SG00119
12	PLASTIC CAP / BOUCHON / Tapón	SG00124
4	PLASTIC CAP / BOUCHON / Tapón	SG00125
2	PLASTIC CAP / BOUCHON / Tapón	SG00126
2	PLASTIC CAP / BOUCHON / Tapón	SG00127
2	NUT / ÉCROU / Tuerca	SG00128
2	RUBBER STOPPER / BOUCHON EN CAOUTCHOUC / Tapón de goma	SG00129
6	SCREW / VIS / Tornillo	SG00130
4	SCREW / VIS / Tornillo	SG00131
2	WASHER / RONDELLE / Arandela	SG00132

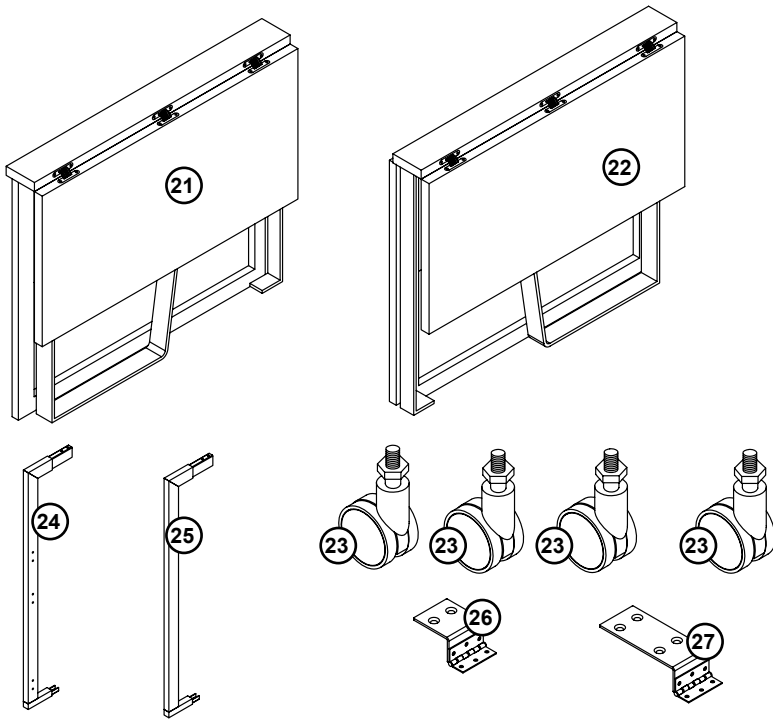

TOOLS REQUIRED
(NOT INCLUDED)

Outils Requis
(NON INCLUS)

HERRAMIENTAS
NECESARIAS
(NO INCLUIDAS)

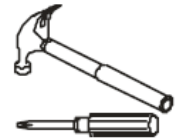

KEY CLIE CVE	PART NAME / NOM DE LA PIÈCE / NOMBRE DE LA PIEZA	QTY QTÉ CANT
21	LEFT SIDE DESK / BUREAU GAUCHE / Escritorio izquierdo	1
22	RIGHT SIDE DESK / BUREAU DROIT / Escritorio derecho	1
23	CASTER / ROULETTE / Caster	4
24	LEFT ADD ON FRAME / CADRE DE GAUCHE / Izquierda agregar en marco	1
25	RIGHT ADD ON FRAME / CADRE DE DROITE / Derecho agregar en marco	1
26	SMALL METAL HINGE / PETITE CHARNIÈRE / Bisagra pequena	2
27	LONG METAL HINGE / CHARNIÈRE LONGUE / Bisagra larga	2

HARDWARE KIT/ KIT DE QUINCAILLERIE/ EQUIPO DE HARDWARE

QTY QTÉ CANT	PART NAME / NOM DE LA PIÈCE / NOMBRE DE LA PIEZA	PART No No PIÈCE PARTE No
12	SCREW / VIS / Tornillo	WP00096
4	SCREW / VIS / Tornillo	WP00086
2	SCREW / VIS / Tornillo	WP00087
12	SCREW / VIS / Tornillo	WP00097
1	ALLEN KEY 4mm / CLÉ HEXAGONALE 4mm / Llave hexagonal 4mm	WP00007

HOW TO CLEAN:

Do not place this product near a heat source, such as a radiator, or in direct sunlight.

Clean the product periodically with a soft cloth.

If finger prints, food and beverage stains, etc. are difficult to remove, use a cloth moistened with a mild non-abrasive detergent solution.

Do not use scouring powder, abrasive pad or solvent.

ENTRETIEN:

Ne placez pas ce meuble près d'une source de chaleur, tel qu'un calorifère ou directement au soleil.

Utilisez toujours un chiffon humide pour nettoyer le meuble.

Pour enlever les traces plus difficiles, utilisez un chiffon avec un savon non-abrasif.

Ne pas utiliser de poudre à récurer, de tampon abrasif ni de solvant.

LIMPIEZA:

No coloque este producto cerca de un fuente de calor, tales como un radiador o directamente bajo la luz del sol.

Limpiar el producto periódicamente con un paño suave.

Si las manchas de huellas digitales, comida, bebida, etc. resultan difíciles de quitar, utilice un paño húmedo con una solución de detergente suave sin corrosivos.

No utilice detergente en polvo, ningún material abrasivo o solvente.

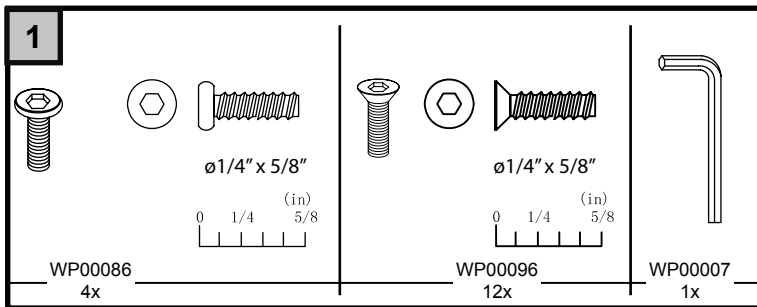

1 **LEFT & RIGHT FRAME PREPARATION.**
PRÉPARATION DES CHASSIS GAUCHE ET DROITE.
Preparación del chasis izquierdo y derecho.

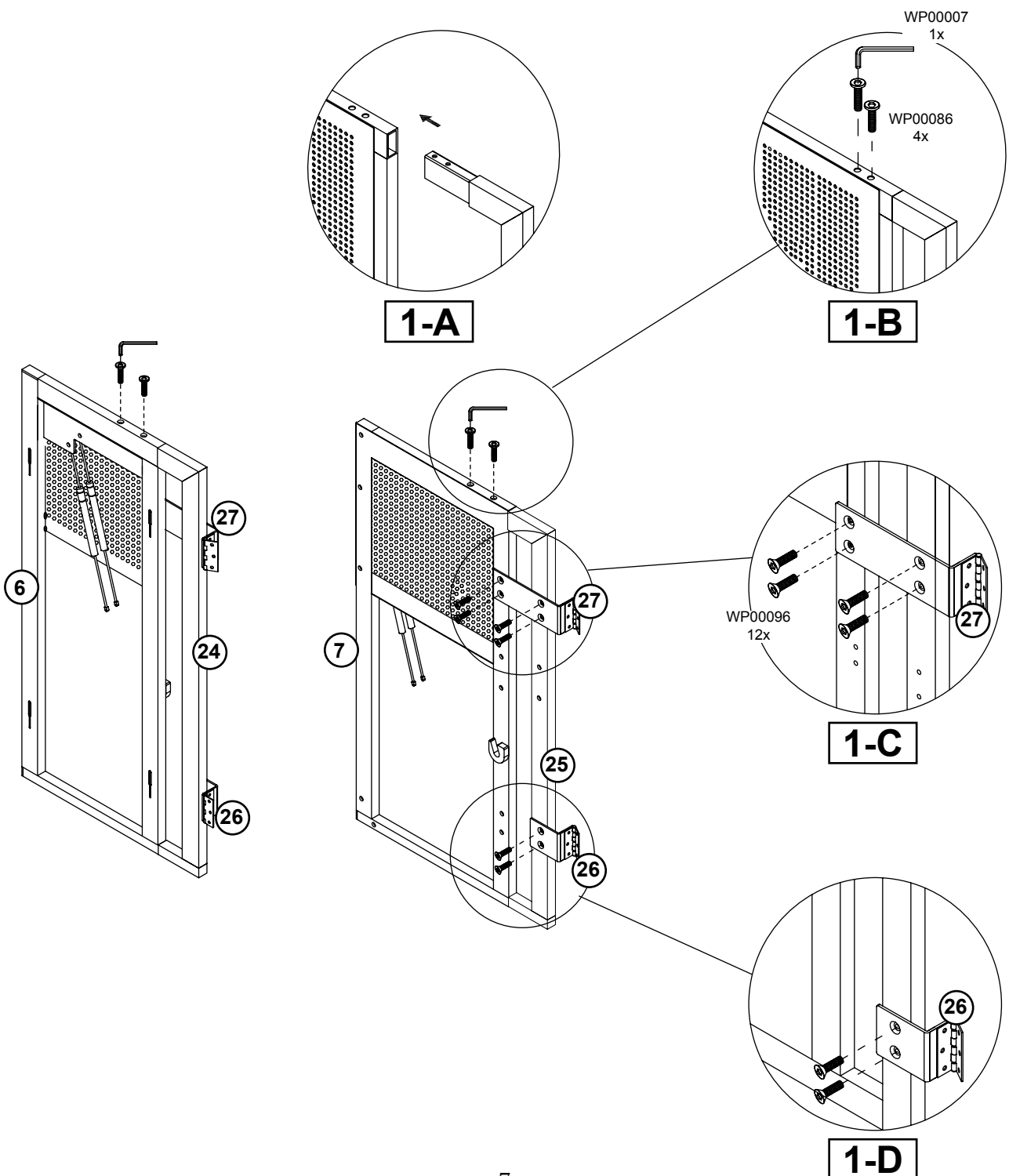

2

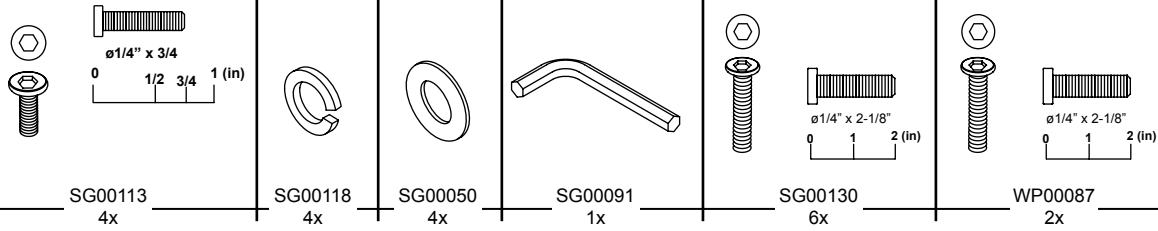

2

BED FRAME ASSEMBLY.
ASSEMBLAGE DU CADRE DE LIT.
Asamblea marco de la cama.



CAUTION:
 (TWO) 2 PEOPLE ARE REQUIRED
 FOR THIS STEP



MISE EN GARDE:
 DEUX (2) PERSONNES SONT NÉCESSAIRES
 POUR CETTE ÉTAPE
CUIDADO
 DOS (2) PERSONAS SON NECESARIAS
 PARA ESTA ETAPA

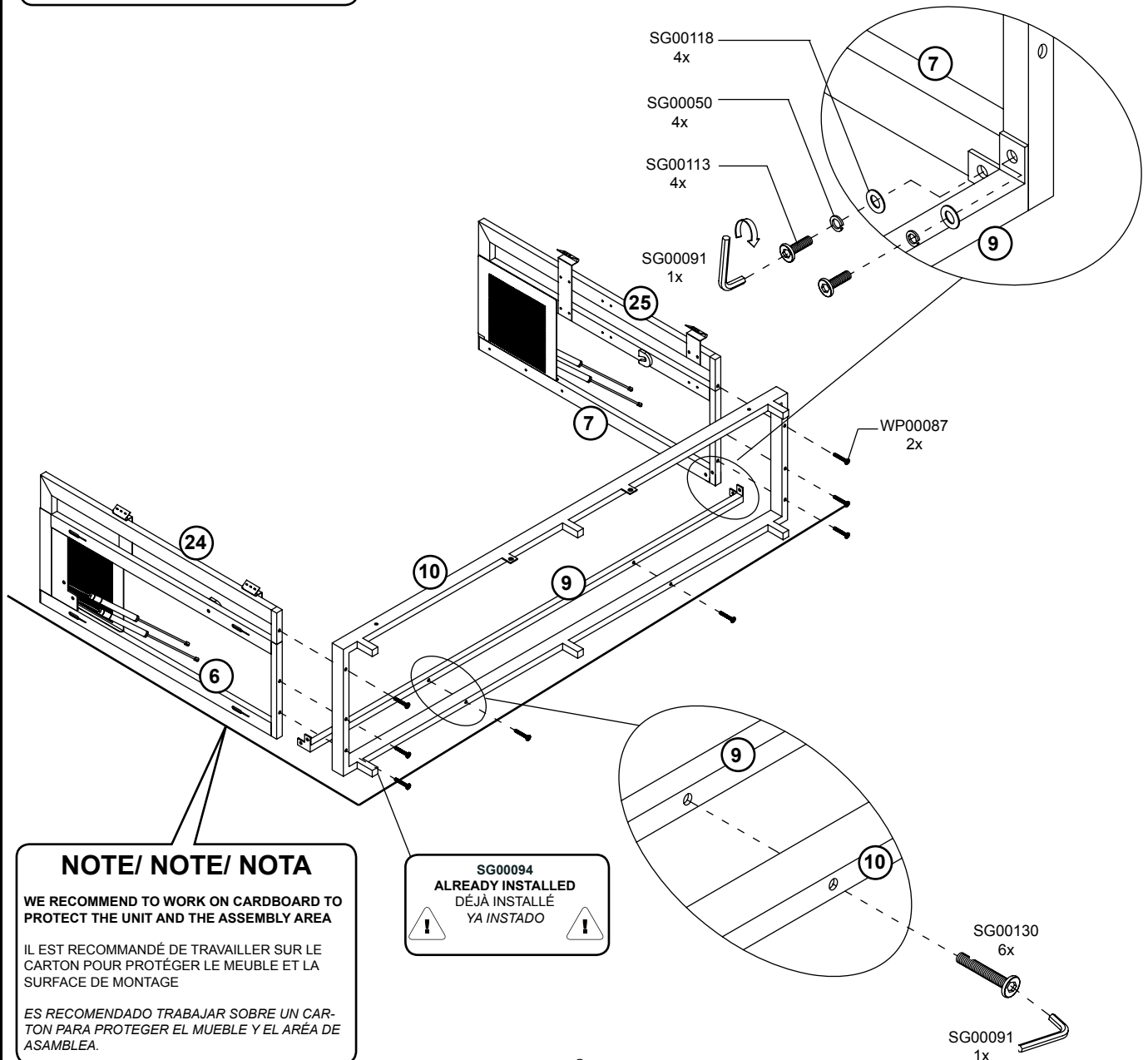

NOTE/ NOTE/ NOTA

WE RECOMMEND TO WORK ON CARDBOARD TO PROTECT THE UNIT AND THE ASSEMBLY AREA

IL EST RECOMMANDÉ DE TRAVAILLER SUR LE CARTON POUR PROTÉGER LE MEUBLE ET LA SURFACE DE MONTAGE

ES RECOMENDADO TRABAJAR SOBRE UN CARTON PARA PROTEGER EL MUEBLE Y EL ÁREA DE ASAMBLEA.

SG00094
 ALREADY INSTALLED
 DÉJÀ INSTALLÉ
 YA INSTADO

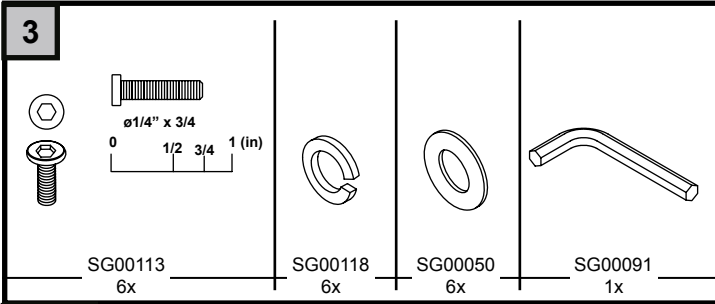

CAUTION:
 (TWO) 2 PEOPLE ARE REQUIRED FOR THIS STEP

MISE EN GARDE:
 DEUX (2) PERSONNES SONT NÉCESSAIRES POUR CETTE ÉTAPE

CUIDADO
 DOS (2) PERSONAS SON NECESARIAS PARA ESTA ETAPA

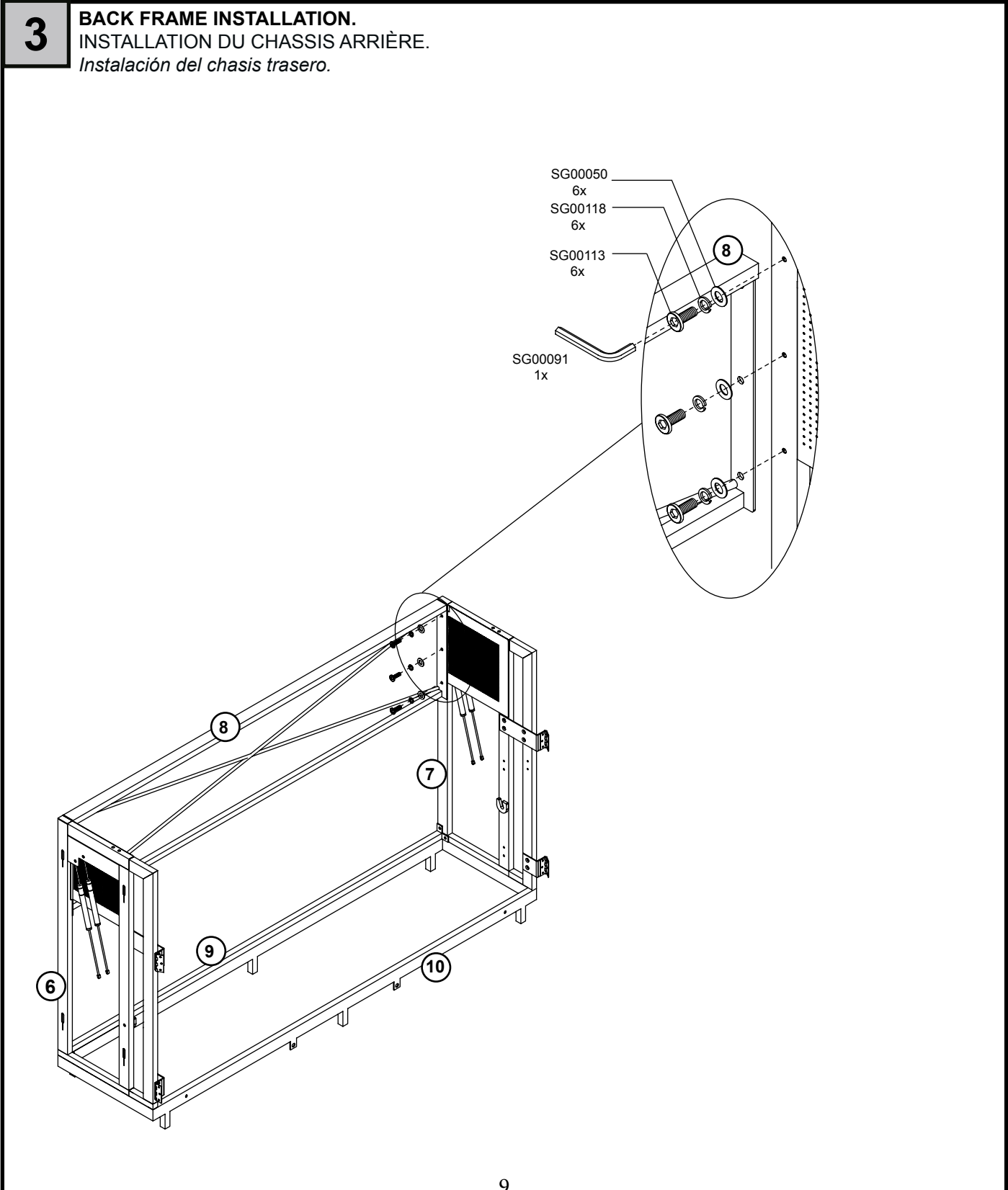

4a

METAL FRAME LEVELING GUIDELINE. METAL FRAME NIVELLEMENT DIRECTRICE. Metal directriz regulador de nivel.

! IMPORTANT/ IMPORTANT/ Importante !

THE LEGS AT THE BASE OF THE FRAME MUST BE LEVEL WITH THE TOP SURFACE OF THE FLOORING. IF YOU HAVE CARPET, EXTEND THE LEVELERS UNTIL THE LEGS ARE EVEN WITH THE TOP OF THE CARPET SURFACE WHEN THE LEVELERS ARE IN CONTACT WITH THE FLOOR.

LES PIEDS DANS LA BASE DU CADRE DOIT ETRE NIVEAU AVEC LA SURFACE HAUT DE LA PLANCHER. SI VOUS AVEZ CARPET, PROLONGER LES NIVELEURS JUSQU'À LES PIEDS SONT MEME AVEC LE HAUT DE LA SURFACE CARPET QUAND ILS NIVELEURS SONT EN CONTACT AVEC LE SOL.

Las piernas en la base del bastidor debe estar a nivel con la parte superior superficie del piso. Si tiene alfombra, extiende los niveladores hasta que las patas son incluso con la parte superior de la superficie de la alfombra cuando NIVELADORES están en contacto con el suelo.

! WARNING/ ATTENTION/ Advertencia !

MAXIMUM HEIGHT ADJUSTMENT ON THE LEVELER (SG00094) SHOULD NOT EXCEED 1" IN HEIGHT

AJUSTEMENT DE LA HAUTEUR MAXIMALE SUR LE LEVELER (SG00094) NE DOIT PAS DEPASSER 1 "EN HAUTEUR

Máximo de ajuste de altura en el nivelador (SG00094) no debe exceder de 1 "de altura

LEGS ARE BELOW THE TOP SURFACE OF THE CARPET.

JAMBES SONT SOUS LA SURFACE HAUT DE LA CARPET.

Las piernas están debajo de la cima superficie de la alfombra.

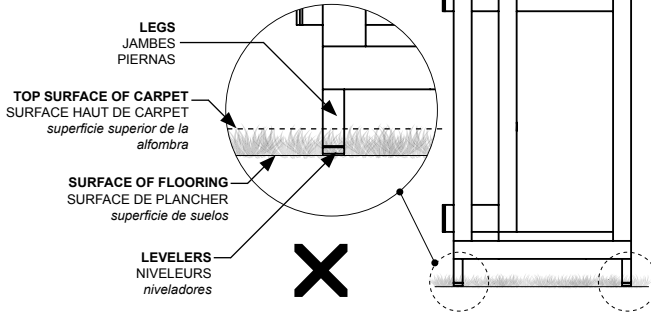

LEGS ARE EVEN WITH TOP SURFACE OF THE CARPET WITH LEVELERS IN CONTACT WITH SURFACE OF THE FLOOR.

JAMBES SONT MEME AVEC SURFACE HAUT DE LA CARPET AVEC NIVELEURS EN CONTACT AVEC LA SURFACE DE LA CHAUSSEE.

Las piernas son INCLUSO CON TOP superficie de la alfombra con niveladores en contacto con la superficie del suelo

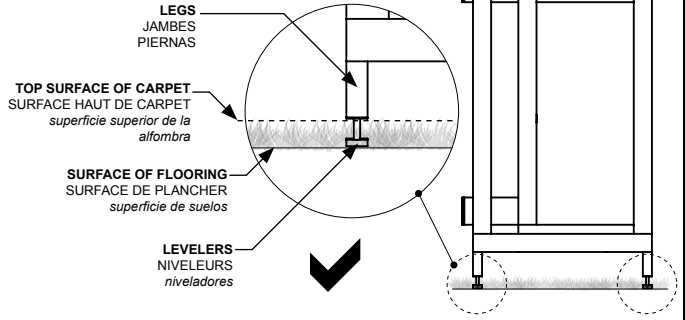

4b

METAL FRAME LEVELING GUIDELINE. METAL FRAME NIVELLEMENT DIRECTRICE. Metal directriz regulador de nivel.

! IMPORTANT/ IMPORTANT/ Importante !

THE FRAME MUST BE LEVELLED FROM LEFT TO RIGHT AND FRONT TO BACK BY ADJUSTING THE LEVELERS.

LE CADRE DOIT ÊTRE NIVELÉ DE GAUCHE À DROITE ET AVANT POUR SAUVEGARDER EN AJUSTANT LES NIVELEURS.

El marco debe nivelarse de izquierda a derecha y delante hacia atrás, ajustando los niveladores.

LEVELER POSITION ON METAL FRAME FOR LEVELING LEFT TO RIGHT

POSITION DU LEVIER SUR CADRE DE METAL POUR NIVELLEMENT GAUCHE À DROITE

Posición de la palanca sobre bastidor metálico PARA regulable izquierda a derecha

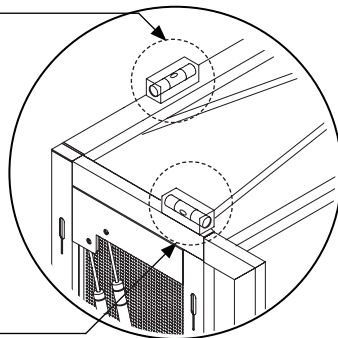

LEVELER POSITION ON METAL FRAME FOR LEVELING FRONT TO BACK

POSITION DU LEVIER SUR METAL FRAME POUR NIVELLEMENT AVANT EN ARRIERE

Palanca de posición en marco del metal para frente a la parte posterior de nivelación

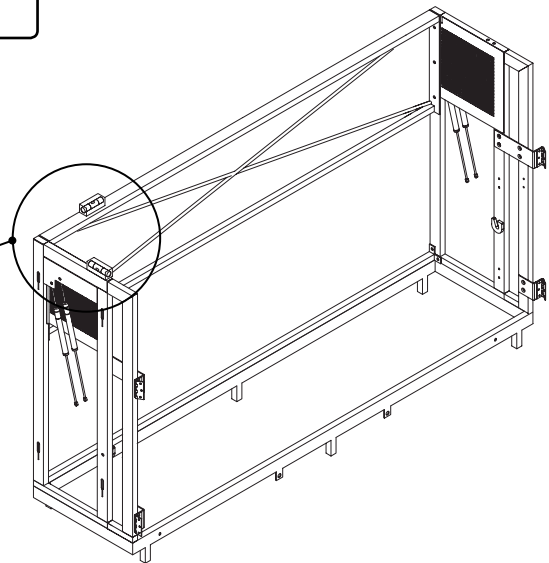

! WARNING/ ATTENTION/ Advertencia !

MAXIMUM HEIGHT ADJUSTMENT ON THE LEVELER (SG00094) SHOULD NOT EXCEED 1" IN HEIGHT

AJUSTEMENT DE LA HAUTEUR MAXIMALE SUR LE LEVELER (SG00094) NE DOIT PAS DEPASSER 1 "EN HAUTEUR

Máximo de ajuste de altura en el nivelador (SG00094) no debe exceder de 1 "de altura

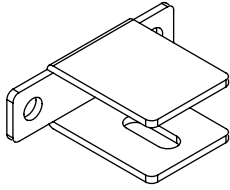
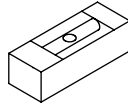
4cSG00081
3xSG00079
3xSG00092
1x**4c**

METAL FRAME PLACEMENT AND LEVELING.
PLACEMENT DE CADRE DE MÉTAL ET MISE A NIVEAU.
Colocación de estructura metálica y nivelación.

CAUTION:
 (TWO) 2 PEOPLE ARE REQUIRED FOR THIS STEP

MISE EN GARDE:
 DEUX (2) PERSONNES SONT NÉCESSAIRES POUR CETTE ÉTAPE
CUIDADO
 DOS (2) PERSONAS SON NECESARIAS PARA ESTA ETAPA

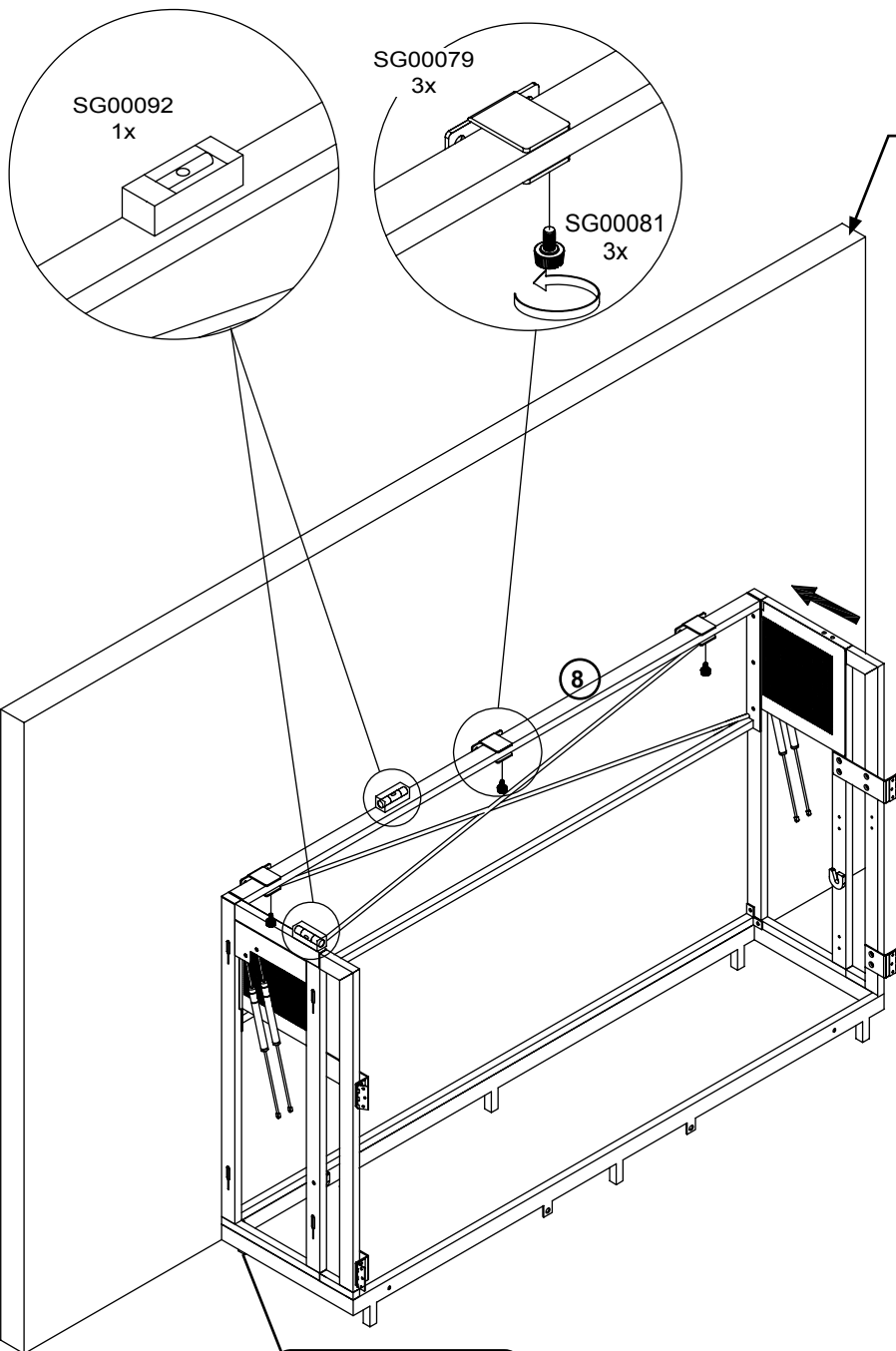

1. Attached the Wall Bracket (SG00079) to the Metal Frame as shown.

2. Place the frame in the desired position for the bed. Using the enclosed Leveler (SG00092), level the frame by adjusting the glide (SG00094) at the bottom of the unit.

1. Fixez le support mural (SG00079) à l'armature métallique comme illustre.

2. Placer le cadre dans la position souhaitée pour le lit. Utilisant le niveau inclus (SG00092), niveler le cadre en ajustant les patins ajustable (SG00094).

1. Fije el soporte de pared (SG00079) al armazón metálico como se muestra.

2. Coloque el marco en la posición deseada para la cama. Utilizando el nivel incluido (SG00092), nivelar el marco mediante el ajuste de los patines regulables (SG00094).

IMPORTANT/ IMPORTANTE/ IMPORTANTE
THE FRAME MUST BE LEVEL BASED ON THE LEVELING GUIDELINE IN THE PREVIOUS STEPS FOR PROPER OPERATION.

LE CADRE DOIT ÊTRE NIVEAU SUR LA BASE DU DIRECTRICE DE MISE À NIVEAU DANS LES ÉTAPES PRÉCÉDENTES POUR LE BON FONCTIONNEMENT.

Del marco serán nivel acuerdo con la guía de nivelación en los pasos anteriores para un funcionamiento correcto.

SG00094
 ALREADY INSTALLED
 DÉJÀ INSTALLÉ
 YA INSTADO

5

WALL PREPARATION.
PRÉPARATION DU MUR.
Preparación de la pared.

-Remove Metal Frame from the wall & using a 16mm drill bit, drill the holes where marked.

-Retirer le chassis du mur et l'aide d'un foret de 16 mm, percer les trous aux endroits marqués.

-Retirar del capítulo del metal de la pared y con una broca de 16 mm, perfore los agujeros donde marcaron.

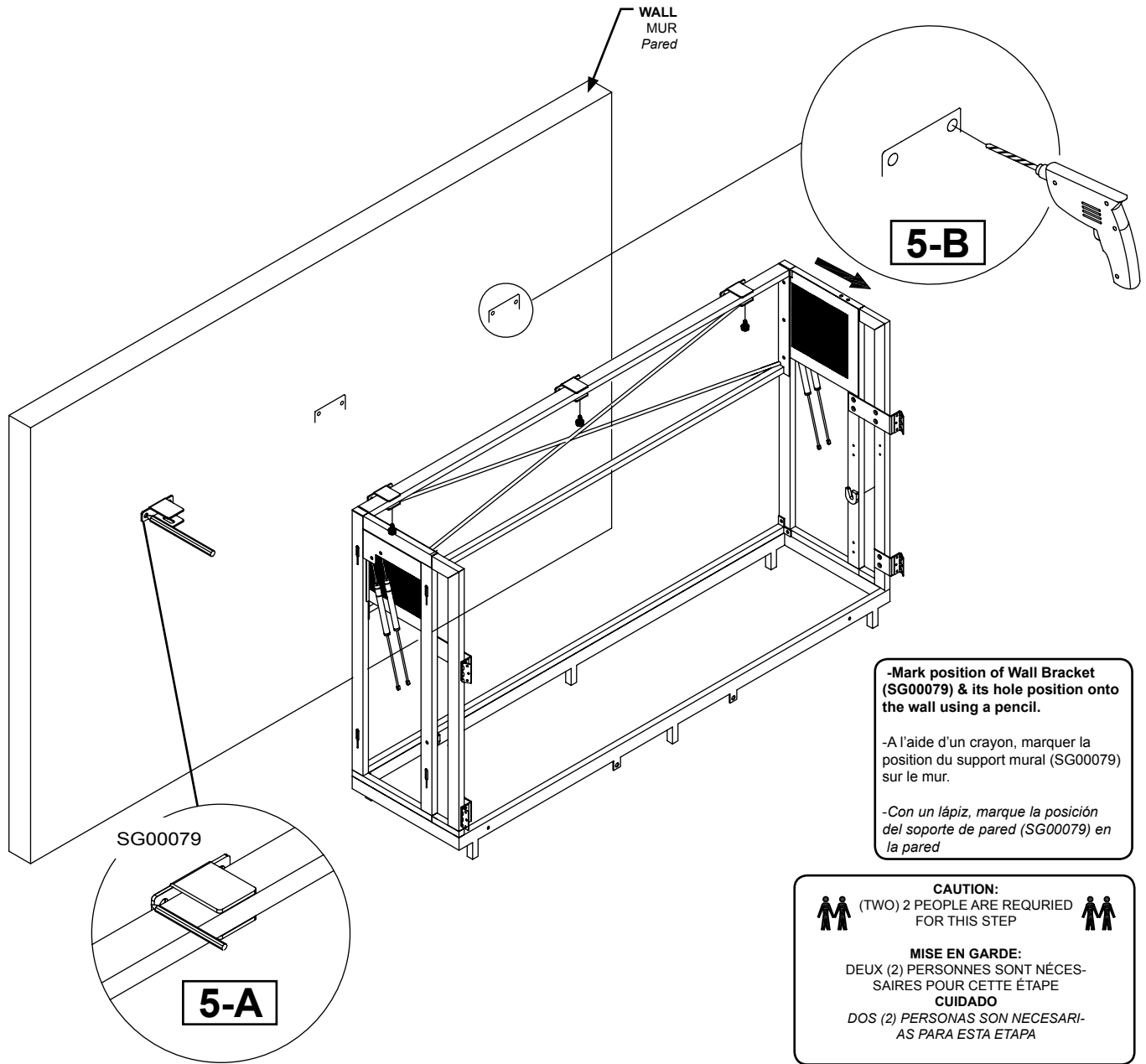

-Mark position of Wall Bracket (SG00079) & its hole position onto the wall using a pencil.

-A l'aide d'un crayon, marquer la position du support mural (SG00079) sur le mur.

-Con un lápiz, marque la posición del soporte de pared (SG00079) en la pared

CAUTION:
(TWO) 2 PEOPLE ARE REQUIRED FOR THIS STEP

MISE EN GARDE:
DEUX (2) PERSONNES SONT NÉCESSAIRES POUR CETTE ÉTAPE

CUIDADO
DOS (2) PERSONAS SON NECESARIAS PARA ESTA ETAPA

6				
	SG00081 3x	SG00079 3x	SG00078 6x	SG00080 6x

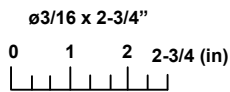

6 WALL BRACKET INSTALLATION.
INSTALLATION DE FIXATION AU MUR.
Instalación del soporte mural.

CAUTION:
 (TWO) 2 PEOPLE ARE REQUIRED FOR THIS STEP

MISE EN GARDE:
 DEUX (2) PERSONNES SONT NÉCESSAIRES POUR CETTE ÉTAPE

CUIDADO
 DOS (2) PERSONAS SON NECESARIAS PARA ESTA ETAPA

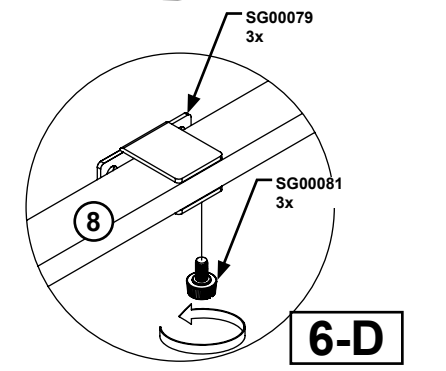
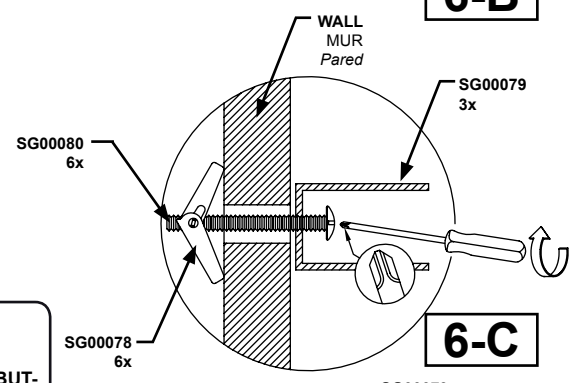
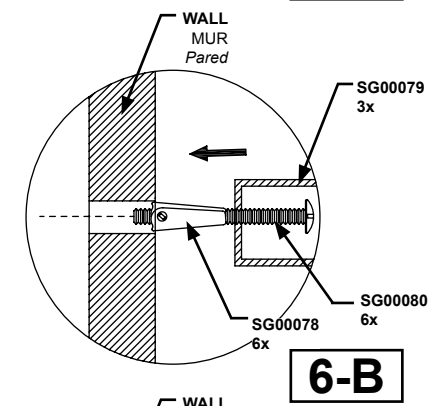
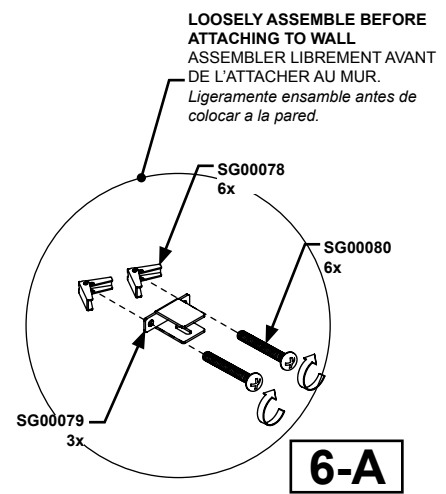
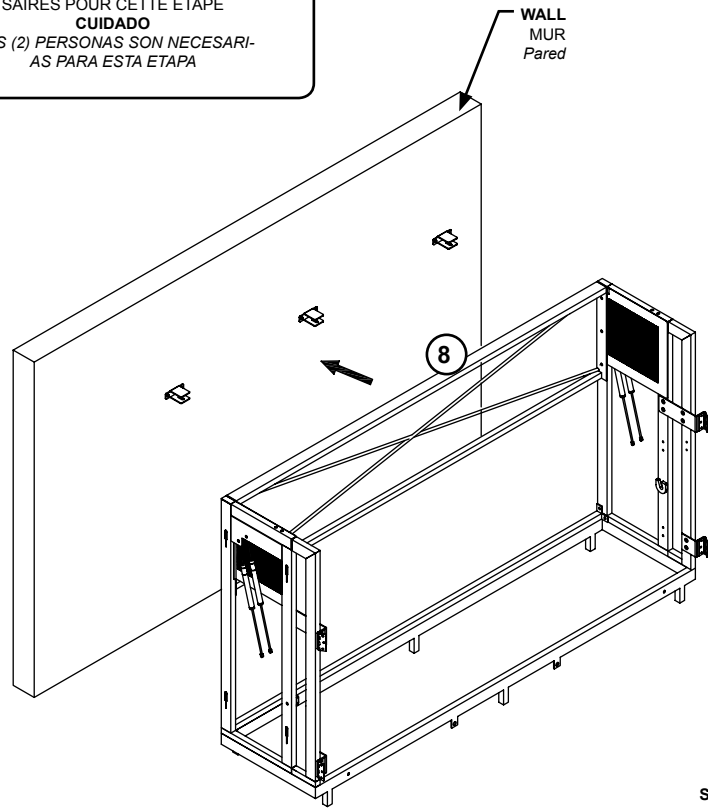

NOTE/ NOTE/ NOTA

1) THIS WALLBED IS TO BE USED IN HOMES WITH STANDARD CONSTRUCTION, THE BUTTERFLY TOGGLES ARE TO BE USED IN DRYWALL THAT IS AT LEAST 1/2" DEEP.
 2) IF ANY ASSEMBLY IS DONE ON NON-STANDARD CONSTRUCTION, RETAILER OR MANUFACTURER IS NOT RESPONSIBLE FOR ANY DEFECTS OR DAMAGES.

1) CE LIT MUR DOIT ÊTRE UTILISÉ DANS LES FOYERS AVEC CONSTRUCTION STANDARD. LES ANCRÉS DE PAPILLON DOIVENT ÊTRE UTILISÉ DANS LES CLOISONS SÈCHES QUI ONT AU MOINS 1/2" DE PROFONDEUR
 2) SI L'ASSEMBLAGE SE FAIT SUR LA CONSTRUCTION NON-STANDARD, LE DÉTAILLANT OU FABRICANT N'EST PAS RESPONSABLE POUR TOUT DÉFAUTS OU DOMMAGES

1) ESTA CAMA PARED SE DEBE UTILIZAR EN HOGARES CON CONSTRUCCIÓN ESTÁNDAR, MARIPOSA ENCLAJE DEBEN SER UTILIZADO EN YESO QUE ES POR LO MENOS 1/2" DE PROFUNDIDAD.
 2) SI ALGUNA ASAMBLEA SE HACE EN CONSTRUCCIÓN NO STANDARD, COMERCIANTE O FABRICANTE NO SE RESPONSABILIZA DE TODOS LOS DEFECTOS O DAÑOS

7	<p>1/4" 5/8" 1" (in) 0 5/8" 1"</p> <p>SG00013 8x SG00118 8x SG00050 8x SG00091 1x</p>
----------	---

CAUTION:
 (TWO) 2 PEOPLE ARE REQUIRED FOR THIS STEP

MISE EN GARDE:
 DEUX (2) PERSONNES SONT NÉCESSAIRES POUR CETTE ÉTAPE

CUIDADO
 DOS (2) PERSONAS SON NECESARIAS PARA ESTA ETAPA

7 BED FRAME PREPARATION.
PRÉPARATION DU CADRE DE LIT.
Preparación del marco de cama.

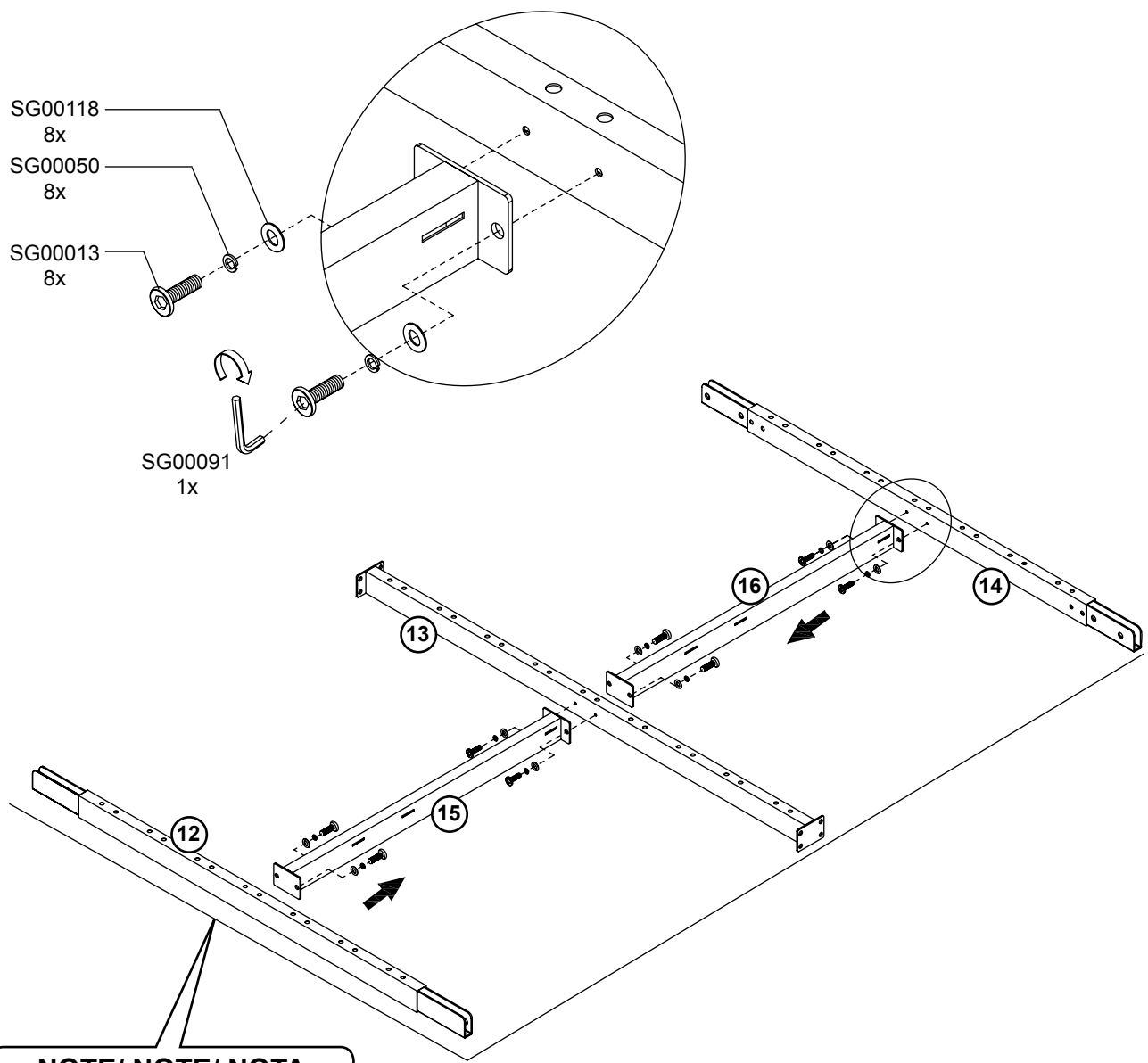





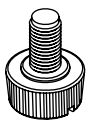
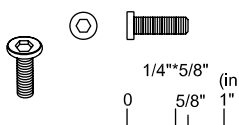

NOTE/ NOTE/ NOTA

WE RECOMMEND TO WORK ON CARDBOARD TO PROTECT THE UNIT AND THE ASSEMBLY AREA

IL EST RECOMMANDÉ DE TRAVAILLER SUR LE CARTON POUR PROTÉGER LE MEUBLE ET LA SURFACE DE MONTAGE

ES RECOMENDADO TRABAJAR SOBRE UN CARTON PARA PROTEGER EL MUEBLE Y EL ÁREA DE ASAMBLEA.

8					
	SG00081 8x	SG00013 8x	SG00118 8x	SG00050 8x	SG00091 1x

CAUTION:
 (TWO) 2 PEOPLE ARE REQUIRED FOR THIS STEP 

MISE EN GARDE:
 DEUX (2) PERSONNES SONT NÉCESSAIRES POUR CETTE ÉTAPE

CUIDADO
 DOS (2) PERSONAS SON NECESARIAS PARA ESTA ETAPA

8 **BED FRAME PREPARATION.**
 PRÉPARATION DU CADRE DE LIT.
 Preparación del marco de cama.

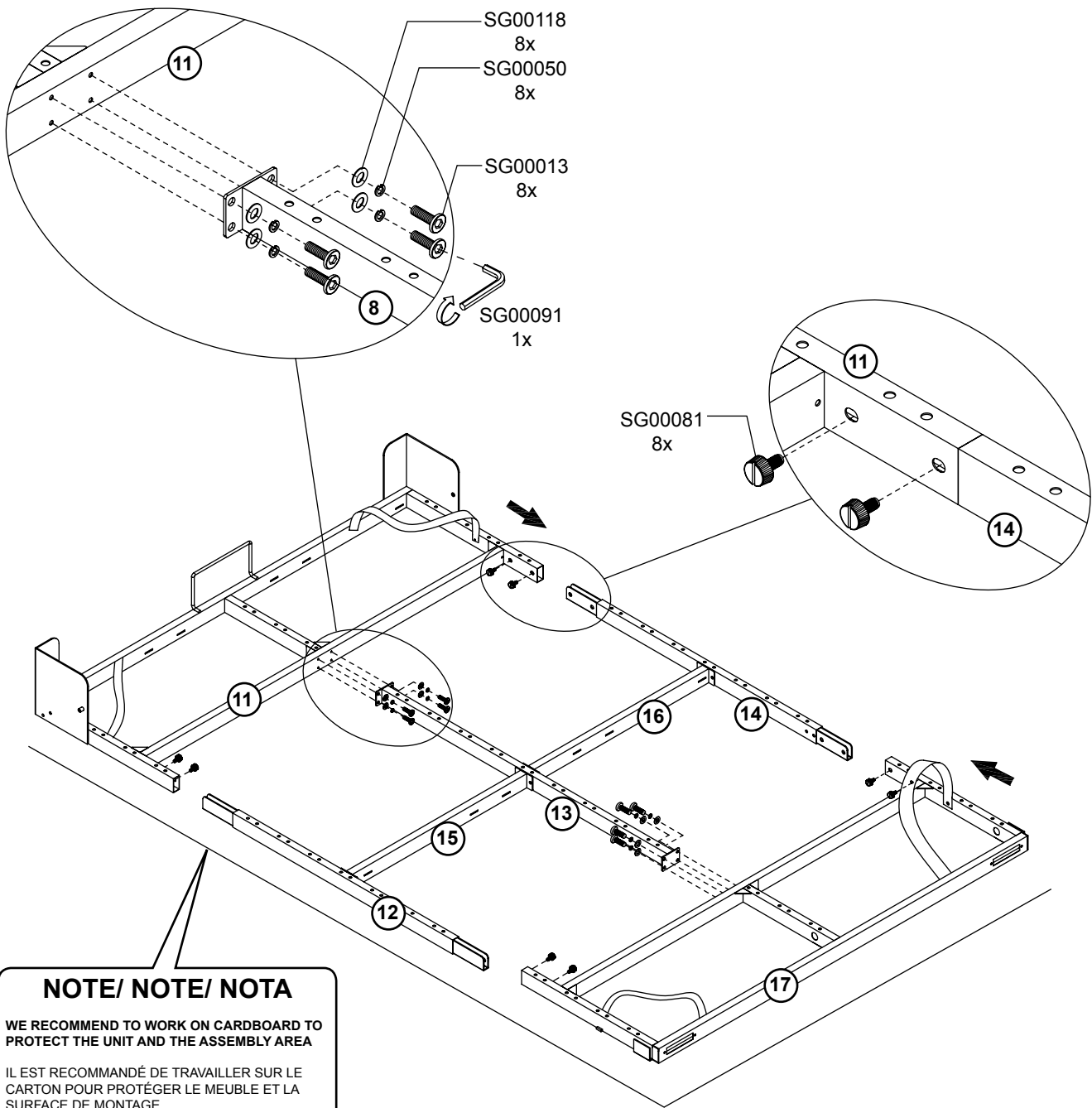

NOTE/ NOTE/ NOTA

WE RECOMMEND TO WORK ON CARDBOARD TO PROTECT THE UNIT AND THE ASSEMBLY AREA

IL EST RECOMMANDÉ DE TRAVAILLER SUR LE CARTON POUR PROTÉGER LE MEUBLE ET LA SURFACE DE MONTAGE

ES RECOMENDADO TRABAJAR SOBRE UN CARTON PARA PROTEGER EL MUEBLE Y EL ÁREA DE ASAMBLEA.

9

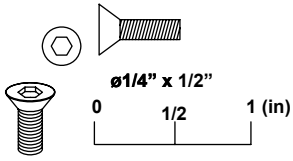

SG00131
4x



SG00091
1x



CAUTION:
(TWO) 2 PEOPLE ARE REQUIRED
FOR THIS STEP



MISE EN GARDE:
DEUX (2) PERSONNES SONT NÉCESSAIRES
POUR CETTE ÉTAPE
CUIDADO
DOS (2) PERSONAS SON NECESARIAS
PARA ESTA ETAPA

9

FOOT SUPPORT ASSEMBLY.
ASSEMBLAGE DU SUPPORT A PIED.
Soporte de montaje de pie.

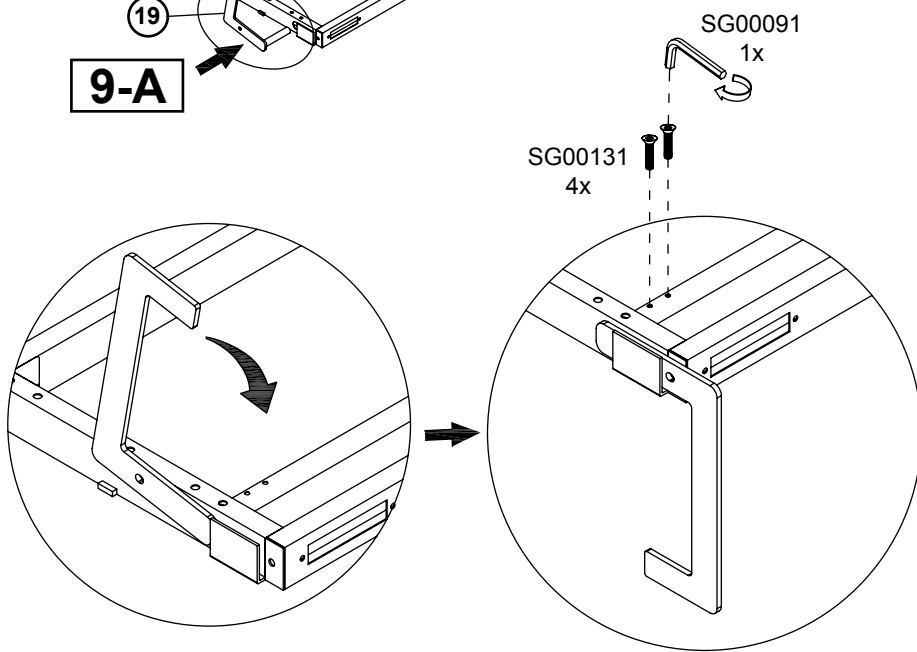
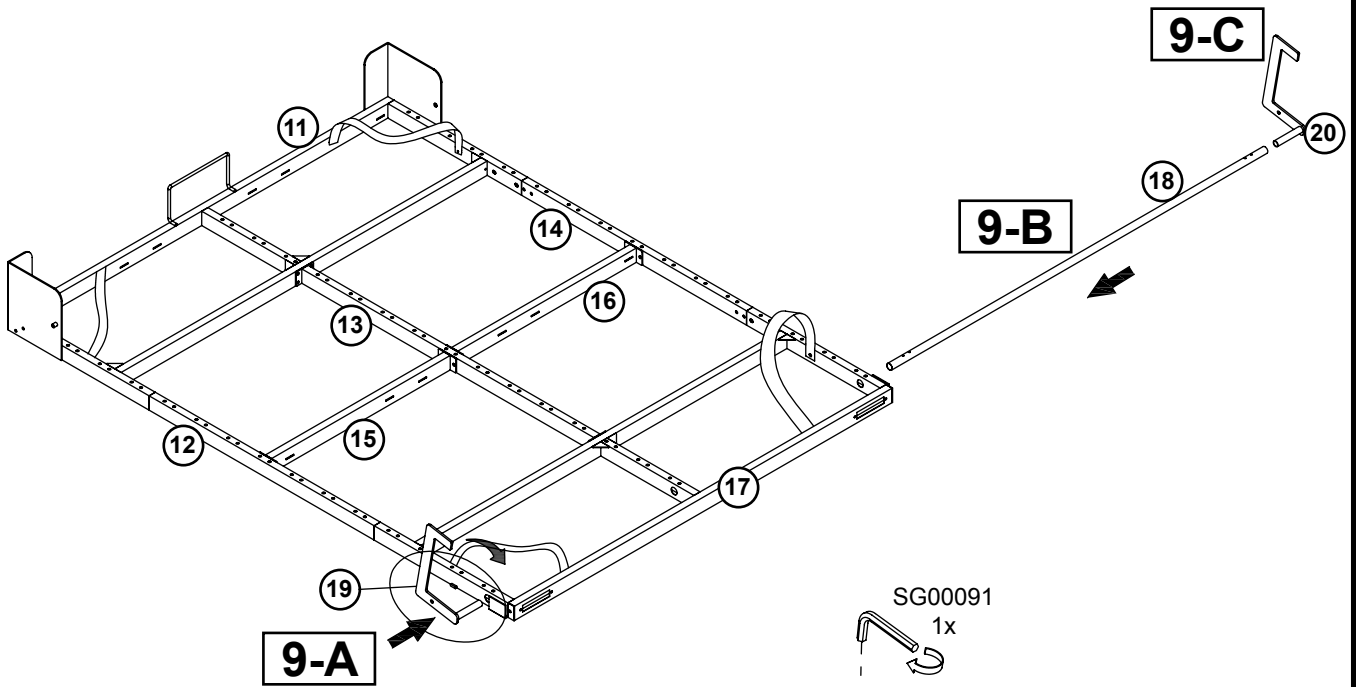

9-D

9-E

10

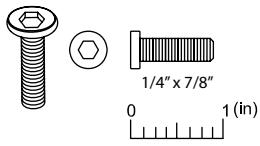

SG00089
2x



SG00091
1x

CAUTION:
 (TWO) 2 PEOPLE ARE REQUIRED FOR THIS STEP

MISE EN GARDE:
 DEUX (2) PERSONNES SONT NÉCESSAIRES POUR CETTE ÉTAPE

CUIDADO
 DOS (2) PERSONAS SON NECESARIAS PARA ESTA ETAPA

10

BED FRAME INSTALLATION.
INSTALLATION DU CADRE DE LIT.
Instalación marco de la cama.

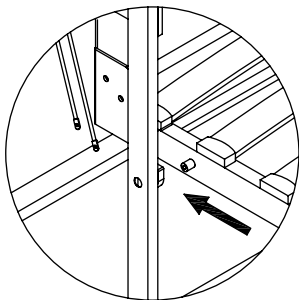
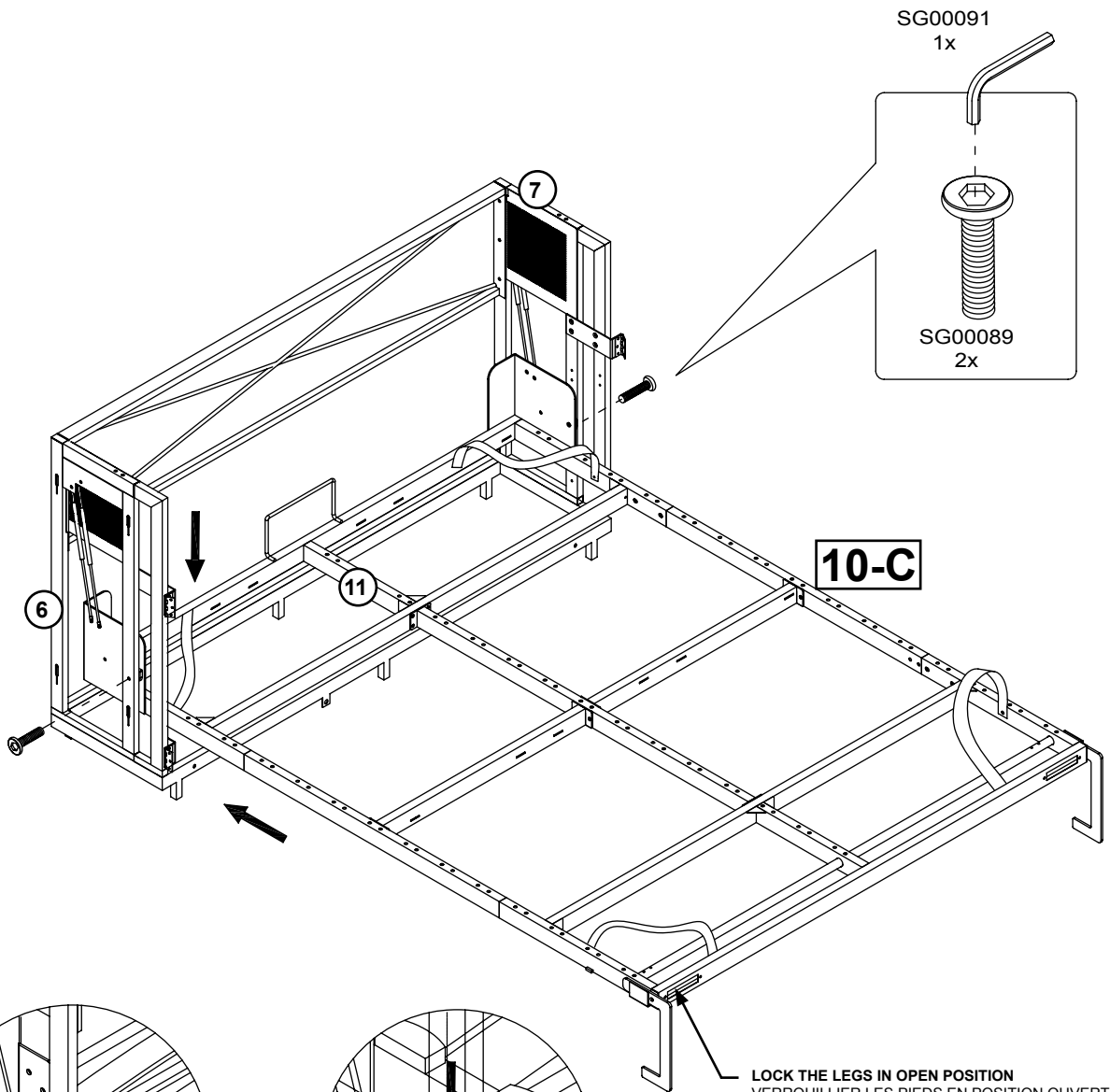

10-A

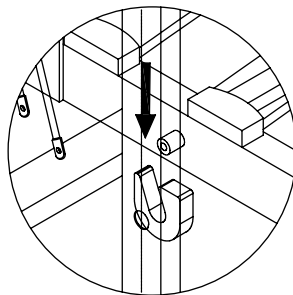

10-B

LOCK THE LEGS IN OPEN POSITION
VERROUILLIER LES PIEDS EN POSITION OUVERTE
Bloquear los pies en la posición abierta



CAUTION:
(TWO) 2 PEOPLE ARE REQUIRED
FOR THIS STEP



MISE EN GARDE:
DEUX (2) PERSONNES SONT NÉCESSAIRES
POUR CETTE ÉTAPE

CUIDADO
DOS (2) PERSONAS SON NECESARIAS
PARA ESTA ETAPA

11

SLATS INSTALLATION
INSTALLATION DES LATTES
Instalación de los listones

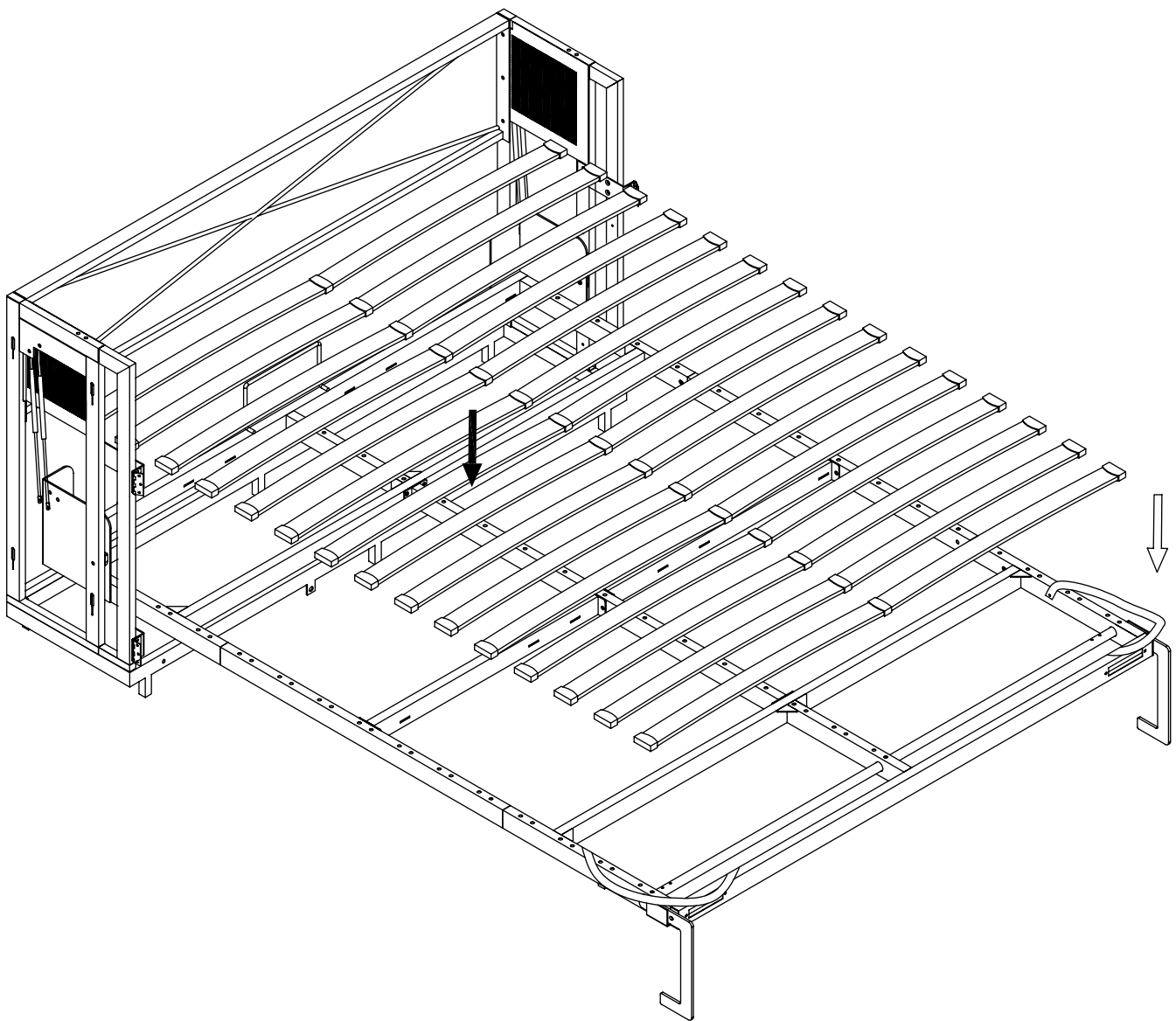

12



SG00082
4x



SG00083
8x



SG00084
4x

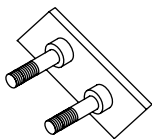

SG00085
2x

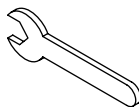

SG00090
1x

12

PISTONS INSTALLATION.
INSTALLATION DES PISTONS.
Instalación de los pistones.

CAUTION:
(TWO) 2 PEOPLE ARE REQUIRED
FOR THIS STEP

MISE EN GARDE:
DEUX (2) PERSONNES SONT NÉCESSAIRES
POUR CETTE ÉTAPE
CUIDADO
DOS (2) PERSONAS SON NECESARIAS
PARA ESTA ETAPA

NOTE/ NOTE/ NOTA

CAREFULLY RAISE THE BED INTO THE VERTICAL POSITION. ONE PERSON SHOULD HOLD THE FRAME DURING PISTON INSTALLATION.

ATTENTIVEMENT MONTER LE LIT EN POSITION VERTICALE. UNE PERSONNE DOIT TENIR LE CHASSIS LORS DE L'INSTALLATION DU PISTON.

POR FAVOR, INSTALE LA CAMA VERTICAL. UNA PERSONA DEBE TENER EL MARCO DEL PISTÓN DURANTE LA INSTALACION.

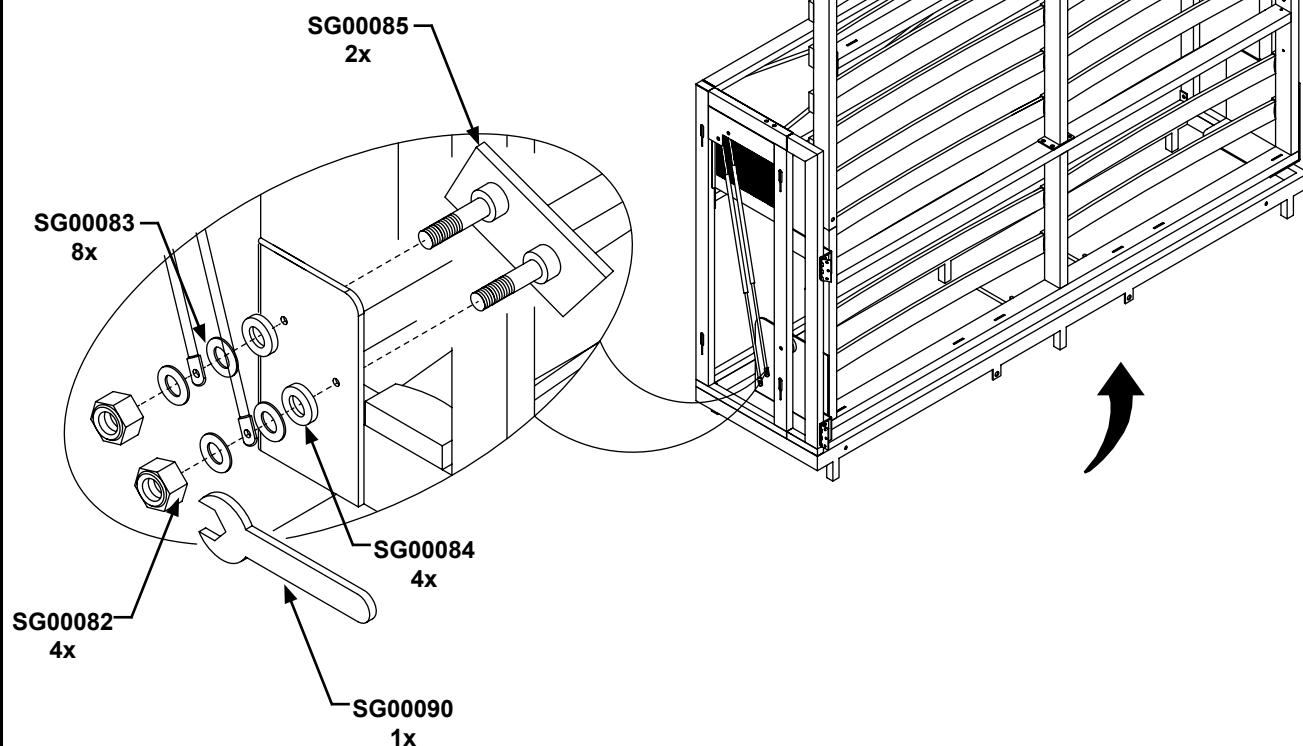

NOTE ABOUT THE PISTON/ NOTE SUR LE PISTON/ NOTA SOBRE EL PISTON



PLEASE NOTE THAT THE 4 PISTONS THAT COME WITH YOUR WALL BED HAVE BEEN SPECIFICALLY BALANCED TO COUNTER THE WEIGHT OF THE FULL DOOR AND A MATTRESS. TRYING TO OPEN THE BED WITHOUT THE DOOR PANELS AND WITHOUT A MATTRESS WILL BE DIFFICULT. THAT IS PERFECTLY NORMAL. THE BED WILL HAVE A SMOOTH AND BALANCED OPERATION WHEN YOU HAVE COMPLETED THE INSTALLATION.

*S'IL VOUS PLAÎT NOTE QUE LES 4 PISTONS QUI VIENNENT AVEC VOTRE WALL BED ONT ETE PARTICULIEREMENT ÉQUILIBRÉ POUR CONTRER LE POIDS DE LA PORTE PLEINE ET UN MATELAS. ESSAYER D'OUVRIER LE LIT SANS LES PANNEAUX DE PORTE ET SANS MATELAS SERA DIFFICILE. C'EST PARFAITEMENT NORMAL. LE LIT AURA UN BON FONCTIONNEMENT ET ÉQUILIBRÉ LORSQUE VOUS AVEZ TERMINÉ L'INSTALLATION. **ES RECOMENDADO TRABAJAR SOBRE UN CARTON PARA PROTEGER EL MUEBLE Y EL ARÉA DE ASAMBLEA.***

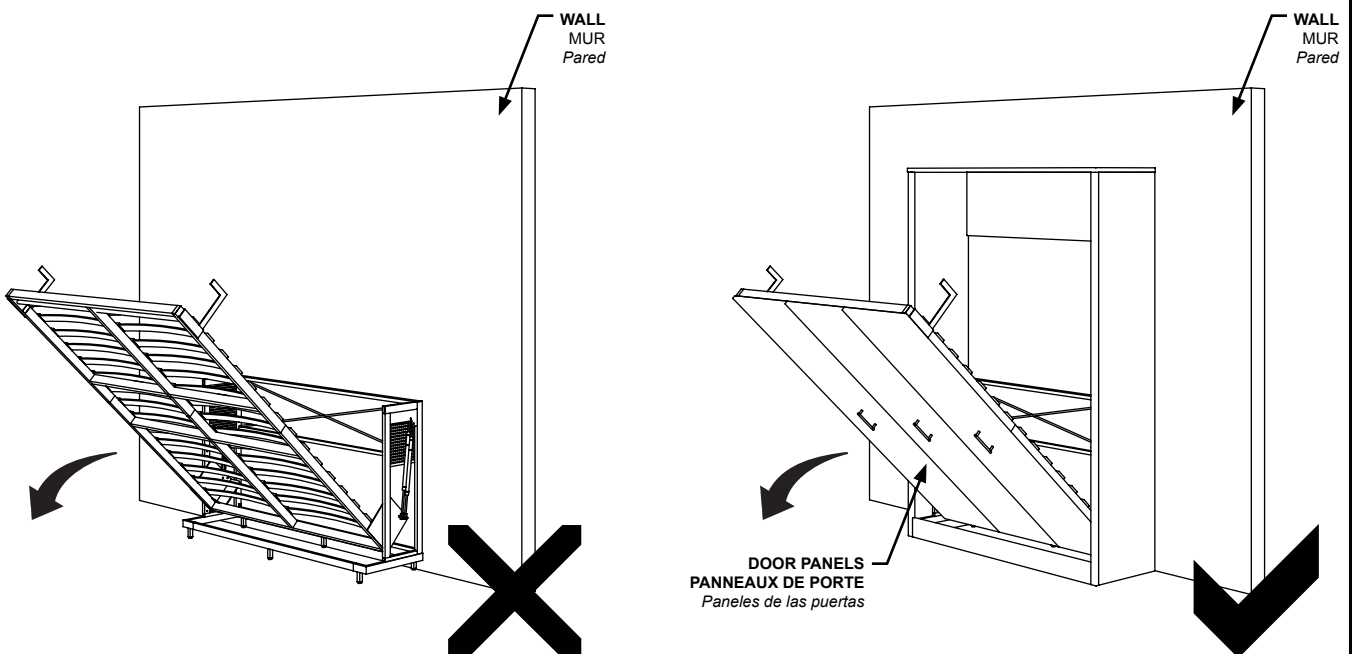
ATENCIÓN EL 4 PISTONES QUE VIENEN CON SU CAMA DE LA PARED HAN SIDO ESPECÍFICAMENTE EQUILIBRADA PARA CONTRARRESTAR EL PESO DE LA PUERTA COMPLETA Y UN COLCHÓN. TRATANDO DE ABRIR LA CAMA SIN LOS PANELES DE PUERTA Y SIN COLCHÓN SERÁ DIFÍCIL. QUE ES PERFECTAMENTE NORMAL. LA CAMA TENDRÁ UNA OPERACIÓN SUAVE Y EQUILIBRADO CUANDO HAYA COMPLETADO LA INSTALACIÓN.



13				
	SG00081 2x	SG00133 2x	SG00118 2x	SG00091 1x

CAUTION:
 (TWO) 2 PEOPLE ARE REQUIRED FOR THIS STEP 

MISE EN GARDE:
 DEUX (2) PERSONNES SONT NÉCESSAIRES POUR CETTE ÉTAPE

CUIDADO
 DOS (2) PERSONAS SON NECESARIAS PARA ESTA ETAPA

13 **LOWER APRON INSTALLATION.**
 INSTALLATION DE LA TRAVERSE INFÉRIEURE.
 Instalación del travezaño inferior.

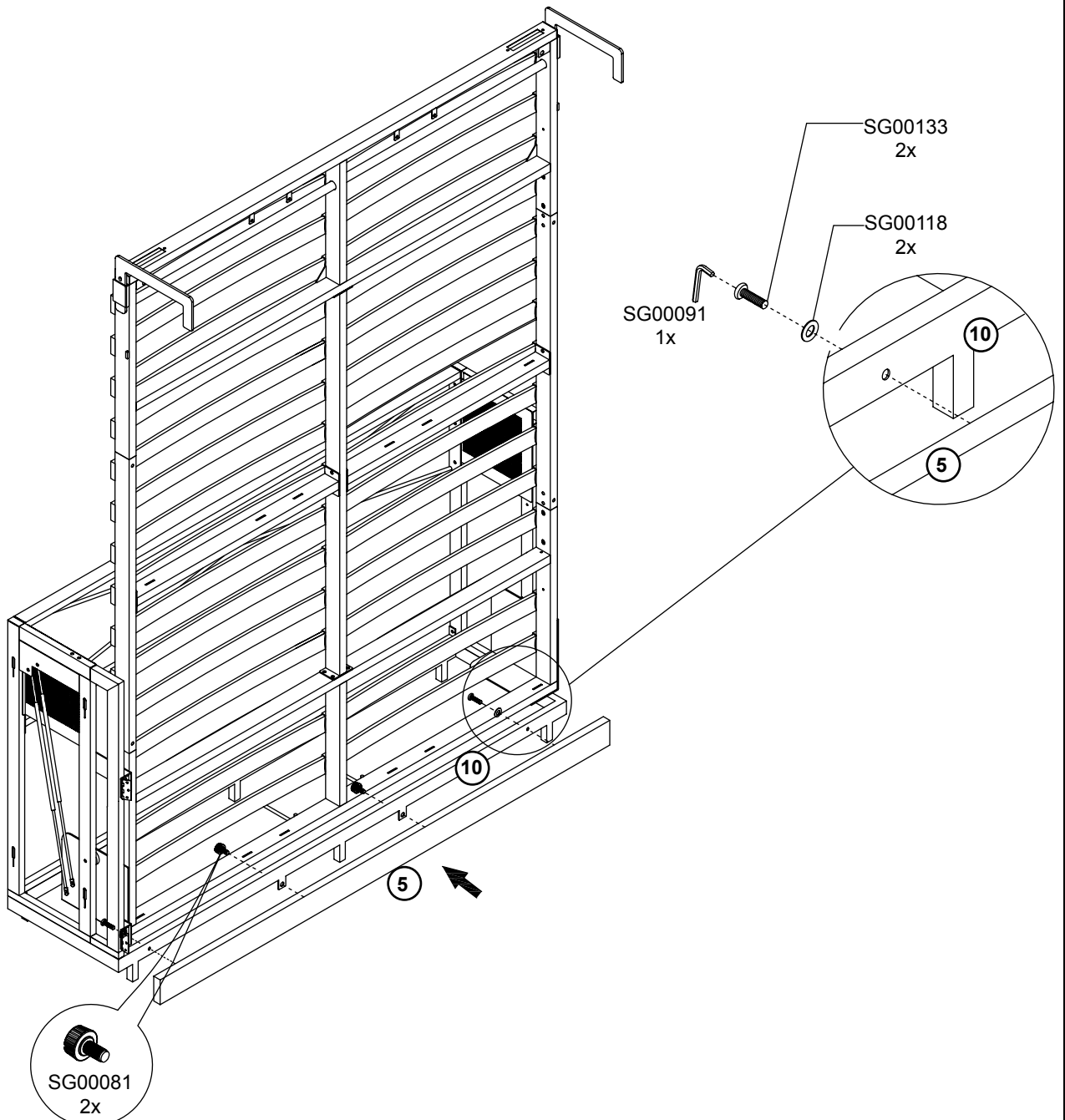

14

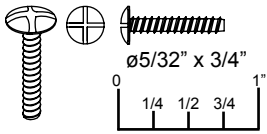

6x



3x

NOTE/ NOTE/ NOTA

* PLEASE CHECK CARTON 2, DOOR PANELS FOR QUEEN WALL BED FOR ACTUAL PART NO. & DOORS PREPARATION PROCEDURE

* SVP VÉRIFIER BOITE 2, PANNEAUX DE PORTE POUR NUMÉRO DE PIÈCES ET PRÉPARATION

* POR FAVOR LA CASILLA 2, PUERTA PARA EL NÚMERO DE PIEZAS Y PREPARACIÓN

14

DOORS PREPARATION. PRÉPARATION DES PORTES. *Preparación de las puertas.*



CAUTION:
(TWO) 2 PEOPLE ARE REQUIRED FOR THIS STEP



MISE EN GARDE:
DEUX (2) PERSONNES SONT NÉCESSAIRES POUR CETTE ÉTAPE

CUIDADO
DOS (2) PERSONAS SON NECESARIAS PARA ESTA ETAPA

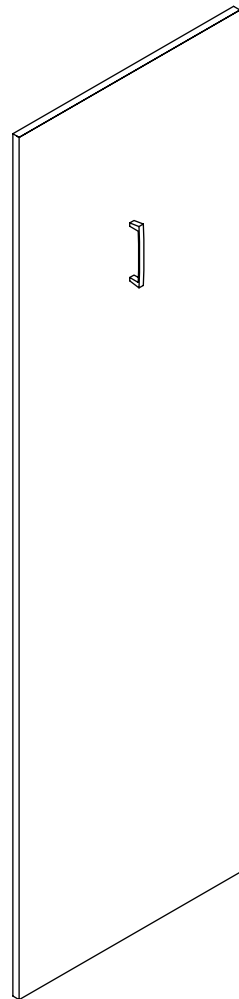
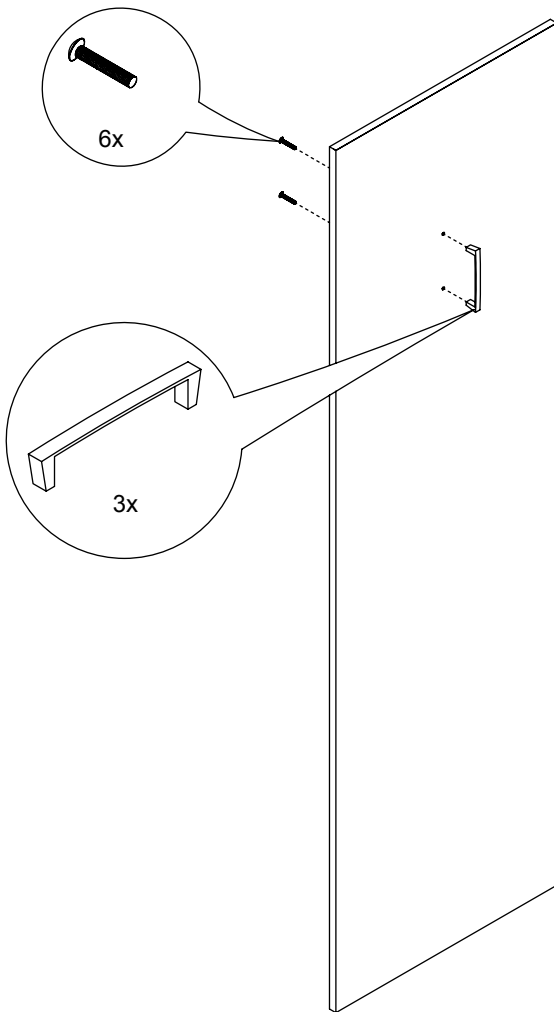

NOTE/ NOTE/ NOTA

* PLEASE CHECK CARTON 2, DOOR PANELS FOR QUEEN WALL BED FOR ACTUAL PART NO. & DOORS PREPARATION PROCEDURE

* SVP VÉRIFIER BOITE 2, PANNEAUX DE PORTE POUR NUMÉRO DE PIÈCES ET PRÉPARATION

* POR FAVOR LA CASILLA 2, PUERTA PARA EL NÚMERO DE PIEZAS Y PREPARACIÓN

15

DOORS INSTALLATION. INSTALLATION DES PORTES. *Instalación de las puertas.*



CAUTION:

(TWO) 2 PEOPLE ARE REQUIRED FOR THIS STEP



MISE EN GARDE:

DEUX (2) PERSONNES SONT NÉCESSAIRES POUR CETTE ÉTAPE

CUIDADO

DOS (2) PERSONAS SON NECESARIAS PARA ESTA ETAPA

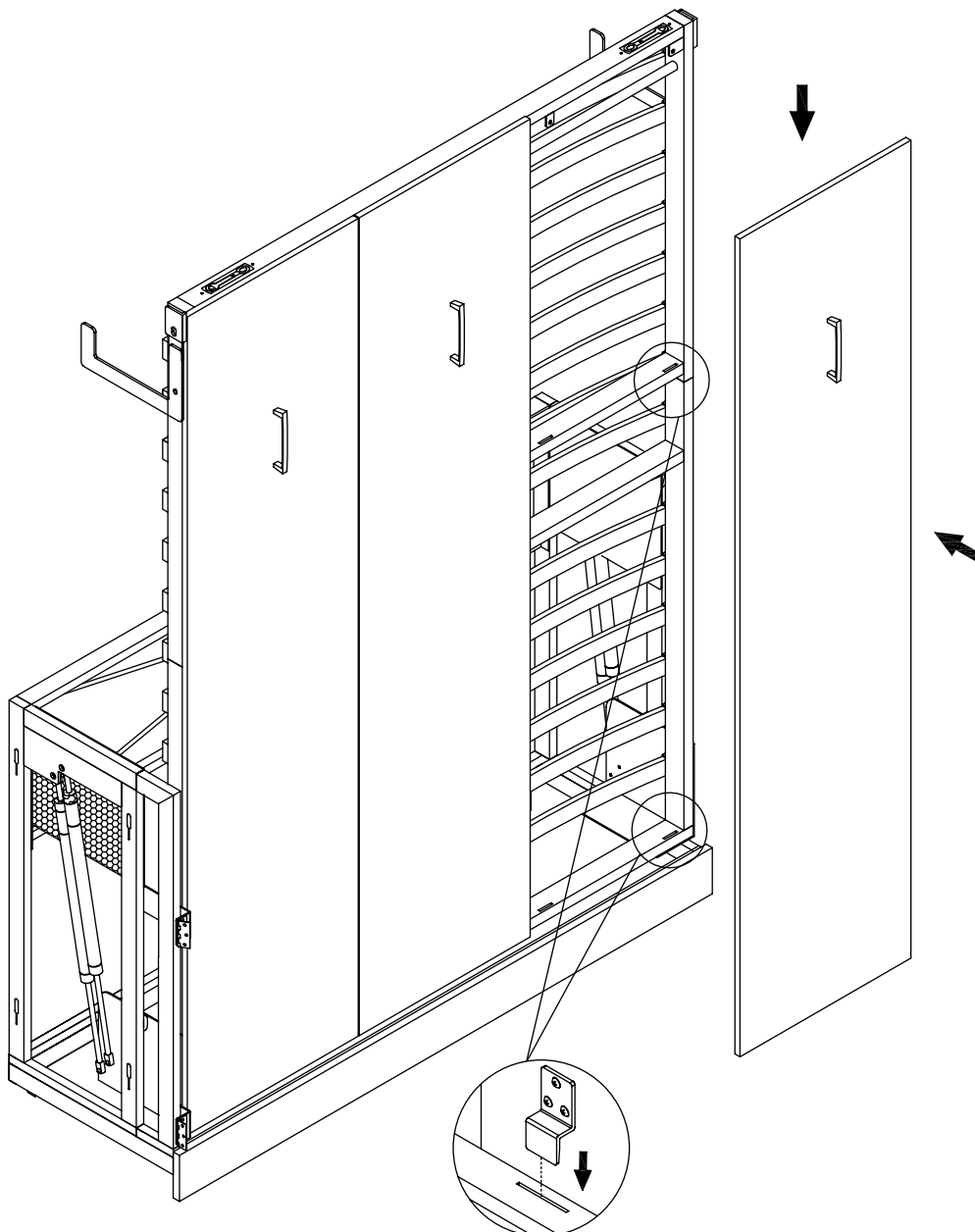

16

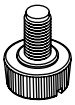

SG00081
6x

16

DOORS INSTALLATION.
INSTALLATION DES PORTES.
Instalación de las puertas.



CAUTION:
(TWO) 2 PEOPLE ARE REQUIRED
FOR THIS STEP



MISE EN GARDE:
DEUX (2) PERSONNES SONT NÉCESSAIRES
POUR CETTE ÉTAPE
CUIDADO
DOS (2) PERSONAS SON NECESARIAS
PARA ESTA ETAPA

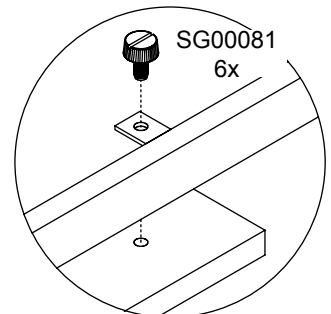
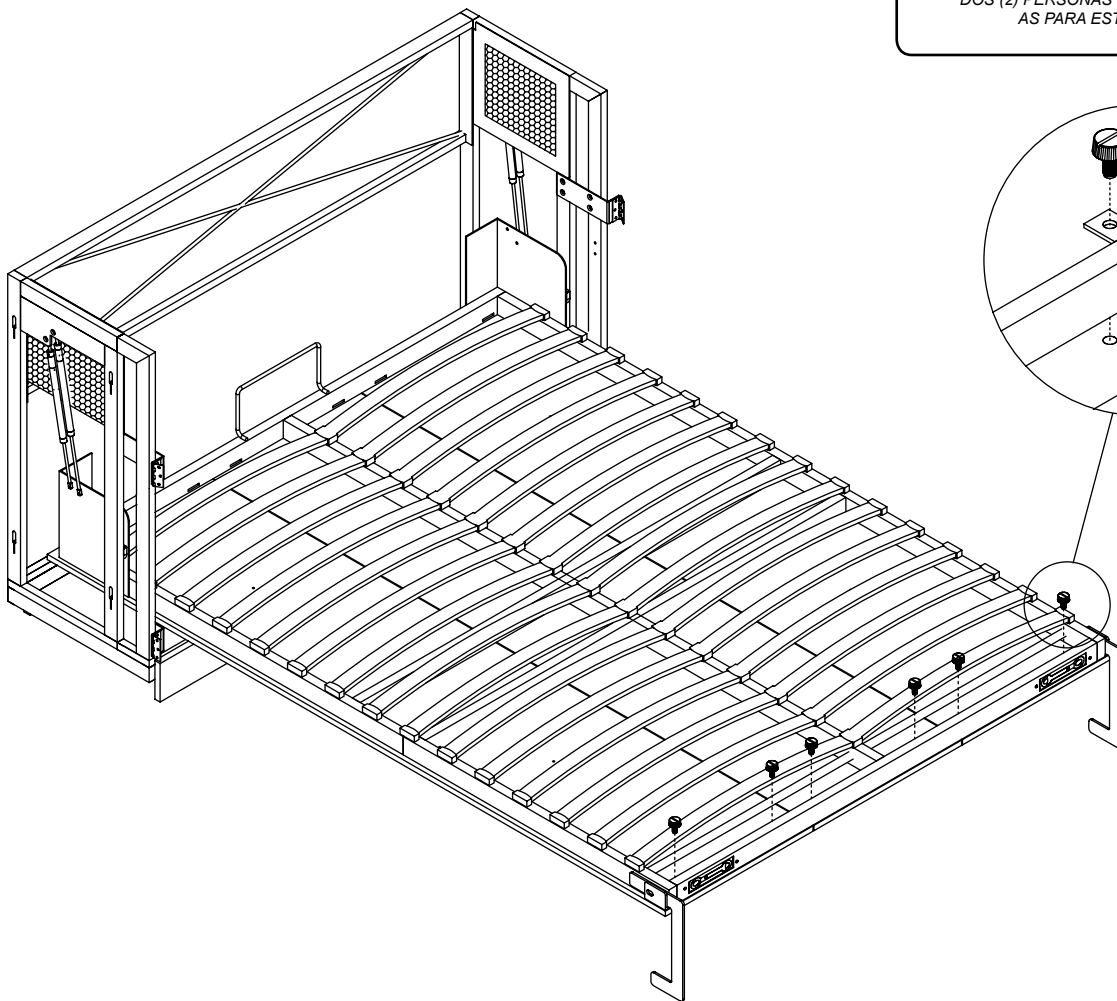

16-B

16-A

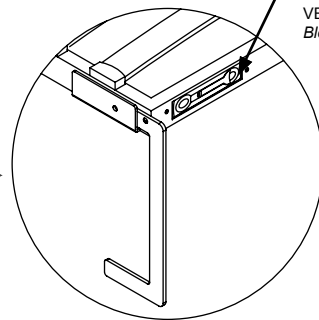
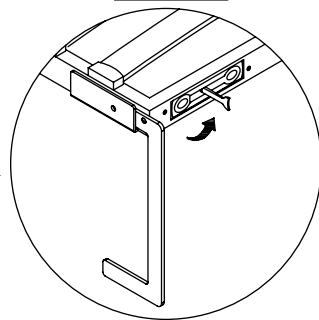
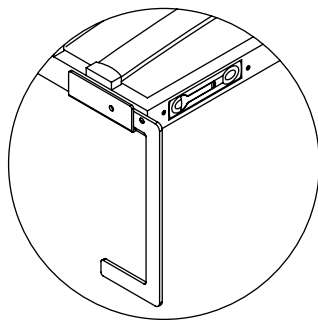

LOCK
VERROU
Bloquear

17

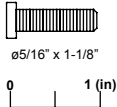
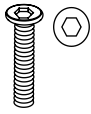

SG00048
2x



SG00128
2x

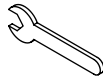

SG00090
1x



SG00129
2x



SG00119
1x



SG00132
2x

17

RUBBER STOPPER INSTALLATION.
INSTALLATION DES BOUCHONS DE CAOUTCHOUC.
Instalación de los tapón de goma.



CAUTION:
 (TWO) 2 PEOPLE ARE REQUIRED
 FOR THIS STEP



MISE EN GARDE:
 DEUX (2) PERSONNES SONT NÉCESSAIRES
 POUR CETTE ÉTAPE
CUIDADO
 DOS (2) PERSONAS SON NECESARIAS
 PARA ESTA ETAPA

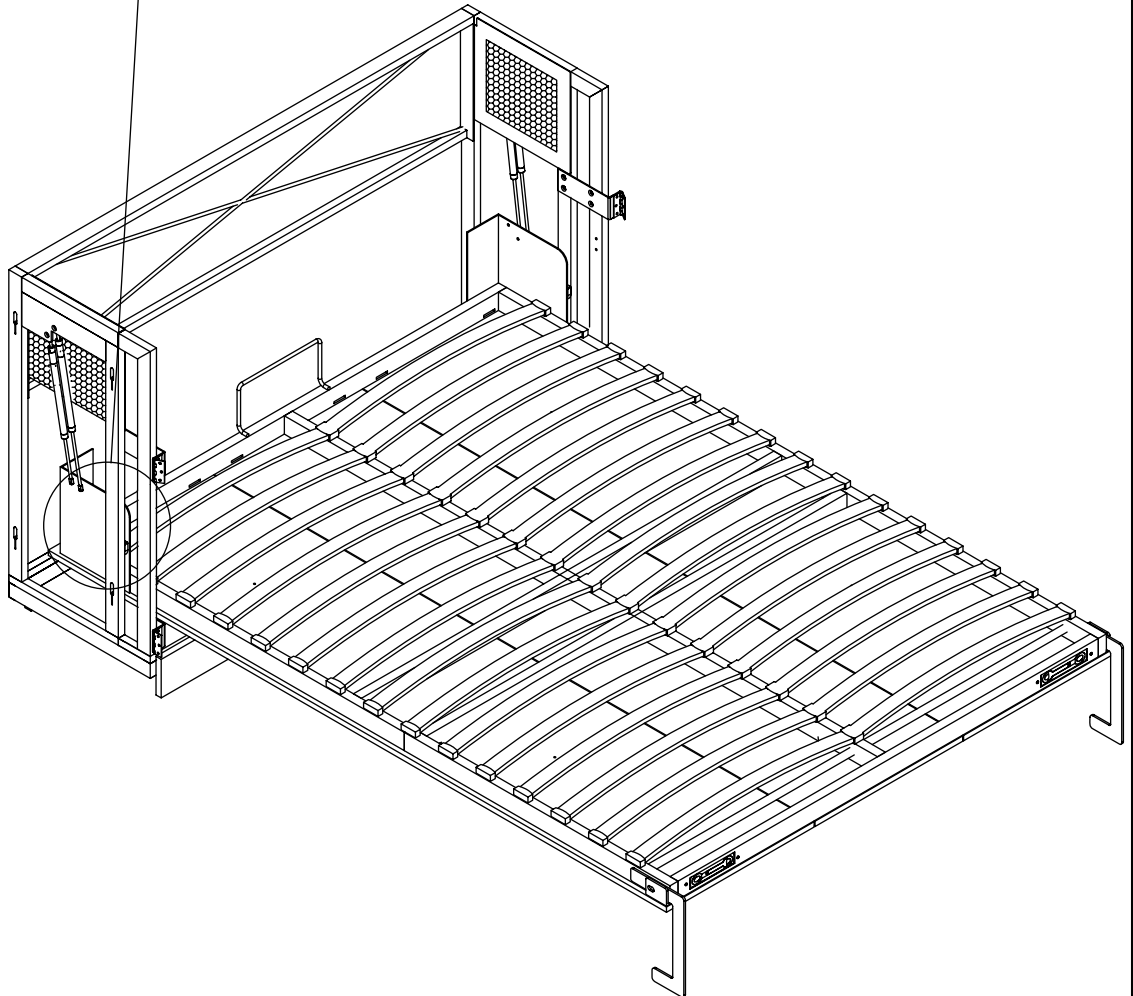
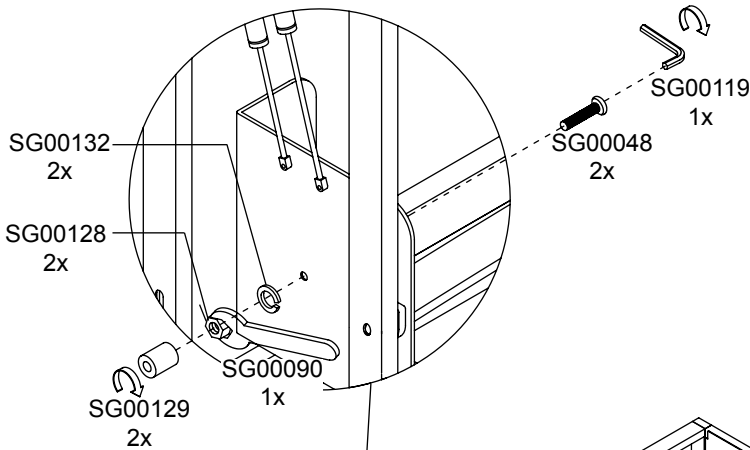

NOTE/ NOTE/ NOTA

WITH THE MATTRESS LAYED ON THE BED FRAME, THE WALL BED SUPPORT FOOT MUST BE IN CONTACT WITH THE FLOOR.

AVEC LE MATELAS SUR LE LIT, LE PIED DE SUPPORT DOIT ETRE EN CONTACT AVEC LE SOL

CON COLCHÓN EN LA CAMA, EL SOPORTE DE APOYO PARA ESTAR EN CONTACTO CON EL TERRENO.

18

RIGHT GABLE INSTALLATION.
INSTALLATION DU PANNEAU LATÉRAL DROIT.
Instalación del panel lateral derecho.

CAUTION:
(TWO) 2 PEOPLE ARE REQUIRED FOR THIS STEP

MISE EN GARDE:
DEUX (2) PERSONNES SONT NÉCESSAIRES POUR CETTE ÉTAPE
CUIDADO
DOS (2) PERSONAS SON NECESARIAS PARA ESTA ETAPA

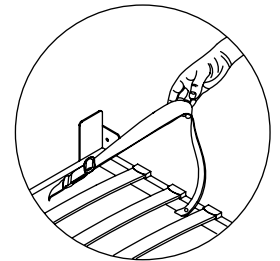

18-A

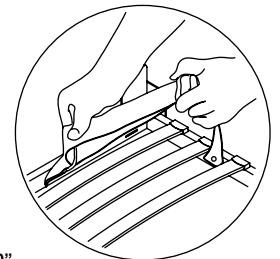

18-B

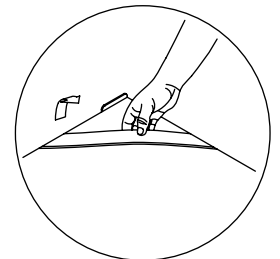

18-C

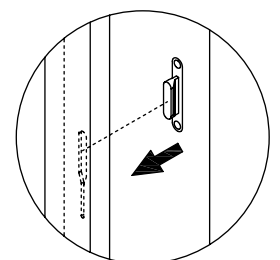

18-D

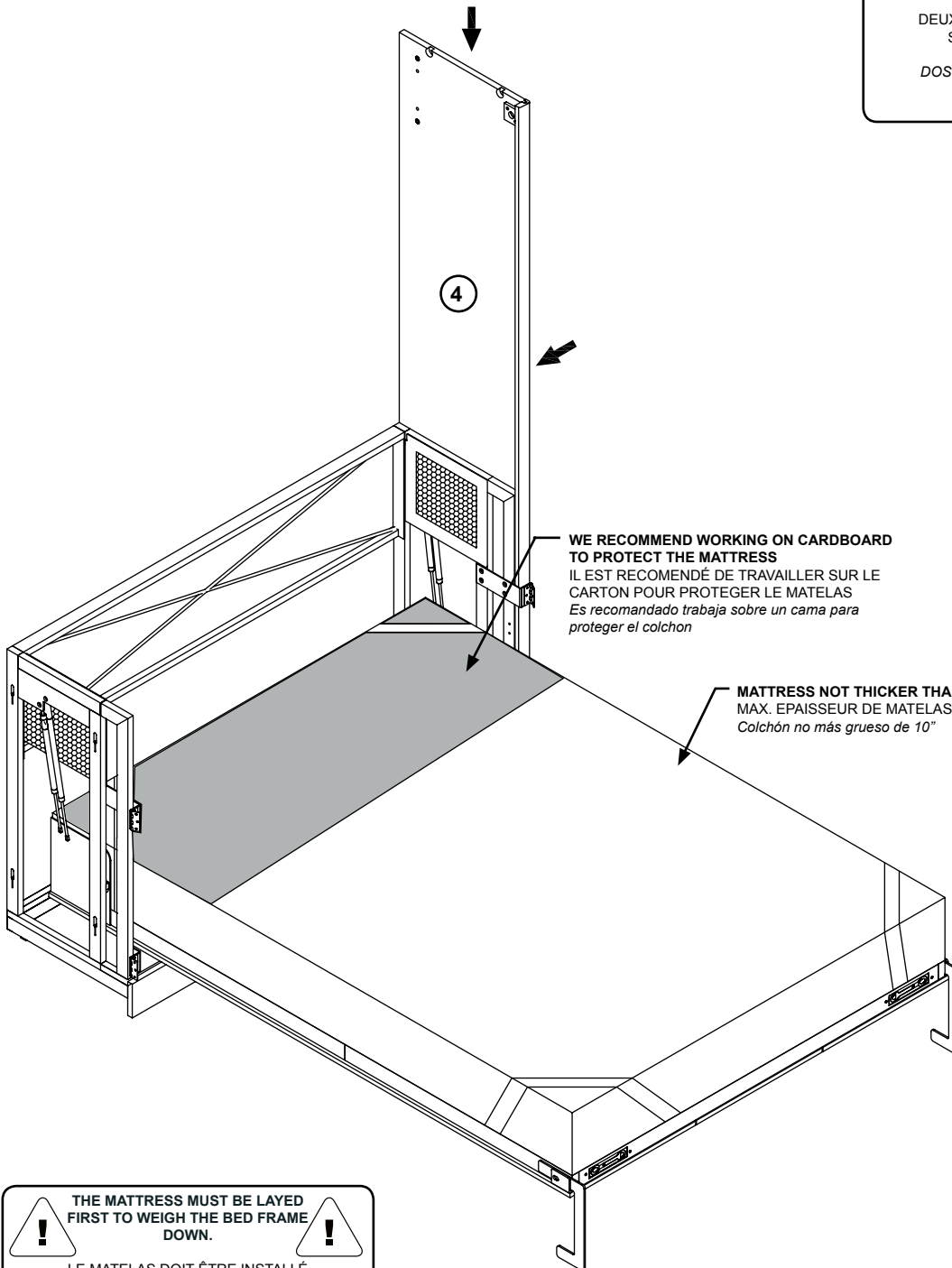

! THE MATTRESS MUST BE LAYED FIRST TO WEIGH THE BED FRAME DOWN. !
LE MATELAS DOIT ÊTRE INSTALLÉ EN PREMIER POUR PÉSER LE CADRE DE LIT
El colchón debe estar instalado primero en pesar el bastidor de la cama

19

LEFT GABLE INSTALLATION.
INSTALLATION DU PANNEAU LATÉRAL GAUCHE.
Instalación del panel lateral izquierdo.

CAUTION:
(TWO) 2 PEOPLE ARE REQUIRED FOR THIS STEP

MISE EN GARDE:
DEUX (2) PERSONNES SONT NÉCESSAIRES POUR CETTE ÉTAPE
CUIDADO
DOS (2) PERSONAS SON NECESARIAS PARA ESTA ETAPA

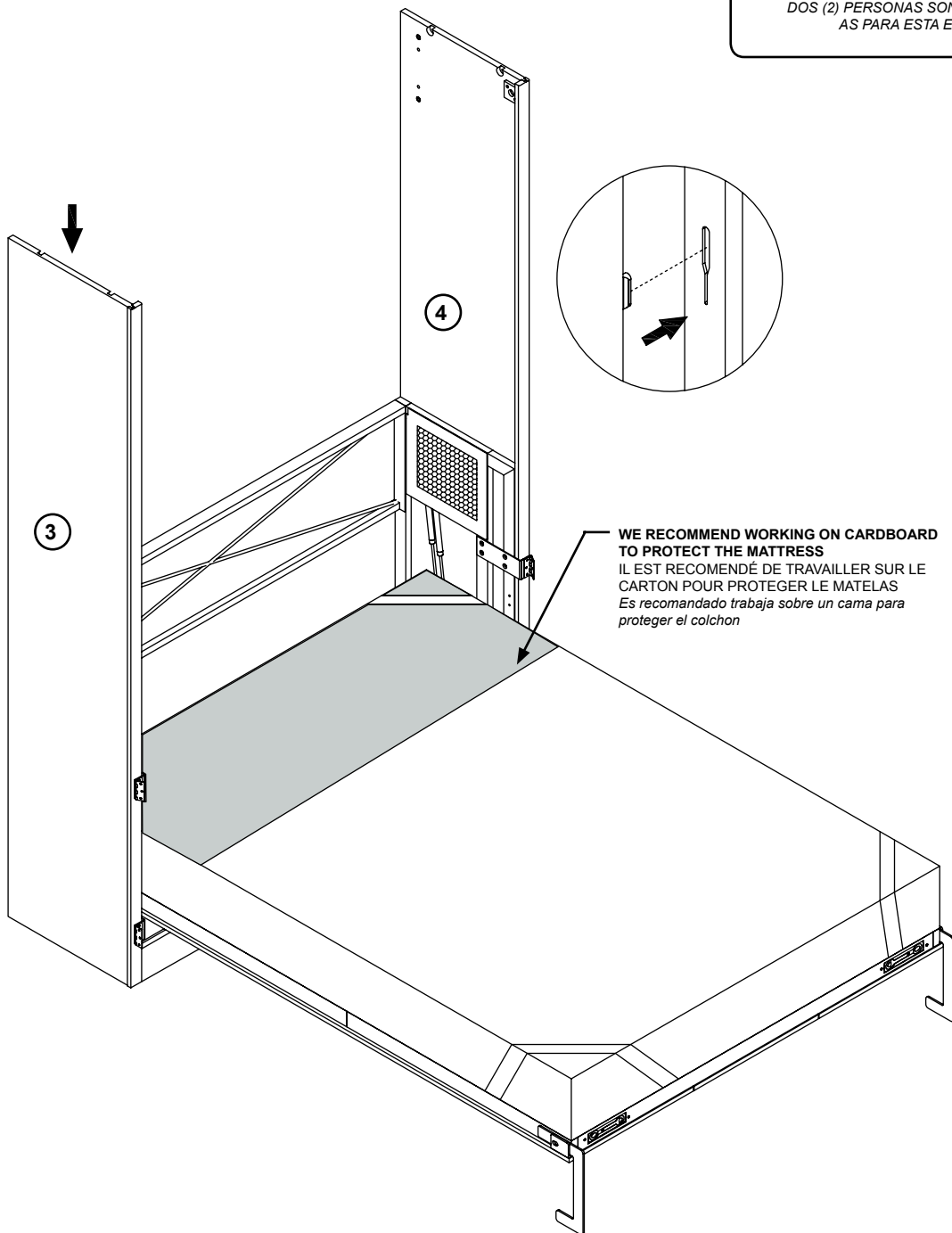

20

UPPER BACK PANEL INSTALLATION.
INSTALLATION DU PANNEAU ARRIERE SUPERIEUR.
Instalación del panel trasero superior.

CAUTION:
(TWO) 2 PEOPLE ARE REQUIRED FOR THIS STEP

MISE EN GARDE:
DEUX (2) PERSONNES SONT NÉCESSAIRES POUR CETTE ÉTAPE
CUIDADO
DOS (2) PERSONAS SON NECESARIAS PARA ESTA ETAPA

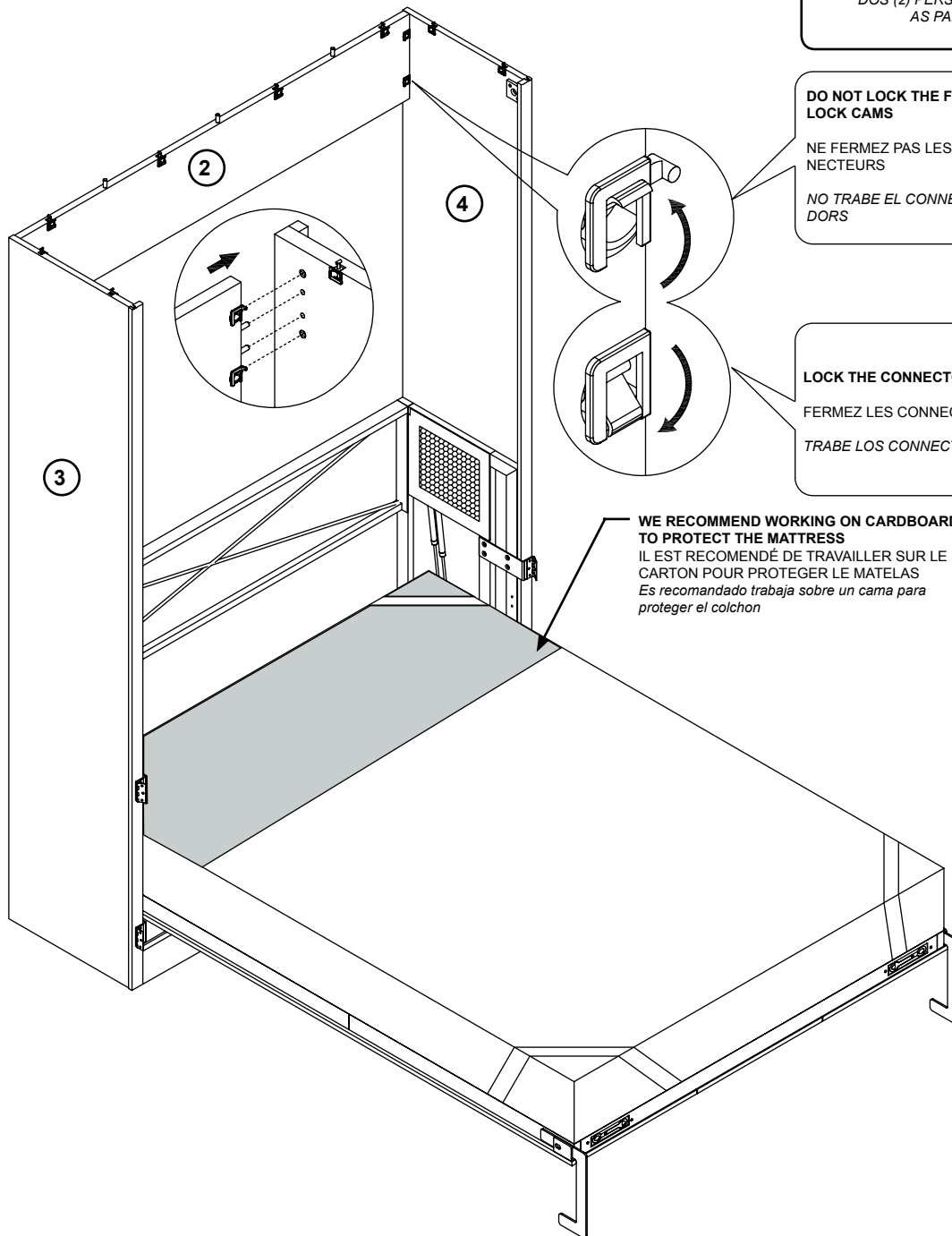

DO NOT LOCK THE FINGER LOCK CAMS

NE FERMEZ PAS LES CONNECTEURS
NO TRABE EL CONECTADORS

LOCK THE CONNECTORS

FERMEZ LES CONNECTEURS
TRABE LOS CONNECTADORES

WE RECOMMEND WORKING ON CARDBOARD TO PROTECT THE MATTRESS
IL EST RECOMENDÉ DE TRAVAILLER SUR LE CARTON POUR PROTÉGER LE MATELAS
Es recomendado trabaja sobre un cama para proteger el colchon

21

TOP SHELF INSTALLATION.
INSTALLATION DE LA TABELLETTE SUPERIEURE.
Instalación de la tabla superior.

CAUTION:
(TWO) 2 PEOPLE ARE REQUIRED
FOR THIS STEP

MISE EN GARDE:
DEUX (2) PERSONNES SONT NÉCESSAIRES
POUR CETTE ÉTAPE
CUIDADO
DOS (2) PERSONAS SON NECESARIAS
PARA ESTA ETAPA

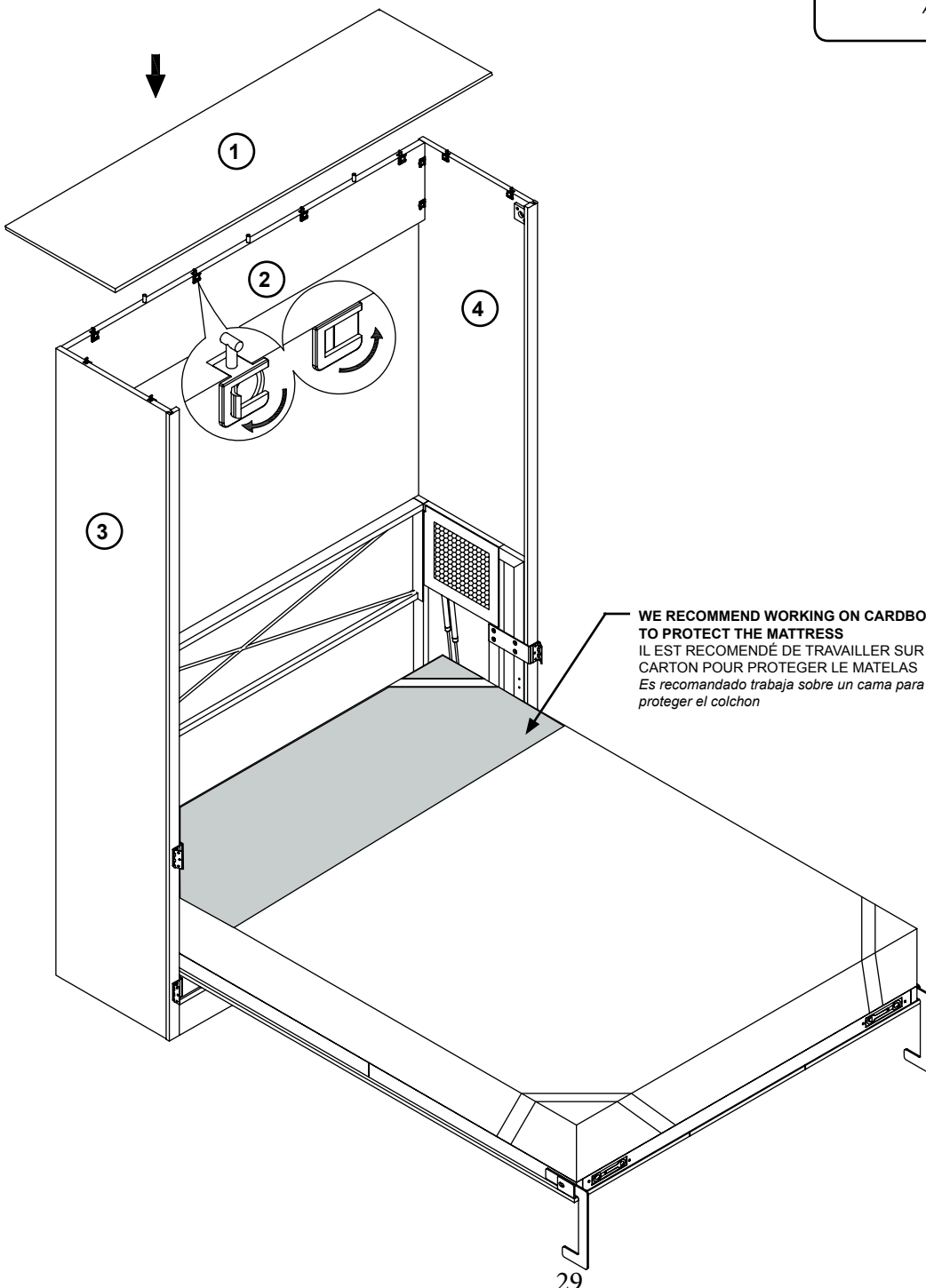

**WE RECOMMEND WORKING ON CARDBOARD
TO PROTECT THE MATTRESS**
IL EST RECOMENDÉ DE TRAVAILLER SUR LE
CARTON POUR PROTÉGER LE MATELAS
*Es recomendado trabajar sobre un cama para
proteger el colchon*

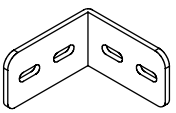
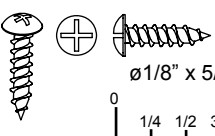
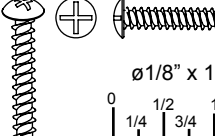
<p>22</p>  <p>SG00087 3x</p>	 <p>SG00086 6x</p>	 <p>SG00088 6x</p>
--	---	---

CAUTION:
(TWO) 2 PEOPLE ARE REQUIRED FOR THIS STEP

MISE EN GARDE:
DEUX (2) PERSONNES SONT NÉCESSAIRES POUR CETTE ÉTAPE

CUIDADO
DOS (2) PERSONAS SON NECESARIAS PARA ESTA ETAPA

22 **SECURING BED TO WALL.**
FIXER LE LIT AU MUR.
Arreglar la pared cama.

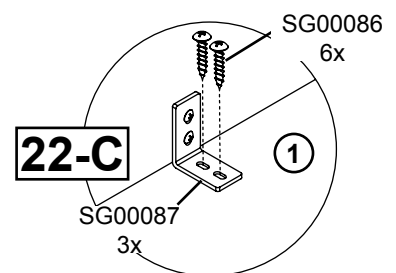
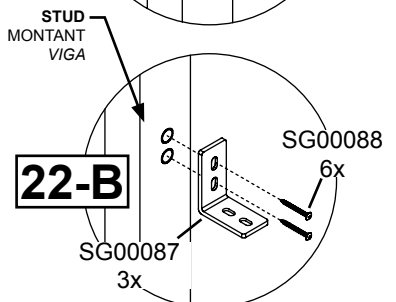
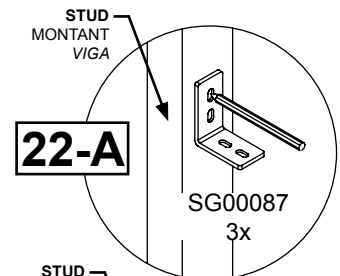
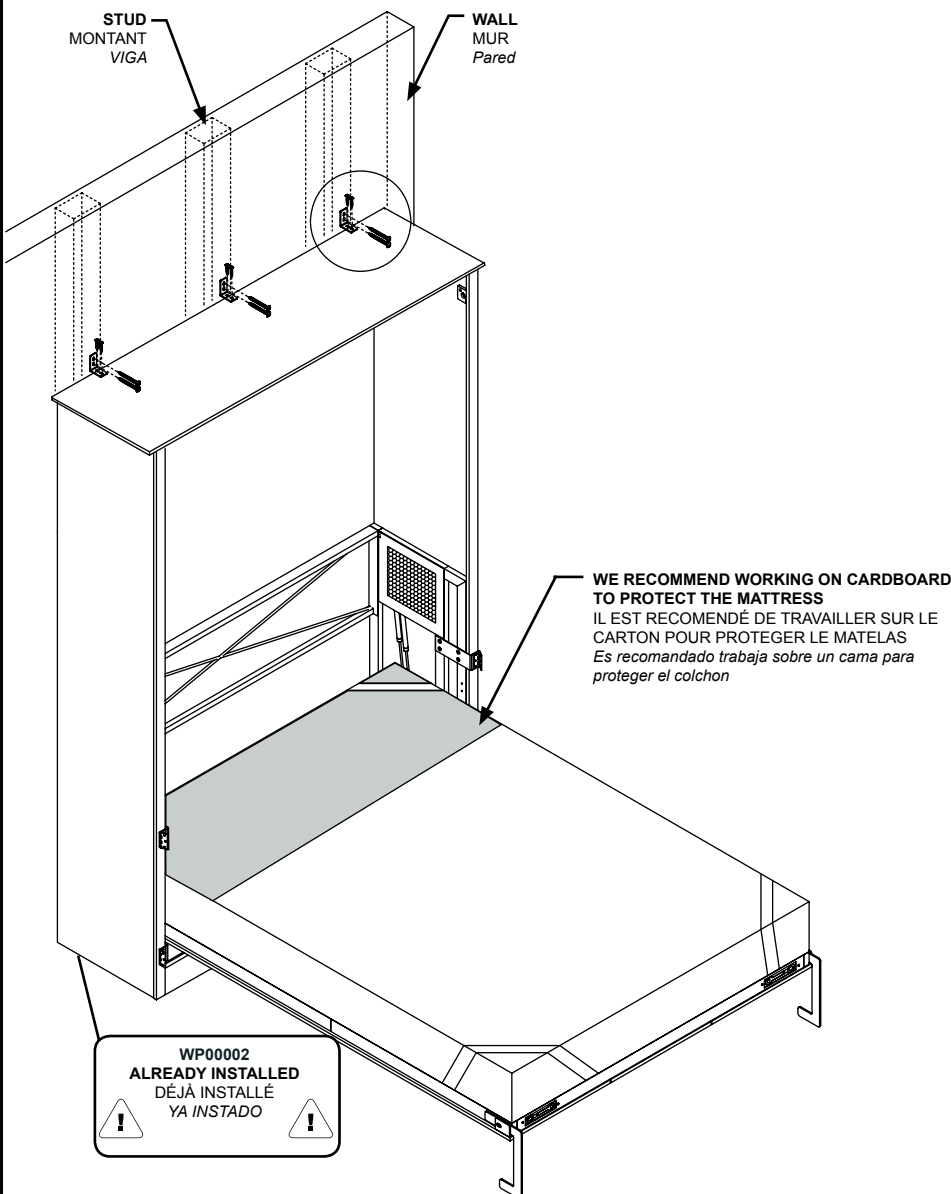

WP00002
ALREADY INSTALLED
DÉJÀ INSTALLÉ
YA INSTADO

NOTE/ NOTE/ NOTA

ALL PRODUCT **MUST BE SECURED ABOVE THE SET** TO A STANDARD 2x4 STUD USING THE L BRACKET (SG00087) PROVIDED. USER ARE ADVISED TO GET THEIR OWN SCREWS IF SCREWS PROVIDED (SG00088) IS NOT SUITABLE FOR THE APPLICATION.

CE PRODUIT DOIT ETRE BIEN FIXEE AU DESSUS DU LIT SUR UN MONTANT STANDARD 2x4 UTILISANT LES SUPPORTS (SG00087) FOURNIS. L'UTILISATEUR EST CONSEILLÉ D'OBTENIR LEURS PROPRE VIS SI LES VIS FOURNIES (SG00088) NE SONT PAS ADAPTÉ À L'APPLICATION.

ESTE PRODUCTO DEBE SER BIEN ESTABLECIDA POR LA CAMA EN UNA CANTIDAD FIJA 2x4 USO DEL SOPORTE (SG00087) PREVISTO. USUARIO SE ACONSEJA PARA CONSEGUIR SUS PROPIOS TORNILLOS SI TORNILLOS (SG00088) NO ES ADECUADO PARA LA APLICACIÓN.

23

FOLD UP BED FOOT SUPPORT.
REPLIER SUPPORT DE LIT.
Pliegue mediano cama.

CAUTION:
TWO (2) PEOPLE MIGHT BE REQUIRED FOR THIS STEP

MISE EN GARDE:
DEUX (2) PERSONNES PEUVENT
ETRE NÉCESSAIRES POUR CETTE
ÉTAPE
CUIDADO
DOS (2) PERSONAS PUEDEN SER
NECESARIAS PARA ESTE PASO

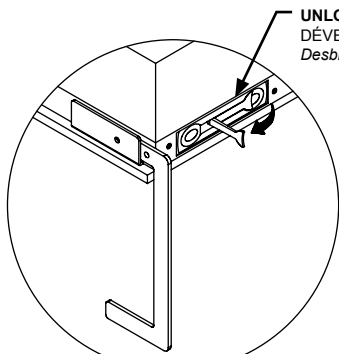
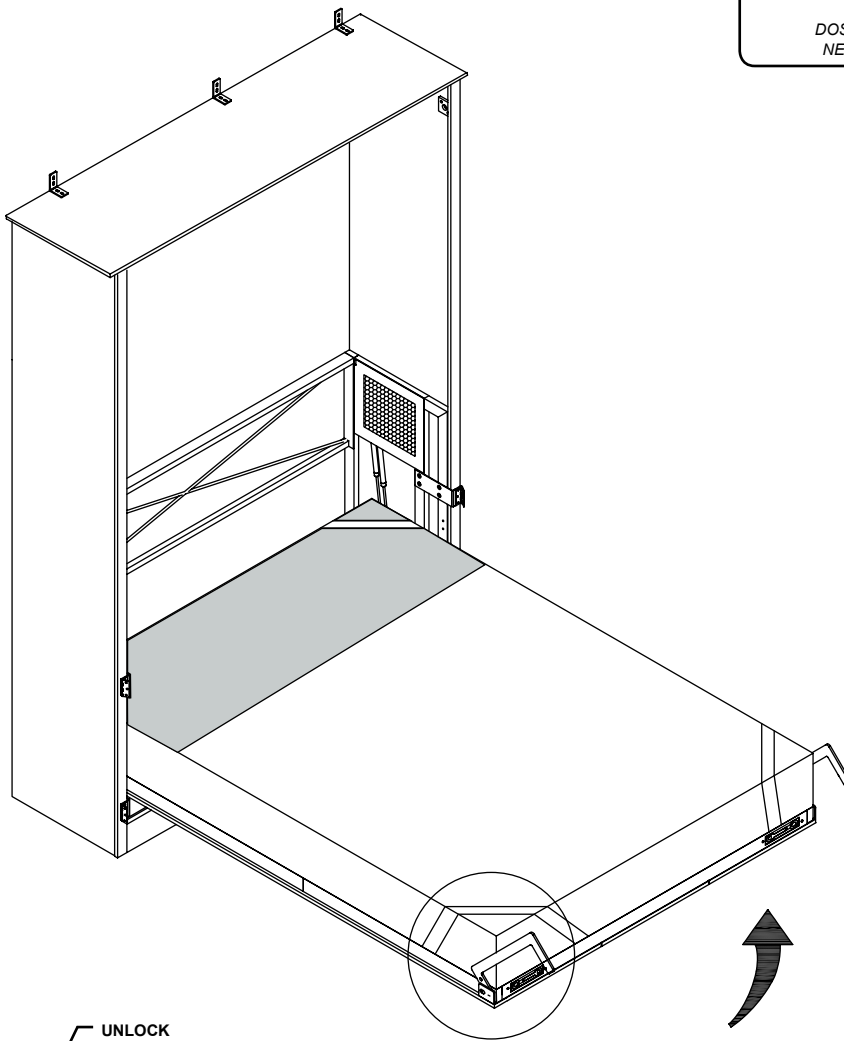

23-A

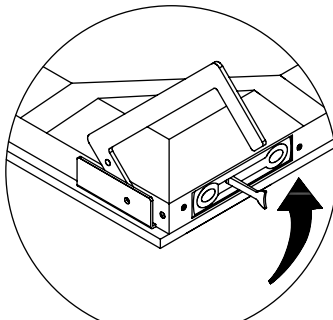

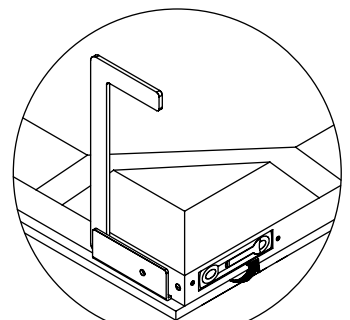

23-B



23-C

24

LIFT UP BED FRAME.
SOULEVER LE CADRE DE LIT.
Levantat la estructura cama.

CAUTION:
 (TWO) 2 PEOPLE MIGHT BE REQUIRED FOR THIS STEP 

MISE EN GARDE:
DEUX (2) PERSONNES PEUVENT
ETRE NÉCESSAIRES POUR CETTE
ÉTAPE
CUIDADO
DOS (2) PERSONAS PUEDEN SER
NECESARIAS PARA ESTE PASO

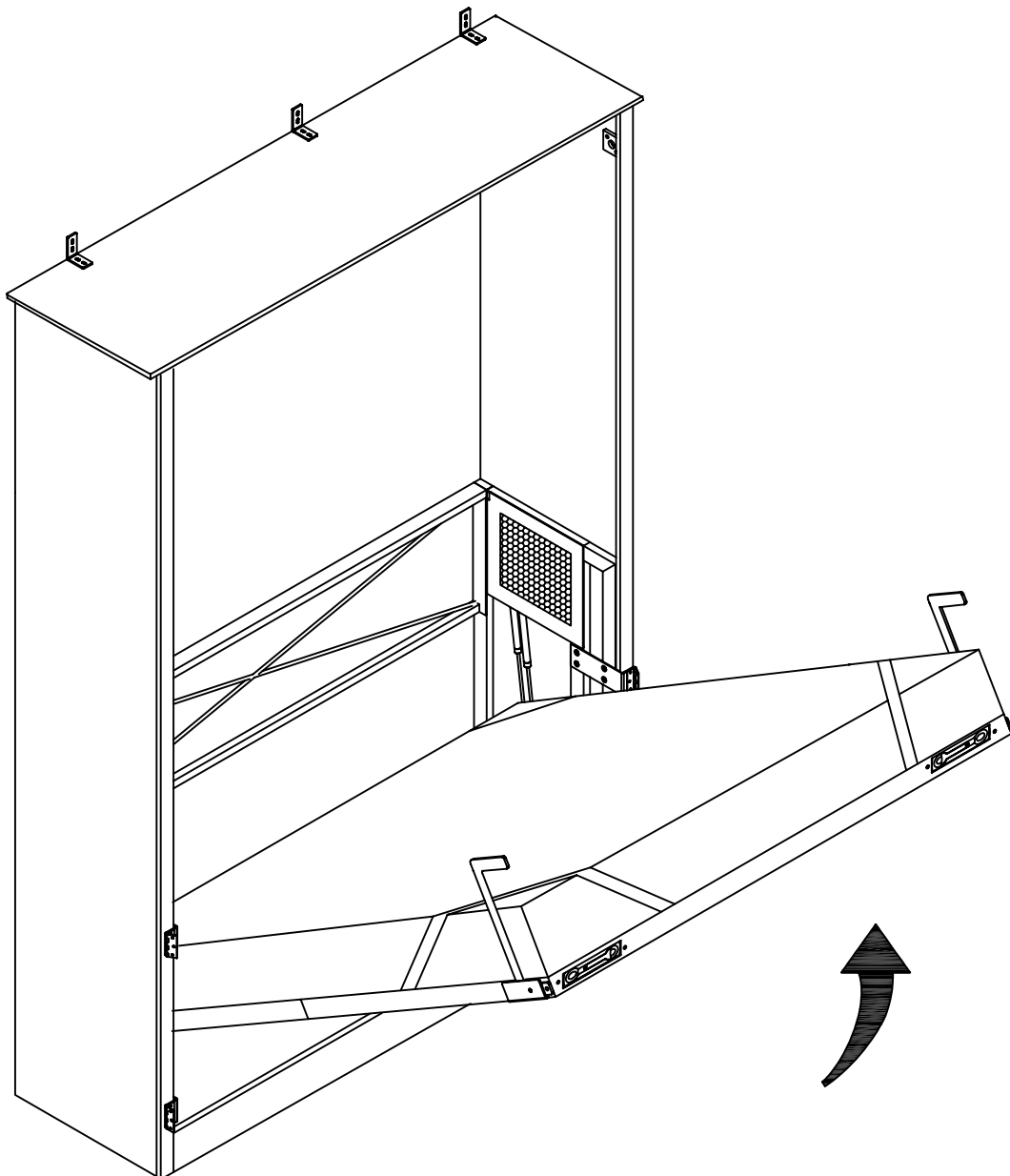

25

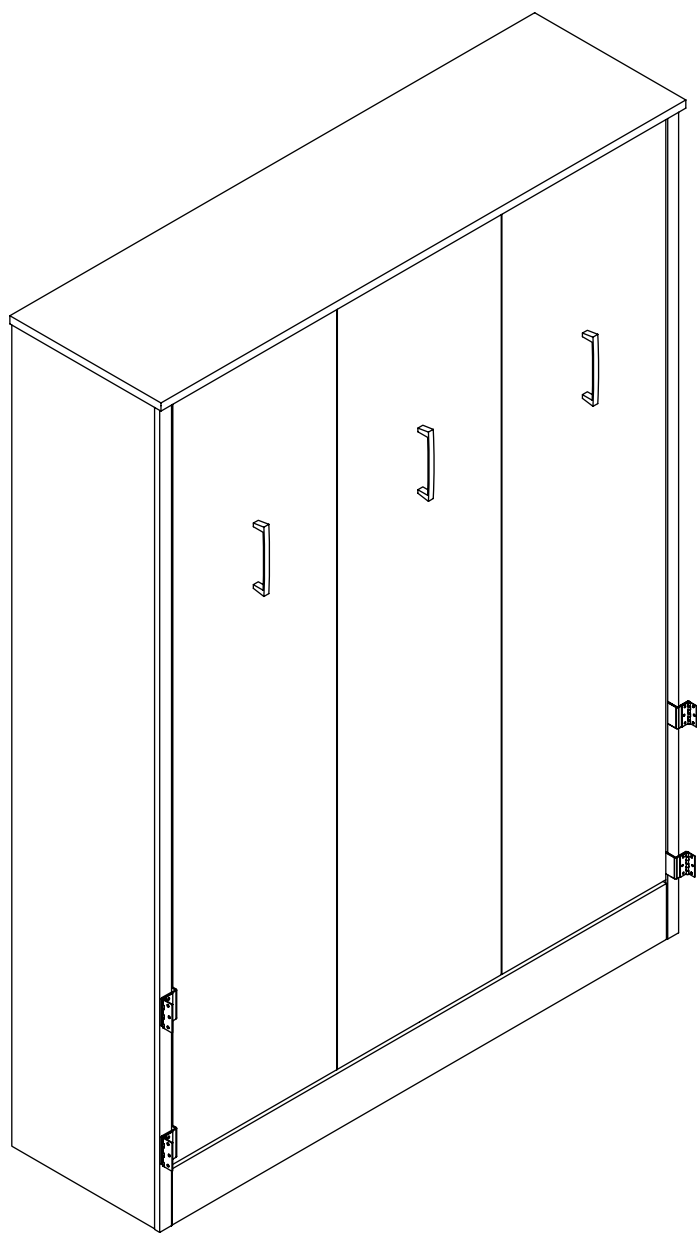

26

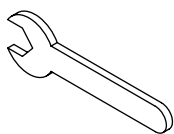

SG00090
1X

26

ADD ON MODULE DESK PREPARATION.
PRÉPARATION DE BUREAU.
Preparación del escritorio.

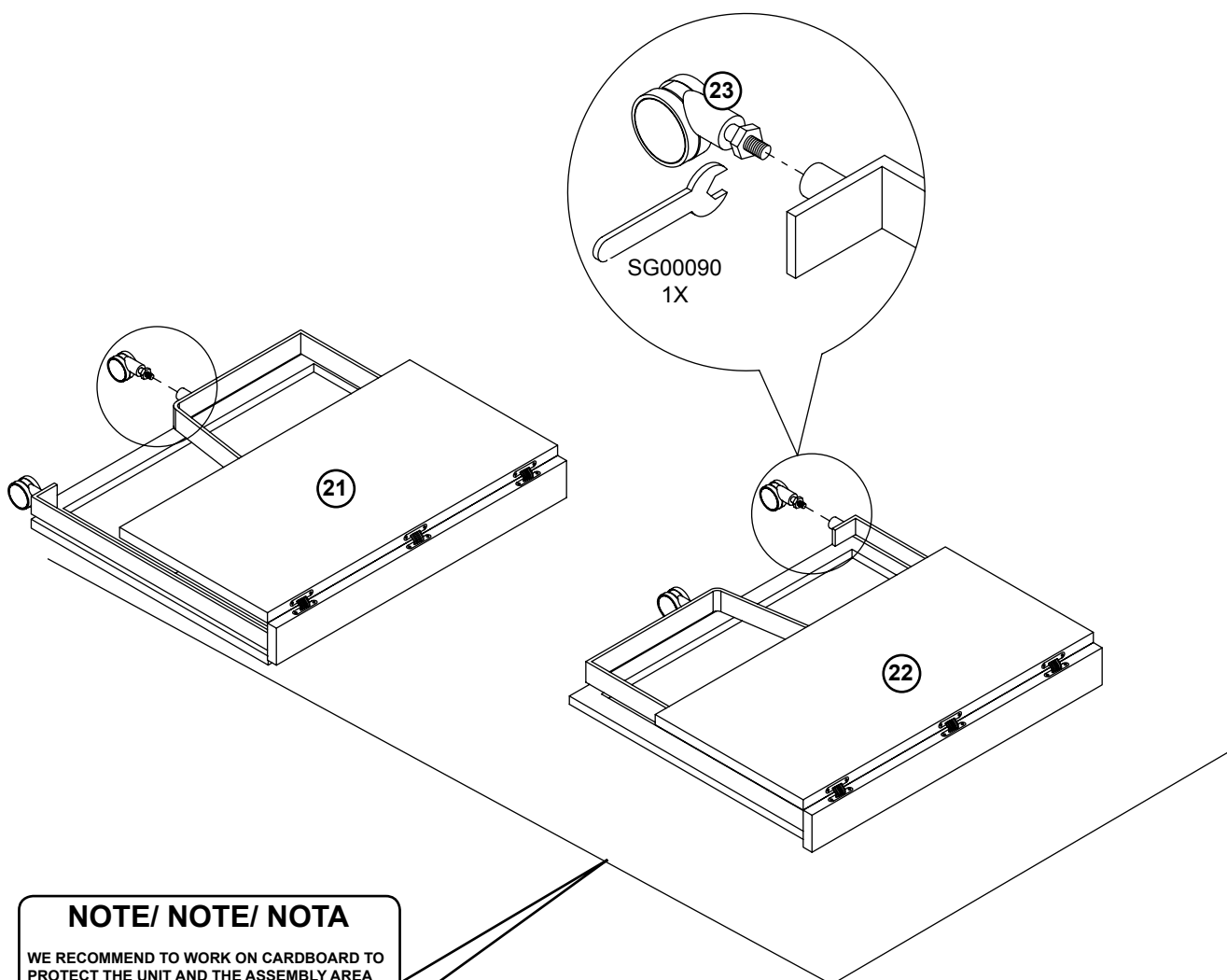

NOTE/ NOTE/ NOTA

WE RECOMMEND TO WORK ON CARDBOARD TO PROTECT THE UNIT AND THE ASSEMBLY AREA

IL EST RECOMMANDÉ DE TRAVAILLER SUR LE CARTON POUR PROTÉGER LE MEUBLE ET LA SURFACE DE MONTAGE

ES RECOMENDADO TRABAJAR SOBRE UN CARTON PARA PROTEGER EL MUEBLE Y EL ÁREA DE ASAMBLEA.

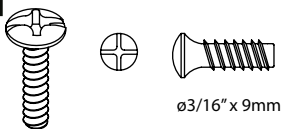

27



ø3/16" x 9mm



WP00097
12X

CAUTION:
 (TWO) 2 PEOPLE MIGHT BE REQUIRED FOR THIS STEP 

MISE EN GARDE:
 DEUX (2) PERSONNES PEUVENT
 ETRE NÉCESSAIRES POUR CETTE
 ÉTAPE

CUIDADO
 DOS (2) PERSONAS PUEDEN SER
 NECESARIAS PARA ESTE PASO

27

ADD ON MODULE DESK INSTALLATION.
INSTALLATION DU BUREAU.
Instalación del escritorio.

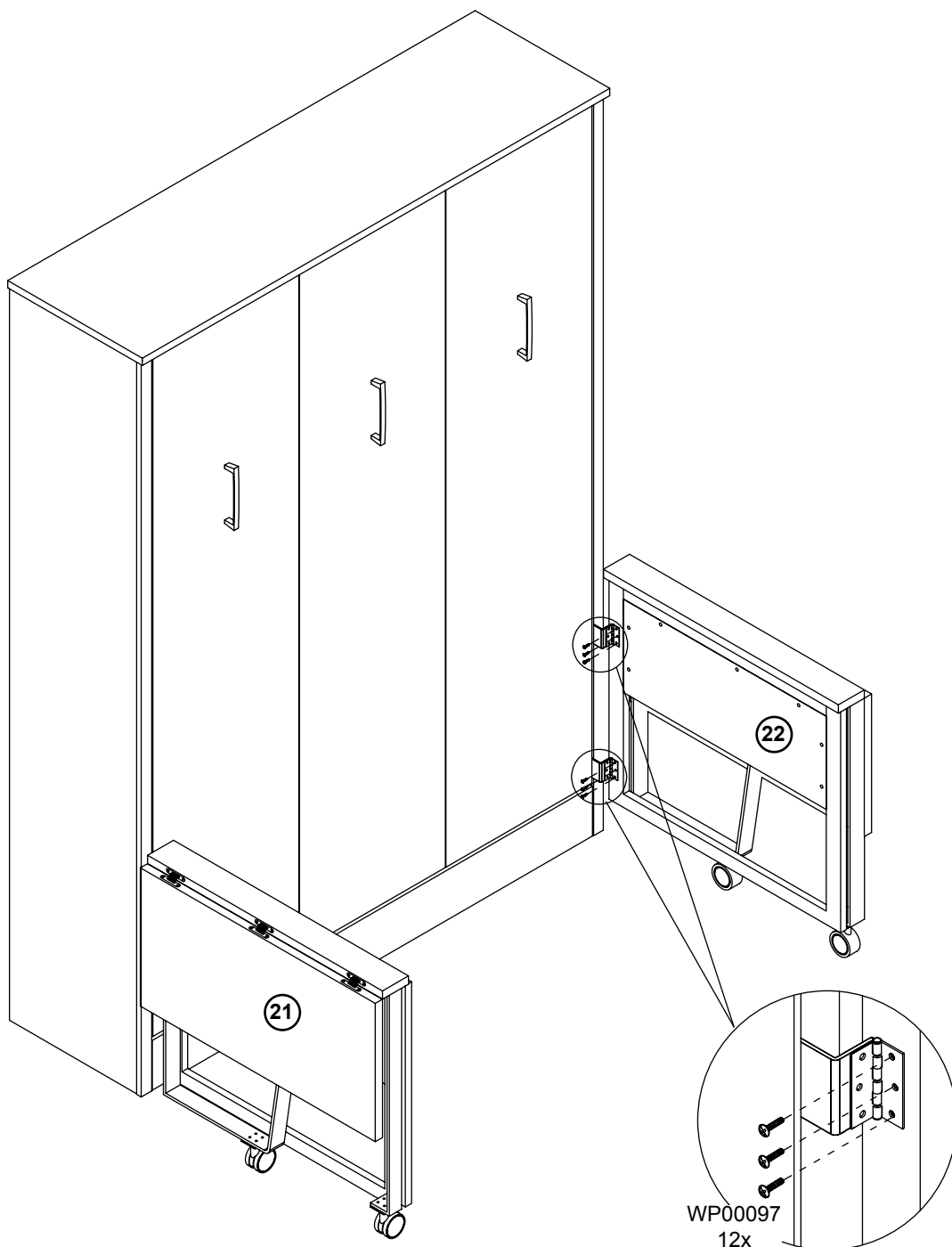

WP00097
12x

28



WP00007
1X



CAUTION:
(TWO) 2 PEOPLE MIGHT BE REQUIRED FOR THIS STEP



MISE EN GARDE:
DEUX (2) PERSONNES PEUVENT
ETRE NÉCESSAIRES POUR CETTE
ÉTAPE

CUIDADO
DOS (2) PERSONAS PUEDEN SER
NECESARIAS PARA ESTE PASO

28

ADD ON MODULE DESK INSTALLATION.
INSTALLATION DU BUREAU.
Instalación del escritorio.

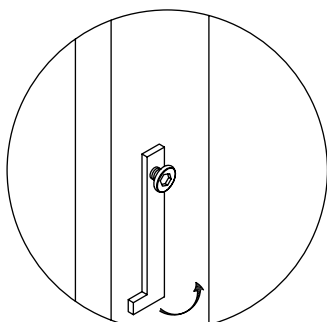
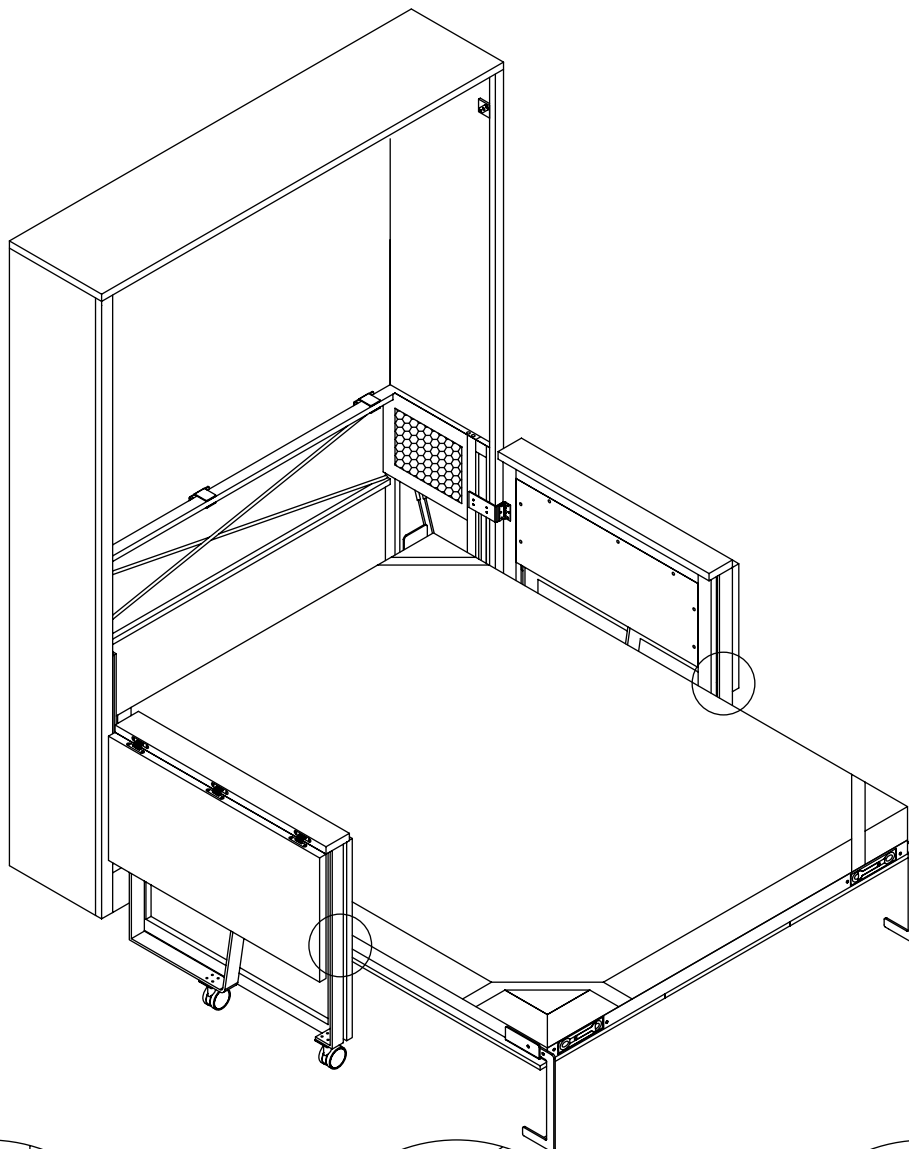

28-A

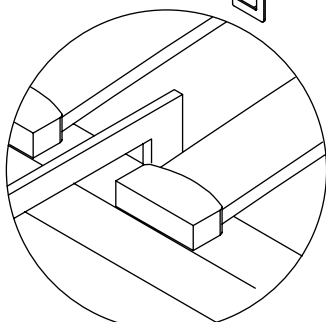

28-B

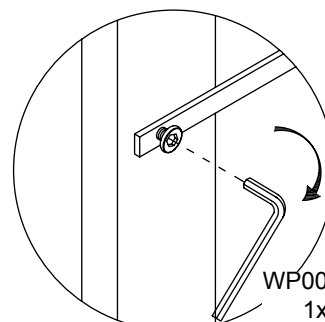

28-C

29

ADD ON MODULE DESK SETUP.
PRÉPARER LE BUREAU.
Preparar del escritorio.

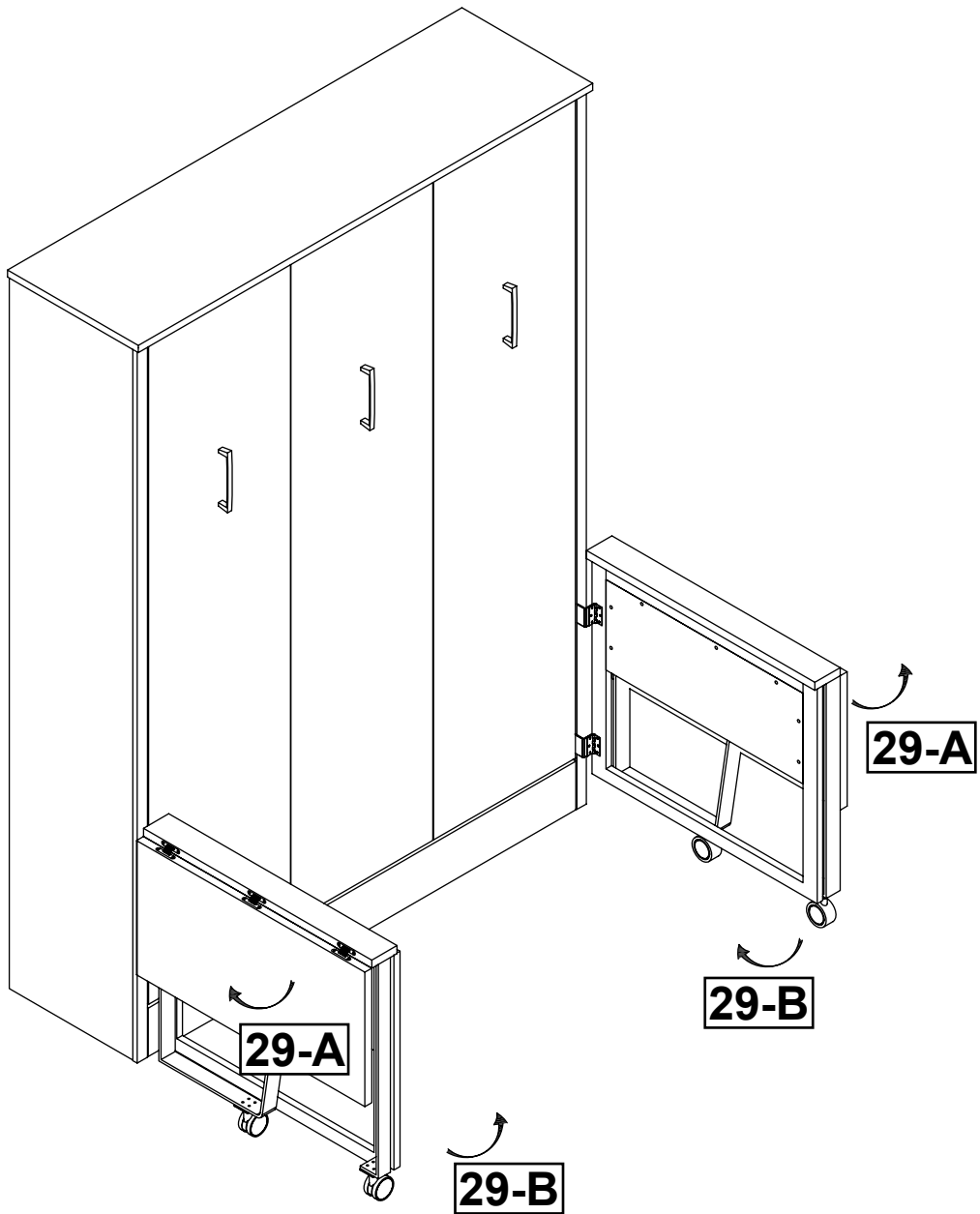

30

ADD ON MODULE DESK SETUP.
PRÉPARER LE BUREAU.
Preparar del escritorio.

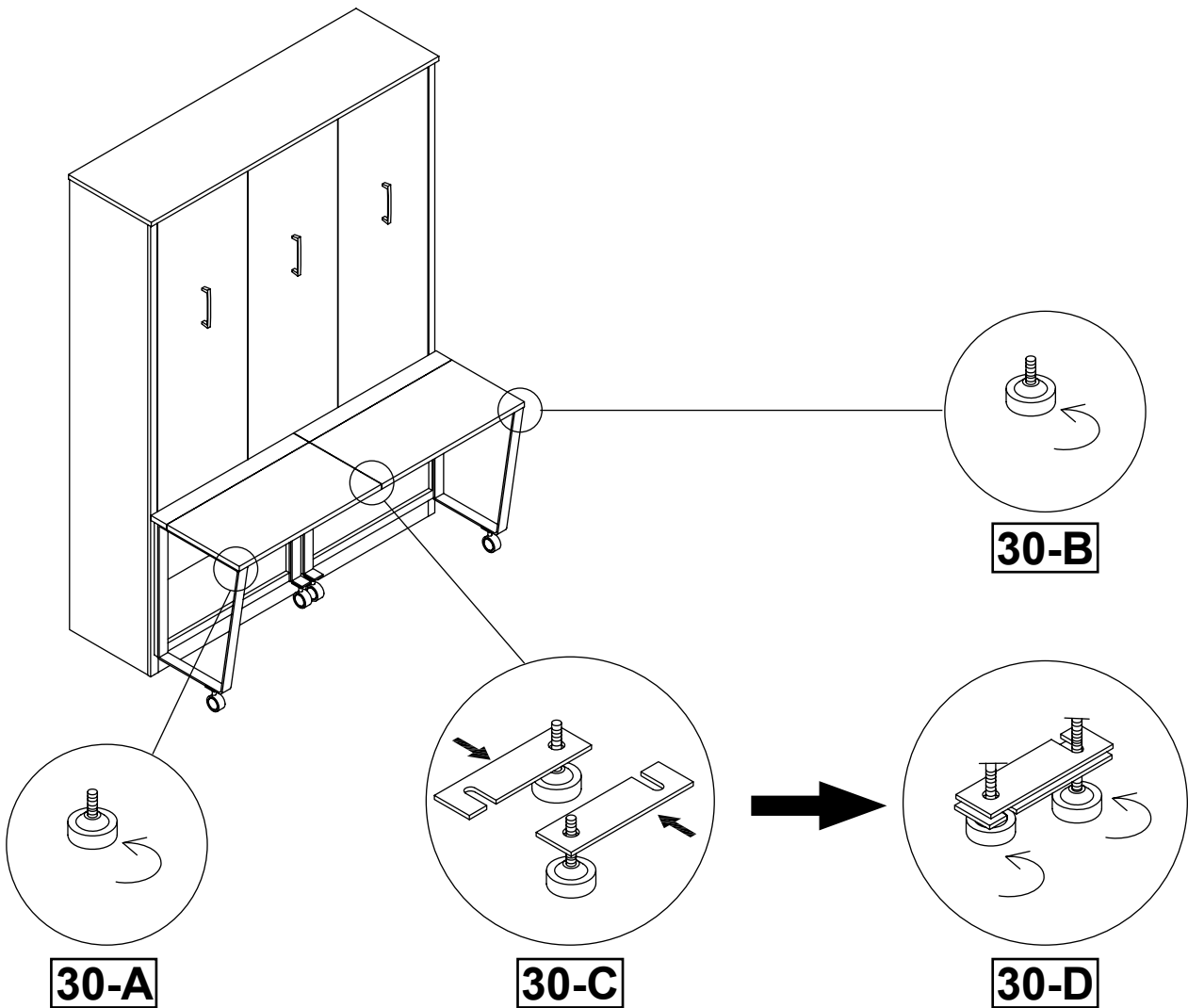

31

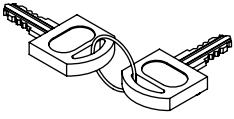

SG00093

1x

31

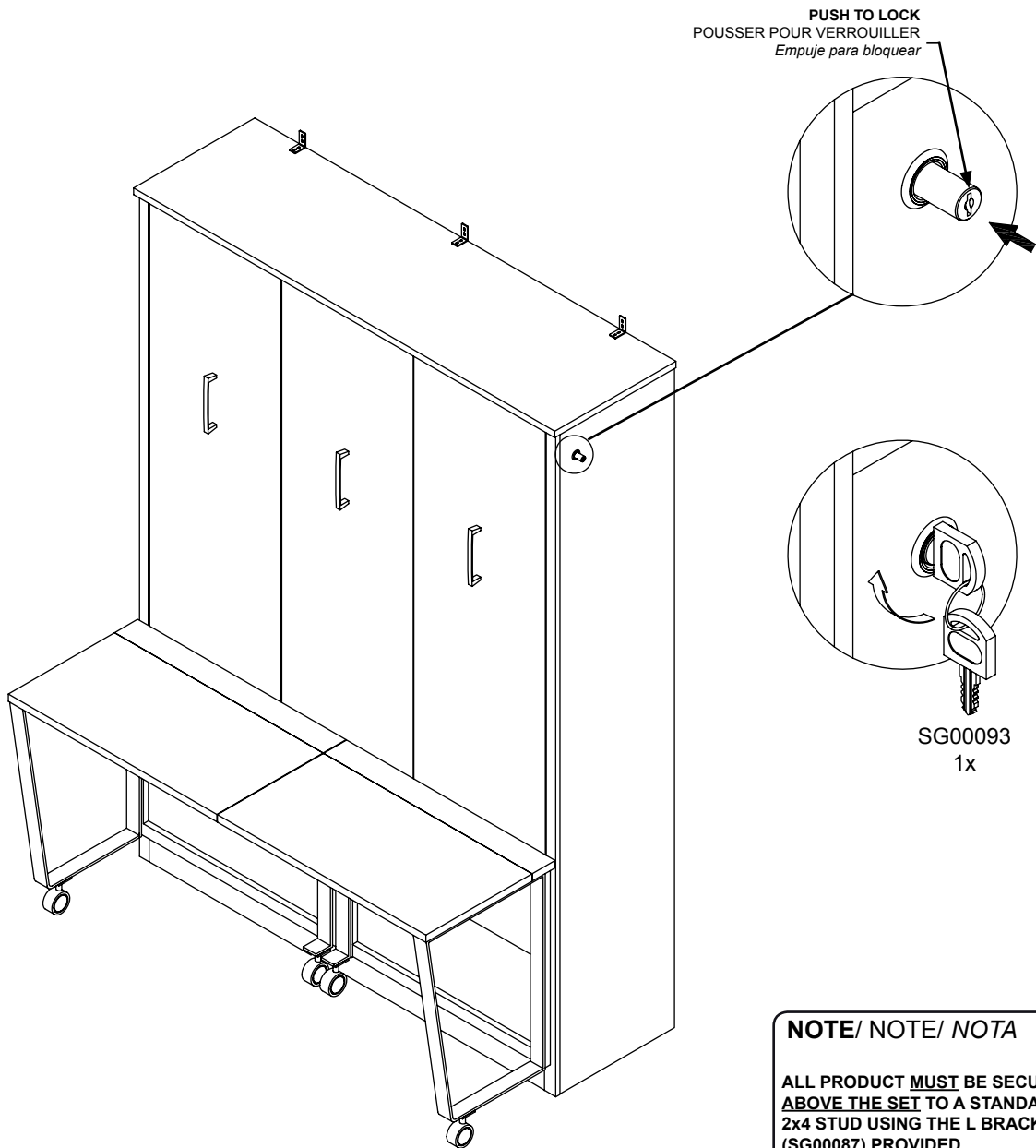

NOTE/ NOTE/ NOTA

ALL PRODUCT MUST BE SECURED ABOVE THE SET TO A STANDARD 2x4 STUD USING THE L BRACKET (SG00087) PROVIDED.

CE PRODUIT DOIT ETRE BIEN FIXEE AU DESSUS DU LIT SUR UN MONTANT STANDARD 2x4 UTILISANT LE SUPPORT (SG00087) FOURNIS

ESTE PRODUCTO DEBE SER BIEN ESTABLECIDA POR LA CAMA EN UNA CANTIDAD FIJA 2x4 USO DEL SOPORTE (SG00087) PREVISTO.