

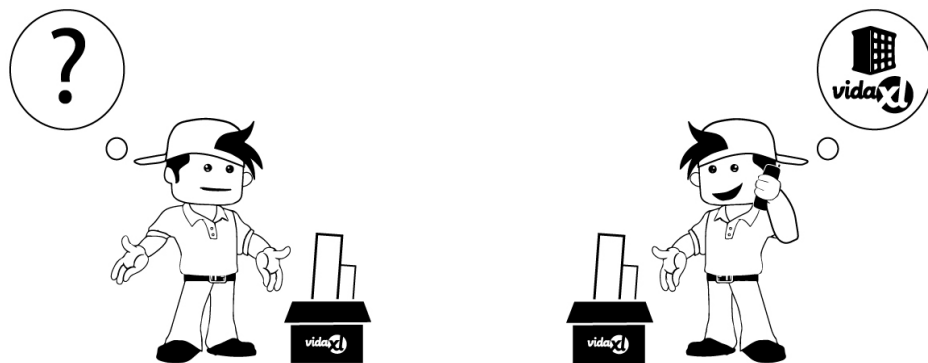















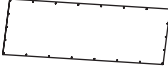







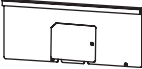

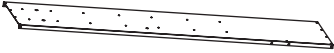











<b>EN</b> Operating and safety instructions	<b>SI</b> Navodila za uporabo in varnostna navodila
<b>DE</b> Bedienungs- und Sicherheitshinweise	<b>HU</b> Kezelési és biztonsági utasítások
<b>FR</b> Instructions de sécurité et de fonctionnement	<b>CZ</b> Provozní a bezpečnostní pokyny
<b>NL</b> Bediening en veiligheidsinstructies	<b>SK</b> Prevádzkové a bezpečnostné pokyny
<b>IT</b> Istruzioni per l'uso e la sicurezza	<b>HR</b> Radne i sigurnosne upute
<b>PL</b> Instrukcja obsługi i bezpieczeństwa	<b>FI</b> Käyttö- ja turvaohjeet
<b>SE</b> Drift- och säkerhetsanvisningar	<b>LT</b> Eksploatacijos ir saugos instrukcijos
<b>ES</b> Instrucciones de uso y seguridad	<b>GR</b> Οδηγίες λειτουργίας και ασφάλειας
<b>DK</b> Betjenings- og sikkerhedsanvisninger	<b>BG</b> Инструкции за експлоатация и безопасност
<b>NO</b> Drifts- og sikkerhetsinstruksjoner	<b>LV</b> Eksploatācijas un drošības instrukcijas
<b>PT</b> Instruções de funcionamento e segurança	<b>EE</b> Kasutusjuhised ja ohutusnõuded
<b>RO</b> Instrucțiuni de utilizare și de siguranță	<b>IS</b> Notkunar- og öryggisleiðbeiningar



**i** [vidaxl.help](http://vidaxl.help)

## Language table

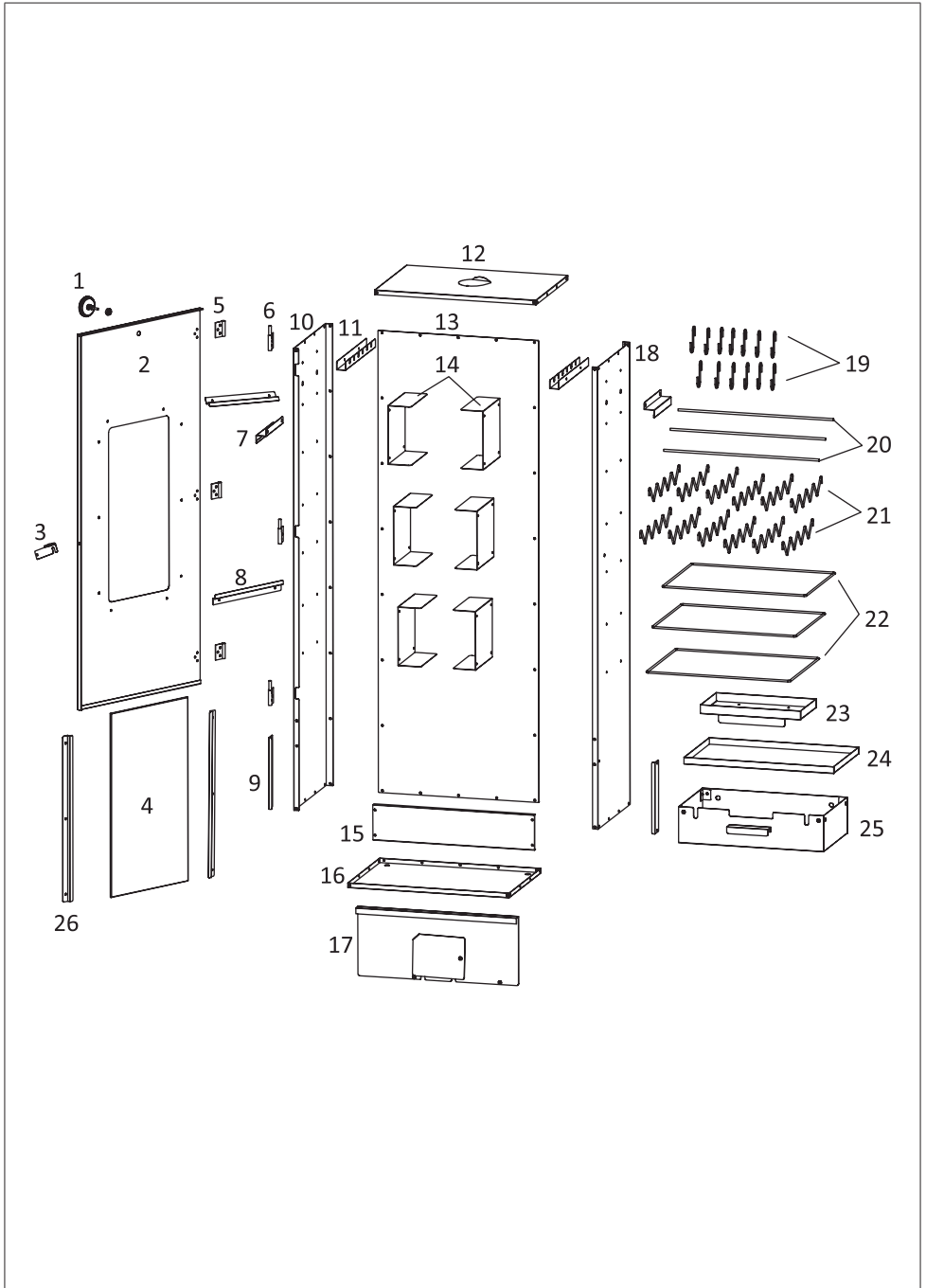

<b>EN</b>	User manual.....	15	<b>SI</b>	Priročnik za uporabo.....	20
<b>DE</b>	Benutzerhandbuch.....	15	<b>HU</b>	Használati útmutató.....	20
<b>FR</b>	Manuel d'utilisation.....	15	<b>CZ</b>	Uživatelská příručka.....	21
<b>NL</b>	Gebruikershandleiding.....	16	<b>SK</b>	Návod na použitie.....	21
<b>IT</b>	Manuale utente.....	16	<b>HR</b>	Korisnički priručnik.....	21
<b>PL</b>	Podręcznik użytkownika.....	17	<b>FI</b>	Ohjekirja.....	22
<b>SE</b>	Användarmanual.....	17	<b>LT</b>	Naudotojo vadovas.....	22
<b>ES</b>	Manual de usuario.....	18	<b>GR</b>	Εγχειρίδιο χρήστη.....	23
<b>DK</b>	Brugermanual.....	18	<b>BG</b>	Ръководство за потребителя...	23
<b>NO</b>	Brukerhåndbok.....	18	<b>LV</b>	Lietotāja rokasgrāmata.....	24
<b>PT</b>	Manual do utilizador.....	19	<b>EE</b>	Kasutusjuhend.....	24
<b>RO</b>	Manualul utilizatorului.....	19	<b>IS</b>	Notendahandbók.....	24

<p>1   1</p> 	<p>2</p> 	<p>3</p> 	<p>4</p> 	<p>2</p> 	
<p>3   1pc</p> 				<p>13   1pc</p> 	
<p>2   1pc</p> 				<p>14   6pcs</p> 	
<p>3   1pc</p> 				<p>15   1pc</p> 	
<p>4   1pc</p> 				<p>16   1pc</p> 	
<p>5   3pcs</p> 				<p>17   1pc</p> 	
<p>6   3pcs</p> 				<p>18   1pc</p> 	
<p>7   2pcs</p> 				<p>19   12pcs</p> 	
<p>8   2pcs</p> 				<p>20   3pcs</p> 	
<p>9   2pcs</p> 				<p>21   12pcs</p> 	
<p>10   1pc</p> 				<p>22   3pcs</p> 	
<p>11   2pcs</p> 				<p>23   1pc</p> 	<p>24   1pc</p> 
<p>12   1pc</p> 				<p>25   1pc</p> 	<p>26   2pcs</p> 
<p>A   4pcs</p>  <p>M6x12</p>	<p>B   105pcs</p>  <p>M4x8</p>	<p>C   104pcs</p>  <p>M4</p>		 <p>x2</p>	
<p>D   1pc</p>  <p>M4</p>	<p>E   1pc</p>  <p>M6x15</p>	<p>F   1pc</p>  <p>M6</p>			



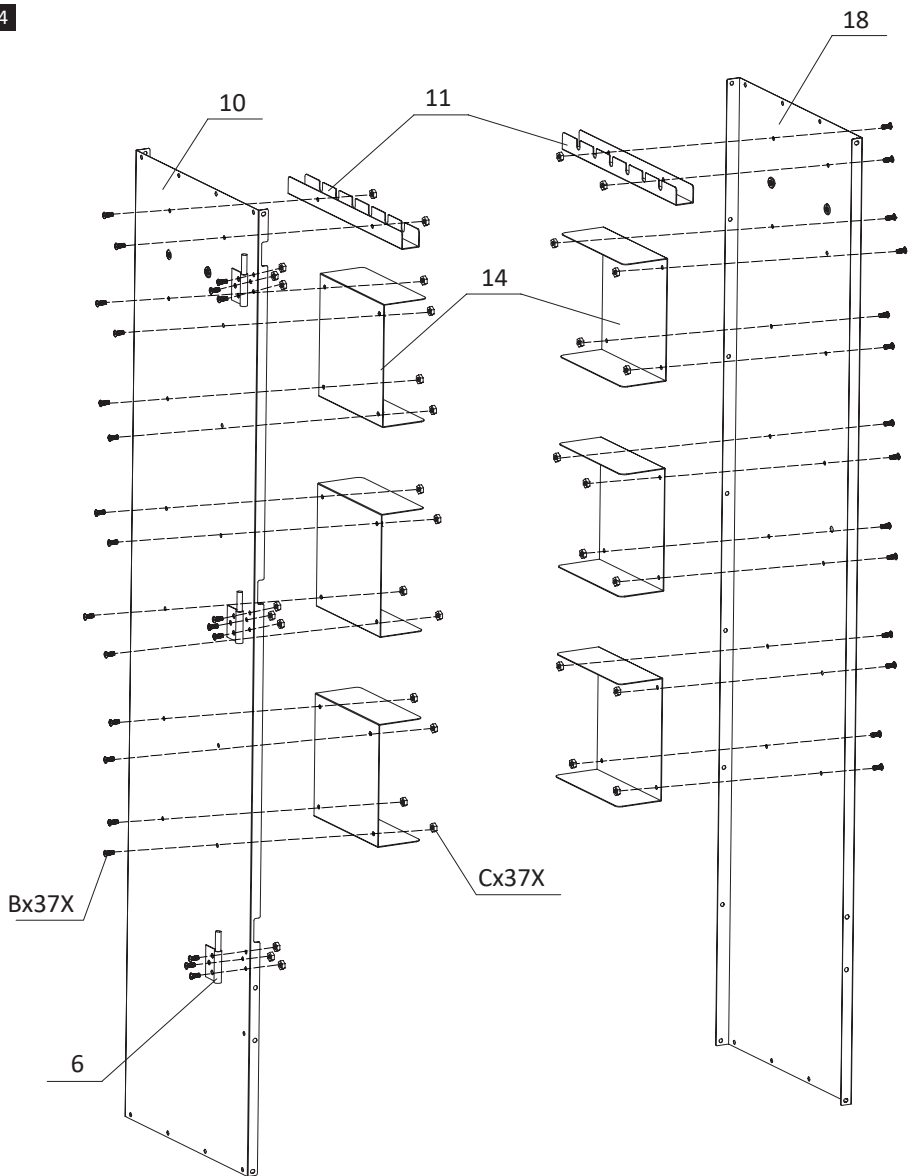

4



Bx37	M4x8	
Cx37	M4	

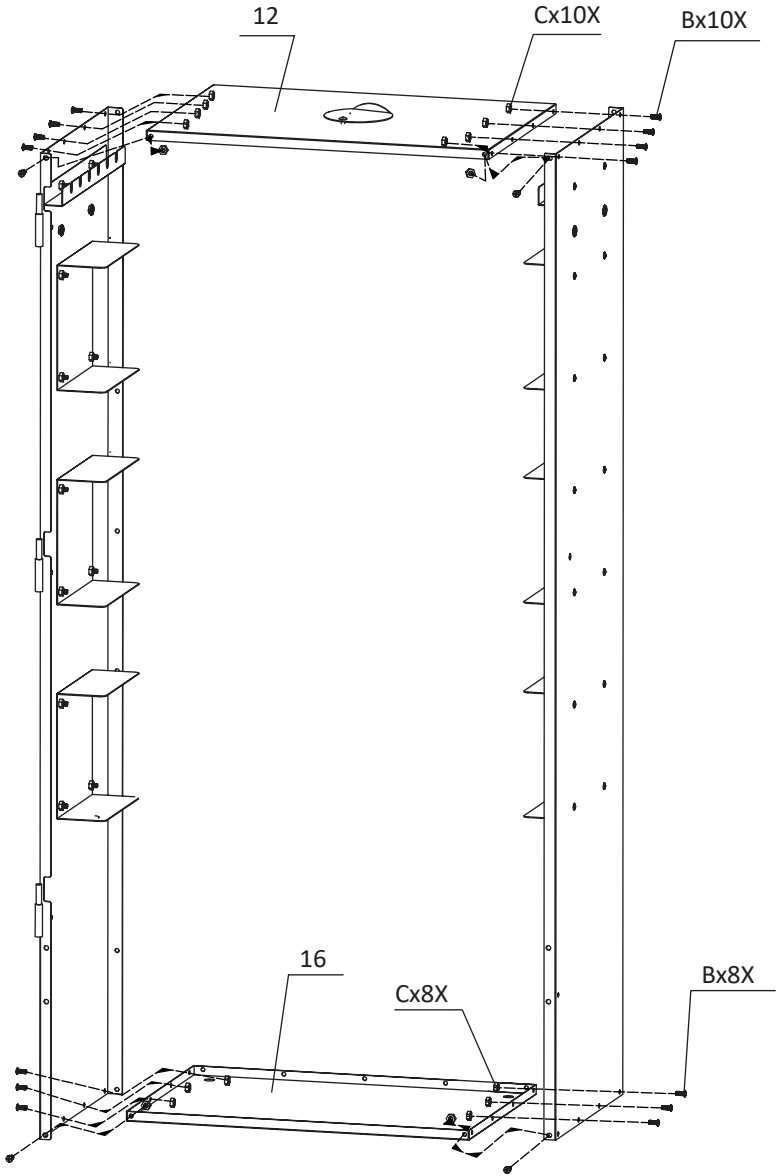

5



Bx18	M4x8 
Cx18	M4 

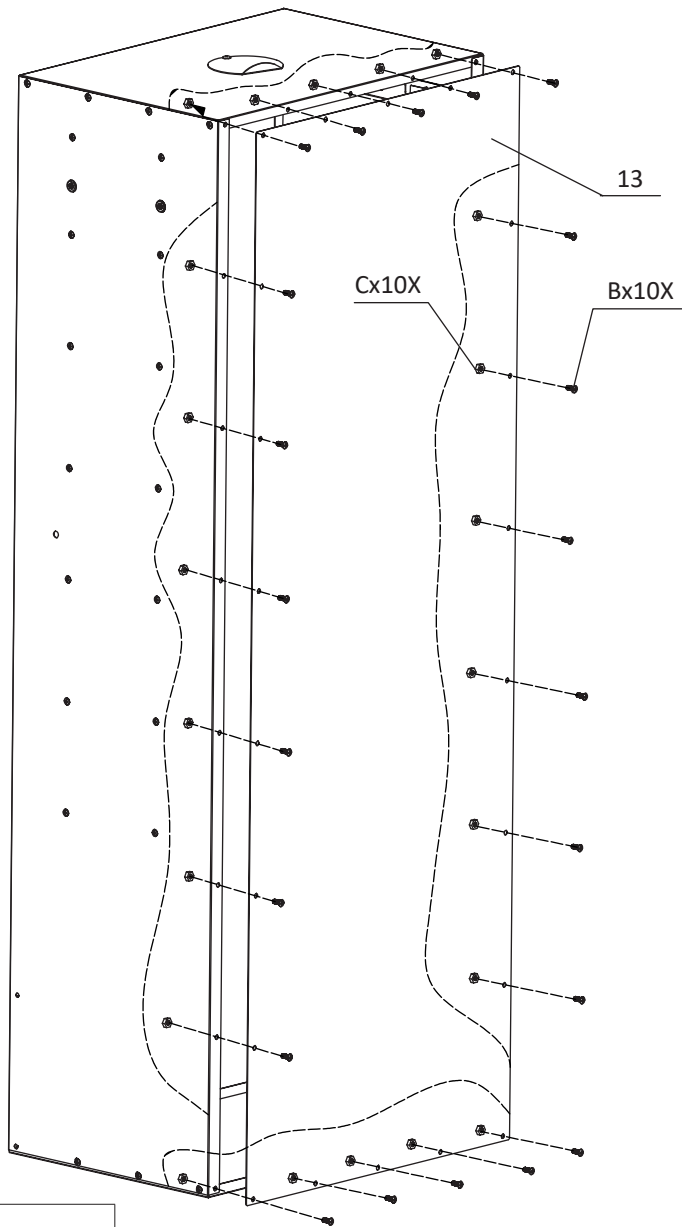

6



Bx22	M4x8	
Cx22	M4	

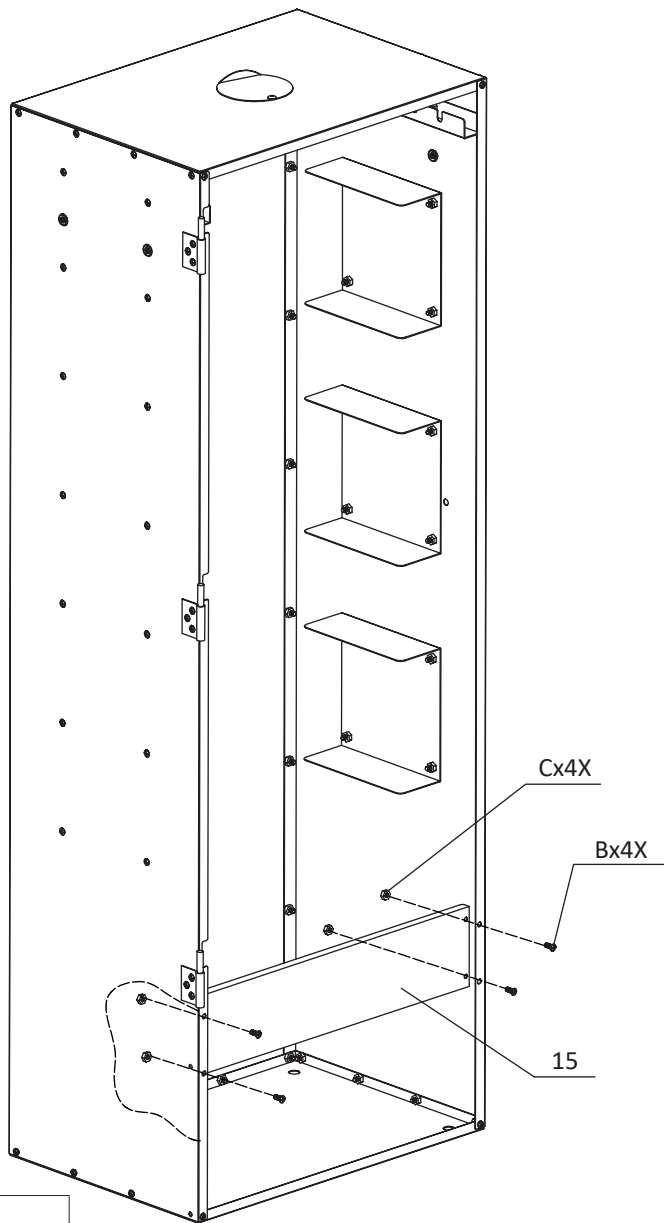

7



Bx4	M4x8	
Cx4	M4	

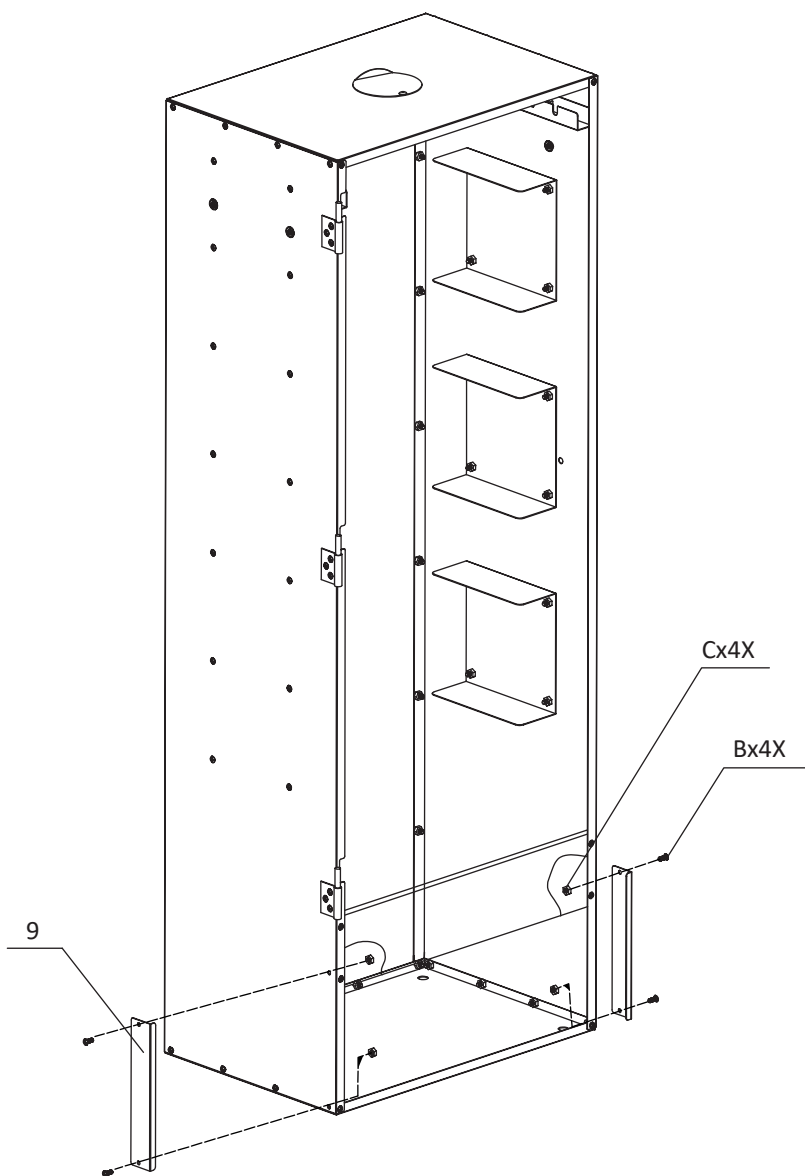

8



Bx4	M4x8 
Cx4	M4 

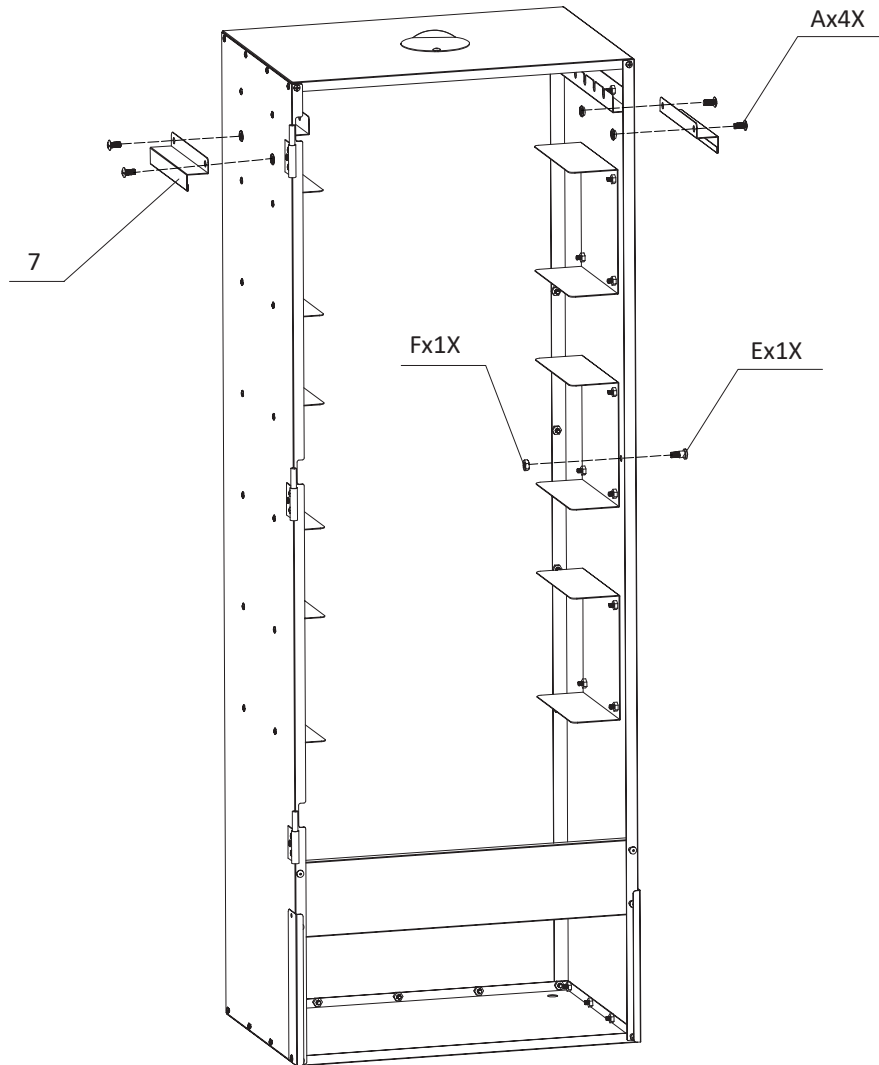

9

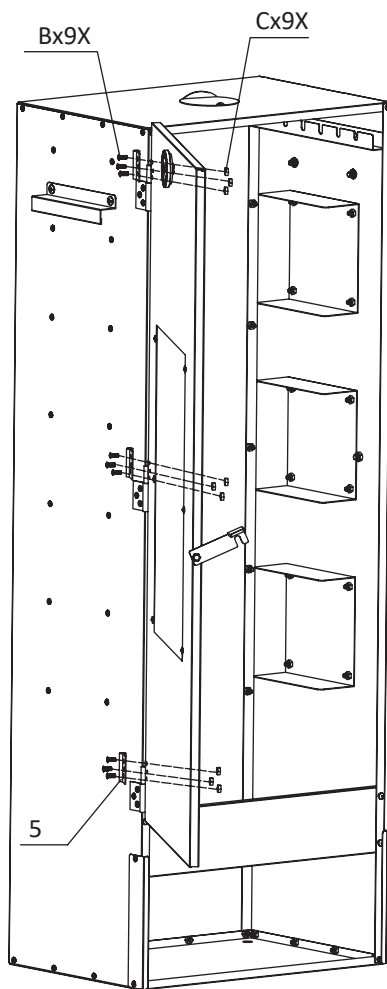
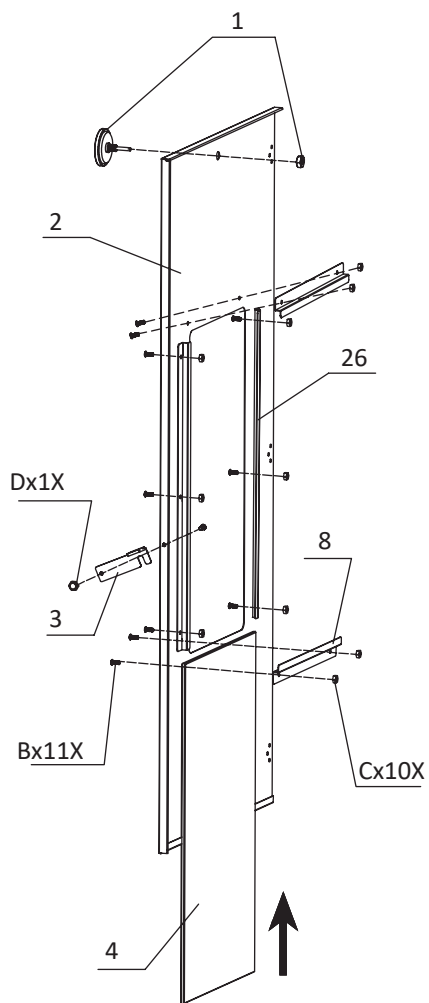

Ax4	M6x12	
Ex1	M6x15	
Fx1	M6	

10



Bx20	M4x8	
Cx19	M4	
Dx1	M4	

11

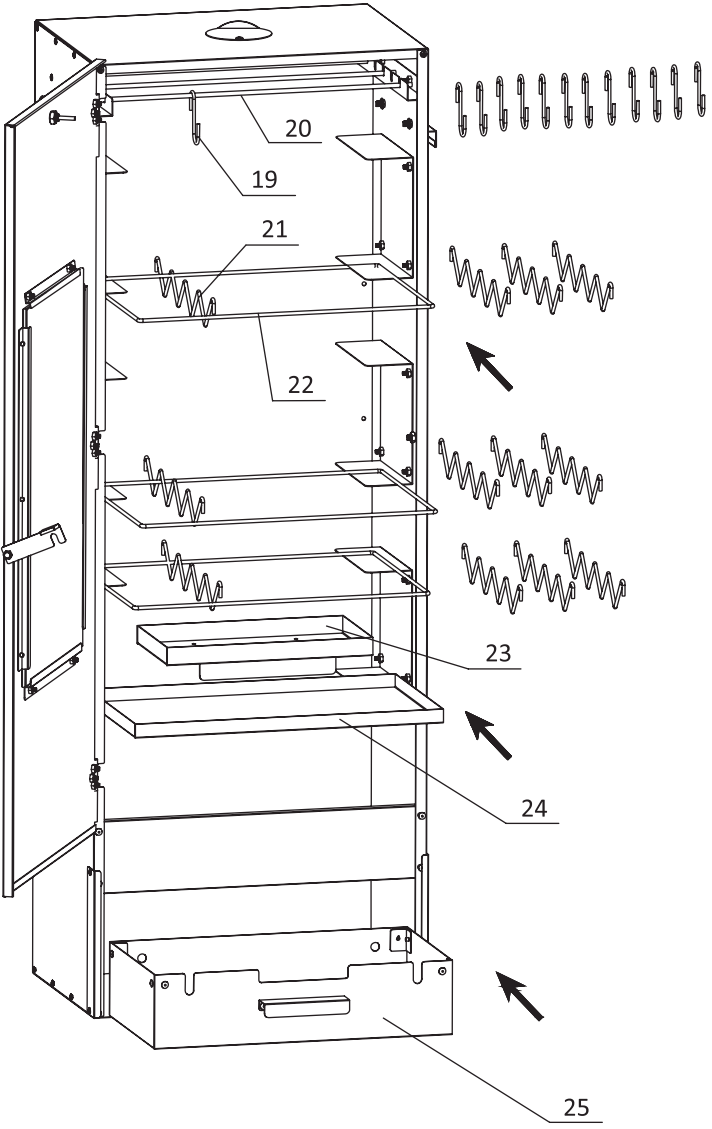

12

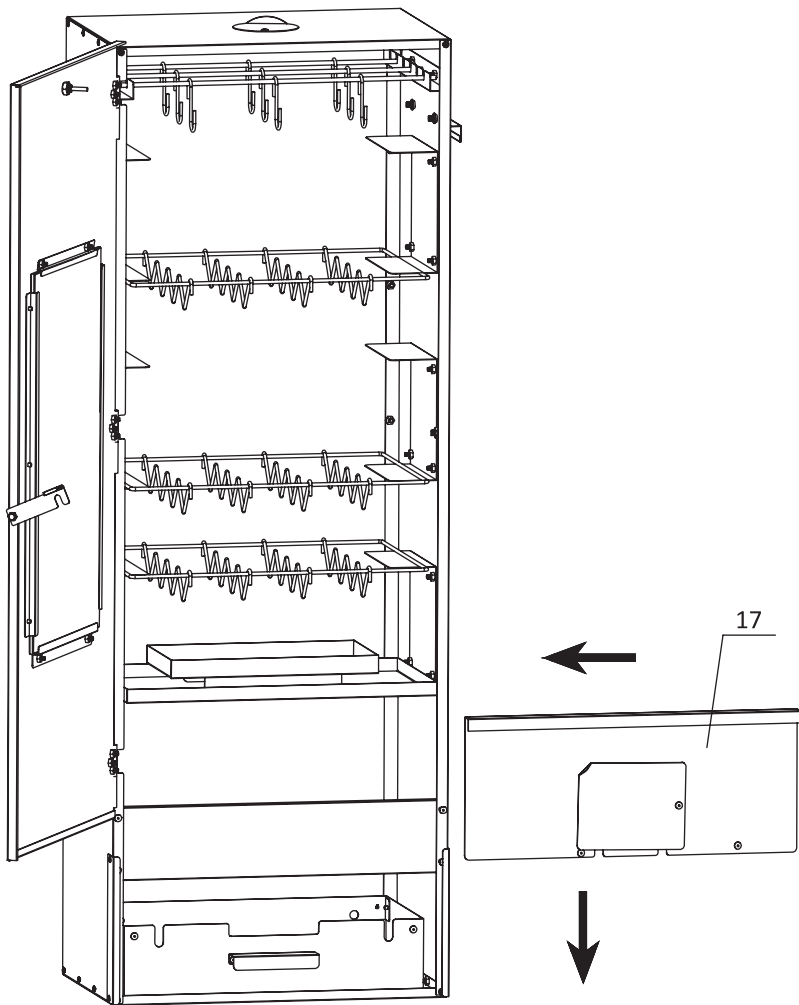

13

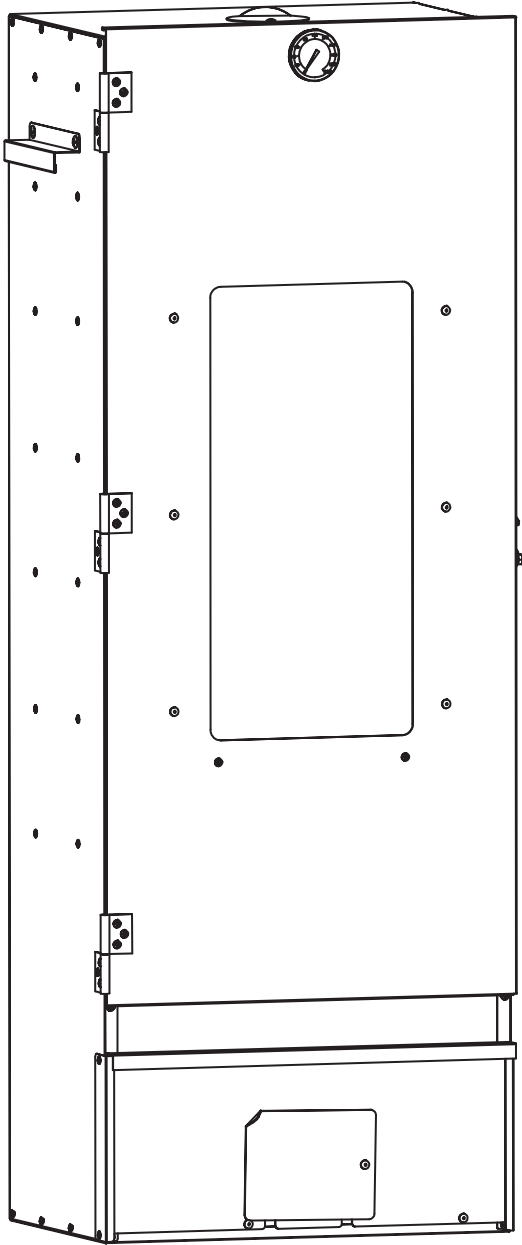

## 1 Introduction

• Perfect for adding warmth and atmosphere • Easily burn wood or charcoal • Ideal for decking and patio areas • Easy to empty and clean • Doubles as a barbecue

## 2 Symbol clarification

( See image 1 ) 1. No open flames! 2. Caution, hot surface. 3. Can be in contact with food. 4. Read the operator's manual

## 3 Warnings and personal safety

**Important! Please read the given instructions carefully and completely before starting assembly.** Do not cook before the fuel has a coating of ash. **Caution:** • Use outside only. Never use the barbecue inside the house, in confined space, under canopies/tents or tree. • Do not use or pour petrol, methylated spirits or paraffin onto burning coals. • Place it on a firm and level surface, away from wooden fences, shrubs, trees, sheds and fuel tanks. • Ensure there is at least 1 metre clearance around all sides of the Barbecue when in use. • Refer to enclosed food safety instruction carefully before beginning to cook. • The Barbecue may get very hot. Keep small children and pets away from the cooking area. • An adult should always be in charge of the barbecue during use. • Do not move the barbecue when in use or if it is still hot. • When adjusting or handling this cooking grill always use heat resistant gloves. • The barbecue should be heated up and the fuel kept hot for at least 30 min prior to the first cooking. The charcoal must be less than 75% of the charcoal compartment's capacity and spread flat. **WARNING:** • **WARNING!** The barbecue will become very hot during use. DO NOT

move it during operation. Do not use indoors! • **WARNING!** Do not use spirit or petrol for lighting or re-lighting! Use only firelighters complying to EN 1860-3! • **WARNING!** Keep children and pets away. • Do not use the barbecue in a confined space and habitable space such as houses, tents, caravans, motor homes, boats. There is a high risk of danger, suffocation and even death due to carbon monoxide poisoning. ( See image 2 )

## 4 Parts list

( See image 3 )

## 5 Assembly instructions

( See image 4-13 )

## 6 Additional information

**Food Safety Tips:** • Defrost frozen meat and poultry in the refrigerator before cooking. • Keep raw meat and poultry separate from cooked foods. • Ensure that the grill is thoroughly cleaned before cooking and lighting the barbecue. • Always wash hands after handling raw meat and poultry, and before handling any ready to eat food. • Wipe and disinfect surfaces that have been in contact with raw meat and poultry. • When barbecuing meat and poultry, make sure the barbecue is really hot. • Place a larger, thicker portions furthest away from the most intense heat to ensure thorough cooking without burning and turn regularly. • Use separate utensils for handling raw meat/poultry and cooked food on the barbecue, or wash them thoroughly between use. • To check the meat, particularly poultry, is cooked, pierce the flesh with a skewer.

## DE Benutzerhandbuch

### 1 Einführung

• Perfekt für zusätzliche Wärme und eine angenehme Atmosphäre • Einfaches Verbrennen von Holz oder Holzkohle • Ideal für Terrassen und Terrassenbereiche • Leicht zu entleeren und zu reinigen • Kann auch als Grillrost verwendet werden.

### 2 Bedeutung der Symbole

( Siehe Abbildung 1 ) 1. Keine offenen Flammen! 2. Achtung: Heiße Oberflächen. 3. Kann mit Lebensmitteln in Berührung kommen. 4. Lesen Sie die Bedienungsanleitung sorgfältig durch

### 3 Warnungen und persönliche Sicherheit

**Wichtig! Bitte lesen Sie die vorliegenden Anweisungen sorgfältig durch, bevor Sie mit dem Zusammenbau beginnen.** Grillen Sie erst nachdem der Brennstoff eine Ascheschicht hat. **Achtung:** • Nur unter freiem Himmel verwenden. Verwenden Sie den Grill niemals drinnen, auf engstem Raum, unter Vordächern und Bäumen oder in Zelten. • Verwenden oder gießen Sie kein Benzin, Spiritus oder Paraffin auf glühende Kohlen. • Stellen Sie es auf einen festen und ebenen Untergrund, auf sichere Entfernung zu Holzäulen, Sträuchern, Lagerschuppen und Kraftstoffbehältern. • Stellen Sie sicher, dass zu allen Seiten herum mindestens 1 Meter Abstand vorhanden ist, wenn der Grill verwendet wird. • Lesen Sie die beiliegenden Anweisungen zur Lebensmittelsicherheit sorgfältig durch, bevor Sie mit dem Grillen beginnen. • Der Grill kann sehr heiß werden. Halten Sie kleine Kinder und Haustiere vom Grillbereich fern. • Beim Grillen sollte ein Erwachsener zu jeder Zeit verantwortlich sein. • Bewegen Sie den Grill nicht, wenn in Gebrauch oder wenn er noch heiß ist. • Tragen Sie hitzebeständige Handschuhe, wenn Sie den Grill handhaben. • Der Grill sollte vor dem ersten Gebrauch mindestens 30 Minuten lang aufgeheizt und der Brennstoff heiß gehalten werden. Die gleichmäßig verteilte Holzkohle muss weniger als 75% des Fassungsvermögens des Holzkohlefachs einnehmen. **WARNUNG:** • **Warnung!** Der Grill wird

während des Gebrauchs sehr heiß. NICHT bewegen! Nicht in Innenräumen benutzen! • **Warnung!** Verwenden Sie keinen Spiritus oder Benzin zum Anzünden oder Wiederanzünden des Brennstoffs! Verwenden Sie nur Feueranzünder nach EN 1860-3! • **WARNING!** Halten Sie Kinder und Haustiere fern. • Verwenden Sie den Grill nicht auf engen Räumen und in Wohnräumen wie Häusern, Zelten, Wohnwagen, Wohnmobilen oder Booten. Aufgrund von Kohlenmonoxidvergiftung besteht ein hohes Risiko an Erstickung und Tod. ( Siehe Abbildung 2 )

### 4 Liste der Bestandteile

( Siehe Abbildung 3 )

### 5 Montageanleitung

( Siehe Abbildung 4-13 )

### 6 Zusätzliche Informationen

**Tipps zur Lebensmittelsicherheit:** • Gefrorenes Fleisch vor dem Garen im Kühlschrank auftauen lassen. • Halten Sie rohes Fleisch und Geflügel getrennt von gekochten Lebensmitteln. • Stellen Sie sicher, dass der Grill gründlich gereinigt ist, bevor Sie ihn verwenden. • Nach dem Umgang mit rohem Fleisch und Geflügel bzw. vor dem Umgang mit verzehrfertigen Lebensmitteln immer die Hände waschen. • Reinigen und desinfizieren Sie jene Oberflächen, die mit rohem Fleisch und Geflügel in Berührung gekommen sind. • Bevor Sie Fleisch und Geflügel auf den Grillrost legen, vergewissern Sie sich, dass der Grill sehr heiß ist. • Größere, dickere Fleischstücke sollten am weitesten von der stärksten Hitze entfernt garen, um ein gleichmäßiges Garen ohne Anbrennen zu gewährleisten; bitte regelmäßig umdrehen. • Verwenden Sie separate Utensilien, um rohes Fleisch und andere Lebensmittel auf dem Grill zu handhaben; wenn möglich, zwischendurch gründlich reinigen. • Um zu überprüfen, ob das Fleisch (insbesondere Geflügelfleisch) gar ist, stechen Sie ein Spieß durch das Fleisch.

## FR Manuel d'utilisation

### 1 Introduction

• Produit parfait pour ajouter de la chaleur et de l'ambiance • Combustion facile de bois ou de charbon de bois • Produit idéal pour les terrasses et les patios • Facile à vider et à nettoyer • S'utilise aussi comme barbecue

### 2 Clarification des symboles

(Voir l'image 1) 1. Pas de flammes nues! 2. Attention ! Surface

chaude. 3. À ne pas entrer en contact avec des aliments. 4. Lire le manuel d'utilisation

### 3 Avertissements et sécurité personnelle

**Important ! Veuillez lire attentivement et complètement les instructions données avant de commencer l'assemblage.** Ne pas cuire avant que le combustible ait un revêtement de cendres. **Mise en garde :** • Utiliser à l'extérieur seulement. Ne jamais utiliser le barbecue à l'intérieur de la maison, dans un espace confiné, sous

des auvents, des tentes ou des arbres. • Ne pas utiliser ni verser de l'essence, de l'alcool méthylié ou de la paraffine sur des charbons ardents. • Le placer sur une surface ferme et plane, loin des clôtures en bois, des arbustes, des arbres à trois, des remises et des réservoirs de carburant. • S'assurer qu'il y a au moins un mètre d'espace libre autour du barbecue lors de son utilisation. • Se référer aux instructions de sécurité alimentaire avant de commencer à cuisiner. • Le barbecue peut devenir très chaud. Garder les petits enfants et les animaux de compagnie à l'écart de la zone de cuisson. • Un adulte doit toujours être responsable du barbecue pendant son utilisation. • Ne pas déplacer le barbecue lorsqu'il est utilisé ou s'il est encore chaud. • Lors du réglage ou de la manipulation de cette grille de cuisson, toujours utiliser des gants résistants à la chaleur. • Le barbecue doit être chauffé et le carburant maintenu chaud au moins 30 minutes avant la première cuisson. Le charbon de bois doit représenter moins de 75 % de la capacité du compartiment à charbon et l'étendre à plat. **AVERTISSEMENT** : • **AVERTISSEMENT** ! Le barbecue deviendra très chaud pendant l'utilisation. Ne pas le déplacer pendant le fonctionnement. Ne pas l'utiliser à l'intérieur ! • **AVERTISSEMENT** ! Ne pas utiliser de l'alcool ou de l'essence pour allumer ou rallumer le feu ! Utiliser uniquement des allume-feux conformes à la norme EN 1860-3 ! • **AVERTISSEMENT** ! Tenir les enfants et les animaux de compagnie à l'écart. • Ne pas utiliser le barbecue dans un espace confiné et dans des espaces habitables tels que des maisons, des tentes, des caravanes, des camping-cars, des bateaux. Il existe un risque élevé de danger, d'asphyxie et même de mort par intoxication

au monoxyde de carbone. (Voir l'image 2)

## 4 Liste des pièces

(Voir l'image 3)

## 5 Instructions d'assemblage

(Voir l'image 4-13)

## 6 Informations complémentaires

**Conseils de sécurité alimentaire** : • Décongelez la viande et la volaille du réfrigérateur avant la cuisson. • Garder la viande et la volaille crues séparées des aliments cuits. • S'assurer que le gril est nettoyé à fond avant de faire cuire et d'allumer le barbecue. • Lavez-vous toujours les mains après avoir manipulé de la viande et de la volaille crues et avant de manipuler des aliments prêts à consommer. • Essuyer et désinfecter les surfaces qui ont été en contact avec de la viande et de la volaille crues. • Lorsque vous faites griller de la viande et de la volaille, assurez-vous que le barbecue est vraiment chaud. • Placez des portions plus grandes et plus épaisses, loin de la chaleur la plus intense, pour assurer une cuisson complète sans brûler et tournez-les régulièrement. • Utilisez des ustensiles séparés pour manipuler la viande / la volaille crue et les aliments cuits sur le barbecue, ou lavez-les soigneusement entre les utilisations. • Pour vérifier si la viande, en particulier la volaille, est cuite, percez-la avec une brochette.

## NL Gebruikershandleiding

### 1 Introductie

• Perfect voor het toevoegen van warmte en sfeer • Heel geschikt voor hout of houtskool. • Ideaal voor terrassen en patio's • Gemakkelijk te legen en schoon te maken • Doet ook dienst als barbecue

### 2 Symbooluitleg

(Zie afbeelding 1) 1. Geen open vuur! 2. Pas op: hete oppervlakken. 3. Geschikt voor contact met voedsel. 4. Lees de gebruikershandleiding

### 3 Waarschuwingen en persoonlijke veiligheid

**Belangrijk!** Lees de gegeven instructies zorgvuldig en volledig door voordat u met de montage begint. Begin niet met koken voordat de brandstof een laagje as heeft gevormd. **Waarschuwing**: • Gebruik alleen buiten. Gebruik de barbecue nooit binnenshuis, in een besloten ruimte, onder luifels/tenten of onder een boom. • Gebruik of giet geen benzine, spiritus of paraffine op brandende kolen. • Plaats hem op een stevige en vlakke ondergrond, uit de buurt van houten hekken, struiken, bomen, schuren en brandstoftanks. • Zorg ervoor dat er ten minste 1 meter ruimte rondom de barbecue is wanneer deze wordt gebruikt. • Raadpleeg de bijgevoegde voedselveiligheidsinstructie zorgvuldig voordat u begint te koken. • De barbecue kan erg heet worden. Houd kleine kinderen en huisdieren uit de buurt van het kookgebied. • Een volwassene moet tijdens het gebruik altijd de leiding hebben over de barbecue. • Verplaats de barbecue niet wanneer deze in gebruik is of nog heet is. • Gebruik bij het afstellen en gebruiken van deze barbecue altijd hittebestendige handschoenen. • De barbecue moet worden opgewarmd en de brandstof minstens 30 minuten warm worden gehouden voorafgaand aan de eerste bereiding. De houtskool moet minder dan 75% van de capaciteit van het houtskoolcompartiment zijn en vlak worden verspreid.

## IT Manuale utente

### 1 Introduzione

• Perfetto per riscaldare e creare la giusta atmosfera • Brucia facilmente legno o carbonella • Ideale per terrazze e patii • Facile da svuotare e pulire • Si trasforma in un barbecue

### 2 Chiarimenti sui simboli

(Vedi immagine 1) 1. Niente fiamme libere! 2. Attenzione superficie calda. 3. Può essere a contatto con il cibo. 4. Leggere il manuale dell'operatore

### 3 Avvertenze e sicurezza personale

**Importante!** Leggere attentamente le istruzioni fornite nella loro **interessa prima di iniziare l'assemblaggio**. Non cuocere prima che il combustibile abbia formato uno strato di cenere. **Attenzione**: • Utilizzare esclusivamente all'esterno. Non usare mai il barbecue all'interno della casa, in ambienti chiusi o al di sotto di tende/

**WAARSCHUWING**: • **WAARSCHUWING!** De barbecue wordt tijdens het gebruik erg heet. Verplaats hem NIET tijdens het gebruik. Niet binnenshuis gebruiken! • **WAARSCHUWING!** Gebruik geen spiritus of benzine voor het aansteken of opnieuw aansteken! Gebruik alleen aansteekmiddelen die voldoen aan EN 1860-3! • **WAARSCHUWING!** Houd kinderen en huisdieren uit de buurt. • Gebruik de barbecue niet in een besloten of bewoonbare ruimte, zoals huizen, tenten, caravans, campers en boten. Er is een hoog risico op gevaar, verstikking en zelfs overlijden door koolmonoxidevergiftiging. (Zie afbeelding 2)

### 4 Onderdelenlijst

(Zie afbeelding 3)

### 5 Montage-instructies

(Zie afbeelding 4-13)

### 6 Aanvullende informatie

**Voedselveiligheidsstips**: • Ontdooi bevroren vlees en gevogelte vóór het bereiden in de koelkast. • Houd rauw vlees en gevogelte gescheiden van gekookt voedsel. • Zorg ervoor dat de barbecue grondig gereinigd is voordat u de barbecue aansteekt en gebruikt. • Was altijd uw handen na het hanteren van rauw vlees en gevogelte, en voordat u kant-en-klaar voedsel hanteert. • Reinig en desinfecteer oppervlakken die in contact zijn geweest met rauw vlees en gevogelte. • Zorg er bij het barbecueën van vlees en gevogelte voor dat de barbecue erg heet is. • Plaats grotere, dikkere porties het verst van de meest intense hitte af om een grondige bereiding te garanderen en verbranding te voorkomen. Keer het vlees regelmatig. • Gebruik aparte gebruiksvoorwerpen voor het hanteren van rauw vlees/gevogelte en gekookt voedsel op de barbecue, of was ze grondig tussen het gebruik in. • Om te controleren of het vlees, met name gevogelte, gaar is, dient u het vlees doormidden te snijden.

tendoni o alberi. • Non utilizzare o versare benzina, alcol denaturato o paraffina sui carboni ardenti. • Posizionare il prodotto su una superficie solida e piana, lontano da recinzioni in legno, cespugli, alberi, capanni e contenitori di materiali combustibili. • Accertarsi che ci sia almeno 1 metro di spazio libero attorno a tutti i lati del barbecue durante l'uso. • Consultare attentamente le istruzioni sulla sicurezza alimentare allegate prima di iniziare a cucinare. • Il barbecue può diventare estremamente caldo. Tenere i bambini e gli animali domestici a debita distanza dalla zona di cottura. • Durante l'uso del barbecue deve essere sempre presente un adulto responsabile. • Non muovere il barbecue durante l'uso o quando è ancora caldo. • Quando si regola o si maneggia la griglia di cottura utilizzare sempre guanti resistenti al calore. • Il barbecue deve essere riscaldato e il materiale combustibile deve essere mantenuto caldo per almeno 30 minuti prima della cottura. La quantità di carbonella deve essere inferiore al 75% della capacità massima del vano del carbone e distribuita in piano. **ATTENZIONE**: • **ATTENZIONE!** Il barbecue può diventare molto caldo durante l'uso.

NON spostar!o durante l'utilizzo. Non utilizzare all'interno! • **ATTENZIONE!** Non usare alcol o benzina per accendere o riaccendere! Utilizzare solo accendifuoco conformi alla norma EN 1860-3! • **ATTENZIONE!** Tenere lontani bambini e animali domestici. • Non utilizzare il barbecue in ambienti ristretti e/o abitabili, come ad esempio case, tende, roulotte, camper, barche. Pericolo di avvelenamento da monossido di carbonio con conseguente soffocamento fino al decesso. (Vedi immagine 2)

## 4 Elenco delle parti

(Vedi immagine 3)

## 5 Istruzioni di montaggio

(Vedi immagine 4-13)

## 6 Informazioni aggiuntive

### PL Podręcznik użytkownika

## 1 Wstęp

• Idealnie ogrzeje i stworzy przyjemną atmosferę • Z łatwością spala drewno lub węgiel drzewny • Doskonale sprawdzi się na tarasie i patio • Łatwy do opróżnienia i czyszczenia • Służy również jako grill

## 2 Wyjaśnienie symboli

(Patrz rysunek 1) 1. Żadnych otwartych płomieni! 2. Ostrzeżenie, gorące powierzchnie. 3. Produkt odpowiedni do kontaktu z żywnością. 4. Przeczytaj instrukcję obsługi

## 3 Ostrzeżenia i bezpieczeństwo osobiste

**Ważne! Przed przystąpieniem do montażu przeczytaj uważnie całą instrukcję.** Należy przygotowywać jedzenie dopiero gdy paliwo utworzy warstwę popiołu. **Srodki ostrożności:** • Używaj wyłącznie na zewnątrz. Nigdy nie używaj grilla w domu, ciasnych przestrzeniach, pod namiotem/altaną lub drzewem. • Nie polewaj płonącego węgla benzyną, denaturatem ani parafiną. • Umieść produkt na stabilnej i płaskiej powierzchni, z dala od drewnianych ogrodzeń, krzewów, drzew, szop i zbiorników z paliwem. • Upewnij się, że podczas używania grilla każdy jego bok jest oddalony o co najmniej 1 metr od innych obiektów. • Przed rozpoczęciem gotowania należy dokładnie zapoznać się z dołączoną instrukcją bezpieczeństwa żywności. • Grill może bardzo się nagzać. Trzymaj małe dzieci i zwierzęta z daleka. • Osoba dorosła musi zawsze nadzorować grill podczas użytku. • Nie przedstawiaj grilla podczas użytku i gdy wciąż jest gorący. • Podczas regulacji i obsługi grilla zawsze nosz odporne na temperaturę rękawice. • Grill należy rozpalic i pozwolić węglowi palic się przez przynajmniej 30 minut przed rozpoczęciem gotowania. Węgiel może stanowić maksymalnie 75% pojemności przegrody na węgiel i musi być płasko ułożony.

### SE Användarmanual

## 1 Inledning

• Perfekt för att ge värme och atmosfär • Eldar enkelt trä eller träkol • Optimal för altaner och uteplatser • Enkel att tömma och rengöra • Fungerar också som grill

## 2 Symbolförtydligande

(Se bild 1) 1. Inga öppna lågor! 2. Varning: het yta. 3. Kan komma i kontakt med mat. 4. Läs handboken

## 3 Varningar och personlig säkerhet

**Viktigt! Läs de angivna instruktionerna noga och helt innan du påbörjar monteringen.** Tillaga inte bränslet förrän bränslet är täckt av aska. **Försiktighet:** • Använd endast utomhus. Använd aldrig grillen i hus, i slutna utrymmen, under tak/tält eller träd. • Använd eller håll inte bensin, t-sprit eller paraffin på brinnande kol. • Placera den på en stadig och plan yta, borta från trästaket, buskar, träd, skjul och bränsletankar. • Säkerställ att det finns minst 1 meter avstånd runt grillens alla sidor när den används. • Hänvisa till bifogade matsäkerhetsinstruktioner noga innan du börjar laga mat. • Grillen kan bli mycket varm. Håll barn och husdjur borta från matlagningssytan. • En vuxen ska alltid ha ansvar för grillen under användning. • Flytta inte grillen när den används eller om den fortfarande är varm. • När du justerar eller hanterat denna matlagingsgrill, använd alltid värmebeständiga handskar. • Grillen ska värmas upp och bränslet ska hållas varmt i minst 30 minuter före första matlagningen. Kolet ska vara mindre än 75% av koleffekts kapacitet och utspritt. **VARNING:** • **VARNING!** Grillen blir mycket

**Uppgifter på säkerheten:** • Prima della cottura scongelare la carne e il pollame in frigorifero. • Mantenere carne e pollame crudi separati dai cibi cotti. • Verificare che la griglia sia pulita a fondo prima di accendere il barbecue e cucinare. • Lavare sempre le mani dopo aver toccato carne e pollame crudi e prima di maneggiare gli alimenti pronti per essere mangiati. • Pulire e disinfettare le superfici venute in contatto con carne e pollame crudi. • Quando si grigliano carne e pollame assicurarsi che la temperatura del barbecue sia molto elevata. • Posizionare i pezzi grandi e spessi lontani dal calore più intenso per garantire che cuociano completamente senza bruciare e girarli di tanto in tanto. • Utilizzare utensili diversi per la carne cruda/il pollame e i cibi cotti sul barbecue, oppure lavarli accuratamente dopo l'uso. • Per controllare che la carne, in particolare il pollame, sia cotta perforarla con un piccolo spiedo.

**OSTRZEŻENIE:** • **OSTRZEŻENIE!** Grill staje się bardzo gorący podczas jego użytkowania. NIE przedstawiaj go podczas gotowania. Nie do użytku w pomieszczeniach! • **OSTRZEŻENIE:** nie używaj alkoholu ani benzyny do podpalania lub ponownego rozpalania! Używaj wyłącznie podpałek zgodnych z normą EN 1860-3! • **OSTRZEŻENIE!** Trzymaj dzieci i zwierzęta z dala. • Nie używaj grilla w zamkniętych i zamieszkałych przestrzeniach, takich jak domy, namioty, przyczepy kempingowe, kampery, łodzie. Istnieje wysokie ryzyko uduszenia wskutek śmiertelnego zatrucia tlenkiem węgla. (Patrż rysunek 2)

## 4 Lista części

(Patrż rysunek 3)

## 5 Instrukcja montażu

(Patrż rysunek 4-13)

## 6 Informacje dodatkowe

**Wskazówki dotyczące bezpieczeństwa żywności:** • Rozmroź mięso i drób w lodówce przed gotowaniem. • Przechowuj surowe mięso i drób osobno od gotowanej żywności. • Upewnij się, że grill jest dokładnie wyczyszczony przed rozpaleniem i gotowaniem. • Zawsze myj ręce po kontakcie z surowym mięsem i drobiem, zanim dotkniesz gotowego do spożycia jedzenia. • Wytrzyj i zdezynfekuj powierzchnie, które miały kontakt z surowym mięsem i drobiem. • Gdy grillujesz mięso i drób, upewnij się, że grill jest bardzo dobrze rozgrzany. • Umieść większe, grubsze kawałki dalej od miejsca o najwyższej temperaturze i obracaj je regularnie, by uniknąć przypalenia i zapewnić dokładne upieczenie mięsa w środku. • Używaj osobnych przyborów do surowego mięsa/drobieu i ugotowanej żywności lub umyj je dokładnie. • Aby sprawdzić, czy mięso, zwłaszcza drób, jest ugotowane, przebij mięso szpilkiem.

varm under användning. FLYTTA INTE den vid drift. Använd inte inomhus! • **VARNING!** Använd inte sprit eller bensin vid tändning eller återtändning! Använd endast bränsel som uppfyller EN 1860-3! • **VARNING!** Håll barn och husdjur borta. • Använd inte grillen i slutna utrymmen och boplatser såsom hus, tält, husvagnar, båtar. Det finns en stor risk för fara, kvävning och död av kolmonoxidförgiftning. (Se bild 2)

## 4 Dellista

(Se bild 3)

## 5 Monteringsanvisningar

(Se bild 4-13)

## 6 Ytterligare information

**Matsäkerhetsråd:** • Tina upp fruset kött och fågel i kylskåpet före tillagning. • Separera rått kött och rå fågel från tillagad mat. • Säkerställ att grillen är ordentligt rengjord innan du lagar mat och tänder grillen. • Tvätta alltid händerna när du hanterat rått kött och rå fågel, och innan du hanterat färdiglagad mat. • Torka av och desinfektera ytor som har kommit i kontakt med rått kött och rå fågel. • Vid grillning av kött och fågel, se till att grillen är mycket varm. • Placera större, tjockare portioner långt bort från den mest intensiva värmen för att säkerställa tillräcklig tillagning utan att de bräns och vänd regelbundet. • Använd separata köksredskap för hantering av rått kött/rå kyckling och tillagad mat på grillen, eller tvätta dem noga mellan användning. • För att kontrollera om köttet, särskilt fågel, är tillagat, skär köttet med ett grillspett.

## 1 Introducció

- Perfecto para añadir calidez y ambiente
- Queme madera o carbón fácilmente
- Ideal para terrazas y patios
- Fácil de vaciar y limpiar
- Sirve también de barbacoa

## 2 Aclaración de símbolos

(Consulte imagen 1 ) 1. ¡Sin llamas abiertas! 2. Precaución, superficie caliente. 3. Puede estar en contacto con alimentos. 4. Lea el manual del usuario

## 3 Advertencias y seguridad personal

**¡Importante! Lea las instrucciones atentamente y por completo antes de comenzar el montaje.** No cocine antes de que el combustible haya formado una capa de ceniza. **Precauciones:** • Utilizar solo al aire libre. Nunca use la barbacoa dentro de casa, en espacios cerrados o debajo de toldos, tiendas de campaña o árboles. • No use o vierta gasolina, alcoholes desnaturalizados o parafina sobre las brasas ardientes. • Coloque el producto sobre una superficie firme y nivelada, lejos de vallas de madera, matorrales, árboles, cobertizos y depósitos de combustible. • Asegúrese de que haya al menos 1 metro libre de distancia por todos los laterales de la barbacoa cuando se esté usando. • Consulte atentamente las instrucciones de seguridad alimentaria adjuntas antes de comenzar a cocinar. • La barbacoa puede alcanzar temperaturas muy elevadas. Mantenga alejados de la zona de cocción a niños pequeños y mascotas. • Durante su uso, la barbacoa debería ser responsable de un adulto. • No mueva la barbacoa si se está usando o si aún está caliente. • Para ajustar o manejar esta parrilla de cocción, use siempre guantes resistentes al calor. • La barbacoa debería calentarse y el combustible debería mantenerse caliente durante al menos los 30 minutos anteriores al primer cocinado. El carbón debe ocupar menos del 75% de la capacidad del compartimento de carbón y debe quedar extendido.

**ADVERTENCIA:** • ¡ADVERTENCIA! La barbacoa alcanza temperaturas muy altas durante su uso. NO la mueva mientras esté en funcionamiento. ¡NO la use en interiores! • ¡ADVERTENCIA! No utilice alcohol ni gasolina para encender o volver a encender la barbacoa. ¡Utilice únicamente encendedores que cumplan la normativa EN 1860-3! • ¡ADVERTENCIA! Mantenga alejados a los niños y las mascotas. • No utilice la barbacoa en un espacio cerrado o habitable, por ejemplo, casas, tiendas de campaña, caravanas, autocaravanas, barcos. Existe un riesgo elevado de peligro, asfixia e incluso muerte por envenenamiento por monóxido de carbono. (Consulte imagen 2)

## 4 Lista de piezas

(Consulte imagen 3)

## 5 Instrucciones de montaje

(Consulte imagen 4-13)

## 6 Información adicional

**Consejos de seguridad alimentaria:** • Descongele la carne en el frigorífico antes de cocinarla. • Mantenga la carne cruda separada de los alimentos cocinados. • Asegúrese de que la parrilla esté bien limpia antes de cocinar y encender la barbacoa. • Lávese siempre las manos después de tocar carne cruda y antes de tocar cualquier comida lista para comer. • Limpie y desinfecte las superficies que hayan estado en contacto con carne cruda. • Al cocinar carnes, asegúrese de que la barbacoa esté muy caliente. • Coloque las partes más grandes y gruesas lo más lejos posible del calor intenso y deles la vuelta con frecuencia para garantizar la cocción sin que se quemen. • Use utensilios separados para tocar la carne cruda y los alimentos ya cocinados en la barbacoa, o límpielos minuciosamente después de cada uso. • Para comprobar si la carne está lista, especialmente la de ave, pinche la carne con una brocheta.

## 1 Introduktion

- Perfekt til at tilføje varme og stemning
- Du kan nemt brænde træ eller kul
- Ideelt til terrasser og gårdhaver
- Nem at tømme og rengøre
- Fungerer også som en grill

## 2 Symbolforklaring

(Se billede 1) 1. Ingen åben ild! 2. Forsigtig, varm overflade. 3. Må være i kontakt med mad. 4. Læs brugermanualen

## 3 Advarsler og personlig sikkerhed

**Vigtigt! Læs venligst de medfølgende instruktioner omhyggeligt, før du påbegynder monteringen.** Gå ikke i gang med at grille, før kullet har dannet en askebelægning. **Forsigtig:** • Kun til udendørsbrug. Brug aldrig grillen inde i huset, i lukkede områder, under baldakiner/telte eller træer. • Anvend eller brug ikke benzin, sprit eller paraffin på brændende kul. • Placer den på en fast og plan overflade væk fra træhegn, buske, træer, skure og brændstofsbeholdere. • Sørg for, at der er mindst 1 meter fri plads omkring alle grillens sider under brug. • Læs de medfølgende madsikkerhedsinstruktioner nøje, før du påbegynder madlavningen. • Grillen kan blive meget varm. Hold små børn og kæledyr væk fra grillområdet. • En voksen skal altid være ansvarlig for grillen under brug. • Flyt ikke grillen under brug, eller hvis den stadig er varm. • Når du justerer eller håndterer denne grill, skal du altid bære varmeresistente handsker. • Grillen skal varmes op, og brændstoffet skal holdes varmt i mindst 30 minutter, før du påbegynder madlavningen. Kullet skal fylde mindre end 75% af kulrummets kapacitet, og det skal fordeles jævnt. **ADVARSEL!** ADVARSEL! Grillen bliver meget varm under brug. **FLYT DEN IKKE** under brug.

Brug ikke indendørs! • **ADVARSEL!** Brug ikke sprit eller benzin til optænding eller genoptænding! Brug kun optændingsblokke, der overholder EN 1860-3! • **ADVARSEL!** Hold børn og kæledyr væk. • Brug ikke grillen i lukkede områder og på beboelige steder såsom huse, telte, campingvogne, autocampere, både mv. Der er en høj risiko for fare, kvælning og endda død grundet kulilteforgiftning. (Se billede 2)

## 4 Liste over dele

(Se billede 3)

## 5 Monteringsvejledning

(Se billede 4-13)

## 6 Yderligere information

**Tips til fødevarerikkerhed:** • Optø frossent kød og fjerkræ i køleskabet før brug. • Hold råt kød og fjerkræ adskilt fra færdigstegte fødevarer. • Sørg for, at grillen er ordentligt rengjort før brug, og før du tænder op i grillen. • Vask altid hænder, når du har håndteret råt kød og fjerkræ, og før du håndterer mad, der er klar til at blive spist. • Rengør og desinficér overflader, der har været i kontakt med råt kød og fjerkræ. • Sørg for, at grillen er virkelig varm, når du griller kød og fjerkræ. • Placer større og tykkere portioner længst væk fra den mest intense varme for at sikre, at det bliver gennemstegt uden at brænde på; husk at vende regelmæssigt. • Brug separate redskaber til at håndtere råt kød/fjerkræ og færdigstegt mad på grillen, eller vask dem grundigt mellem brug. • For at fjerne om kødet, og især fjerkræet, er ordentligt stegt, skal du prikke hul i kødet med et spyd.

## 1 Introduksjon

- Perfekt for å legge til varme og sjarm
- Brenn enkelt tre eller kull
- Ideell for terrasse og uteplass
- Lett å tømme og rengjøre
- Fungerer også som en grill

## 2 Symbolavklaring

(Se bilde 1) 1. Ingen åpne flammer! 2. Forsiktig, varm overflate. 3. Kan være i kontakt med mat. 4. Les bruksanvisningen

## 3 Advarsler og personvern

**Viktig! Vennligst les de medfølgende instruksjonene nøye og fullstendig før du starter monteringen.** Ikke kok før drivstoffet har dannet et askebelegg. **Advarsel:** • Bruk kun utendørs. Bruk aldri grillen inne i huset, på et avgrenset sted, under markiser/telt eller trær. • Ikke bruk eller hell bensin, metylert brennevin eller parafin på brennende kull. • Plasser den på en jevn og flat overflate, vekk fra tregeirder, busker, trær, skur og drivstofftanker. • Forsikre deg om at det er minst 1 meters avstand rundt alle sider av grillen når

den er i bruk. • Se den vedlagte matsikkerhetsinstruksjonen nøye før du begynner å lage mat. • Grillen kan bli veldig varm. Hold små barn og kjæledyr borte fra grillområdet. • En voksen skal alltid ha ansvaret for grillen under bruk. • Ikke flytt grillen når den er i bruk eller hvis den fortsatt er varm. • Bruk alltid varmebestandige hansker når du justerer eller håndterer denne grillen. • Grillen bør varmes opp og drivstoffet holdes varmt i minst 30 minutter før første tilberedning. Trekkullet må være mindre enn 75% av kullrommets kapasitet og spres flatt. **ADVARSEL:** • **ADVARSEL!** Grillen blir veldig varm under bruk. IKKE flytt den under bruk. Ikke bruk innendørs! • **ADVARSEL!** Ikke bruk sprit eller bensin til antenning! Bruk bare drivstoff som oppfyller EN 1860-3! • **ADVARSEL!** Hold barn og kjæledyr unna. • Ikke bruk grillen på et avgrenset sted og et beboelig sted som hus, telt, campingvogner, biler. Det er stor fare for kvælning og til og med død på grunn av karbonmonoksidforgiftning. (Se bilde 2)

## 4 Deleliste

(Se bilde 3)

## PT Manual do utilizador

### 1 Introdução

- Perfeito para criar calor e atmosfera • Queima facilmente madeira ou carvão • Ideal para terraços e pátios • Fácil de esvaziar e limpar • Dupla função de braseira com churrasqueira

### 2 Esclarecimento dos símbolos

( Consulte a imagem 1 ) 1. Sem chamas abertas! 2. Cuidado, superfície quente. 3. Pode entrar em contacto com alimentos. 4. Leia o manual de utilizador

### 3 Avisos e segurança pessoal

**Importante! Leia as instruções fornecidas com cuidado e na íntegra antes de iniciar a montagem.** Não cozinhe antes do combustível formar uma camada de cinzas. **Cuidado:** • Utilize apenas no exterior. Nunca utilize a churrasqueira dentro de casa, em espaços confinados, debaixo de toldos/tendas ou árvores. • Não utilize ou derrame gasolina, álcool desnatado ou parafina sobre o carvão em chamas. • Coloque numa superfície firme e nivelada, afastada de cercas de madeira, arbustos, árvores, abrigos e tanques de combustível. • Certifique-se de que existe pelo menos 1 metro de espaço livre em todos os lados da churrasqueira quando esta estiver a ser utilizada. • Consulte as instruções de segurança alimentar incluídas cuidadosamente, antes de começar a cozinhar. • A churrasqueira pode ficar muito quente. Mantenha as crianças pequenas e animais de estimação afastados da área de cozinhar. • Um adulto deve ficar sempre responsável pela churrasqueira durante a sua utilização. • Não mova a churrasqueira quando esta estiver a ser utilizada ou se ainda estiver quente. • Ao ajustar ou manusear esta churrasqueira, utilize sempre luvas resistentes ao calor. • A churrasqueira deve ser aquecida e o combustível mantido quente durante, pelo menos, 30 minutos antes da primeira preparação dos alimentos. O carvão deve ocupar um espaço inferior a 75% da capacidade do compartimento e ser espalhado de

## RO Manualul utilizatorului

### 1 Introducere

- Perfect pentru a adăuga căldură și a întreține atmosfera • Ardeți ușor lemnul sau cărbunele • Ideal pentru terase și curți interioare • Ușor de golit și de curățat • Își dublează funcția ca grătar

### 2 Explicare simbol

( Vezi imaginea 1 ) 1. Fără flăcări deschise! 2. Atenție, suprafață fierbinte. 3. Poate fi în contact cu alimentele. 4. Citiți manualul utilizatorului

### 3 Avertismente și siguranță personală

**Important! Vă rugăm să citiți cu atenție și în întregime instrucțiunile date înainte de a începe asamblarea.** Nu gătiți până când pe cărbune nu s-a format un înveliș de cenușă. **Atenție:** • Utilizați doar în aer liber. Nu folosiți niciodată grătarul în interiorul casei, într-un spațiu închis, sub copertine / corturi sau copaci. • Nu folosiți și nu turnați benzină, alcool metilic sau parafină pe cărbuni care ard. • Așezați-l pe o suprafață solidă și nivelată, departe de garduri din lemn, arbuști, copaci, șoproane și rezervoare de combustibil. • Asigurați-vă că există o distanță de cel puțin 1 metru pe toate părțile grătarului atunci când îl folosiți. • Consultați cu atenție instrucțiunile de siguranță alimentară anexate înainte de a începe să gătiți. • Grătarul poate deveni foarte fierbinte. Țineți copiii mici și animalele de companie departe de zona de gătit. • Un

## 5 Monteringsanvisning

(Se bilde 4-13)

## 6 Ytterligere informasjon

**Tips om matsikkerhet:** • Tin frosset kjøtt og fugl i kjøleskapet før grilling. • Hold røtt kjøtt og fugl adskilt fra kokte matvarer. • Forsikre deg om at grillen blir rengjort grundig før du steker og tenner grillen. • Vask alltid hender etter håndtering av røtt kjøtt og fugl, og før du håndterer mat som er ferdig tilberedt. • Tørk og desinfiser overflater som har vært i kontakt med røtt kjøtt og fugl. • Når du griller kjøtt og fjærkre, må du sørge for at grillen er veldig varm. • Plasser en større, tykkere del lengst vekk fra den mest intense varmen for å sikre grundig tilberedning uten å brenne og snu regelmessig. • Bruk separate redskaper til å håndtere røtt kjøtt / fugl og kokt mat på grillen, eller vask dem grundig mellom bruk. • For å sjekke om kjøttet, spesielt fugl, er kokt, stikk kjøttet med et matspyd.

uma forma uniforme. **AVISO:** • **AVISO!** A churrasqueira ficará muito quente ao ser utilizada. NÃO a mova durante a utilização. Não use em espaços interiores! • **AVISO:** não utilize álcool ou gasolina para acender ou voltar a acender! Utilize apenas acendalhas que estejam em conformidade com a EN 1860-3! • **AVISO!** Mantenha as crianças e os animais de estimação afastados. • Não utilize a churrasqueira num espaço confinado e/ou habitável, tal como casas, tendas, caravanas, habitações motorizadas ou barcos. Existe um elevado risco de perigo, sufocação e até morte devido a envenenamento por monóxido de carbono. ( Consulte a imagem 2 )

### 4 Lista de peças

( Consulte a imagem 3 )

### 5 Instruções de montagem

( Consulte a imagem 4-13 )

### 6 Informações adicionais

**Dicas de segurança alimentar:** • Descongele carnes e aves congeladas no frigorífico antes de cozinhar. • Mantenha a carne e as aves cruas separadas dos alimentos cozinhados. • Certifique-se de que a grelha está bem limpa antes de cozinhar e acender a churrasqueira. • Lave sempre as mãos após manusear carnes e aves cruas e antes de manusear qualquer alimento pronto para consumo. • Limpe e desinfete as superfícies que estiveram em contacto com carne e aves cruas. • Ao grelhar carnes e aves, verifique se a churrasqueira está efetivamente quente. • Coloque as porções maiores e mais grossas ou mais afastadas possíveis do calor intenso, para garantir uma preparação completa sem queimar, virando regularmente. • Utilize utensílios separados para manusear carne/aves cruas e alimentos cozinhados na churrasqueira ou lave-os bem entre utilizações. • Para verificar se a carne, especialmente as aves, está cozida, fure a carne com um espeto.

## RO Manualul utilizatorului

### 1 Introducere

- Perfect pentru a adăuga căldură și a întreține atmosfera • Ardeți ușor lemnul sau cărbunele • Ideal pentru terase și curți interioare • Ușor de golit și de curățat • Își dublează funcția ca grătar

### 2 Explicare simbol

( Vezi imaginea 1 ) 1. Fără flăcări deschise! 2. Atenție, suprafață fierbinte. 3. Poate fi în contact cu alimentele. 4. Citiți manualul utilizatorului

### 3 Avertismente și siguranță personală

**Important! Vă rugăm să citiți cu atenție și în întregime instrucțiunile date înainte de a începe asamblarea.** Nu gătiți până când pe cărbune nu s-a format un înveliș de cenușă. **Atenție:** • Utilizați doar în aer liber. Nu folosiți niciodată grătarul în interiorul casei, într-un spațiu închis, sub copertine / corturi sau copaci. • Nu folosiți și nu turnați benzină, alcool metilic sau parafină pe cărbuni care ard. • Așezați-l pe o suprafață solidă și nivelată, departe de garduri din lemn, arbuști, copaci, șoproane și rezervoare de combustibil. • Asigurați-vă că există o distanță de cel puțin 1 metru pe toate părțile grătarului atunci când îl folosiți. • Consultați cu atenție instrucțiunile de siguranță alimentară anexate înainte de a începe să gătiți. • Grătarul poate deveni foarte fierbinte. Țineți copiii mici și animalele de companie departe de zona de gătit. • Un

adult trebuie să fie întotdeauna responsabil de grătar în timpul utilizării. • Nu mișcați grătarul în timpul utilizării sau dacă este încă fierbinte. • Când reglați sau manipulați acest grătar de gătit, folosiți întotdeauna mănuși rezistente la căldură. • Grătarul trebuie încălzit, iar combustibilul trebuie ținut fierbinte timp de cel puțin 30 de minute înainte de prima gătire. Cărbunele trebuie să fie sub 75% din capacitatea compartimentului de cărbune și să fie imprăștiat uniform. **AVERTISMENT:** • **AVERTISMENT!** Grătarul va deveni foarte fierbinte în timpul utilizării. NU îl mutați în timpul funcționării. Nu îl folosiți în interior! • **AVERTIZARE!** Utilizați alcool sau benzină pentru a aprinde sau re-aprinde! Utilizați numai material de aprindere conform EN 1860-3! • **AVERTISMENT!** Țineți copiii și animalele de companie la distanță. • Nu folosiți grătarul într-un spațiu închis și într-un spațiu locuibil, cum ar fi case, corturi, rulote, rulote auto, bărci. Există un risc ridicat de pericol, sufocare și chiar moarte din cauza intoxicațiilor cu monoxid de carbon. ( Vezi imaginea 2 )

### 4 Listă de componente

( Vezi imaginea 3 )

### 5 Instrucțiuni de asamblare

( Vezi imaginea 4-13 )

### 6 Informații suplimentare

**Sfturi privind siguranta alimentelor:** • Dezghetati carnea congelata si carnea de pasare in frigider, inainte de a gati. • Pastrati carnea cruda si carnea de pasare separat de alimentele gatite. • Asigurati-va ca gratarul este curatat complet inainte de a gati si de a aprinde gratarul. • Spalati-va intotdeauna pe maini dupa manipularea carni crude si a carni de pasare si inainte de a manipula orice alimente gata preparate. • Stergeti si dezinfectati suprafetele care au intrat in contact cu carne cruda si carne de

pasare. • Cand gatii carne si carne de pasare la gratar, asigurati-va ca gratarul este intr-adevar fierbinte. • Asezati o portie mai mare, mai groasa de carne la cea mai mare departare de caldura cea mai intensa, pentru a asigura o gatire integrala, fara arsura si intoarceți-o regulat. • Utilizati ustensile separate pentru manipularea carni crude / carni de pasare si a alimentelor gatite pe gratar sau spalati-le bine intre utilizari. • Pentru a verifica daca este gata, in special carnea de pasare, strapungeți carnea cu o frigare.

## SI Priročnik za uporabo

### 1 Predstavitev

• Popolno za dodajanje topline in vzdušja • Gori na les ali oglje • Idealno za terase in dvorišča • Enostavno praznjenje in čiščenje • Služi tudi kot žar

### 2 Pojasnitev simbola

(Glej sliko 1 ) 1. Brez odprtega ognja! 2. Pozor, vroča površina. 3. Primerno za stik s hrano. 4. Preberite uporabniški priročnik

### 3 Opozorila in osebna varnost

**Pomembno! Prosimo, da pred začetkom sestave pozorno in v celoti preberete dana navodila.** Ne kuhajte, dokler gorivo ni prekriti s slojem pepela. **Pozor:** • Uporabljajte samo na prostem. Žara nikoli ne uporabljajte v hiši ali v zaprtem prostoru, pod strehami/šotori ali pod drevosom. • Na uporabljajte ali življajte bencina, metiliranega žganja ali parafina na vroče oglje. • Postavite ga na trdno in uravnoteženo površino, stran od lesenih ograj, grmovja, dreves, lop in rezervoarjev za gorivo. • Zagotovite, da je okrog žara vsaj 1 meter prostega prostora na vseh straneh, ko je v uporabi. • Pred začetkom kuhanja natančno upoštevajte priložena navodila, ki se nanašajo na varnost hrane. • Žar lahko postane zelo vroč. Majhne otroke in hišne ljubljence zadržite stran od kahalnega območja. • Med uporabo mora biti za žar vedno odgovorna odrasla oseba. • Žara ne premikajte, ko je v uporabi ali je še vedno vroč. • Med nastavljanjem ali delom s tem žarom za kuhanje vedno uporabite rokavice, ki so odporne na vročino. • Žar je treba segreti, gorivo pa mora biti vroče vsaj 30 min pred prvim kuhanjem. V prostoru za oglje mora biti manj kot 75 % oglja, ki mora biti lepo porazdeljeno. **OPOZORILO:** • OPOZORILO! Žar bo med uporabo

postal zelo vroč. NE premikajte ga med uporabo. Ne uporabljajte v zaprtih prostorih! • OPOZORILO! Ne uporabljajte špirta ali bencina za prižiganje ali ponovno prižiganje. Uporabljajte samo vžigalna sredstva v skladu z EN 1860-3! • OPOZORILO! Otroke in hišne ljubljence zadržite stran. • Žara ne uporabljajte v zaprtih ali bivalnih prostorih, kot so hiše, šotori, avtomodi, prikolice, čolni. Obstaja visoka nevarnost zadušitve ali celo smrti zaradi zastrupitve z ogljikovim monoksidom. (Glej sliko 2 )

### 4 Seznam delov

(Glej sliko 3 )

### 5 Navodila za montažo

(Glej sliko 4-13 )

### 6 Dodatne informacije

**Nasveti za varno pripravo hrane:** • Zamrznjeno meso in perutnino pred kuhanjem odmrznite v hladilniku. • Surovo meso in perutnino hranite ločeno od kuhane hrane. • Zagotovite, da je žar dobro očiščen pred kuhanjem in prižiganjem žara. • Po rokovanju s surovim mesom in perutnino in pred rokovanjem s katero koli pripravljeno hrano, si vedno umijte roke. • Obrišite in razkužite površine, ki so bile v stiku s surovim mesom in perutnino. • Pri neki mesa in perutnino ne žara se prepičajte, da je žar zelo vroč. • Večje, debelejšje kose postavite stran od najmočnejše vročine, da zagotovite dobro kuhanje brez žganja ter vedno obračajte. • Za surovo meso/perutnino in kuhano hrano na žaru uporabljajte ločene pripomočke ali jih med uporabo temeljito operite. • Če želite preveriti, ali je meso, zlasti perutnina, kuhano, meso prebodite z nabodalom.

## HU Használati útmutató

### 1 Bevezetés

• Melegítéshez és kellemes atmoszféra létrehozásához tökéletes • Fát és szénét könnyen égethet benne • Fedélzete és udvarra is ideális • Könnyen üríthető és tisztítható • Grillezéshez kétszeres felületet kínál

### 2 Szimbólumok magyarázata

(Lásd a képet 1 ) 1. Nincs nyílt láng! 2. Vigyázat, forró felület. 3. Élelmiszerrel érintkezhet. 4. Olvassa el a kezelési útmutatót

### 3 Figyelmeztetések és személyes biztonság

**Fontos: az összeszerelés megkezdése előtt kérjük, gondosan olvassa el az utasításokat!** Ne kezdje meg a süstést, amíg a tüzelőanyagot nem vonta be hamuréteg. **Vigyázat:** • Kizárólag a szabadban használja. Soha ne használja a grillezőt a házban, zárt térben, ponyvák/sátrak vagy fák alatt. • Ne öntsön benzint, denaturált szeszt vagy parafint az égő szénre. • Fakerítéskétől, bokoroktól, fákától, fészerektől és benzintárolóktól távol, szilárd, sík felületen helyezze el. • Gondoskodjon róla, hogy a használat során legalább 1 méteres szabad terület legyen a grillező minden oldala körül. • A sütés megkezdése előtt gondosan olvassa el a mellékelt élelmiszer-biztonsági útmutatót. • A grillező rendkívül felforrósodhat. Tartsa távol a kisgyermekeket és az állatokat a főzőterülettől. • Használat közben legalább egy felnőttnek mindig felügyelnie kell a grillezőt. • Ne mozgassa a grillezőt használat közben vagy amíg ki nem hűlt. • A főzőrács igazításakor vagy megfogásakor mindig viseljen hőálló védőkesztyűt. • Az első sütés előtt a grillezőt be kell melegíteni és a tüzelőanyagot legalább 30 percig forrón kell tartani. A faszén mennyisége nem haladhatja meg a széntartály max. 75%-át, és szét is kell teríteni azt. **FIGYELEM:** • FIGYELEM! A grillező használat közben rendkívül felforrósodhat. NE

mozgassa a használat során. Ne használja beltéren! • FIGYELEM! Ne használjon szeszt vagy benzint a be- vagy újragyújtáshoz! Kizárólag az EN 1860-3 szabványnak megfelelő tüzzújtókat használjon. • FIGYELEM! Tartsa távol a terméktől a gyermekeket és a háziállatokat. • Ne használja a grillezőt zárt helyen és lakóhelyiségben, például házban, sátorban, lakókocsiban, lakóautóban, csónakban. A szén-monoxid-mérgezés rendkívül veszélyes: fuldoklást és halált is okozhat. (Lásd a képet 2 )

### 4 Alkatrészek listája

(Lásd a képet 3 )

### 5 Összeszerelési útmutató

(Lásd a képet 4-13 )

### 6 További információ

**Élelmiszer-biztonsági tanácsok:** • Sütés előtt olvassa ki a húst és a baromfit a hűtőben. • Tartsa távol a nyers húst és baromfit a már megsütött ételektől. • A sütés, valamint a grillező begyújtása előtt győződjön meg a rács tisztaságáról. • Nyers hús és baromfi használat után, valamint bármilyen, fogyasztásra kész élelmiszerhez nyúlás előtt mosson kezét. • Törölje le és fertőtlenítsa a nyers hússal és baromfival érintkezett felületeket. • Hús és baromfi grillezésekor gondoskodjon róla, hogy a grillező különösen forró legyen. • A nagyobb, vastagabb szeleteket a hevesebb részekről távol helyezze el, hogy az alapos átsütés ne járjon odaégetéssel, valamint gyakran fordítsa meg őket. • Használjon külön evőeszközt a nyers hús/baromfi, illetve a már megsütött étel kezeléséhez, vagy két használat között alaposan mossa meg őket. • Annak ellenőrzéséhez, hogy a hús, és különösen a baromfi kellően megsült-e, szúrja át a húst egy nyárssal.

## 1 Úvod

• Perfektní jako dodatečný zdroj tepla a k vytvoření příjemné atmosféry • Snadno spaluje dřevo nebo dřevěné uhlí • Ideální na terasu či dvorek • Jednoduché vyprázdnění a čištění • Funguje i jako gril

## 2 Vysvětlení symbolů

(Viz obrázek 1) 1. Žádné otevřené plameny! 2. Pozor, horký povrch. 3. Může přijít do styku s potravinami. 4. Přečtěte si návod k obsluze

## 3 Varování a osobní bezpečnost

**Důležité!** Před sestavením si pozorně přečtěte všechny instrukce. Negrilujte potraviny, dokud palivo nevytvoří popel. **Upozornění:** • Pouze pro venkovní použití. Nikdy nepoužívejte gril uvnitř domu, ve stísněném prostoru, pod plachtami/altány/stany nebo stromy. • Nepřidávejte tekutý benzín, denaturovaný alkohol nebo parafín do hořícího uhlí. • Umístěte produkt na pevný a rovný povrch mimo dosah dřevěných plotů, kerů, stromů, kůlen a benzinových nádrží. • Při používání se ujistěte, že je okolo celého grilu alespoň jeden metr volného prostoru. • Než začnete grilovat, pozorně si přečtěte instrukce k bezpečnosti potravin. • Gril může být velmi horký. Ujistěte se, že se v jeho dosahu nepohybují děti a domácí mazlíčci. • Během používání musí být gril pod dohledem dospělé osoby. • Nepřenášejte gril v průběhu vaření nebo pokud je stále horký. • Při manipulaci s grilem vždy používejte ohnivzdorné rukavice. • Gril by měl být rozehrátý spolu s uhlím alespoň 30 minut před zahájením přípravy pokrmů. Uhlí musí být rovnoměrně rozprostřeno a nesmí přesahovat 75 % kapacity nádoby. **VAROVÁNÍ:** • VAROVÁNÍ!

Během provozu gril nepřeházejte, bude velmi horký. Nepoužívejte v uzavřeném prostoru! • **VAROVÁNÍ!** K zapalování nebo opětovnému zapalování nepoužívejte alkohol ani benzín! Používejte pouze podpalovače odpovídající normě EN 1860-3! • **VAROVÁNÍ!** Produkt udržujte mimo dosah dětí a zvířat. • Nepoužívejte gril ve stísněném a/nebo obyvatelném prostoru, jako jsou např. domy, stany, karavany, obytné vozy, lodě. Hrozí riziko udušení nebo smrtelné otravy oxidem uhelnatým. (Viz obrázek 2)

## 4 Seznam důlů

(Viz obrázek 3)

## 5 Pokyny pro montáž

(Viz obrázek 4-13)

## 6 Dodatečné informace

**Radý pro bezpečnosti potravin:** • Před vařením nechte zmrzlé maso a drůbež rozmraznout v lednici. • Udržujte syrové maso a drůbež oddělené od uvařeného jídla. • Před použitím grilu se ujistěte, že je řádně vyčištěný. • Po manipulaci se syrovým masem a drůbeží si vždy umyjte ruce, než se dotknete již připravených pokrmů. • Vydesinfikujte a utřete povrchy, které byly v kontaktu se syrovým masem a drůbeží. • Při grilování masa a drůbeže se ujistěte, že je gril dostatečně horký. • Větší a tlustší porce položte dál od největšího žaru a pravidelně je obračetejte, abyste se vyhnuli připálení. • Používejte rozdílné nářadí pro syrové maso/drůbež a vařené jídlo nebo je mezi použitím řádně vyčistěte. • Píchněte do masa, obzvlášť pak drůbežinou, vidličkou nebo grilovací jehlou, abyste ověřili, zda je už hotové.

## SK

 Návod na použitie

## 1 Úvod

• Ideálne pre dodanie tepla a vytvorenie atmosféry • Ľahko spaľujete drevo alebo uhlie • Ideálne na terasy a verandy • Jednoducho sa vyprázdňuje a čistí • Služí aj ako gril

## 2 Vysvetlenie symbolov

(Pozri obrázok 1) 1. Žiadne otvorené plamene! 2. Pozor, horúci povrch. 3. Môže byť v kontakte s potravinami. 4. Prečítajte si návod na obsluhu

## 3 Upozornenia a osobná bezpečnosť

**Dôležité!** Pred začatím montáže si pozorné prečítajte celý priložený návod. Negrilujte skôr, ako sa na palive vytvorí vrstva popela. **Pozor:** • Používajte iba vonku. Nikdy gril nepoužívajte vo vnútri domu, v uzavretom priestore, pod prístreškom/stanom alebo stromami. • Na horiace uhlie nepoužívajte, ani nelejte benzín, metylovaný lieh alebo parafín. • Umiestnite ho na pevný a rovný povrch, ďaleko od drevených plotov, krikov, stromov, prístreškov a palivových nádrží. • Pri používaní sa uistite, že na všetkých stranách grilu je voľný priestor najmenej 1 meter. • Pred vařením si pozorné prečítajte priložené pokyny pre bezpečnosť potravín. • Gril môže byť veľmi horúci. Malé deti a domáce zvieratá držte mimo dosahu priestoru varenia. • Počas používania by mal mať gril vždy na starosti dospelý človek. • Keď sa gril používa, alebo ak je ešte horúci, nepremiestňujte ho. • Pri nastavovaní alebo manipulácii s týmto grilom vždy používajte rukavice odolné voči teplu. • Gril by mal byť najmenej 30 minút pred varením zahriaty a palivo by malo byť horúce. • Drevené uhlie musí tvoriť menej ako 75% kapacity priestoru na drevné uhlie a musí byť rovnomerne zarovnané. **VAROVANIE:** • **VAROVANIE!** Počas používania bude gril veľmi

horúci. Počas prevádzky ho NEPREMIESTŇUJTE. Nepoužívajte v interiéri! • **VAROVANIE!** Na zapálenie nepoužívajte lieh alebo benzín! Používajte iba zapalovacie látky, ktoré vyhovujú norme EN 1860-3! • **VAROVANIE!** Držte deti a domáce zvieratá v dostatočnej vzdialenosti. • Nepoužívajte gril v uzavretých a obytných priestoroch, napr. v domoch, stanoch, karavanoch, obytných automobiloch, lodiach. Hrozí nebezpečenstvo smrtelnej otravy oxidom uhľnatým. (Pozri obrázok 2)

## 4 Zoznam častí

(Pozri obrázok 3)

## 5 Návod na montáž

(Pozri obrázok 4-13)

## 6 Ďalšie informácie

**Tipy týkajúce sa bezpečnosti potravín:** • Pred varením rozmrazte zamrznuté mäso a hydinu v chladničke. • Udržujte syrové mäso a hydinu oddelene od tepelne spracovaných potravín. • Pred varením a zapálením grilu sa uistite, že je gril dôkladne vyčistený. • Po manipulácii so surovým mäsom a hydinou a pred manipuláciou s potravinami pripravenými na konzumáciu si vždy umyte ruky. • Utrite a dezinfikujte povrchy, ktoré boli v kontakte so surovým mäsom a hydinou. • Pri grilovaní mäsa a hydiny sa uistite, či je gril naozaj horúci. • Väčšie a hrubšie porcie umiestnite čo najďalej od najintenzívnejšieho tepla, aby ste zabezpečili dôkladné pečenie bez pripálenia a pravidelné ich otáčajte. • Používajte osobitné pomôcky na manipuláciu so surovým mäsom/hydinou a vareným jedlom na grile alebo ich medzi jednotlivými použitiami dôkladne umyte. • Ak chcete skontrolovať, či je mäso, najmä hydina, uvařené, prepichnete ho špáratkom.

## HR

 Korisnički priručnik

## 1 Uvod

• Savršeno za dodavanje topline i ugođaja • Jednostavno izgaranje drva ili drvenog ugljena • Idealno za trijemove i terase • Jednostavno pražnjenje i čišćenje • Služi i kao roštilj

## 2 Objašnjenje simbola

(Pogledajte sliku 1) 1. Nema otvorenog plamena! 2. Oprez, vruća površina. 3. Može biti u kontaktu s hranom. 4. Pročitajte priručnik za rad.

## 3 Upozorenja i osobna sigurnost

**Važno!** Prije početka sastavljanja, pažljivo i u potpunosti pročitajte dane upute. Nemojte kuhati prije nego što gorivo bude imalo sloj pepela. **Oprez:** • Upotrebljavajte samo na otvorenom. Nikada ne upotrebljavajte roštilj u kući, u zatvorenom prostoru, ispod nadstrešnice/šatora ili stabla. • Nemojte upotrebljavati ni izljevati benzín, metiliraní alkohol ili parafín na gorući ugljen. • Postavite ga na čvrstu i ravnu površinu, daleko od drvenih ograda, grmlja, drvca, šupa i spreznika za gorivo. • Pobrinite se da postoji najmanje 1 meter razmaka sa svih strana roštilja kad se upotrebljava. • Prije početka pečenja pažljivo pogledajte priložene upute za sigurnost hrane. • Roštilj se može jako zagrijati. Držite malú djecu i kućne ljubimce dalje od prostora za kuhanje. • Odrasa osoba uvijek treba biti zadužena za roštilj tijekom upotrebe. • Nemojte micati roštilj

kad je u uporabi ili ako je još vruć. • Prilikom podešavanja ovog roštilja ili rukovanja njime, uvijek upotrebijavajte rukavice otporne na toplinu. • Roštilj treba zagrijati, a gorivo održavati vrućim najmanje 30 minuta prije prvog pečenja. Drveni ugljen mora zauzimati manje od 75 % kapaciteta odjeljka za ugljen i biti ravnomjerno raširen. **UPOZORENJE:** • UPOZORENJE! Roštilj će postati jako vruć tijekom uporabe. NEMOJTE ga pomicati tijekom rada. Ne upotrebljavajte u zatvorenom prostoru! • UPOZORENJE: Ne upotrebljavajte alkohol ili benzin za paljenje ili ponovno paljenje! Upotrebljavajte samo vatrogasne aparate koji su u skladu s EN 1860-31 • UPOZORENJE! Držite podalje djecu i kućne ljubimce. • Nemojte upotrebljavati roštilj u ograničenom i nastanjenom prostoru kao što su kuće, šatori, kamp-prikolice, kamp-kućice i čamci. Postoji velika opasnost od gušenja, čak i smrti zbog trovanja ugljičnim monoksidom. (Pogledajte sliku 2)

## 4 Popis dijelova

(Pogledajte sliku 3)

## FI Ohjekirja

### 1 Esittely

• Täydellinen lämmön ja tunnelman lisäämiseen • Polta puuta tai puuhiiltä helposti • Sopii hyvin terasseille • Helppo tyhjentää ja puhdistaa • Toimii myös grillinä

### 2 Symbolin selvennys

( Katso kuva 1 ) 1. Ei avotulta! 2. Varo, kuuma pinta. 3. Voi olla kosketuksissa ruoan kanssa. 4. Lue käyttäjän ohjeet

### 3 Varoitukset ja henkilökohtainen turvallisuus

**Tärkeää! Lue ohjeet kokonaisuudessaan ja huolellisesti ennen kokoonpanon aloittamista.** Älä laita ruokaa ennen kuin polttoaine on muodostanut hiilikerroksen. **Varoimet:** • Vain ulkokäyttöön. Älä koskaan käytä grilliä sisätiloissa, suljetussa tilassa tai katosten/telttojen/puun alla. • Älä käytä tai kaada bensiiniä, talousspiiritä tai paraffinia palavien hiilien päälle. • Aseta grilli kiinteälle ja vakaalle pinnalle, kauas puuaidoista, pusikoista, puista, vajoista ja bensiinisäiliöistä. • Varmista, että grillin jokaisella sivulla on vähintään 1 metri vapaata tilaa silloin, kun grilliä käytetään. • Lue mukana tulevat ruoan terveysohjeet huolellia ennen ruoanlaiton aloittamista. • Grilli voi tulla erittäin kuumaksi. Pidä lapset ja lemmikit poissa ruoanlaittoalueelta. • Aikuisen tulee aina olla vastuussa grillin käytöstä. • Älä siirrä grilliä, kun sitä käytetään tai se on vielä kuuma. • Kun säädät tai käsittelet grilliä, käytä aina kuumuudenkestäviä käsineitä. • Grilli tulisi lämmitää ja polttoainetta pitää kuumana vähintään 30 minuuttia ennen ensimmäistä ruoanlaittokertaa. Hiilien tulee täyttää korkeintaan 75 % hiillastian

## LT Naudotojo vadovas

### 1 Įvadas

• Puikiai tinka skleisti šilumai ir maloniai atmosferai • Lengvai degina medį arba anglį • Puikiai tinka terasoms ar vidiniams kiemams • Lengva ištuštinti ir išvalyti • Galima naudoti kaip barbekiu

### 2 Simbolio paaiškinimas

( Žiūrėti paveikslėlį 1 ) 1. Jokios atviros liepsnos! 2. Įspėjimas, karšti paviršiai. 3. Gali liestis su maistu. 4. Persikaitykite vartotojo vadovą

### 3 Įspėjimai ir asmeninė sauga

**Svarbu! Prieš surenkant prašome atidžiai perskaityti visas pridėtas instrukcijas.** Nekepkite iki kuras nepasidengs pelenais. **Įspėjimas:** • Naudokite tik lauke. Niekada nenaudokite kepsninės namuose, uždaroje erdvėje, po stogu/palapinė ar medžiu. • Ant degančių anglių nenaudokite ir nepilkite benzino, denaturuoto spirito ar parafino. • Padėkite ją ant lygaus ir tvirtu paviršiaus, toliau nuo medinių tvorų, krūmų, medžių, pašūrių ir degalų bakų. • Naudojant kepsninę, įsitinkite, kad ji yra bent 1 metro atstumu nuo visų aplinkui esančių objektų. • Prieš pradėdami gaminti, atidžiai peržiūrėkite maisto saugos instrukcija. • Kepsninė gali labai įkaisti. Mažus vaikus ir augintinius laikykite atokiau nuo gaminių vietos. • Naudojant kepsninę, už ją visada turi būti atsakingas suaugęs žmogus. • Naudodami arba kol ji dar karšta, kepsninės nejudinkite. • Reguluodami ar naudodami šią kepsninę, mūvėkite karščiai atsparias pirštines. • Prieš pirmąjį kepimą kepsninę turėtų būti įkaitinta, o medžio anglis išlaikytos karštos mažiausiai 30 minučių.

## 5 Upute za sastavljanje

(Pogledajte sliku 4-13)

## 6 Dodatne informacije

**Savjeti za sigurnost hrane:** • Zamrznuto meso i perad odmrzните u hladnjaku prije pečenja. • Sirovo meso i perad držite odvojeno od pečene hrane. • Pobrinite se da je roštilj temeljito očišćen prije pečenja i paljenja. • Uvijek operite ruke nakon rukovanja sirovim mesom i peradi te prije rukovanja bilo kojom hranom koja je spremna za jelo. • Obrisite i dezinficirajte površine koje su bile u kontaktu sa sirovim mesom i peradi. • Tijekom roštiljanja mesa i peradi, pobrinite se da je roštilj stvarno vruć. • Stavite veće, deblje porcije najdalje od najintenzivnije topline kako biste osigurali temeljito pečenje bez gorenja i redivotit okrecite. • Upotrebijavajte zasebni pribor za rukovanje sirovim mesom/peradi i pečenom hranom ili ih temeljito operite između uporabe. • Kako biste provjerili je li meso, posebno perad, pečeno, probodite ga štapićem za ražanj.

tilavuudesta ja hielet tulee levittää tasaisesti. **Varoitus:** • VAROITUS! Grilli kuumenee käytön aikana. ÄLÄ siirrä sitä käytön aikana. Älä käytä sisätiloissa! • VAROITUS! Älä käytä spriitä tai bensiiniä syyttämiseen tai uudelleensyyttämiseen! Käytä vain EN 1860-3 -säädöksen mukaisia syyttimiä! • VAROITUS! Pidä lapset ja lemmikit kaukana. • Älä käytä grilliä suljetussa ja asustetussa tilassa kuten taloissa, telttoissa, karavaaneissa, matkailuautoissa, veneissä. Häkämärkytyksestä aiheutuvan vaaran, tukehtumisen ja jopa kuoleman riski on korkea. (Katso kuva 2)

### 4 Osalista

( Katso kuva 3 )

### 5 Kokoonpano-ohjeet

( Katso kuva 4-13 )

### 6 Lisätietoja

**Ruoan turvallisuusohjeita:** • Sulata pakastettu liha ja kana jääkaapissa ennen ruoanlaittoa. • Pidä raaka liha ja kana erossa valmistetuista ruoista. • Varmista, että grilli on huolella puhdistettu ennen ruoanlaittoa ja grillin syyttämistä. • Pese kädet aina raa'an lihan ja kanan käsittelyn jälkeen ja ennen kuin käsittelet valmiita ruoka-aineksiä. • Pyyhi ja desinfioi pinnat, jotka ovat olleet kosketuksissa raa'an lihan ja kanan kanssa. • Varmista, että grilli on erittäin kuuma lihaa ja kanaa kypsennettäessä. • Aseta suuremmat ja paksummat palat kauemmas kuumimmasta kohdasta, jotta ne paistuvat ilman palamista ja voit kääntää niitä säännöllisesti. • Käytä eri välineitä raa'an lihan/kanan ja kypsennetyn ruoan käsittelyyn grillillä, tai pese ne huolella käyttöjen välillä. • Tarkista lihan, erityisesti kanan, kypsyytys lävistämällä se vartaalla.

угниес иr регуларии вартыките, таип утќиркиндами, кад јие иќкепс тољгиат иr неседегс. • Залии месаи/паукќтиенаи иr ант кеписнеи паруюштеи маистуи наудоките атскирус/пранкиус, арба тарп наудожимј

лабаи крупошќиаи јуос нуплауките. • Норедами патќирнти, ар меса, упаќ паукќтиена, ура иќкепуси, јсмеќите ј ја пагалуаќа.

## GR Еγχειρίδιο χρήστη

### 1 Εισαγωγή

• Προϊόν ιδανικό για την παροχή ζεστασιάς και τη δημιουργία όμορφης ατμόσφαιρας. • Εύκολη καύση ξύλου ή κάρβουνου. • Προϊόν ιδανικό για βεράντες deck και αίθρια. • Εύκολο άδειασμα και καθαρισμός. • Δυνατότητα χρήσης και ως μπάρμπεκιου

### 2 Επεξήγηση συμβόλων

(Δείτε την εικόνα 1) 1. Χωρίς ανοιχτές φλόγες! 2. Προσοχή, καυτή επιφάνεια. 3. Μπορεί να έρθει σε επαφή με τρόφιμα. 4. Διαβάστε το εγχειρίδιο χρήσης του χειριστή

### 3 Προειδοποιήσεις και προσωπική ασφάλεια

**Σημαντικό! Διαβάστε προσεκτικά και πλήρως τις παρεχόμενες οδηγίες πριν από την έναρξη της συναρμολόγησης.** Μη μαγειρεύετε πριν το καύσιμο αποκτήσει μία επίστρωση στάχτης. **Προσοχή:** • Για χρήση σε εξωτερικούς χώρους μόνο. Μη χρησιμοποιείτε ποτέ το μπάρμπεκιου μέσα στο σπίτι, σε περιορισμένους χώρους, κάτω από τέντες/σκηνές ή δέντρα. • Μη χρησιμοποιείτε ή ρίχνετε βενζίνη, φωτακτικό οινόπνευμα ή παραφίνη σε αναμμένα κάρβουνα. • Τοποθετήστε το προϊόν σε μια σταθερή και επίπεδη επιφάνεια, μακριά από ξυλινούς φράχτες, θάμνους, δέντρα, υπόστρατα και δεξαμενές καυσίμων. • Βεβαιωθείτε ότι υπάρχει απόσταση τουλάχιστον 1 μέτρο γύρω από όλες τις πλευρές του Μπάρμπεκιου κατά τη χρήση. • Διαβάστε προσεκτικά τις οδηγίες ασφαλείας τροφίμων πριν αρχίσετε να μαγειρεύετε. • Το Μπάρμπεκιου μπορεί να ζεσταθεί πολύ. Διατηρείτε μικρά παιδιά και κατοικίδια ζώα μακριά από την περιοχή μαγειρέματος. • Ένας ενήλικας πρέπει πάντα να είναι υπεύθυνος για τη χρήση του μπάρμπεκιου κατά τη χρήση του. • Μη μετακινείτε το μπάρμπεκιου όταν χρησιμοποιείται ή εάν είναι ακόμα ζεστό. • Όταν ρυθμίζετε ή χειρίζεστε αυτήν τη συσκευή ψησίματος, χρησιμοποιείτε πάντα θερμανόχοτα γάντια. • Το μπάρμπεκιου πρέπει να θερμανθεί και το καύσιμο να διατηρηθεί ζεστό για τουλάχιστον 30 λεπτά πριν από το πρώτο μαγείρεμα. Τα κάρβουνα πρέπει να είναι λιγότερα από το 75% της χωρητικότητας του δοχείου φωτιάς και να είναι απλωμένα σε επίπεδο σχήμα.

**ΠΡΟΕΙΔΟΠΟΙΗΣΗ:** • **ΠΡΟΕΙΔΟΠΟΙΗΣΗ!** Αυτό το μπάρμπεκιου θα αποκτή πολύ υψηλή θερμοκρασία. ΜΗΝ το μετακινείτε κατά τη διάρκεια της χρήσης. Μην το χρησιμοποιείτε σε κλειστός χώρο! • **ΠΡΟΕΙΔΟΠΟΙΗΣΗ!** Μη χρησιμοποιείτε αλκοόλ ή βενζίνη για άναμμα ή εκ νέου άναμμα! Χρησιμοποιείτε μόνο προσαναμμάτα που συμμορφώνονται με το πρότυπο EN 1860-3! • **ΠΡΟΕΙΔΟΠΟΙΗΣΗ!** Διατηρείτε τα παιδιά και τα κατοικίδια μακριά. • Μη χρησιμοποιείτε την ψησταριά σε περιορισμένους και κατοικήσιμους χώρους, όπως σπίνια, σκηνές, τροχόσπιτα, αυτοκίνητα/μετα και σκάφη. Υπάρχει υψηλή πιθανότητα κινδύνου, ασφυξίας ή ακόμα και θανάτου από δηλητηρίαση μετά από έκθεση σε μονοξείδιο του άνθρακα. (Δείτε την εικόνα 2)

### 4 Λίστα εξαρτημάτων

(Δείτε την εικόνα 3)

### 5 Οδηγίες συναρμολόγησης

(Δείτε την εικόνα 4-13)

### 6 Πρόσθετες πληροφορίες

**Συμβουλές Ασφάλειας Τροφίμων:** • Ξεπαγώνετε το κατεψυγμένο κρέας και τα πουλερικά στο ψυγείο, πριν από το μαγείρεμα. • Διατηρείτε το ωμό κρέας και τα πουλερικά χωριστά από τα μαγειρεμένα τρόφιμα. • Να βεβαιώνεστε ότι η σπάρα έχει καθαριστεί καλά πριν από το μαγείρεμα και το άναμμα του μπάρμπεκιου. • Πλένετε πάντα τα χέρια αφού έχετε πιάσει ωμό κρέας και πουλερικά, και πριν πιάσετε έτοιμα για κατανάλωση τρόφιμα. • Σκουπίστε και απολυμάνετε τις επιφάνειες που έχουν έρθει σε επαφή με ωμό κρέας και πουλερικά. • Όταν ψήνετε κρέας και πουλερικά, να βεβαιώνεστε ότι το μπάρμπεκιου είναι αρκετά ζεστό. • Τοποθετείτε τα μεγαλύτερα, παχύτερα κομμάτια όσο το δυνατόν πιο μακριά από την πιο έντονη θερμότητα, για να διασφαλίσετε ότι θα μαγειρευτούν καλά χωρίς να καούν και γυρίζετε τα ανά τακτικά χρονικά διαστήματα. • Χρησιμοποιήστε ξεχωριστά μαγειρικά σκεύη για τον χειρισμό του ωμού κρέατος / των πουλερικών, για του μαγειρεμένου φαγητού στο μπάρμπεκιου ή πλένετε τα καλά μεταξύ χρήσεων. • Για να ελέγξετε αν το κρέας και ιδιαίτερα τα πουλερικά, έχουν μαγειρευτεί, τρυπήστε τα με ένα μύτερο ψαλάκι για σουβλάκια.

## BG Ръководство за потребителя

### 1 Въведение

• Перфектен за довяване на топлина и атмосфера • Лесно изгаря дърва или дървени въглища • Идеално за тераси и вътрешни дворове • Лесно за изпразване и почистване • Може да се използва и като барбекю

### 2 Обяснение на символите

(Вижте изображението 1) 1. Без открит пламък! 2. Внимание: Гореща повърхност. 3. Може да бъде в контакт с храна. 4. Прочетете ръководството на оператора

### 3 Предупреждения и лична безопасност

**Важно! Моля, прочетете внимателно и докрай дадените инструкции, преди да започнете монтажа.** Не гответе, преди горивото да е образувало покритие от пепел. **Внимание:** • Използвайте само на открито. Никога не използвайте барбекюто вътре в къщата, в затворено пространство, под навеси/палатки или под дървета. • Не използвайте и не наливайте бензин, метилиран спирт или парафин върху горящи въглища. • Поставете го върху стабилна и равна повърхност, далеч от дървени огради, храсти, дървета, навеси и резервоари за гориво. • Уверете се, че има поне 1 метър свободно разстояние от всички страни на барбекюто, когато го използвате. • Направете справка с приложената инструкция за безопасност на храните, преди да започнете да гответе. • Барбекюто може да стане много горещо. Дръжте малките деца и домашните любимци далеч от зоната на готвене. • По време на употреба трябва винаги да има възрастен човек при барбекюто. • Не премествайте барбекюто, докато го използвате или ако все още е горещо. • Винаги използвайте термоустойчиви ръкавици при боравене с тази скара за готвене. • Барбекюто трябва да се загрее и горивото да се поддържа горещо най-малко 30 минути преди първото готвене. Дървените въглища трябва да заемат по-малко от 75% от капацитета на отделението

за въглища и да бъдат разстлани равномерно. **ВНИМАНИЕ:** • **ВНИМАНИЕ!** Барбекюто се нагорещява силно по време на употреба. НЕ го мекете, когато го ползвате. Не използвайте на закрито! • **ВНИМАНИЕ!** Не използвайте спирт или бензин за запалване или припалване! Използвайте само пожарогасители, отговарящи на стандарт EN 1860-3! • **ВНИМАНИЕ!** Дръжте децата и домашните любимци далеч. • **НЕ** използвайте барбекюто в затворени и обитаеми пространства като къщи, палатки, каравани, кемпери, лодки. Има висок риск от задущаване и дори смърт поради отравяне с въглероден окис. (Вижте изображението 2)

### 4 Списък с части

(Вижте изображението 3)

### 5 Инструкции за монтаж

(Вижте изображението 4-13)

### 6 Допълнителна информация

**Съвети за безопасност на храните:** • Размразявайте замразеното животинско и птиче месо в хладилника преди готвене. • Дръжте суровото животинско месо и месото от домашни птици отделно от сготвените храни. • Уверете се, че грилът е добре почистен преди готвене и преди да запалите барбекюто. • Винаги измийте ръцете си след работа със сурово животинско месо и месо от домашни птици и преди да докоснете всяка готова за ядене храна. • Избършете и дезинфекцирайте повърхностите, които са били в контакт със сурово животинско месо и месо от домашни птици. • Когато печете на барбекюто месо от животни и домашни птици, уверете се, че то е наистина горещо. • Поставете по-големите и по-дебели порции възможно най-далече от най-силната топлина, за да осигурите цялостно изпичане без изгаряне и редовно ги обръщайте. • Използвайте отделни прибори за работа със сурово животинско месо/месо от домашни птици и

gotviena hrana na barbekyoto ili gi izmivajte staratelno predi upotreba. • Za da proverite dali mesoto, osobeno

domashното ptiche meso, e gotvено, promushete go s shishce.

## LV Lietotāja rokasgrāmata

### 1 Ievads

• Lieliski piemērots siltuma un patīkamas atmosfēras radīšanai • Viegli sadedzina koksnī vai krogos • Piemērots terases un iekšpagalmu zonām • Viegli iztukšot un tīrīt • Var izmantot arī kā grilu

### 2 Simbolu skaidrojums

(Skat. attēlu 1 ) 1. Nav atklātas liesmas! 2. Uzmaniību, karsta virsma. 3. Var nonākt saskarē ar pārtiku. 4. Izlasiet lietotāja rokasgrāmatu

### 3 Brīdinājumi un personīgā drošība

**Svarīgi! Pirms produkta salikšanas, lūdz, izlasiet instrukcijas.** Negatavojiet ēdiena, pirms degšanas materiāls nav pārklāts ar pelniem. **Uzmanību:** Lietojiet tikai ārpus telpām. Nekad nelietojiet grilu telpās, ierobežotās vietās, zem teltīm/nojumēm vai kokiem. • Neļaujiet uz degošām oglēm degvielu, metilspirtu vai parafīnu. • Novietojiet grilu uz līdzenas virsmas drošā attālumā no koka sētām, krūmiem, kokiem, nojumēm un degvielas tvertnēm. • Grila lietošanas laikā tā visās pusēs jābūt vismaz 1 m brīvas vietas. • Pirms sākat gatavot, lūdz, iepazīstieties ar drošības instrukcijām. • Grils var ļoti karst. Maziem bērniem un mājdzīvniekiem jāatrodas drošā attālumā no gatavošanas vietas. • Par grila lietošanu atbildīgs ir pieaugušais. • Nepārvielojiet grilu, kad to lietojat vai ja tas ir karsts. • Regulējot vai rikoļojot ar cepšanas restīti, vienmēr vakāļiet karstumizturīgus cimdus. • Pirms pirmās lietošanas reizes grils jāuzkarsē un jātur karsts vismaz 30 minūtes. Ogleš vienmērīgi jāizvieto 75% no nodalījuma tilpuma. **BRĪDINĀJUMS:** • BRĪDINĀJUMS! Šis grils lietošanas laikā kļūst ļoti karsts.

## EE Kasutusjuhend

### 1 Sissejūhatus

• Ideālel soojuse ja mōnusa õhkkonna loomiseks • Põletab kergesti puitu vōi sūtt • Sobib hāsti aeda vōi siseõue • Lihtne tūhēndada ja puhastada • Saab ka grillina kasutada

### 2 Sūmbolite seletus

(Vaata pilti 1 ) 1. Ei mingit leeki! 2. Hoiatus: kuum pind 3. Vōib toiduga kokku puutuda. 4. Lugege kasutusjuhendit

### 3 Hoiatused ja isiklik ohutus

**Oluline! Enne kokkupaneku alustamist lugege kāesolevad juhised hoolikalt lābi.** Arge kŭpsetage enne, kui kŭttematerjalile, on moodustunud tuhakiti. **Ettevaatus:** • Kasutage ainult õues. Arge kunagi kasutage grilli majas seest, suletud ruumides, varikatuste/ telkide vōi puude all. • Arge kasutage ega valage pōlevatele sūtele bensini, metŭilŭitust piiritust ega parafini. • Asetage see kindlale ja tasasele pinnale, eemal puidust tardest, pōõsastest, puudest, kuuridest ja kŭtusemahutitest. • Veenduge, et kasutamise ajal oleks grilli kōikidel kŭlgedel vāhemalt 1 meeter vāba ruumi. • Enne toiduvalmistamist lugege hoolikalt kasutusjuhendis olevaid toiduohutuse juhiseid. • Grill vōib vāga kuumaks minna. Hoidke vākesed lapsed ja lemmikloomad toiduvalmistamise alast eemal. • Kasutamise ajal peaks grilli eest alati vastutama tāiskasvanu. • Arge liigutage grilli kasutamise ajal vōi kui see on endiselt kuum. • Grilli reguleerimisel vōi kāsitemisel kasutage alati kuumakindlaid kindaid. • Grilli tuleks enne esimest kŭpsetamist kuumutada ja sŭtt hoida kuumana vāhemalt 30 minutit. Pusoõe kogus peab olema alla 75% pusoõekambri mahust ja see peab olema laiali loatud. **Hoiatus:** • HOIATUS! Grill muutub kasutamise ajal vāga kuumaks.

## IS Notendahandbók

### 1 Kynning

• Fullkomið til að bæta við hlýju og stemningu • Brennir auðveldlega við eða kol • Tilvaldið fyrir palla og verandarsvæði • Auðvelt að tæma og þrifa • Virkar einnig sem grill

### 2 Skýringar á táknum

( Sjá mynd 1 ) 1. Enginn opin eldur! 2. Varúð, heitt yfirborð. 3. Má vera í snertingu við matvæli 4. Lesið notendahandbókina

NEPĀRVĪETOJĪET to lietošanas laikā. Nelietojiet telpās! • BRĪDINĀJUMS! Iedegšanās vai atkārtotai iekursānai neizmantojiet spirtu vai benzīnu! Izmantojiet tikai tādos degšķidrums, kas atbilst EN 1860-31 • BRĪDINĀJUMS! Sargiet no bērniem un mājdzīvniekiem. • Nelietojiet grilu slēgtā un apdzīvotajā telpā, piemēram, mājās, teltīs, treileros, dzīvotajās mājās, laivās. Saņeidzoties ar oglekļa monoksīdu, pastāv bīstamības, nosmakšanas un pat nāves risks. (Skat. attēlu 2 )

### 4 Detaļu saraksts

(Skat. attēlu 3 )

### 5 Salikšanas instrukcijas

(Skat. attēlu 4-13 )

### 6 Papildu informācija

**Ēdiena drošības noteikumi:** • Pirms gatavošanas atļaidiniet saldētu gaļu un putnu gaļu. • Jēla gaļa un putnu gaļa jātur atsevišķi no pagatavota ēdiena. • Pirms gatavošanas un aizdegšanas grillam jābūt pilnībā tīram. • Pēc jēlas gaļas vai putnu gaļas gatavošanas un pirms kontakta ar gatavu ēdiena vienmēr nomazgājiet rokas. • Noslaukiet un dezinficējiet virsmas, kas saskārušās ar jēlu gaļu vai putnu gaļu. • Gatavojot gaļu un putnu gaļu, vienmēr kārtīgi uzkarsējiet grilu. • Lielākos un biežākos gabalus novietojiet tālāk no intensīvākā karstuma, lai tie vienmērīgi izceptos un neapdegtu. • Lietojiet atsevišķus virtuves piederumus jēlai gaļai/putnu gaļai un ēdienam uz grila vai arī pirms lietošanas tos pilnībā nomazgājiet. • Lai pārbaudītu, vai gaļa, īpaši putnu gaļa, ir gatava, ieduriet mikstumā iesmiņu.

ĀRGE liigutage seda tōō kāigus. Ārge kasutage sirsruumides! • HOIATUS! Arge kasutage lāitmiseks ega taaslāitmiseks piiritust ega bensini! Kasutage ainult standardi EN 1860-3 nōuetele vastavadi tulehakatŭsvahendeid! • HOIATUS! Hoidke lapsed ja lemmikloomad eemal! • Arge kasutage grilli kitsas ja asustatud kohas, nt majas, telgīs, haagiselumus, paadis jne. Sŭsinikmonoksīdi mŭrgitŭs vōib tekitada lāmbumisohtu vōi isegi surma. (Vaata pilti 2 )

### 4 Osade loend

(Vaata pilti 3 )

### 5 Kokkupanekujuhised

(Vaata pilti 4-13 )

### 6 Lisainformatsioon

**Toiduohutuse nāpŭnāides:** • Enne kŭpsetamist sulatage sŭgavkŭmmutatud liha ning linnuliha kŭlmkapsi ŭles. • Hoidke toores liha ja linnuliha kŭpsetatud toidust eraldi. • Veenduge, et grill oleks enne kŭpsetamist ja sŭttamist pōhjalikult puhastatud. • Pārst atore liha ja linnuliha kokkupuutumist ning enne mistahes valmistoīdu kāsitemist peske alati kāsī. • Pŭhkige ja desinfitseerige toore liha ja linnuliha kokkupuutumist pinnad. • Liha ja linnuliha grillimisel veenduge, et grill on hāsti kuum. • ŭhtlase kŭpsemise tagamiseks ja kōrbemise vāltimiseks asetage suuremad ja paksemad tŭkid intensiivsēst kuumest kōige kaugemale ning pōorake neid regulaarselt. • Kasutage toore liha/linnuliha ja kŭpsetatud toīdu grilliil kāsitemiseks eraldi rīstu vōi peske neid kasutamise ajal hoolikalt. • Selleks, et kontrollīda, kas liha, eriti linnuliha, on kŭpsēnud, torgake liha vardaga.

### 3 Viðvaranir og persónulegt öryggi

**Mikilvægt! Vinsamlega lestu gefnar leiðbeiningar vandlega og itarlega áður en þú byrjar samsetningu.** Ekki elda áður en eldsneytið hefur fengið á sig öskuhúð. **Varúð:** • Notist eingöngu utanþyrja. Notaðu aldrei grillið inni í húsinu, í lokuðu rými, undir tjaldhímnunum/tjöldum eða tré. • Ekki nota eða hella bensini, spritti eða paraffín á brennandi kol. • Staðsettu á hörðu og jafnslettu yfirborði, fjarri viðargirðingum, runnum, trjám, skrum og eldsneytistöngum. • Gakktu úr skugga um að það sé að minnsta kosti 1 metra bil í kringum allar hlíðar grillins þegar það er í notkun.

• Skoðaðu meðfylgjandi matvælaöryggisleiðbeiningar vandlega áður en þú byrjar að elda. • Grillið gæti orðið mjög heitt. Haltu litlum börnum og gæludyrum frá eldunarsvæðinu. • Fullorðinn ætti alltaf að hafa umsjón með grillinu meðan á notkun stendur. • Ekki hreyfa grillið þegar það er í notkun eða ef það er enn heitt. • Notaðu alltaf hitabolna hanska þegar þú stillir eða meðhöndlar þetta grill. • Grillið ætti að vera hitað upp og eldsneytinu haldið heitu í að minnsta kosti 30 mínútur fyrir fyrstu eldun. Kolin verða að vera innan við 75% af rúmtaki kolahólfisins og dreifast flatt. **Varúð:** • **VIÐVÖRUN!** Grillið verður mjög heitt við notkun. **EKKI** hreyfa það meðan á notkun stendur. Ekki nota innandyra! • **VIÐVÖRUN!** Ekki nota spritt eða bensín til að kveikja í eða endurkveikja! Notaðu aðeins kveikjara sem uppfylla EN 1860-3 staðalinn! • **VIÐVÖRUN!** Haltu börnum og gæludyrum fjarri. • Ekki nota grillið í lokuðu rými og íbúðarrými eins og húsum, tjöldum, hjólhúsum, húsbílum, bátum. Mikil hættu er á köfnun og jafnvel dauða vegna kolmónoxíðeitrunar. (Sjá mynd 2)

#### 4 Partalisti

(Sjá mynd 3)

## 5 Uppsetningarleiðbeiningar

(Sjá mynd 4-13)

## 6 Viðbótarupplýsingar

**Ábendingar um matvælaöryggi:** • Þíddu frosið kjöt og alifugla í kælskápnnum áður en það er eldað. • Haltu hráu kjöti og alifuglum aðskildum frá soðnum mat. • Tryggðu að grillið sé vandlega hreinsað áður en þú eldar og kveikir upp í grillinu. • Þvoðu alltaf hendurnar eftir að hafa meðhöndlað hrátt kjöt og alifugla og áður en tilbúinn matur er meðhöndlaður. • Þurrkaðu af og sótthreinsaðu yfirborð sem hafa komist í snertingu við hrátt kjöt og alifugla. • Þegar þú grillar kjöt og alifugla skaltu ganga úr skugga um að grillið sé mjög heitt. • Settu stærri, þykkari skammta lengst í burtu frá mesta hitanum til að tryggja ítarlega eldun án þess að brenna og snúðu reglulega. • Notaðu aðskilin áhöld til að meðhöndla hrátt kjöt/alifugla og eldaðan mat á grillinu eða þvoðu þau vandlega á milli notkunar. • Til að athuga hvort kjötið, sérstaklega alifuglar, séu tilbúnir, skal stinga í holdið með teini.





## vidaXL

Haba Trading B.V.

Mary Kingsleystraat 1, 5928SK Venlo, The Netherlands [DE] Die Niederlande [PL] Królestwo Niderlandow [ES] Países Bajos [PT] Países Baixos [RO] Olanda [HU] Hollandia [CZ] Nizozemsko [SK] Holandsko [LT] Nyderlandai

HB Commerce PTY LTD

Level 16, 201 Elizabeth Street, Sydney NSW 2000, Australia

vidaXL LLC

2250 Palmetto Ave, Redlands, CA 92374, USA

HBI COMMERCE LIMITED

C/O Tmf Group 8th Floor, 20 Farringdon Street, London, United Kingdom EC4A 4AB

ТОВАРИСТВО З ОБМЕЖЕНОЮ ВІДПОВІДАЛЬНІСТЮ відаХЛ

Yaroslavska str. 39G, Kyiv, 04071, Ukraine

vidaXL 合同会社

千代田区麹町四丁目5番地20KSビル8F

VIDAXL MARKETPLACE LTD.

300-939 GRANVILLE STREET, VANCOUVER BC V6Z 1L3, CANADA

VIDAXL MARKETPLACE SOCIEDAD DE RESPONSABILIDAD LIMITADA DE CAPITAL VARIABLE

Avenida Insurgentes Centro, No. 64, Oficina B - 601, Colonia Juárez, Alcaldía Cuauhtémoc, Código Postal 06600, Ciudad de México, Mexico

فيذا اكس ال دي دبليو سي ش ذ م م  
الطابق 3 المركز التجاري بدي جنوب

[www.vidaXL.com](http://www.vidaXL.com)



Adresses sur [quefairedemesdechets.fr](http://quefairedemesdechets.fr)

Ce logo Triman est le symbole de recyclage selon le décret français n°2014-1577.

Veillez ne pas jeter ces produits avec vos autres déchets ménagers ou municipaux. S'assurer de toujours profiter de l'occasion pour recycler les déchets d'emballage. Lorsque vous recyclez les déchets d'emballages, vous contribuez à éviter que les produits ne soient incinérés ou envoyés en décharge. Par conséquent, vous contribuez à minimiser l'impact négatif potentiel sur la santé humaine et l'environnement. Le recyclage responsable peut augmenter la réutilisation des ressources matérielles et il évite également les dommages potentiels à l'environnement ou à la santé résultant de l'élimination incontrôlée des déchets.

SKU : 364743

Batch Nr : 2401446001

- V 1.0 - 0524

V 2.9.21