

Assembly Instructions
Instructions de montage
Instrucciones de armado

Tall Six Drawer Chest
Commode à six tiroirs haute
Comoda alto seis cajones

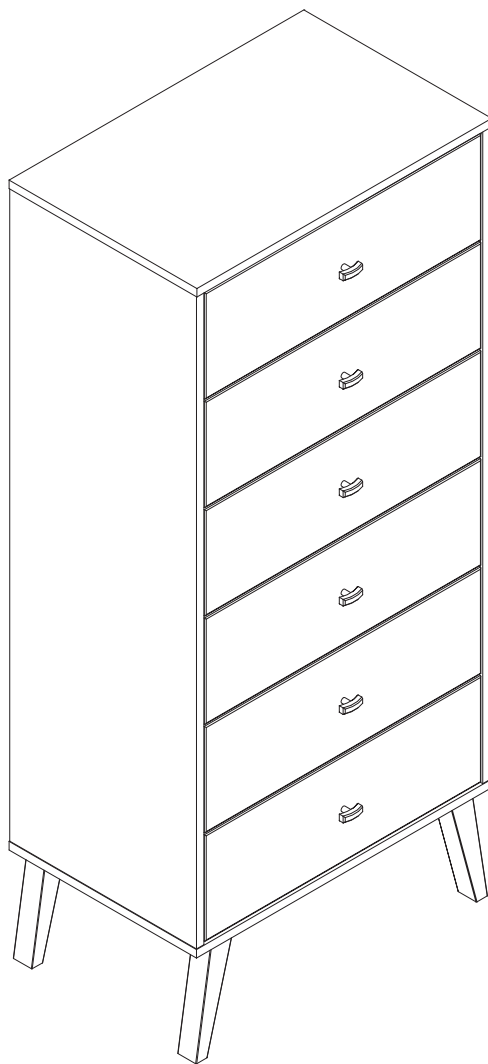

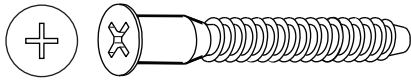

Confirmat Screw (4)
Vis d'assemblage Confirmat
Tornillos Confirmat
RM-0001



Allen Key (1)
Clé Allen
Allen key
RM-0313

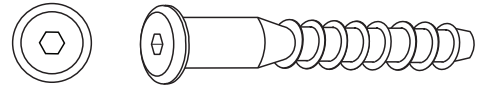

Connector Screw (4)
Vis du connecteur
Tornillo conector
RM-0130

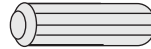

Wood Dowel (2)
Goujons de bois
Clavija de madera
RM-0069



Large Zinc Cam (18)
Ferrure en zinc grand
Tuercas de fijación
grande de zinc
RM-0103

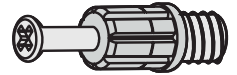

24mm Green Twister Dowel (18)
Goujon de torsion vert 24mm
Clavija verte giratoria 24mm
RM-0501



#8 - 1 1/2" Screws (24)
Vis no.8 - 1 1/2 po.
Tornillo de 1 1/2"
RM-0504



Drawer Slide Screw (48)
Vis pour coulisse de tiroir
Tornillos para rieles de cajón
RM-0074

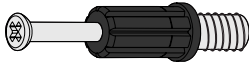

34mm Black Twister Dowel (24)
Goujon de torsion noir 34mm
Clavija negra giratoria 34mm
RM-0500

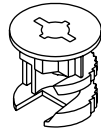

12mm Zinc Cam (24)
Ferrure en zinc 12mm
Tuercas de fijación 12mm
pequeña de zinc 12mm
RM-0715

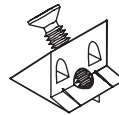

Drawer Bottom Stabilizer (12)
Stabilisateur inférieur de tiroir
estabilizador inferior de cajón
RM-0839

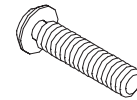

Antique English Knob & Screw (6)
Poignée "anglais antique" et vis
Perilla de envejecido y tornillo
RM-0875

Drawer Slide Set / Le jeu de glissières du tiroir / El juego de rieles de cajón

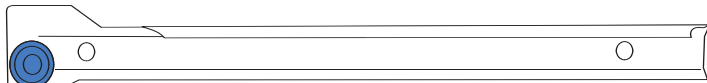

Blue Wheel
La roue bleu
La rueda azul

1 LEFT Cabinet Slide per Drawer
1 Glissière **GAUCHE** De Cabinet
1 riel del mueble **IZQUIERDO**
RM-0469-G

x6

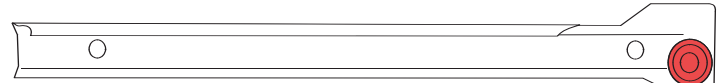

Red Wheel
La roue rouge
La rueda roja

1 RIGHT Cabinet Slide per Drawer
1 Glissière **DROITE** De Cabinet
1 riel del mueble **DERECHO**
RM-0469-G

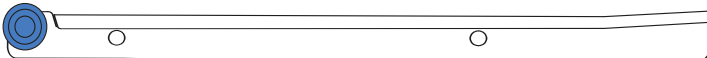

1 LEFT Drawer Slide per Drawer
1 Glissière **GAUCHE** de tiroir par tiroir
1 riel de cajón **IZQUIERDO**
RM-0469-G

x6

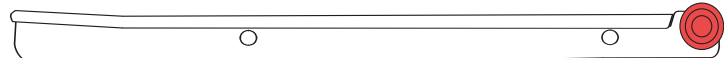

1 RIGHT Drawer Slide per Drawer
1 Glissière **DROITE** de tiroir par tiroir
1 riel de cajón **DERECHO**
RM-0469-G

HP-1088-LB



Mounting Base (2)
Base de support
Base de montaje

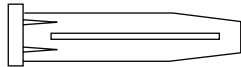

Wall Anchor
Ancrage au mur
Taquete de pared

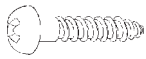

#6 - 3/4 Pan Head Screw (1)
Vis #6-3/4 po.
Torillo núm. 6 de 3/4 de pulg.



2 1/2" Wood Screw (1)
Vis à bois 2 1/2 pouces
Tornillo para madera de 2 1/2 pulgadas

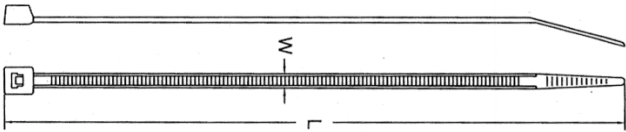

Cable Tie (1)
Attache pour cable
Sujetador de cables

▲ WARNING	
	Children have died from furniture tipover. To reduce the risk of furniture tipover: <ul style="list-style-type: none">• ALWAYS install tipover restraint provided.• NEVER put a TV on this product.• NEVER allow children to stand, climb or hang on drawers, doors, or shelves.• NEVER open more than one drawer at a time.• Place heaviest items in the lowest drawers. <p><i>This is a permanent label. Do not remove!</i></p>

▲ ATTENTION	
	Les meubles qui basculent peuvent causer la mort d'enfants. Afin de réduire les risques de basculement: <ul style="list-style-type: none">• TOUJOURS installer le dispositif de retenue anti-basculement fourni.• NE JAMAIS mettre de téléviseur sur ce meuble.• NE JAMAIS laisser un enfant grimper ou s'accrocher aux tiroirs, portes ou tablettes.• NE JAMAIS ouvrir plus d'un tiroir à la fois.• Placer les choses les plus lourdes dans les tiroirs du bas. <p><i>Ceci est une étiquette permanente. Ne pas la retirer!</i></p>

Anti-tip Warning Label (English & French)
Anti-basculement étiquette d'avertissement (anglais et français)
Etiqueta de advertencia antivuelco (Inglés y francés)

Required Tools /

Outils requis /

Herramientas necesarias

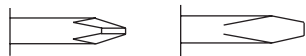

Optional Tools:

Using a power screwdriver will speed up assembly.

Outils facultatifs

Utilisant la puissance un tournevis accélérera l'assemblée.

Herramientas opcionales:

El montaje será más rápido con un destornillador eléctrico.

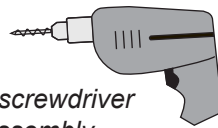

Caution

Do not over tighten any screw. The last few turns of each screw should be done very slowly or by hand.

Attention

Évitez de trop serrer les vis. Ralentissez la vitesse de la foreuse pour les derniers deux tours de vis ou vissez-les lentement à la main.

Precaución

No apriete los tornillos demasiado. Las últimas vueltas de cada tornillo deben hacerse muy lentamente o con la mano.

BEFORE YOU BEGIN

Identify ALL parts and hardware to ensure everything is included.

AVANT DE COMMENCER

Identifier toutes les pièces et le matériel afin de s'assurer que tout est inclus.

ANTES DE COMENZAR

Identifique todos las partes y componentes para estar seguro que todo está incluido

Chest Parts / Pièces de la commode / Piezas de Comoda

See page 10 for Drawer Parts & Assembly
 Voir page 10 pour les pièces et l'assemblage des tiroirs
 Consulte la página 10 para piezas y ensamblaje de cajones

shaded parts are unfinished
 les pièces ombragé sont non-fini
 los piezas sombreado están sin acabado

C1

Top (1)
 Dessus
 Superior
TP-10135-B
 black / noir / negro
TP-10135-D
 drifted gray / gris vieilli / gris madera
TP-10135-W
 white / blanc / blanco

C2

Left Side (1)
 Côté gauche
 Lado izquierdo
SL-10143-B
 black / noir / negro
SL-10143-D
 drifted gray / gris vieilli / gris madera
SL-10143-W
 white / blanc / blanco

C3

Right Side (1)
 Côté droit
 Lado derecho
SR-10143-B
 black / noir / negro
SR-10143-D
 drifted gray / gris vieilli / gris madera
SR-10143-W
 white / blanc / blanco

C4

Backer (3)
 Dos
 Respaldo
BK-10048
 unfinished / non-fini / sin acabado

C5

Middle Stabilizer (1)
 Renforcement de milieu
 Estabilizador medio
ST-10139
 unfinished / non-fini / sin acabado

C6

Bottom (1)
 Le bas
 Base
BT-10123-B
 black / noir / negro
BT-10123-D
 drifted gray / gris vieilli / gris madera
BT-10123-W
 white / blanc / blanco

C7

Furniture Legs (4)
 Jambes de meubles
 Patas del muebles
RM-8007-B
 black / noir / negro
RM-8007-D
 drifted gray / gris vieilli / gris madera
RM-8007-W
 white / blanc / blanco

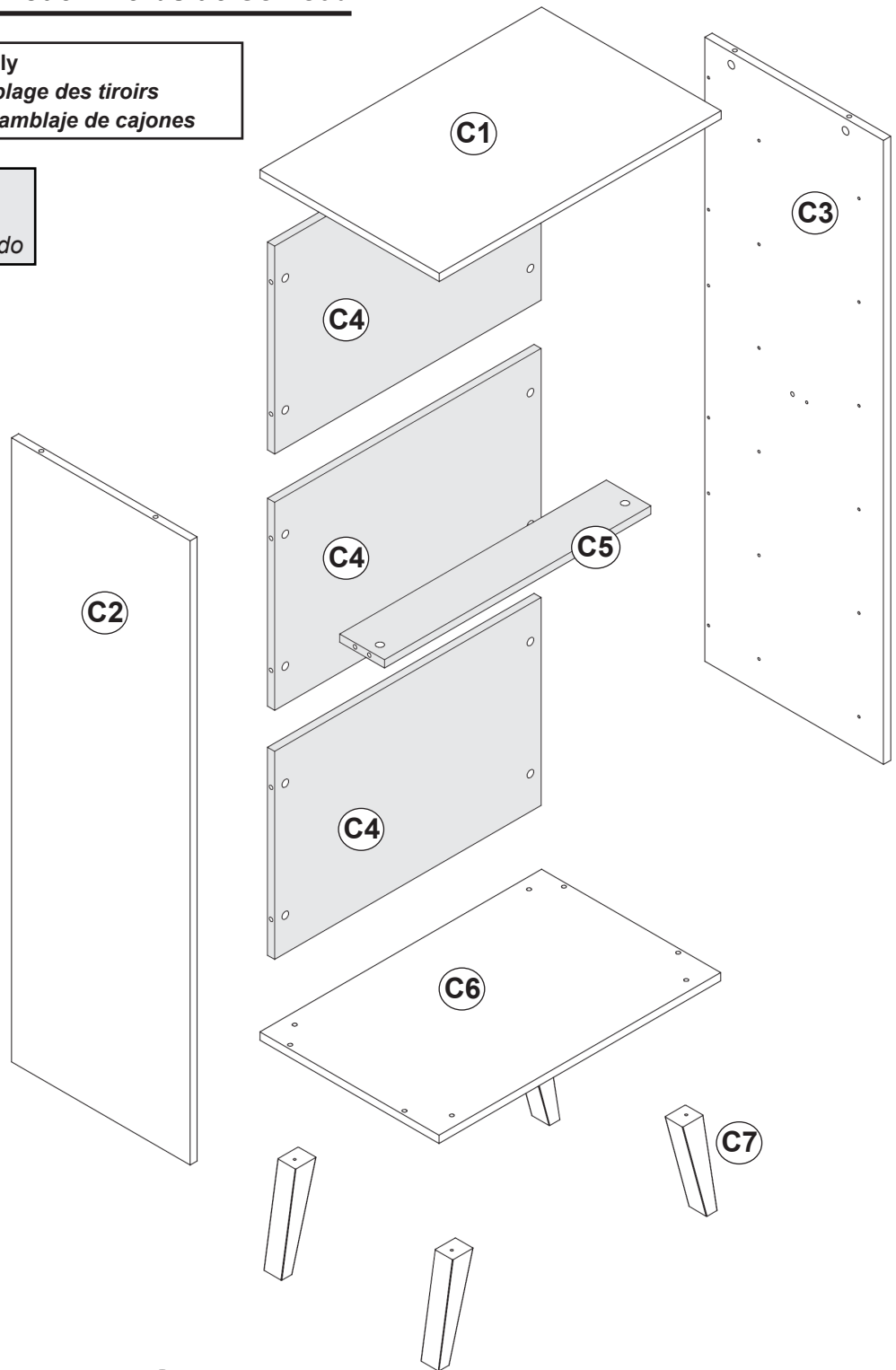

Part numbers are for reference only. Product parts are not labeled.	Les numéros de pièce sont à titre de référence seulement. Les pièces du produit ne sont pas étiquetées.	Los números de pieza son sólo de referencia. Las piezas del producto no están etiquetadas.
------------------------------------------------------------------------	------------------------------------------------------------------------------------------------------------	-----------------------------------------------------------------------------------------------

Assembly Tip / Conseil de montage / Consejo de montaje

Cam and connector hardware / Quincaillerie ferrure et connecteur / Piezas a tuerca de fijación y clavija

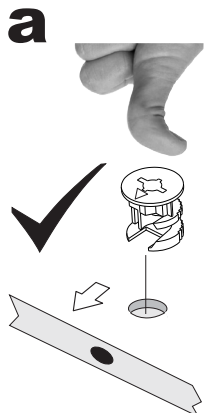

Make sure arrow on cam faces hole for connecting bolt
Assurez-vous que la flèche sur le ferrure fait face au trou pour le boulon de connexion
Asegúrese de que la flecha en la tuerca esté orientada hacia el orificio para conectar la clavija

b

Lock the Cams
Serrez les ferrures
Asegure las tuerca de fijación

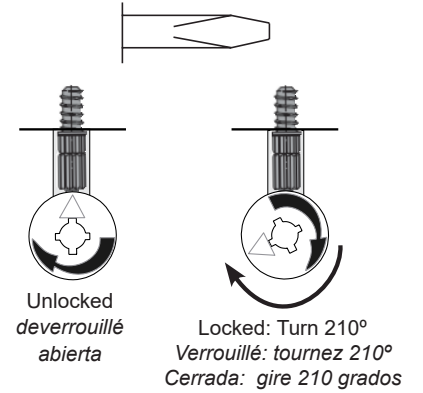

1

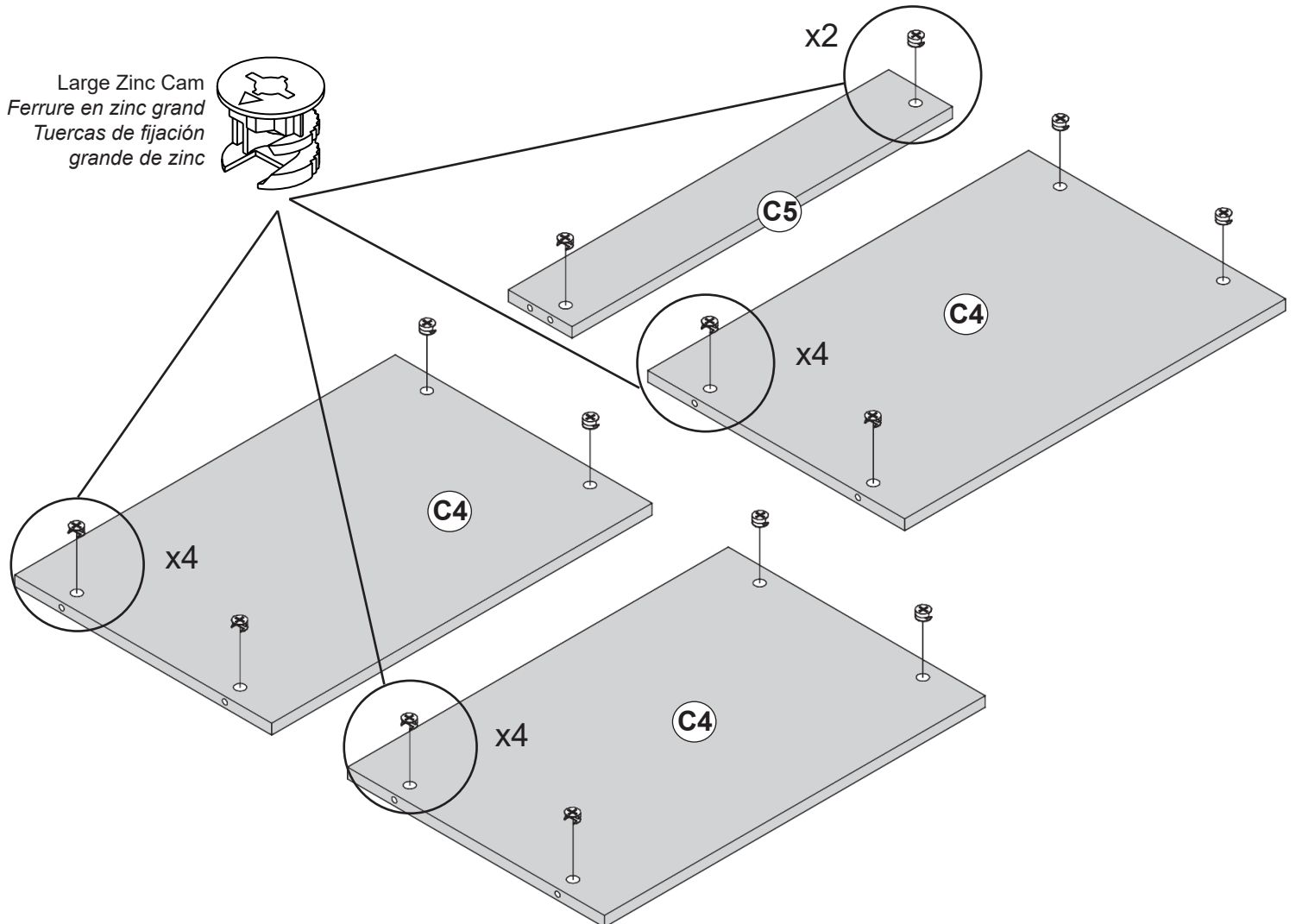

2a

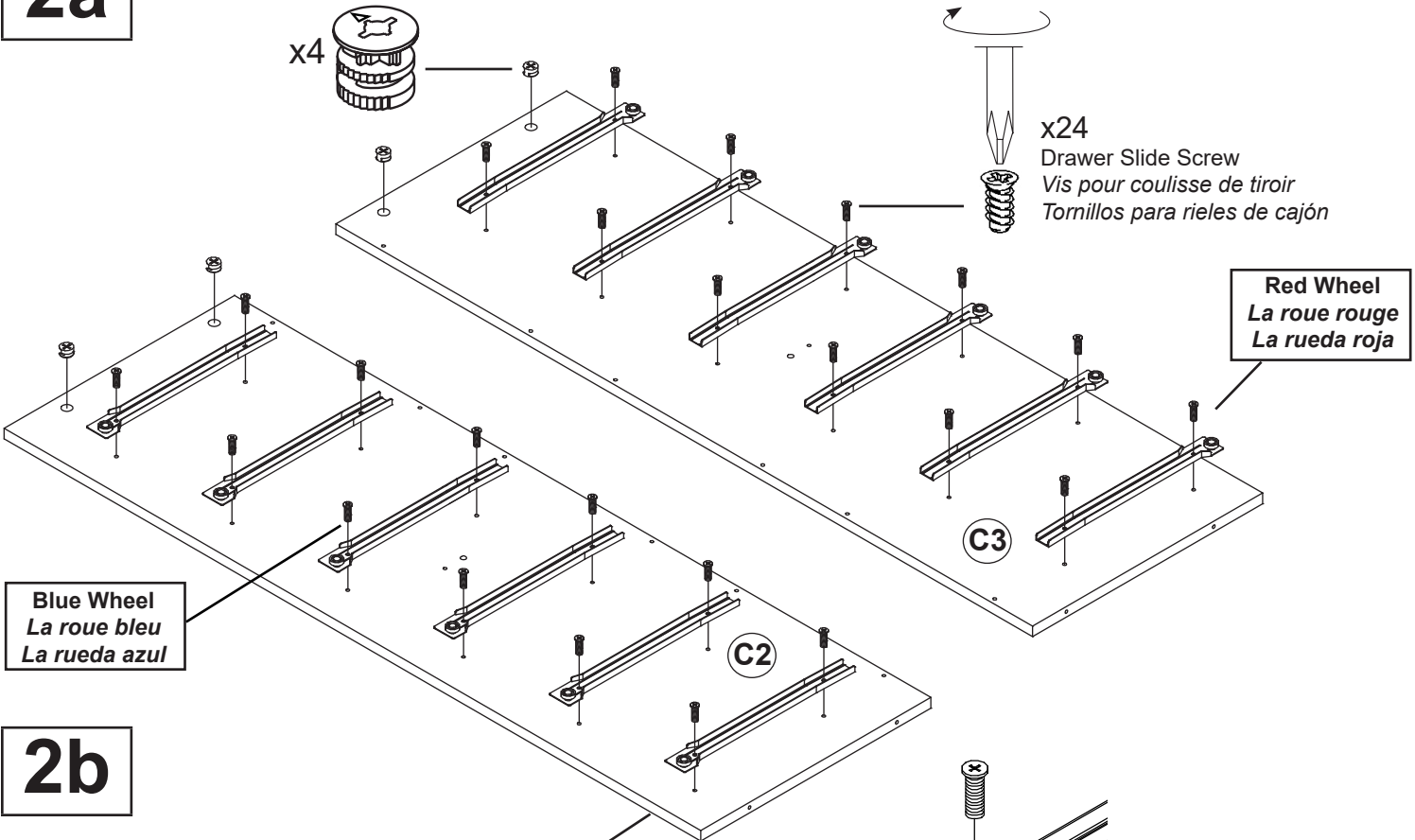

2b

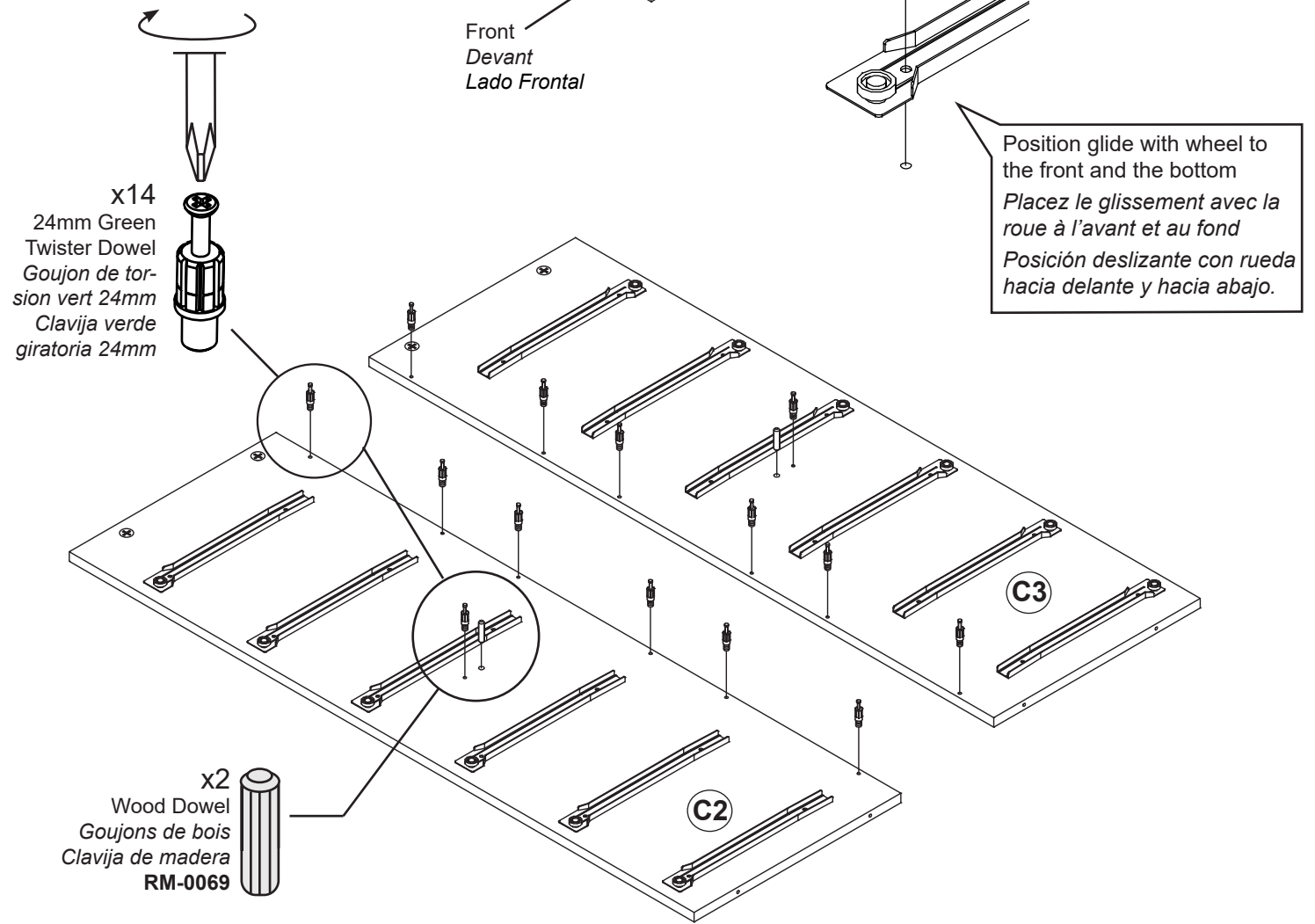

3

Lock the Cams
Serrez les ferrures
Asegure las tuercas de fijación

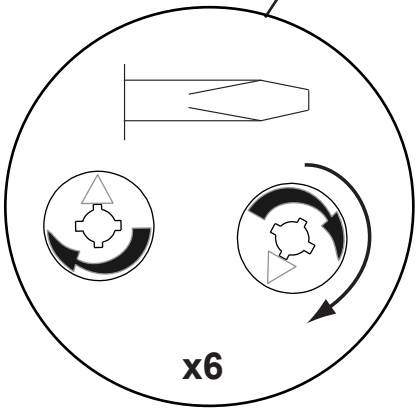
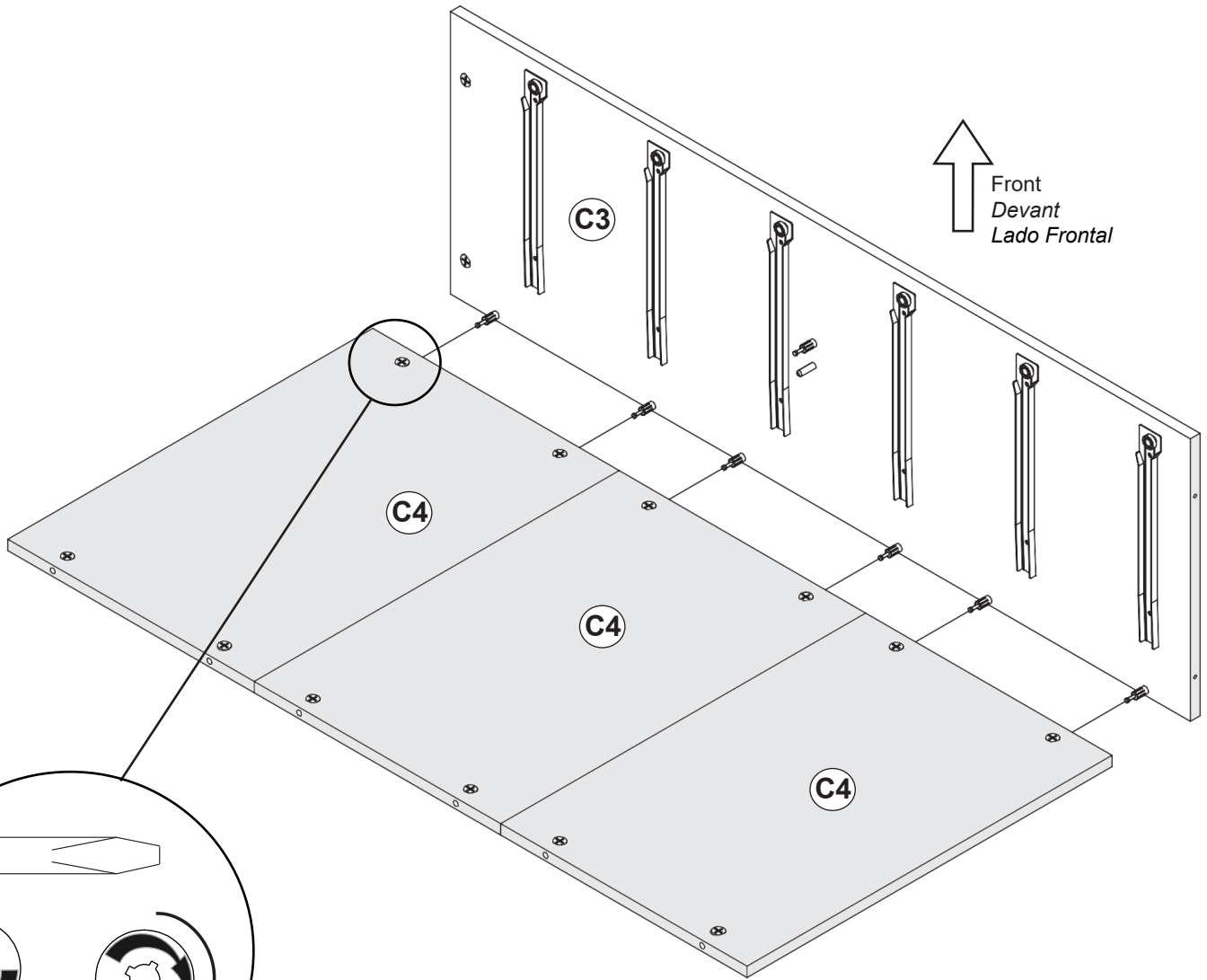
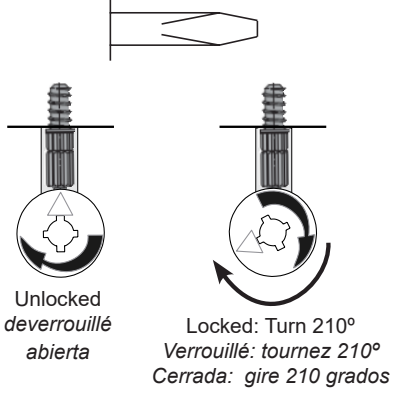

4

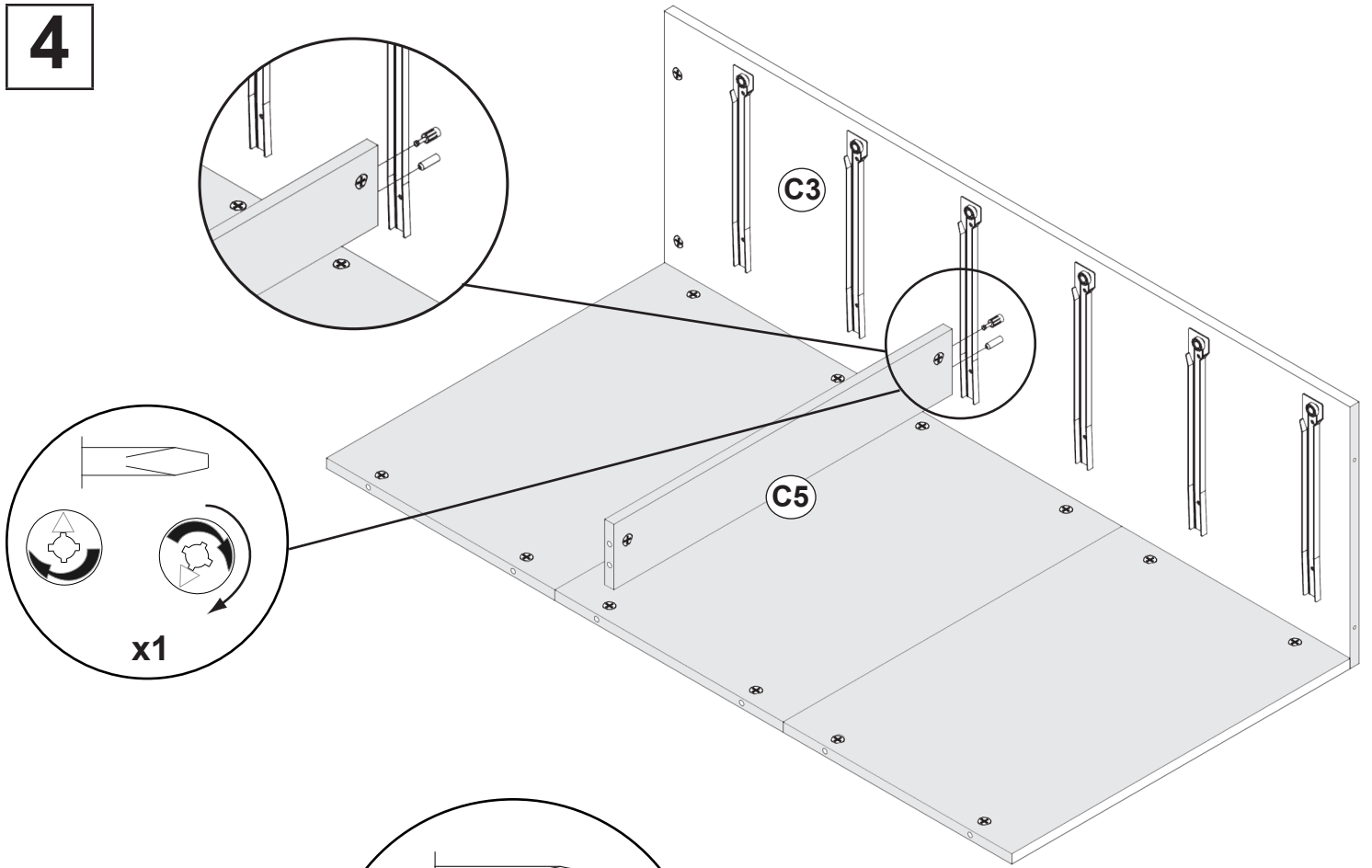

5

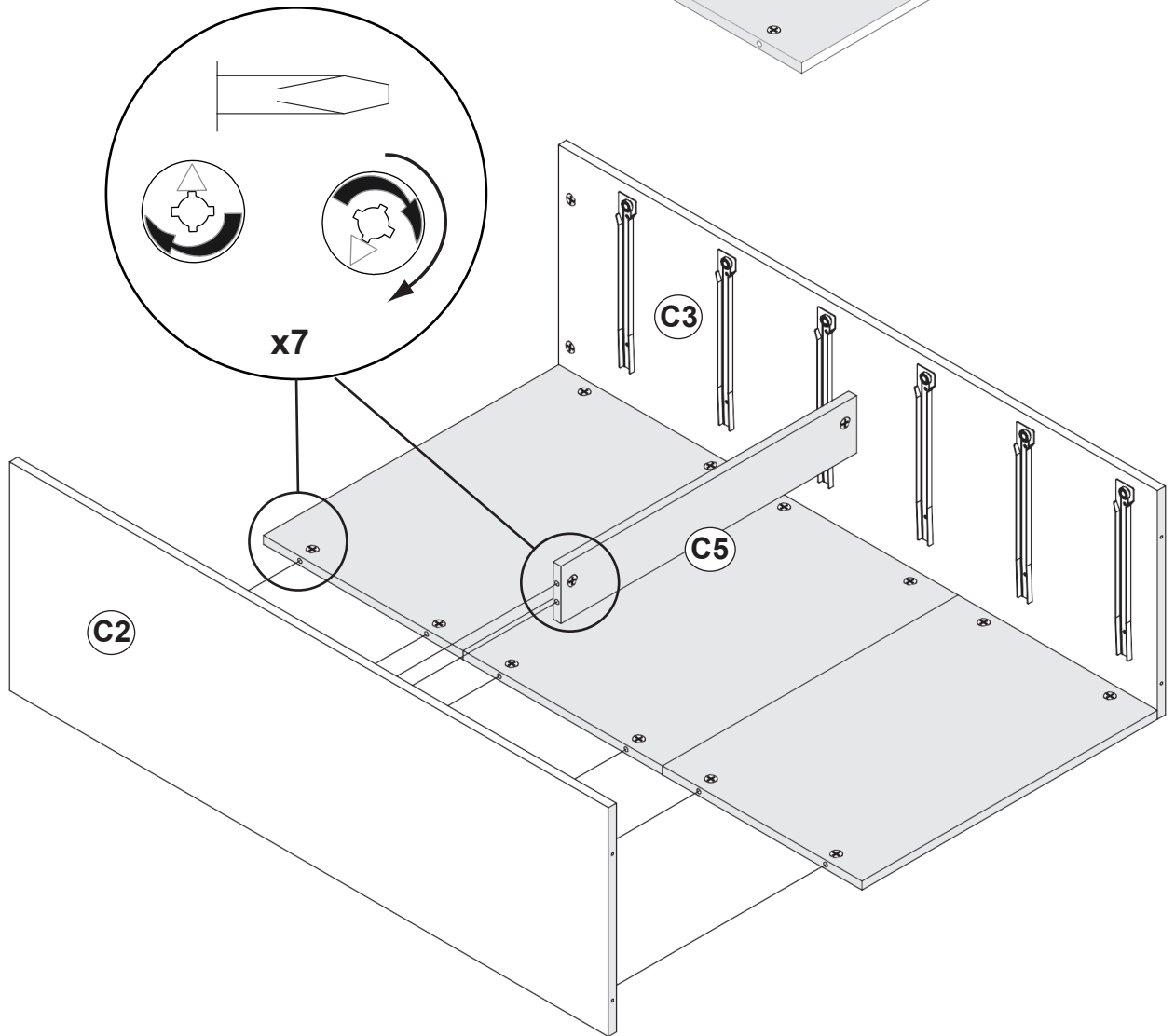

6

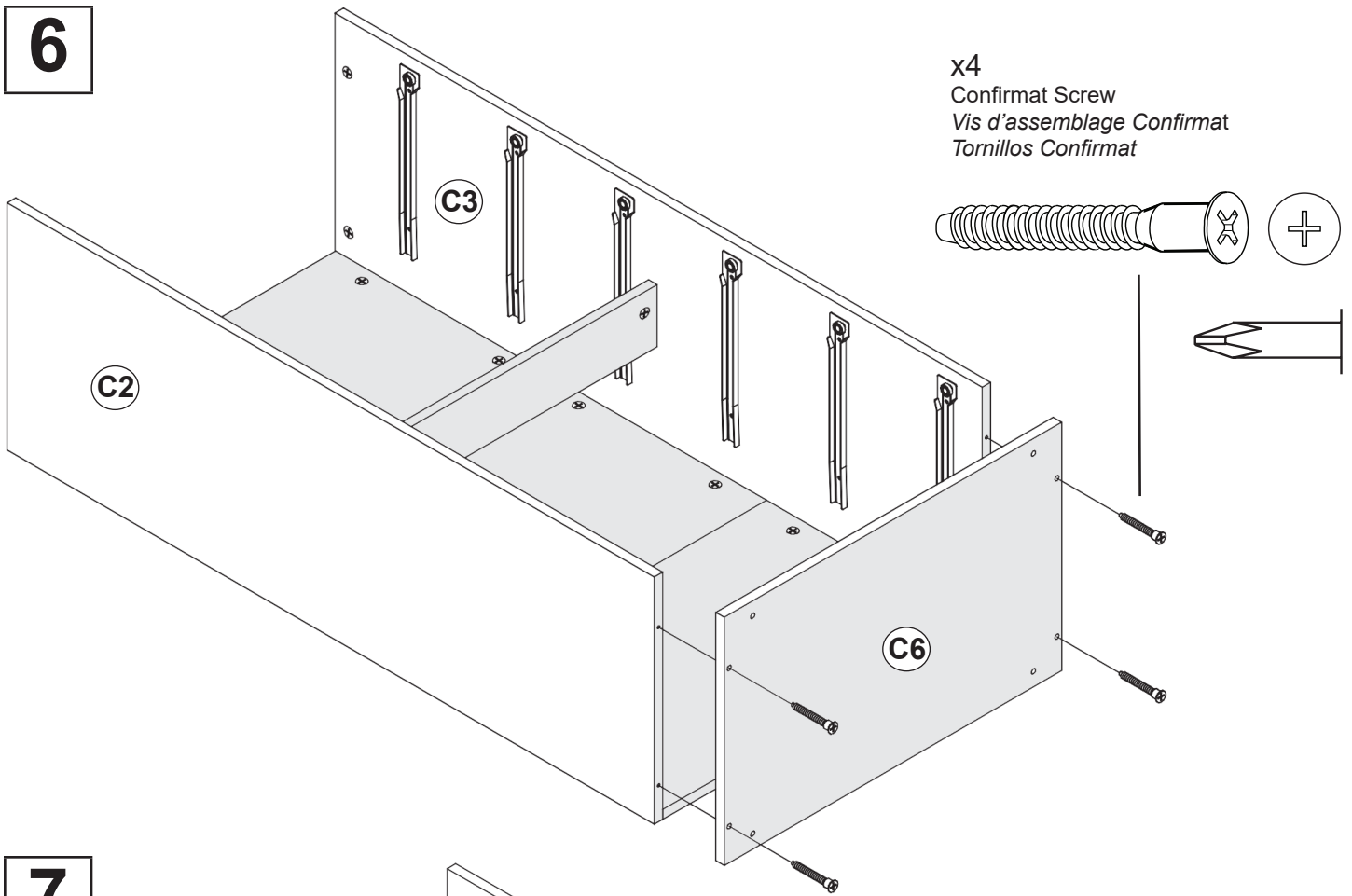

7

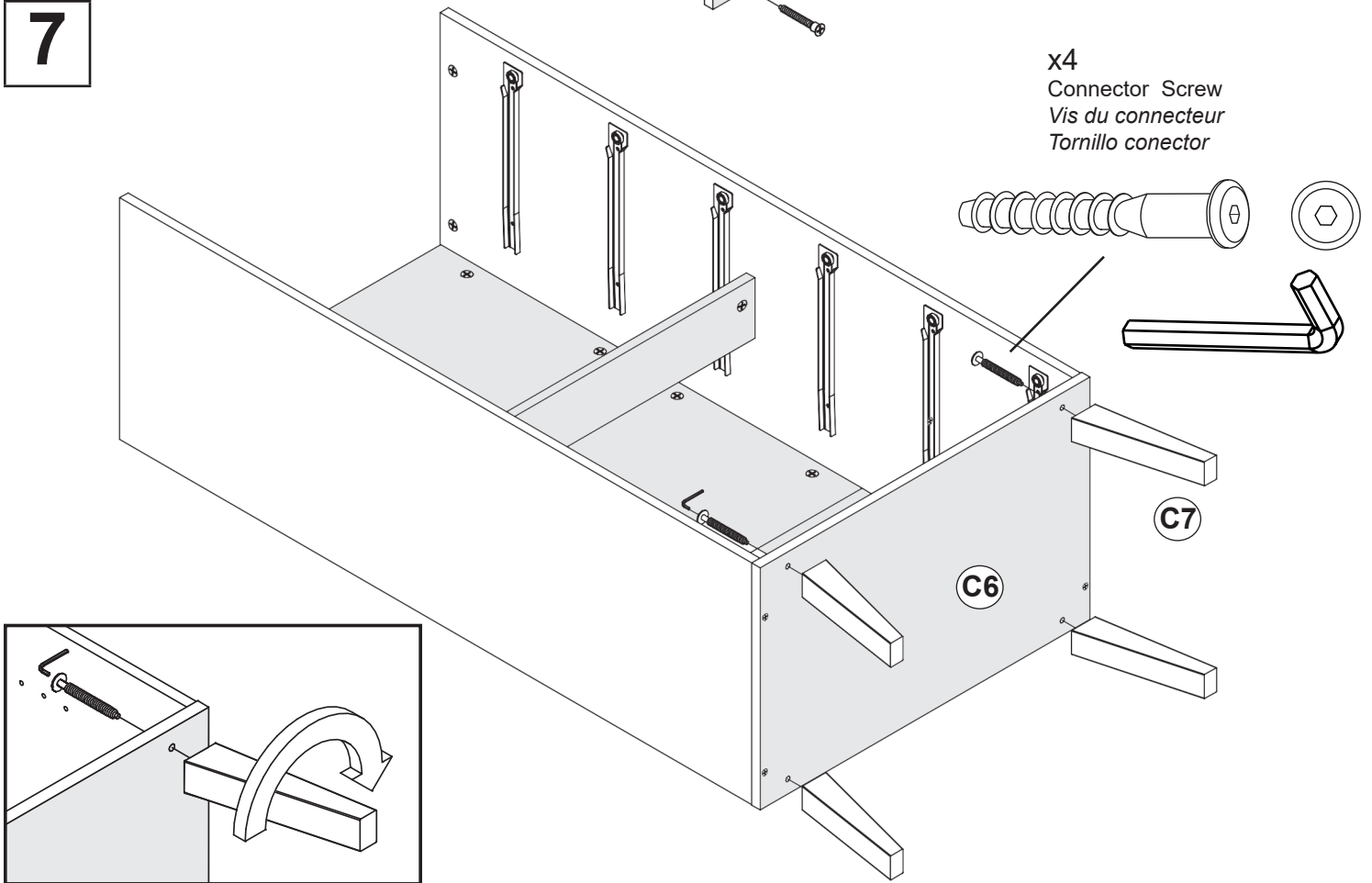

OPTION: Hold the screw in place with the Allen Key and rotate the leg to tighten.
OPTION: Maintenez la vis en place avec la clé Allen et faites pivoter le pied au serrer.
OPCIÓN: Sostenga el tornillo en su lugar con la llave Allen y gire la pierna para apretar.

8

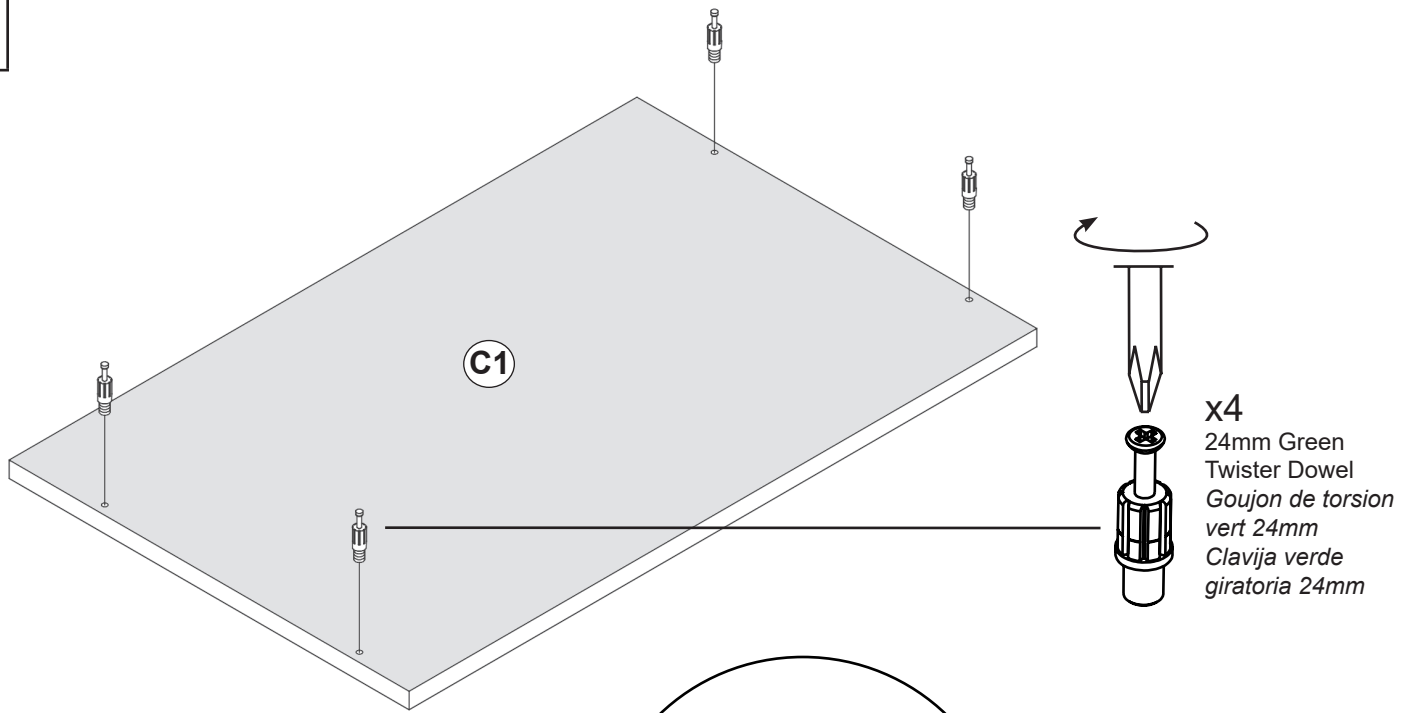

9

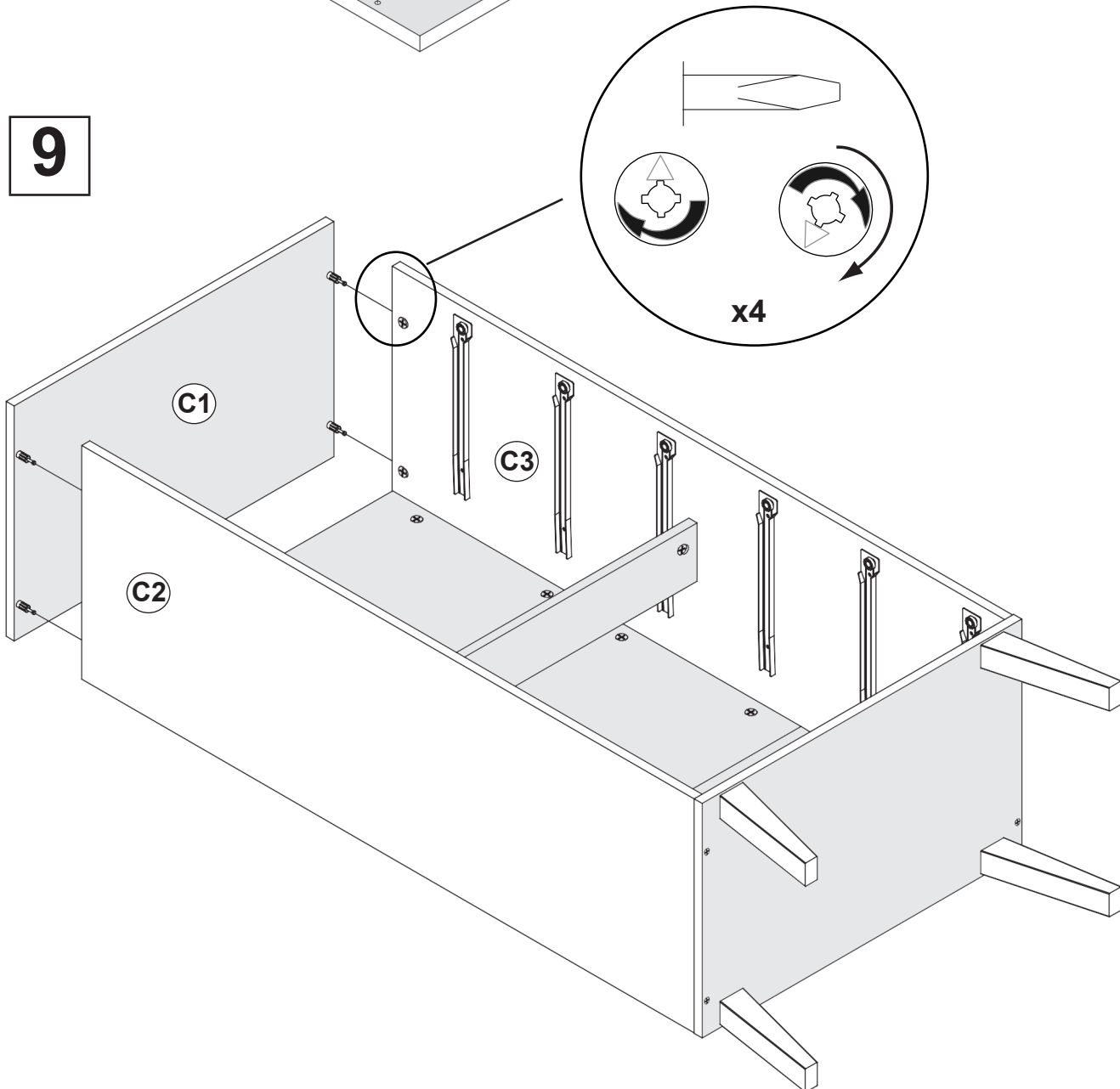

10

Drawer Parts Pièces de tiroir Piezas de los cajones

Estimated Time: 5 Minutes per Drawer
Temps prévu : 5 minutes PAR TIROIR
Tiempo estimado: 5 minutos por cajón

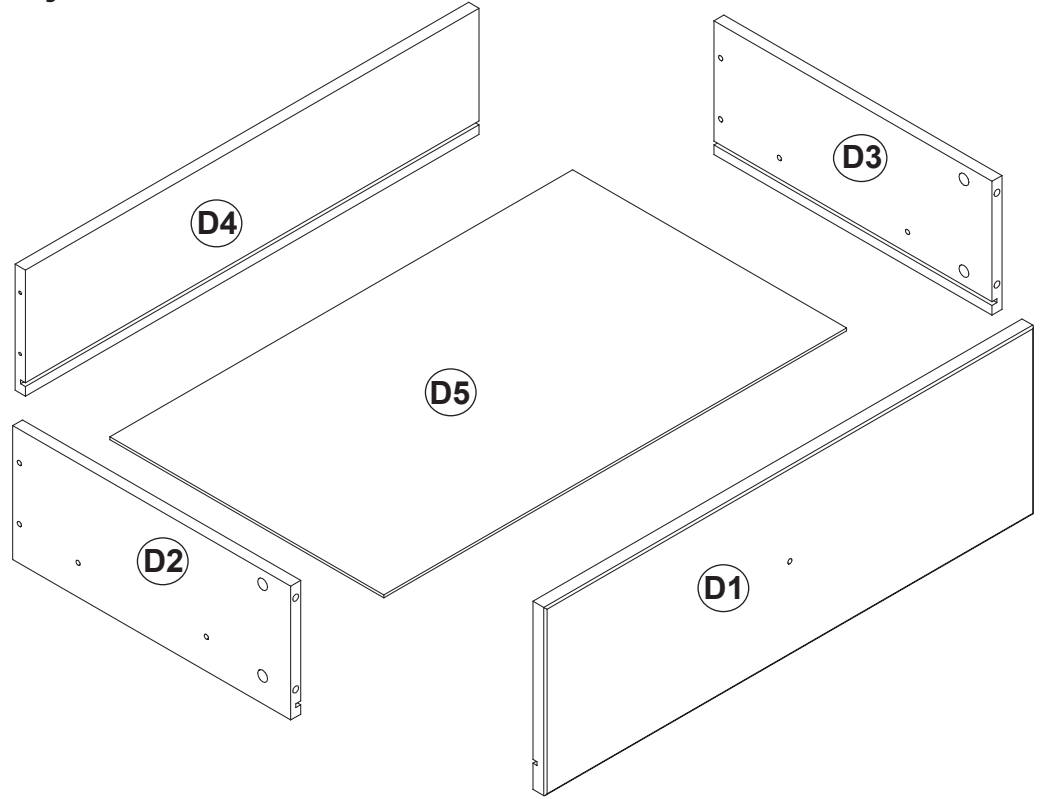

D1

Drawer Front (6)
Devant du tiroir
Frente del cajón

DF-10080-B

black / noir / negro

DF-10080-D

drifted gray / gris vieilli / gris madera

DF-10080-W

white / blanc / blanco

D2

Left Drawer Side (6)
Côté gauche du tiroir
Lado del cajón izquierdo

DS-10001-L

Unfinished

non-fini

sin acabado

D3

Right Drawer Side (6)
Côté droit du tiroir
Lado del cajón derecho

DS-10001-R

Unfinished

non-fini

sin acabado

D4

Drawer Back (6)
Arrière du tiroir
Parte posterior del cajón

DK-10049

Unfinished

non-fini

sin acabado

D5

Drawer Bottom (6)
Fond du tiroir
Fondo del cajón

DB-10055

Unfinished

non-fini

sin acabado

a

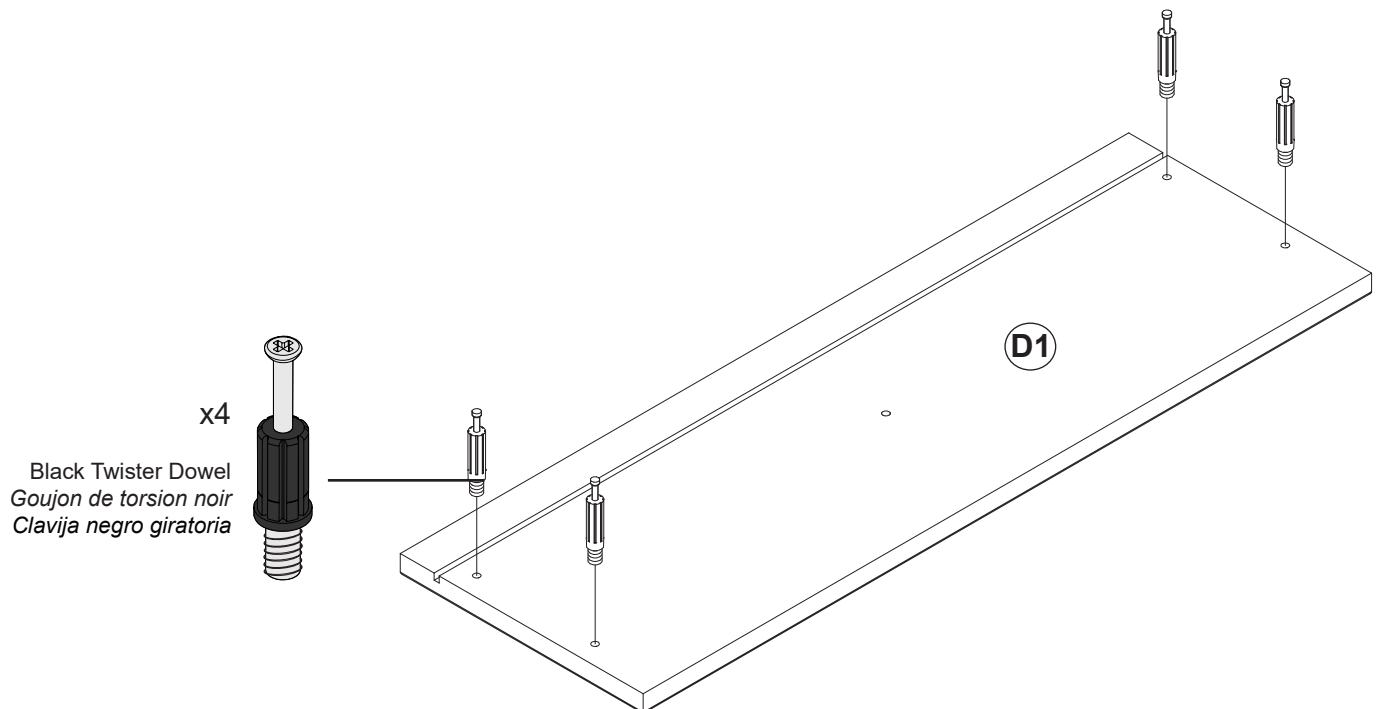

b

Attach Drawer Slides to left and right sides
Attachez des Glissière du tiroirs aux côtés gauches et droits
Instale los rieles del cajón a lados izquierdos y derechos

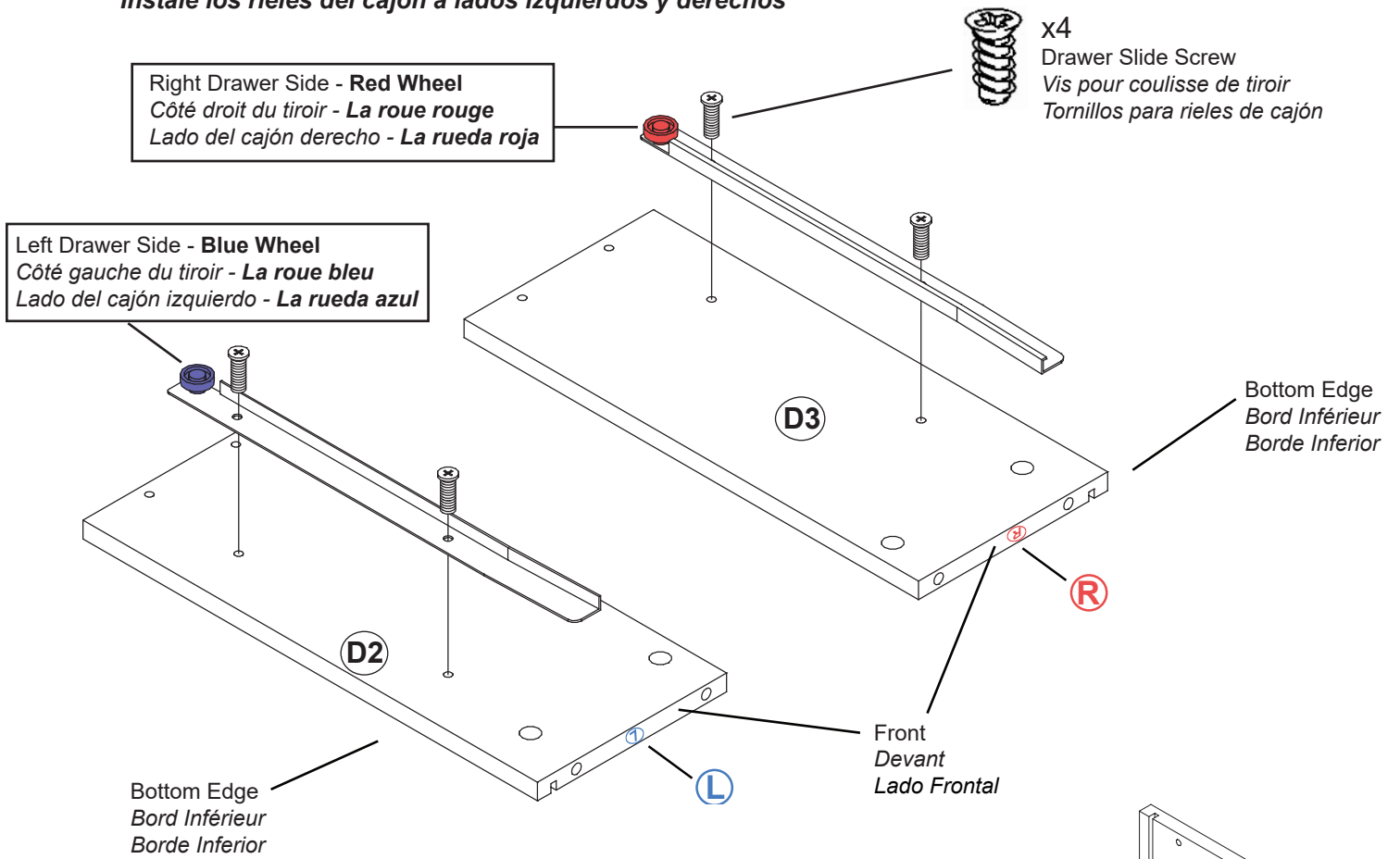
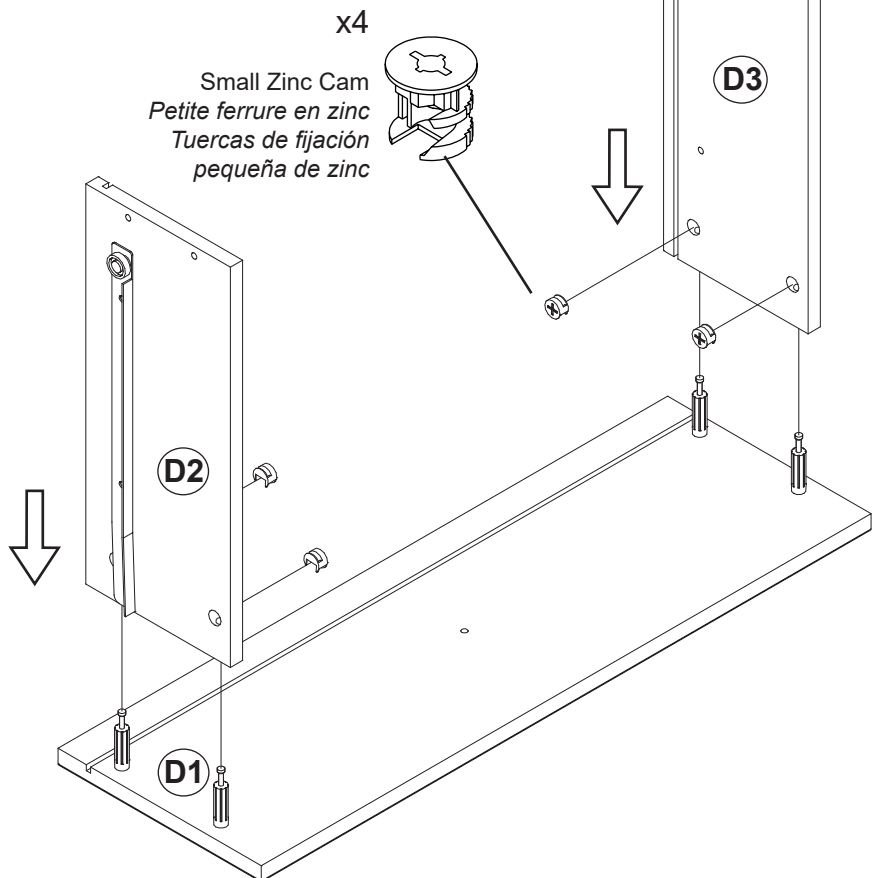
**c**

d

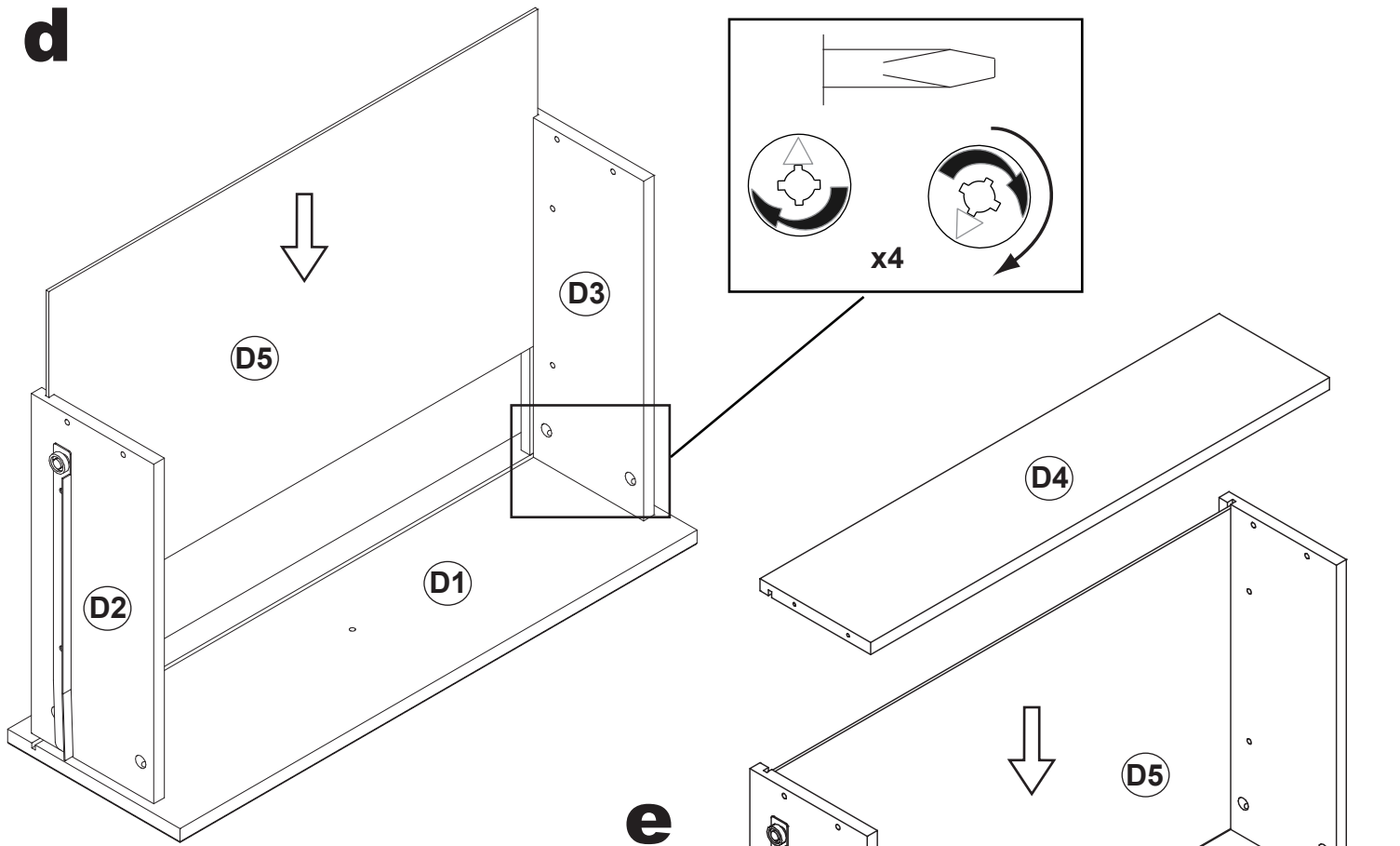

e

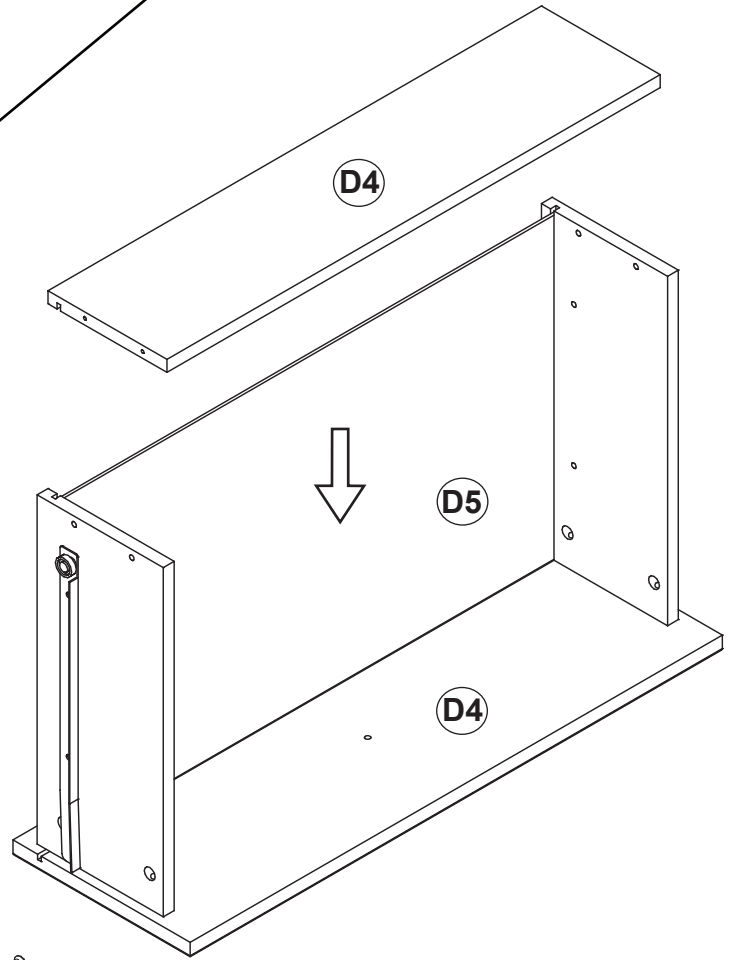

f

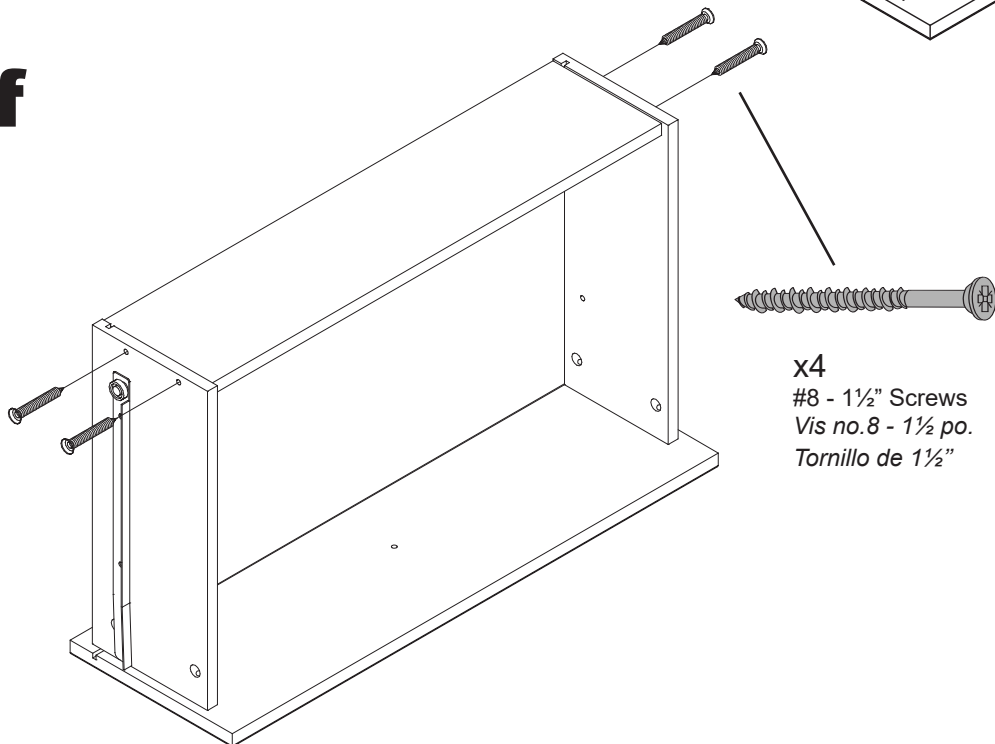

g

Insert the Drawer Bottom Stabilizers
Insérez les stabilisateurs du fond de tiroir
Inserte los estabilizadores para el fondo del cajon

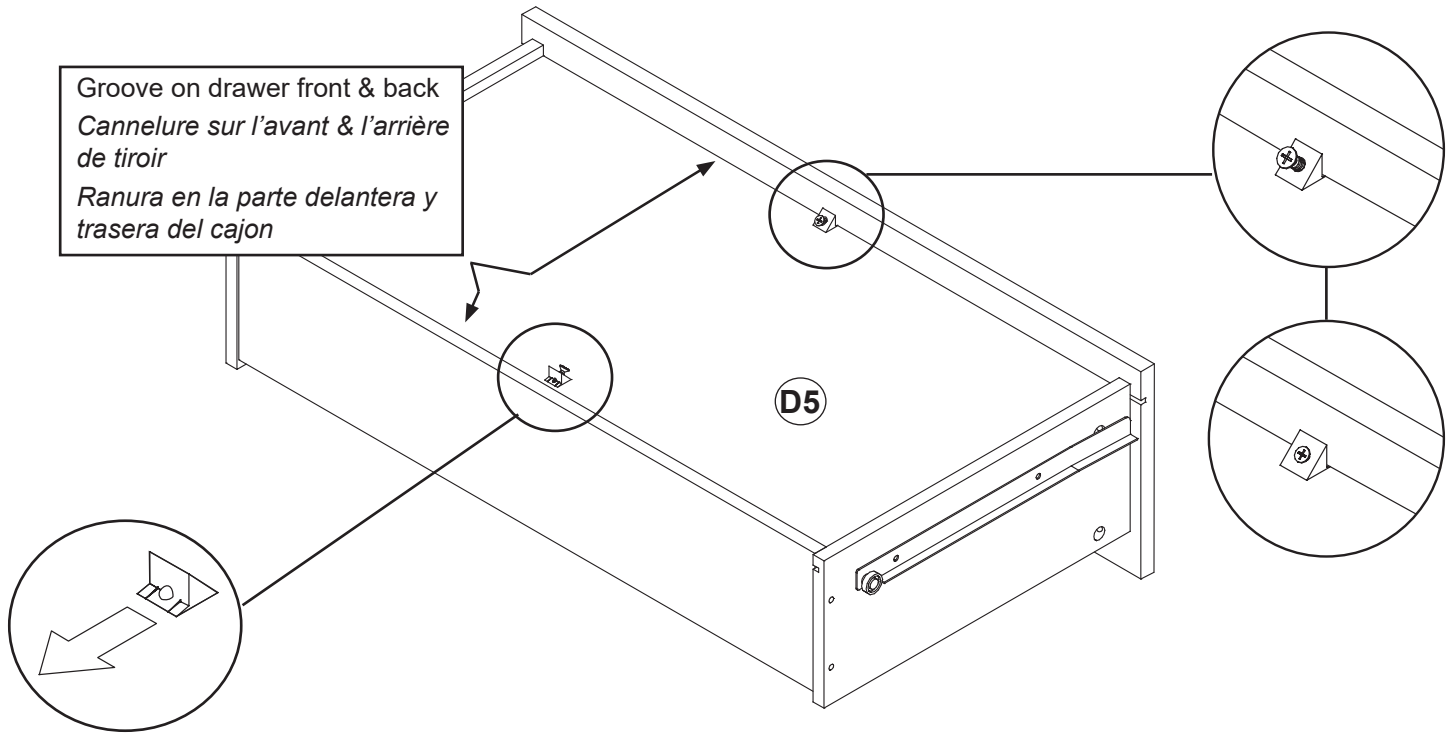
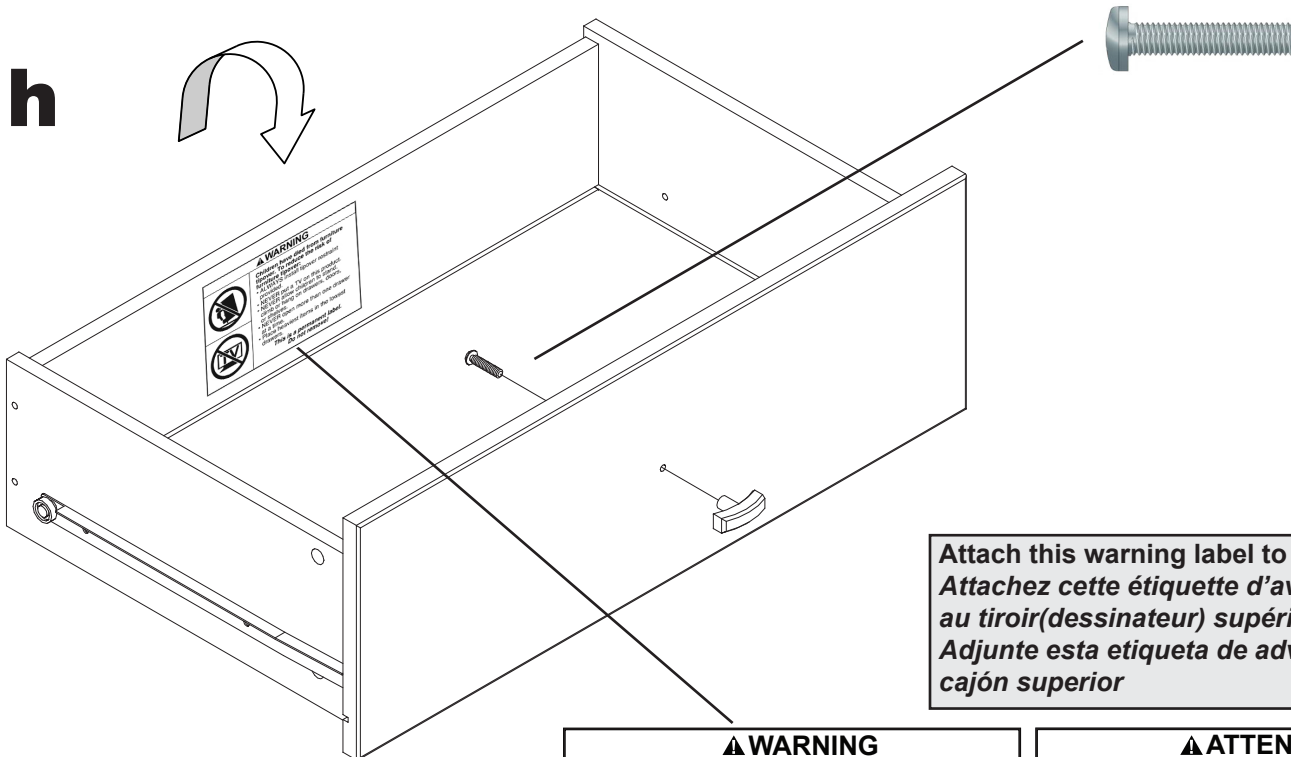
**h**

Attach this warning label to the top drawer
Attachez cette étiquette d'avertissement
au tiroir(dessinateur) supérieur
Adjunte esta etiqueta de advertencia al
cajón superior

	▲ WARNING Children have died from furniture tipover. To reduce the risk of furniture tipover: • ALWAYS install tipover restraint provided. • NEVER put a TV on this product. • NEVER allow children to stand, climb or hang on drawers, doors, or shelves. • NEVER open more than one drawer at a time. • Place heaviest items in the lowest drawers. This is a permanent label. Do not remove!

	▲ ATTENTION Les meubles qui basculent peuvent causer la mort d'enfants. Afin de réduire les risques de basculement: • TOUJOURS installer le dispositif de retenue anti-basculement fourni. • NE JAMAIS mettre de téléviseur sur ce meuble. • NE JAMAIS laisser un enfant grimper ou s'accrocher aux tiroirs, portes ou tablettes. • NE JAMAIS ouvrir plus d'un tiroir à la fois. • Placer les choses les plus lourdes dans les tiroirs du bas. Ceci est une étiquette permanente. Ne pas la retirer!



Insert drawers
Insérez les tiroirs
Inserte los cajones

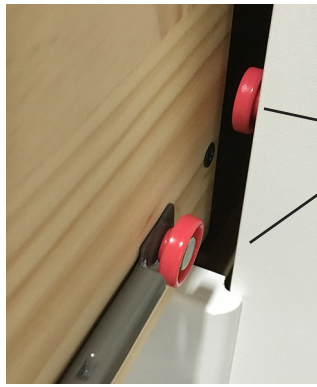

The drawer slide & cabinet
slide colors will match
*La glissière du tiroir et les
couleurs de la glissière de
l'armoire correspondent*
*Los colores de los rieles del
cajón coincidirán con los
colores en el mueble.*

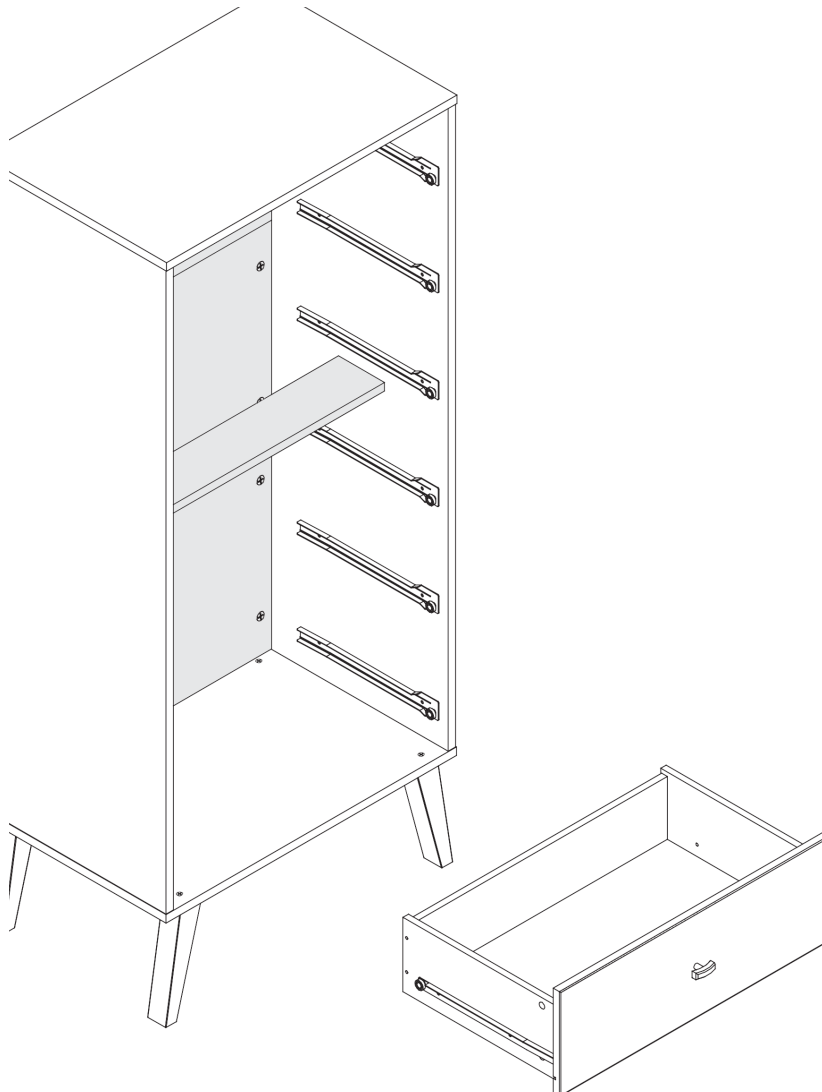
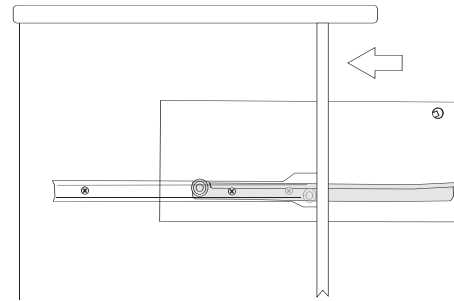
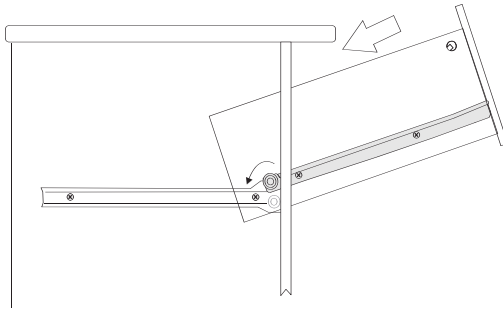

Safety Notice

We recommend anchoring furniture in homes where children live or visit and has included an easy to install safety device. Please make sure that it is installed according to the following instructions.

Avis de Sécurité

recommande de mettre à l'ancre des meubles dans des maisons où les enfants vivent ou la visite. Il ya a inclus un facile d'in-staller le dispositif de sécurité. Assurez-vous S'il vous plaît qu'il est installé selon les instruc-tions suivantes.

Noticia de seguridad

recomienda anclar muebles en hogares donde viven niños o ellos visi-tan. ha incluido un dspositivo de seguridad de facil instalacion. Por favor seguresse de que esta instalado de acuerdo a las siguientes instrucciones.

Attaching Tip Restraint

Utiliser la retenue de pointe

Utilizando la restricción de punta

- a** Attach one mounting base at top and center of backer

Attacher une des bases montant en haut et au centre du dos

Fije una de las bases de montaje en la parte superior y centro del respaldo

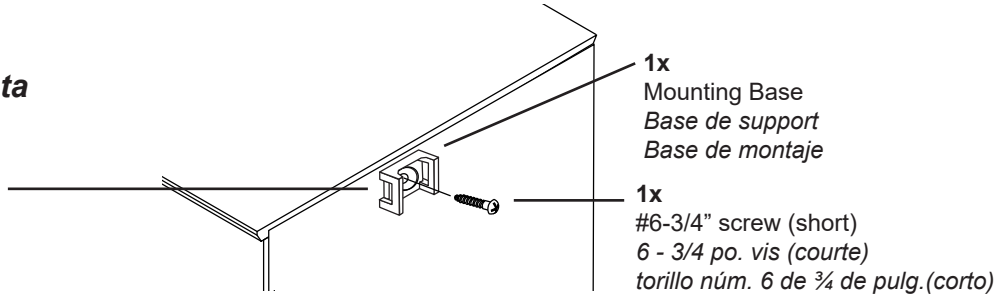

- b** For walls constructed of wood with drywall

- With a pencil mark location of holder position
- Drill pilot hole using a 1/8 inch drill bit 2 inches deep
- Attach holder to wall using the 2 1/2 inch screw provided

Pour les murs construits en bois avec des cloisons sèches

- Avec un crayon, marquer l'emplacement du poste titulaire
- Percez des trous à l'aide d'un foret de 1/8 de pouce de profondeur 2
- Fixer le support au mur à l'aide des 2 vis de 1/2" fournies

Para paredes construidas de madera con paneles prefabricados

- Con un lápiz marcar la ubicación del titular posición
- Perforar el agujero piloto usando una broca de 1/8 pulgada 2
- Unir el soporte a la pared utilizando los 2 tornillo de 1/2 pulgada proporcionada

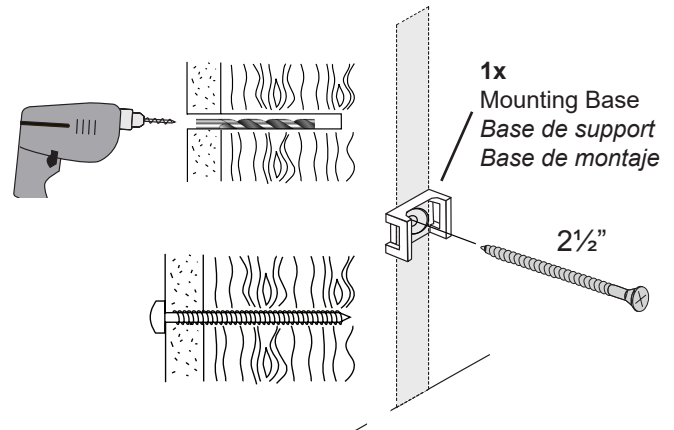

- c** Feed the cable tie through each mounting base and then through the locking mechanism to tighten.

Insérez l'attache de câble par chacun montant la base et alors par le mécanisme de verrouillage pour resserrer

Pase el sujetador de cable a través de cada base de montaje y luego a través del mecanismo de cierre para sujetar bien.

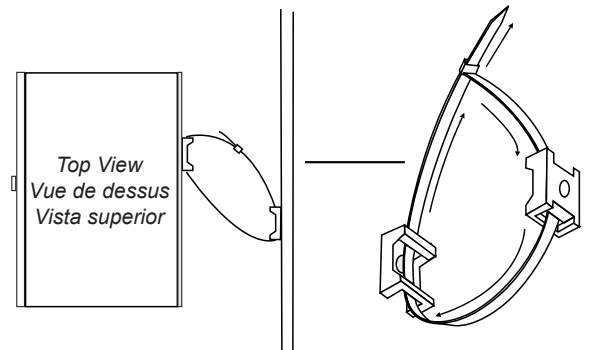

For walls constructed of drywall

(unable to hit a stud)

- Drill pilot hole using a 5/16 inch drill bit only to the depth of drywall thickness
- Using a rubber mallet or hammer insert wall anchor into drywall
- Attach holder to wall anchor using 2 1/2 inch screw provided

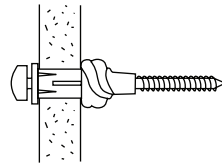

Pour les murs construits de placoplâtre (impossible de frapper un goujon)

- Percez des trous à l'aide d'un foret de 5/16 pouce seulement à la profondeur de l'épaisseur de cloison sèche
- À l'aide d'un maillet en caoutchouc ou un marteau pour mur insérer en cloisons sèches
- Fixer le support au mur à l'aide d'ancre 2 1/2 pouce vis fournie

Para muros construidos de drywall (incapaz de golpear un espárrago)

- Perforar el agujero piloto utilizando una broca de 5/16 pulgadas sólo a la profundidad del grosor de panel de yeso
- Utilizando un martillo de goma o un martillo insertar el anclaje en pared de yeso
- Fije el soporte de anclaje a pared con 2 tornillo de 1/2 pulgada proporcionada

For walls constructed of concrete

- Drill pilot hole using a 5/16 inch drill bit 2 3/4 inches deep
- Using a rubber mallet or hammer insert wall anchor into predrilled hole
- Attach holder to wall anchor using 2 1/2 inch screw provided

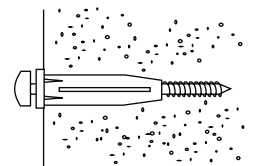

Pour les murs en béton

- Percez des trous à l'aide d'un foret de 5/16 po 2 3/4 po de profondeur
- À l'aide d'un maillet en caoutchouc ou un marteau pour mur insérer dans le trou préforé
- Fixer le support au mur à l'aide d'ancre 2 1/2 pouce vis fournie

Para muros construidos de hormigón

- Perforar el agujero piloto utilizando una broca de 5/16 pulgadas 2 3/4 pulgadas de profundidad
- Utilizando un martillo de goma o un martillo insertar el anclaje en pared agujero preperforado
- Fije el soporte de anclaje a pared con 2 tornillo de 1/2 pulgada proporcionada