

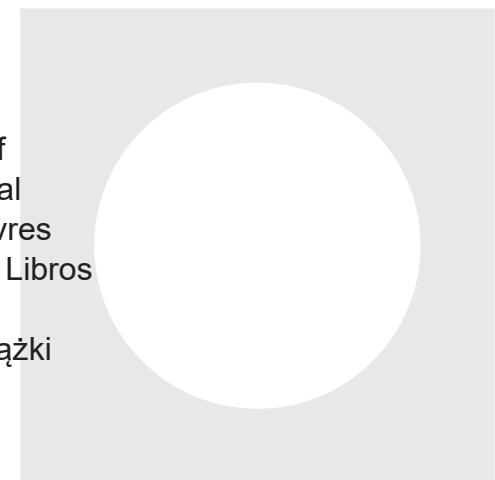

Bookshelf  
Bücherregal  
Étagère à Livres  
Estantería para Libros  
Libreria  
Regał na książki



EN



### Before You Start

- ⚠ Please read all instructions carefully.
- ⚠ Retain instructions for future reference.
- ⚠ Separate and count all parts and hardware.
- ⚠ Read through each step carefully and follow the proper order.
- ⚠ We recommend that, where possible, all items are assembled near to the area in which they will be placed in use, to avoid moving the product unnecessarily once assembled.
- ⚠ Always place the product on a flat, steady and stable surface.
- ⚠ Keep all small parts and packaging materials for this product away from babies and children as they potentially pose a serious choking hazard.

DE



### Vor dem Beginnen

- ⚠ Bitte lesen Sie alle Anweisungen sorgfältig durch.
- ⚠ Bewahren Sie die Anweisungen zum zukünftigen Verwendung auf.
- ⚠ Überprüfen Sie, ob alle Teile und Zubehörteile vorhanden sind.
- ⚠ Lesen Sie jeden Schritt sorgfältig durch und befolgen Sie die richtige Reihenfolge.
- ⚠ Wir empfehlen, alle Teile möglichst in der Nähe des Aufstellungsortes zu montieren, um unnötige Bewegungen nach der Montage zu vermeiden.
- ⚠ Stellen Sie den Artikel immer auf eine ebene, feste und stabile Fläche.
- ⚠ Halten Sie alle kleinen Teile und Verpackungsmaterialien fern von Babys und Kindern, ansonsten besteht Erstickungsgefahr.

FR



### Avant de Commencer

- ⚠ Veuillez lire attentivement toutes les instructions.
- ⚠ Conservez les instructions pour vous y référer ultérieurement.
- ⚠ Vérifiez toutes les pièces et les accessoires.
- ⚠ Lisez attentivement chaque étape et suivez l'ordre correct.
- ⚠ Nous recommandons que, dans la mesure du possible, tous les produits soient assemblés à proximité de la zone où ils seront utilisés, afin d'éviter tout déplacement inutile du produit une fois assemblé.
- ⚠ Placez toujours le produit sur une surface plane et stable.
- ⚠ Conservez toutes les petites pièces de ce produit et les matériaux d'emballage hors de portée des bébés et des enfants, car ils pourraient présenter un risque d'étouffement.

ES



### Antes de Empezar

- ⚠ Lea atentamente todas las instrucciones.
- ⚠ Conserve las instrucciones para futuras consultas.
- ⚠ Separe y cuente todas las piezas y los accesorios.
- ⚠ Lea detenidamente cada paso y siga el orden correcto.
- ⚠ Recomendamos que, siempre que sea posible, todos los elementos se monten cerca de la zona en la que se van a utilizar, para evitar mover el producto innecesariamente una vez montado.
- ⚠ Coloque siempre el producto sobre una superficie plana, estable y firme.
- ⚠ Mantenga todas las piezas pequeñas y los materiales de embalaje de este producto lejos de los bebés y los niños, ya que pueden representar un grave riesgo de asfixia.

IT



### Prima di Iniziare

- ⚠ Si prega di leggere attentamente tutte le istruzioni.
- ⚠ Conservare le istruzioni per riferimento futuro.
- ⚠ Separare e contare tutte le parti e gli accessori.
- ⚠ Leggere attentamente ogni passo e seguire l'ordine corretto.
- ⚠ Si consiglia, ove possibile, di assemblare tutti gli articoli vicino alla zona in cui verranno posti in uso, per evitare di spostare inutilmente il prodotto una volta assemblato.
- ⚠ Posizionare sempre il prodotto su una superficie piana, stabile.
- ⚠ Tenere tutte le piccole parti e i materiali di imballaggio di questo prodotto lontano dalla portata di neonati e bambini, in quanto possono costituire un serio pericolo di soffocamento.

PL



### Zanim Zaczniez

- ⚠ Zapoznaj się z instrukcją.
- ⚠ Zachowaj instrukcję do wglądu.
- ⚠ Posortuj części i upewnij się, że zestaw jest kompletny.
- ⚠ Zapoznaj się ze sposobem montażu i postępuj zgodnie z instrukcją.
- ⚠ Zalecamy, aby montaż odbywał się możliwie najbliżej miejsca docelowego położenia produktu, aby uniknąć niepotrzebnego przesuwania.
- ⚠ Upewnij się, że produkt znajdzie się na płaskiej i stabilnej powierzchni.
- ⚠ Upewnij się, że materiały wykorzystane podczas pakowania produktu oraz jego elementy znajdują się poza zasięgiem dzieci, gdyż stwarzają potencjalne ryzyko zadławienia.

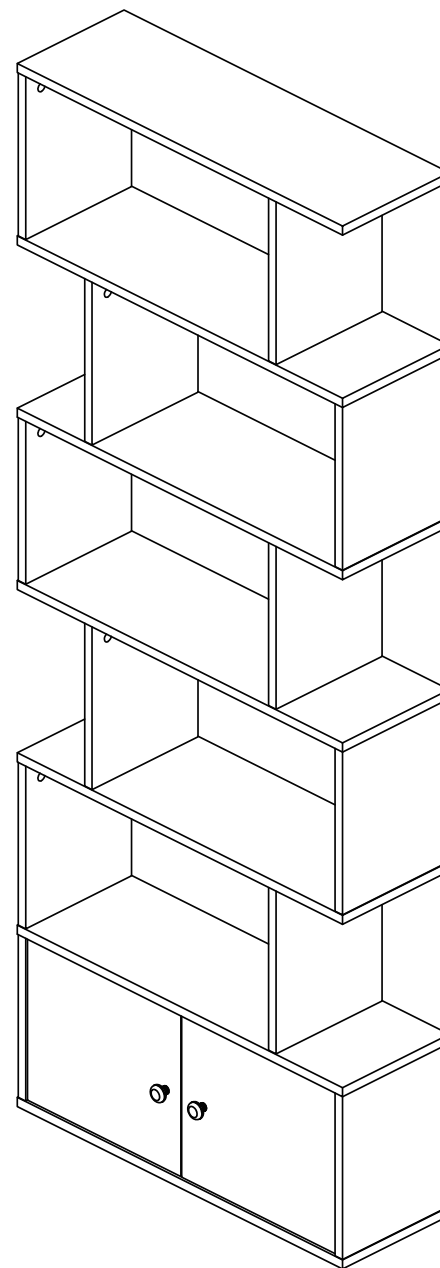

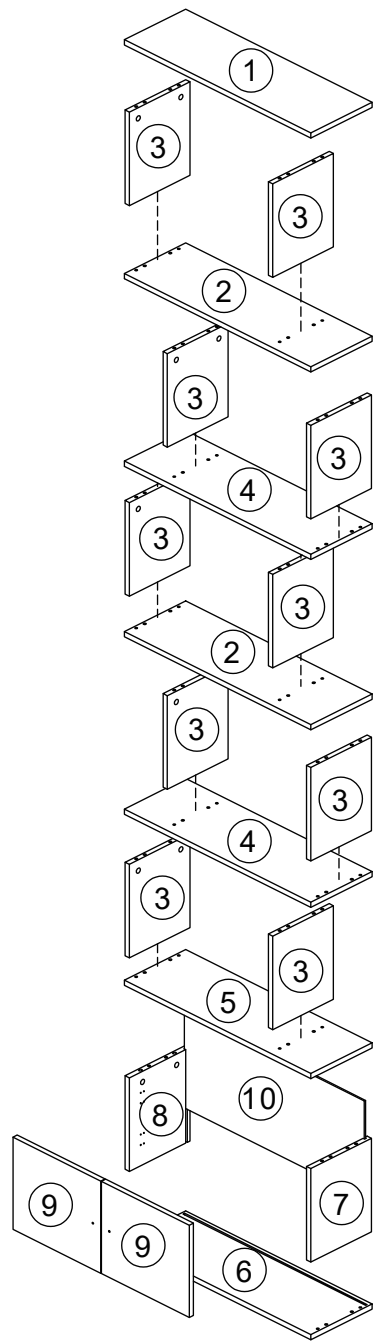

① x1

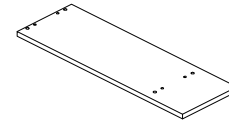

② x2

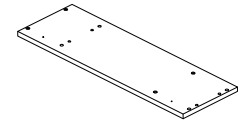

③ x10

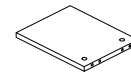

④ x2

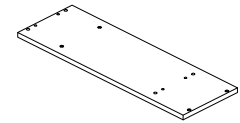

⑤ x1

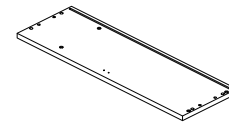

⑥ x1

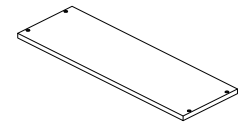

⑦ x1

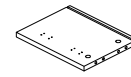

⑧ x1

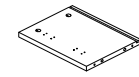

⑨ x2

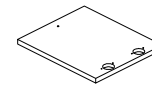

⑩ x1

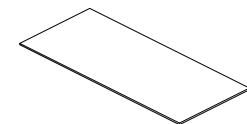

(A) x24

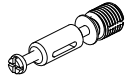

(B) x24



(C) x48

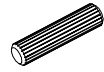

8x40mm

(D) x1



(E) x34



M3.5x14mm

(F) x2



M4x22mm

(H) x4



(I) x4



M4x30mm

(J) x4



(L) x24



M7x38mm

(U) x4



(X) x1



(Y) x4



(Z) x48



Optional accessory  
/Optionales Zubehör  
/Accessoire en option  
/Accesorio opcional  
/Accessorio opzionale  
/Akcesorium opcjonalne

1

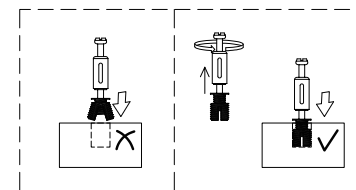
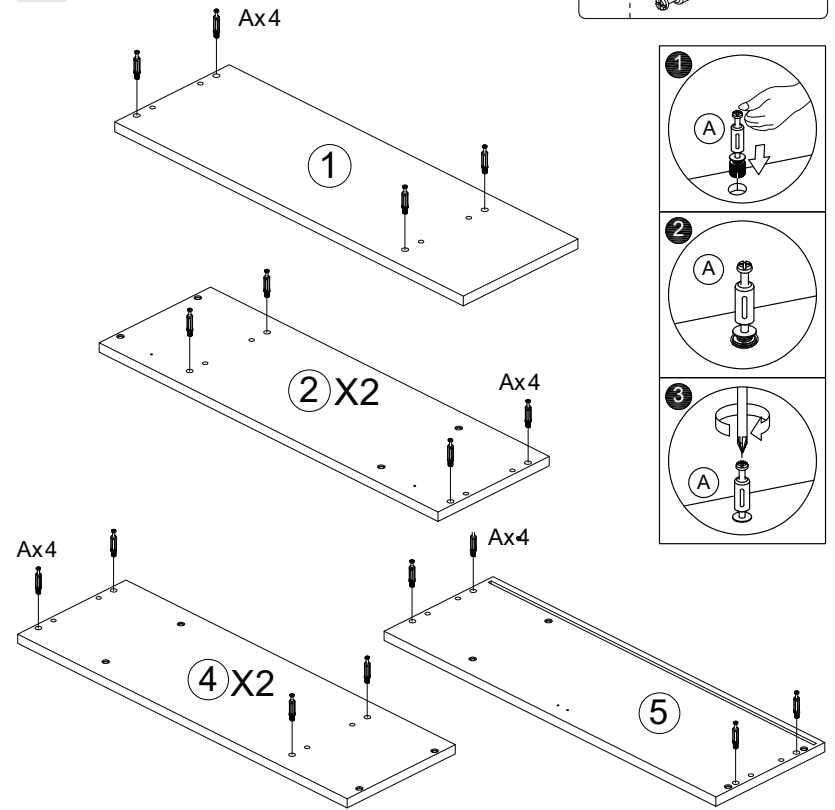

2

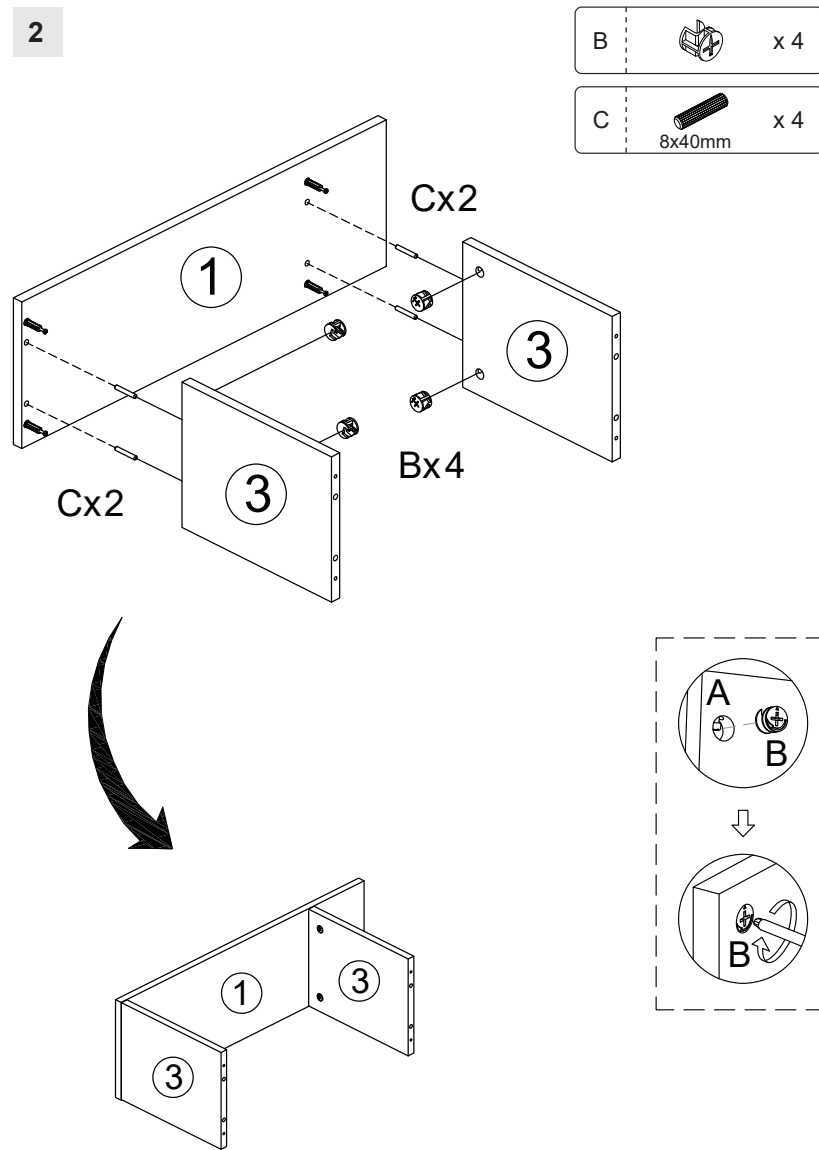

3

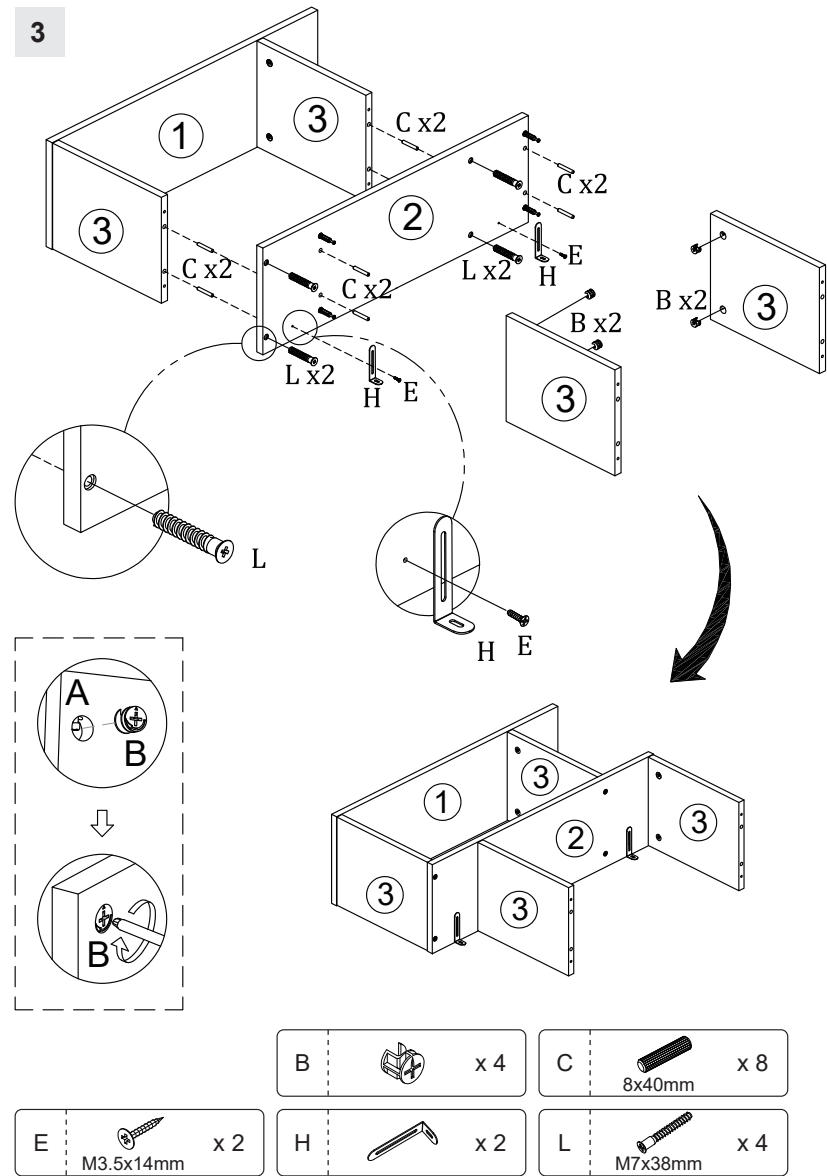

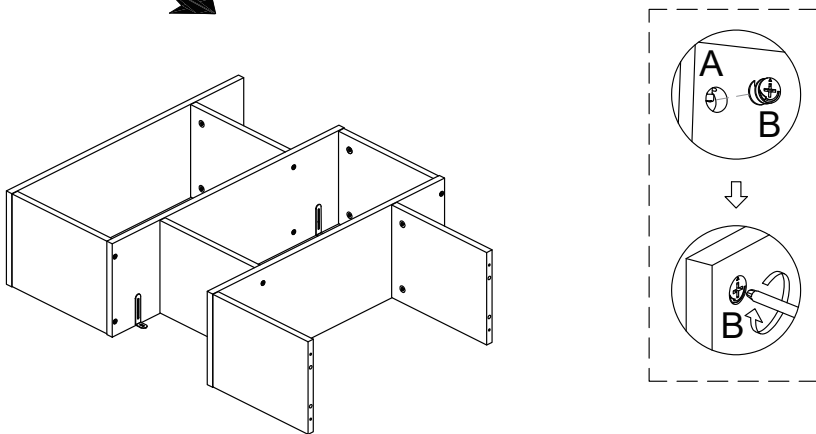
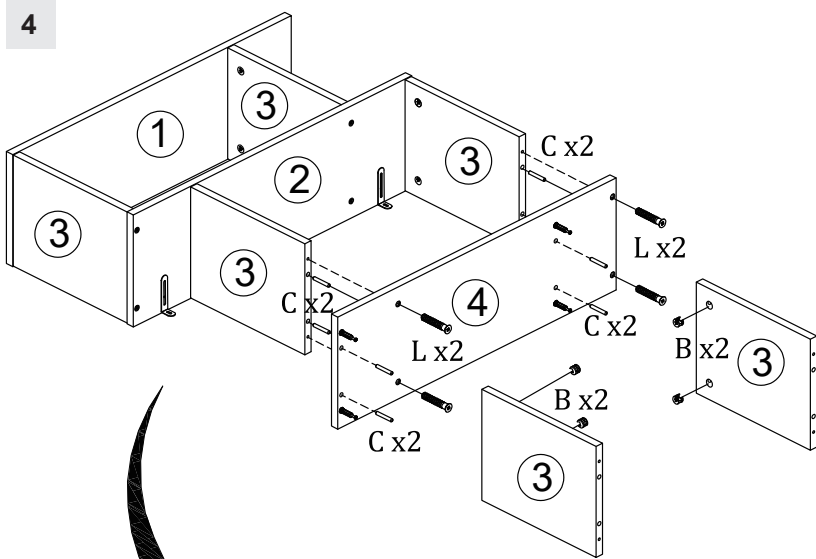

- |   |  |                |
|---|--|----------------|
| B |  | x 4            |
| C |  | x 8<br>8x40mm  |
| L |  | x 4<br>M7x38mm |

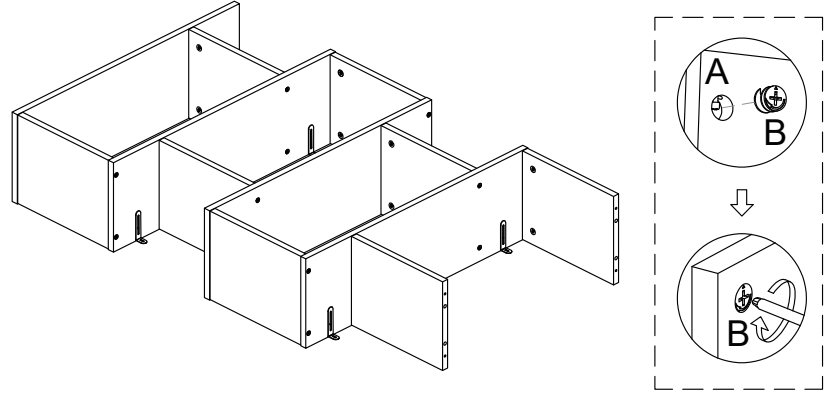
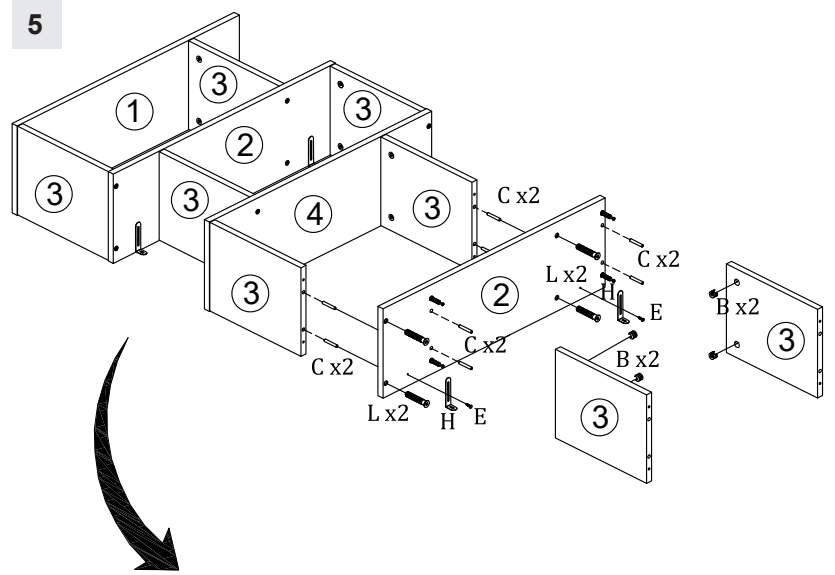

- |   |  |                  |
|---|--|------------------|
| B |  | x 4              |
| C |  | x 8<br>8x40mm    |
| E |  | x 2<br>M3.5x14mm |
| H |  | x 2              |
| L |  | x 4<br>M7x38mm   |

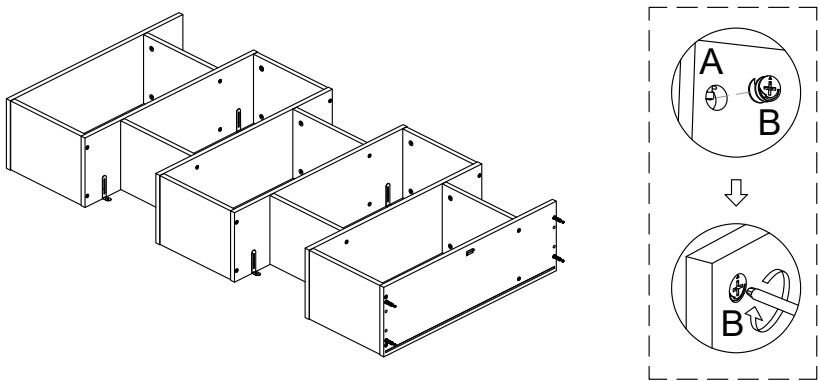
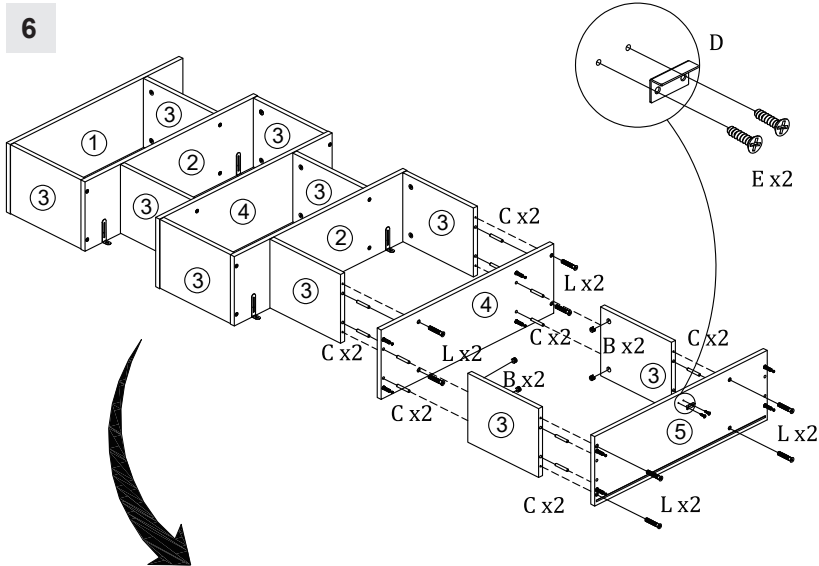

B		x 4	C		x 12	L		x 8
				8x40mm			M7x38mm	
D		x 1	E		x 2			
				M3.5x14mm				

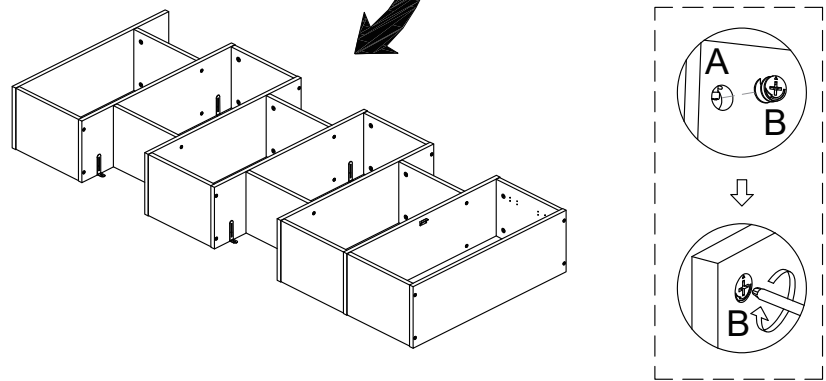
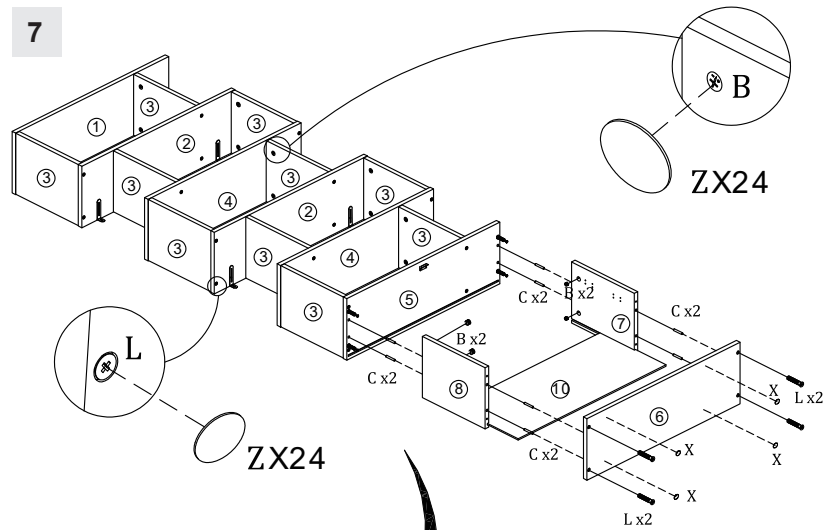

B		x 4	C		x 8	L		x 4	X		x 1	Z		x 48
				8x40mm			M7x38mm							



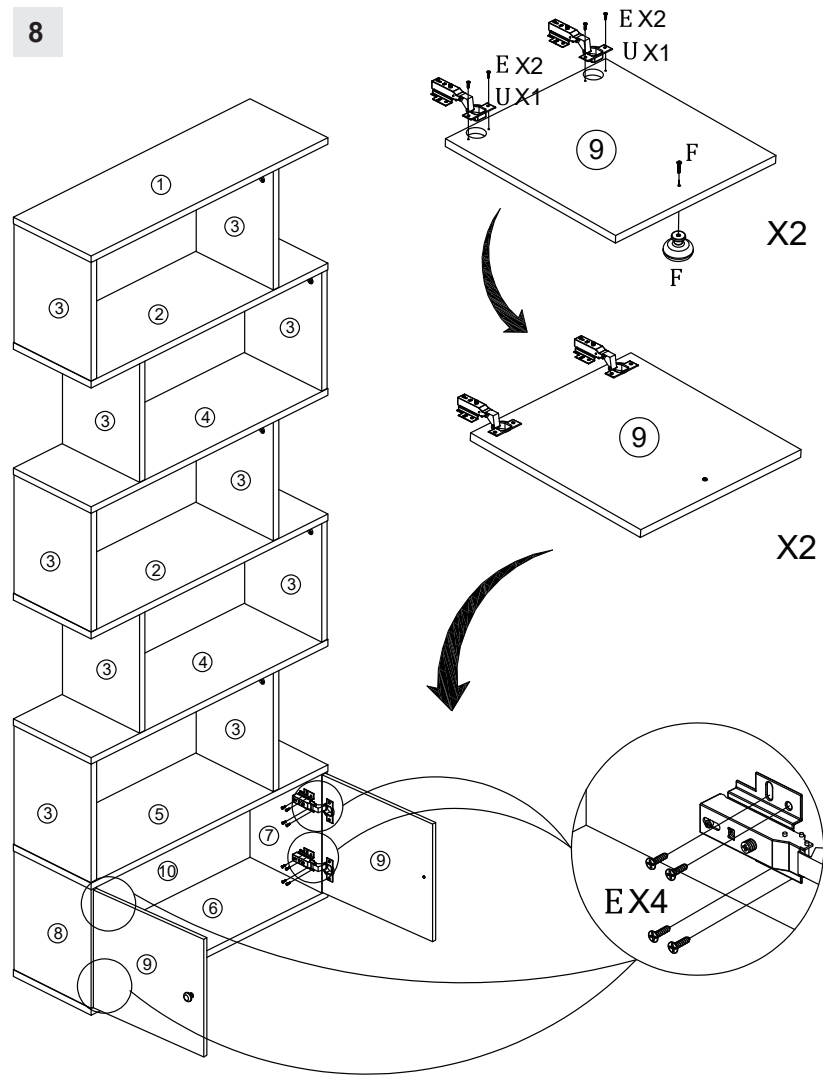

8

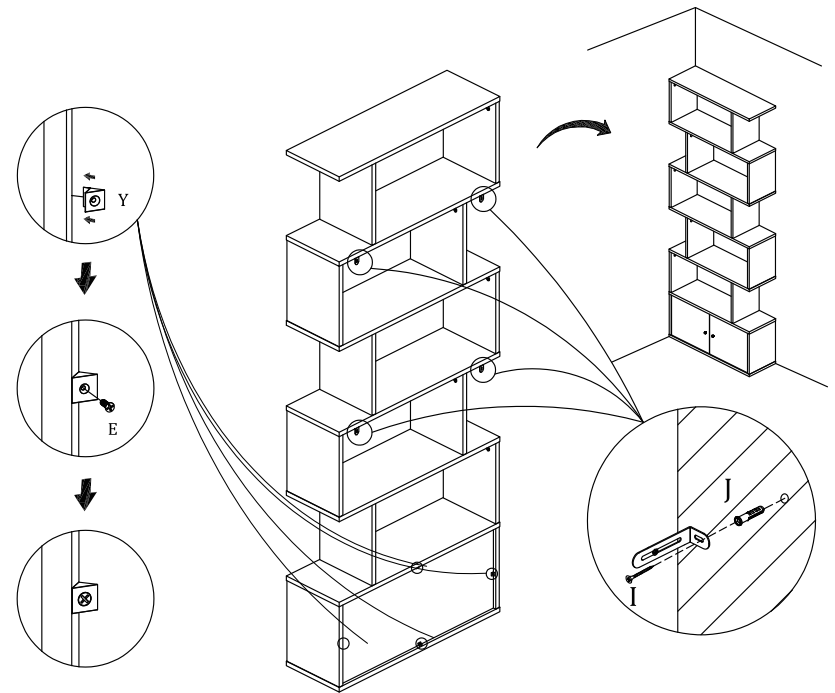

E		x 24	F		x 2	U		x 4
	M3.5x14mm			M4x22mm				

9



E		x 4	J		x 4	Y		x 4
	M3.5x14mm							
I		x 4						
	M4x30mm							

10

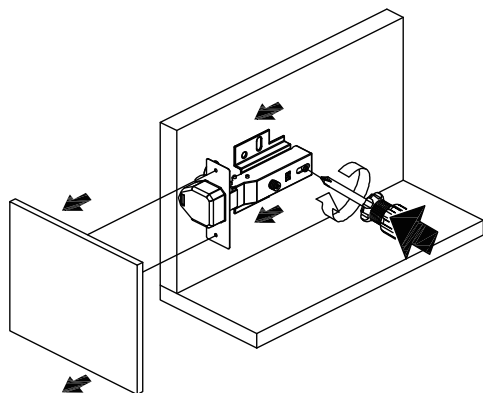

**EN:** After loosening the screws counterclockwise, the front and rear positions of the door panel can be adjusted, and then tighten the screws after adjustment.

**DE:** Nachdem Sie die Schrauben gegen den Uhrzeigersinn gelöst haben, können Sie die vordere und hintere Position der Türplatte einstellen und die Schrauben nach der Einstellung wieder festziehen.

**FR:** Après avoir desserré la vis dans le sens inverse des aiguilles d'une montre, les positions avant et arrière du panneau de porte peuvent être ajustées, puis serrer la vis après l'ajustement.

**ES:** Después de aflojar el tornillo en sentido contrario a las agujas del reloj, se pueden ajustar las posiciones delantera y trasera del panel de la puerta, y luego apriete el tornillo después del ajuste.

**IT:** Dopo aver allentato la vite in senso antiorario, è possibile regolare le posizioni anteriore e posteriore del pannello della porta, quindi stringere la vite dopo la regolazione.

**PL:** Pozycję drzwiczek w osi przód-tył można regulować po poluzowaniu śrub. Po regulacji należy je dokręcić.

11

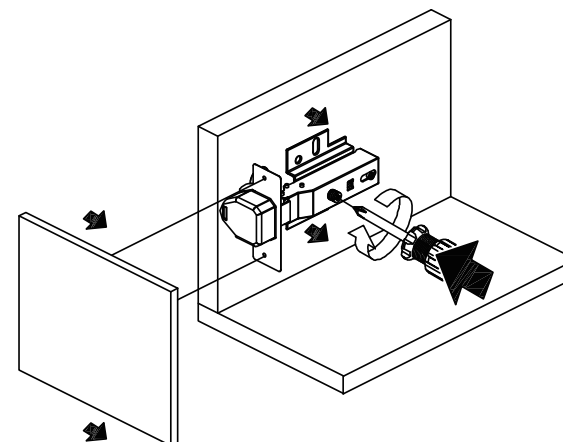

**EN:** Turn the screw clockwise, the door panel will move to the right; Turn the screw counterclockwise, the door panel will move to the left.

**DE:** Drehen Sie die Schraube im Uhrzeigersinn, um die Türplatte nach rechts zu bewegen; Drehen Sie die Schraube gegen den Uhrzeigersinn, um die Türplatte nach links zu bewegen.

**FR:** Tournez la vis dans le sens des aiguilles d'une montre, le panneau de porte se déplacera vers la droite. Tournez la vis dans le sens antihoraire, le panneau de porte se déplacera vers la gauche.

**ES:** Gire el tornillo en el sentido de las agujas del reloj, el panel de la puerta se moverá hacia la derecha. Gire el tornillo en sentido contrario a las agujas del reloj, el panel de la puerta se moverá hacia la izquierda.

**IT:** Ruotare la vite in senso orario, il pannello della porta si sposterà a destra. Ruotare la vite in senso antiorario, il pannello della porta si sposterà a sinistra.

**PL:** Obróć śrubę w kierunku zgodnym z ruchem wskazówek zegara, aby panel drzwi przesunął się w prawo. Obróć śrubę w kierunku przeciwnym do ruchu wskazówek zegara, aby panel drzwi przesunął się w lewo.