

EN\_ IMPORTANT, RETAIN FOR FUTURE REFERENCE: READ CAREFULLY.  
FR\_ IMPORTANT: A LIRE ATTENTIVEMENT ET A CONSERVER POUR VOUS Y REFRERER ULTERIEUREMENT.  
ES\_ IMPORTANTE, LEA DETENIDAMENTE Y GUARDE PARA FUTURAS REFERENCIAS.  
PT\_ IMPORTANTE, GUARDE PARA FUTURA REFERÊNCIA, LEIA ATENTAMENTE.  
DE\_ WICHTIG! SORGFÄLTIG LESEN UND FÜR SPÄTER NACHSCHLAGEN AUFBEWAHREN.  
IT\_ IMPORTANTE, LEGGERE E CONSERVARE QUESTO MANUALE D'ISTRUZIONE PER UN USO FUTURO.

**EN**

**Dear customer,**

Thank you for purchasing this product. So that your appliance serves you well, please read all the instructions in this user's manual. If you have any questions, please contact our customer care center.

**FR**

**Cher client,**

Nous vous remercions d'avoir acheté ce produit. Afin que vous puissiez profiter pleinement de votre appareil, veuillez lire toutes les instructions de ce manuel d'utilisation. Si vous avez la moindre question, veuillez contacter notre centre d'assistance à la clientèle.

**DE**

**Sehr geehrter Kunde,**

Vielen Dank, dass Sie dieses Produkt erworben haben. Damit Ihr Gerät Ihnen gute Dienste leistet, lesen Sie bitte alle Hinweise in diesem Benutzerhandbuch. Wenn Sie Fragen haben, wenden Sie sich bitte an unser Kundendienstzentrum.

**ES**

**Queridos clientes,**

Gracias por comprar este producto. Para que su electrodoméstico le sirva mejor, lea todas las instrucciones de este manual del usuario. Si tiene alguna pregunta, comuníquese con nuestro Centro de Atención al Cliente.

**PT**

**Caros clientes,**

Obrigado por adquirir este produto. Para que o seu aparelho o sirva melhor, leia todas as instruções deste manual do utilizador. Se tiver alguma dúvida, por favor contacte o nosso Centro de Atendimento ao Cliente.

**IT**

**Caro Cliente,**

Grazie per aver acquistato questo prodotto. Per servirti meglio con questo apparecchio ti prego di leggere tutte le istruzioni in presente manuale utente. In caso di dubbio, si prega di contattare il nostro centro assistenza clienti.

**EN\_Our contact details are below:**

**FR\_Nos coordonnées sont les suivantes:**

**DE\_Unsere Kontaktdaten stehen unten:**

**ES\_Nuestros datos de contacto son los siguientes:**

**PT\_Os nossos dados de contacto são os seguintes:**

**IT\_I nostri dettagli di contatto sono di seguito:**

# WARNINGS

## FITTING

01. Check with the assembly instructions that all the necessary parts are present.
02. Clean the car roof and those parts of the product that come into contact with the roof before and regularly during use.
03. Go through and carefully follow the assembly instructions and the recommendation list if one is included. Then fit the unit in the correct sequence, that is to say 1, 2, 3 and so on.
04. If no special fitting positions are given in the assembly instructions, try to maintain a minimum distance of 700 mm between the load carrier bars.
05. When carrying long loads, the distance between the load carrier bars should not be less than 600 mm.
06. Every time the unit is fitted, check that the load carrier is sitting securely on the roof. Try to push and pull the carrier out of its locked position. Try also to pull out the tensioning tabs from the roof edge. If you manage to move any part of the unit, the load carrier must be secured more firmly. This test should be carried out regularly.
07. Some types of sunroof and radio antenna cannot be used when the carrier is fitted.
08. The roof rack is permitted to be assembled on cars with glass roof, unless otherwise is specified in mounting instruction.
09. The manufacturer can not be held responsible for personal damages of property or lost of fortune caused by incorrect mounting or use of the product.
10. No modifications to the product are permitted.
11. Consult with your dealer if you have any questions regarding the operations and limits of the products. Review all instructions and warranty information carefully.

## LOADING

01. The maximum load specified in the assembly instructions is not to be exceeded. However, this limit is always subordinate to the maximum load recommended by the manufacturer of the car itself. It is always the lower maximum recommended load that applies. **Max. roof load = load carrier weight + any fitted carrier accessories + the weight of the load itself.**
  02. The load may not significantly exceed the load carrier's width, and it should always be spread evenly across the load carrier and with the lowest possible centre of gravity.
  03. Maximum load applies to driving as well as parked vehicle.
  04. When several surfboards are being carried, they should not be placed beside each other but instead one on top of the other.
  05. When carrying surfboards and other long items, these shall be secured both at the front and the rear of the vehicle.
  06. Skis must be carried with their pointed ends facing the rear of the vehicle.
  07. All loose or removable parts of the load such as bike child seats, tyre pumps, fins and so on should be taken off prior to loading.
  08. The load should be thoroughly secured. Elastic bungees are not to be used.
  09. The load's security should be checked after a short distance, and there after at suitable intervals. Tighten the load's securing straps whenever necessary.
- NOTE! Always check the load's attachment security.

## DRIVING PROPERTIES AND REGULATIONS

01. Road speed should always be adjusted to suit the load being carried and the current driving conditions, such as road type and quality, wind conditions, traffic intensity and applicable speed limits.
02. The vehicle's speed must always be adjusted to the load being carried and the current driving conditions, such as the road type, road quality, wind conditions, traffic intensity and applicable speed limits, but must under no circumstances exceed 130 km/h. Applicable speed limits and other traffic regulations must always be observed.
03. Drive slowly over speed bumps, maximum speed 10 km/h.
04. Note that the vehicle's total height increases when upright loads are carried.
05. The vehicle's driving characteristics and braking behaviour change and its vulnerability to side-winds increases when a load is carried on the roof.
06. Products fitted with a lock should always be locked during transport.
07. Off-road driving is only approved for roof rack without load or accessories attached.
08. Adapt your speed to the conditions of the road and load being carried, check tension of load carrier frequently, especially when travelling on rough roads.

## MAINTENANCE

01. Check and replace worn-out or defective parts.
02. The load carrier should always be cleaned and maintained, especially in the winter.
03. Screws, nuts and locks (if fitted) should be lubricated at regular intervals.
04. When not in use, the product should be removed from the vehicle.
05. When the product is removed from the vehicle, all loose parts should be stored safely.



# AVERTISSEMENTS

## MONTAGE

01. Vérifiez avec les instructions de montage que toutes les pièces nécessaires sont présentes.
02. Nettoyez le toit de la voiture et les parties du produit qui entrent en contact avec le toit avant et régulièrement pendant l'utilisation.
03. Lisez et suivez attentivement les instructions de montage et la liste de recommandations, si elle est incluse. Montez ensuite l'appareil dans l'ordre correct, c'est-à-dire 1,2,3 et ainsi de suite.
04. Si aucune position de montage spéciale n'est indiquée dans les instructions de montage, essayez de maintenir une distance minimale de 700 mm entre les barres de la galerie.
05. Lors du transport de charges longues, la distance entre les barres porteuses ne doit pas être inférieure à 600 mm.
06. Chaque fois que l'unité est montée, vérifiez que la galerie est bien posée sur le toit. Essayez de pousser et de tirer la galerie hors de sa position verrouillée. Essayez également de retirer les languettes de tension du bord du toit. Si vous parvenez à déplacer une partie de l'unité, la galerie doit être fixée plus fermement. Ce test doit être effectué régulièrement.
07. Certains types de toit ouvrant et d'antenne radio ne peuvent pas être utilisés lorsque la galerie est montée.
08. La galerie peut être montée sur des voitures avec toit en verre, sauf indication contraire dans les instructions de montage.
09. Le fabricant ne peut être tenu responsable des dommages personnels ou matériels ou de la perte de fortune causés par un montage ou une utilisation incorrecte du produit.
10. Aucune modification du produit n'est autorisée.
11. Consultez votre revendeur si vous avez des questions concernant les opérations et les limites des produits. Lisez attentivement toutes les instructions et les informations de garantie.

## CHARGEMENT

01. La charge maximale indiquée dans les instructions de montage ne doit pas être dépassée. Toutefois, cette limite est toujours subordonnée à la charge maximale recommandée par le fabricant de la voiture elle-même. C'est toujours la charge maximale recommandée la plus faible qui s'applique. Charge maximale sur le toit = poids de la galerie + tout accessoire monté sur la galerie + le poids de la charge elle-même.
  02. La charge ne doit pas dépasser de manière significative la largeur du porte-charge, et elle doit toujours être répartie uniformément sur le porte-charge, avec un centre de gravité aussi bas que possible.
  03. La charge maximale s'applique aussi bien au véhicule en marche qu'au véhicule en stationnement.
  04. Lorsque plusieurs planches de surf sont transportées, elles ne doivent pas être placées l'une à côté de l'autre, mais l'une sur l'autre.
  05. Lorsque vous transportez des planches de surf et d'autres objets longs, ceux-ci doivent être fixés à l'avant et à l'arrière du véhicule.
  06. Les skis doivent être transportés avec leur extrémité pointue tournée vers l'arrière du véhicule.
  07. Toutes les pièces détachées ou amovibles du chargement, telles que les sièges pour enfants des vélos, les pompes à pneus, les palmes, etc. doivent être enlevées avant le chargement.
  08. La charge doit être solidement arrimée. Les sandows élastiques ne doivent pas être utilisés.
  09. La sécurité de la charge doit être vérifiée après une courte distance, puis à intervalles appropriés. Serrez les sangles de fixation de la charge si nécessaire.
- REMARQUE: Vérifiez toujours la sécurité de l'attache de la charge.

## PROPRIÉTÉS DE CONDUITE ET RÉGLEMENTATIONS

01. La vitesse sur route doit toujours être adaptée à la charge transportée et aux conditions de conduite actuelles, telles que le type et la qualité de la route, les conditions de vent, l'intensité du trafic et les limites de vitesse applicables.
02. La vitesse du véhicule doit toujours être adaptée à la charge transportée et aux conditions de conduite actuelles, telles que le type et la qualité de la route, les conditions de vent, l'intensité du trafic et les limites de vitesse applicables, mais ne doit en aucun cas dépasser 130 km/h. Les limites de vitesse applicables et les autres règles de circulation doivent toujours être respectées.
03. Roulez lentement sur les dos d'âne, vitesse maximale 10 km/h.
04. Notez que la hauteur totale du véhicule augmente lorsque des charges verticales sont transportées.
05. Lorsqu'il y a une charge sur le toit, cela affecte les caractéristiques de conduite, les performances de freinage et la stabilité du véhicule en cas de vent latéral.
06. Les produits équipés d'une serrure doivent toujours être verrouillés pendant le transport.
07. La conduite hors route n'est approuvée que pour la galerie de toit sans charge ni accessoires attachés.
08. Adaptez votre vitesse aux conditions de la route et de la charge transportée, vérifiez fréquemment la tension du porte-charge, en particulier lorsque vous voyagez sur des routes accidentées.

## MAINTENANCE

01. Vérifiez et remplacez les pièces usées ou défectueuses.
02. Le porte-charge doit toujours être nettoyé et entretenu, surtout en hiver.
03. Les vis, écrous et verrous (le cas échéant) doivent être lubrifiés à intervalles réguliers.
04. Lorsqu'il n'est pas utilisé, le produit doit être retiré du véhicule.
05. Lorsque le produit est retiré du véhicule, toutes les pièces détachées doivent être rangées en toute sécurité.

# ADVERTENCIAS

## CONVENIENTE

01. Verifique si todas las piezas necesarias estén presentes de acuerdo con las instrucciones de montaje.
02. Limpie el techo del vehículo y las piezas del producto que entren en contacto con el techo antes del uso y durante el uso regularmente.
03. Lea y siga cuidadosamente todas las instrucciones de montaje y la lista de recomendaciones, si se incluye alguna. Monte las piezas en orden correcta, es decir, 1, 2, 3 y así sucesivamente.
04. Si en las instrucciones de montaje no se indican posiciones especiales de montaje, intente mantener una distancia mínima de 700 mm entre las barras portadoras de carga.
05. Al transportar cargas largas, la distancia entre las barras portadoras de carga no debe ser inferior a 600 mm.
06. Una vez que se completa la instalación de todas las piezas, compruebe que el portaequipajes esté asentado seguramente en el techo. Intente empujar y tirar del portaequipajes de su posición bloqueada. También intente tirar de las lengüetas tensoras del borde del techo. Si alguna parte del portaequipajes se puede mover, debe fijarlo con más firmeza. Debe realizar esta prueba regularmente.
07. Algunos tipos de techo corredizo y antena de radio no se pueden utilizar cuando el portaequipajes está instalado en su lugar.
08. Se puede instalar el portaequipajes en los vehículos con techo de cristal, a menos que se especifique lo contrario en las instrucciones de montaje.
09. El fabricante no asume ninguna responsabilidad de los daños a la propiedad, lesiones personales o pérdida de fortuna causados por el montaje o uso incorrecto.
10. No se permite realizar modificaciones al portaequipajes.
11. Consulte con su distribuidor si tiene alguna duda sobre las operaciones y los límites del producto. Revise todas las instrucciones y la información de la garantía cuidadosamente.

## CARGAR

01. No se debe exceder la carga máxima especificada en las instrucciones de montaje. Sin embargo, dicho límite siempre está subordinado a la carga máxima recomendada por el fabricante del vehículo. Siempre es la carga máxima recomendada más baja que se aplica. Carga máxima del techo = peso del portaequipajes + cualquier accesorio del equipajes instalado + el peso de la carga.
02. La carga no puede exceder significativamente el ancho del portaequipajes, y siempre debe distribuirse uniformemente en él y con el centro de gravedad más bajo posible.
03. La carga máxima se aplica tanto al vehículo en movimiento como al vehículo estacionado.
04. Si se transportan varias tablas de surf, no debe colocarlas una al lado de la otra, sino una encima de la otra.
05. Si se transporte tablas de surf y otros artículos largos, debe fijarlos bien tanto en la parte frontal como en la parte trasera del vehículo.
06. Al transportar los esquís, sus extremos puntiagudos deben estar hacia la parte trasera del vehículo.
07. Antes cargar el portaequipajes, debe retirar todas las piezas sueltas o removibles de la carga, por ejemplo, asientos de bicicleta para niños, bombas de llantas, aletas, etc.
08. La carga debe estar fijada firmemente y completamente. No debe utilizar los bungees elásticos para fijarla.
09. Debe comprobar la seguridad de la carga después de conducir una corta distancia y, a continuación, a intervalos adecuados. Apriete todas las correas de sujeción de la carga bien siempre que sea necesario. ¡NOTA! Compruebe la seguridad de la carga a menudo.

## PROPIEDADES Y REGLAMENTOS DE CONDUCCIÓN

01. Siempre debe ajustar la velocidad de conducir en la carretera para adaptarse a la carga que se transporta y las condiciones de conducción actuales, por ejemplo, el tipo y la calidad de la carretera, las condiciones del viento, la intensidad del tráfico y los límites de velocidad aplicables.
02. Siempre debe ajustar la velocidad de conducir el vehículo según la carga que se transporta y las condiciones de conducción actuales, por ejemplo, el tipo de camino, la calidad del camino, las condiciones del viento, la intensidad del tráfico y los límites de velocidad aplicables, sin embargo, en ningún caso puede exceder los 130 km / h. Siempre debe respetar los límites de velocidad aplicables y otras normas de tráfico vinculadas.
03. Conduzca el vehículo lentamente en la zona de desaceleración, la velocidad máxima es de 10 km / h.
04. Tenga en cuenta que la altura total del vehículo aumentará al transportar las cargas verticales.
05. Cuando se transporta una carga sobre el techo del vehículo, afectará las características de conducción, el rendimiento de frenado del vehículo y la estabilidad del vehículo en condiciones de que haga viento lateral.
06. Los productos con candado siempre deben estar bloqueados durante el transporte.
07. Si quiere conducir fuera de carretera, solo puede hacerlo cuando no hay carga ni accesorios adjuntos en el portaequipajes de techo.
08. Ajuste su velocidad de conducir de acuerdo las condiciones de la carretera y la carga que se transporta, verifique la tensión del portaequipajes frecuentemente, especialmente cuando conduzca por las carreteras accidentadas.

## MANTENIMIENTO

01. Inspeccione y reemplace las piezas desgastadas o defectuosas.
02. Siempre debe limpiar y mantener el portaequipajes, especialmente en invierno.
03. Debe lubricar los tornillos, tuercas y bloqueos (si están equipados) con regularidad.
04. Cuando el portaequipajes no esté en uso, debe retirarlo del vehículo.
05. Después de retirar el portaequipajes del vehículo, debe almacenar todas las piezas desmontadas de manera segura.



# ADVERTÊNCIAS

## INSTRUÇÕES

01. Verificar se todas as peças necessárias estão presentes de acordo com as instruções de montagem.
02. Limpar o tejadilho do veículo e quaisquer partes do produto que entrem em contacto com o tejadilho antes durante a utilização numa base regular.
03. Ler e seguir cuidadosamente todas as instruções de montagem e a lista de recomendações, se alguma estiver incluída. Montar as peças na ordem correcta, ou seja, 1, 2, 3 e assim por diante.
04. Se não forem indicadas posições de montagem especiais nas instruções de montagem, tentar manter uma distância mínima de 700 mm entre as barras de transporte de carga.
05. Ao transportar cargas longas, a distância entre as barras de transporte de carga não deve ser inferior a 600 mm.
06. Uma vez terminada a instalação de todas as peças, verificar se o tejadilho se encontra firmemente encaixado no telhado. Tente empurrar e puxar o porta-bagagens da sua posição bloqueada. Tente também puxar as abas tensoras na borda do telhado. Se qualquer parte do porta-bagagens puder mover-se, deve ser fixada com mais firmeza. Este teste deve ser realizado regularmente.
07. Alguns tipos de tejadilho e antena de rádio não podem ser utilizados quando o porta-bagagens está instalado no local.
08. O porta-bagagens pode ser montado em veículos com tejadilho de vidro, salvo especificação em contrário nas instruções de montagem.
09. O fabricante não assume qualquer responsabilidade por danos materiais, danos pessoais ou perda de fortuna causados por instalação ou utilização indevidas.
10. Não são permitidas modificações no porta-bagagens.
11. Consulte o seu revendedor se tiver alguma dúvida sobre as operações e os limites do produto. Rever cuidadosamente todas as instruções e informações sobre garantia.

## INSTRUÇÕES SOBRE A CARGA

01. A carga máxima especificada nas instruções de instalação não deve ser excedida. No entanto, este limite está sempre subordinado à carga máxima recomendada pelo fabricante do veículo. É sempre a carga máxima mais baixa recomendada que se aplica. Carga máxima do telhado = peso do tejadilho + quaisquer acessórios de bagagem instalados + o peso da carga.
  02. A carga não deve exceder significativamente a largura do porta-bagagens, e deve ser sempre distribuída uniformemente entre o porta-bagagens e com o centro de gravidade mais baixo possível.
  03. A carga máxima aplica-se tanto ao veículo em movimento como ao veículo estacionado.
  04. Se várias pranchas estão a ser transportadas, não devem ser colocadas lado a lado, mas sim umas em cima das outras.
  05. Se as pranchas de surf e outros artigos longos estiverem a ser transportados, devem ser fixados com segurança tanto à frente como atrás do veículo.
  06. Ao transportar esquis, as suas extremidades pontiagudas devem estar viradas para a retaguarda do veículo.
  07. Antes de carregar o porta-bagagens, deve remover todas as partes soltas ou amovíveis da carga, por exemplo, bancos de bicicletas para crianças, bombas de pneus, barbatanas, etc.
  08. A carga deve ser firme e completamente fixada. Os bungees elásticos não devem ser utilizados para fixar a carga.
  09. A carga deve ser verificada quanto à sua segurança após uma curta distância e, em seguida, a intervalos apropriados. Apertar com segurança todas as correias de fixação de carga sempre que necessário.
- NOTA! Verificar frequentemente a fixação da carga.

## PROPRIEDADES DE CONDUÇÃO E REGULAMENTOS

01. Ajuste sempre a sua velocidade de condução na estrada de acordo com a carga transportada e as condições de condução actuais, por exemplo, tipo e qualidade da estrada, condições de vento, intensidade do tráfego e limites de velocidade aplicáveis.
02. Deve sempre ajustar a velocidade de condução do veículo de acordo com a carga transportada e as condições actuais de condução, por exemplo, tipo de estrada, qualidade da estrada, condições do vento, intensidade do tráfego e limites de velocidade aplicáveis, no entanto, em nenhum caso poderá exceder 130 km/h. Deve sempre observar os limites de velocidade aplicáveis e outras regras de trânsito relacionadas.
03. Conduzir o veículo lentamente na zona de desaceleração, a velocidade máxima é de 10 km/h.
04. Note-se que a altura total do veículo aumentará ao transportar cargas verticais.
05. Quando uma carga é transportada no tejadilho do veículo, irá afectar as características de condução, o desempenho da travagem do veículo e a estabilidade do veículo em condições de vento lateral.
06. Os produtos devem ser sempre bloqueados durante o transporte.
07. Se quiser conduzir fora da estrada, só o poderá fazer quando não houver carga ou acessórios ligados ao tejadilho.
08. Ajuste a sua velocidade de condução de acordo com as condições da estrada e a carga transportada, verifique a tensão do suporte do tejadilho frequentemente, especialmente quando conduz em estradas acidentadas.

## MANUTENÇÃO

01. Inspeccionar e substituir peças desgastadas ou defeituosas.
02. Sempre se leve limpar o tejadilho, especialmente no Inverno.
03. Parafusos, porcas e fechos (se instalados) devem ser lubrificados regularmente.
04. Quando o porta-bagagens não estiver a ser utilizado, deve ser removido do veículo.
05. Depois de retirado o porta-bagagens do veículo, todas as peças retiradas devem ser armazenadas em segurança.

# WARNUNGEN

## MONTAGE

1. Prüfen Sie anhand der Montageanleitung, ob alle erforderlichen Teile vorhanden sind.
2. Reinigen Sie das Fahrzeugdach und die Teile des Produkts, die mit dem Dach in Berührung kommen, vor und regelmäßig während des Gebrauchs.
3. Gehen Sie die Montageanleitung und die Empfehlungsliste, falls vorhanden, durch und beachten Sie diese sorgfältig. Montieren Sie dann das Gerät in der richtigen Reihenfolge, d. h. 1, 2, 3 und so weiter.
4. Wenn in der Montageanleitung keine speziellen Einbaupositionen angegeben sind, versuchen Sie, einen Mindestabstand von 700 mm zwischen den Lastträgerstangen einzuhalten.
5. Bei langen Lasten sollte der Abstand zwischen den Lastträgerstangen nicht weniger als 600 mm betragen.
06. Prüfen Sie bei jeder Montage, ob der Lastträger sicher auf dem Dach sitzt. Versuchen Sie, den Träger aus seiner verriegelten Position zu schieben und zu ziehen. Versuchen Sie auch, die Spannlaschen aus der Dachkante herauszuziehen. Gelingt es Ihnen, einen Teil des Gerätes zu bewegen, muss der Lastträger fester gesichert werden. Dieser Test sollte regelmäßig durchgeführt werden.
07. Einige Arten von Schiebedächern und Radioantennen können nicht verwendet werden, wenn der Träger montiert ist.
08. Der Dachträger darf an Fahrzeugen mit Glasdach montiert werden, sofern in der Montageanleitung nichts anderes angegeben ist.
09. Der Hersteller haftet nicht für Personen- oder Sachschäden, die durch unsachgemäße Montage oder Verwendung des Produkts entstehen.
10. Es sind keine Änderungen am Produkt erlaubt.
11. Wenden Sie sich an Ihren Händler, wenn Sie Fragen zum Betrieb und zu den Einschränkungen des Produkts haben. Lesen Sie alle Anweisungen und Garantieinformationen sorgfältig durch.

## BELADEN

01. Die in der Montageanleitung angegebene maximale Belastung darf nicht überschritten werden. Diese Grenze ist jedoch immer der vom Hersteller des Fahrzeugs selbst empfohlenen maximalen Belastung untergeordnet. Es gilt immer die niedrigere empfohlene Maximallast. Max. Dachlast = Gewicht des Lastenträgers + eventuell montiertes Trägerzubehör + Eigengewicht der Last.
  02. Die Last darf die Breite des Lastträgers nicht wesentlich überschreiten und sollte immer gleichmäßig auf dem Lastträger verteilt sein und einen möglichst niedrigen Schwerpunkt haben.
  03. Die maximale Zuladung gilt sowohl für das fahrende als auch für das geparkte Fahrzeug.
  04. Wenn mehrere Surfbretter transportiert werden, sollten diese nicht nebeneinander, sondern übereinander gestellt werden.
  05. Beim Transport von Surfbrettern und anderen langen Gegenständen sind diese sowohl vorne als auch hinten am Fahrzeug zu sichern.
  06. Skier müssen mit den spitzen Enden zum Fahrzeugheck hin transportiert werden.
  07. Alle losen oder abnehmbaren Teile der Ladung, wie z. B. Fahrradkindsitze, Luftpumpen, Flossen usw., sind vor dem Beladen abzunehmen.
  08. Die Ladung ist sorgfältig zu sichern. Elastische Spanngurte sind nicht zu verwenden.
  09. Prüfen Sie die Sicherheit der Ladung nach einer kurzen Strecke und danach in angemessenen Abständen. Ziehen Sie die Befestigungsgurte der Ladung nach Bedarf nach.
- HINWEIS! Überprüfen Sie stets die Sicherung der Ladung.

## FAHREIGENSCHAFTEN UND VORSCHRIFTEN

01. Die Fahrgeschwindigkeit sollte immer an die beförderte Last und die aktuellen Fahrbedingungen angepasst werden, wie z. B. Straßentyp und -qualität, Windverhältnisse, Verkehrsintensität und geltende Geschwindigkeitsbegrenzungen.
02. Die Geschwindigkeit des Fahrzeugs muss immer an die beförderte Last und die aktuellen Fahrbedingungen wie Straßentyp und -qualität, Windverhältnisse, Verkehrsintensität und geltende Geschwindigkeitsbegrenzungen angepasst werden, darf aber auf keinen Fall 130 km/h überschreiten. Geltende Geschwindigkeitsbegrenzungen und andere Verkehrsvorschriften müssen immer beachtet werden.
03. Fahren Sie langsam über Bodenschwellen, Höchstgeschwindigkeit 10 km/h.
04. Beachten Sie, dass sich die Gesamthöhe des Fahrzeugs durch aufrechtes Mitführen von Lasten erhöht.
05. Bitte beachten Sie, dass sich bei einer Dachlast das Fahrverhalten, der Bremsweg und die Anfälligkeit auf Seitenwind ändern.
06. Produkte, die mit einem Schloss ausgestattet sind, sollten während des Transports immer verriegelt sein.
07. Das Fahren im Gelände ist nur für Dachträger ohne angebrachte Last oder Zubehör zugelassen.
08. Passen Sie Ihre Geschwindigkeit den Straßenverhältnissen und der beförderten Last an, prüfen Sie häufig die Spannung des Lastenträgers, insbesondere bei Fahrten auf unebenen Straßen.

## WARTUNG

01. Prüfen und ersetzen Sie verschlissene oder defekte Teile.
02. Der Lastträger sollte immer gereinigt und gewartet werden, besonders im Winter.
03. Schrauben, Muttern und Schlösser (falls vorhanden) sollten regelmäßig geschmiert werden.
04. Wenn das Produkt nicht benutzt wird, sollte es vom Fahrzeug entfernt werden.
05. Wenn das Produkt vom Fahrzeug entfernt ist, sollten alle losen Teile sicher aufbewahrt werden.

# AVVERTENZE

## FISSAGGIO

01. Controllare con le istruzioni di montaggio che tutte le parti necessarie siano presenti.
02. Pulire il tetto dell'auto e le parti del prodotto che vengono a contatto con il tetto prima dell'uso e regolarmente durante l'uso.
03. Leggere e seguire attentamente le istruzioni di montaggio e la lista dei consigli, se incluso. e poi inserire l'attrezzatura con la sequenza corretta, cioè le fasi 1,2,3 e così via.
04. Se nelle istruzioni di montaggio non sono indicate posizioni di montaggio speciali, cercare di mantenere una distanza minima di 700 mm tra le barre portacarico.
05. Quando si trasportano carichi lunghi, la distanza tra le barre portacarichi non deve essere inferiore a 600 mm.
06. Ogni volta che si monta l'attrezzatura, controllare che il portapacchi sia posizionato saldamente sul tetto. Provare a spingere e tirare fuori il portapacchi dalla sua posizione di fissaggio. Provare anche a tirare fuori le linguette di tensionamento dal bordo del tetto. Se si riesce a spostare qualsiasi parte dell'attrezzatura, il supporto di carico deve essere fissato più saldamente. Questo controllo dovrebbe essere eseguito regolarmente.
07. Alcuni tipi di tetto apribile e quelli con antenna radio non possono essere utilizzati quando il portapacchi è montato.
08. Il portapacchi può essere montato su auto con tetto in vetro, se non diversamente specificato nelle istruzioni di montaggio.
09. Il produttore non può essere ritenuto responsabile per danni personali dei beni o per perdite di fortuna a causa di un errato montaggio o utilizzo del prodotto.
10. Non sono consentite modifiche al prodotto.
11. Consultare il proprio rivenditore in caso di domande relative alle operazioni e ai limiti dei prodotti. Esaminare attentamente tutte le istruzioni e le informazioni sulla garanzia.

## CARICAMENTO

01. Il carico massimo specificato nelle istruzioni di montaggio non deve essere superato. Tale limite è comunque sempre inferiore al carico massimo consigliato dal costruttore dell'auto stessa. Si applica sempre il carico massimo consigliato inferiore. Il massimo carico sul tetto = il peso del portapacchi + eventuali accessori montati + il peso del carico stesso.
  02. Il carico non può superare in modo significativo la larghezza dei portacarichi e dovrebbe sempre essere distribuito uniformemente sul portacarichi e con il centro della gravità più basso possibile.
  03. Il carico massimo si applica sia alla guida che al veicolo parcheggiato.
  04. Quando vengono trasportate più tavole da surf, non devono essere posizionate una accanto all'altra ma una sopra l'altra.
  05. Quando si trasportano tavole da surf e altri oggetti lunghi, questi devono essere fissati sia nella parte anteriore che in quella posteriore dell'auto.
  06. Gli sci devono essere trasportati con le estremità appuntite rivolte verso la parte posteriore dell'auto.
  07. Tutte le parti allentate o rimovibili del carico come seggiolini per bambini, pompe per pneumatici, coppiglie e così via devono essere rimosse prima del caricamento.
  08. Il carico deve essere completamente fissato. Non devono essere utilizzati i fili elastici.
  09. La sicurezza del carico deve essere verificata dopo un breve viaggio e successivamente ad intervalli adeguati. Stringere le cinghie di fissaggio del carico ogni volta che è necessario.
- NOTA! Controllare sempre la sicurezza delle cinghie del carico.

## CARATTERISTICHE DI GUIDA E REGOLAMENTI

01. La velocità su strada deve essere sempre regolata in base al carico trasportato e alle condizioni di guida attuali, come il tipo e la qualità della strada, le condizioni del vento, l'intensità del traffico e i limiti di velocità applicabili.
02. La velocità del veicolo deve essere sempre adeguata al carico trasportato e alle condizioni di guida attuali, come il tipo di strada, la qualità della strada, le condizioni del vento, l'intensità del traffico e i limiti di velocità applicabili, ma in nessun caso deve superare i 130 km/h. Devono essere sempre rispettati i limiti di velocità applicabili e le altre norme sulla traffico.
03. Guidare lentamente sui dossi stradali, con la velocità massima di 10 km/h.
04. Prestare attenzione all'altezza totale del veicolo aumentata quando vengono trasportati carichi in posizione verticale.
05. Quando si trasporta un carico sul tetto, il carico influenza le caratteristiche di guida, il comportamento di frenata del veicolo e la sua stabilità nella resistenza ai venti laterali
06. I prodotti dotati di lucchetto devono essere sempre bloccati durante il trasporto.
07. La guida fuoristrada è approvata solo per portapacchi senza carico o accessori collegati.
08. Adattare la velocità alle condizioni della strada e al carico trasportato, controllare frequentemente la tensione del portapacchi, soprattutto quando si viaggia su strade dissestate.

## MANUTENZIONE

01. Controllare e sostituire le parti usurate o difettose.
02. Il portapacchi deve essere sempre pulito e sottoposto a manutenzione, soprattutto in inverno.
03. Viti, dadi e serrature (se presenti) devono essere lubrificati a intervalli regolari.
04. Quando non è in uso, il prodotto deve essere rimosso dal veicolo.
05. Quando il prodotto viene rimosso dal veicolo, tutte le parti allentate devono essere conservate in modo sicuro.

① x 2



Aluminum bar / Barre en aluminium /  
Barra de aluminio / Barra de alumínio /  
Aluminiumleiste / Barra in alluminio

② x 4

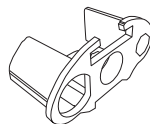

Plastic insert / Insert en plastique /  
Inserción plástica / Inserção de plástico /  
Kunststoffeinlage / Inserto in plastica

③ x 4



Bracket / Support / Soporte / Suporte /  
Halterung / Staffa

④ x 4

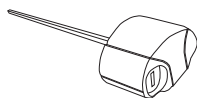

End cap with lock / Embout avec verrou /  
Tapa de extremo con cerradura /  
Tampa da extremidade com trava /  
Endkappe mit Verschluss /  
Tappo terminale con serratura

⑤ x 4



Key / Clé / Llave / Chave / Schlüssel /  
Chiave

**EN** Installation of bracket: slide the bracket into each side of the bottom of the bar.

**FR** Installation du support : glissez le support de chaque côté du bas de la barre.

**ES** Instalación de los soportes: Deslice un soporte en cada lado de la parte inferior de una barra.

**PT** Instalação do suporte: deslize o suporte em cada lado da parte inferior da barra.

**DE** Halterungsmontage: Führen Sie die Halterung in jede Seite des Leistenbodens ein.

**IT** Installazione della staffa: far scorrere la staffa su ciascun lato della parte inferiore della barra.

01

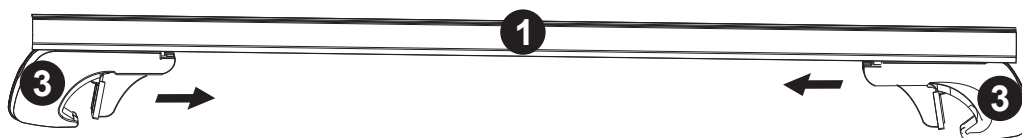

**EN** Place plastic inserts on the ends of bars.

**FR** Placez les inserts en plastique aux extrémités des barres.

**ES** Coloque las inserciones de plástico en los extremos de las barras.

**PT** Coloque os insertsos plásticos nas extremidades das barras.

**DE** Bringen Sie die Kunststoffeinsätze an den Leistenenden an.

**IT** Inserire gli inserti in plastica sulle estremità delle barre.

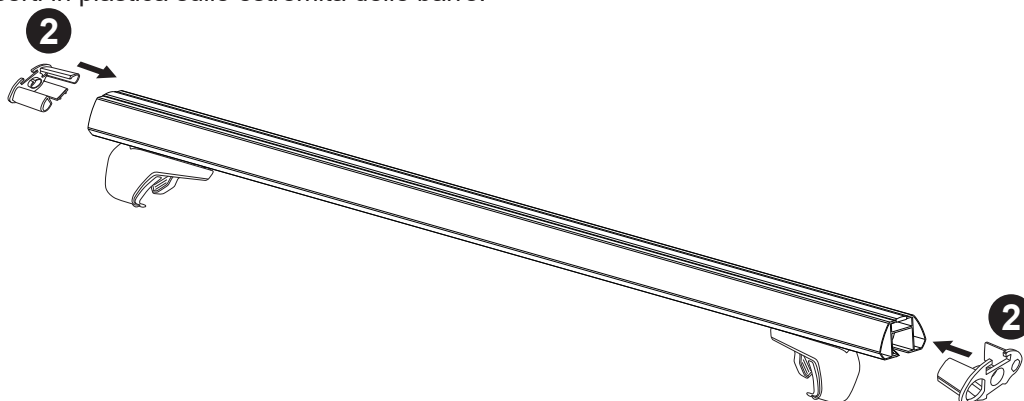

02

x2

**EN** Place the bars back onto the vehicle. Adjust the position of the bracket according to the distance of side rail of vehicle

**FR** Remplacez les barres sur le véhicule. Ajustez la position du support en fonction de la distance entre les rails latéraux du véhicule.

**ES** Coloque las barras nuevamente en el automóvil. Ajuste las posiciones de los soportes según la distancia entre los rieles laterales del automóvil.

**PT** Coloque as barras de volta no veículo. A posição do suporte deve ser ajustada com base na distância da grade lateral do veículo.

**DE** Montieren Sie die Leisten wieder ans Fahrzeug. Passen Sie die Position der Halterung entsprechend dem Abstand zur Seitenleiste des Fahrzeugs an.

**IT** Rifissare le barre sul veicolo. Regolare la posizione della staffa in base alla distanza delle guide laterali del veicolo.

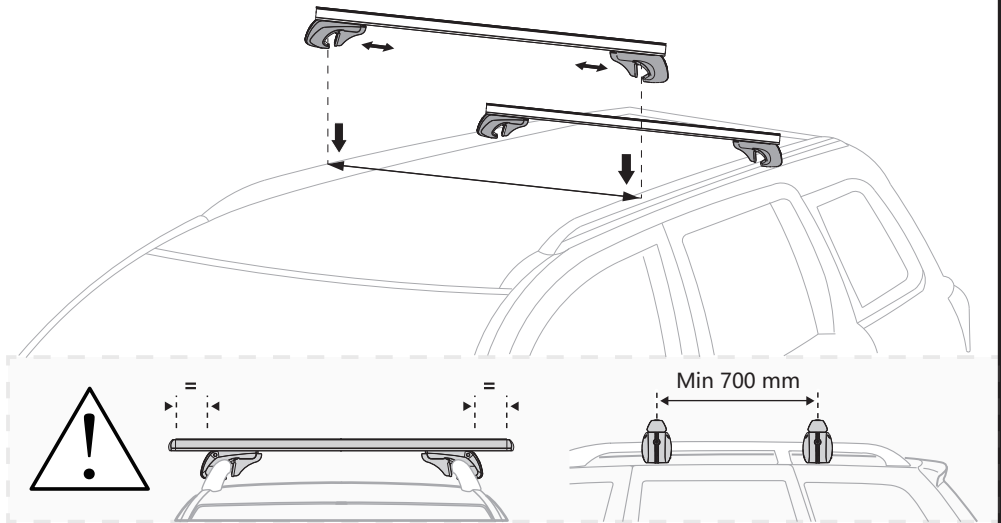

**EN** Fit the end cap so the square mandrel passes through bracket screw. Tighten the bracket on the side rail by turning the end cap clockwise. Push the end cap back into the bar and lock it.

**FR** Montez l'embout de sorte que le mandrin carré passe à travers la vis du support. Serrer le support sur le rail latéral en tournant l'embout dans le sens des aiguilles d'une montre. Repousser l'embout dans la barre et le verrouiller.

**ES** Coloque las tapas de extremo de modo que el mandril cuadrado pase a través de los tornillos de los soportes. Gire las tapas de extremo en el sentido de las agujas del reloj para apretar los soportes en los rieles laterales. Vuelva a empujar las tapas de extremo dentro de las barras y fíjelas.

**PT** Encaixe a tampa da extremidade de modo que o mandril quadrado passe pelo parafuso do suporte. Aperte o suporte no trilho lateral girando a tampa da extremidade no sentido horário. Empurre a tampa da extremidade de volta para dentro da barra e trave-a.

**DE** Befestigen Sie die Endkappe, sodass der Quatzapfen durch die Halterungsschraube verläuft. Ziehen Sie die Halterung an der Seitenleiste fest, indem Sie die Endkappe im Uhrzeigersinn drehen. Führen Sie die Endkappe in die Leiste zurück ein und verriegeln Sie sie.

**IT** Montare il tappo terminale facendo passare il mandrino quadrato attraverso la vite delle staffe. Stringere la staffa sulle guide laterali ruotando il tappo terminale in senso orario. Spingere nuovamente il tappo terminale nella barra e fissarlo in posizione.

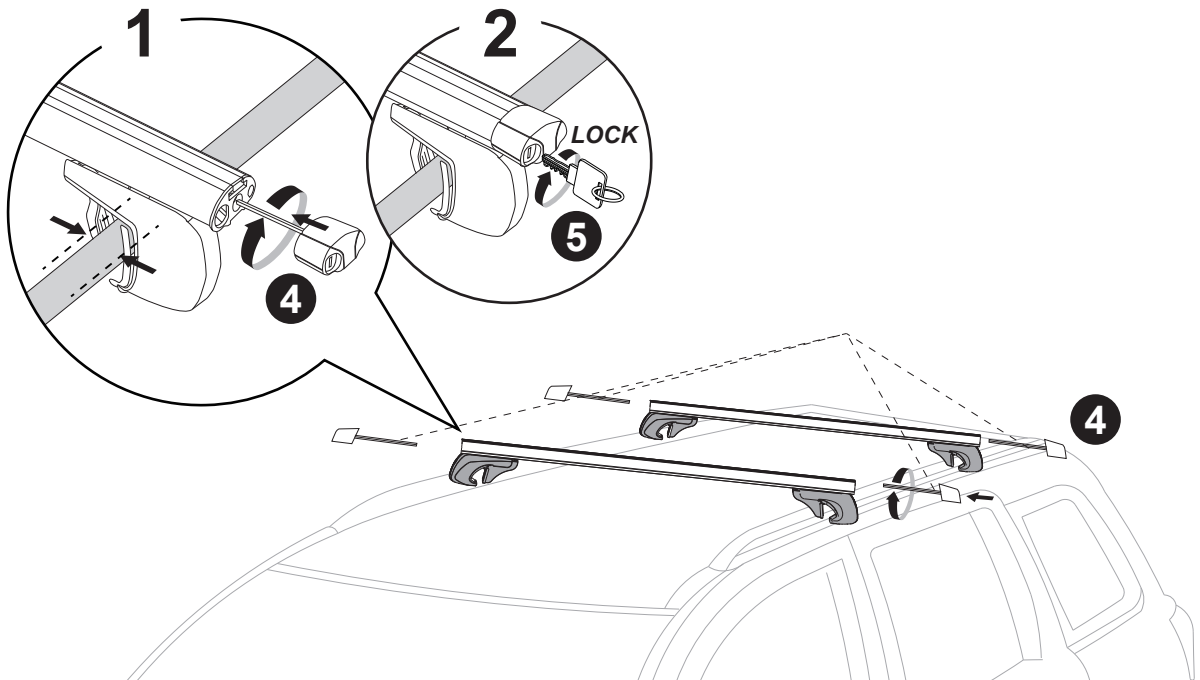



**EN** The cross bar could be installed with bike rack, roof carrier, ski board carrier, kayak carrier, roof box.

**FR** On peut installer sur la barre transversale un porte-vélos, un porte-bagages, un porte-skis, un porte-kayaks, un coffre de toit.

**ES** Las barras transversales se pueden instalar en portabicicletas, portaequipajes de techo, portaesquí, portakayaks y cajas de techo.

**PT** A barra transversal pode ser instalada com rack de bicicleta, suporte de teto, suporte de prancha de esqui, suporte de caiaque e caixa de teto.

**DE** Die Querstange kann zusammen mit einer Fahrradhalterung, einem Dachgepäckträger, einer Ski-Bretthalterung, einer Kajakhalterung oder einer Dachbox montiert werden.

**IT** La barra trasversale può essere installata con porta biciclette, porta pacchi, porta sci, porta kayak, box da tetto.

