

Tools needed / Herramientas necesarias / Outils requis

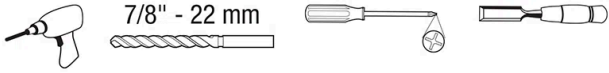

Mortise cut for new install: Drill (3) 7/8" holes as shown, 3/8" deep. Chisel remaining area.

Mortaja cortada para nuevo instala: El taladro (3) 22 mm los agujeros como mostrado, 10 mm profundamente. El cincel el área restante.

La mortaise coupée pour nouveau installe: La foreuse (3) 22 mm trous comme montré, 10 mm profondément. Ciseau qui reste région.

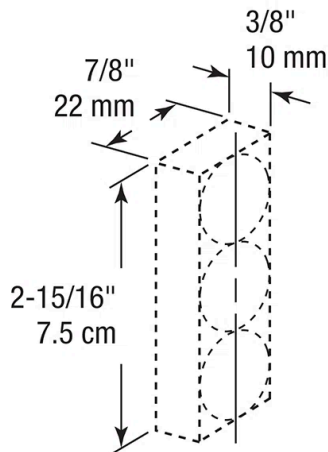

INSTALLATION HINTS: Remove old pull by removing the old screws or nails on the inside edge of the pull. Place new pull into hole and offset from old holes slightly. Use new wood screws to anchor pull in place.

CONSEJOS PARA LA INSTACION: Quite el tirante viejo, quitando los tornillos o clavos viejos, que están colocados sobre el borde interior del tirante. Coloque el tirante nuevo dentro del orificio, modificando ligeramente el lugar exacto con relación al tirante viejo. Utilice tornillos nuevos para madera, para fijar el tirante correctamente en su lugar.

CONSEILS D'INSTALLATION: Enlevez la vieille prise en retirant les vieilles vis ou clous, situés sur le rebord interne de la prise. Placez la nouvelle prise dans l'orifice, tout en modifiant légèrement son emplacement exact, par rapport à la vieille prise. Utilisez de nouvelles vis à bois, pour bien fixer en place la prise.