

# Instrucciones de montaje del armazón de cama con almacenamiento y estantería

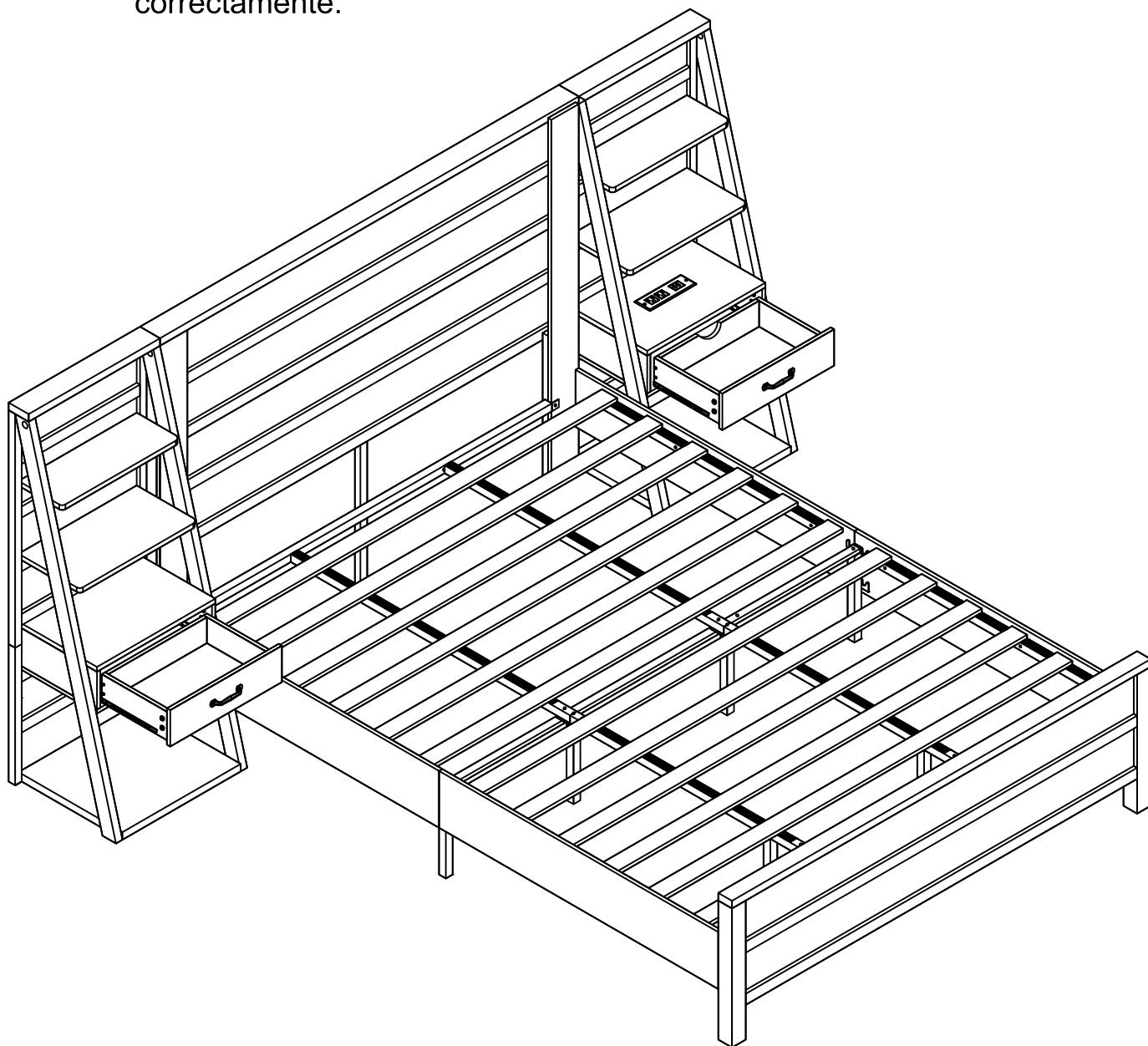

Antes de comenzar el montaje, lea atentamente las instrucciones para asegurarse de realizar el proceso correctamente.





# INotas Importantes de Instalación

¡Gracias por elegir nuestro producto! Para garantizar un proceso de instalación sin problemas, lea cuidadosamente esta guía para familiarizarse con las herramientas, materiales y pasos de instalación necesarios. Siga las secciones correspondientes para evitar daños causados por una instalación incorrecta y asegúrese de revisar todas las guías de operación y seguridad para un procedimiento de instalación correcto.

## Información de Instalación

- Toda la información de esta guía se basa en el estado del producto al momento de la impresión
- Nos reservamos el derecho de modificar las características, el embalaje o la disponibilidad del producto sin previo aviso.
- Antes de instalar el mueble, asegúrese de que todos los preparativos eléctricos o ambientales necesarios estén completados.
- Este manual contiene instrucciones importantes sobre instalación, limpieza y mantenimiento. Léalo detenidamente y consérvelo para futuras referencias.

## Lista de Verificación Previa a la Instalación

1. Inspeccione cuidadosamente el nuevo producto en busca de daños o defectos.
2. Asegúrese de realizar la instalación en una superficie limpia y plana para mantener el equilibrio y la estabilidad.
3. Evite la exposición prolongada del producto a ambientes húmedos o a la luz solar directa.
4. Maneje con cuidado durante la instalación. Utilice materiales protectores (por ejemplo, almohadillas suaves) para evitar rayones.
5. Para cualquier pregunta o soporte técnico, consulte la guía de servicio al cliente y comuníquese con el servicio de atención al cliente del vendedor.

## Recomendaciones de Uso y Mantenimiento

1. Limpie el mueble regularmente para mantener la higiene y prevenir el crecimiento de bacterias. Utilice un paño húmedo bien escurrido para evitar rayar la superficie.
2. Evite el contacto con líquidos corrosivos ácidos o alcalinos.
3. No use piezas de repuesto no autorizadas. Para piezas de repuesto, comuníquese con el fabricante o distribuidor.
4. No lave a máquina ni enjuague ninguna parte de este producto con agua.



# Advertencias de Seguridad

1. Etiquetas de Advertencia: No retire las etiquetas de advertencia del producto o del embalaje y siga siempre las instrucciones relacionadas.
2. Inspecciones Regulares: Verifique regularmente todas las partes del producto para asegurarse de que estén correctamente instaladas, sin daños y de que todos los conectores estén bien ajustados.
3. Uso Seguro: No juegue sobre o debajo del sofá y evite estrictamente saltar o realizar acciones que puedan dañar el sofá o causar lesiones.
4. Peligro de Cuerdas: No conecte cuerdas, ganchos, correas u otros elementos no destinados al uso del producto a ninguna parte del mismo.
5. Conservación de la Guía: Guarde este manual para futuras referencias.
6. Responsabilidad Supervisora: La seguridad es una responsabilidad compartida entre el fabricante y el usuario. Siga siempre las pautas de seguridad al usar el producto.

## Descargo de Responsabilidad

Estamos comprometidos a proporcionar productos seguros y confiables. Si tiene alguna pregunta sobre este producto o necesita asistencia adicional, comuníquese con nuestro equipo de servicio al cliente. Estamos aquí para ayudarle.

# Guía de Atención al Cliente

---

¡Gracias por elegir nuestro producto! Nos comprometemos a brindarle un servicio de alta calidad. Si encuentra piezas faltantes, embalajes dañados o daños en el producto después de recibir todos los paquetes, siga los pasos a continuación para contactar rápidamente a nuestro equipo de atención al cliente. Haremos todo lo posible para resolver su problema.

## 1. Piezas Faltantes

Verificar Piezas:

1. Consulte la “Lista de Piezas” en el manual para verificar el nombre, las especificaciones y la cantidad de las piezas faltantes.
2. Tome una foto clara de la lista de piezas y marque las piezas faltantes con información detallada, por ejemplo: “Faltan 5 tornillos M6×30mm.”

## 2. Daños en el Producto o Embalaje

Si afecta el uso normal:

Pasos:

1. Tome fotos o videos claros que muestren las partes dañadas y el alcance del daño (se recomiendan tomas desde varios ángulos).
2. Envíe las fotos/videos junto con los detalles del pedido con el asunto “Problema de Daño en el Producto.”

**Resolución:**

Después de la verificación, organizaremos el reemplazo de piezas, cambio del producto o reembolso lo más rápido posible.

Si no afecta el uso normal:

Pasos:

1. Comuníquese con nuestro equipo de atención al cliente.
2. Proporcione una descripción del daño e incluya fotos o videos relevantes.

**Resolución:**

Proporcionaremos una guía de reparación o un plan de compensación adecuado según la situación específica.

**Contáctenos**

- Correo Electrónico de Atención al Cliente

**Consejos Útiles**

- Para procesar su caso de manera eficiente, prepare la siguiente información:
- Detalles del pedido (número de pedido, plataforma de compra, fecha de compra).
- Fotos o videos claros.
- Nos comprometemos a ofrecer soluciones rápidas y profesionales, sin importar la magnitud del problema, para garantizar su satisfacción.

¡Gracias por su confianza y apoyo! ¡Esperamos que disfrute de su producto!



## HERRAMIENTAS Y EQUIPO



- Se requieren 2 personas



- Guantes de trabajo



- Cinta métrica

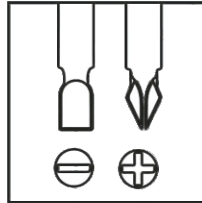

- Otras herramientas necesarias: Destornillador Phillips (no incluido)



## PASOS SIMPLES DE ENSAMBLAJE

1. Lea atentamente el manual para comprender todos los pasos.
2. Verifique todas las piezas y herrajes para asegurarse de que todo esté incluido.
3. Prepare las herramientas necesarias, como un destornillador y un mazo de goma.
4. Para mayor seguridad y eficiencia, se recomienda que al menos dos adultos realicen el ensamblaje.

Precauciones:

1. Ensamble sobre una superficie plana para garantizar la estabilidad y el equilibrio del producto.
2. No apriete completamente todos los tornillos de inmediato. Ajuste las piezas en la posición óptima antes de fijarlas por completo.
3. Para proteger el producto y el piso, utilice materiales protectores (por ejemplo, toallas o papel tisú).

Para facilitar y agilizar el proceso de ensamblaje, se recomienda hacerlo con dos o más adultos.

Importante:

Antes de comenzar el ensamblaje, lea detenidamente las instrucciones para garantizar un proceso correcto

# INSTRUCCIONES DE ENSSAMBLAJE

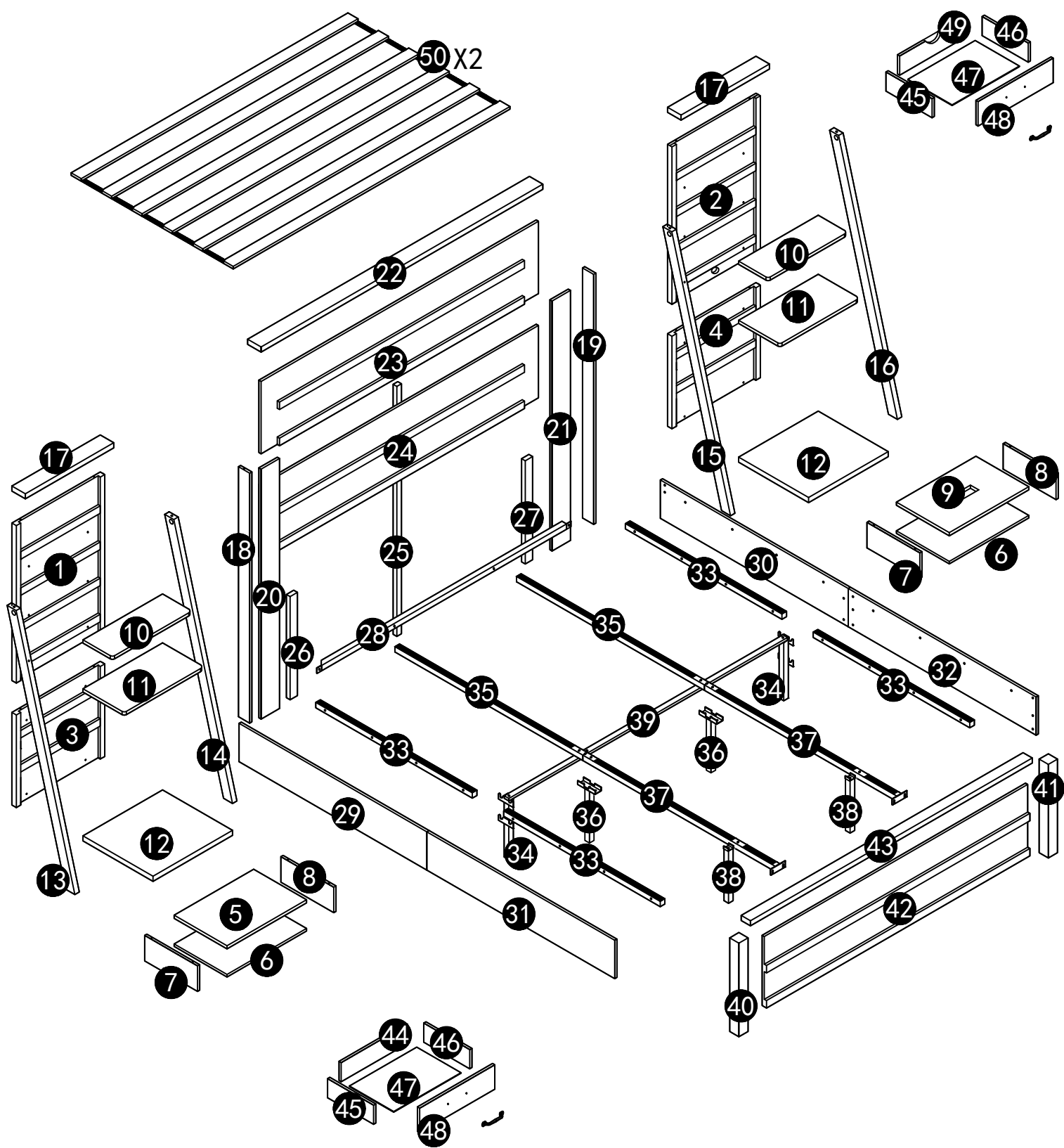

# Guía de Lista de Piezas y Hardware

## 1. Verifique Todas las Piezas

- Asegúrese de que todos los componentes estén incluidos antes del montaje.
- Contacte al servicio al cliente si falta alguna pieza o está dañada.

## 2. Organice Antes del Montaje

- Distribuya todas las piezas y herrajes para una fácil identificación.
- Mantenga las piezas pequeñas agrupadas para evitar pérdidas.

## 3. Use el Hardware Correcto

- Siga las instrucciones cuidadosamente para utilizar los tornillos y sujetadores especificados.
- Evite usar piezas sustitutas para garantizar la estabilidad.

## 4. Instrucciones de Ajuste

- Apriete parcialmente los tornillos primero y asegúrese de la alineación antes de apretarlos completamente.
- Apriete de manera uniforme para una estructura estable.

## 5. Recordatorio de Seguridad

- Maneje las piezas pequeñas con cuidado y manténgalas fuera del alcance de los niños.

Una vez verificado, proceda con el montaje según las instrucciones

# INSTRUCCIONES DE ENSAMBLAJE

## La caja 1

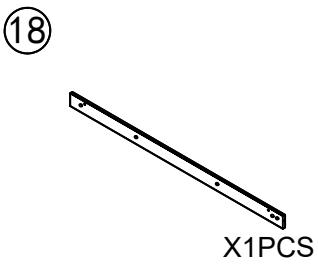
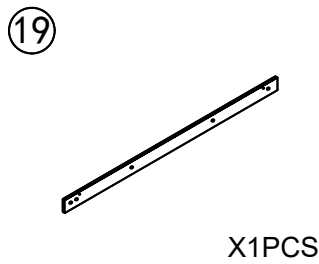
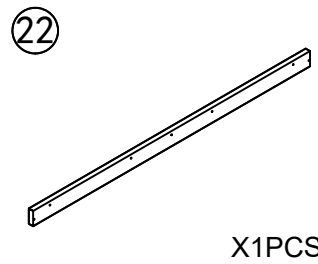
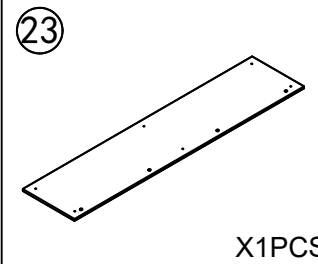
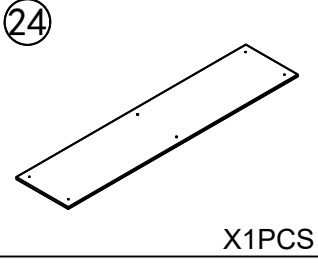
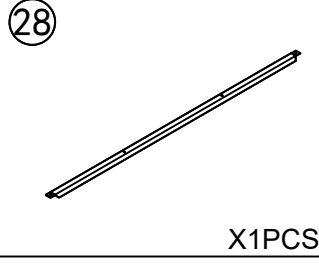
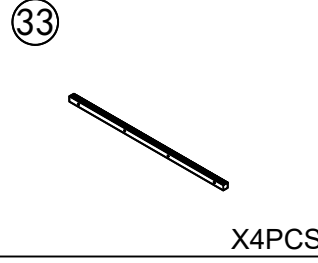
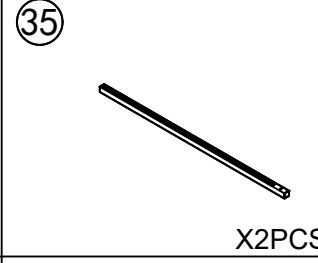
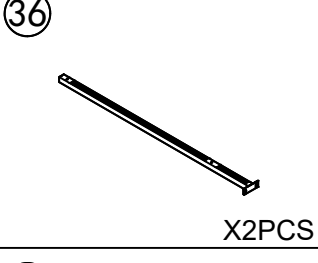
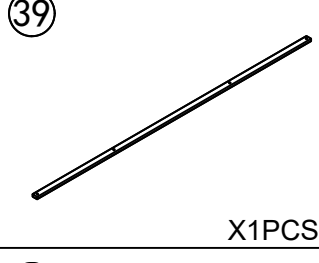
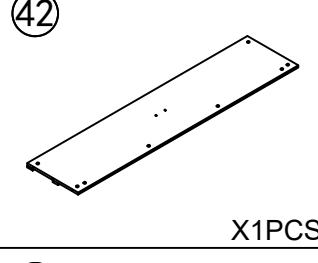
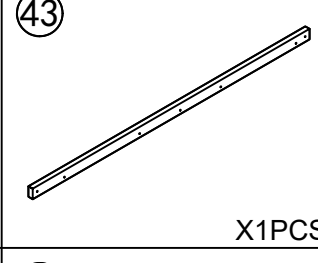
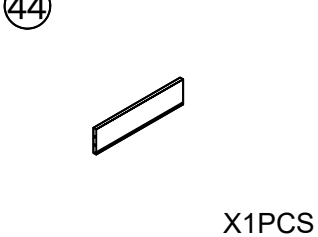
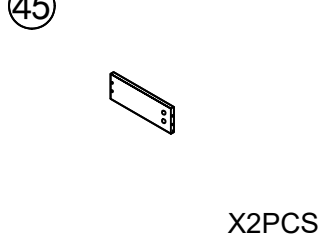
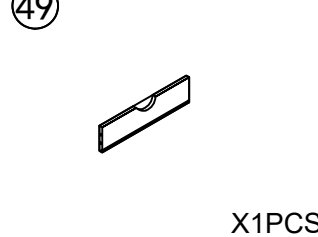
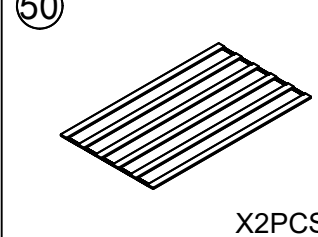



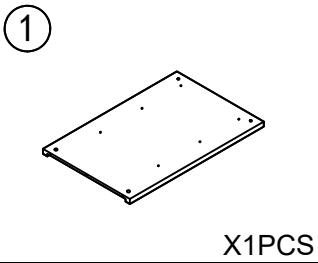
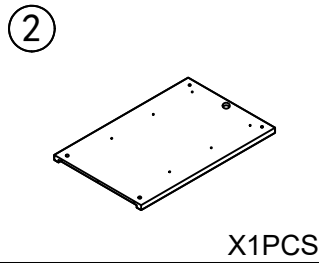
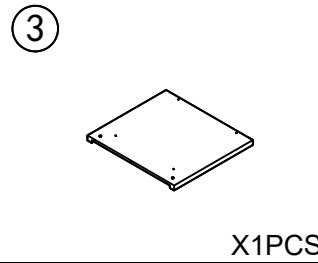
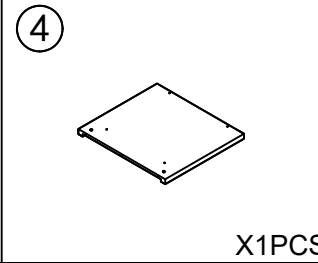
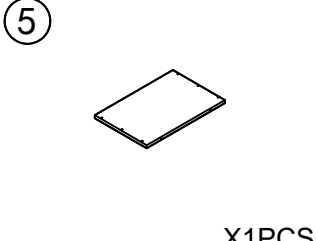
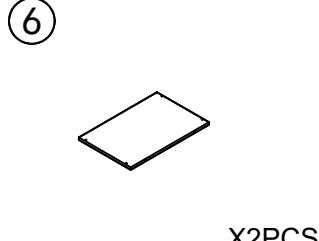
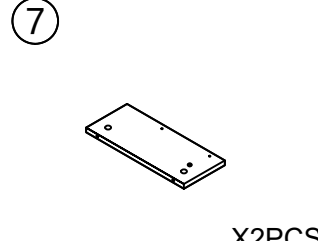
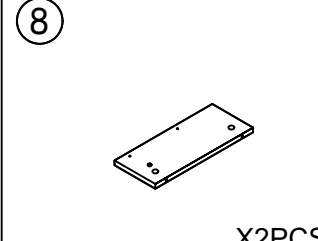



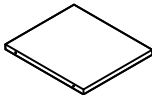
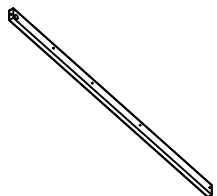
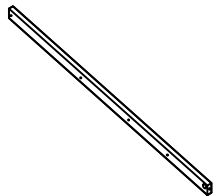
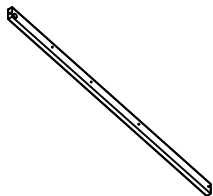
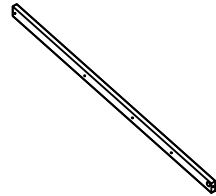
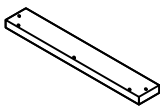
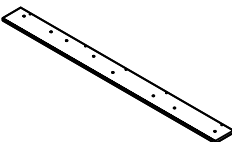
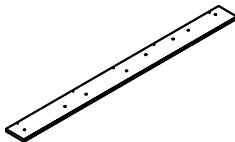
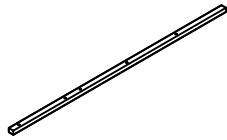

 <p>18</p> <p>X1PCS</p>	 <p>19</p> <p>X1PCS</p>	 <p>22</p> <p>X1PCS</p>	 <p>23</p> <p>X1PCS</p>
 <p>24</p> <p>X1PCS</p>	 <p>28</p> <p>X1PCS</p>	 <p>33</p> <p>X4PCS</p>	 <p>35</p> <p>X2PCS</p>
 <p>36</p> <p>X2PCS</p>	 <p>39</p> <p>X1PCS</p>	 <p>42</p> <p>X1PCS</p>	 <p>43</p> <p>X1PCS</p>
 <p>44</p> <p>X1PCS</p>	 <p>45</p> <p>X2PCS</p>	 <p>49</p> <p>X1PCS</p>	 <p>50</p> <p>X2PCS</p>

## La caja 2

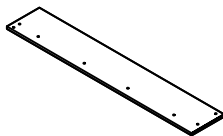
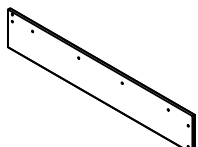
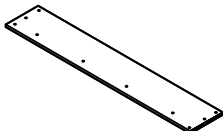
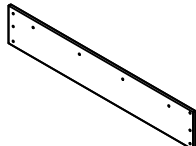
 <p>1</p> <p>X1PCS</p>	 <p>2</p> <p>X1PCS</p>	 <p>3</p> <p>X1PCS</p>	 <p>4</p> <p>X1PCS</p>
 <p>5</p> <p>X1PCS</p>	 <p>6</p> <p>X2PCS</p>	 <p>7</p> <p>X2PCS</p>	 <p>8</p> <p>X2PCS</p>





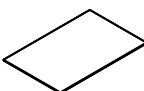
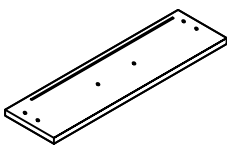







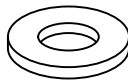
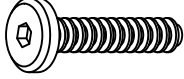
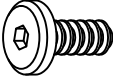

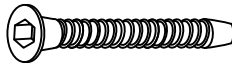
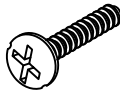
# INSTRUCCIONES DE ENSAMBLAJE

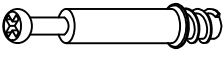
## La csjs 2 continued

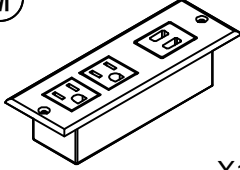
<p>⑨</p>  <p>X1PCS</p>	<p>⑩</p>  <p>X2PCS</p>	<p>⑪</p>  <p>X2PCS</p>	<p>⑫</p>  <p>X2PCS</p>
<p>⑬</p>  <p>X1PCS</p>	<p>⑭</p>  <p>X1PCS</p>	<p>⑮</p>  <p>X1PCS</p>	<p>⑯</p>  <p>X1PCS</p>
<p>⑰</p>  <p>X2PCS</p>	<p>⑳</p>  <p>X1PCS</p>	<p>㉑</p>  <p>X1PCS</p>	<p>㉒</p>  <p>X1PCS</p>
<p>㉓</p>  <p>X1PCS</p>	<p>㉔</p>  <p>X1PCS</p>	<p>㉕</p>  <p>X1PCS</p>	<p>㉖</p>  <p>X1PCS</p>
<p>㉗</p>  <p>X1PCS</p>	<p>㉘</p>  <p>X1PCS</p>	<p>㉙</p>  <p>X2PCS</p>	<p>㉚</p>  <p>X2PCS</p>
<p>㉛</p>  <p>X2PCS</p>	<p>㉜</p>  <p>X1PCS</p>	<p>㉝</p>  <p>X1PCS</p>	<p>㉞</p>  <p>X2PCS</p>
<p>㉟</p>  <p>X2PCS</p>	<p>㊱</p>  <p>X2PCS</p>		

# INSTRUCCIONES DE ENSAMBLAJE

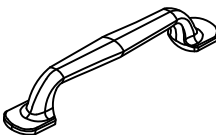
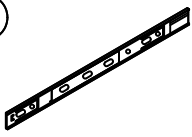
## La csjs 2 continued

<p>(A)</p>  <p>M8*60mm 5/16*2-23/64" X2PCS</p>	<p>(B)</p>  <p>M8*35mm 5/16*1-3/8" X12PCS</p>	<p>(C)</p>  <p>M6*35mm 15/64*1-3/8" X20PCS</p>	<p>(D)</p>  <p>Φ7*Φ16mm Ø16/64*19/32" X24PCS</p>
<p>(E)</p>  <p>M6*30mm 15/64*1-3/16" X4PCS</p>	<p>(F)</p>  <p>M6*20mm 15/64*25/32" X18PCS</p>	<p>(G)</p>  <p>M6*12mm 15/64*15/32" X38PCS</p>	<p>(H)</p>  <p>M5*40mm 13/64*1-37/64" X36PCS</p>
<p>(I)</p>  <p>M4*16mm 5/32*19/32" X4PCS</p>	<p>(J)</p>  <p>M3*12mm 1/8*15/32" X18PCS</p>	<p>(K1)</p>  <p>Ø15*10mm Ø19/32*25/64" X60PCS</p>	<p>(K2)</p>  <p>Ø7*35mm Ø9/32*1-37/64" X60PCS</p>
<p>(L)</p>  <p>X4PCS</p>	<p>(N)</p>  <p>Ø6*30mm Ø15/64*1-3/16" X30PCS</p>	<p>(M)</p>  <p>X1PCS</p>	<p>(O)</p>  <p>X4PCS</p>
<p>(P)</p>  <p>M3 Ø1/8" X1PCS</p>	<p>(Q)</p>  <p>M4 Ø5/32" X1PCS</p>	<p>(R)</p>  <p>M5 Ø13/64" X1PCS</p>	<p>(S)</p>  <p>X2PCS</p>
<p>(T)</p>  <p>X4PCS</p>	<p>(U)</p>  <p>X4PCS</p>		

# INSTRUCCIONES DE ENSAMBLAJE

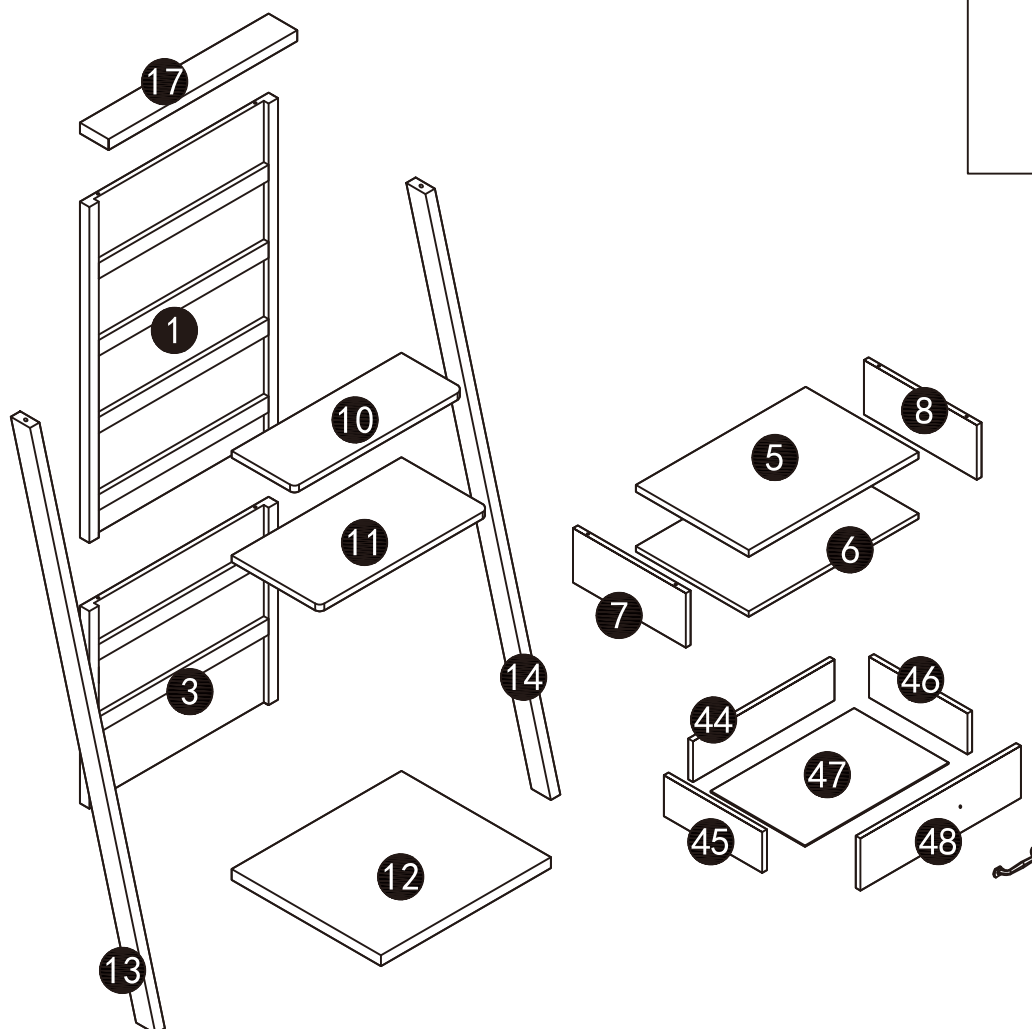
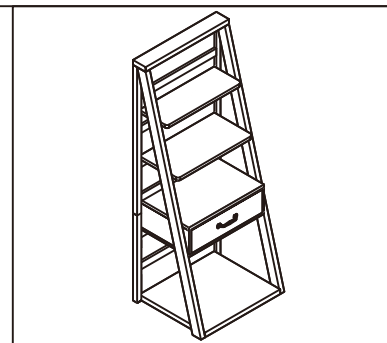

## LISTA DE ACCESORIOS DE HERRAMIENTAS

F	X2	G	X4	H	X18	I	X2	J	X8	K1	X16	K2	X16	N	X8
M6*20mm		6*12mm		M5*40mm		M4*16mm		M3*12mm		15*10mm		7*35mm		6*30mm	
Ø15/64*25/32"		15/64*15/32"		13/64*1-37/64"		5/32*19/32"		1/8*15/32"		Ø19/32*25/64"		Ø9/32*1-37/64"		Ø15/64*1-3/16"	
L	X2	S	X1	T	X4										

# INSTRUCCIONES DE ENSAMBLAJE

## Sección de estantería

### Paso 1

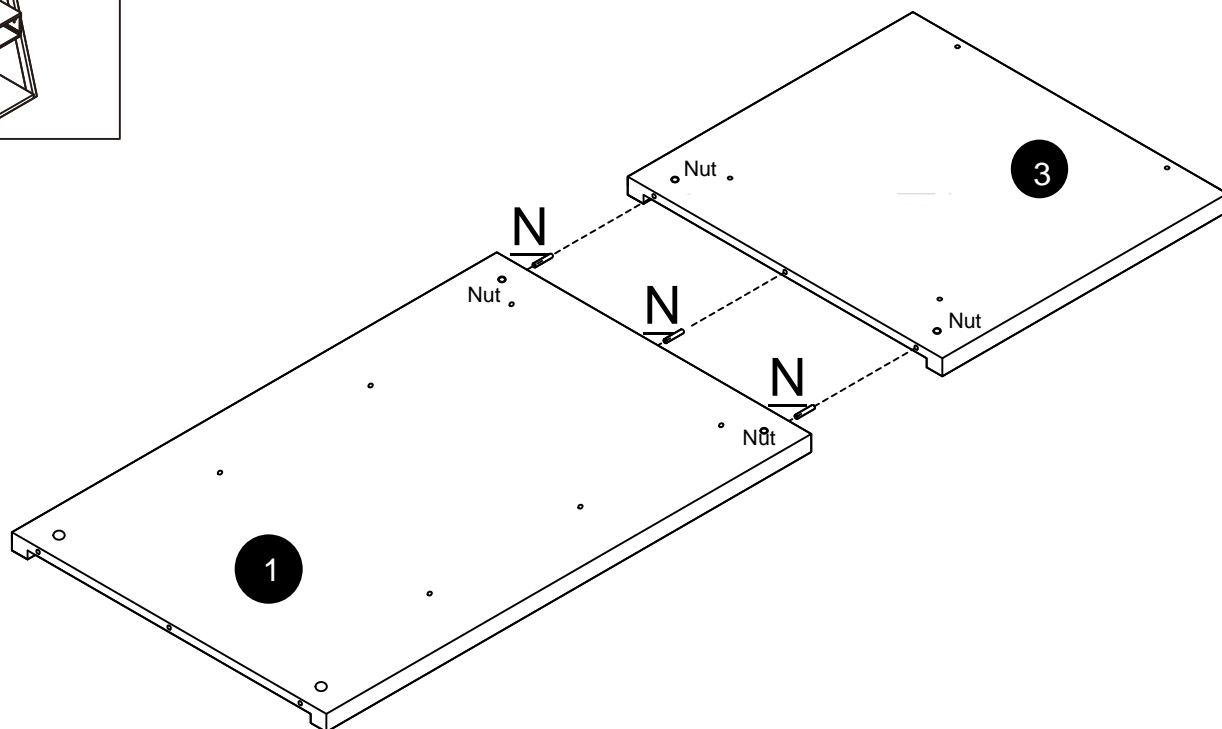
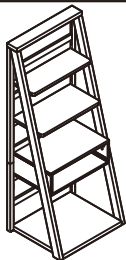

N	X3
6*30mm	
Ø15/64*1-3/16"	

Conecte la tabla 1# y la tabla 3# usando clavijas de madera N, no apriete completamente los tornillos.

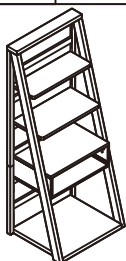

## Sección de estantería

### Paso 2

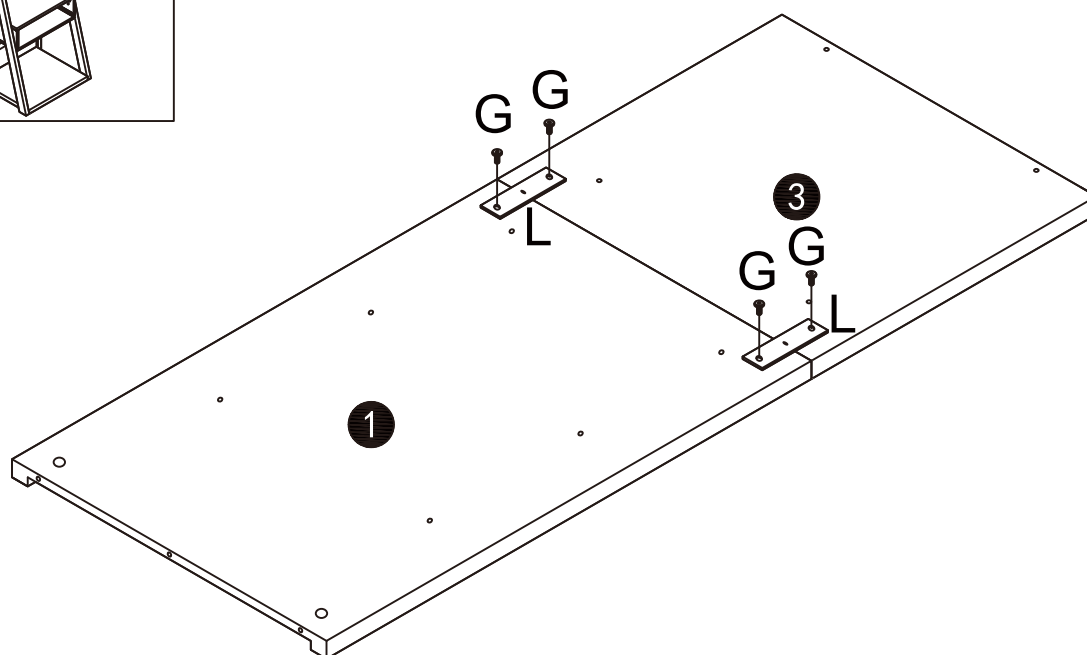

L	X2	G	X4
		6*12mm	
		15/64*15/32"	

Conecte las tablas 1# y 3# usando la pieza L, apriete con el tornillo G.

# INSTRUCCIONES DE ENSAMBLAJE

## Sección de estantería

### Paso 3

- Instale K2 en la tabla 5
- Instale N en la tabla 5.
- Fije T a las tablas 7# y 8#, apriete con el tornillo J.

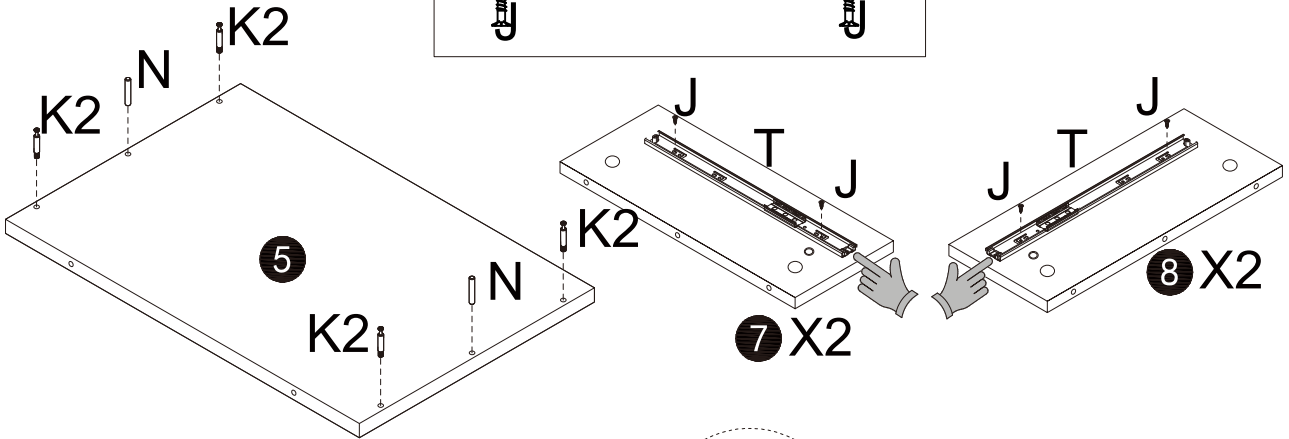
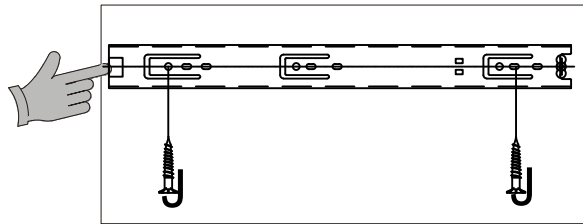
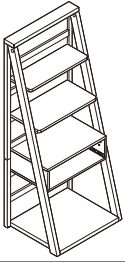

K2	X4	N	X2	J	X4
7*35mm		6*30mm		M3*12mm	
Ø9/32*1-37/64"		Ø15/64*1-3/16"		1/8*15/32"	

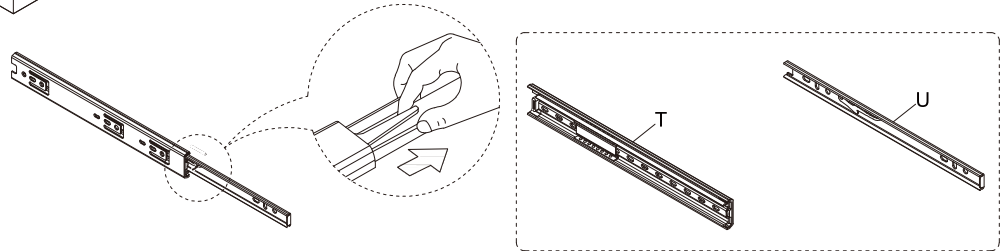

## Sección de estantería

### Paso 4

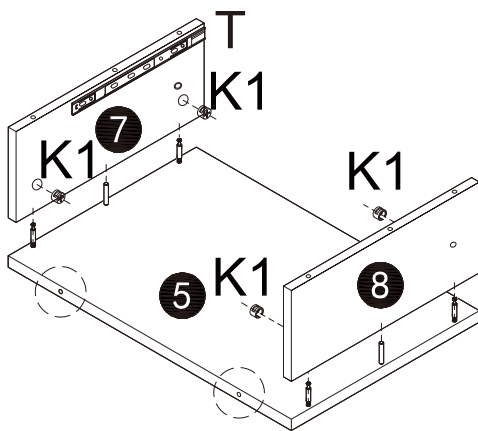
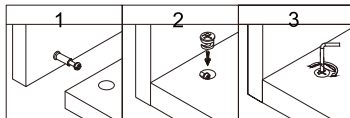
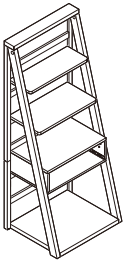

Fije las tablas 7# y 8# a la tabla 5#, apriete con el tornillo K1.

**Nota:** La posición del agujero dentro del círculo debe estar orientada hacia el lado opuesto a la T, como se muestra en la figura.

K1	X4
15*10mm	
Ø19/32*25/64"	

## Sección de estantería

### Paso 5

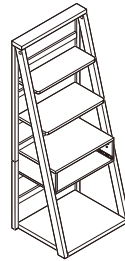

Fije la tabla 6# a las tablas 7# y 8#, apriete con el tornillo H.

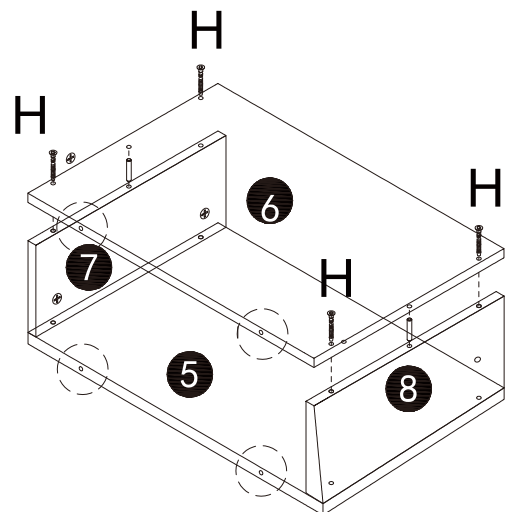

**Nota:** La posición del agujero dentro del círculo debe estar orientada hacia el lado opuesto a la T, como se muestra en la figura.

H	X4	N	X2
M5*40mm		6*30mm	
13/64*1-37/64"		Ø15/64*1-3/16"	

# INSTRUCCIONES DE ENSAMBLAJE

Sección de estantería

Paso 6

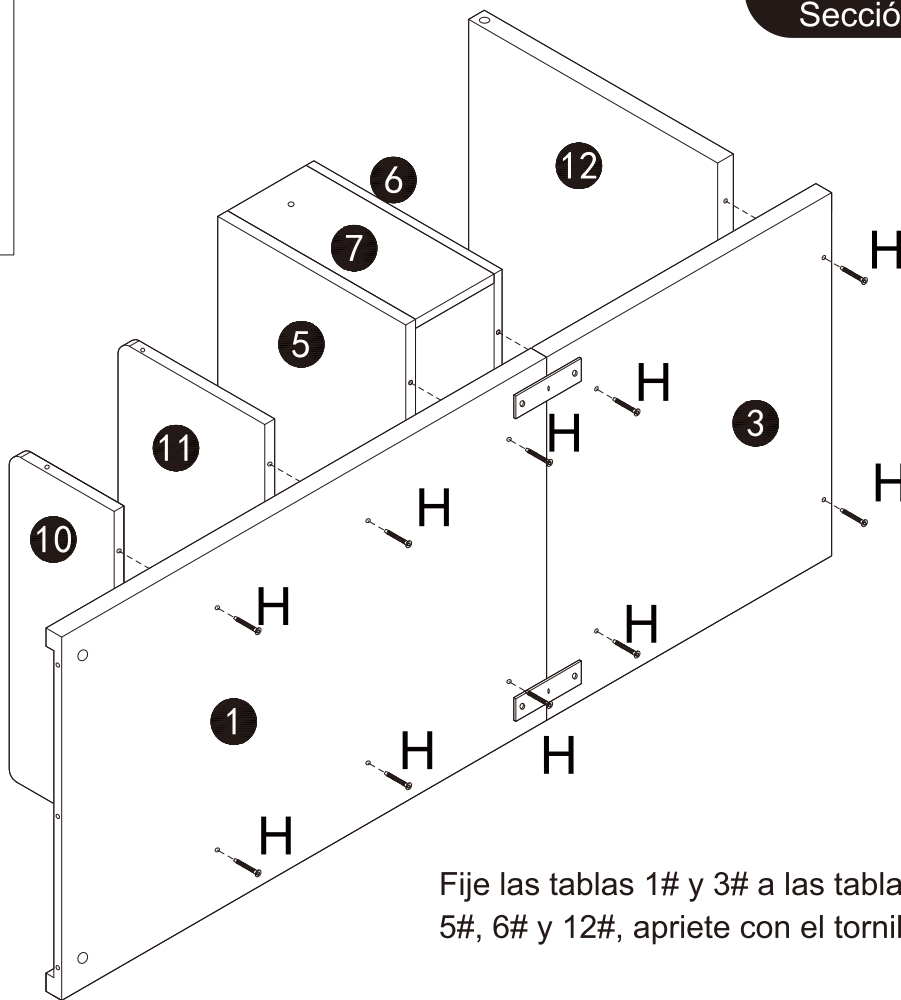
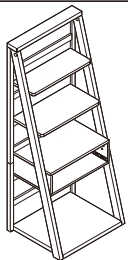

Fije las tablas 1# y 3# a las tablas 10#, 11#, 5#, 6# y 12#, apriete con el tornillo H.

H	X10
	
M5*40mm	
13/64*1-37/64"	

Sección de estantería

Paso 7

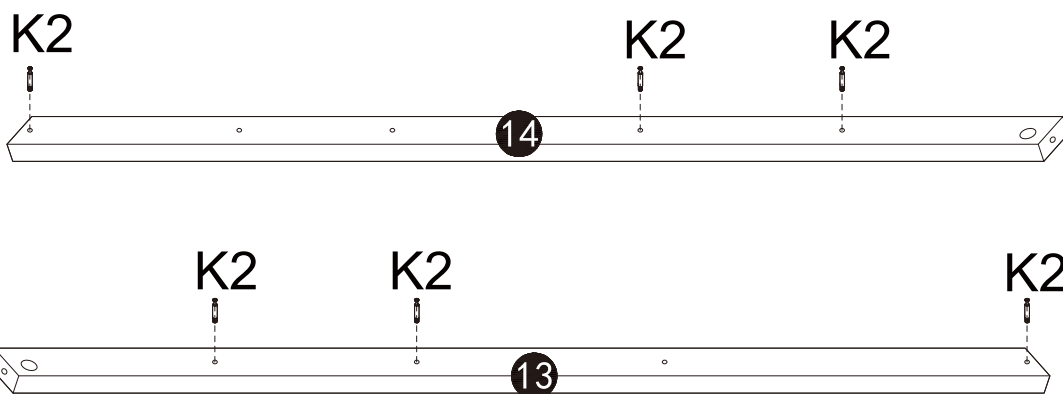
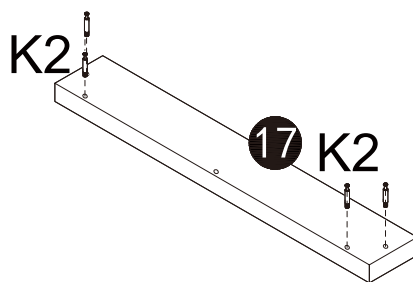
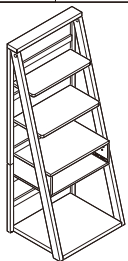

- Instale K2 en dos tablas 17#.
- Instale K2 en las tablas 13# y 14#.

K2	X10
	
7*35mm	
Ø9/32*1-37/64"	

# INSTRUCCIONES DE ENSSAMBLAJE

Sección del cabecero

Paso 8

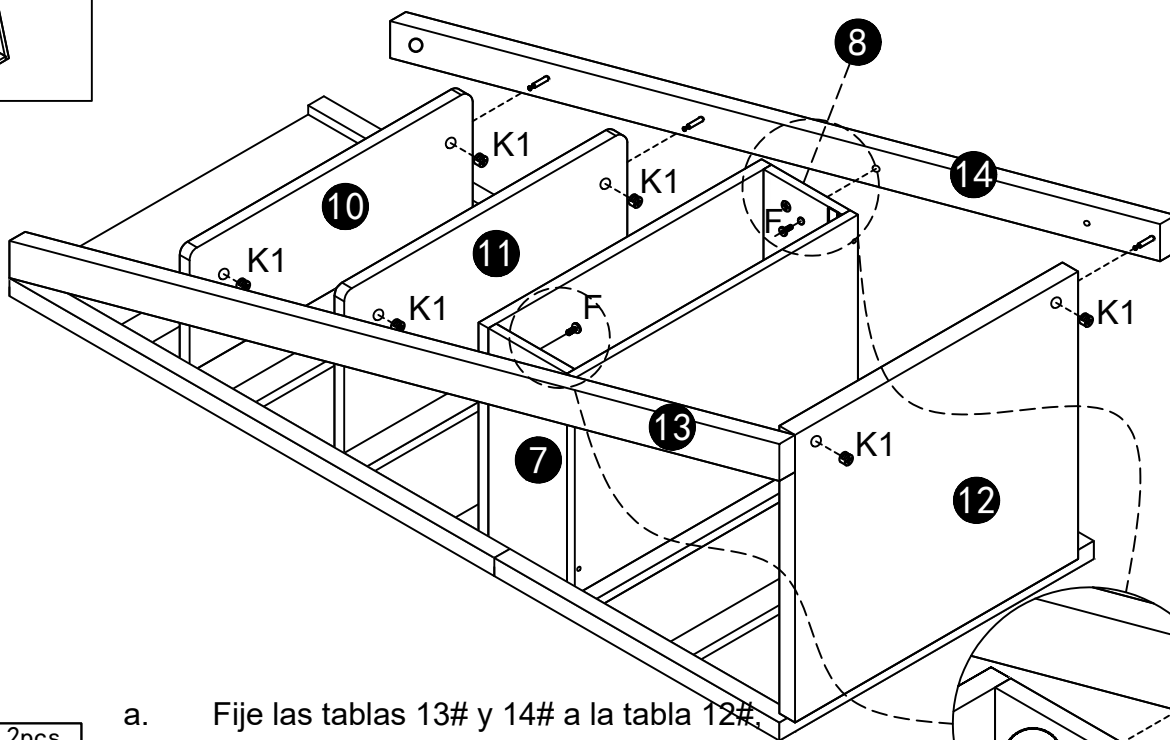
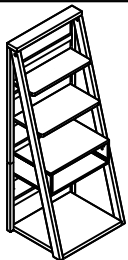

- Fije las tablas 13# y 14# a la tabla 12#, apriete con el tornillo B.
- Fije el cajón lateral a las tablas 13# y 14#, apriete con el tornillo F.

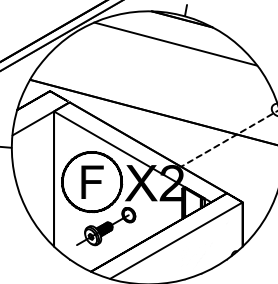

K1	6pcs	F	2pcs
15*10mm		M6*20mm	
Ø19/32*25/64"		Ø15/64*25/32"	

Sección del cabecero

Paso 9

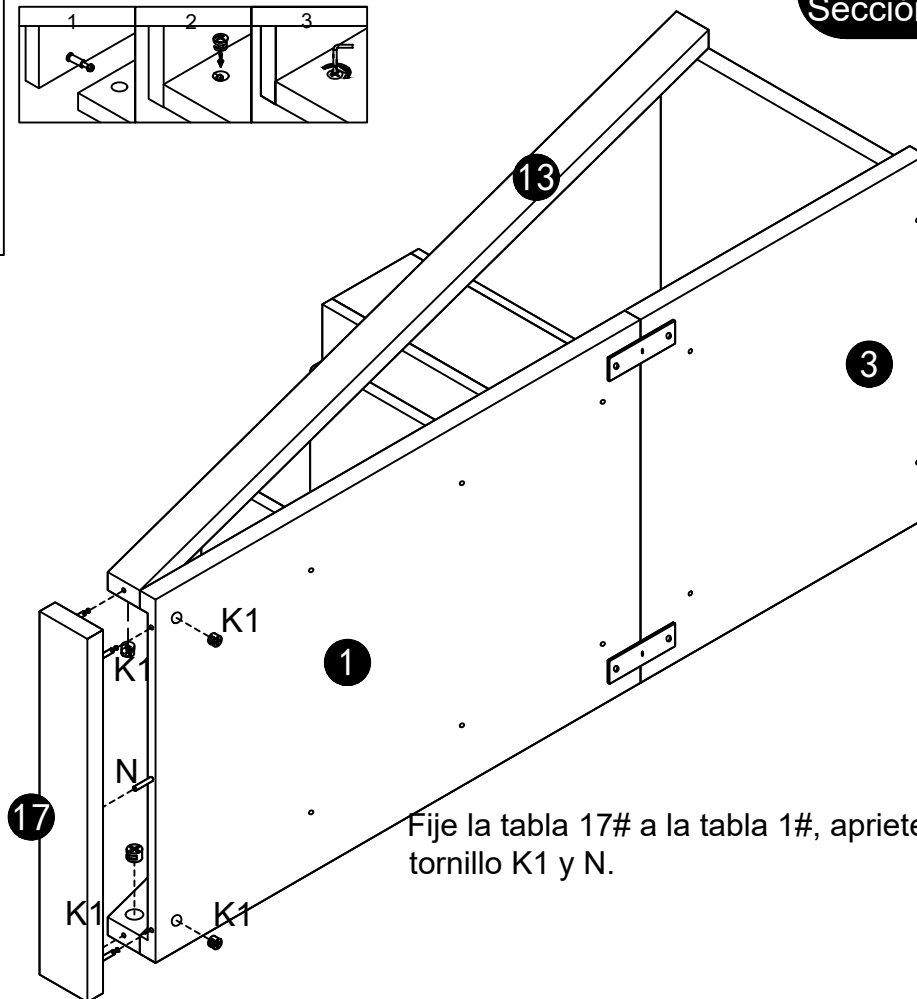
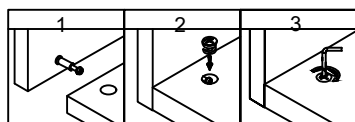
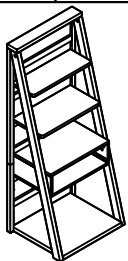

Fije la tabla 17# a la tabla 1#, apriete con el tornillo K1 y N.

K1	4pcs	N	1pc
15*10mm		6*30mm	
Ø19/32*25/64"		Ø15/64*1-3/16"	

# INSTRUCCIONES DE ENSAMBLAJE

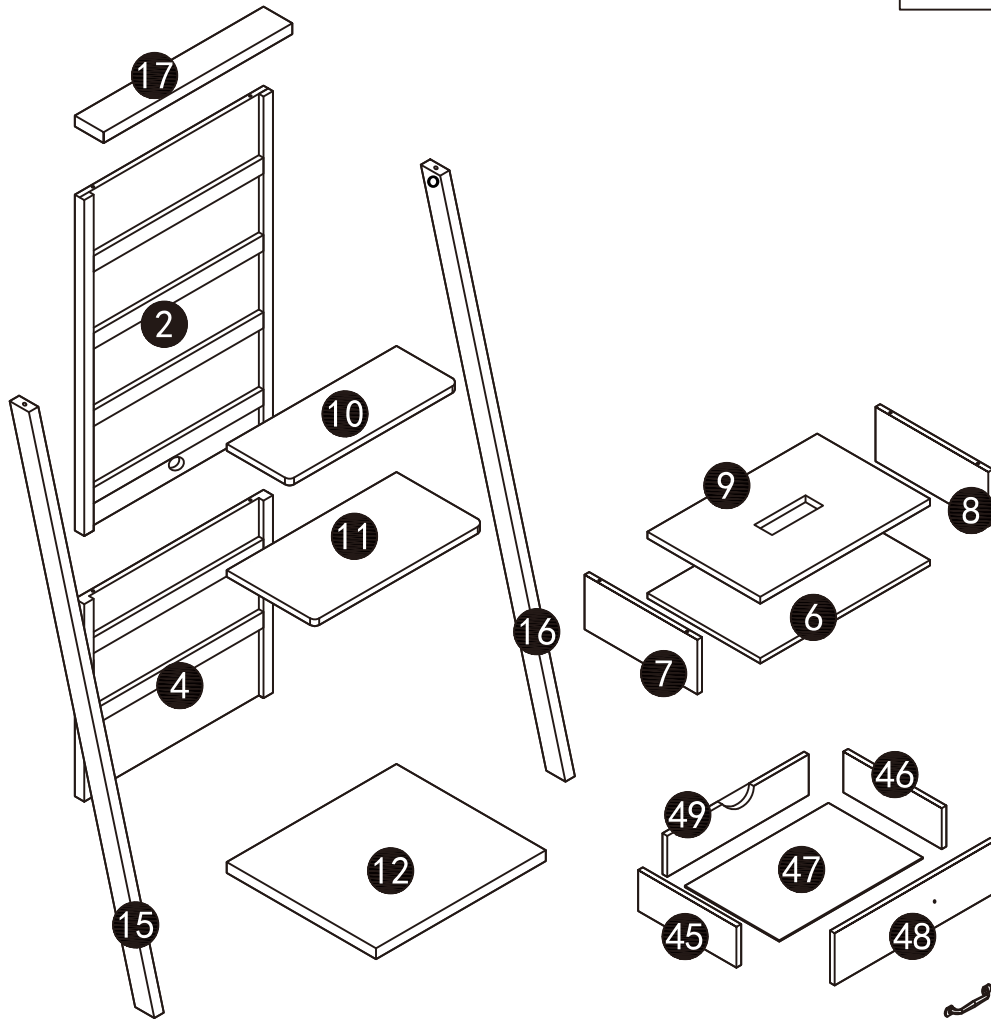
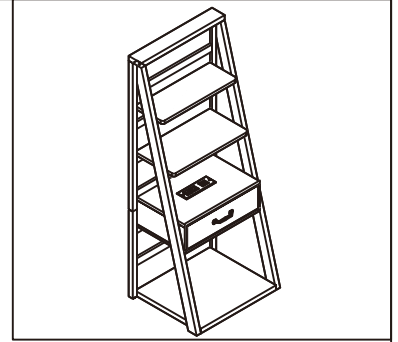

## HARDWARE ACCESSORY LIST

F	X2	G	X4	H	X18	I	X2	J	X10	K1	X16	K2	X16	N	X8
M6*20mm		6*12mm		M5*40mm		M4*16mm		M3*12mm		15*10mm		7*35mm		6*30mm	
Ø15/64*25/32"		15/64*15/32"		13/64*1-37/64"		5/32*19/32"		1/8*15/32"		Ø19/32*25/64"		Ø9/32*1-37/64"		Ø15/64*1-3/16"	
L	X2	M	X1	S	X1										

# INSTRUCCIONES DE ENSAMBLAJE

Sección de estantería

Paso 10

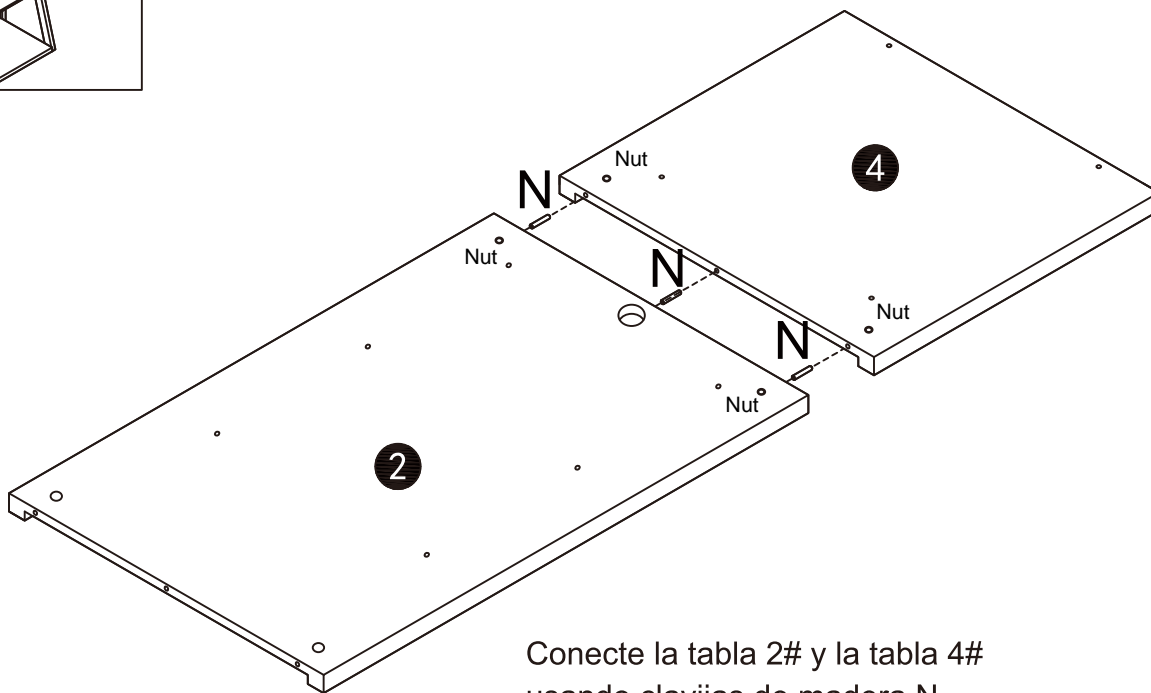

Conecte la tabla 2# y la tabla 4# usando clavijas de madera N.

N	X3
6*30mm	
Ø15/64*1-3/16"	

Sección de estantería

Paso 11

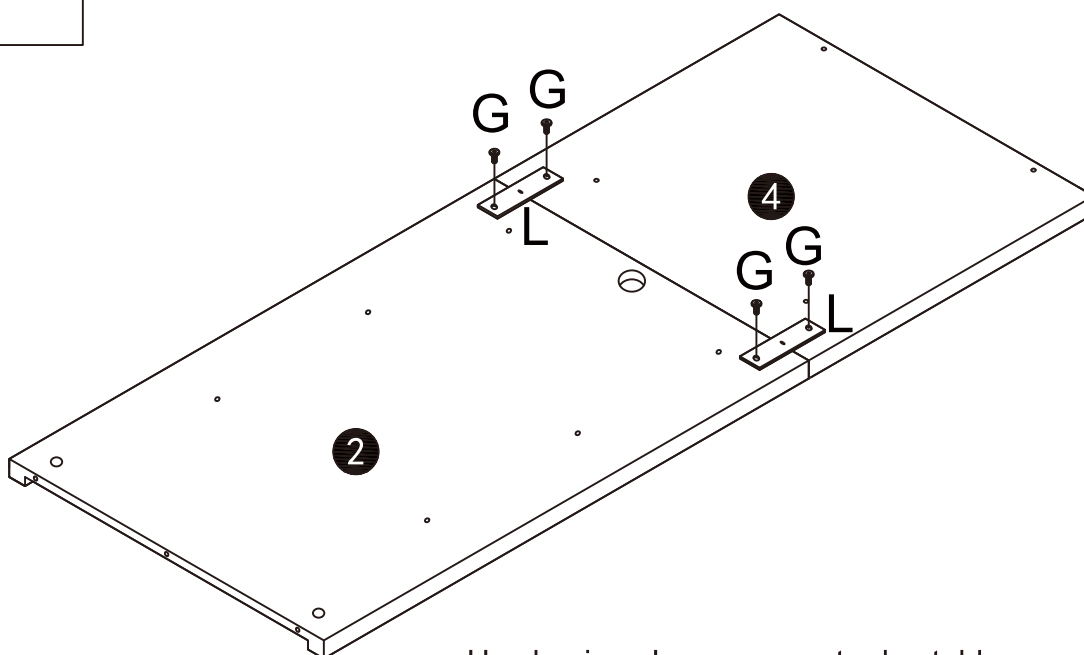

Use la pieza L para conectar las tablas 2# y 4#, apriete con el tornillo G.

L	X2	G	X4
		6*12mm	
		15/64*15/32"	

## Sección de estantería

### Paso 12

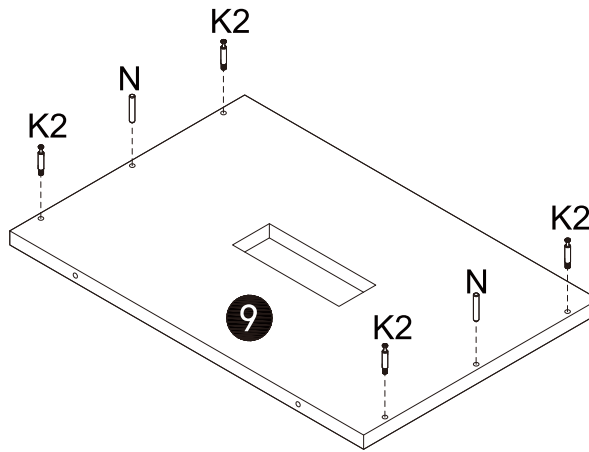
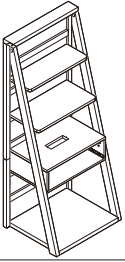

K2	X4	N	X2
7*35mm		6*30mm	
Ø9/32*1-37/64"		Ø15/64*1-3/16"	

- Instale K2 en la tabla 9#.
- Instale N en la tabla 9#.

## Sección de estantería

### Paso 13

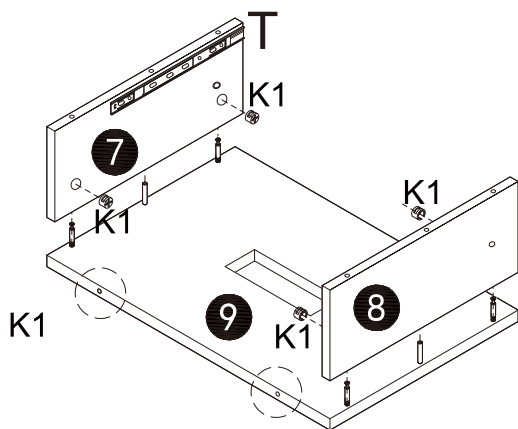
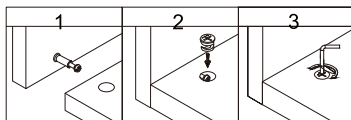
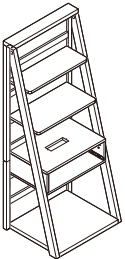

Fije las tablas 7# y 8# a la tabla 9#, apriete con el tornillo K1.

**Nota:** La posición del agujero dentro del círculo debe estar orientada hacia el lado opuesto a la T, como se muestra en la figura.

K1	X4
15*10mm	
Ø19/32*25/64"	

## Sección de estantería

### Paso 14

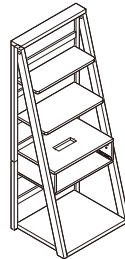

Fije la tabla 6# a las tablas 7# y 8#, apriete con el tornillo H.

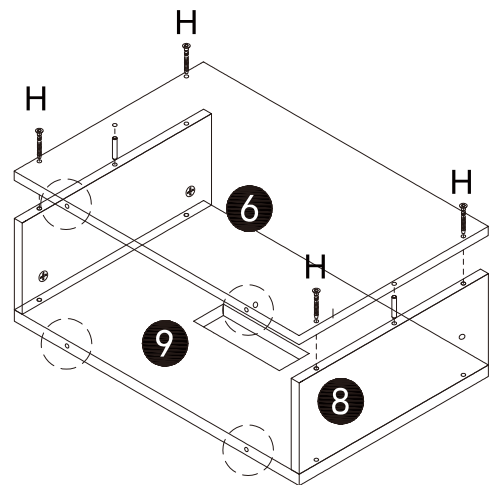

**Nota:** La posición del agujero dentro del círculo debe estar orientada hacia el lado opuesto a la T, como se muestra en la figura.

H	X4	N	X2
M5*40mm		6*30mm	
13/64*1-37/64"		Ø15/64*1-3/16"	

# INSTRUCCIONES DE ENSAMBLAJE

Sección de estantería

Paso 15

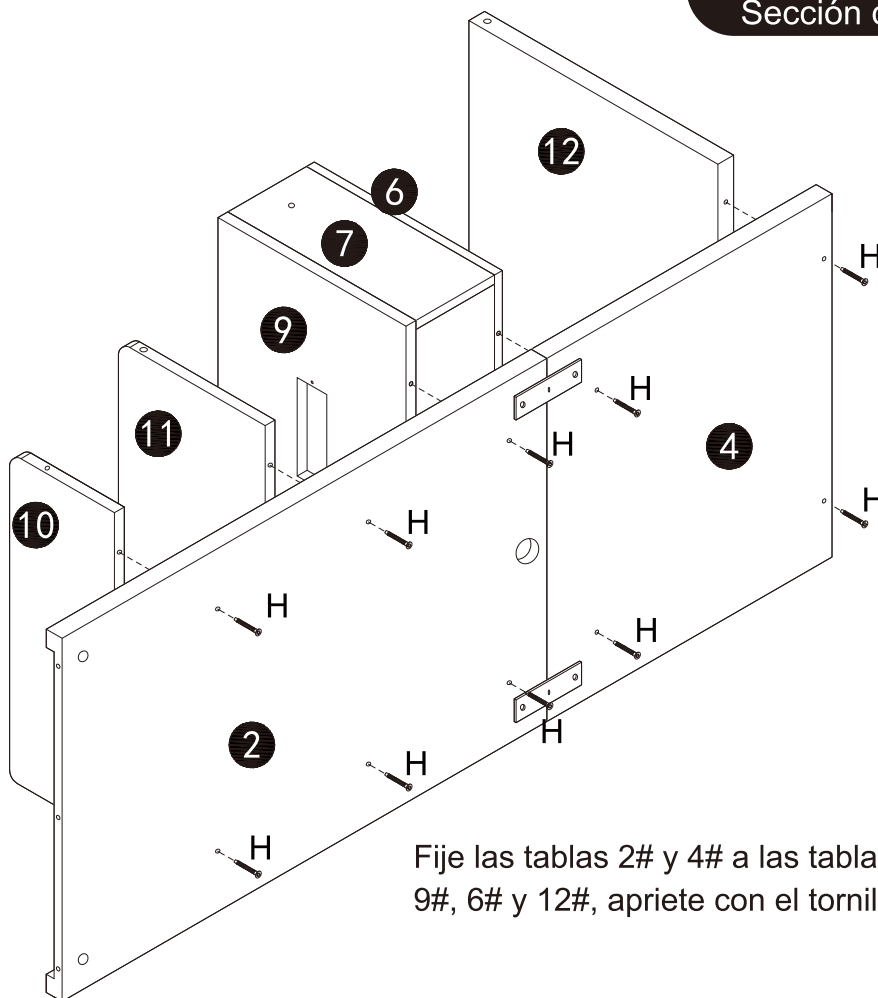
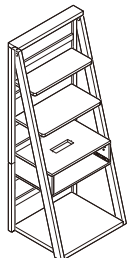

Fije las tablas 2# y 4# a las tablas 10#, 11#, 9#, 6# y 12#, apriete con el tornillo H.

H X10



M5\*40mm

13/64\*1-37/64"

Sección de estantería

Paso 16

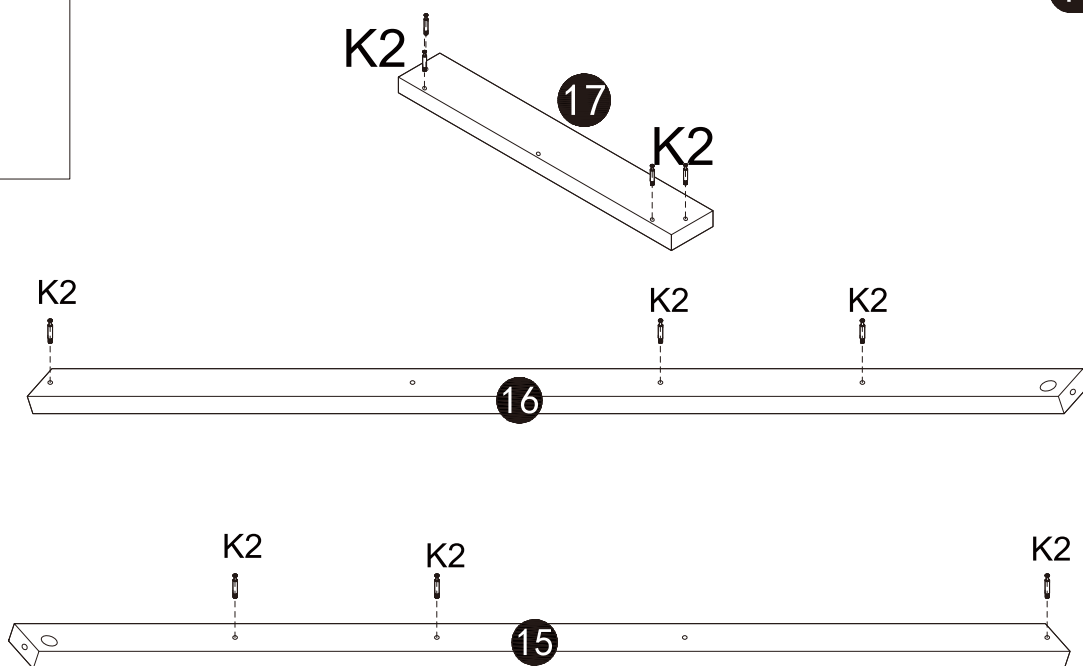
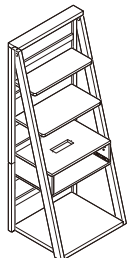

Instale K2 en las tablas 15# y 16#.

K2 X10

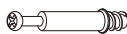

7\*35mm

Ø9/32\*1-37/64"

# INSTRUCCIONES DE ENSSAMBLAJE

Sección del cabecero

Paso 17

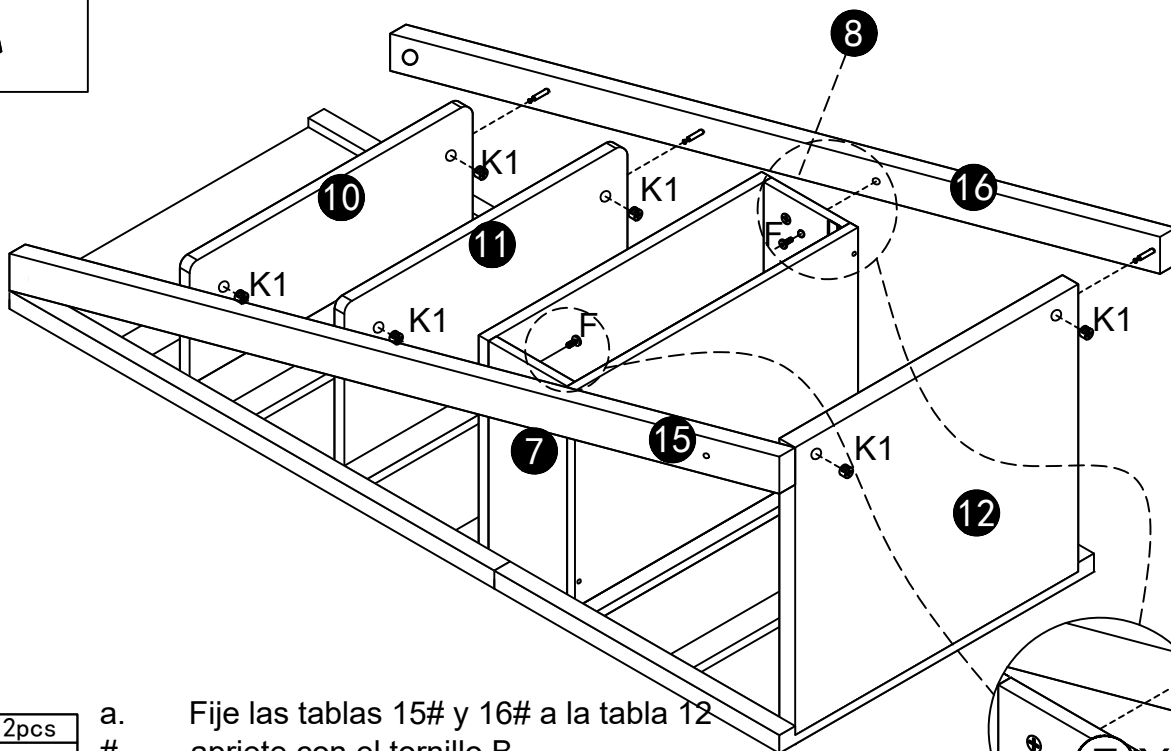
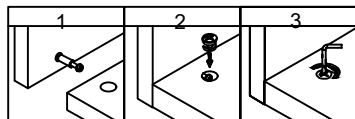

K1	6pcs	F	2pcs
15*10mm		M6*20mm	
Ø19/32*25/64"		Ø15/64*25/32"	

- Fije las tablas 15# y 16# a la tabla 12 #, apriete con el tornillo B.
- Fije el cajón lateral a las tablas 15# y 16#, apriete con el tornillo F.

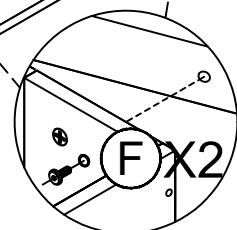

Sección del cabecero

Paso 18

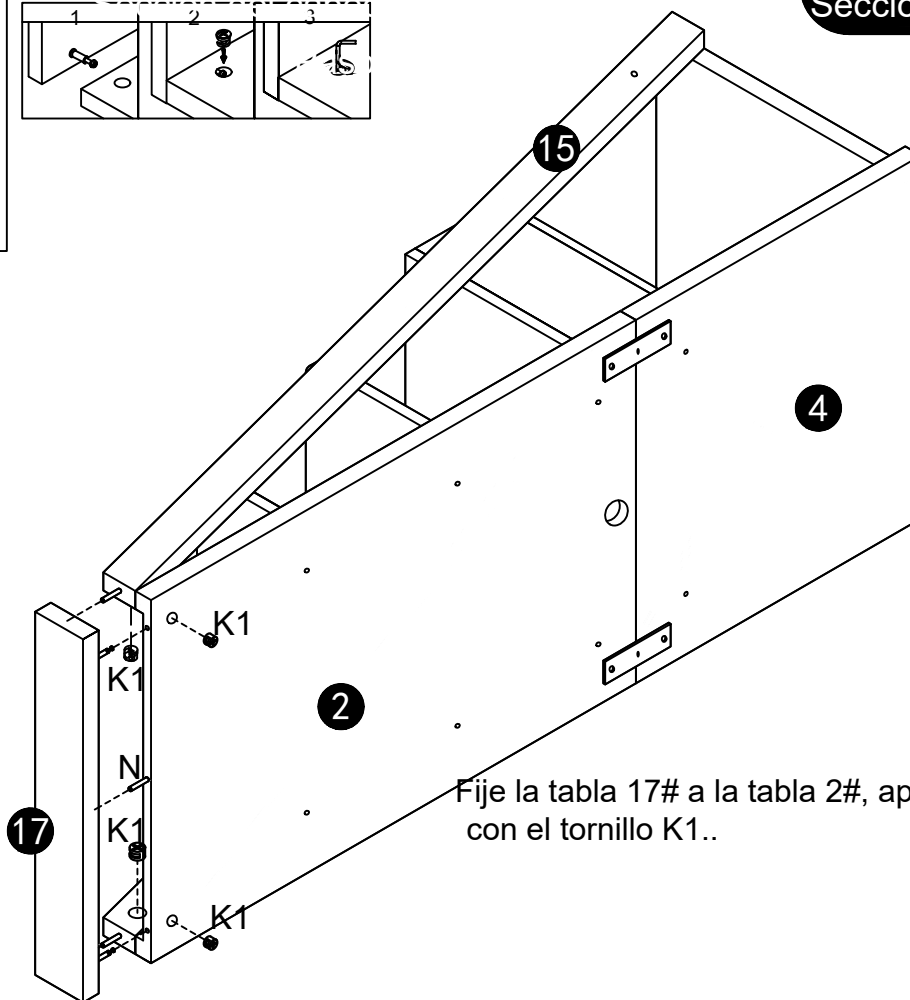
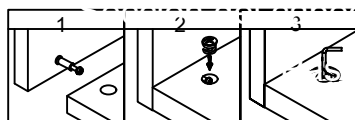
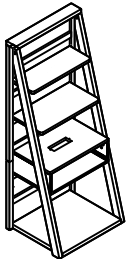

Fije la tabla 17# a la tabla 2#, apriete con el tornillo K1..

K1	4pcs	N	1pc
15*10mm		6*30mm	
Ø19/32*25/64"		Ø15/64*1-3/16"	

# INSTRUCCIONES DE ENSAMBLAJE

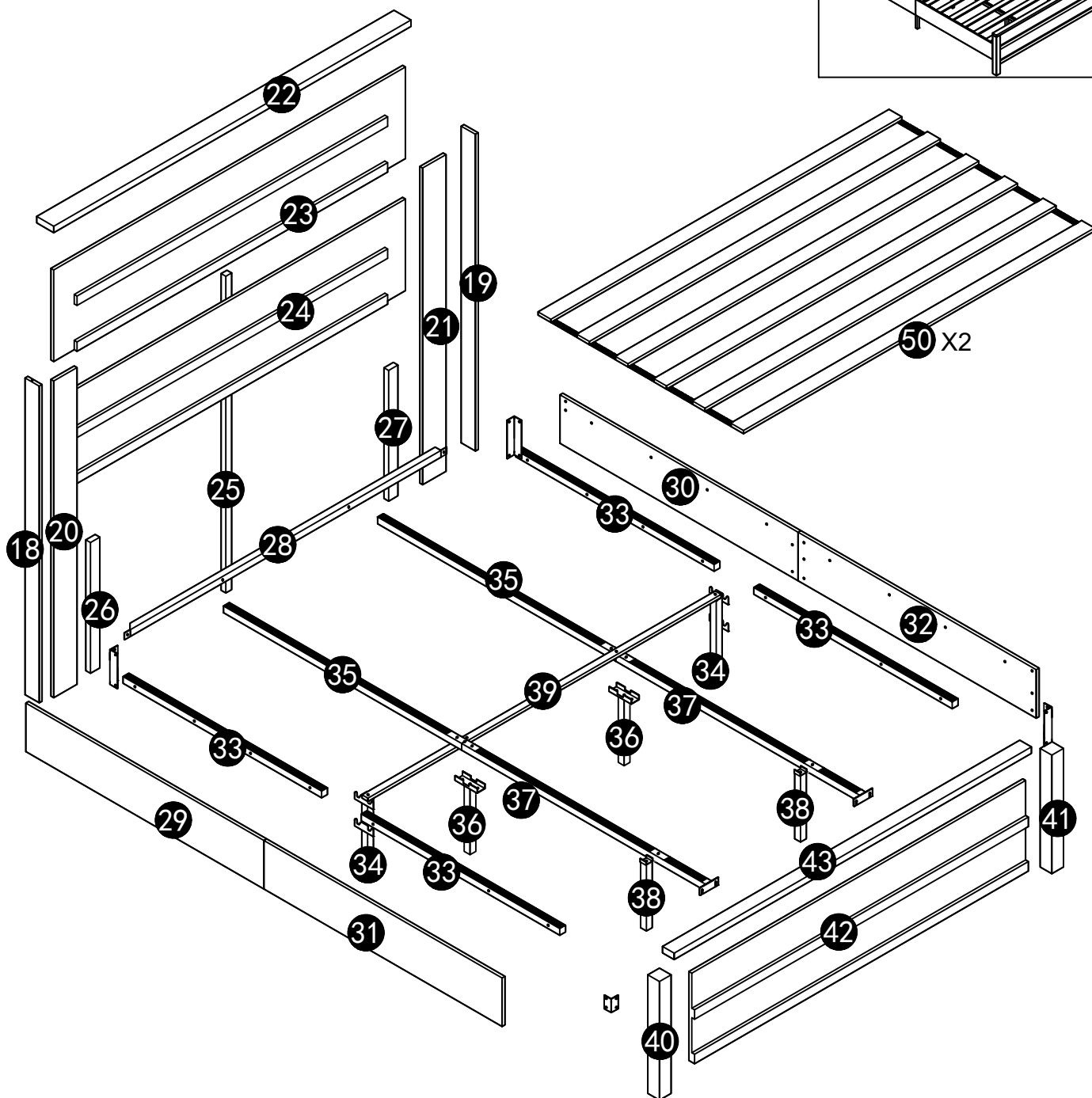
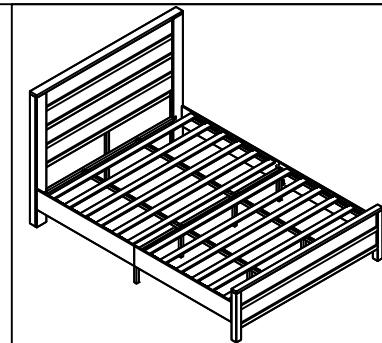

## HARDWARE ACCESSORY LIST

A	4pcs	B	7pcs	C	20pcs	D	28pcs	E	8pcs	F	12pcs	G	30pcs	O	4pcs
M8*60mm	M8*35mm	M6*35mm	Φ 7* Φ 16mm	M6*30mm	M6*20mm	6*12mm									
5/16*2-23/64"	5/16*1-3/8"	15/64*1-3/8"	Ø16/64*19/32"	15/64*1-3/16"	Ø15/64*25/32"	15/64*15/32"									
K1	32pcs	K2	32pcs	N	8pcs	U	4PCS								
15*10mm	7*35mm	6*30mm													
Ø19/32*25/64"	Ø9/32*1-37/64"	Ø15/64*1-3/16"													

# INSTRUCCIONES DE ENSAMBLAJE

Sección del cabecero

Paso 19

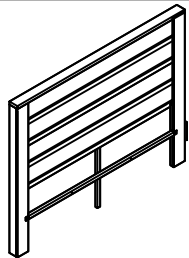

- a. Install K2 on the 20# and 21# boards.
- b. Install N on the 19# board.
- c. Install N on the 18# board.

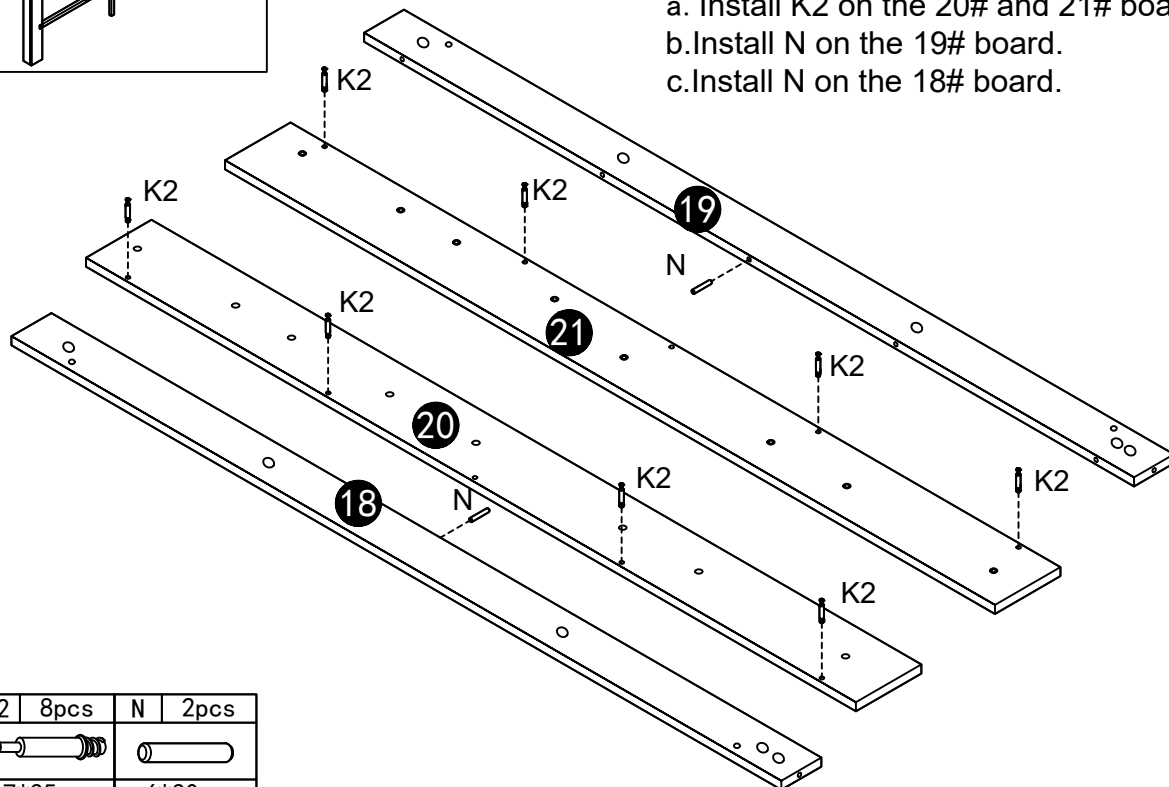

K2	8pcs	N	2pcs
7*35mm		6*30mm	
Ø9/32*1-37/64"		Ø15/64*1-3/16"	

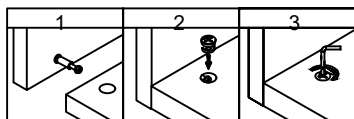
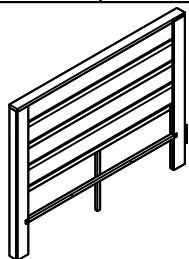

Sección del cabecero

Paso 20

- a. Attach the 19# board to the 21# board, tighten with screw K1
- b. Attach the 20# board to the 18# board, tighten with screw K1.

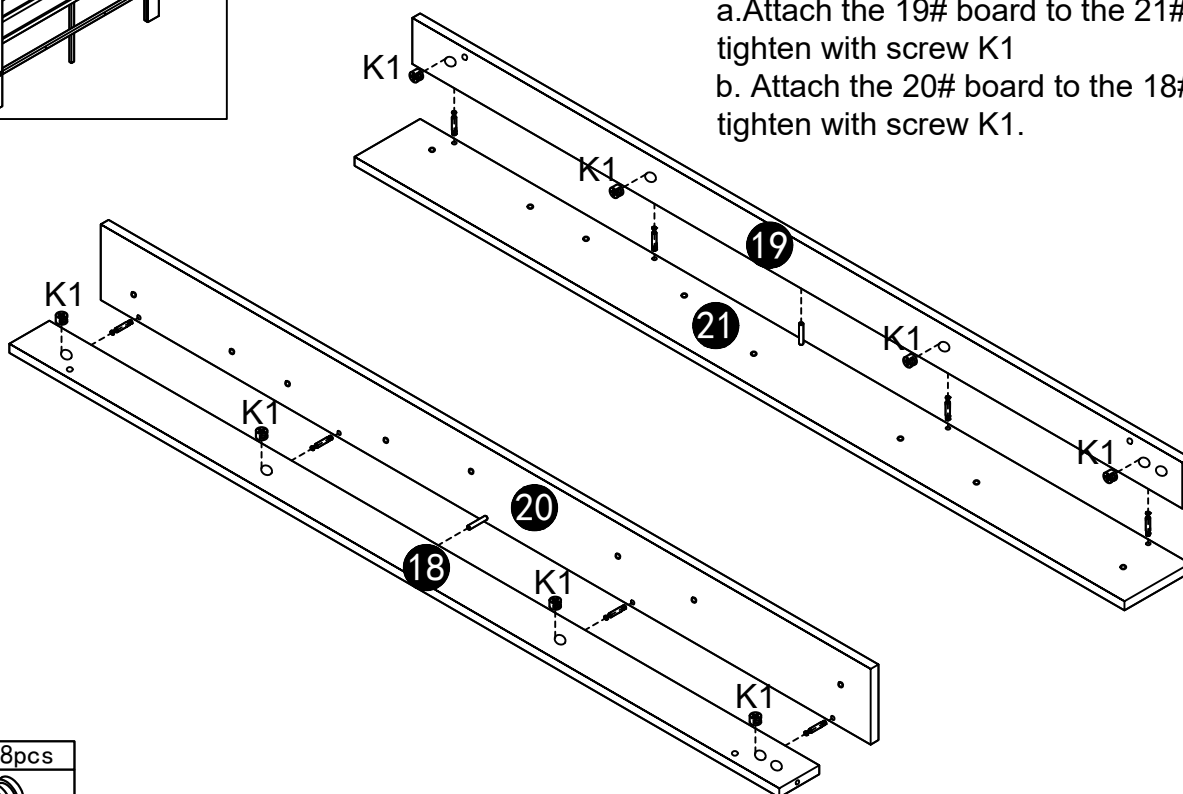

K1	8pcs
15*10mm	
Ø19/32*25/64"	

# INSTRUCCIONES DE ENSAMBLAJE

Sección del cabecero

Paso 21

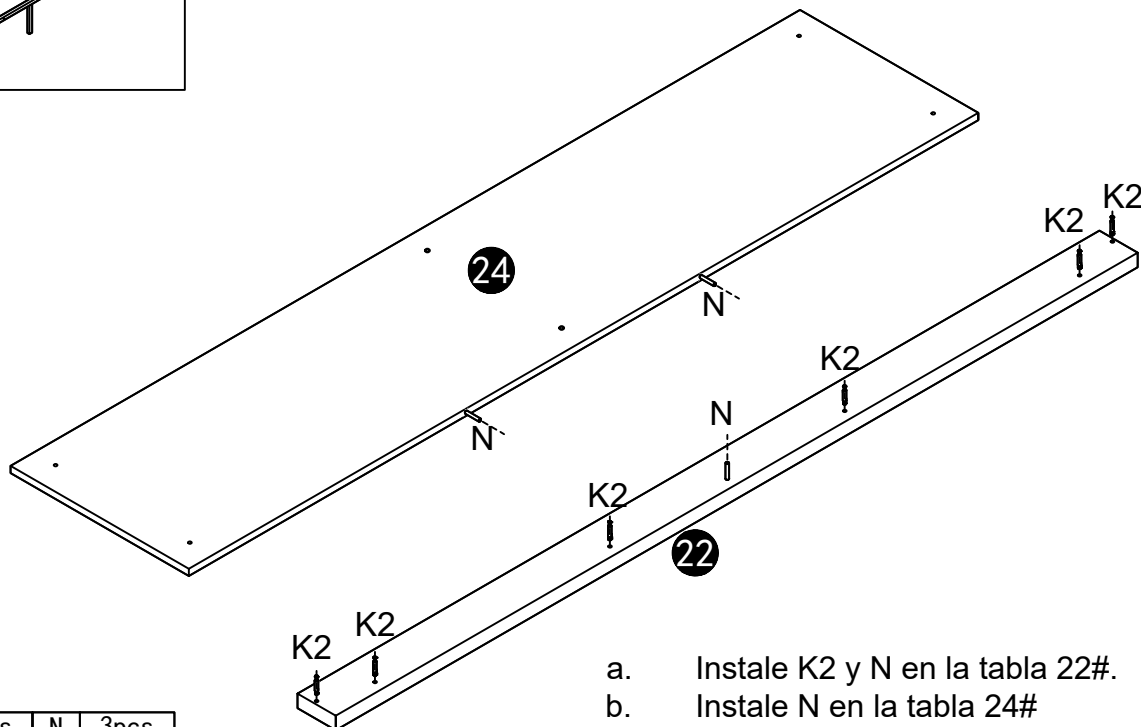
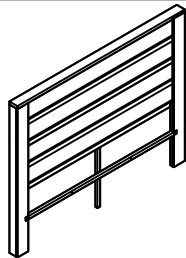

- Instale K2 y N en la tabla 22#.
- Instale N en la tabla 24#.

K2	6pcs	N	3pcs
7*35mm		6*30mm	
Ø9/32*1-37/64"		Ø15/64*1-3/16"	

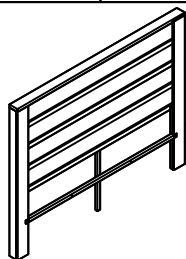

Sección del cabecero

Paso 22

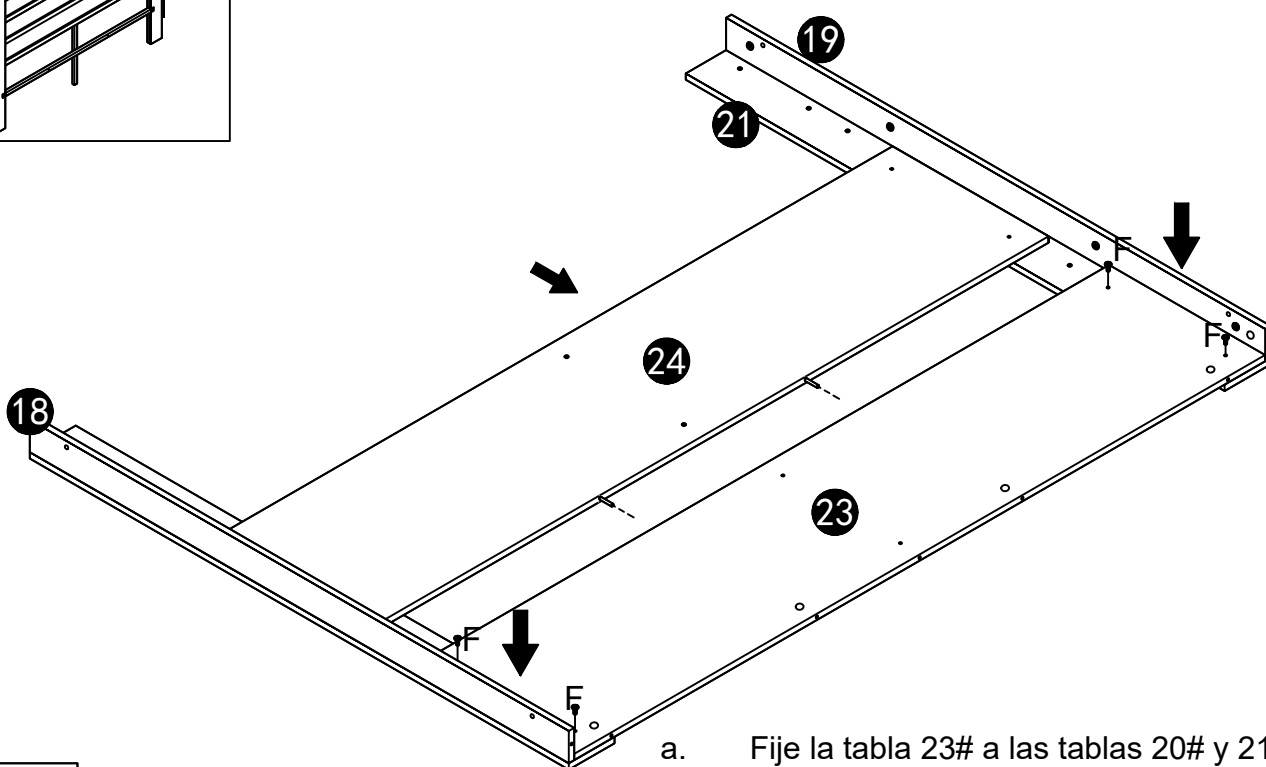

- Fije la tabla 23# a las tablas 20# y 21#, apriete con el tornillo F.
- Fije la tabla 24# a la tabla 23# usando una clavija de madera.

F	4pcs
M6*20mm	
Ø15/64*25/32"	

# INSTRUCCIONES DE ENSSAMBLAJE

Sección del cabecero

Paso 23

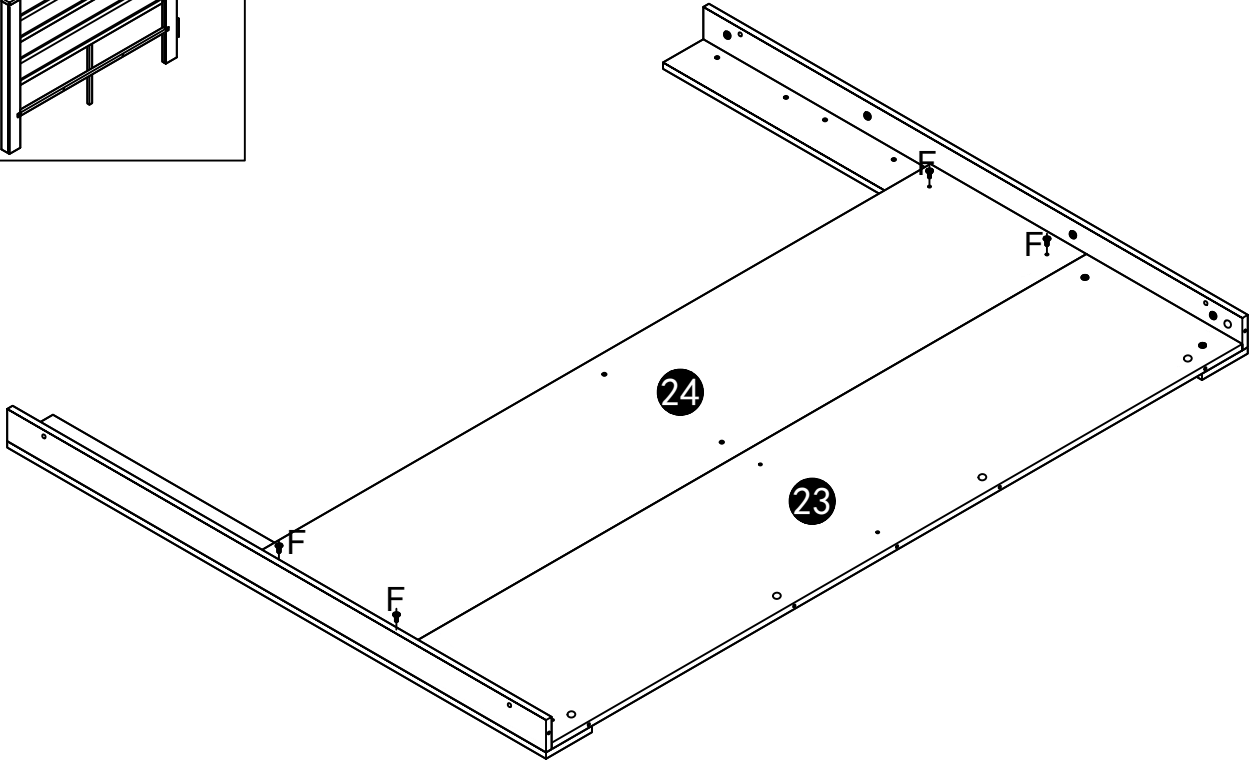
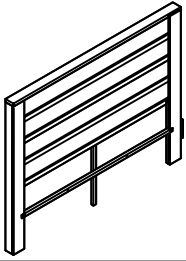

Attach the 24# board to the 20# and 21# boards

F	4 pcs
	
M6*20mm	
Ø15/64*25/32"	

Sección del cabecero

Paso 24

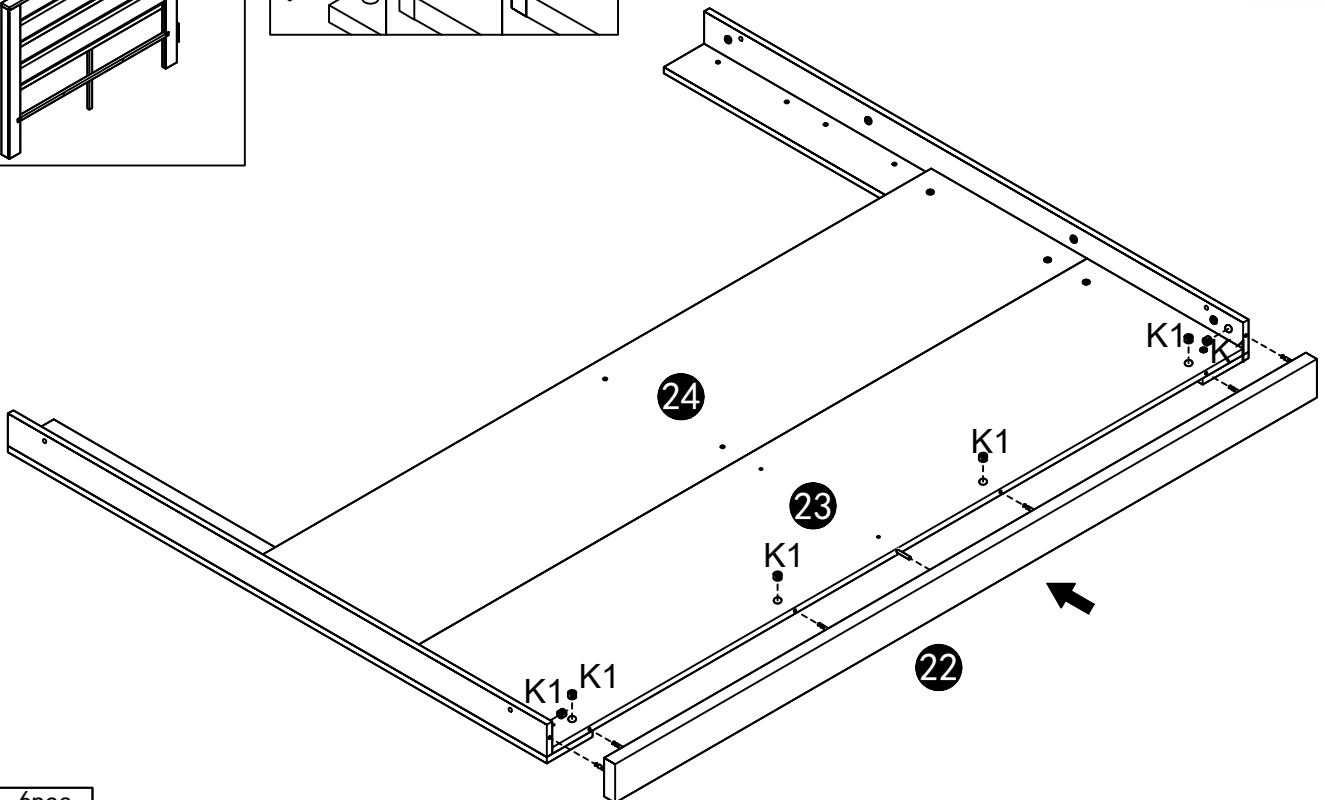
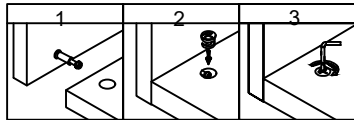
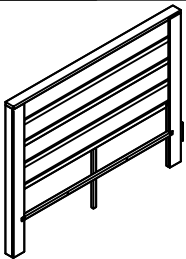

Attach the 22# board to the 23# board, tighten with screw K1.

K1	6 pcs
	
15*10mm	
Ø19/32*25/64"	

# INSTRUCCIONES DE ENSSAMBLAJE

## Sección del cabecero

### Paso 25

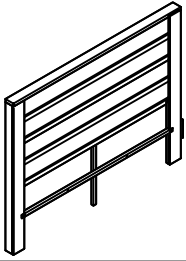

Nota: Por favor, asegúrese de diferenciar claramente las posiciones de bloqueo del tornillo C y del tornillo E

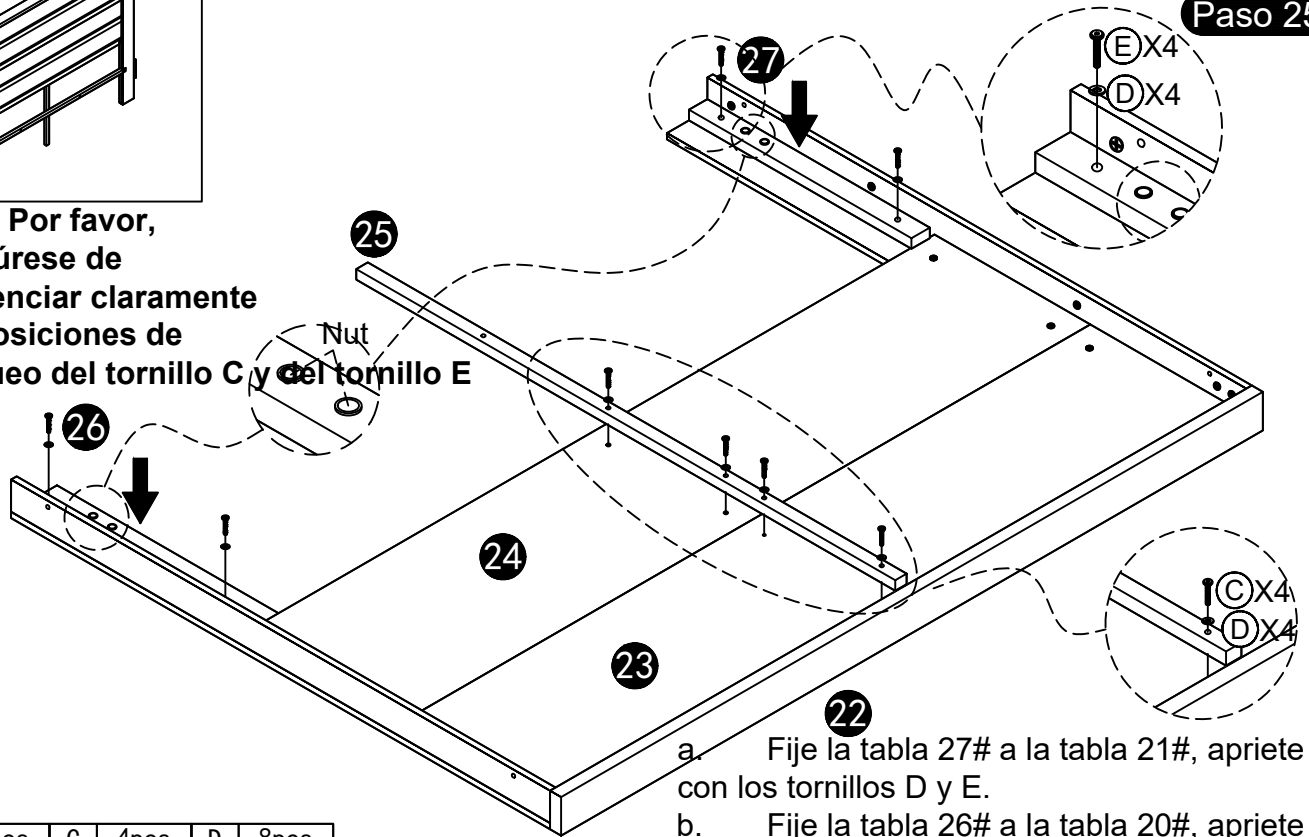

- Fije la tabla 27# a la tabla 21#, apriete con los tornillos D y E.
- Fije la tabla 26# a la tabla 20#, apriete con los tornillos D y E.
- Fije la tabla 25# al cabecero, apriete con el tornillo C.

E	4pcs	C	4pcs	D	8pcs
M6*30mm		M6*35mm		Φ 6*Φ 16mm	
15/64*1-3/16"		15/64*1-3/8"		Ø16/64*19/32"	

## Sección del cabecero

### Paso 26

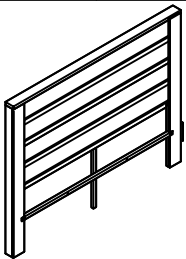

Fije la tabla 28# a las tablas 20# y 21#, apriete con el tornillo G.

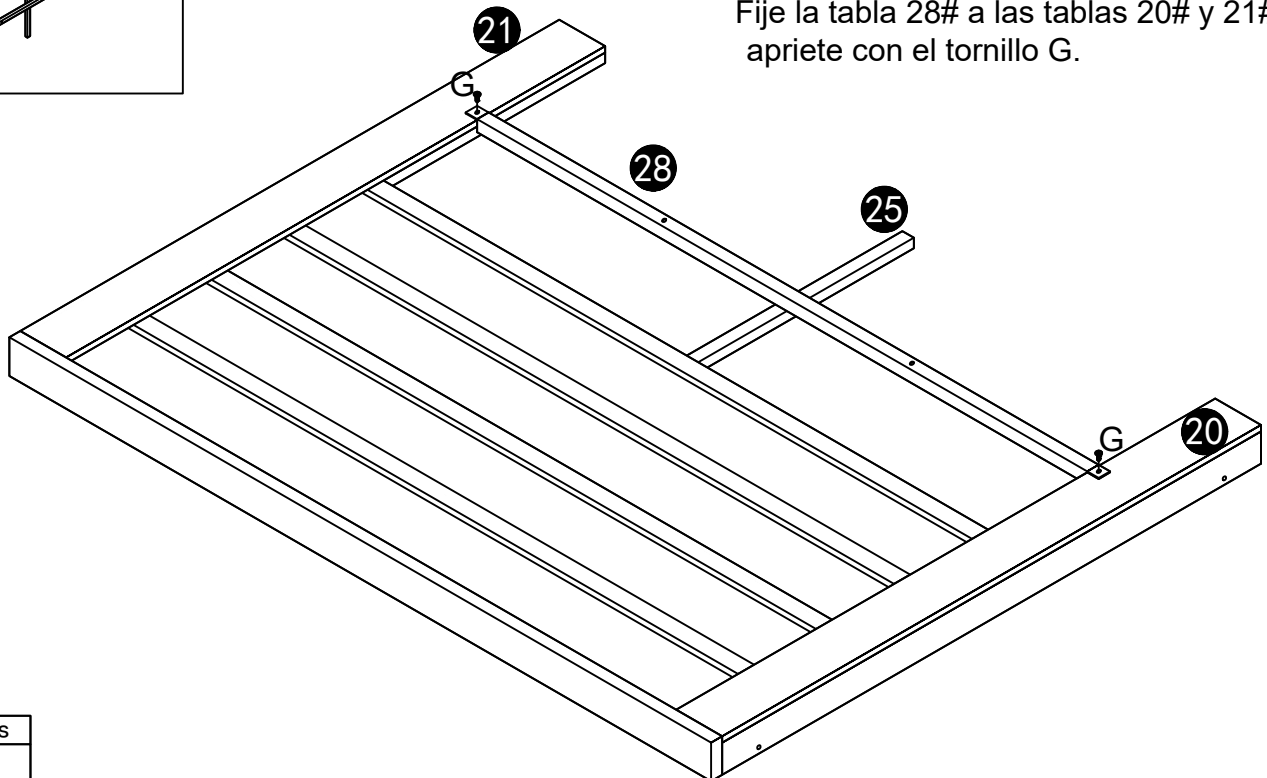

G	2pcs
6*12mm	
15/64*15/32"	

# INSTRUCCIONES DE ENSAMBLAJE

Sección del cabecero

Paso 27

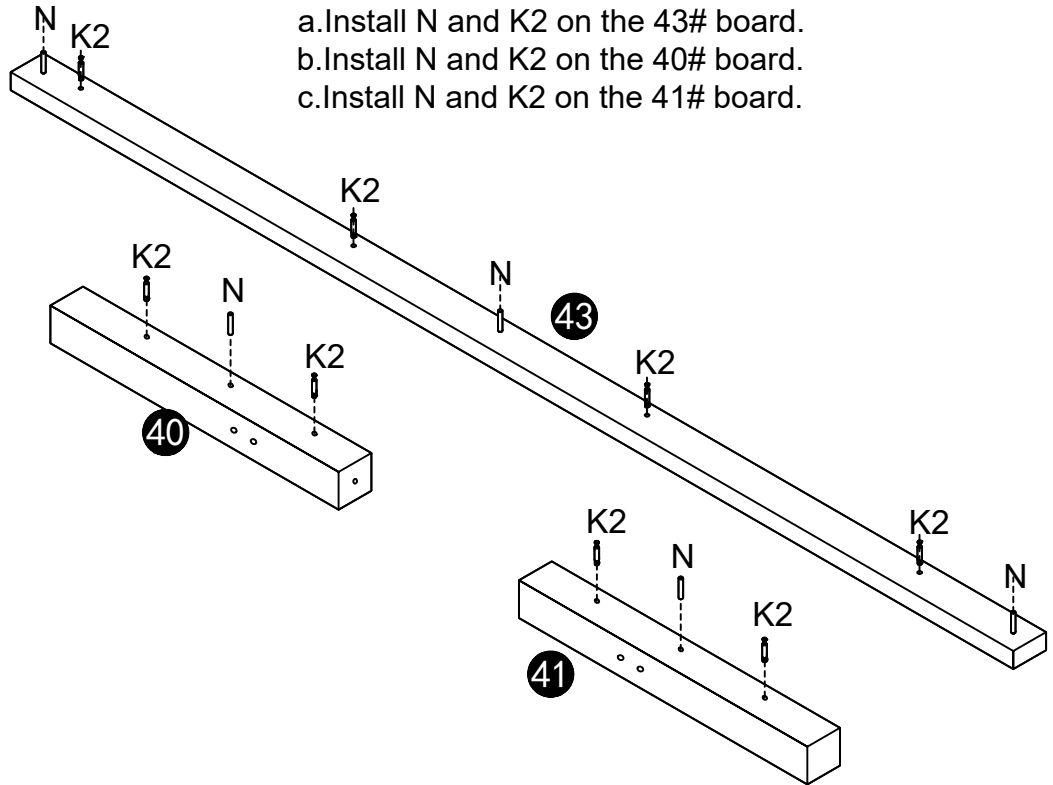
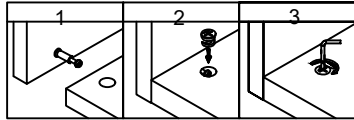
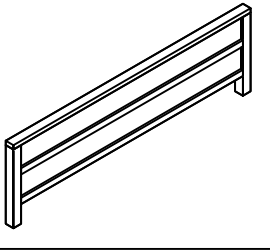

- a. Install N and K2 on the 43# board.
- b. Install N and K2 on the 40# board.
- c. Install N and K2 on the 41# board.

K2	8pcs	N	5pcs
7*35mm		6*30mm	
Ø9/32*1-37/64"		Ø15/64*1-3/16"	

Sección del cabecero

Paso 28

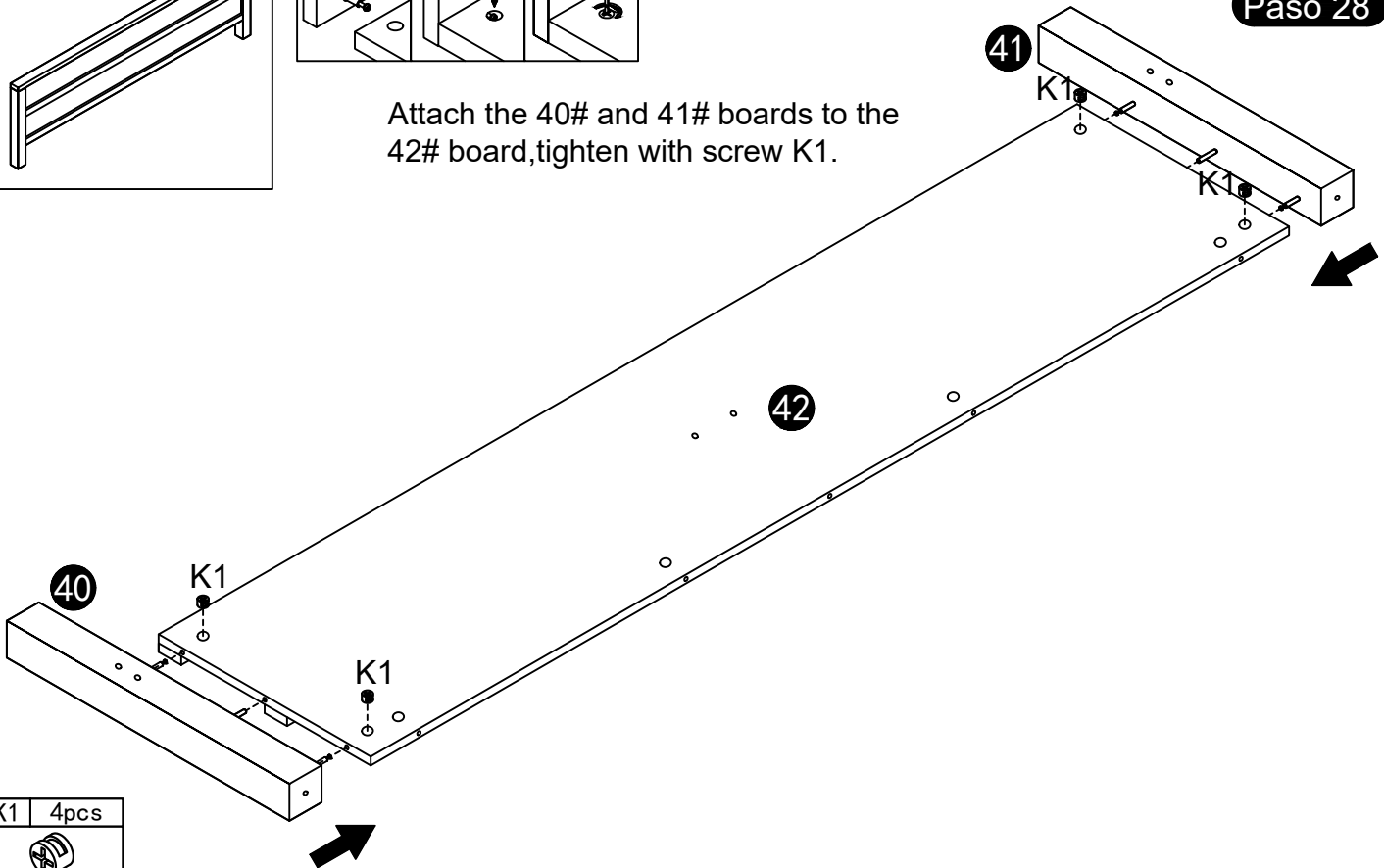
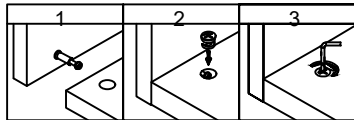
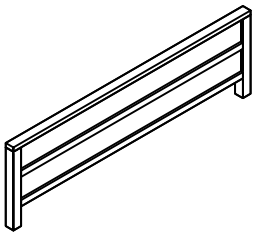

Attach the 40# and 41# boards to the 42# board, tighten with screw K1.

K1	4pcs
15*10mm	
Ø19/32*25/64"	

# INSTRUCCIONES DE ENSAMBLAJE

Sección del cabecero

Paso 29

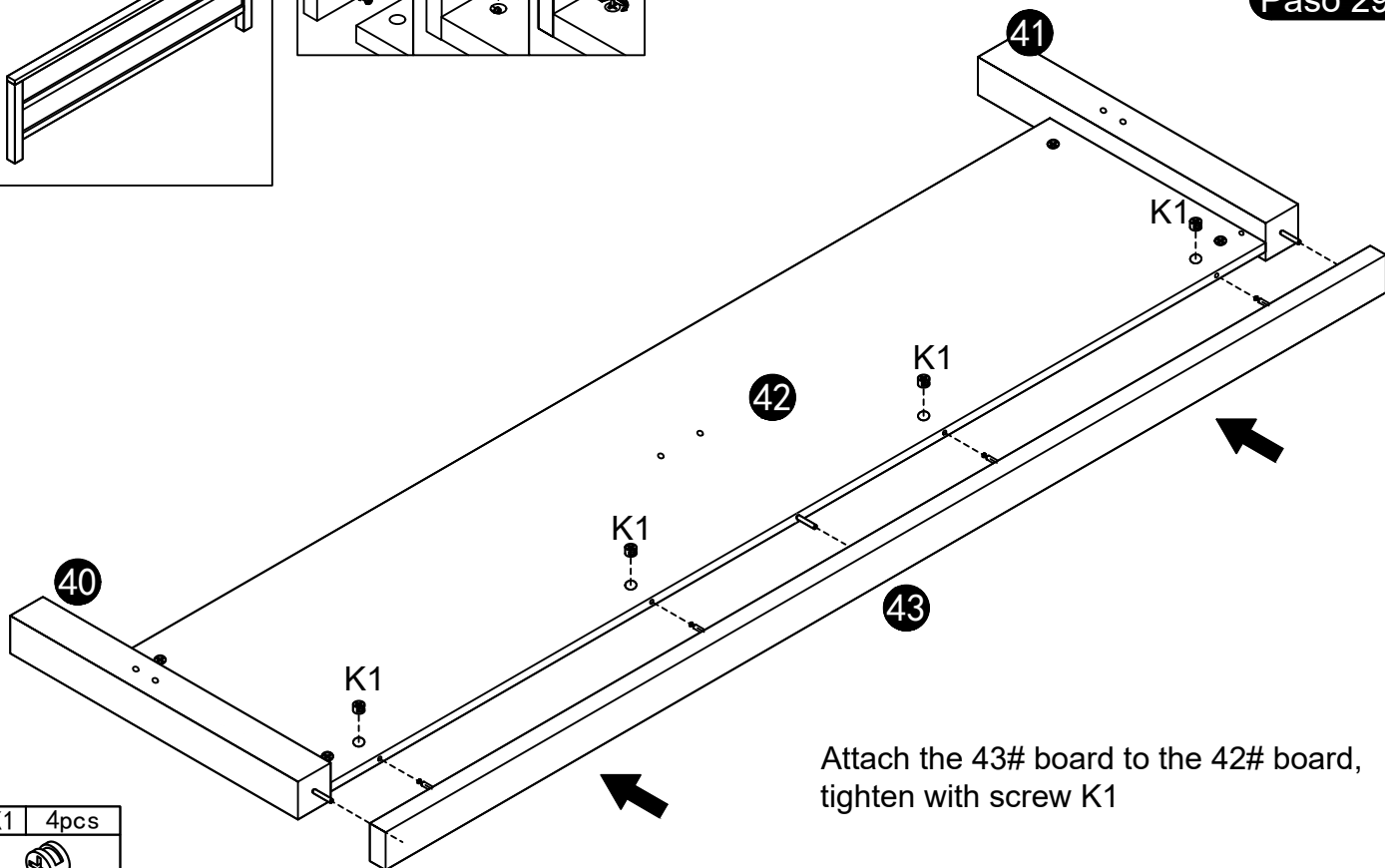
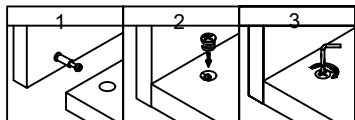
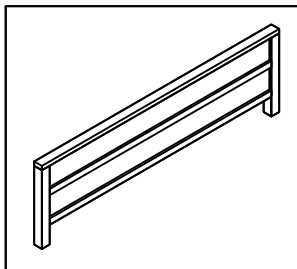

Attach the 43# board to the 42# board, tighten with screw K1

K1	4pcs
	
15*10mm	
Ø19/32*25/64"	

Sección del cabecero

Paso 30

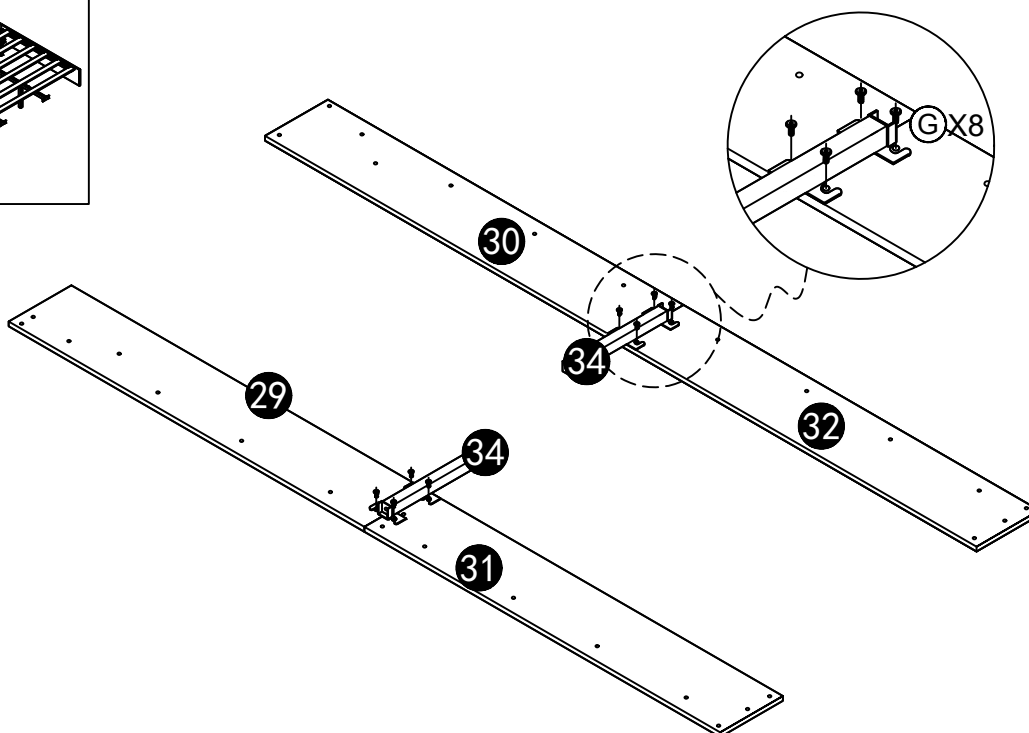
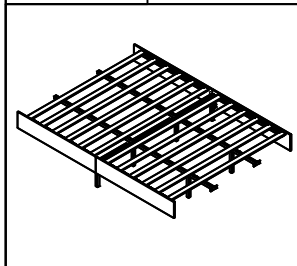

- a. Attach the 34# board to the 30# and 32# boards.
- b. Attach the 34# board to the 29# and 31# boards

G	8pcs
	
M6*12mm	
15/64*15/32"	



# INSTRUCCIONES DE ENSAMBLAJE

Sección del cabecero

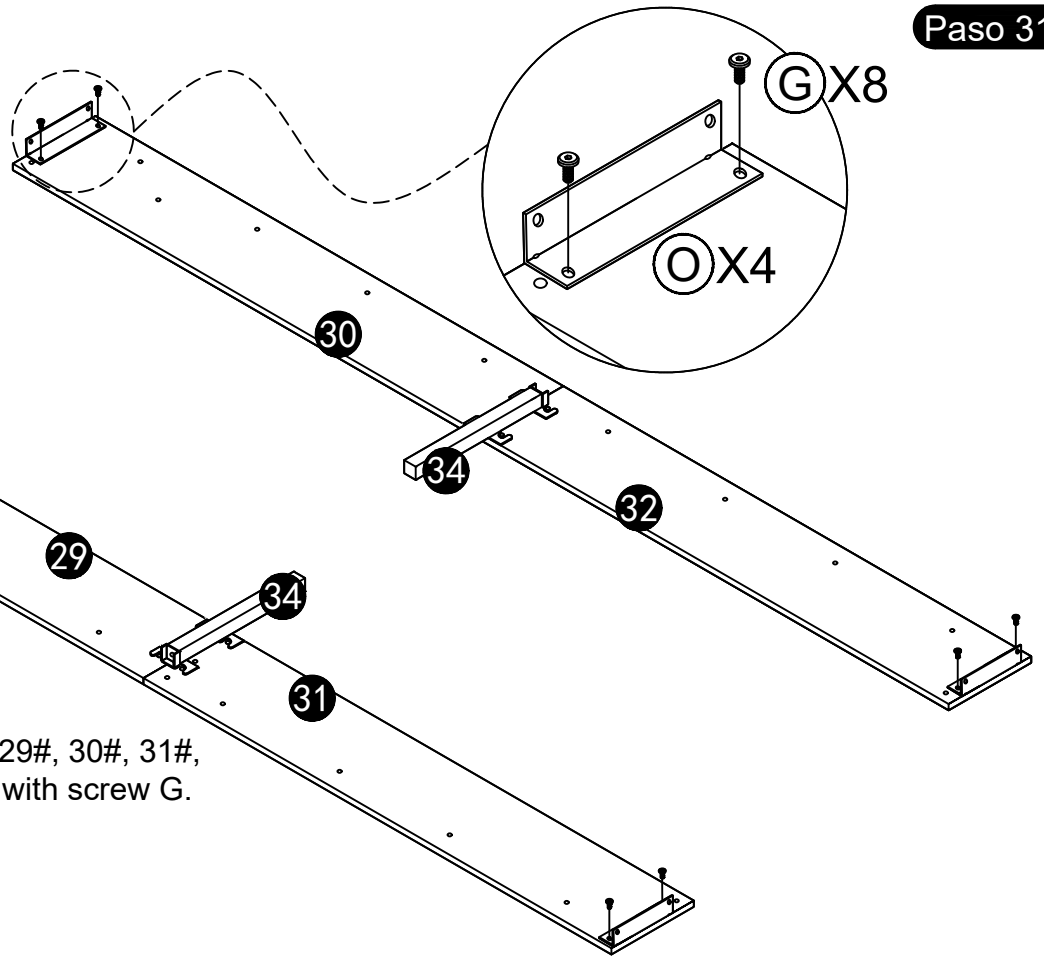
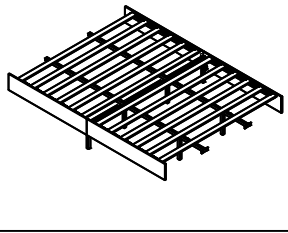
Paso 31



Attach the O part to the 29#, 30#, 31#, and 32# boards, tighten with screw G.

G	8pcs	O	4pcs
			
M6*12mm			
5/16*15/32"			

Sección del cabecero

Paso 32

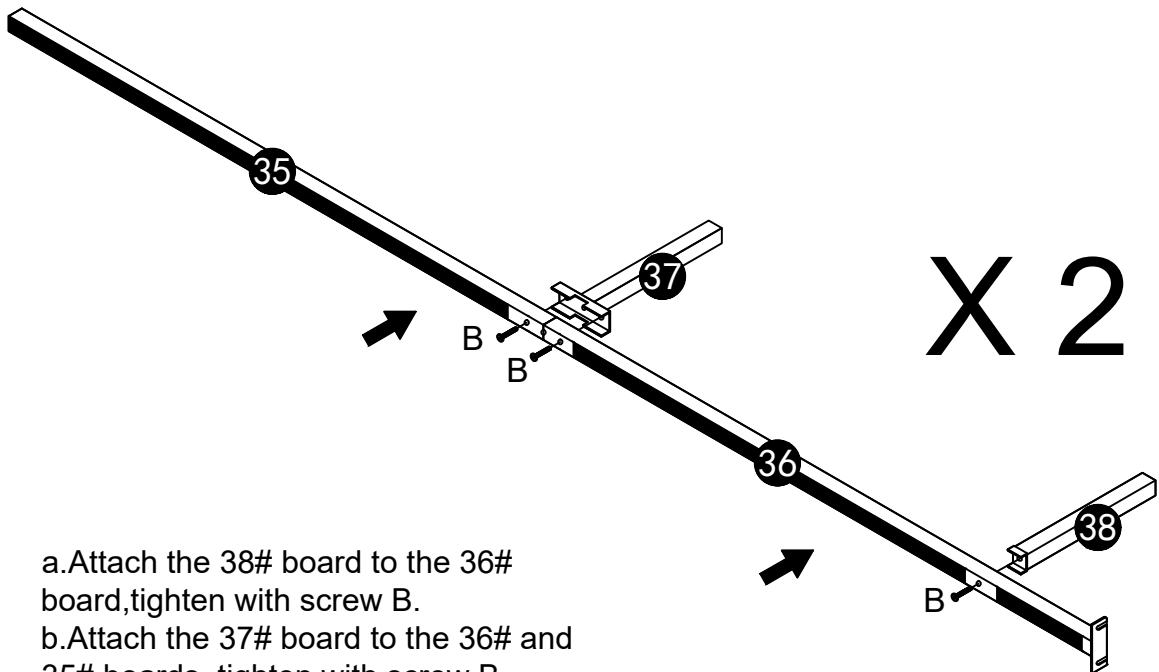
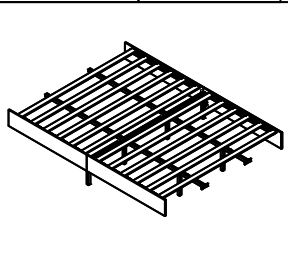

- Attach the 38# board to the 36# board, tighten with screw B.
- Attach the 37# board to the 36# and 35# boards, tighten with screw B.

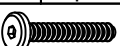
B	3pcs
	
M8*35mm	
5/16*1-3/8"	

# INSTRUCCIONES DE ENSAMBLAJE

Sección del cabecero

Paso 33

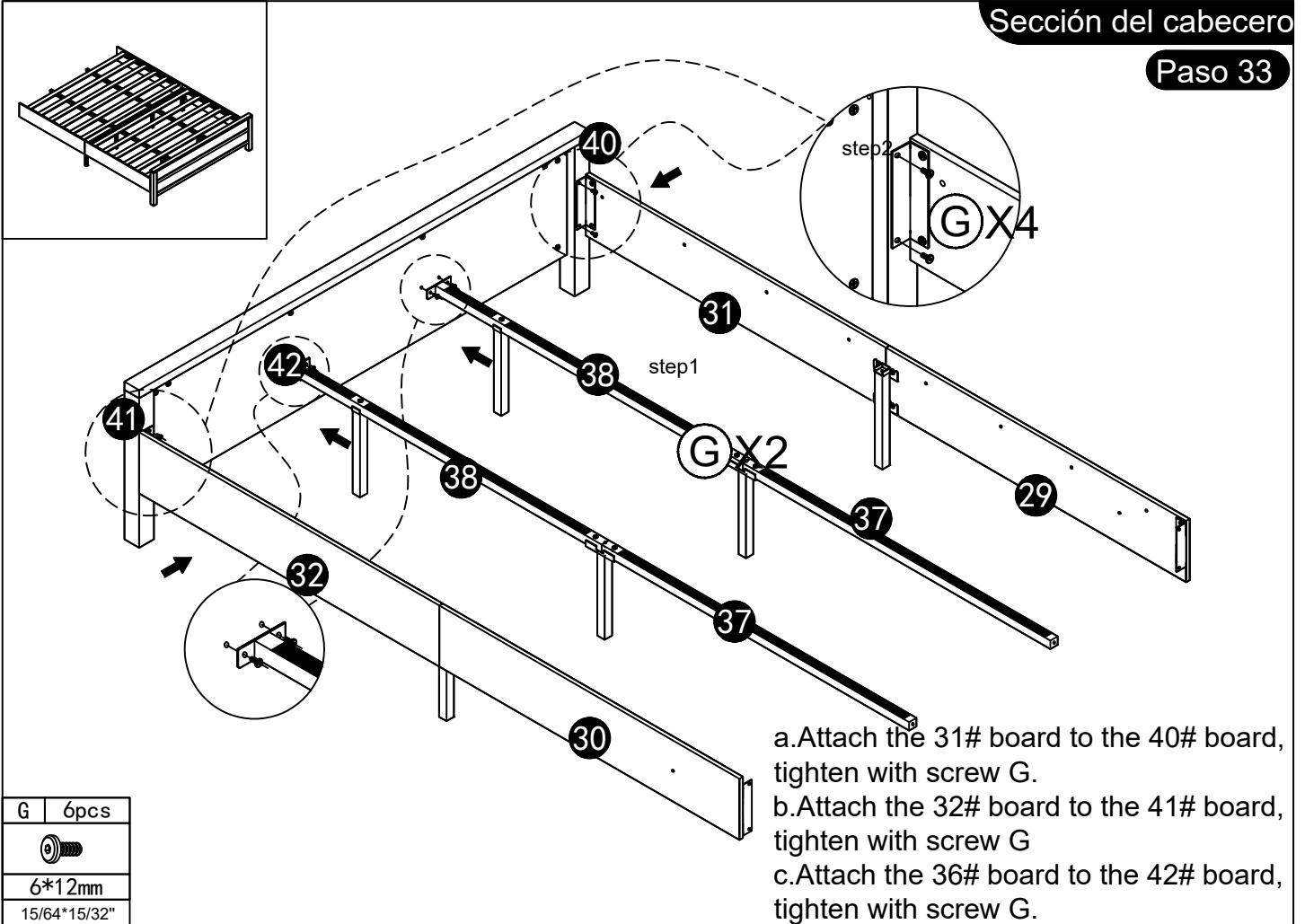

- Attach the 31# board to the 40# board, tighten with screw G.
- Attach the 32# board to the 41# board, tighten with screw G
- Attach the 36# board to the 42# board, tighten with screw G.



G	6pcs
	
6*12mm	
5/16*15/32"	

Sección del cabecero

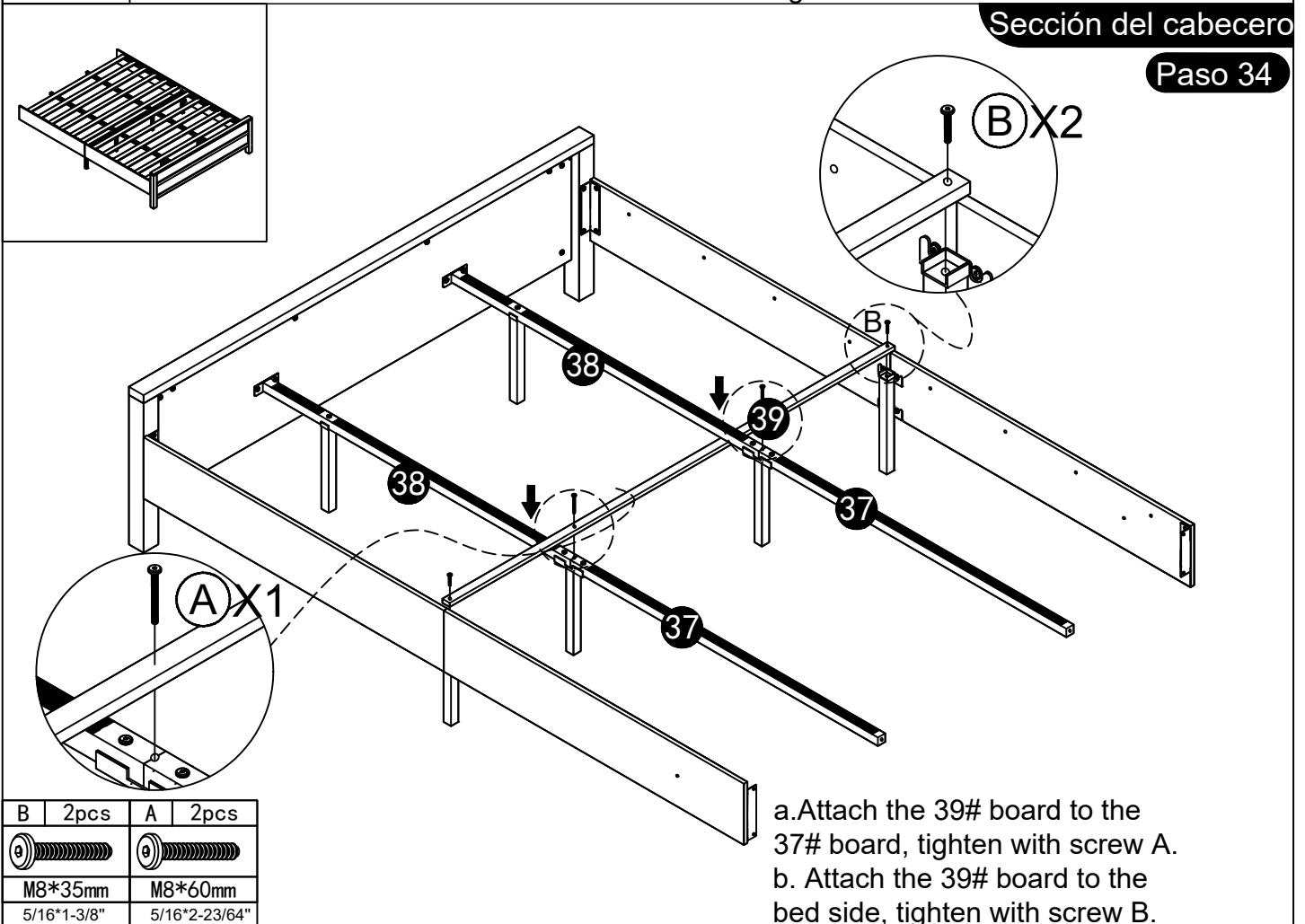
Paso 34



- Attach the 39# board to the 37# board, tighten with screw A.
- Attach the 39# board to the bed side, tighten with screw B.

B	2pcs	A	2pcs
			
M8*35mm		M8*60mm	
5/16*1-3/8"		5/16*2-23/64"	

# INSTRUCCIONES DE ENSAMBLAJE

Sección del cabecero

Paso 35

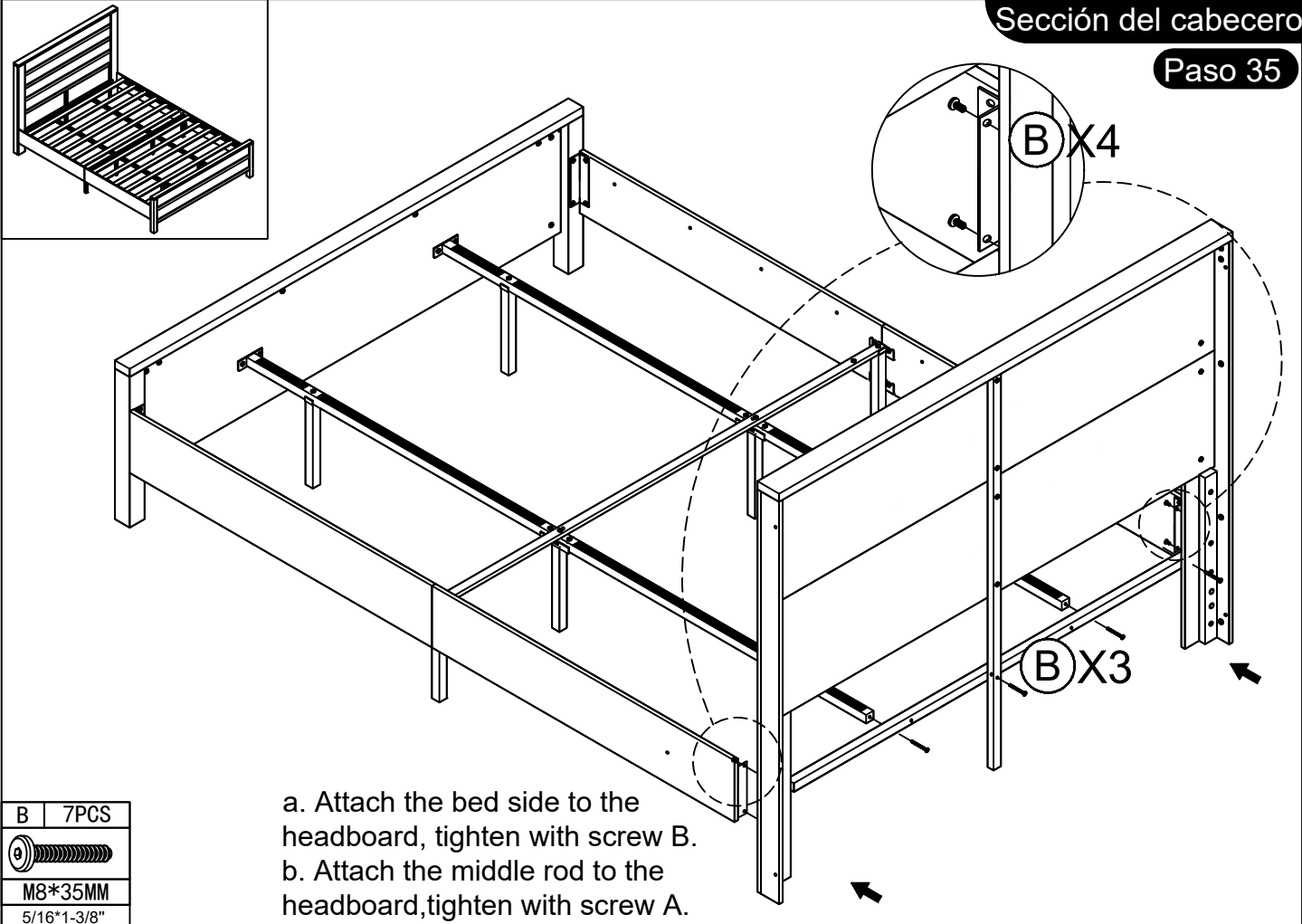

B	7PCS
	
M8*35MM	
5/16*1-3/8"	

- Attach the bed side to the headboard, tighten with screw B.
- Attach the middle rod to the headboard, tighten with screw A.

Sección del cabecero

Paso 36

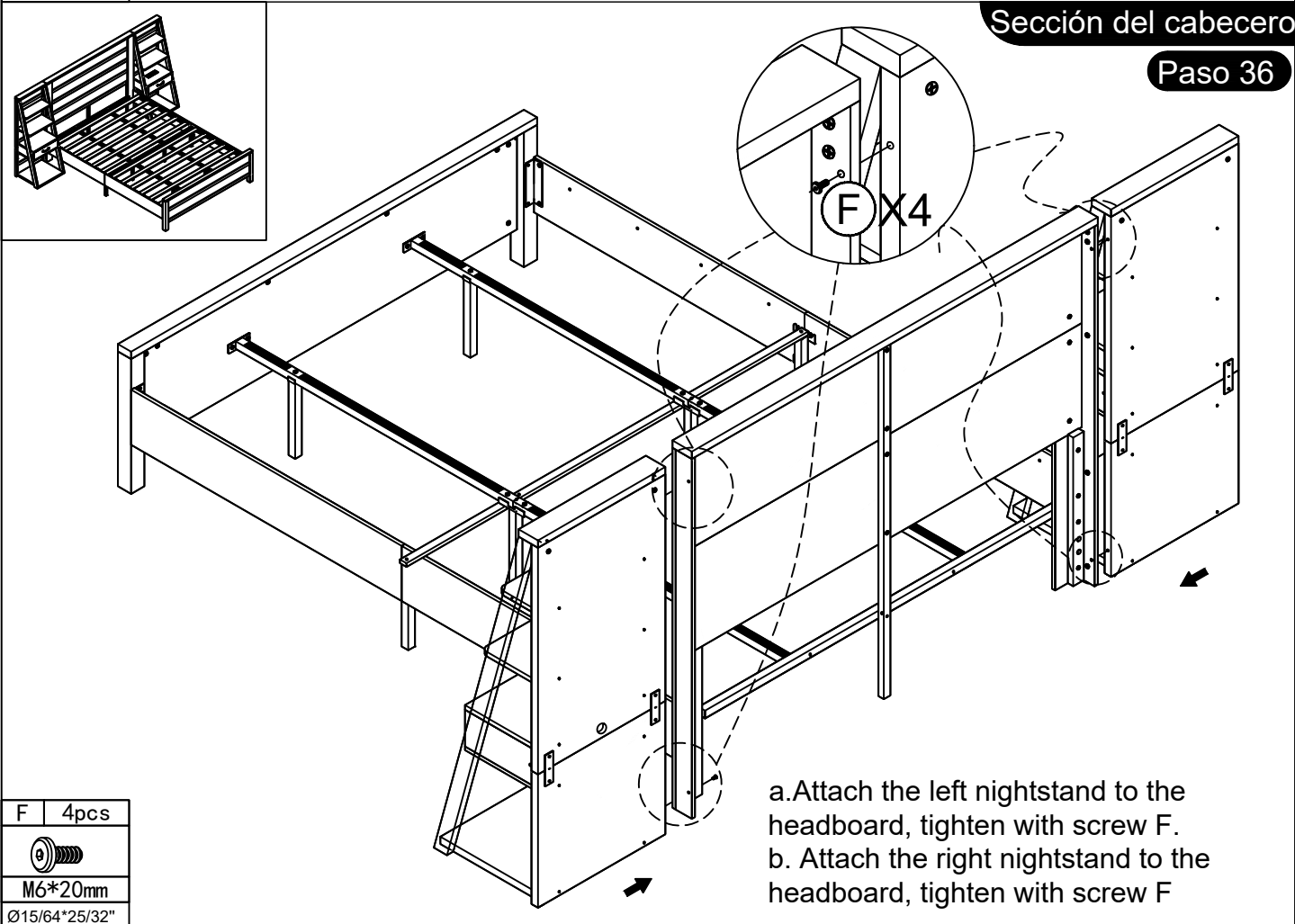

F	4pcs
	
M6*20mm	
Ø15/64*25/32"	

- Attach the left nightstand to the headboard, tighten with screw F.
- Attach the right nightstand to the headboard, tighten with screw F

# INSTRUCCIONES DE ENSSAMBLAJE

Sección del cabecero

Paso 37

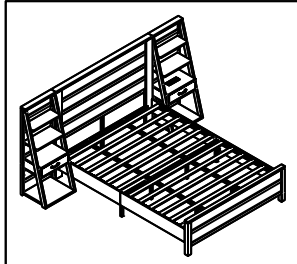

- a. Reinforce the connection of the nightstands to the bed sides, tighten with screw F.
- b. Attach the support wood to the bed sides (29#, 30#, 31#, 32# boards), tighten with screws C and D.

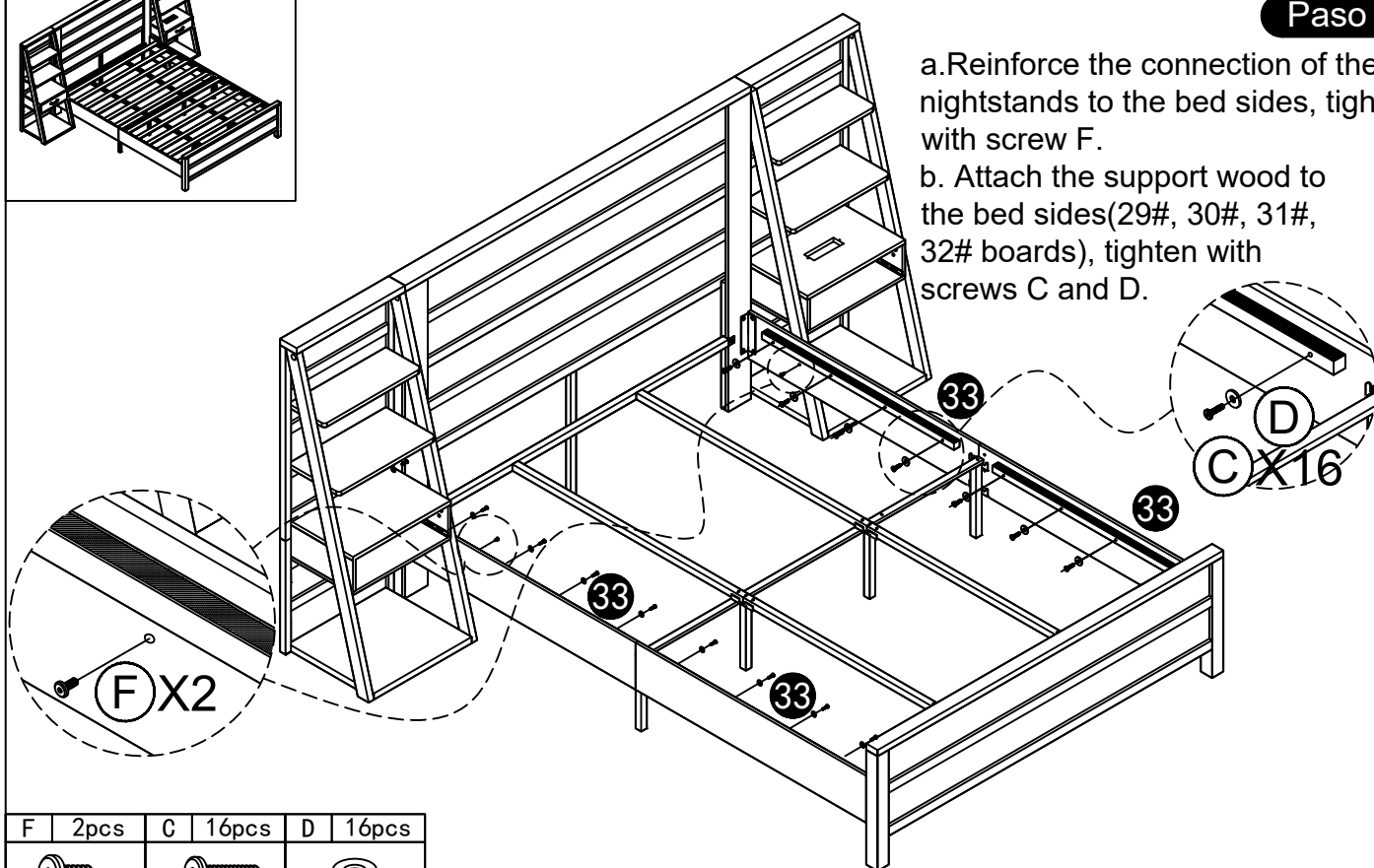

F	2pcs	G	16pcs	D	16pcs
M6*20mm		M6*35mm		Φ 6*Φ 16mm	
Ø15/64*25/32"		15/64*1-3/8"		Ø16/64*19/32"	

Sección del cabecero

Paso 38

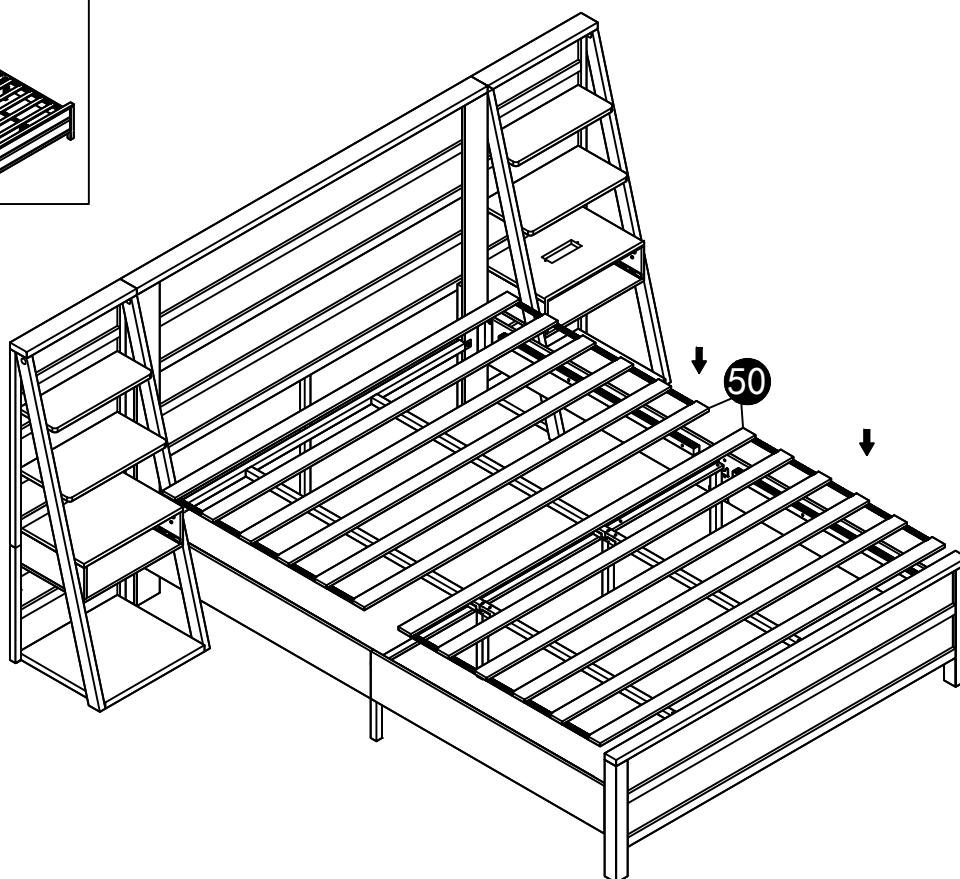
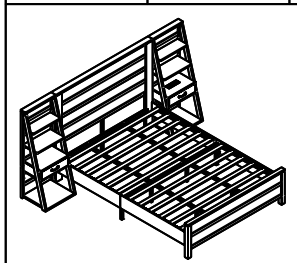

Place the 50# slats on the support wood

# INSTRUCCIONES DE ENSSAMBLAJE

Sección del cabecero

Paso 39

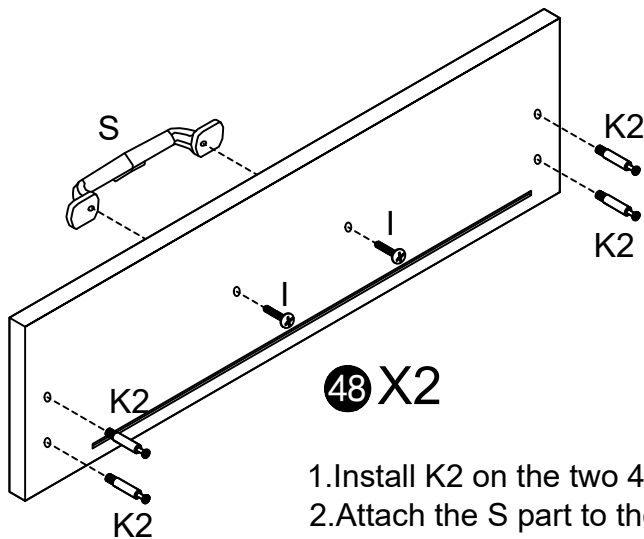
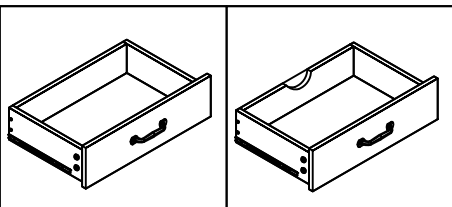

K2	8pcs	I	4pcs	S	2pcs
	7*40mm		M4*16mm		
	Ø9/32*1-37/64"		5/32*19/32"		

1. Install K2 on the two 48# boards.
2. Attach the S part to the 48# board, tighten with screw I.

Sección del cabecero

Paso 40

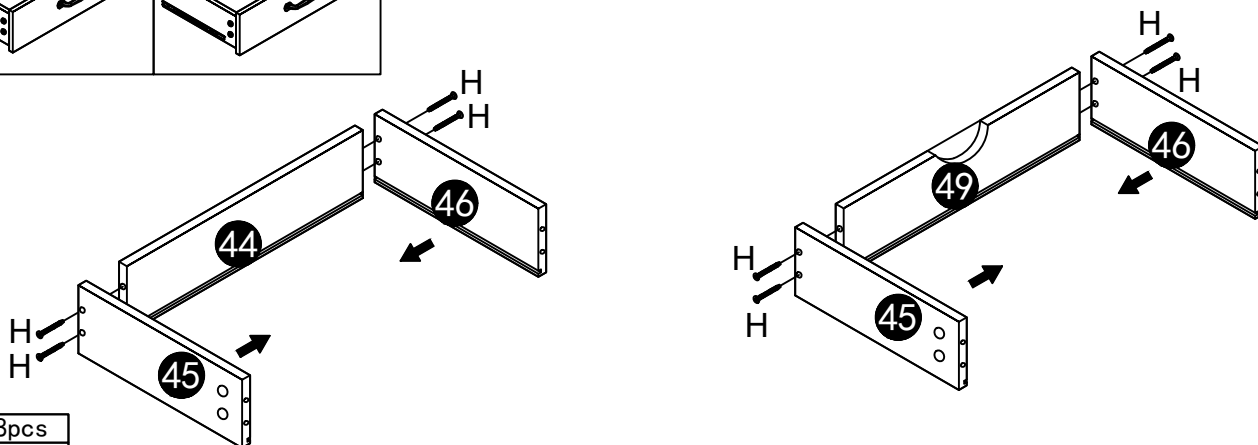
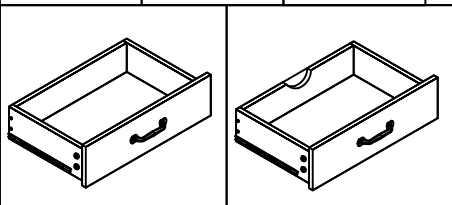

H	8pcs
	M5*40mm
	13/64*1-37/64"

1. Attach the 44# board to the 45# and 46# boards, tighten with screw H.
2. Attach the 49# board to the 45# and 46# boards, tighten with screw H.

Sección del cabecero

Paso 41

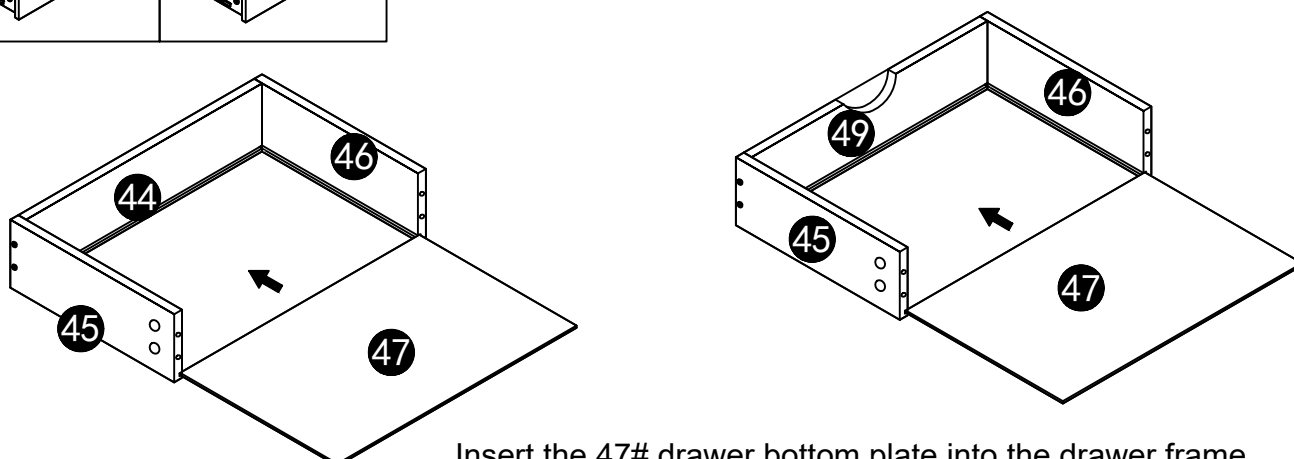
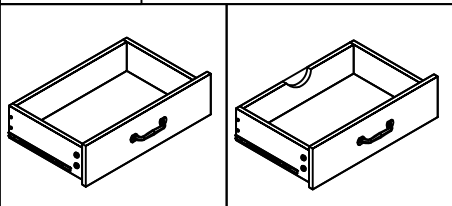

Insert the 47# drawer bottom plate into the drawer frame along the slot.

# INSTRUCCIONES DE ENSSAMBLAJE

Sección del cabecero

Paso 42

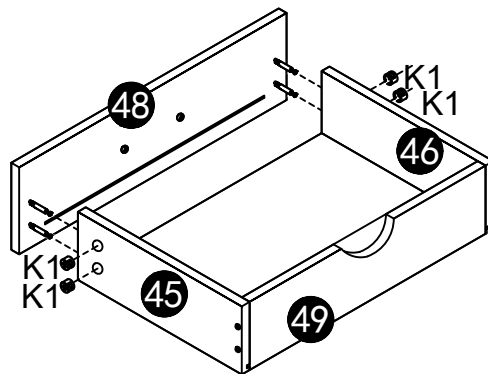
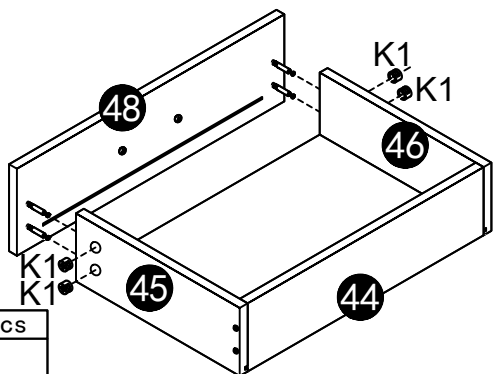
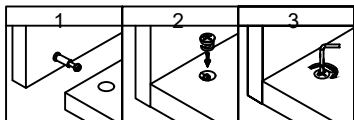
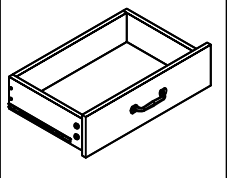

K1 8pcs



15\*10mm

Ø19/32\*25/64"

Fije la tabla 48# a las tablas 45# y 46#, apriete con el tornillo K1.

Sección del cabecero

Paso 43

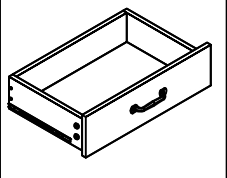

Fije la pieza U a las tablas 45# y 46#, apriete con el tornillo J.

**Nota:**

Siga las posiciones de los agujeros mostradas en el diagrama para la instalación.

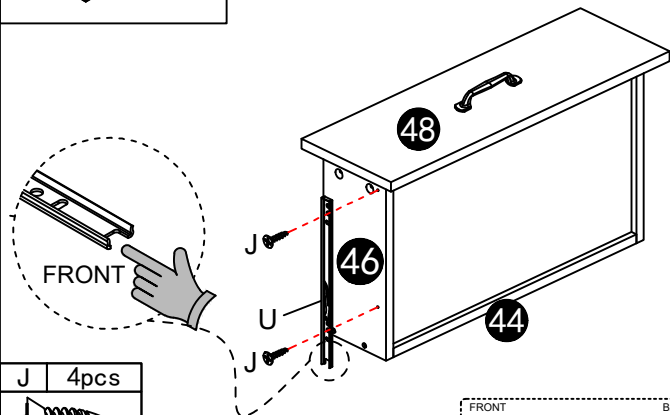
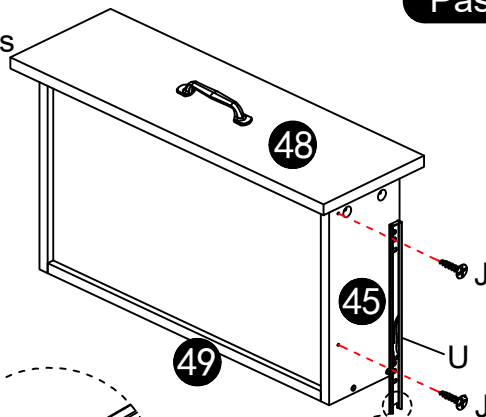

J 4pcs

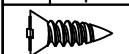

M3.5\*12mm

1/8\*15/32"

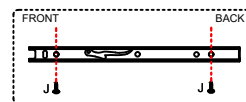
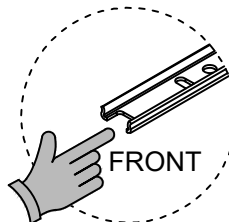
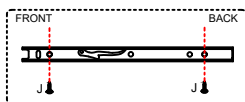

Sección del cabecero

Paso 44

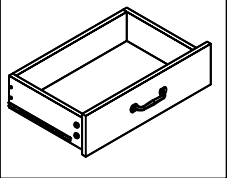

Fije la pieza U al otro lado de las tablas 45# y 46#, apriete con el tornillo J.

**Nota:** Siga las posiciones de los agujeros mostradas en el diagrama para la instalación.

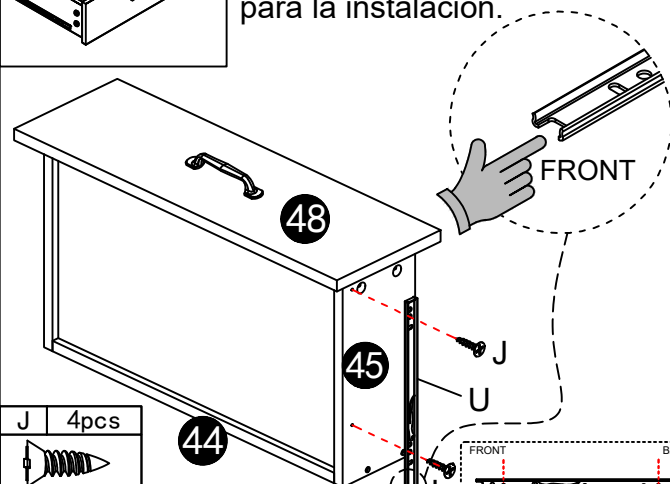
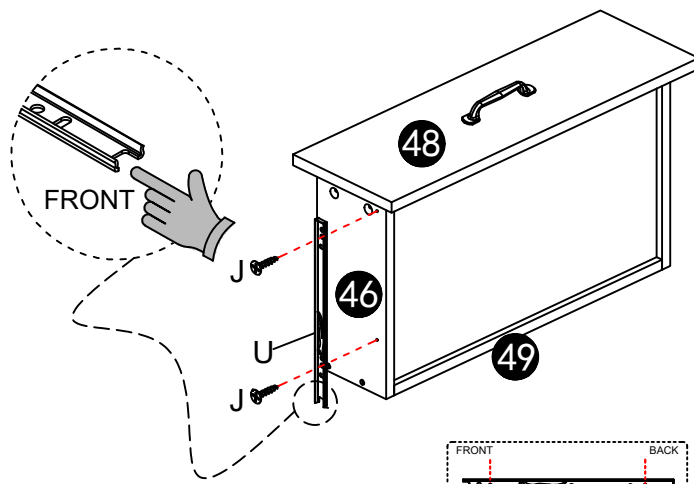

J 4pcs

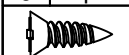

M3.5\*12mm

1/8\*15/32"

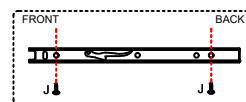
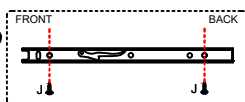

# INSTRUCCIONES DE ENSSAMBLAJE

Sección del cabecero

Paso 45

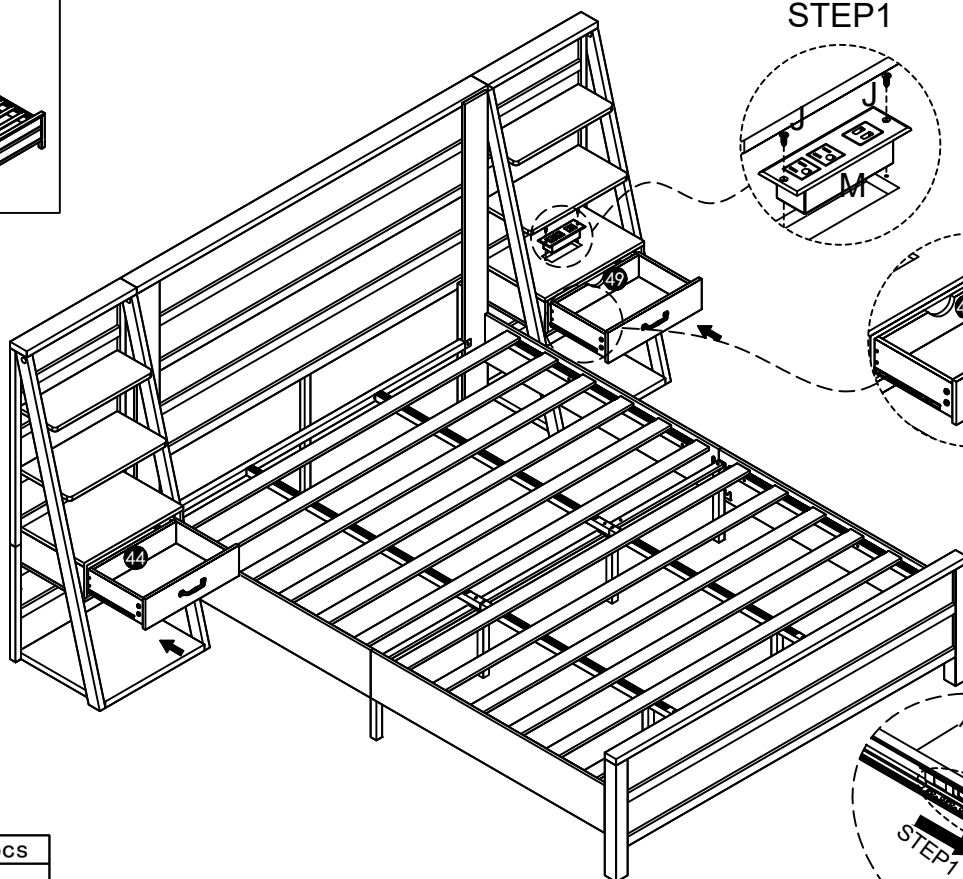
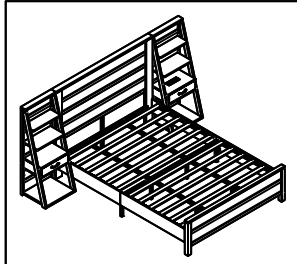

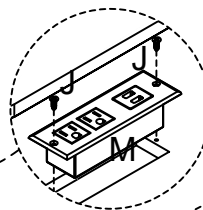

STEP1

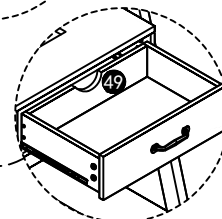

STEP2



M	1pcs	J	2pcs
			
		M3*12mm	
		1/8*15/32"	

Sección del cabecero

Paso 46

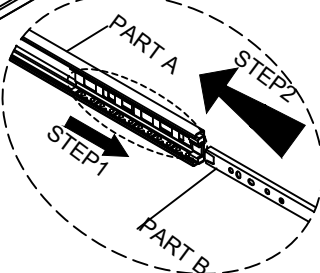
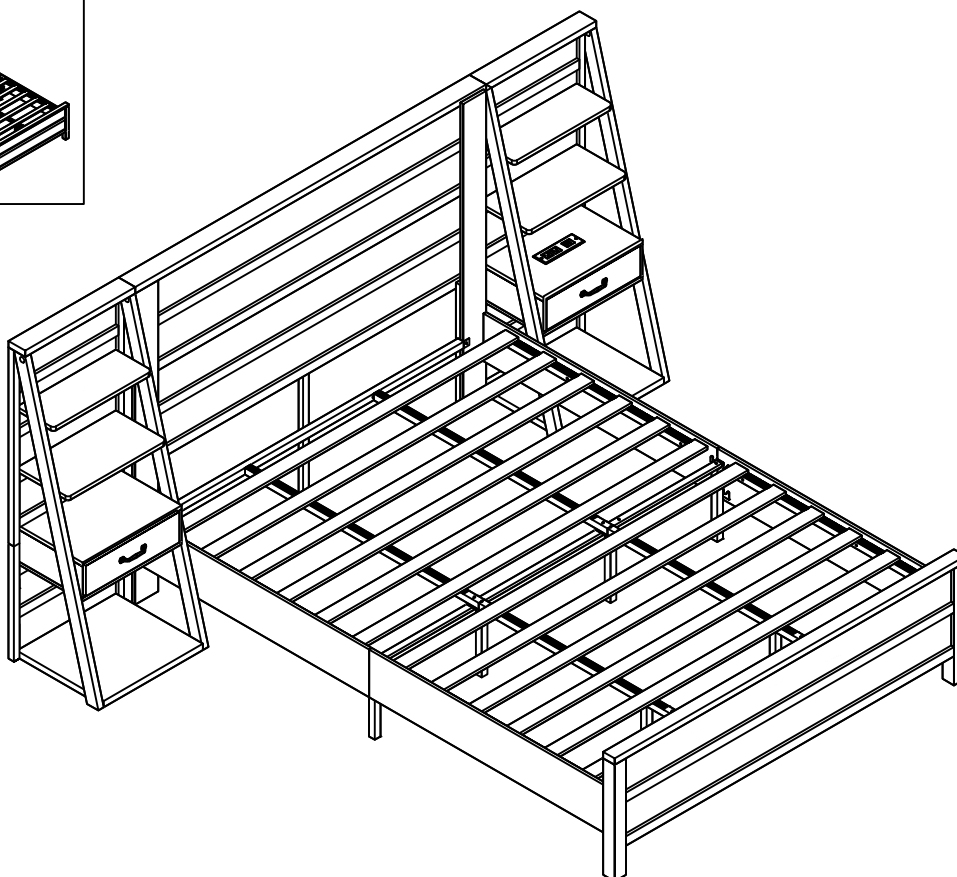
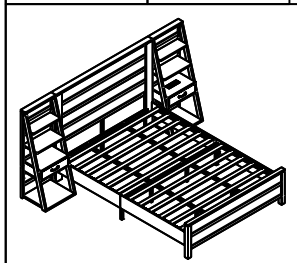



## MANTENIMIENTO Y CUIDADO

Siga estas recomendaciones para preservar la durabilidad y apariencia de su mueble:

### 1. Prevención de Plagas

- Mantenga el mueble alejado de áreas húmedas para evitar daños por insectos y deterioro de la madera.
- Utilice un deshumidificador o aire acondicionado en temporadas húmedas.

### 2. Protección contra la Luz Solar

- Evite la exposición directa al sol para prevenir deformaciones y decoloración.
- Use cortinas o películas con filtro UV si la exposición es inevitable.

### 3. Seguridad contra el Fuego

- Mantenga los muebles alejados de fuentes de calor y llamas abiertas.

### 4. Mantenimiento Periódico

- Aplique aceite o cera para muebles regularmente para evitar resequedad y grietas.

### 5. Limpieza Adecuada

- Quite el polvo con un paño suave o una aspiradora.
- Use un paño ligeramente húmedo para limpiar y seque de inmediato.

### 6. Control de Humedad

- Asegure una ventilación adecuada para evitar moho o hinchazón de la madera.

### 7. Evite Productos Químicos

- No utilice limpiadores agresivos, ácidos o disolventes fuertes.

### 8. Medidas de Protección

- Use posavasos, manteles y almohadillas de fieltro para evitar rayones y manchas.

### 9. Limitación de Exposición al Sol

- Coloque el mueble en áreas sombreadas para evitar resequedad y pérdida de color.

Nota: Un mantenimiento inadecuado puede anular la garantía. Para asistencia, contacte al servicio de atención al cliente.