

Bedienungsanleitung

45W LED RGB Deckenleuchte Dimmbar

Sehr geehrter Benutzer, vielen Dank, dass Sie unser Produkt gekauft haben! Bitte lesen Sie diese Anleitung vor der Verwendung sorgfältig durch und bewahren Sie sie an einem sicheren Ort auf.



Contents

Deutsch	1-9
1. Produktspezifikationen	1
2. Installationsanleitung	2-4
3. Fernbedienung Benutzung	5
4. Erläuterung Symbole	6
5. Sicherheitshinweise	7
6. Recycling und Umweltschutz	8
7. Kundendienst und Garantie	9
English	10-18
1. Product Specifications	10
2. Installation steps	11-13
3. Remote control usage	14
4. Explanation of Symbols	15
5. Safety instructions	16
6. Recycling and environmental protection	17
7. Customer Service and Warranty	18
Français	19-27
1. Spécifications du produit	19
2. Étapes d'installation	20-22
3. Utilisation de la télécommande	23
4. Explication des icônes	24
5. Instructions de sécurité	25
6. Recyclage et protection de l'environnement	26
7. Après-vente et garantie	27
Español	28-36
1. Especificaciones del product	28
2. Pasos de instalación	29-31
3. Uso del control remoto	32
4. Símbolos explicativos	33
5. Instrucciones de seguridad	34
6. Reciclaje y protección del medio ambiente	35
7. Postventa y garantía	36
Italiano	37-45
1. Specifiche del prodotto	37
2. Procedure di installazione	38-40
3. Utilizzo del telecomando	41
4. Simboli di spiegazione	42
5. Istruzioni di sicurezza	43
6. Riciclaggio e protezione dell'ambiente	44
7. Assistenza post-vendita e garanzia	45
Polski	46-54
1. Specyfikacja produktu	46
2. Kroki instalacji	47-49
3. Użytkowanie pilota zdalnego sterowania	50
4. Symbole objaśniające	51
5. Zasady bezpieczeństwa	52
6. Recykling i ochrona środowiska	53
7. Obsługa posprzedażowa i gwarancja	54

Produktspezifikationen

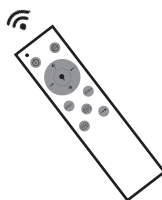
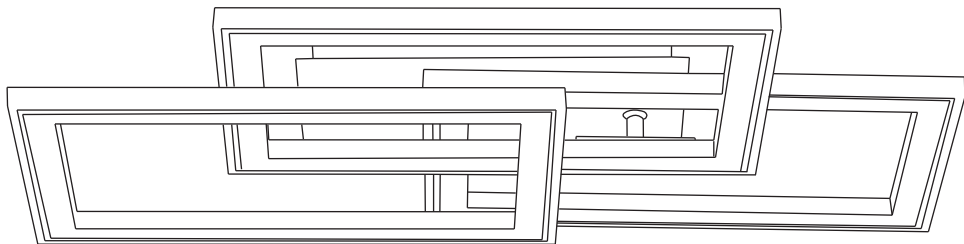

Technische Daten

Größe	540*335*84MM
Material	Eisen&Aluminium
Stromverbrauch	45W
Farbtemperatur	3000K-6000K+RGB
Farbe	Schwarz&Silber
Schutzklasse	IP20
Farbwiedergabeindex	CRI80+
Lebensdauer	20000H

Installationsanleitung

Vielen Dank für den Kauf unserer Leuchte. Bitte lesen Sie diese Anleitung sorgfältig durch, bevor Sie mit der Installation beginnen!!!

1. Wie in der Abbildung gezeigt, werden alle Komponenten angezeigt, die Sie erhalten, und die Untere des Installationsdiagramms zeigt die Teile, die für die Installation befestigt werden müssen:

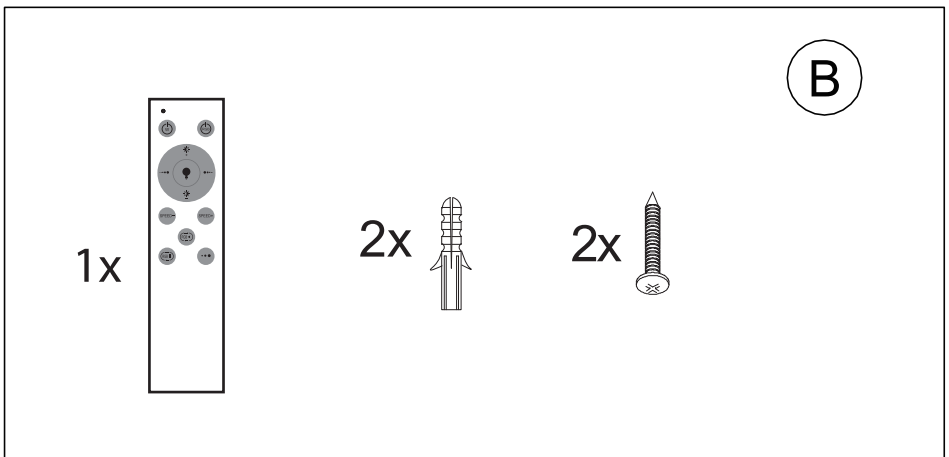
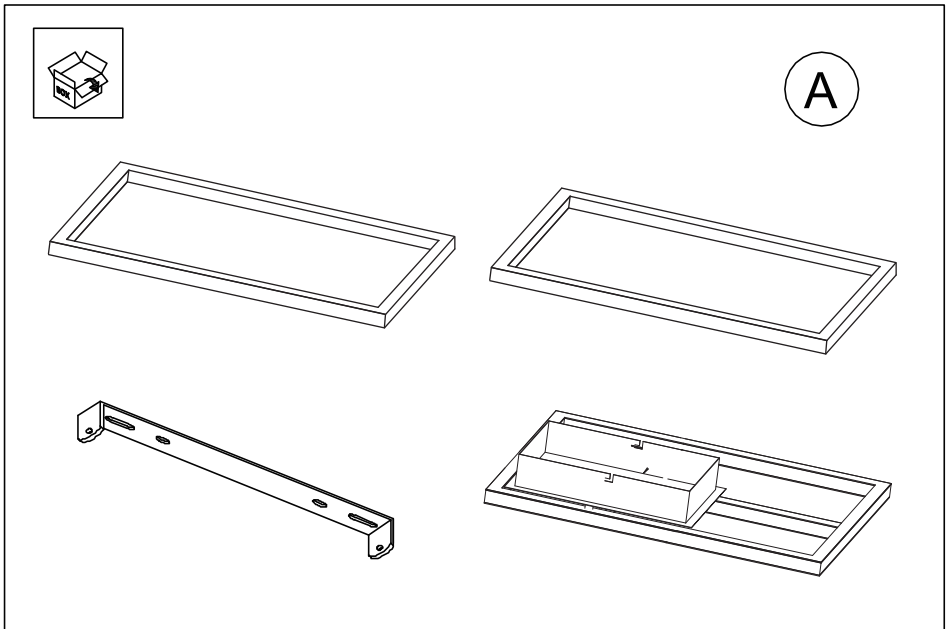

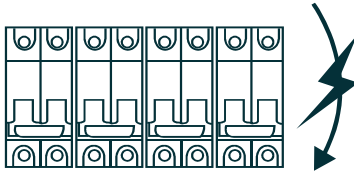

OFF

2. Schalten Sie vor der Installation bitte den Hauptstrom ab.

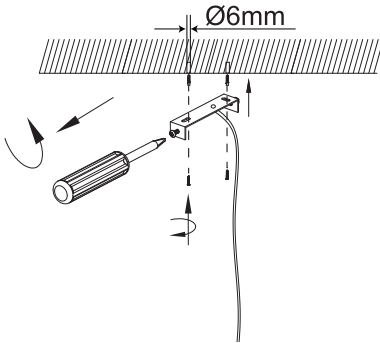

3. Führen Sie die Drähte der Deckenleuchte durch die Montageplatte ein und befestigen Sie die Platte mit Schrauben und Dübeln an der Decke, indem Sie sie mit einem Schraubenzieher festziehen.

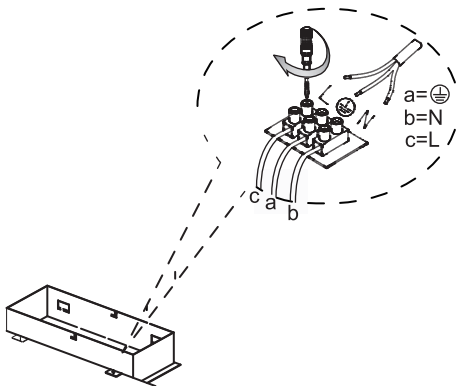

4. Schließen Sie den N Draht, den L Draht und den Erdungskabel „a“ an.

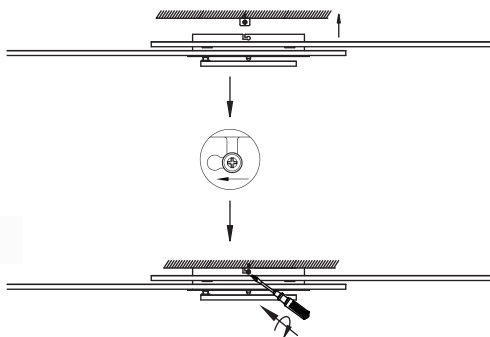

5. Installieren Sie den Lampenkörper auf das Chassis und befestigen Sie die Schrauben.

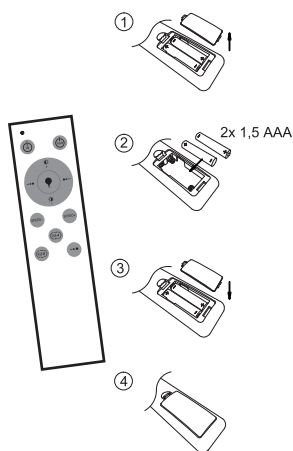

6. Installation der Batterie der Fernbedienung.

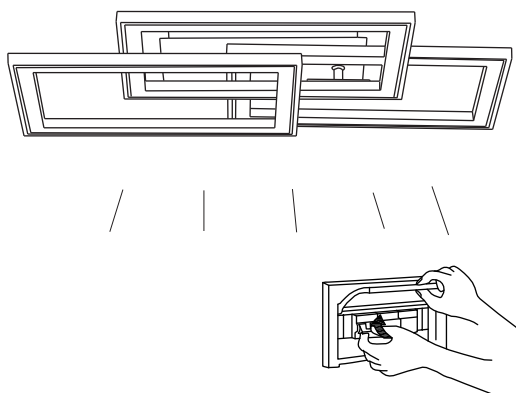

7. Schalten Sie den Netzstrom und dann die Lampe ein. Hinweis: Vergewissern Sie sich, dass die Lampe bis zum Anschlag gedreht ist, um einen normalen Betrieb zu gewährleisten.

ON

Fernbedienung Benutzung

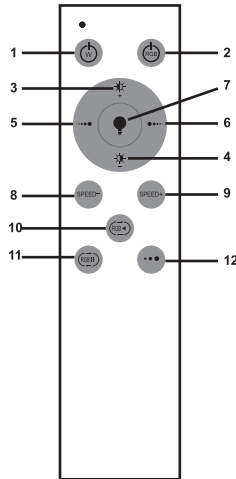

1. Ein / Aus weisse LEDs

2. Ein / Aus RGB LEDs

3. Taste gedrückt halten: Die Helligkeit wird stufenlos erhöht (10% - 100%)

• **Taste kurz drücken:** Die Helligkeit wird stufenweise erhöht (10%-100%)

4. Taste gedrückt halten: Die Helligkeit wird stufenlos reduziert (100% - 10%)

• **Taste kurz drücken:** Die Helligkeit wird stufenweise reduziert (100%-10%)

5. Taste gedrückt halten: Die Farbtemperatur stufenlos von warm weiß zu kalt weiß verstellen.

• **Taste kurz drücken:** Die Farbtemperatur stufenweise von warm weiß zu kalt weiß verstellen.

6. Taste gedrückt halten: Die Farbtemperatur stufenlos von kalt weiß zu warm weiß verstellen.

• **Taste kurz drücken:** Die Farbtemperatur stufenweise von kalt weiß zu warm weiß verstellen.

7. Taste kurz drücken: Nachtlicht (10% Helligkeit)

• **Taste gedrückt halten,** bis die Leuchte aufblinkt. Die Leuchte geht nach 60 Sekunden aus.

8. Schnelligkeit des Farbdurchlaufes stufenweise reduzieren.









9. Schnelligkeit des Farbdurchlaufes stufenweise erhöhen.

10. Automatischer Farbdurchlauf (RGB-Farbwechsel)

11. Farbdurchlauf stoppen / starten.

12. Farbtemperatur auswählen (warm weiß / neutral weiß / kalt weiß)

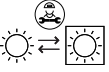
Erläuterung Symbole

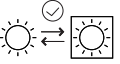
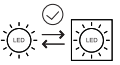
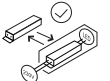
	<p>Allgemeines Warnsymbol - Seien Sie aufmerksam und beachten Sie geläufige Gefahren. Dieses Warnsymbol wird in Verbindung mit anderen Zeichen oder Symbolen dargestellt. Bei Nichtbeachtung kann es zu Verletzungen oder Schäden am Produkt kommen.</p>
	<p>Achtung, gefährliche Spannung. Stromschlaggefahr! Nie versuchen, das Produkt selbst zu reparieren. Lassen Sie das Produkt nur von einem Fachmann warten.</p>
	<p>Nur für den Einsatz in trockenen Innenräumen!</p>
	<p>CE ist die Abkürzung für Conformité Européenne und bedeutet „Entspricht den EU-Richtlinien“. Mit der CE-Kennzeichnung bestätigt der Hersteller, dass dieses Produkt die geltenden europäischen Richtlinien erfüllt.</p>
	<p>Vorsicht! Nicht die Leuchte oder den Lampenschirm berühren,</p>
	<p>Dimmbar per Fernbedienung Dieses Produkt ist mittels Fernbedienung dimmbar.</p>
	<p>Dieses Produkt ist nicht über einen Schalter dimmbar.</p>
	<p>Durch einen Fachmann austauschbare Lichtquelle(nurLED).</p>
	<p>Durch einen Fachmann austauschbares Betriebsgerät.</p>
	<p>Durch einen Endverbraucher austauschbare Lichtquelle.</p>
	<p>Durch einen Endverbraucher austauschbare Lichtquelle(nurLED).</p>
	<p>Durch einen Endverbraucher austauschbares Betriebsgerät.</p>
<p>IP20</p>	<p>IP20 Geschützt gegen Spritzwasser!</p>
<p>UK CA</p>	<p>UKCA-Bestätigung vom Hersteller, dass das Produkt den geltenden Vorschriften und Normen entspricht.</p>

Sicherheitshinweise

Wichtige Hinweise

1. Lesen Sie diese Anleitung vor der Montage und Inbetriebnahme aufmerksam durch. Sie erhalten wichtige Hinweise für den Gebrauch des Produktes. Beachten Sie gegebenenfalls die ergänzende Montageanleitung. Bewahren Sie diese Anleitung zur Information bzw. für Ersatzteilbestellungen auf.
2. Dieses Produkt ist kein Spielzeug und somit für Kinder ungeeignet!
3. Wird das Produkt mit einem Steckernetzteil geliefert, darf das Produkt auch nur mit diesem Steckernetzteil betrieben werden.
4. Das bei Wand- und Deckenleuchten beiliegende Befestigungsmaterial ist für die Montage an einer Betondecke oder an einem verputzten Mauerwerk ausgelegt. Sollten Sie einen anderen Befestigungsuntergrund haben, passen Sie das Befestigungsmaterial dem Untergrund an.

Warnhinweise

Die Montage darf nur von einer Elektrofachkraft durchgeführt werden. Dabei sind die geltenden Installationsvorschriften zu beachten.

- Achten Sie darauf, dass während der Montage keine verdeckten elektrischen Leitungen beschädigt werden. Überprüfen Sie die Lage und Richtung der Hausleitung, bevor Sie Löcher für die Deckenhalterungen aus Metall bohren oder die Leuchte befestigen.
- Stellen Sie sicher, dass die Sicherung der Leitung ausgeschaltet ist, bevor Sie die Leuchte installieren oder Wartungsarbeiten durchführen.
- Die Installation der Leuchte darf nur im spannungsfreien Zustand erfolgen. Schalten Sie dazu die elektrische Netzleitung ab (Stromkreissicherung abschalten) und sichern Sie diese vor unberechtigtem Wiedereinschalten!
- Überprüfen Sie die Netzleitung auf Spannungsfreiheit.
Bitte überprüfen Sie den Text auf Fehler und korrigieren Sie diese gegebenenfalls.

Recycling und Umweltschutz



Allgemein

Entsorgen Sie das Produkt am Ende seiner Lebensdauer gemäß den geltenden gesetzlichen Bestimmungen.

Defekte oder verbrauchte Batterien müssen gemäß der Richtlinie 2006/66/EG recycelt werden. Geben Sie Akkus und/oder das Produkt bei den dafür vorgesehenen Sammeleinrichtungen ab.

Hinweis

Batterien dürfen nicht im Hausmüll entsorgt werden, da sie giftige Schwermetalle enthalten und einer Sondermüllbehandlung unterliegen. Die chemischen Symbole der Schwermetalle lauten wie folgt: Cd = Cadmium, Hg = Quecksilber, Pb = Blei. Geben Sie deshalb verbrauchte Batterien bei einer kommunalen Sammelstelle ab.

Leuchte entsorgen



(Anwendbar in der Europäischen Union und anderen europäischen Staaten mit Systemen zur getrennten Sammlung von Wertstoffen)

Altgeräte dürfen nicht im Hausmüll entsorgt werden!

Sollte die Leuchte einmal nicht mehr benutzt werden können, ist jeder Verbraucher gesetzlich verpflichtet, Altgeräte getrennt vom Hausmüll, z. B. bei einer Sammelstelle in seiner Gemeinde/seinem Stadtteil, abzugeben.

Damit wird gewährleistet, dass Altgeräte fachgerecht verwertet werden und negative Auswirkungen auf die Umwelt vermieden werden. Elektrogeräte sind daher mit dem hier abgebildeten Symbol gekennzeichnet. Die Leuchtmittel sind nicht austauschbar. Sollte das Leuchtmittel am Ende seiner Lebensdauer ausfallen, muss die gesamte Leuchte ersetzt werden.

Kundendienst und Garantie

Kundendienst

Die Kundendienstleistungen für Lampen umfassen normalerweise folgendes:

1. **Garantie:** Während einer bestimmten Garantiezeit werden kostenlose Reparatur- oder Ersatzleistungen für defekte oder beschädigte Produkte aufgrund von Qualitätsproblemen angeboten.
2. **Reparatur:** Außerhalb der Garantiezeit oder des Garantiebereichs können kostenpflichtige Reparaturdienste angeboten werden.
3. **Austausch:** Bei unreparierbaren Fehlern oder Alterung können Austauschdienste angeboten werden.
4. **Rückruf:** Im Fall von Sicherheitsrisiken oder großen Qualitätsproblemen kann der Hersteller das betroffene Produkt zurückrufen und kostenlose Reparatur- oder Ersatzleistungen anbieten.

Es ist zu beachten, dass die Kundendienstleistungen verschiedener Marken oder Hersteller variieren können. Beim Kauf von Lampen wird empfohlen, auf die Richtlinien für Kundendienstleistungen zu achten und Kaufbelege sowie relevante Unterlagen aufzubewahren, um bei Bedarf eine rechtzeitige Wartung und Pflege zu gewährleisten.

Garantie erklärung

- Wenn nicht anders angegeben, gibt es die gesetzliche Gewährleistung von 2 Jahren. Die Inanspruchnahme der gesetzlichen Mängelgewährleistungsrechte des Käufers ist kostenlos.
- Auf jede Leuchte, deren Verpackung mit dem 2-Jahre-Garantie-Siegel gekennzeichnet ist, gilt eine kostenlose Herstellergarantie von 2 Jahren, sowohl für die Leuchte als auch für die Leuchtmittel, sofern die Leuchtmittel nicht austauschbar sind und fest mit der Leuchte verbunden sind.

Product specifications

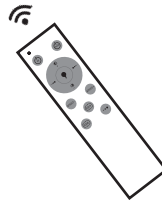
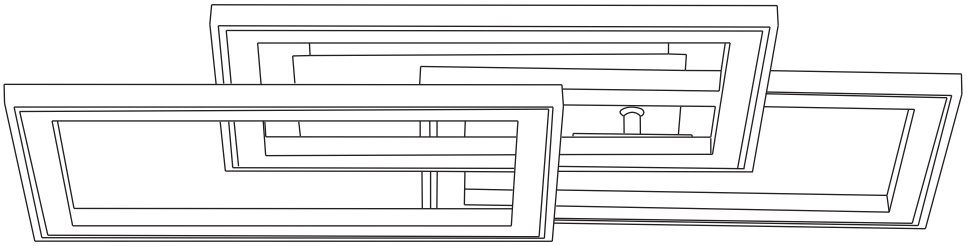

Technical Data

Size	540*335*84MM
Material	Iron&Aluminium
Power consumption	45W
Color temperature	3000K-6000K+RGB
Color	Black&Silver
Protection class	IP20
Color rendering index	CRI80+
Lifetime	20000H

Installation steps

Thank you for purchasing our light. Please read this manual carefully before you start the installation!!!

1.As shown in the figure, all components that you receive are displayed, and the lower right corner of the installation diagram shows the parts that need to be mounted for installation.

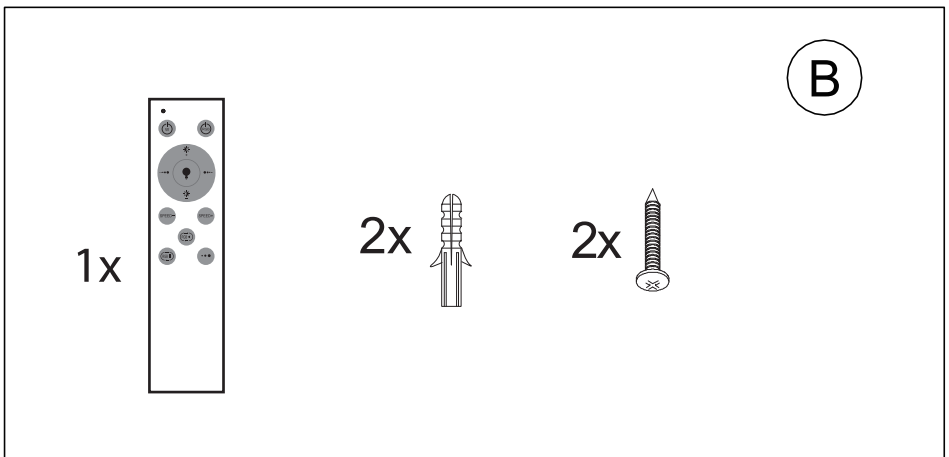
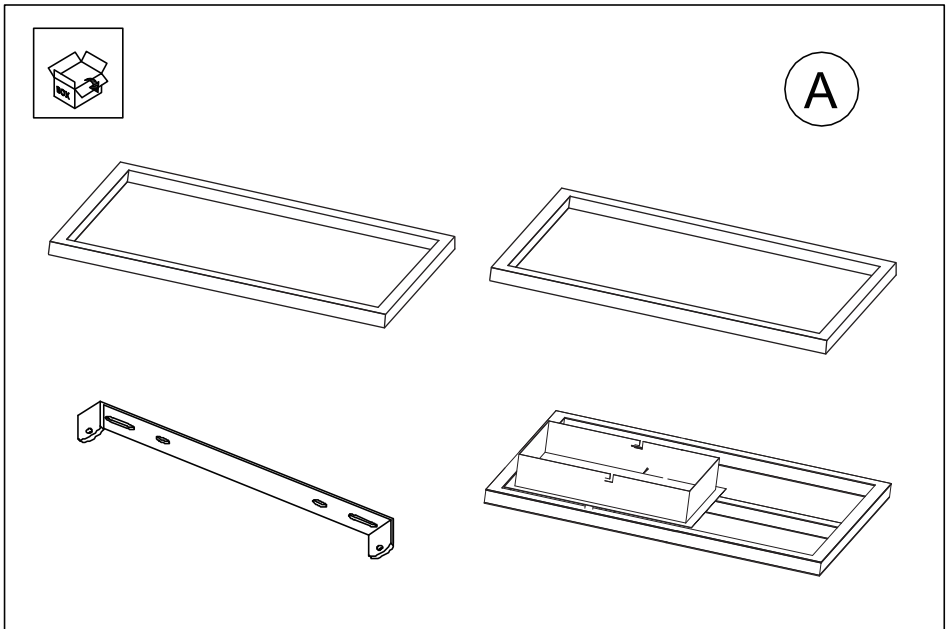

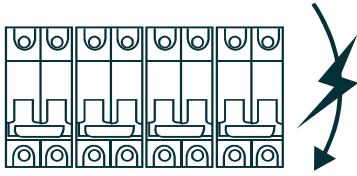

OFF

2. Before installation, please turn off the main power.

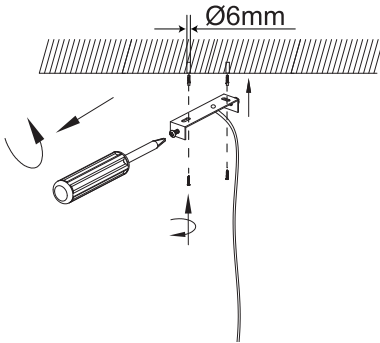

3. Insert the wires of the ceiling light through the mounting plate and fix the plate to the ceiling with screws and plugs, tightening them with a screwdriver.

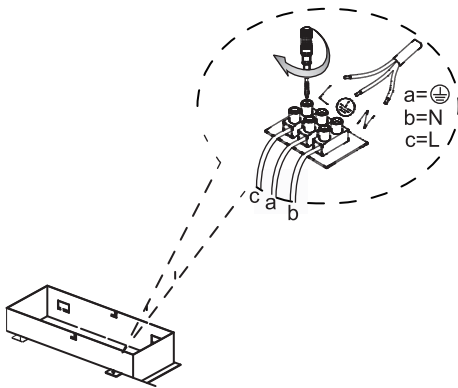

4. Connect the N wire, the L wire and the ground wire "a".

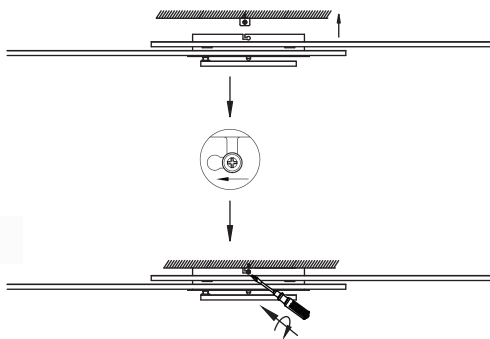

5. Install the lamp body onto the chassis and fasten the screws.

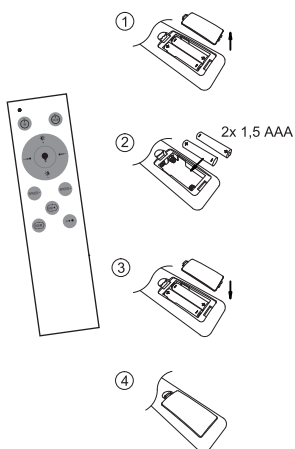

6. Installation of the battery of the remote control.

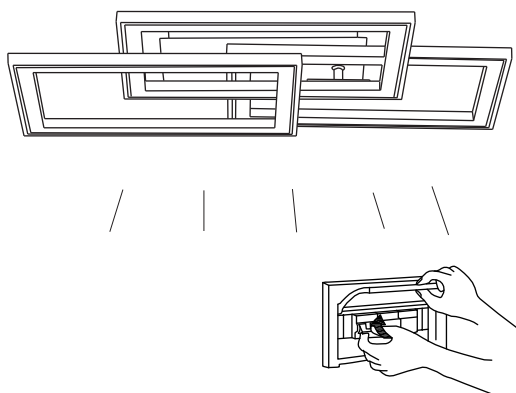

7. Turn on the main power and then turn on the lamp. Note: Make sure the lamp is turned all the way to ensure normal use.

Remote control use

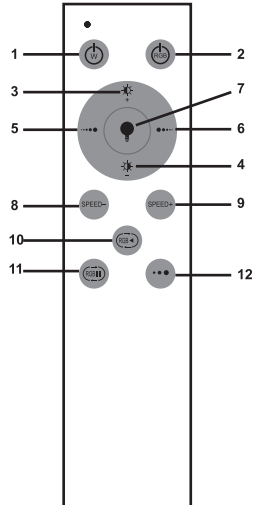

1. On/ Off white LEDs

2. On/ Off RGB LEDs

3. **Press and hold the button:** Increase the brightness continuously (10%-100%)

• **Taste kurz drücken:** Die Helligkeit wird stufenweise erhöht (10%-100%)

4. **Press and hold the button:** Reduce the brightness continuously (100%-10%)

• **Taste kurz drücken:** Die Helligkeit wird stufenweise reduziert (100%-10%)

5. **Press and hold the button:** Change the color temperature from warm white to cold white continuously.

• **Press the button shortly:** Change the color temperature from warm white to cold white stepwise.

6. **Press and hold the button:** Change the color temperature from cold white to warm white continuously.

• **Press the button shortly:** Change the color temperature from cold white to warm white stepwise.

7. **Press the button shortly:** Nightlight (10% brightness)

• Press and hold the button until the light flashes. The light goes off after 60 seconds.

8. Reduce the speed of the color change stepwise.











9. Increase the speed of the color change stepwise.

10. Automatic color change (R-G-B-color change)

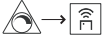
11. Stop / start color change

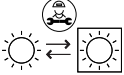
12. Color temperature selection (warm white / neutral white / cold white)

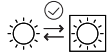
Explanation of Symbols

	<p>General warning symbol They're common dangers. This warning symbol is connected to with other characters or symbols. Failure to observe may result in injury or damage to the product.</p>
	<p>Attention, dangerous voltage. Electric shock hazard! Never attempt to repair the product yourself. Only have the product serviced by a professional.</p>
	<p>Only for use in dry interiors!</p>
	<p>CE is the abbreviation for Conformité Européenne and means "Complies with EU directives". With CE marking the manufacturer confirms that this product complies with the applicable European directives.</p>
	<p>Careful! Do not touch the lamp or the lampshade, because they get very hot.</p>
	<p>Dimmable by remote control This product is dimmable by remote control.</p>
	<p>This product is not dimmable via a switch.</p>
	<p>Light source replaceable by professional.</p>
	<p>Control gear replaceable by professional.</p>
	<p>Light source replaceable by end user.</p>
	<p>LED light source replaceable by end user.</p>
	<p>Control gear replaceable by end user.</p>
<p>IP20</p>	<p>Protection from spray water.</p>
<p>UK CA</p>	<p>UKCA confirmation from the manufacturer that the product complies with the applicable regulations and standards.</p>

Safety instructions

Important notes

1. Read these instructions carefully before installation and commissioning. You will receive important instructions for the use of the product. If necessary, observe the supplementary installation instructions. Keep these instructions for information or for ordering spare parts.
2. This product is not a toy and is therefore unsuitable for children!
3. If the product is supplied with a plug-in power supply unit, the product may only be operated with this plug-in power supply unit.
4. The mounting material supplied with wall and ceiling lights is designed for mounting on a concrete ceiling or plastered masonry. If you have a different mounting surface, adapt the mounting material to the surface.

Warnings

**Installation may only be carried out by a qualified electrician.
The applicable installation regulations must be observed.**

- Be careful not to damage any concealed electrical wiring during installation. Check the location and direction of the house wiring before drilling holes for the metal ceiling brackets or mounting the luminaire.
- Make sure the line fuse is turned off before installing or servicing the fixture.
- The installation of the lamp may only be carried out in a voltage-free state. For this purpose, switch off the electrical mains line (switch off the circuit fuse) and secure it against unauthorized reconnection!
- Check that the power line is not live.
Please check the text for errors and correct them if necessary.

Recycling and environmental protection



General

Dispose of the product at the end of its service life in accordance with the applicable legal regulations.

Defective or used batteries must be recycled in accordance with Directive 2006/66/EC. Hand in batteries and/or the product at the designated collection facilities.

Note

Batteries must not be disposed of in household waste as they contain toxic heavy metals and are subject to special waste treatment. The chemical symbols of the heavy metals are as follows: Cd = cadmium, Hg = mercury, Pb = lead. Therefore, return used batteries to a municipal collection point.

Dispose of the lamp



(Applicable in the European Union and other European countries with systems for the separate collection of recyclable materials).

Old devices must not be disposed of in household waste!

Should the lamp ever no longer be usable, every consumer is legally obligated to dispose of old devices separately from household waste, e.g. at a collection point in their community/district.

This ensures that old appliances are recycled properly and that negative effects on the environment are avoided. Electrical appliances are therefore marked with the symbol shown here. The illuminants are not replaceable. If the illuminant fails at the end of its service life, the entire luminaire must be replaced.

Customer Service and Warranty

Customer service

After-sales services for lamps usually include the following

1. **Warranty:** free repair or replacement services for defective or damaged products due to quality problems are offered during a specified warranty period.
2. **Repair:** Outside the warranty period or warranty area, repair services may be offered at a charge.
3. **Replacement:** in case of unrepairable defects or aging, replacement services may be offered.
4. **Recall:** in case of safety risks or major quality problems, the manufacturer may recall the affected product and offer free repair or replacement services.

It should be noted that after-sales services of different brands or manufacturers may vary. When purchasing lamps, it is recommended that you pay attention to after-sales service policies and retain proof of purchase and relevant documentation to ensure timely service and maintenance when needed.

Warranty statement

- Unless otherwise stated, there is the statutory warranty of 2 years. The use of the statutory warranty rights of the buyer is free of charge.
- Any luminaire whose packaging is marked with the 2-year warranty seal is covered by a free manufacturer's warranty of 2 years, both for the luminaire and for the illuminants, provided that the illuminants are not replaceable and are permanently connected to the luminaire.

Spécifications du produit

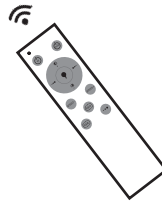
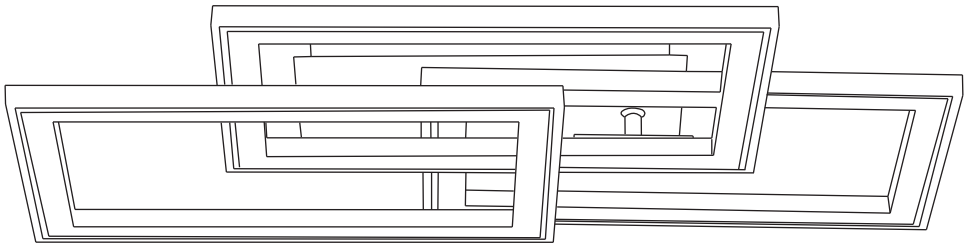

Données techniques

Taille	540*335*84MM
Matériau	Fer&Aluminium
Consommation électrique	45W
Température de couleur	3000K-6000K+RGB
Couleur	Noir&Argent
Classe de protection	IP20
Indice de rendu des couleurs	CRI80+
Durée de vie	20000H

Étapes d'installation

Merci d'avoir acheté notre lampe. Veuillez lire attentivement ces instructions avant d'entamer l'installation!!!

1. Comme indiqué dans la figure, tous les composants que vous recevez sont affichés, et le coin inférieur droit du schéma d'installation montre les pièces à monter pour l'installation:

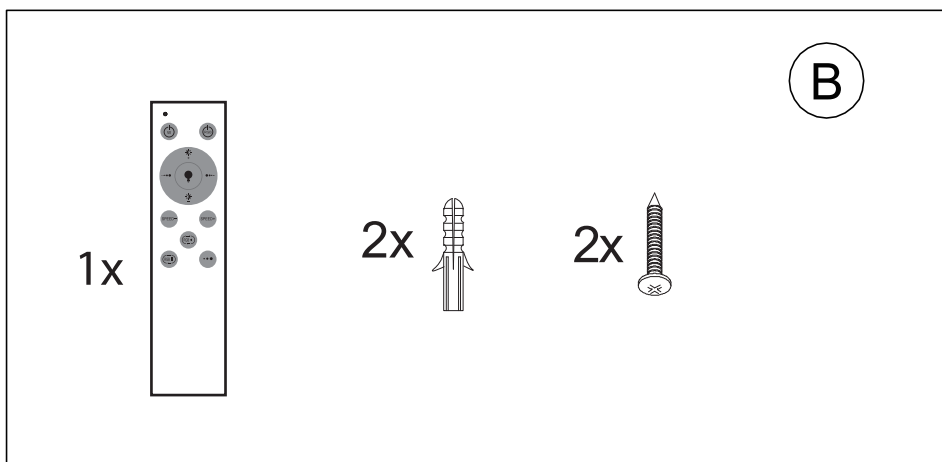
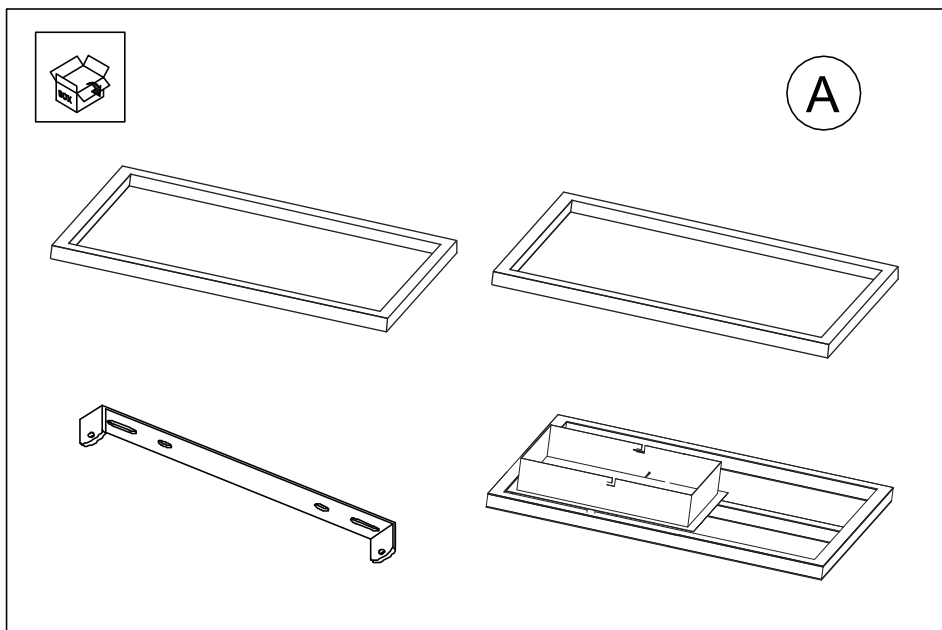

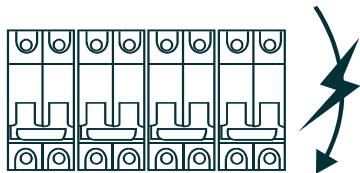

OFF

2. Avant l'installation, veuillez éteindre l'alimentation principale.

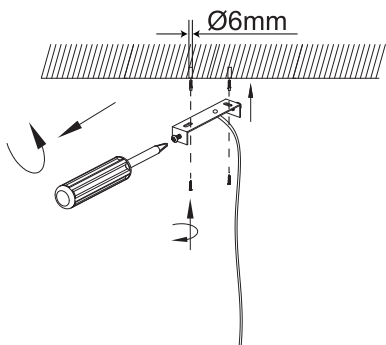

3. Insérez les fils de la lampe de plafond à travers la plaque de montage et fixez la plaque au plafond avec des vis et des chevilles, en les serrant avec un tournevis.

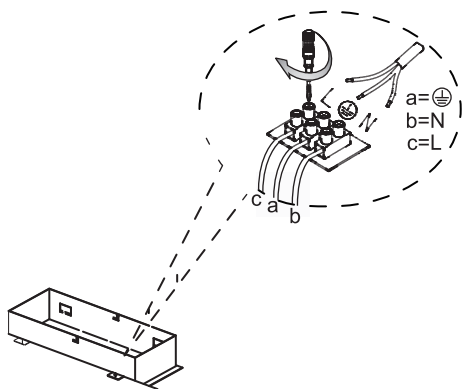

4. Connectez le fil N, le fil L et le fil de terre "a".

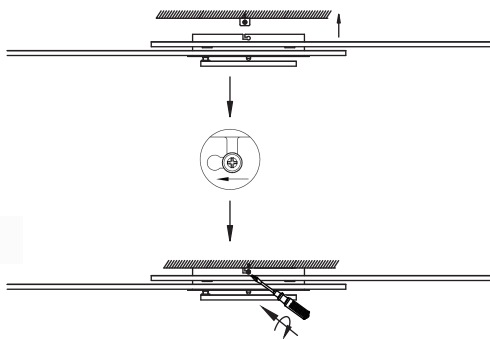

5. Installez le corps de la lampe sur le châssis et serrez les vis.

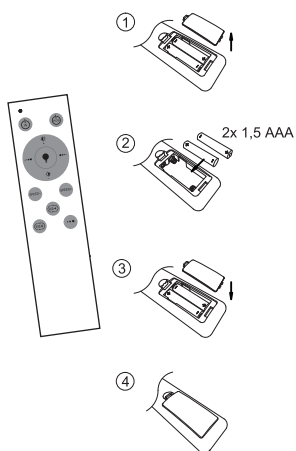

6. Installation de la batterie de la télécommande.

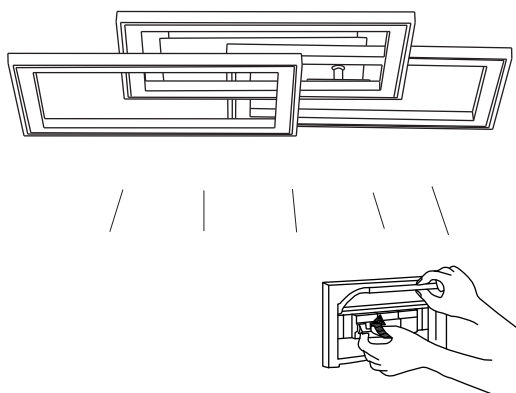

ON

7. Allumez l'alimentation principale puis allumez la lampe. Note : Assurez-vous que la lampe est entièrement allumée pour garantir une utilisation normale.

Utilisation de télécommande

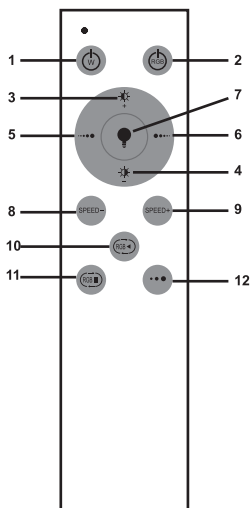

1.LEDs blancs marche/arrêt

2.LEDs RGB marche/arrêt

3.Maintenez le bouton enfoncé : Augmentez la luminosité en continu (10%-100%)

• **Appuyez brièvement sur le bouton** : Augmentez la luminosité étape par étape (10%-100%)

4.Maintenez le bouton enfoncé : Réduisez la luminosité en continu (100%-10%)

• **Appuyez brièvement sur le bouton** : Réduisez la luminosité étape par étape (100%-10%)

5.Maintenez le bouton enfoncé : Changez la température de couleur de blanc chaud à blanc froid de manière continue.

6.Maintenez le bouton enfoncé : Changez la température de couleur de blanc froid à blanc chaud de manière continue.

• **Appuyez brièvement sur le bouton** : Changez la température de couleur de blanc froid à blanc chaud étape par étape.

7.Appuyez brièvement sur le bouton : Veilleuse (10% de luminosité)

• Maintenez le bouton enfoncé jusqu'à ce que la lumière clignote. La lumière s'éteint après 60 secondes. 8. Réduisez la vitesse de changement de couleur étape par étape.











9.Augmentez la vitesse de changement de couleur étape par étape.

10.Changement automatique de couleur (changement de couleur RVB)

11.Arrêter / relancer le changement de couleur.

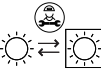
12.Sélection de la température de couleur (blanc chaud / blanc neutre / blanc froid)

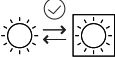
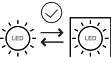
Explication des icônes

	<p>Symbole général d'avertissement - Soyez attentif et prenez en compte les dangers courants. Ce symbole d'avertissement est affiché en combinaison avec d'autres signes ou symboles. En cas de non-respect, cela peut entraîner des blessures ou des dommages au produit.</p>
	<p>Attention, tension dangereuse. Danger d'électrocution ! Ne jamais essayer de réparer le produit soi-même. Laissez le produit être entretenu uniquement par un professionnel.</p>
	<p>Uniquement pour une utilisation en intérieur sec !</p>
	<p>CE signifie Conformité Européenne et signifie "Conforme aux directives de l'UE". Avec le marquage CE, le fabricant confirme que ce produit est conforme aux directives européennes applicables.</p>
	<p>Attention ! Ne touchez pas le luminaire ou l'abat-jour, ceux-ci devenant très chauds.</p>
	<p>Ce produit est gradable par télécommande.</p>
	<p>Ce produit n'est pas gradable via un interrupteur.</p>
	<p>Source lumineuse remplaçable professionnelle (LED seulement).</p>
	<p>Unité d'opération qui peut être remplacée par un professionnel.</p>
	<p>Source lumineuse remplaçable par l'utilisateur final.</p>
	<p>La source lumineuse peut être remplacée par l'utilisateur final (LED seulement).</p>
	<p>Équipement d'exploitation interchangeable par l'utilisateur final.</p>
<p>IP20</p>	<p>Protection contre les jets d'eau.</p>
<p>UK CA</p>	<p>Certificat UKCA du fabricant attestant que le produit est conforme aux réglementations et normes en vigueur.</p>

Consignes de sécurité

Remarques importantes

1. Lisez attentivement ces instructions avant le montage et la mise en service. Vous recevrez des indications importantes pour l'utilisation du produit. Le cas échéant, suivez les instructions de montage supplémentaires. Conservez ces instructions pour obtenir des informations ou commander des pièces de rechange.
2. Ce produit n'est pas un jouet et n'est donc pas adapté aux enfants !
3. Si le produit est livré avec une alimentation électrique, le produit ne doit être utilisé qu'avec cette alimentation électrique.
4. Les matériaux de fixation fournis avec les luminaires muraux et de plafond sont conçus pour le montage sur un plafond en béton ou sur une maçonnerie enduite. Si vous avez une autre surface de fixation, adaptez le matériel de fixation à la surface.

Advertencias

**Le montage ne peut être effectué que par un électricien qualifié.
Les règles d'installation en vigueur doivent être respectées.**

- Assurez-vous qu'aucun câble électrique caché n'est endommagé pendant le montage. Vérifiez l'emplacement et la direction de la ligne électrique de la maison avant de percer des trous pour les supports de plafond métalliques ou de fixer le luminaire.
- Assurez-vous que le fusible de la ligne est désactivé avant d'installer ou de procéder à la maintenance de la lumière.
- L'installation du luminaire ne doit être effectuée que lorsque l'alimentation est coupée. Pour cela, désactivez la ligne électrique (coupez le disjoncteur) et sécurisez-la contre une remise sous tension non autorisée !
- Vérifiez que la ligne électrique est hors tension.
Veuillez vérifier le texte pour les erreurs et les corriger si nécessaire.

Recyclage et protection de l'environnement



Généralités

Éliminez le produit en fin de vie conformément à la législation en vigueur.

Les piles défectueuses ou usagées doivent être recyclées conformément à la directive 2006/66/CE. Veuillez déposer les batteries et/ou le produit dans les centres de collecte prévus à cet effet.

Remarque

Les piles ne doivent pas être jetées avec les ordures ménagères, car elles contiennent des métaux lourds toxiques et sont soumises à un traitement spécial des déchets. Les symboles chimiques des métaux lourds sont les suivants : Cd = cadmium, Hg = mercure, Pb = plomb. Déposez donc les piles usagées dans un point de collecte communal.

Éliminer le luminaire



(Applicable dans l'Union européenne et dans d'autres États européens disposant de systèmes de collecte séparée des matières premières)

Les déchets d'équipements électriques et électroniques ne doivent pas être jetés dans les ordures ménagères!

Si le luminaire ne peut plus être utilisé, chaque consommateur est légalement tenu de déposer les déchets d'équipements électriques et électroniques séparément des ordures ménagères, par exemple dans un point de collecte de sa ville/quartier.

Cela garantit que les déchets d'équipements électriques et électroniques sont recyclés de manière appropriée et évite les effets néfastes sur l'environnement. Les appareils électriques sont donc marqués du symbole ci-dessus. Les ampoules ne sont pas remplaçables. Si l'ampoule tombe en panne en fin de vie, le luminaire entier doit être remplacé.

Service après-vente et garantie

Service à la clientèle

Les services après-vente pour les lampes comprennent généralement ce qui suit :

1. **Garantie** : Pendant une période de garantie donnée, des services de réparation ou de remplacement gratuits peuvent être offerts pour les produits défectueux ou endommagés en raison de problèmes de qualité.
2. **Réparation** : En dehors de la période de garantie ou de la zone de garantie, des services de réparation payants peuvent être offerts.
3. **Échange** : En cas d'erreurs irréparables ou de vieillissement, des services d'échange peuvent être proposés.
4. **Rappel** : En cas de risques pour la sécurité ou de graves problèmes de qualité, le fabricant peut rappeler le produit concerné et offrir des services de réparation ou de remplacement gratuits.

Il convient de noter que les services après-vente de différentes marques ou fabricants peuvent varier. Lors de l'achat de lampes, il est recommandé de prêter attention aux politiques de service après-vente et de conserver les reçus d'achat ainsi que les documents pertinents pour assurer une maintenance et un entretien en temps opportun en cas de besoin.

Déclaration de garantie

- Sauf indication contraire, il existe une garantie légale de 2 ans. Le recours aux droits légaux de l'acheteur en matière de garantie contre les défauts est gratuit.
- Chaque luminaire dont l'emballage porte le sceau de la garantie de 2 ans bénéficie d'une garantie gratuite du fabricant de 2 ans, tant pour le luminaire que pour les sources lumineuses, à condition que les sources lumineuses ne soient pas interchangeables et soient solidement fixées au luminaire.

Spécifications du produit

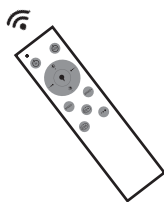
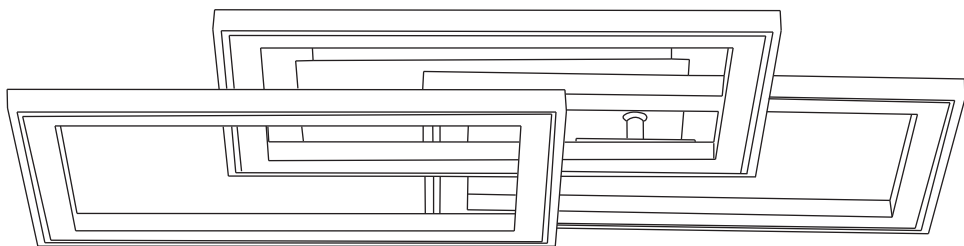

Datos técnicos

Talla	540*335*84MM
Material	Hierro&Aluminio
Consumo eléctrico	45W
Temperatura de color	3000K-6000K+RGB
Color	Negro&Plata
Clase de protección	IP20
Índice de reproducción cromática	CRI80+
Vida útil	20000H

Pasos de la instalación

Gracias por adquirir nuestra luminaria. Por favor, lea atentamente estas instrucciones antes de comenzar la instalación!!!

1. Como se muestra en la figura, se muestran todos los componentes que recibes, y la esquina inferior derecha del diagrama de instalación muestra las partes que deben montarse para la instalación:

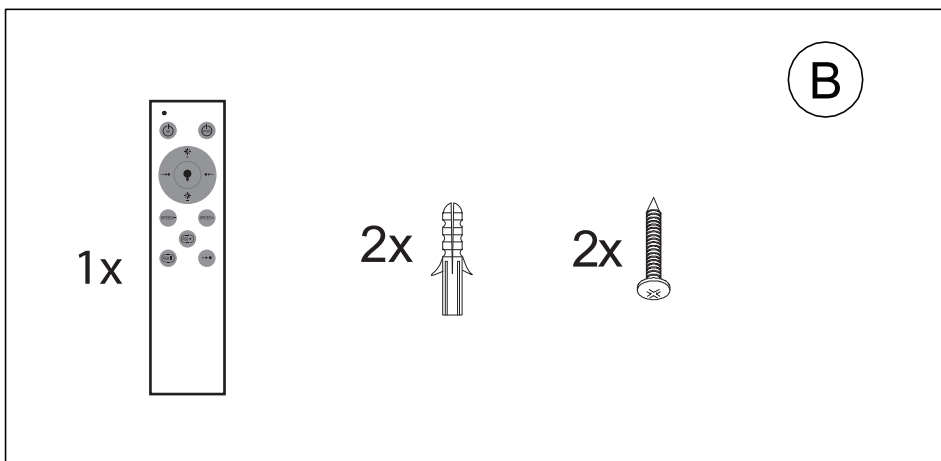
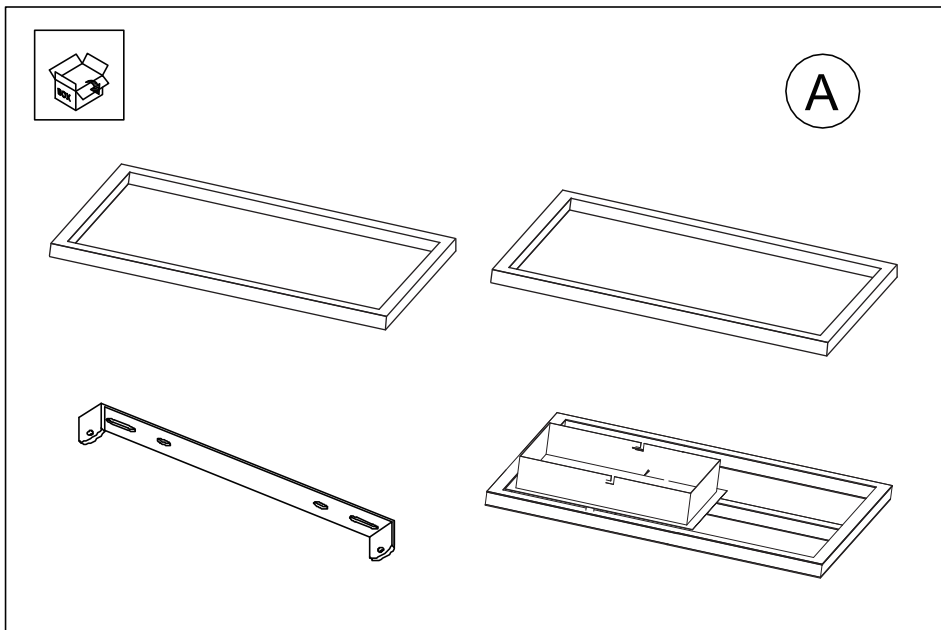

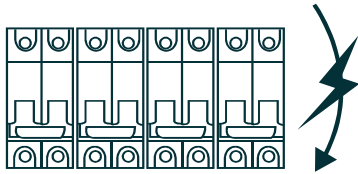

OFF

2. Antes de la instalación, apague la corriente principal.

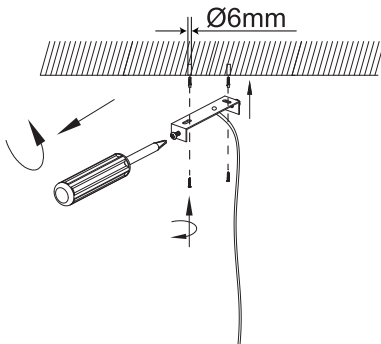

3. Inserte los cables de la luz de techo a través de la placa de montaje y fjela al techo con tornillos y tacos, apretándolos con un destornillador.

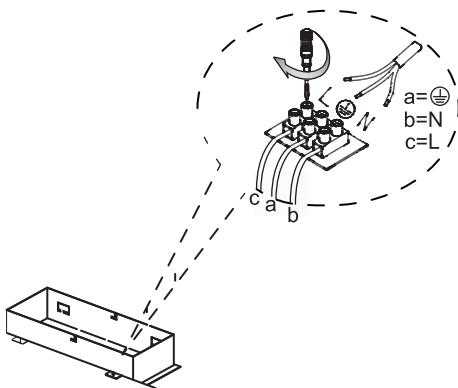

4. Conecte el cable N, el cable L y el cable de tierra "a".

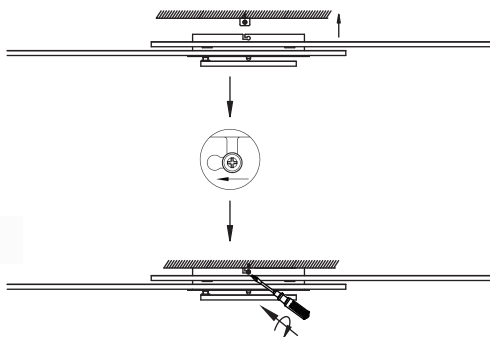

5. Instale el cuerpo de la lámpara en el chasis y apriete los tornillos.

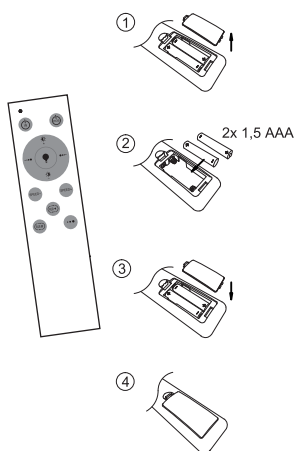

6. Instalación de la batería del control remoto.

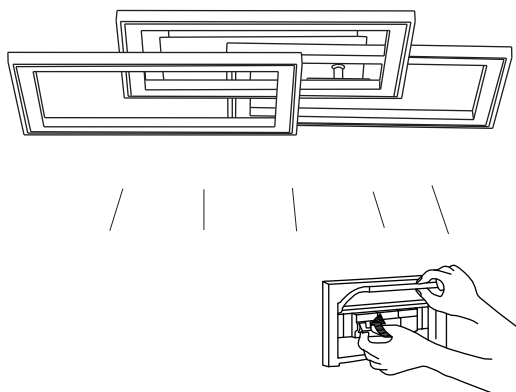

ON

7. Encienda la corriente principal y luego encienda la lámpara.
Nota: asegúrese de que la lámpara esté encendida completamente para garantizar un uso normal.

Uso del control remoto

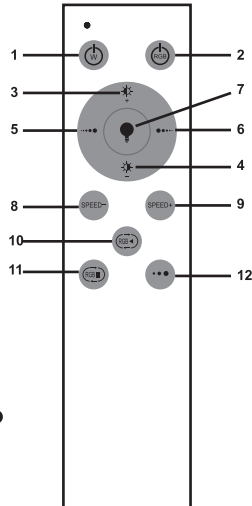

1.LEDs blancos encendido/apagado

2.LEDs RGB encendido/apagado

3.Mantenga pulsado el botón: Aumente el brillo continuamente (10%-100%)

· **Pulse brevemente el botón:** Aumente el brillo paso a paso (10%-100%)

4.Mantenga pulsado el botón: Reduzca el brillo continuamente (100%-10%)

· **Pulse brevemente el botón:** Reduzca el brillo paso a paso (100%-10%)

5.Mantenga pulsado el botón: Cambie la temperatura de color de blanco cálido a blanco frío continuamente.

· **Pulse brevemente el botón:** Cambie la temperatura de color de blanco cálido a blanco frío paso a paso.

6.Mantenga pulsado el botón: Cambie la temperatura de color de blanco frío a blanco cálido continuamente.

· **Pulse brevemente el botón:** Cambie la temperatura de color de blanco frío a blanco cálido paso a paso.

7.Pulse brevemente el botón: Luz nocturna (10% de brillo)

· Mantenga pulsado el botón hasta que la luz parpadee. La luz se apaga después de 60 segundos.

8.Reduzca la velocidad de cambio de color paso a paso.





9.Aumente la velocidad de cambio de color paso a paso.

10.Cambio de color automático (cambio de color R-G-B).

11.Detener / iniciar el cambio de color.

12.Selección de temperatura de color (blanco cálido / blanco neutro / blanco frío).

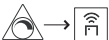
Símbolos explicativos

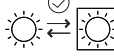
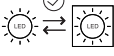
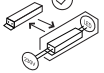
	<p>Símbolo de advertencia general: estar atento y tener en cuenta los peligros comunes. Este símbolo de advertencia se muestra en combinación con otros signos o símbolos. Si no se presta atención, puede haber lesiones o daños en el producto.</p>
	<p>Símbolo de advertencia general: estar atento y tener en cuenta los peligros comunes. Este símbolo de advertencia se muestra en combinación con otros signos o símbolos. Si no se presta atención, puede haber lesiones o daños en el producto.</p>
	<p>Solo para uso en interiores secos!</p>
	<p>CE es la abreviatura de Conformité Européenne y significa "cumple con las directivas de la UE". Con la marca CE, el fabricante confirma que este producto cumple con las directrices europeas aplicables.</p>
	<p>Precaución! No toque la lámpara o la pantalla de la lámpara, ya que se calientan mucho.</p>
	<p>Regulable por control remoto: este producto es regulable mediante control remoto.</p>
	<p>Este producto no es regulable con un interruptor.</p>
	<p>Fuente de luz reemplazable profesional (solo led).</p>
	<p>Unidades de operación que pueden ser reemplazadas por profesionales.</p>
	<p>Fuentes de luz que pueden ser reemplazadas por usuarios finales.</p>
	<p>El usuario final puede reemplazar la fuente de luz (solo led).</p>
	<p>Dispositivos operativos que pueden ser intercambiados por el usuario final.</p>
<p>IP20</p>	<p>Protección contra el agua rociada.</p>
<p>UK CA</p>	<p>Confirmación de la UKCA por parte del fabricante de que el producto cumple los reglamentos y normas aplicables.</p>

Instrucciones de seguridad

Notas importantes

1. Lea atentamente estas instrucciones antes de montar y poner en funcionamiento el producto. Obtendrá información importante sobre el uso del producto. Si es necesario, consulte las instrucciones de montaje adicionales. Guarde estas instrucciones para su información o para realizar pedidos de piezas de repuesto.
2. Este producto no es un juguete y, por lo tanto, no es adecuado para niños.
3. Si el producto se suministra con una fuente de alimentación de enchufe, el producto solo debe funcionar con esta fuente de alimentación de enchufe.
4. El material de fijación incluido con las luces de pared y techo está diseñado para la instalación en un techo de hormigón o en una pared estucada. Si tiene un sustrato de fijación diferente, adapte el material de fijación al sustrato.

Advertencias

La instalación solo debe ser realizada por un técnico electricista calificado quien debe seguir las leyes y regulaciones de instalación aplicables.

- Asegúrese de no dañar líneas eléctricas ocultas durante la instalación. Revise la posición y dirección de las líneas del hogar antes de perforar orificios para los soportes de metal del techo o al fijar la lámpara.
 - Asegúrese de que la línea eléctrica esté desconectada antes de instalar o hacer mantenimiento a la lámpara.
 - La lámpara solo debe ser instalada en un estado libre de voltaje. Para hacerlo, apague la línea eléctrica (apague el interruptor del circuito) y asegúrese de que está protegido contra el encendido no autorizado.
 - Verifique que la línea eléctrica no tenga carga.
- Por favor, revise el texto en busca de errores y corrija si es necesario.

Reciclado y protección del medio ambiente



General

Al final de su vida útil, deseche el producto de acuerdo con los requisitos legales aplicables.

Las pilas defectuosas o usadas deben reciclarse de acuerdo con la Directiva 2006/66/CE. Entregue las pilas y/o el producto en las instalaciones de recogida designadas.

Nota

Las pilas no deben tirarse a la basura doméstica, ya que contienen metales pesados tóxicos y están sujetas a un tratamiento especial de residuos. Los símbolos químicos de los metales pesados son los siguientes: Cd = cadmio, Hg = mercurio, Pb = plomo. Por lo tanto, entregue las pilas usadas en un punto de recogida municipal.

Deshacerse de la luminaria



(Aplicable en la Unión Europea y otros países europeos con sistemas de recogida selectiva de materiales reciclables)

Los aparatos viejos no deben tirarse a la basura doméstica.

Si la luminaria ya no puede utilizarse, todo consumidor está legalmente obligado a desechar los aparatos viejos por separado de la basura doméstica, por ejemplo, en un punto de recogida de su comunidad/municipio.

De este modo se garantiza que los aparatos viejos se reciclen correctamente y se evitan impactos negativos sobre el medio ambiente. Por ello, los aparatos eléctricos están marcados con el símbolo que se muestra aquí. Las bombillas no son sustituibles. Si la bombilla falla al final de su vida útil, deberá sustituirse toda la luminaria.

Servicio de atención al cliente y garantía

Atención al cliente

Los servicios de atención al cliente para lámparas normalmente incluyen lo siguiente:

1. **Garantía:** Durante cierto tiempo de garantía, se ofrecen servicios de reparación o sustitución gratuita para productos defectuosos o dañados debido a problemas de calidad.
2. **Reparación:** Fuera del período de garantía o del ámbito de la garantía, pueden ofrecerse servicios de reparación de pago.
3. **Sustitución:** En caso de errores irreparables o envejecimiento, pueden ofrecerse servicios de sustitución.
4. **Retirada:** En caso de riesgos de seguridad o grandes problemas de calidad, el fabricante puede retirar el producto afectado y ofrecer servicios de reparación o sustitución gratuitos.

Es importante tener en cuenta que los servicios al cliente pueden variar según la marca o el fabricante. Al comprar una lámpara se recomienda prestar atención a la política de servicios de atención al cliente y mantener los recibos y documentos relevantes a fin de garantizar una atención y cuidado oportuno si es necesario.

Declaración de garantía

- A menos que se indique lo contrario, existe una garantía legal de 2 años. El recurso del comprador a los derechos de garantía legal por defectos es gratuito.
- Toda luminaria cuyo embalaje esté marcado con el sello de garantía de 2 años está cubierta por una garantía gratuita del fabricante de 2 años, tanto para la luminaria como para las bombillas, siempre que éstas no sean sustituibles y estén conectadas permanentemente a la luminaria.

Specifiche del prodotto

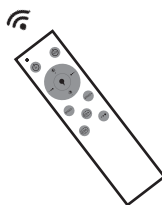
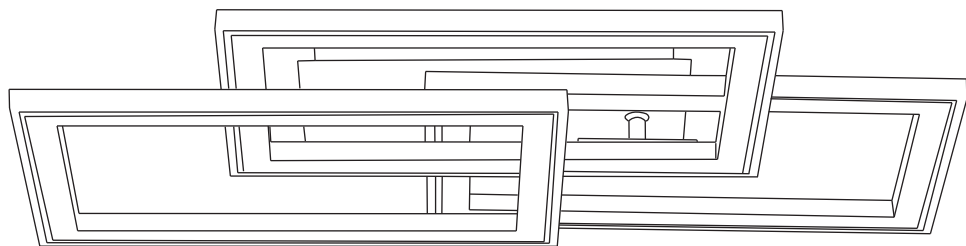

Dati tecnici

Dati tecniciDimensioni	540*335*84MM
Materiale	In ferro&Alluminio
Potenza assorbita	45W
Temperatura colore	3000K-6000K+RGB
Colore	Nero&Argento
Classe di protezione	IP20
Indice di resa cromatica	CRI80+
Durata di vita	20000H

Procedure di installazione

Grazie per l'acquisto della nostra lampada. Si prega di leggere attentamente le istruzioni prima di iniziare l'installazione!!!

1. Come mostrato nella figura, vengono visualizzati tutti i componenti che ricevi, e l'angolo in basso a destra del diagramma di installazione mostra le parti che devono essere montate per l'installazione:

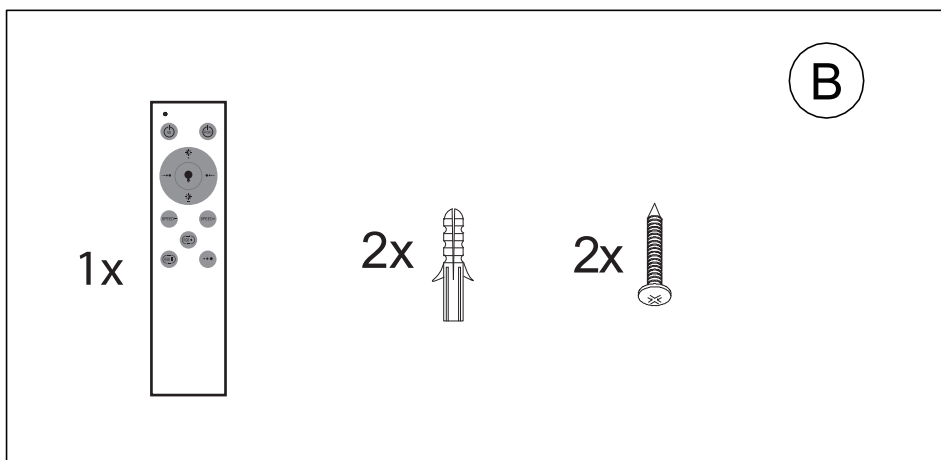
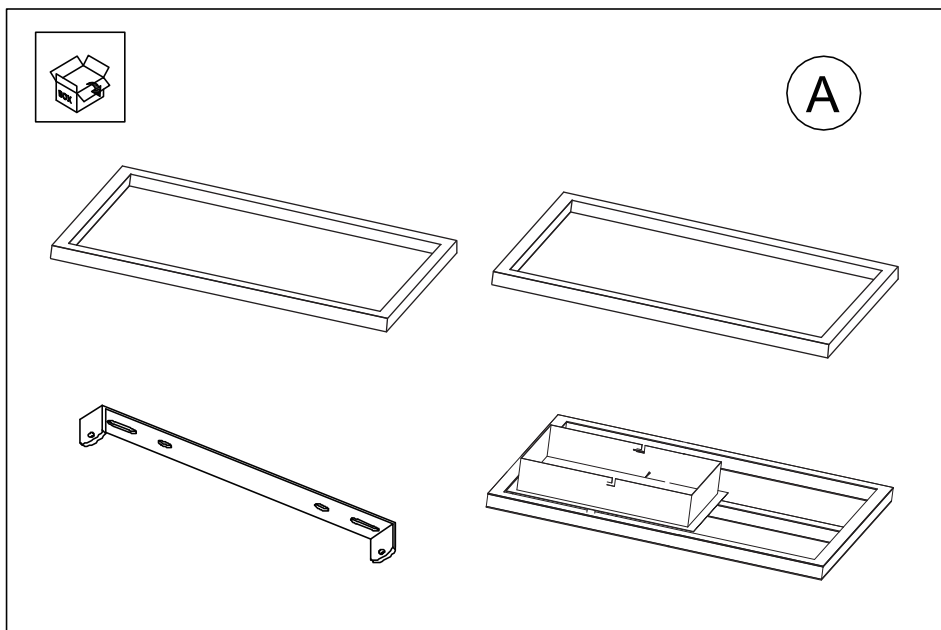

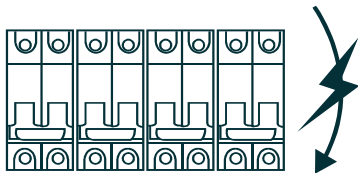

OFF

2. Prima dell'installazione, spegnere l'alimentazione principale.

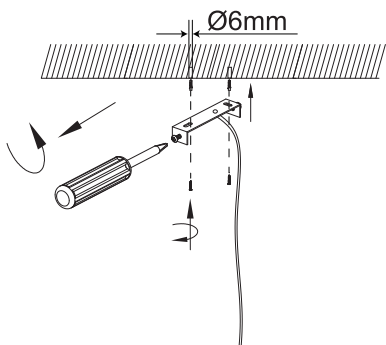

3. Inserire i fili della luce a soffitto attraverso la piastra di montaggio e fissare la piastra al soffitto con viti e tasselli, stringendoli con un cacciavite.

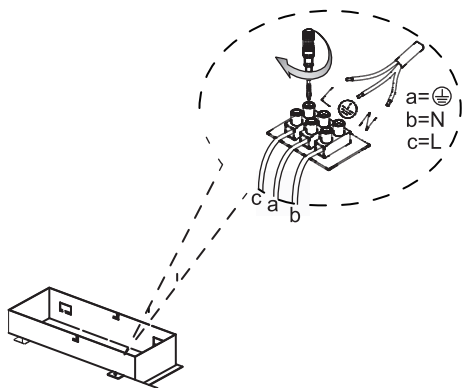

4. Collegare il filo N, il filo L e il filo di terra "a".

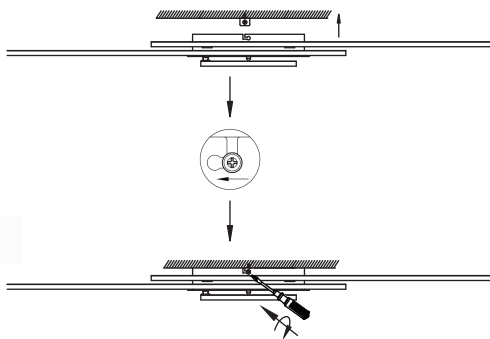

5. Installare il corpo della lampada sul telaio e fissare le viti.

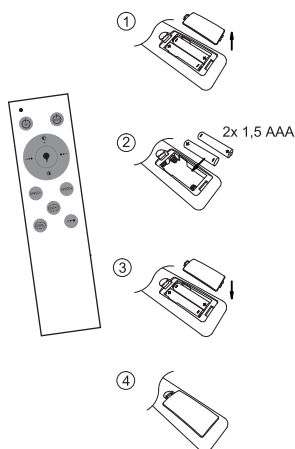

6. Installazione della batteria del telecomando.

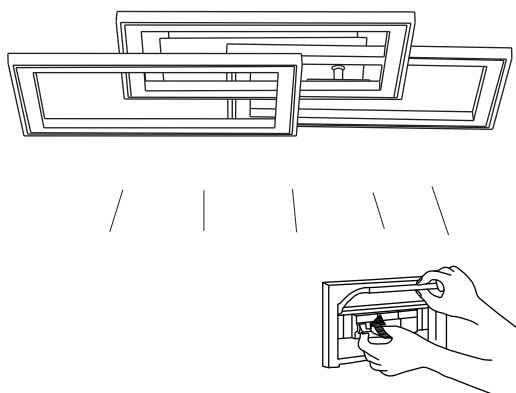

7. Accendere l'alimentazione principale e quindi accendere la lampada. Nota: assicurarsi che la lampada sia accesa completamente per garantire un uso normale.

ON

Il telecomando viene utilizzato

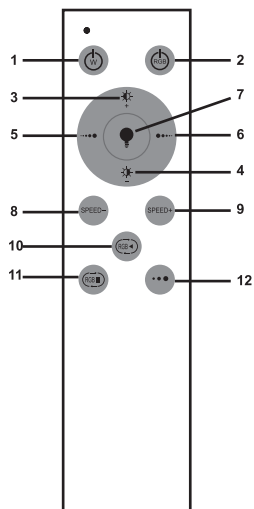

1.LED bianchi Acceso/Spento

2.LED RGB Acceso/Spento

3.Premere e tenere premuto il pulsante: Aumentare la luminosità continuamente (10%-100%)

· Premere brevemente il pulsante: Aumentare la luminosità gradualmente (10%-100%)

4.Premere e tenere premuto il pulsante: Ridurre la luminosità continuamente (100%-10%)
Premere brevemente il pulsante: Ridurre la luminosità gradualmente (100%-10%)

5.Premere e tenere premuto il pulsante: Cambiare la temperatura colore da bianco caldo a bianco freddo continuamente.

· Premere brevemente il pulsante: Cambiare la temperatura colore da bianco caldo a bianco freddo gradualmente.

6.Premere e tenere premuto il pulsante: Cambiare la temperatura colore da bianco freddo a bianco caldo continuamente.

· Premere brevemente il pulsante: Cambiare la temperatura colore da bianco freddo a bianco caldo gradualmente.

7.Premere brevemente il pulsante: Luce notturna (10% di luminosità)

· Tenere premuto il pulsante fino a quando la luce lampeggia. La luce si spegne dopo 60 secondi.

8.Ridurre gradualmente la velocità del cambiamento di colore.











9.Aumentare gradualmente la velocità del cambiamento di colore.

10.Cambio colore automatico (cambio colore RGB).

11.Fermare / avviare il cambiamento colore.

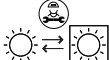
12.Selezione temperatura colore (bianco caldo / bianco neutro / bianco freddo).

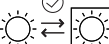
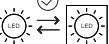
Simboli di spiegazione

	<p>Simbolo di avvertimento generale - Stare attenti e tenere presente i pericoli comuni. Questo simbolo di avvertimento è rappresentato in connessione con altri segni o simboli. La mancata osservanza può causare lesioni o danni al prodotto.</p>
	<p>Attenzione, alta tensione. Pericolo di scossa elettrica! Non cercare di riparare il prodotto da solo. Fai controllare il prodotto solo da un esperto.</p>
	<p>Solo per l'uso in ambienti interni asciutti!</p>
	<p>CE è l'abbreviazione di "Conformità Europea" e significa "Conforme alle direttive UE". Con la Marcatura CE, il produttore conferma che il prodotto soddisfa le direttive europee applicabili.</p>
	<p>Attenti a non toccare la lampada o l'abat-jour in quanto possono diventare molto caldi.</p>
	<p>Dimmerabile tramite telecomando. Questo prodotto può essere regolato in modo dimmerabile tramite telecomando.</p>
	<p>Questo prodotto non è dimmerabile tramite interruttore.</p>
	<p>Una sorgente luminosa sostituibile professionale (solo LED).</p>
	<p>Unità operativa sostituibile da un professionista.</p>
	<p>Sorgente luminosa sostituibile da un utente finale.</p>
	<p>Sorgente luminosa sostituibile dell'utente finale (LED solo).</p>
	<p>Apparecchiature operative intercambiabili da un utente finale.</p>
<p>IP20</p>	<p>Protezione dall'acqua spray.</p>
<p>UKCA</p>	<p>Conferma dell'UKCA da parte del produttore che il prodotto è conforme alle normative e agli standard applicabili.</p>

Istruzioni di sicurezza

Note importanti

1. Prima del montaggio e dell'uso del prodotto, leggere attentamente le istruzioni. Si riceveranno importanti informazioni per l'uso del prodotto. Se necessario, fare riferimento alle istruzioni di montaggio supplementari. Conservare queste istruzioni per le informazioni o per richiedere pezzi di ricambio.
2. Questo prodotto non è un giocattolo e non è adatto per i bambini!
3. Se il prodotto viene fornito con un alimentatore a spina, il prodotto può essere utilizzato solo con tale alimentatore a spina.
4. Il materiale di fissaggio incluso nelle luci murali e a soffitto è progettato per il montaggio su un soffitto in cemento o un muro intonacato. Se si ha un'altra superficie di montaggio, adattare il materiale di fissaggio alla superficie.

Avvertenze

Il montaggio deve essere eseguito solo da un professionista elettricista, nel rispetto delle normative sull'installazione.

- Assicurarsi che durante il montaggio non vengano danneggiati cavi elettrici nascosti. Verificare la posizione e la direzione del cavo principale del fabbricato prima di forare il supporto in metallo per il soffitto o di fissare la lampada.
- Accertarsi che il fusibile della linea sia spento prima di installare o effettuare la manutenzione della lampada.
- L'installazione della lampada deve essere effettuata solo in assenza di tensione. A tale scopo, spegnere la linea elettrica (scollegare la sicurezza del circuito) e impedire il riaccensione non autorizzato!
- Verificare l'assenza di tensione della linea.
Si prega di controllare il testo per eventuali errori e correggerli se necessario.

Riciclaggio e tutela dell'ambiente



Generale

Al termine della vita utile del prodotto, smaltire il prodotto in conformità alle disposizioni legali vigenti.

Le batterie difettose o esaurite devono essere riciclate in conformità alla direttiva 2006/66/CE. Restituire le batterie e/o il prodotto ai punti di raccolta designati per lo scopo.

Nota

Le batterie non devono essere smaltite con i rifiuti domestici, poiché contengono metalli pesanti tossici e devono essere smaltite come rifiuti speciali. I simboli chimici dei metalli pesanti sono come segue: Cd = cadmio, Hg = mercurio, Pb = piombo. Pertanto, le batterie esaurite devono essere consegnate presso un punto di raccolta comunale.

Smaltimento dell'apparecchio



(Valido nell'Unione Europea e in altri stati europei con sistemi di raccolta differenziata di materiali)

I vecchi apparecchi non devono essere smaltiti con i rifiuti domestici!

In caso di inutilizzo della lampada, ogni consumatore è legalmente obbligato a consegnare i vecchi apparecchi separatamente dai rifiuti domestici, ad esempio presso un punto di raccolta nella propria città/proprio comune.

Ciò garantisce che i vecchi apparecchi vengano smaltiti in modo adeguato e che si evitino effetti negativi sull'ambiente. I dispositivi elettronici sono quindi contrassegnati con il simbolo qui raffigurato. Le lampade non hanno parti sostituibili. In caso di esaurimento della durata di vita della sorgente luminosa, l'intera lampada deve essere sostituita.

Servizio clienti e garanzia

Servizio clienti

I servizi di assistenza per le lampade di solito includono quanto segue:

1. **Garanzia:** Durante un periodo di garanzia specifico, vengono offerti servizi di riparazione o sostituzione gratuiti per prodotti difettosi o danneggiati a causa di problemi di qualità.
2. **Riparazione:** Fuori dal periodo di garanzia o dall'area di copertura della garanzia, possono essere offerti servizi di riparazione a pagamento.
3. **Sostituzione:** In caso di errori irreparabili o invecchiamento, possono essere offerti servizi di sostituzione.
4. **Richiamo:** In caso di rischi per la sicurezza o di grandi problemi di qualità, il produttore può richiamare il prodotto interessato e offrire servizi di riparazione o sostituzione gratuiti.

Si noti che i servizi di assistenza clienti di marchi o produttori diversi possono variare. Quando si acquistano lampade, si consiglia di prestare attenzione alle politiche di assistenza clienti e di conservare ricevute e documenti pertinenti per garantire una manutenzione e una cura tempestive, se necessario.

Dichiarazione di garanzia

- Se non diversamente specificato, è prevista una garanzia legale di 2 anni. L'esercizio dei diritti legali di garanzia per difetti dell'acquirente è gratuito.
- Per ogni lampada la cui confezione è contrassegnata con il sigillo di garanzia di 2 anni, è valida una garanzia gratuita del produttore di 2 anni, sia per la lampada che per la sorgente luminosa, purché la sorgente luminosa non sia sostituibile e sia saldamente fissata alla lampada.

Specyfikacja produktu

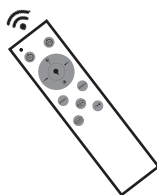
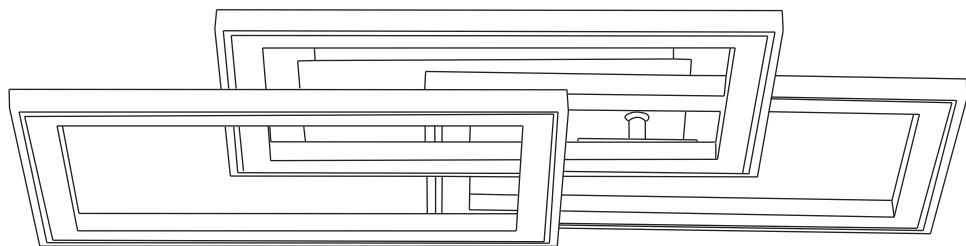

Dane techniczne

Rozmiar	540*335*84MM
Materiał	Żelazo&Aluminium
Pobór mocy	45W
Temperatura barwowa	3000K-6000K+RGB
Kolor	Czarny&Srebrny
Klasa ochrony	IP20
Wskaźnik oddawania barw	CRI80+
Żywotność	20000H

Kroki instalacji

Dziękujemy za zakup naszej lampy. Przed rozpoczęciem instalacji przeczytaj uważnie tę instrukcję!!!

1. Jak pokazano na rysunku, wszystkie otrzymywane komponenty są wyświetlane, a dolny prawy róg diagramu instalacyjnego pokazuje elementy, które należy zamontować do instalacji.

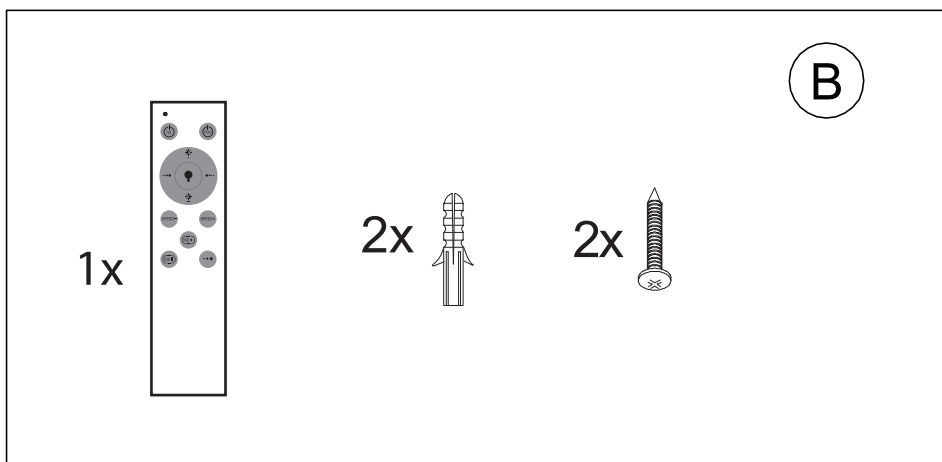
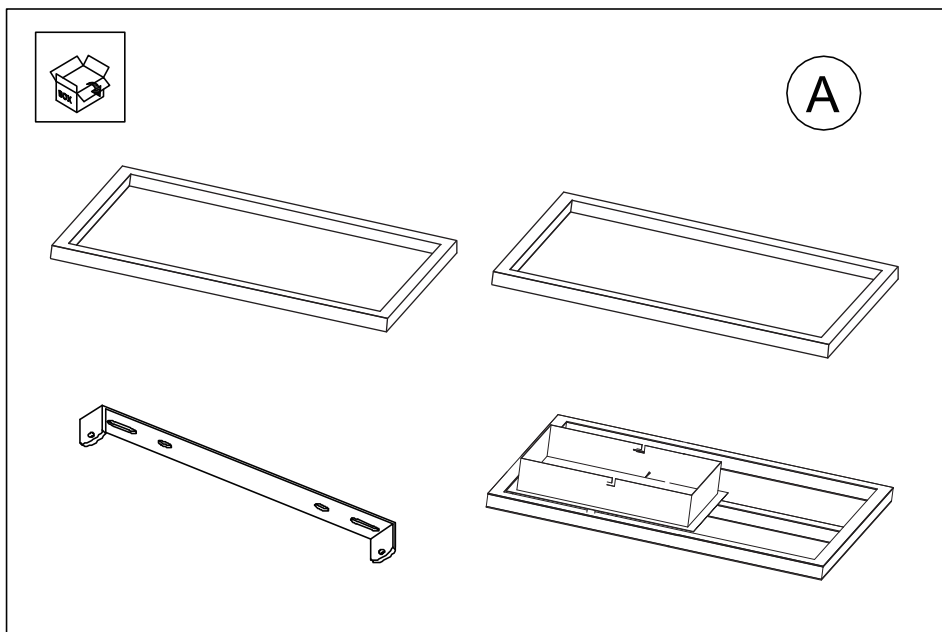

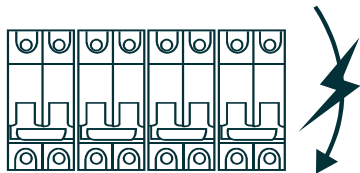

OFF

2. Przed instalacją wyłączyć główny zasilacz.

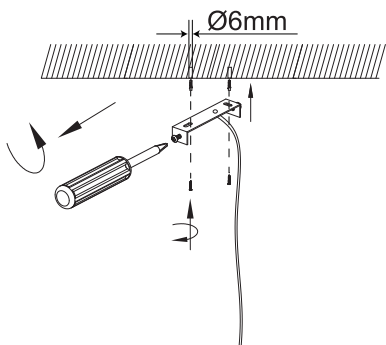

3. Wsuń przewody lampy sufitowej przez płytę montażową i przykręć płytę do sufitu za pomocą śrub i wkrętów, dokręcając je śrubokrętem.

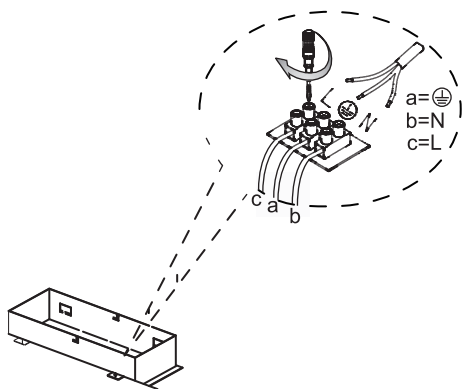

4. Podłącz przewód N, przewód L i przewód uziemienia "a".

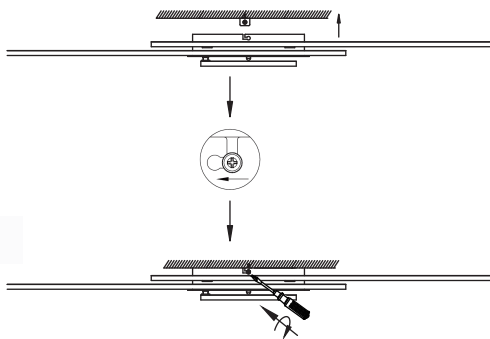

5. Zamontuj korpus lampy na podwoziu i dokręć śruby.

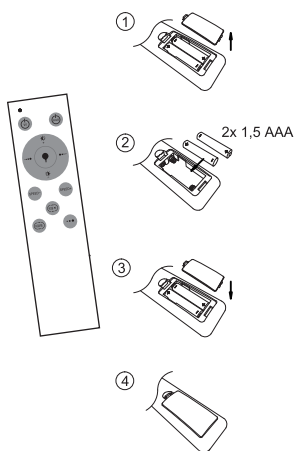

6. Instalacja baterii pilota zdalnego sterowania.

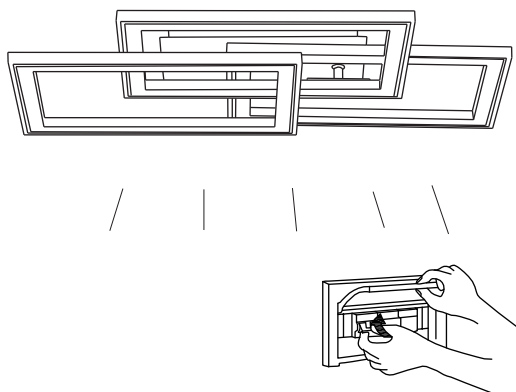

ON

7. Włącz główny zasilacz, a następnie włącz lampę. Uwaga: Upewnij się, że lampa jest całkowicie włączona, aby zapewnić normalne użytkowanie.

Korzystanie z pilota zdalnego sterowania

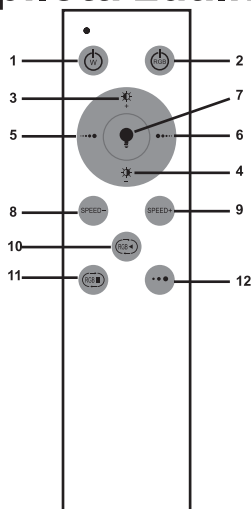

1. Białe diody LED włączone/wyłączone

2. RGB diody LED włączone/wyłączone

3. • **Przytrzymaj przycisk:** Ciągłe zwiększanie jasności (10%-100%)

• **Krótkie naciśnięcie przycisku:** Stopniowe zwiększanie jasności (10%-100%)

4. • **Przytrzymaj przycisk:** Ciągłe zmniejszanie jasności (100%-10%)

• **Krótkie naciśnięcie przycisku:** Stopniowe zmniejszanie jasności (100%-10%)

5. • **Przytrzymaj przycisk:** Ciągła zmiana temperatury koloru od ciepłej bieli do zimnej bieli.

• **Krótkie naciśnięcie przycisku:** Stopniowa zmiana temperatury koloru od ciepłej bieli do zimnej bieli.

6. • **Przytrzymaj przycisk:** Ciągła zmiana temperatury koloru od zimnej bieli do ciepłej bieli.

• **Krótkie naciśnięcie przycisku:** Stopniowa zmiana temperatury koloru od zimnej bieli do ciepłej bieli.

7. • **Krótkie naciśnięcie przycisku:** Żółta lampka nocna (10% jasności)

• Przytrzymaj przycisk do czasu błysku światła. Światło wyłączy się po 60 sekundach.

8. Stopniowe zmniejszanie prędkości zmiany kolorów.









9. Stopniowe zwiększanie prędkości zmiany kolorów.

10. Automatyczna zmiana kolorów (zmiana kolorów R-G-B)

11. Zatrzymanie / uruchomienie zmiany kolorów.

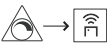
12. Wybór temperatury koloru (ciepła biel / neutralna biel / zimna biel)

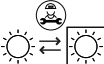
Symbole objaśniające

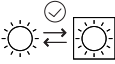
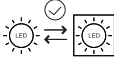
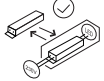
	<p>Ogólne ostrzeżenie - Bądź uważny i zachowaj ostrożność w przypadku powszechnych zagrożeń. Symbol ostrzeżenia ten jest wyświetlany w połączeniu z innymi znakami lub symbolami. Nieprzestrzeganie może prowadzić do obrażeń lub uszkodzeń produktu.</p>
	<p>Uwaga, niebezpieczne napięcie. Istnieje ryzyko porażenia prądem! Nigdy nie próbuj samodzielnie naprawiać produktu. Zawsze proszę o pomoc specjalistów.</p>
	<p>Tylko do użytku w suchych pomieszczeniach wewnętrznych!</p>
	<p>CE to skrót od "Conformité Européenne" i oznacza "Zgodność z dyrektywami UE". Z oznaczeniem CE producent potwierdza, że produkt spełnia obowiązujące europejskie dyrektywy.</p>
	<p>Uważaj! Nie dotykaj lampy lub abażuru, ponieważ mogą one się bardzo rozgrzać.</p>
	<p>Możliwość regulacji jasności za pomocą pilota. Produkt ten jest możliwy do regulacji jasności za pomocą pilota.</p>
	<p>Ten produkt nie jest regulowany przez przełącznik.</p>
	<p>Profesjonalne wymienne źródło światła (tylko LED).</p>
	<p>Jednostka operacyjna wymienna przez profesjonalistę.</p>
	<p>Źródło światła można wymienić przez użytkownika końcowego.</p>
	<p>Wymienne źródło światła użytkownika końcowego (tylko LED).</p>
	<p>Sprzęt operacyjny wymienny przez użytkownika końcowego.</p>
<p>IP20</p>	<p>Ochrona przed rozpylaniem wody.</p>
<p>UK CA</p>	<p>Potwierdzenie UKCA od producenta, że produkt jest zgodny z obowiązującymi przepisami i normami.</p>

Instrukcje bezpieczeństwa

Ważne uwagi

1. Przeczytaj tę instrukcję przed montażem i uruchomieniem uważnie. Otrzymasz ważne wskazówki dotyczące korzystania z produktu. W razie potrzeby zwróć uwagę na uzupełniającą instrukcję montażu. Zachowaj tę instrukcję do celów informacyjnych lub do zamówień części zamiennych.
2. Ten produkt nie jest zabawką i nie jest odpowiedni dla dzieci!
3. W przypadku, gdy produkt jest dostarczany z zasilaczem sieciowym, produkt należy również obsługiwać tylko z tym zasilaczem sieciowym.
4. Dostarczane materiały do mocowania przy lampach ściennie-podłogowych są przeznaczone do montażu na betonowym suficie lub tynkowej ścianie. Jeśli masz inne podłoże do mocowania, dostosuj materiały do podłoża.
Ostrzeżenia.

Ostrzeżenia

Montaż może być wykonany tylko przez wykwalifikowanego elektryka, z zachowaniem obowiązujących przepisów dotyczących instalacji.

- Upewnij się, że przy montażu nie uszkodzisz żadnych ukrytych przewodów elektrycznych. Sprawdź położenie i kierunek kabla zasilającego przed wierceniem otworów na metalowe uchwyty sufitowe lub mocowanie lampy.
- Upewnij się, że zabezpieczenie linii zasilającej jest wyłączone przed instalacją lub przeglądem lampy.
- Montaż zmieniacza lampy może być wykonany tylko, gdy układ jest odłączony od zasilania, czyli przez wyłączenie obwodu zasilającego (wyłączenie zabezpieczenia obwodu) i zabezpieczenie przed nieautoryzowanym ponownym włączeniem!
- Sprawdź, czy sieć jest napięciowa.
Proszę sprawdzić tekst pod kątem błędów i ewentualnie je poprawić.

Recykling i ochrona środowiska

Ogólne

Zutylizuj produkt po zakończeniu jego okresu użytkowania zgodnie z obowiązującymi przepisami prawa.

Uszkodzone lub zużyte baterie muszą być poddane recyklingowi zgodnie z dyrektywą 2006/66/WE. Oddaj akumulatory i/lub produkt do wyznaczonych urzędzeń służących do ich zbierania.

Uwaga

Baterie nie mogą być wyrzucane do śmieci domowych, ponieważ zawierają one toksyczne ciężkie metale i podlegają specjalnej obróbce odpadów. Symbolami chemicznymi ciężkich metali są: Cd = kadm, Hg = rtęć, Pb = ołów. Dlatego oddaj zużyte baterie w miejscach przeznaczonych do ich zbierania przez gminę.

Utylizacja oprawy oświetleniowej

 **(Zastosowanie w Unii Europejskiej i innych europejskich państwach posiadających systemy separacji odpadów)**

Stare urządzenia nie mogą być wyrzucane do śmieci domowych!

Jeśli lampa nie będzie już mogła być używana, zgodnie z prawem każdy konsument jest zobowiązany oddać zużyte urządzenie do specjalistycznego punktu, np. w miejscu zbierania odpadów w swojej miejscowości/dzielnicy.

Dzięki temu można zapewnić właściwą recyklingu zużytych urządzeń i uniknąć negatywnych skutków dla środowiska. Urządzenia elektryczne posiadają oznakowanie w postaci symbolu przedstawionego na zdjęciu. Źródła światła nie są wymienne. W razie awarii źródła światła na końcu życia, cała lampa musi zostać zastąpiona.

Obsługa klienta i gwarancja

Obsługa klienta

Usługi posprzedażowe dla lamp zwykle obejmują:

1. Gwarancja: W określonym czasie gwarancji oferowane są bezpłatne usługi naprawy lub wymiany wadliwych lub uszkodzonych produktów z powodu problemów jakościowych.
2. Naprawa: Poza okresem gwarancyjnym lub poza zakresem gwarancji mogą być oferowane usługi płatnej naprawy.
3. Wymiana: W przypadku błędów, których nie da się naprawić lub w przypadku zużycia, mogą być oferowane usługi wymiany.
4. Wycofanie: W przypadku ryzyka bezpieczeństwa lub poważnych problemów jakościowych producent może wycofać oferowany produkt i zaproponować bezpłatną usługę naprawy lub wymiany.

Należy pamiętać, że usługi posprzedażowe różnych marek lub producentów mogą się różnić. Przy zakupie lamp zaleca się zwracać uwagę na wytyczne dotyczące usług posprzedażowych oraz przechowywać dowody zakupu i inne dokumenty, aby w razie potrzeby zapewnić odpowiednią konserwację i pielęgnację.

Oświadczenie gwarancyjne

- Jeśli nie jest to inaczej określone, gwarantowany jest ustawowy okres gwarancji wynoszący 2 lata. Skorzystanie przez Kupującego z ustawowych praw dotyczących rękojmi za wady jest bezpłatne.
- Dla każdej lampy, której opakowanie oznaczone jest pieczęcią gwarancji na 2 lata, obowiązuje bezpłatna gwarancja producenta na 2 lat, zarówno na lampę, jak i źródła światła, o ile źródła światła nie są wymienne i są trwale połączone z lampą.