

BIKE PARKING STAND

STAND DE STATIONNEMENT DE VÉLO

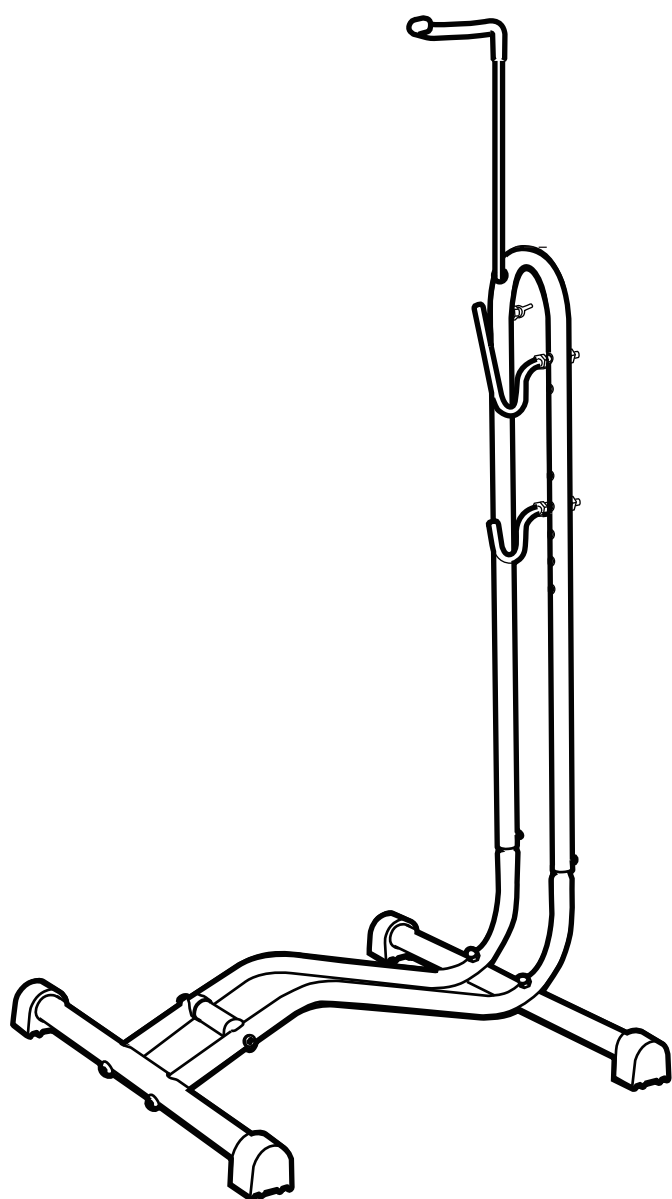

**FR: IMPORTANT: A LIRE ATTENTIVEMENT ET A CONSERVER POUR VOUS Y
REFRERER ULTERIEUREMENT**

EN: IMPORTANT, RETAIN FOR FUTURE REFERENCE: READ CAREFULLY.

PACKING LIST

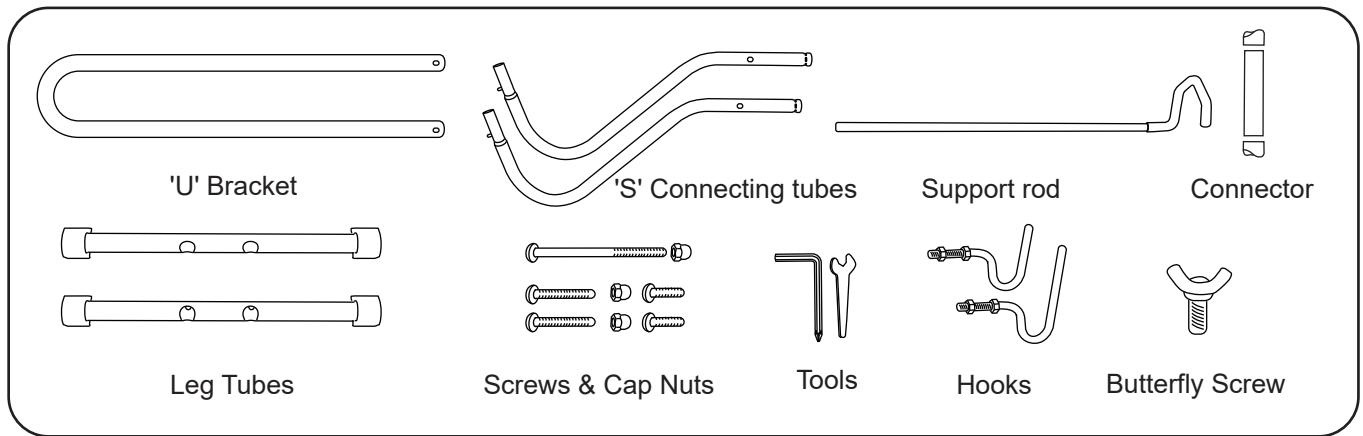

PRODUCT ASSEMBLY

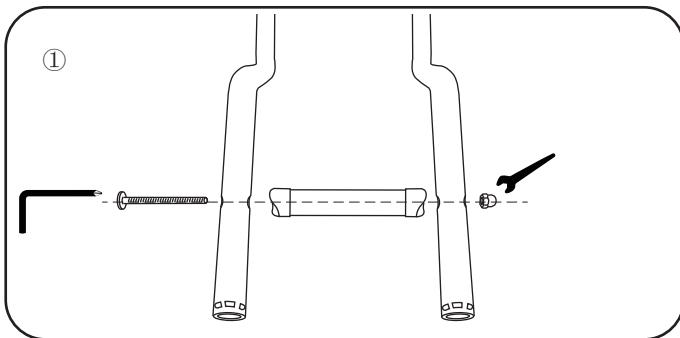

1. Align the assembly holes.
2. Insert the steel rod through the plastic connector and the 'S' connecting tubes.
3. Fasten the rod and cap nut to secure the two 'S' connecting tubes.

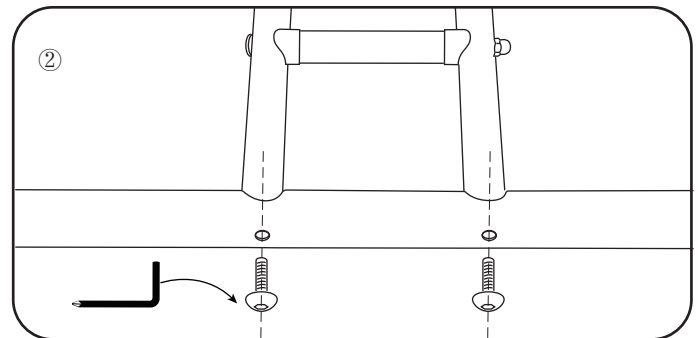

1. Insert the 'S' connecting tubes into the front leg tubes.
2. Fasten the shortest screws to fix the tubes.

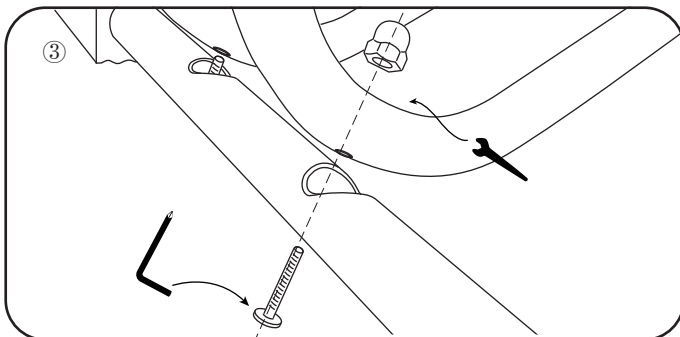

1. Align the assembly holes.
2. Insert the longer screws through the rear leg tubes and the 'S' connecting tubes.
3. Fasten the screws and cap nuts to fix the tubes.
4. Rotate the anti-slip feet to adjust the level.

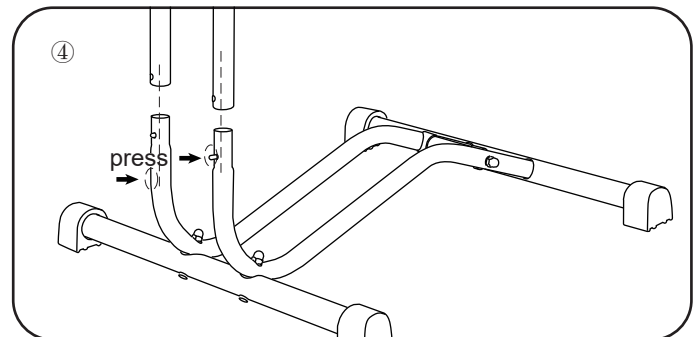

1. Insert the 'U' bracket into the main body.
2. Press the spring button pins, so they retract into the 'U' bracket.
3. Press down on the 'U' bracket, so the spring button pins are fixed into the assembly holes.

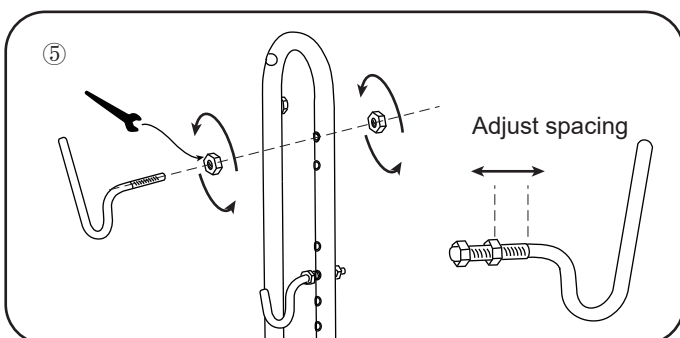

1. Align the assembly holes.
2. Attach hooks and adjust the height according to the bike frame.
3. Fasten the nuts to fix the hooks.
4. To balance the bike level, slightly move the nut position to adjust the hooks' thread length on both sides.

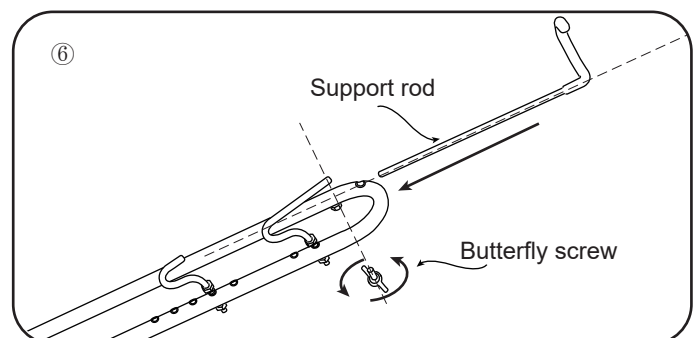

1. Assemble the support rod with the butterfly screw.
2. Adjust the height according to the bike size.

LISTE DES PIÈCES

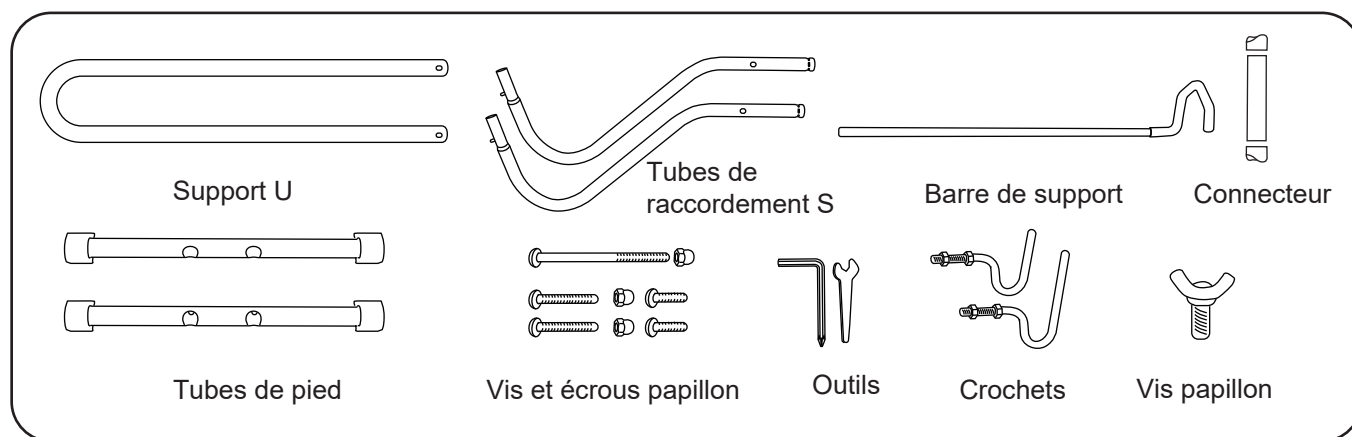

ASSEMBLAGE DU PRODUIT

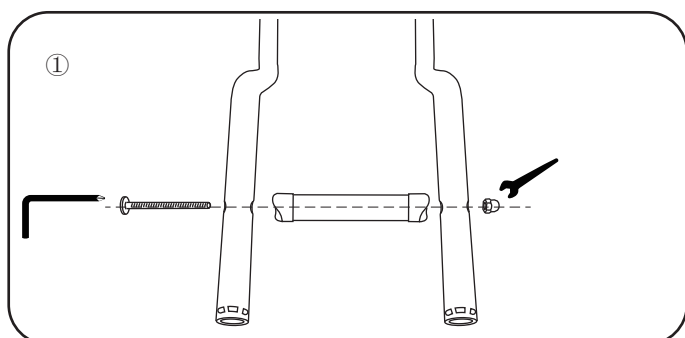

1. Alignez les trous d'assemblage.
2. Insérez la tige en acier à travers le connecteur en plastique et les tubes de connexion 'S'.
3. Serrez la tige et l'écrou capuchon pour fixer les deux tubes de connexion 'S'.

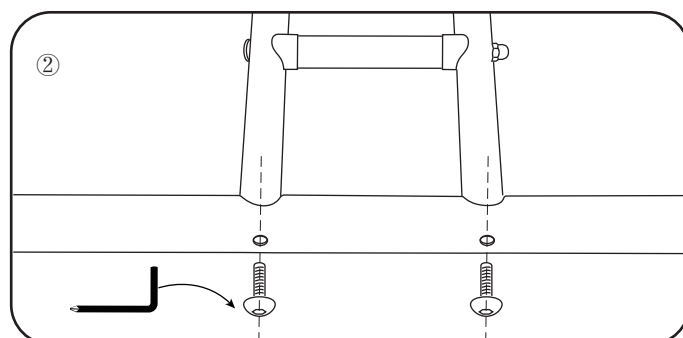

1. Insérez les tubes de connexion 'S' dans les tubes de jambe avant.
2. Serrez les vis les plus courtes pour fixer les tubes.

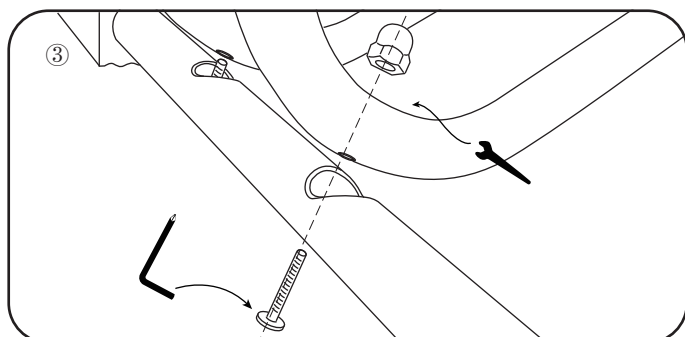

1. Alignez les trous d'assemblage.
2. Insérez les vis plus longues à travers les tubes de jambe arrière et les tubes de connexion 'S'.
3. Serrez les vis et les écrous capuchon pour fixer les tubes.
4. Faites tourner les pieds antidérapants pour ajuster le niveau.

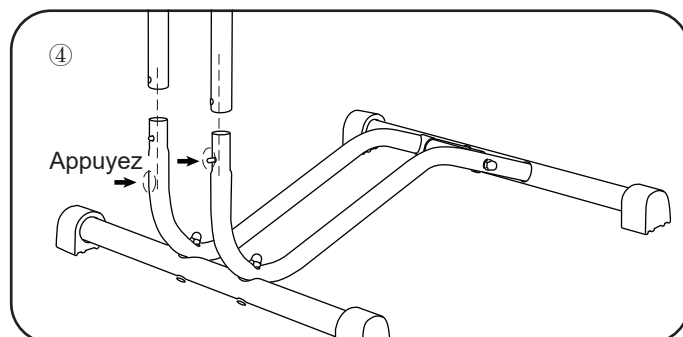

1. Insérez le support en forme de 'U' dans le corps principal.
2. Appuyez sur les boutons à ressort pour qu'ils se rétractent dans le support en forme de 'U'.
3. Appuyez vers le bas sur le support en forme de 'U' pour que les boutons à ressort se fixent dans les trous d'assemblage.

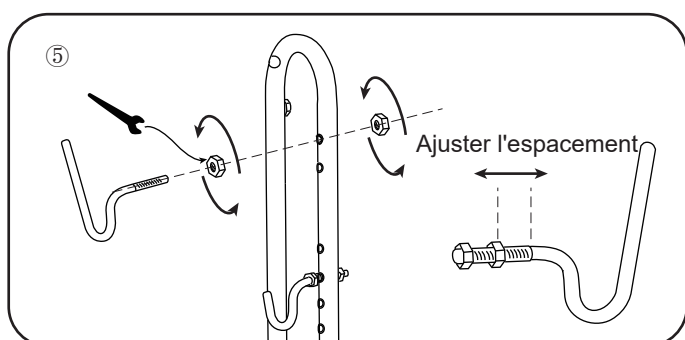

1. Alignez les trous d'assemblage.
2. Attachez les crochets et ajustez la hauteur en fonction du cadre du vélo.
3. Serrez les écrous pour fixer les crochets.
4. Pour équilibrer le niveau du vélo, déplacez légèrement la position de l'écrou pour ajuster la longueur du filetage des crochets des deux côtés.

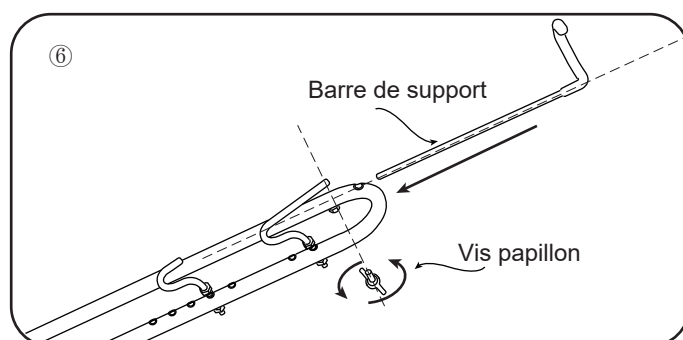

1. Assemblez la tige de soutien avec la vis papillon.
2. Ajustez la hauteur en fonction de la taille du vélo.

USAGE / UTILISA

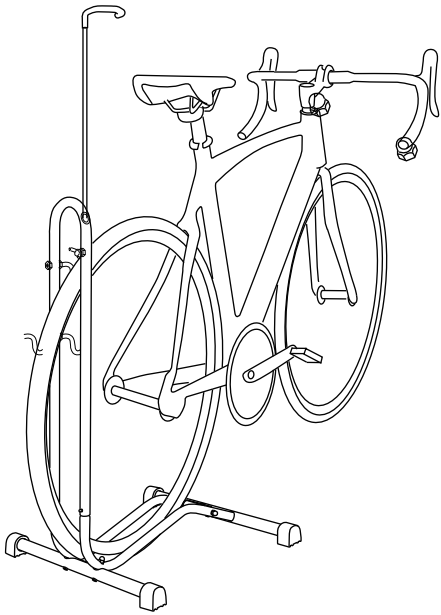

Rear Wheel Usage
Utilisation de la roue arrière

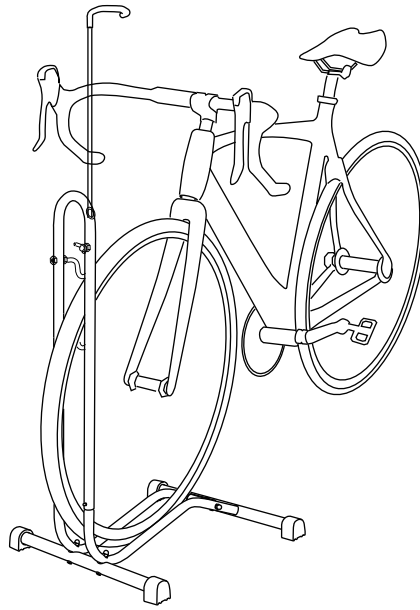

Front Wheel Usage
Utilisation de la roue avant

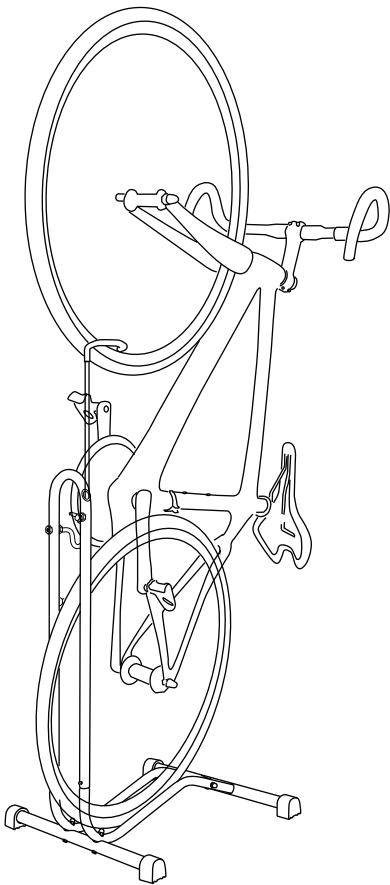

Vertical Parking Display
Affichage du stationnement vertical

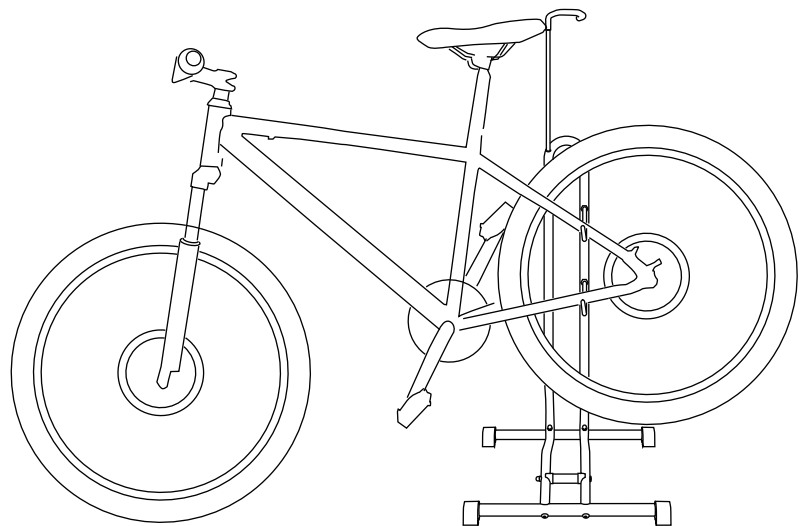

Maintenance Mode
Mode maintenance