

**Assembly Instructions**

**Instructions de montage**

**Instrucciones de ensamblaje**

**Montageanleitung**

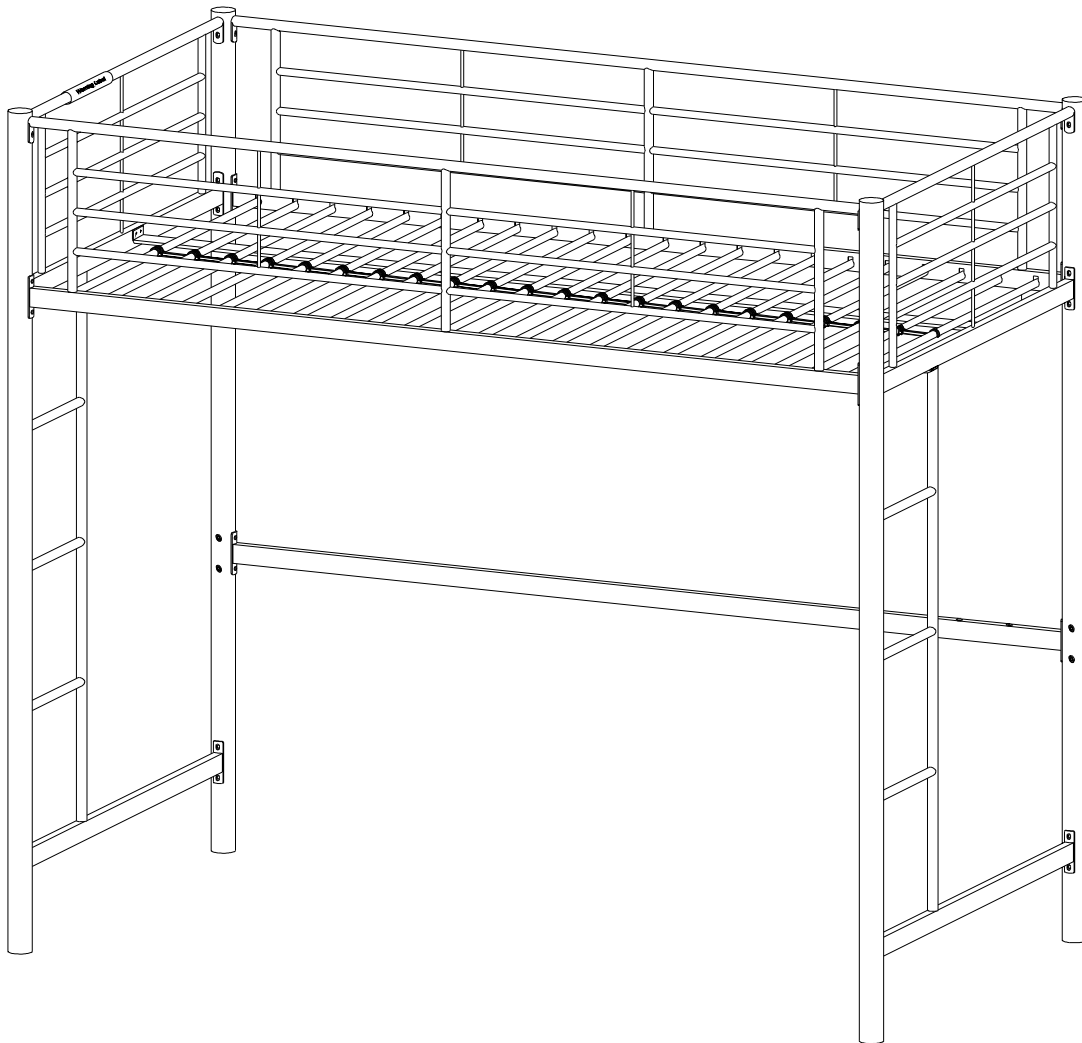

**Please visit our website for the most current instructions, assembly tips, report damage, or request parts.**

**Veillez visiter notre site Web pour les instructions les plus récentes, des conseils de montage, pour signaler des dommages ou demander des pièces**

**Visite nuestro sitio web para obtener las instrucciones más actualizadas, sugerencias de montaje e informes de daños, o para solicitar piezas.**

**Bitte besuchen Sie unsere Website für die aktuellsten Gebrauchsanleitungen, Montagetipps, Schadensmeldungen oder Ersatzteilbestellungen.**

# Instruction Manual



## WARNING

### ***IMPORTANT INFORMATION MUST READ BEFORE ASSEMBLING PRODUCT***

- Follow the information on the warnings appearing on the upper bunk end structure and on the carton.  
Do not remove warning label from bed.
- Use only a mattress which is 74"-75" long and x 51.5"-52.5" wide on upper bunk.
- Replacement Parts--Replacement parts, including additional guardrails, may be obtained from any of Walker Edison Furniture' dealers or by contacting Walker Edison Furniture online
- Always use the recommended size mattress or mattress support, or both, to help prevent the likelihood of entrapment or falls.
- Surface of mattress must be at least 5 in . (127mm) below the upper edge of guardrails.  
Mattress must not exceed a maximum thickness of 9 inches.
- DO NOT allow children under 6 years of age to use the upper bunk.
- Periodically check and ensure that the guardrail, ladder, and other components are in their proper position, free from damage, and that all connectors are tight.
- DO NOT allow horseplay on or under the bed and prohibit jumping on the bed.
- Always use the ladder for entering and leaving the upper bunk.
- DO NOT use substitute parts. Contact the manufacturer or dealer for replacement parts.
- Use of a night light may provide added safety precaution for a child using the upper bunk.
- Always use guardrails on both long sides of the upper bunk. If the bunk bed will be placed next to the wall, the guardrail that runs the full length of the bed should be placed against the wall to prevent entrapment between the bed and wall
- The use of water or sleep flotation mattresses is prohibited.
- STRANGULATION HAZARD - Never attach or hang items to any part of the bunk bed that are not designed for use with the bed ; for example, but not limited to, hooks, belts and jumppropes.
- Prohibit more than one person on upper bunk.
- Keep these instructions for future reference.
- Fix the shelf side of bunk bed against the wall using wall fixed device, or there is head entrapment hazardous.

# Manuel d'instructions



## AVERTISSEMENT

*IMPORTANT À LIRE AVANT D'ASSEMBLER CE PRODUIT*

- Suivre les instructions de mise en garde apparaissant sur le lit superposé et sur l'emballage. Ne pas enlever les étiquettes de mise en garde qui sont sur le lit.
- Utilisez seulement un matelas dont les dimensions sont : 74"-75" po de long x51.5"-52.5" po de large sur le lit supérieur.
- Les pièces de remplacement, incluant des rails de sécurité additionnelles, peuvent être obtenues de tout détaillant de Walker et Edison ou en nous contactant en ligne à
- Vous devez toujours utiliser les dimensions recommandées pour le matelas ou les supports de matelas, ou les deux, pour empêcher les chutes ou les emprisonnements.
- La surface du matelas doit être à au moins 5 po (12.7cm) sous le bord supérieur des rails de sécurité. L'épaisseur de matelas ne doit pas excéder 9 po (22.86cm).
- NE PAS permettre aux enfants de moins de six ans d'utiliser le lit supérieur.
- Vérifier régulièrement que les rails de sécurité, l'échelle et toutes les autres pièces des lits sont correctement positionnés, non endommagés et que toutes les connexions sont bien serrées.
- NE PAS jouer sur ou sous le lit, et Il est interdit de sauter sur le lit.
- Utiliser toujours l'échelle pour accéder au lit supérieur.
- NE PAS UTILISER des pièces de substitution. Contacter le fabricant ou le détaillant pour des pièces de remplacement.
- L'utilisation d'une veilleuse peut s'avérer être une bonne précaution pour l'enfant dormant sur le lit supérieur.
- Utiliser toujours les rails de sécurité sur le lit supérieur. Si le lit superposé est placé le long d'un mur, vous devez quand même poser le rail de sécurité sur toute la longueur du lit qui est sur le long du mur, pour éviter l'emprisonnement entre le mur et le lit
- L'utilisation de matelas d'eau ou de matelas de flottaison est interdite.
- DANGER D'ÉTRANGLEMENT**- Ne jamais attacher ni suspendre quelque chose au lit, qui ne fait pas partie du lit superposé. Ceci inclus mais n'est pas limité à : des crochets, des ceintures ou des cordes à sauter.
- Il est Interdit d'être plus qu'une personne sur le lit supérieur.
- Garder ces instructions pour référence ultérieure.
- Fixez le côté d'étagère du lit superposé contre le mur en utilisant le dispositif de fixation murale, ou il y a un risque de coincement de la tête.

# Manual de instrucciones



## ADVERTENCIA

### **INFORMACIÓN IMPORTANTE LEA ANTES DE MONTAR ESTE PRODUCTO**

- Siga la información de las etiquetas de advertencia que se encuentran en la litera y en el embalaje. No retire la etiqueta de advertencia de la cama.
- Utilice sólo un colchón con las dimensiones 74-75 pulgadas de largo x 51.5-52.5 pulgadas de ancho en la cama superior .
- Las piezas de repuesto, incluidas las barandillas adicionales, pueden obtenerse en cualquiera de los concesionarios de la 'Walker Edison Furniture' poniéndose en contacto con nosotros en línea en .
- Utilice siempre el tamaño recomendado de colchón o soporte de colchón, o ambos, para ayudar a prevenir la probabilidad de atrapamiento o caídas.
- La superficie del colchón debe ser de al menos 5 pulgadas (127mm) por debajo del borde superior de las barandillas. El colchón no debe exceder el grosor máximo de 9 pulgadas.
- NO permita que los niños menores de 6 años de edad usen la litera superior.
- Compruebe periódicamente que las barandillas, escaleras y otros componentes estén en su posición correcta, libres de daños, y que todos los conectores estén apretados.
- No permita que se juegue sobre o debajo de la cama. Prohíba saltar sobre la cama.
- Siempre use la escalera para entrar y salir de la litera de arriba.
- NO utilice piezas de sustitución. Póngase en contacto con el fabricante o el distribuidor para obtener piezas de repuesto.
- El uso de una luz nocturna puede proporcionar una precaución de seguridad adicional para un niño que utilice la litera superior.
- Siempre use barandillas en ambos lados largos de la litera superior. Si la litera de cama se va a colocar al lado de una pared, la barandilla que recorre toda la longitud de la cama debe colocarse contra la pared para evitar que quede atrapada entre la cama y la pared
- El uso de un colchón de flotación de agua o de sueño está prohibido.
- PELIGRO DE ESTRANGULACIÓN – Nunca adjunte o cuelgue artículos en ninguna parte de la litera que no estén diseñados para su uso con la cama; incluyendo pero no limitándose a ganchos, cinturones y cuerdas de saltar.
- Prohíba a más de una persona en la litera superior.
- Guarde estas instrucciones para futuras referencias.
- Fije el lado del estante de la litera contra la pared usando el dispositivo para la fijación a la pared, o hay peligro de atrapamiento de la cabeza.

# Bedienungsanleitung



## WARNUNG

### **WICHTIGE INFORMATIONEN LESEN SIE, BEVOR SIE DIESES PRODUKT ZUSAMMENBAUEN**

- Befolgen Sie die Informationen auf den Warnschildern auf dem Etagenbett und auf der Verpackung. Entfernen Sie das Warnschild nicht vom Bett.
- Verwenden Sie nur eine Matratze mit den Abmessungen von 74"-75" Zoll (L) xx 51.5"-52.5" Zoll (B) auf dem oberen Etagenbett .
- Die Ersatzteile einschließlich zusätzlicher Leitplanken sind bei jedem Händler der Walker Edison Furniture'. Sie können auch uns online unter [www.walker-edison.com](#) finden.
- Verwenden Sie immer die empfohlene Größe der Matratze oder der Matratzenauflage oder beides, um die Wahrscheinlichkeit von Einklemmungen oder Stürzen zu vermeiden.
- Die Oberfläche der Matratze muss mindestens 5 Zoll (127 mm) unter der Oberkante der Leitplanken liegen. Die Matratze darf die maximale Dicke von 9 Zoll nicht überschreiten.
- Lassen Sie die Kinder unter 6 Jahren NICHT die obere Etage benutzen.
- Überprüfen Sie regelmäßig, ob sich die Leitplanken, Leitern und anderen Komponenten in den richtigen Positionen befinden, frei von Beschädigungen sind und ob alle Anschlüsse sicher befestigt sind.
- Erlaube KEIN Pferdespiel auf oder unter dem Bett, und verbieten Sie, auf das Bett zu springen.
- Verwenden Sie immer die Leiter zum Betreten und Verlassen von der oberen Etage.
- KEINE Ersatzteile verwenden. Wenden Sie sich an den Hersteller oder Händler, um Ersatzteile zu erhalten.
- Die Verwendung eines Nachtlights kann eine zusätzliche Sicherheitsmaßnahme für ein Kind anbieten, das die obere Etage benutzt.
- Verwenden Sie immer Leitplanken an beiden Längsseiten der oberen Etage. Wenn das Etagenbett neben einer Wand aufgestellt wird, sollte die Leitplanke, die über die gesamte Länge des Bettes verläuft, an der Wand befestigt werden, um ein Einklemmen zwischen Bett und Wand zu verhindern
- Die Verwendung einer Wasser- oder Schlafflotationsmatratze ist verboten.
- STRANGULATIONSGEFAHR – Befestigen oder hängen Sie niemals Gegenstände an die Teile des Etagenbettes, die nicht für die Verwendung mit dem Bett vorgesehen sind. einschließlich, aber nicht beschränkt auf Haken, Gürtel und Springseile.
- Verbieten Sie mehr als eine Person auf der oberen Etage.
- Bewahren Sie diese Anleitungen zum späteren Nachschlagen auf.
- Befestigen Sie die Regalseite des Etagenbettes mit der Wandhalterung an der Wand, oder es besteht die Gefahr des Einklemmens des Kopfes.



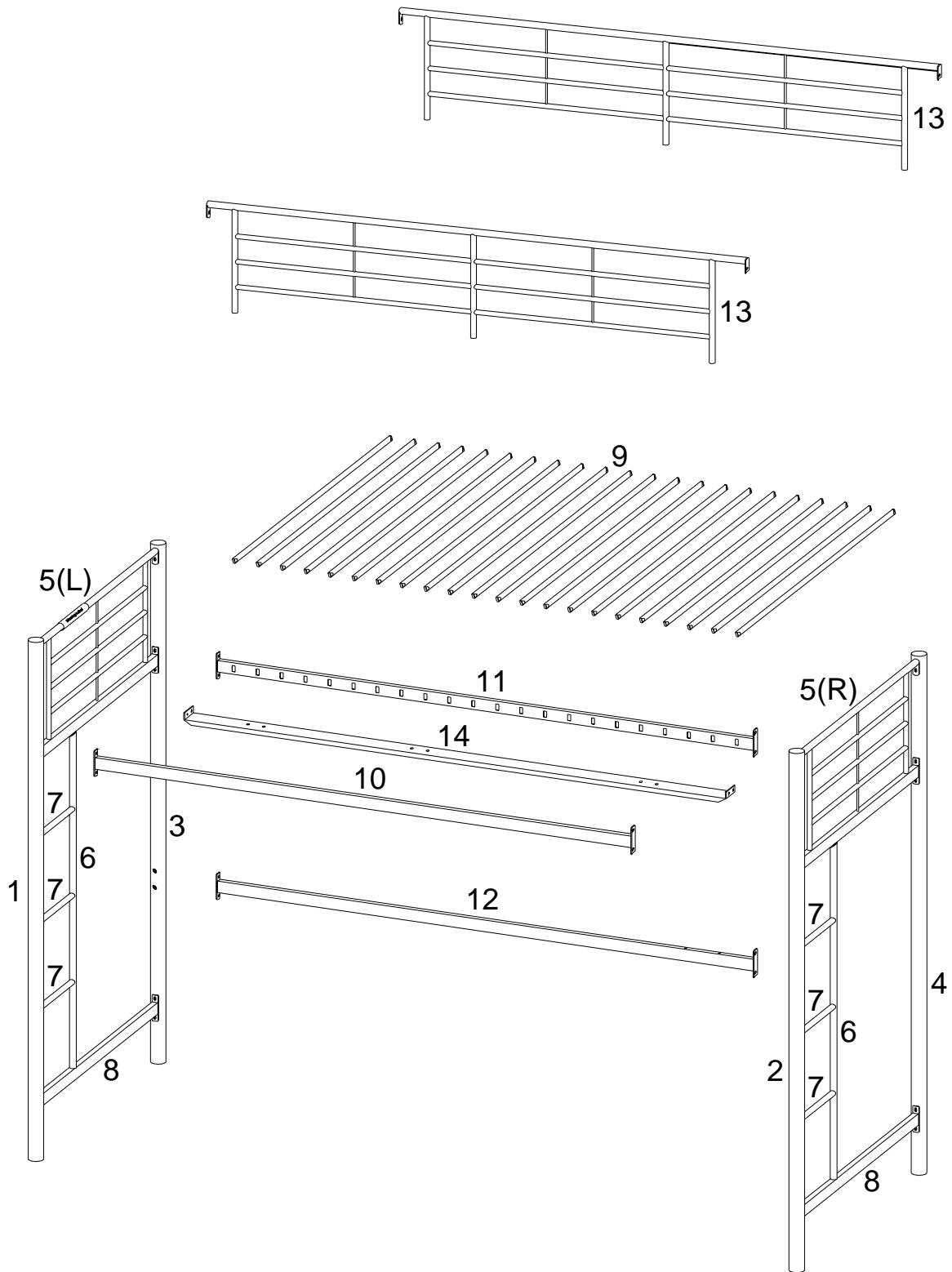





# Parts List



## Hardware List

## Liste du matériel







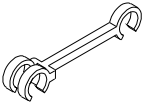

### Liste des pièces

A		Ø1/4"x1-1/2"	Screw Vis Tornillo Schraube	6 pcs
B		Ø5/16"x2-1/4"	Screw Vis Tornillo Schraube	8 pcs
C		Ø1/4"x5/8"	Screw Vis Tornillo Schraube	62 pcs
D		Ø1/4"x1"	Screw Vis Tornillo Schraube	6 pcs
E		Ø5/16"x18mm	washer Rondelle Arandelas Unterlegscheibe	8 pcs
F		Ø1/4"x16mm	washer Rondelle Arandelas Unterlegscheibe	48 pcs
G			Angle Bracket Équerre de fixation Soporte angular Befestigungswinkeln	2 pcs
H		9x14mm	Plastic plug Bouchon en plastique Tapón de plástico Kunststoffbolzen	4 pcs
I		15x17mm	Snap plastic tab lock Verrouillage de languette en plastique d'accrochage Cerradura de plástico con lengüeta Kunststoffverschlüsse	44 pcs

## Hardware List

## Liste du matériel

### Liste des pièces

J			Snap plastic link Mousqueton en plastique Enlace de plástico Kunststoffverbinder	21 pcs
K			washer Rondelle Arandelas Unterlegscheibe	12 pcs
L		M5	Large wrench Grande clé Llave grande Großen Inbusschlüssel	1 pc
M		M4	Small wrench Petite clé Llave pequeña Kleinen Inbusschlüssel	1 pc
N			Angle Bracketwrench Équerre de fixation Llave de soporte angular Équerre de fixation	3 pcs
P		Ø4x30mm	Screw Vis Tornillo Schraube	2 pcs
Q			Nut Écrou Tuerca Mutter	2 pcs
R		Ø16x6.5x1.0mm	Flat washer Rondelle plate Arandela plana Unterlegscheibe	2 pcs

*The hardware quantities listed above are required for proper assembly. Some extra hardware may also have been included.*

*Les quantités de matériel indiquées ci-dessus sont requises pour un montage adéquat. Du matériel supplémentaire peut aussi avoir été inclus.*

*Las cantidades de materiales antes mencionadas son necesarias para el ensamblaje apropiado. Se podrían incluir algunas piezas de materiales adicionales.*

*Für die ordnungsgemäße Montage sind die oben aufgeführten Mengen der jeweiligen Beschläge erforderlich. Möglicherweise sind zusätzliche Beschläge enthalten.*

# Step 1

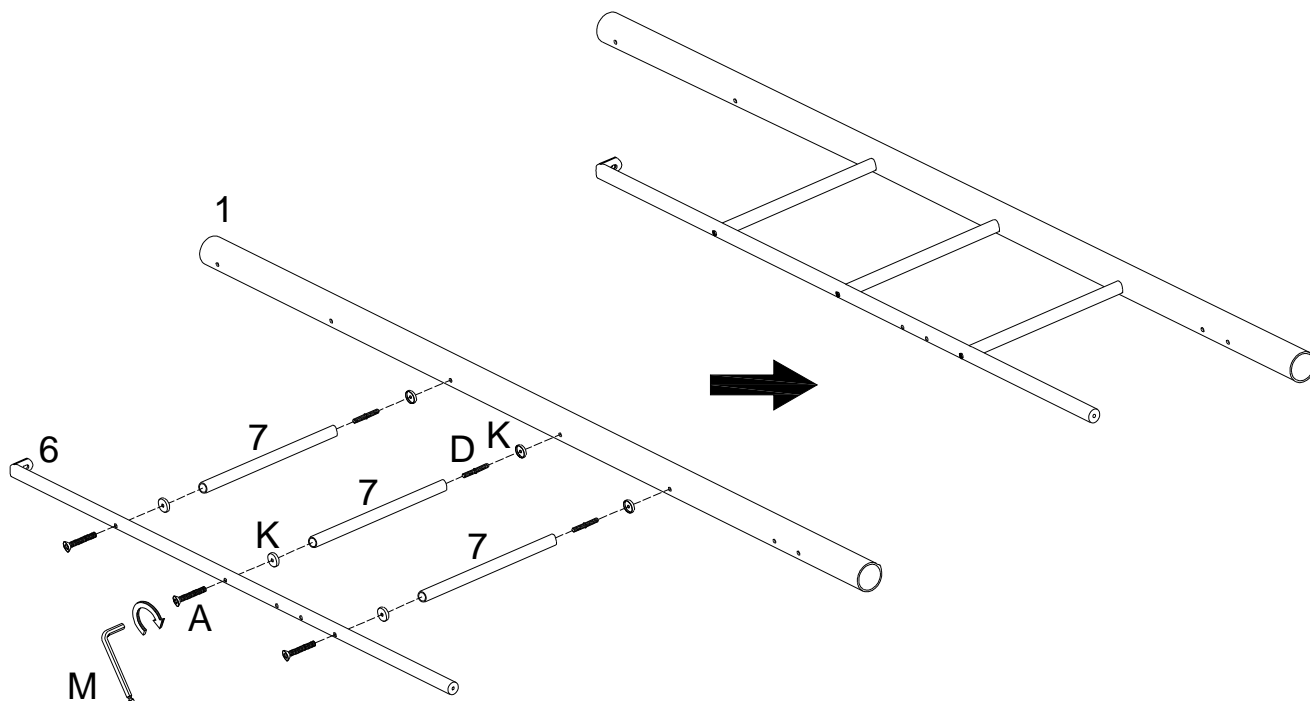

(EN)

Attach post (1) to the left side of ladder rungs (7) using double-ended screws (D) and rounded washers (K). Attach ladder rail (6) to the right side of ladder rungs (7) using medium bolts (A) and rounded washers (K). Tighten medium bolts (A) with small wrench (M).

(FR)

Attachez le poteau (1) du côté gauche des barreaux de l'échelle (7) en utilisant des vis à double culot (D) et des joints arrondis (K). Attachez le longeron de l'échelle (6) au côté droit des barreaux de l'échelle (7) en utilisant des boulons moyens (A) et des joints arrondis (K). Serrez les boulons moyens (A) avec une petite clé à molette (M).

(ESP)

Fije el poste (1) al lado izquierdo de los peldaños de escalera (7) con tornillos de doble punta (D) y arandelas redondas (K). Fije el carril de escalera (6) al lado derecho de los peldaños de la escalera (7) con pernos medianos (A) y arandelas redondas (K). Apriete los pernos medianos (A) con la llave pequeña (M).

(DE)

Befestigen Sie den Pfosten (1) an die linke Seite der Leitersprossen (7) mit doppelseitigen Schrauben (D) und den Unterlegscheiben (K). Befestigen Sie die Leiterschienen (6) an die rechte Seite der Leitersprossen (7) mit mittleren Bolzen (A) und den Unterlegscheiben (K). Ziehen Sie die mittleren Bolzen (A) mit einem kleinen Inbusschlüssel (M) fest.

## Step 2

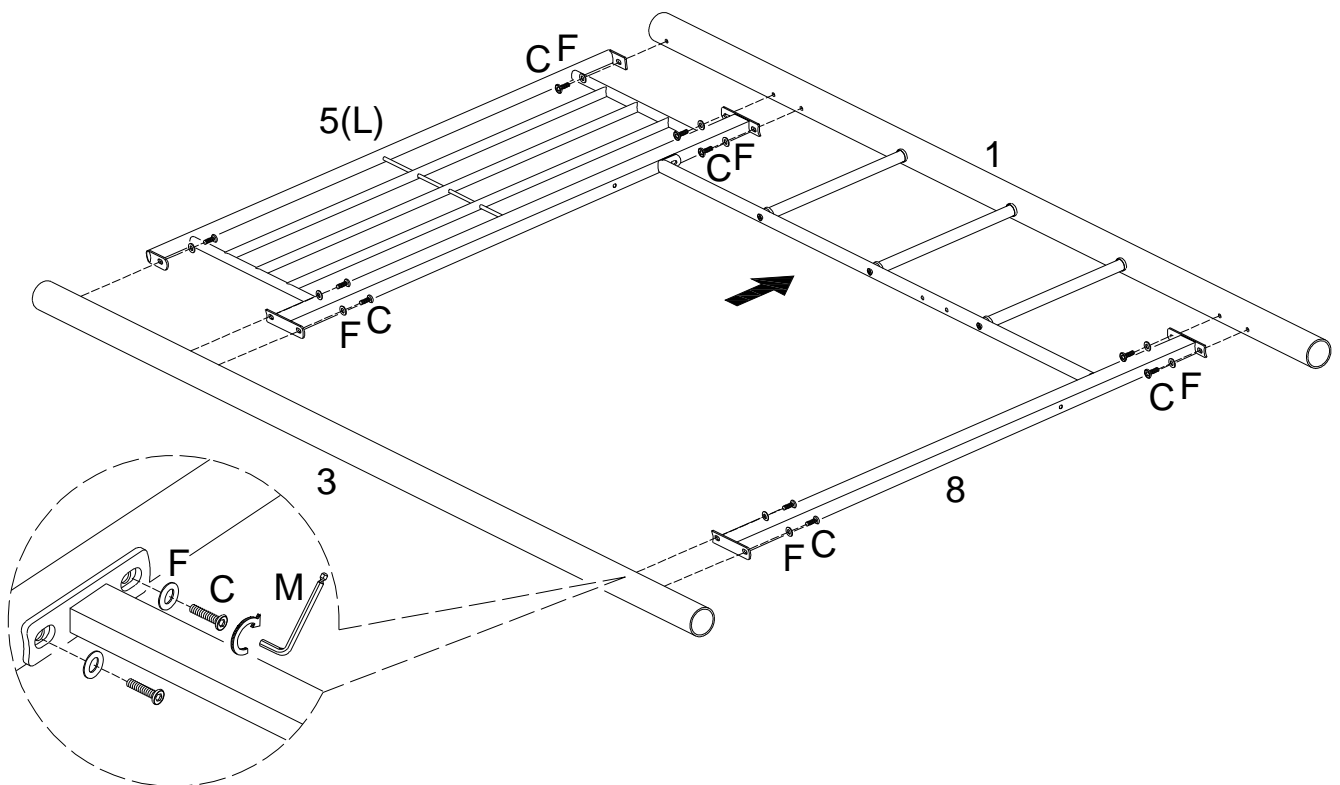

(EN)

Attach guardrail (5L) and crossbar (8) to post (1) using small bolts (C) and small washers (F) . Attach post (3) to guardrail (5L) and crossbar (8) using small bolts (C) and small washers (F). Tighten small bolts (C) with small wrench (M).

(FR)

Attachez la rampe (5L) et la barre transversale (8) au poteau (1) en utilisant de petits boulons (C) et de petits joints (F). Attachez le poteau (3) à la rampe (5L) et à la barre transversale (8) en utilisant de petits boulons (C) et de petits joints (F). Serrez les petits boulons (C) avec une petite clé à molette (M).

(ESP)

Fije la barandilla (5L) y el travesaño (8) al poste (1) con pernos pequeños (C) y arandelas pequeñas (F) .Fije el poste (3) a la barandilla (5L) y al travesaño (8) con pernos pequeños (C) y arandelas pequeñas (F).Apriete los pernos pequeños (C) con la llave pequeña (M).

(DE)

Befestigen Sie die Leitplanke (5L) und die Querstange (8) an den Pfosten (1) mit kleinen Bolzen (C) und kleinen Unterlegscheiben (F). Befestigen Sie den Pfosten (3) an die Leitplanke (5L) und die Querstange (8) mit kleinen Bolzen (C) und kleinen Unterlegscheiben (F). Ziehen Sie kleine Bolzen (C) mit einem kleinen Inbusschlüssel (M) fest.

## Step 3

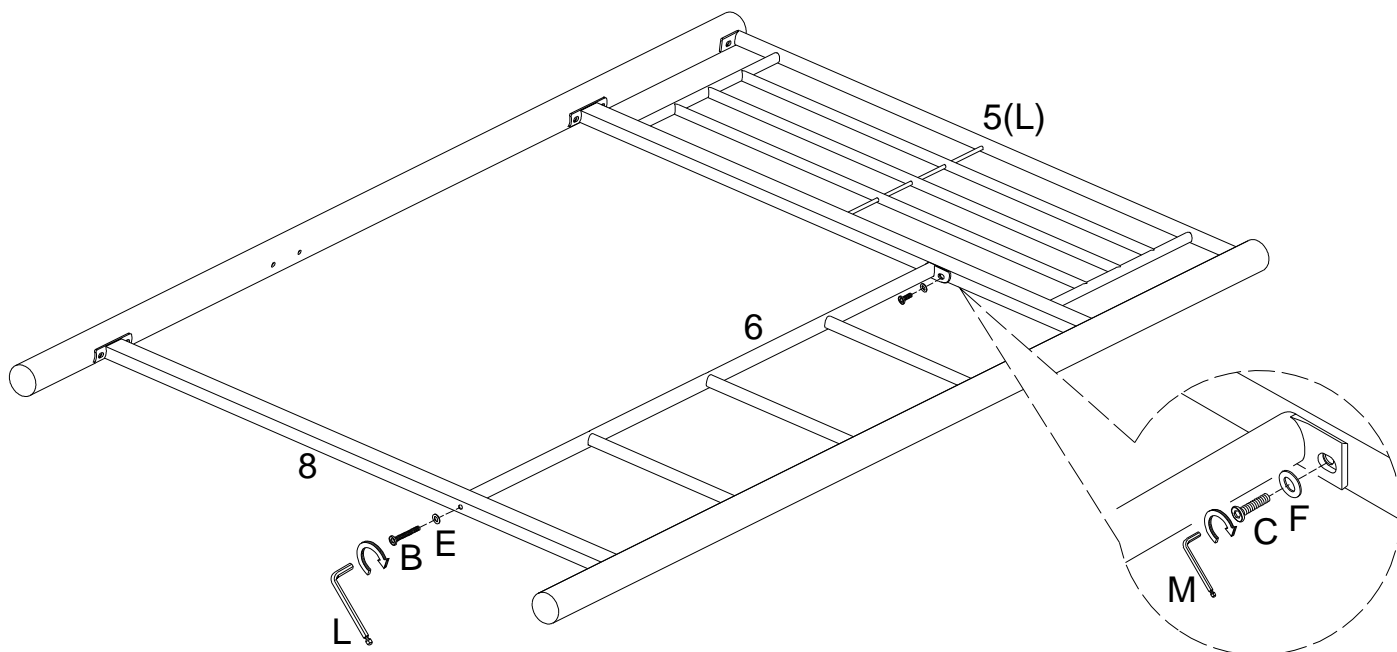

(EN)

Secure ladder rail (6) to guardrail (5L) using small bolt (C) and small washer (F). Secure ladder rail (6) to crossbar (8) using large bolt (B) and large washer (E). Tighten small bolt (C) with small wrench (M) and large bolt (B) with large wrench (L).

(FR)

Attachez le longeron de l'échelle (6) à la rampe (5L) avec un petit boulon (C) et une petite rondelle (F). Bien fixer le longeron de l'échelle (6) à la barre transversale (8) en utilisant le gros boulon (B) et le gros joint (E). Serrez le petit boulon (C) avec une petite clé (M) et un gros boulon (B) avec une grande clé (L).

(ESP)

Fije la barandilla de escalera (6) a la guardarraíl (5L) con un perno pequeño (C) y una arandela pequeña (F). Fije la barandilla de la escalera (6) al travesaño (8) con el perno grande (B) y la arandela grande (E). Apriete el perno pequeño (C) con la llave pequeña (M) y el perno grande (B) con la llave grande (L).

(DE)

Befestigen Sie die Leiterschiene (6) an die Leitplanke (5L) mit einem kleinen Bolzen (C) und einer kleinen Unterlegscheibe (F). Befestigen Sie die Leiterschiene (6) an die Querstange (8) mit einem großen Bolzen (B) und einer großen Unterlegscheibe (E). Ziehen Sie den kleinen Bolzen (C) mit einem kleinen Inbusschlüssel (M) fest und ziehen Sie den großen Bolzen (B) mit einem großen Inbusschlüssel (L) fest.

## Step 4

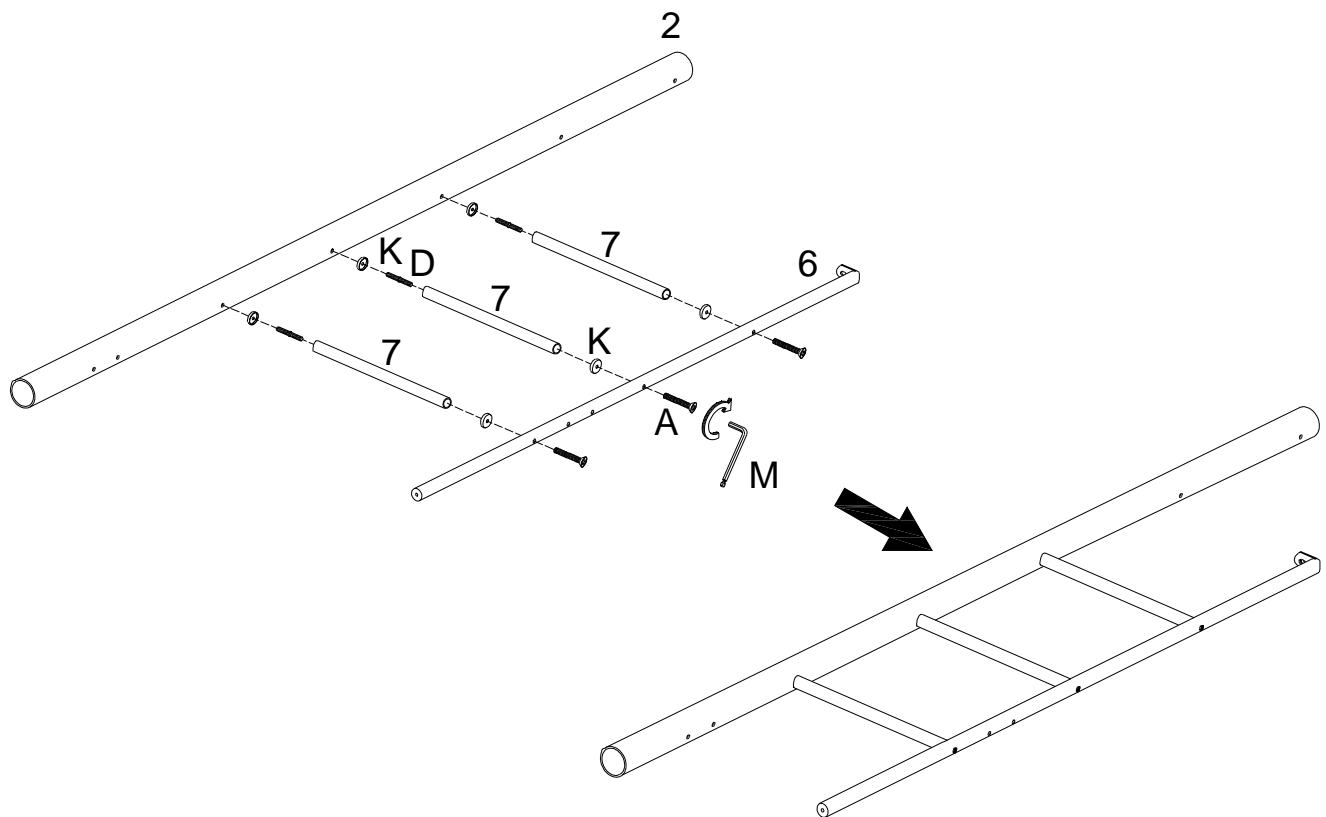

(EN)

Attach post (2) to the right side of ladder rungs (7) using double-ended screws (D) and rounded washers (K). Attach ladder rail (6) to the left side of ladder rungs (7) using medium bolts (A) and rounded washers (K). Tighten medium bolts (A) with small wrench (M).

(FR)

Attachez le poteau (2) au côté droit des barreaux de l'échelle (7) en utilisant des vis à double culot (D) et des joints arrondis (K). Attachez le longeron de l'échelle (6) au côté gauche des barreaux de l'échelle (7) en utilisant des boulons moyens (A) et des joints arrondis (K). Serrez les boulons moyens (A) avec une petite clé à molette (M).

(ESP)

Fije el poste (2) al lado derecho de los peldaños de la escalera (7) con tornillos de doble punta (D) y arandelas redondas (K). Fije el carril de escalera (6) al lado izquierdo de los peldaños de escalera (7) con pernos medianos (A) y arandelas redondas (K). Apriete los pernos medianos (A) con la llave pequeña (M).

(DE)

Befestigen Sie den Pfosten (2) an die rechte Seite der Leitersprossen (7) mit doppelseitigen Schrauben (D) und den Unterlegscheiben (K). Befestigen Sie die Leiterschiene (6) an die linke Seite der Leitersprossen (7) mit mittleren Bolzen (A) und den Unterlegscheiben (K). Ziehen Sie die mittleren Bolzen (A) mit einem kleinen Inbusschlüssel (M) fest.

## Step 5

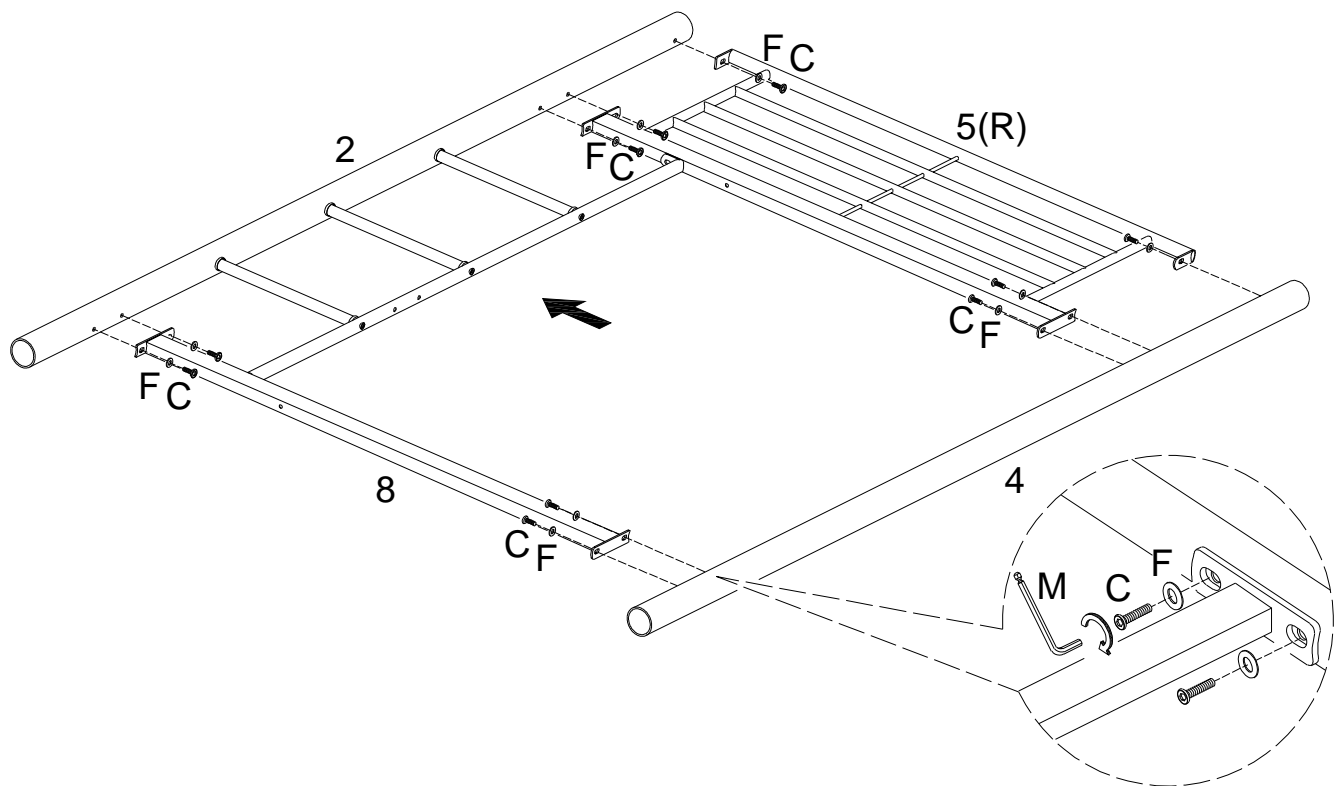

(EN)

Attach guardrail (5R) and crossbar (8) to post (2) using small bolts (C) and small washers (F) . Attach post (4) to guardrail (5R) and crossbar (8) using small bolts (C) and small washers (F). Tighten small bolts (C) with small wrench (M).

(FR)

Attachez la rampe (5L) et la barre transversale (8) au poteau (2) en utilisant de petits boulons (C) et de petits joints (F). Attachez le poteau (4) à la rampe (5R) et à la barre transversale (8) en utilisant de petits boulons (C) et de petits joints (F). Serrez les petits boulons (C) avec une petite clé à molette (M).

(ESP)

Fije la barandilla (5R) y el travesaño (8) al poste (2) con pernos pequeños (C) y arandelas pequeñas (F) .Fije el poste (4) a la barandilla (5R) y al travesaño (8) con pernos pequeños (C) y arandelas pequeñas (F).Apriete los pernos pequeños (C) con la llave pequeña (M).

(DE)

Befestigen Sie die Leitplanke (5R) und die Querstange (8) an den Pfosten (2) mit kleinen Bolzen (C) und kleinen Unterlegscheiben (F). Befestigen Sie den Pfosten (4) an die Leitplanke (5R) und die Querstange (8) mit kleinen Bolzen (C) und kleinen Unterlegscheiben (F). Ziehen Sie kleine Bolzen (C) mit einem kleinen Inbusschlüssel (M) fest.

## Step 6

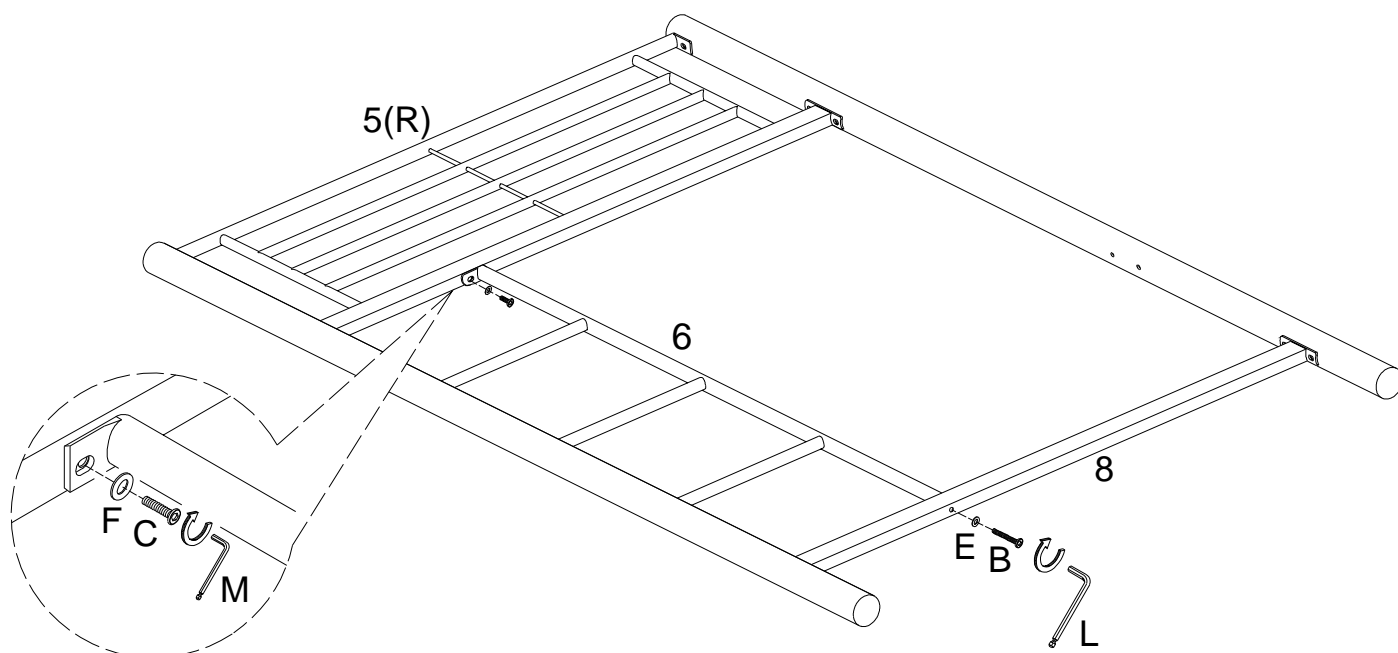

(EN)

Secure ladder rail (6) to guardrail (5R) using small bolt (C) and small washer (F). Secure ladder rail (6) to crossbar (8) using large bolt (B) and large washer (E). Tighten small bolt (C) with small wrench (M) and large bolt (B) with large wrench (L).

(FR)

Attachez le longeron de l'échelle (6) à la rampe (5R) en utilisant un petit boulon (C) et une petite rondelle (F). Attachez le longeron de l'échelle (6) à la barre transversale (8) en utilisant un grand boulon (B) et la grande rondelle (E). Serrez le petit boulon (C) avec une petite clé (M) et un gros boulon (B) avec une grande clé (L).

(ESP)

Fije la barandilla de escalera (6) a la guardarraíl (5R) con un perno pequeño (C) y una arandela pequeña (F). Fije la corredora de la escalera (6) al travesaño (8) con el perno grande (B) y la arandela grande (E). Apriete el perno pequeño (C) con la llave pequeña (M) y el perno grande (B) con la llave grande (L).

(DE)

Befestigen Sie die Leiterschiene (6) an die Leitplanke (5R) mit einem kleinen Bolzen (C) und einer kleinen Unterlegscheibe (F). Befestigen Sie die Leiterschiene (6) an die Querstange (8) mit einem großen Bolzen (B) und einer großen Unterlegscheibe (E). Ziehen Sie den kleinen Bolzen (C) mit einem kleinen Inbusschlüssel (M) fest und ziehen Sie den großen Bolzen (B) mit einem großen Inbusschlüssel (L) fest.

## Step 7

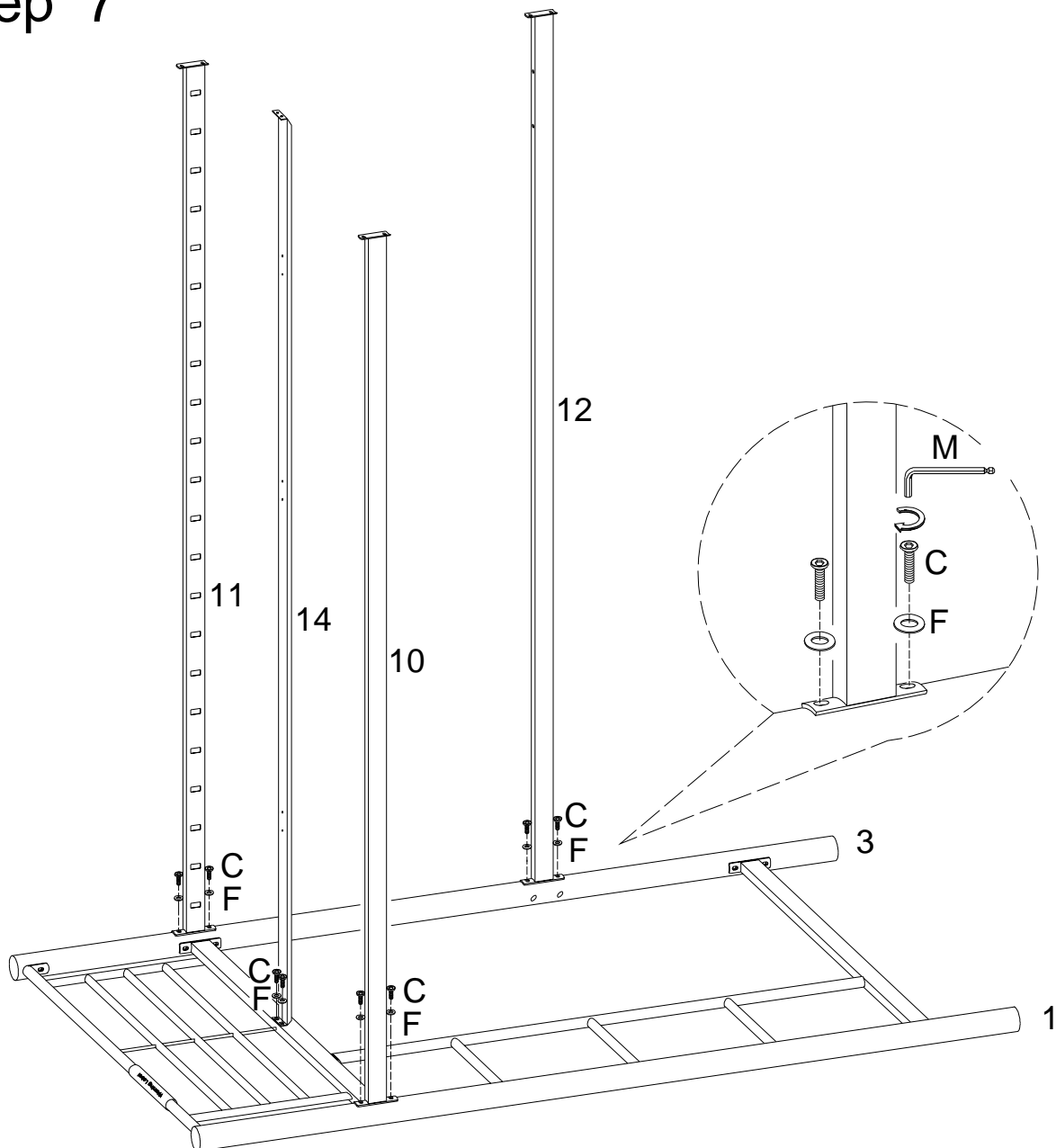

(EN)

Attach crossbars (10,11,12,14) to the assembly from Step 3 using small bolts (C) and small washers (F) .Tighten small bolts (C) with small wrench (M).

(FR)

Attachez les barres transversales (10,11,12,14) à l'ensemble de l'étape 3 en utilisant les petits boulons (C) et les petites rondelles (F) . Serrez les petits boulons (C) avec une petite clé (M).

(ESP)

Fije las barras transversales (10,11,12,14) al ensamblaje del paso 3 con pernos pequeños (C) y arandelas pequeñas (F) .Apriete los pernos pequeños (C) con la llave pequeña (M).

(DE)

Befestigen Sie die Querstangen (10,11,12,14) an der Baugruppe aus Schritt 3 mit kleinen Bolzen (C) und kleinen Unterlegscheiben (F). Ziehen Sie die kleinen Bolzen (C) mit einem kleinen Inbusschlüssel (M) fest.

## Step 8

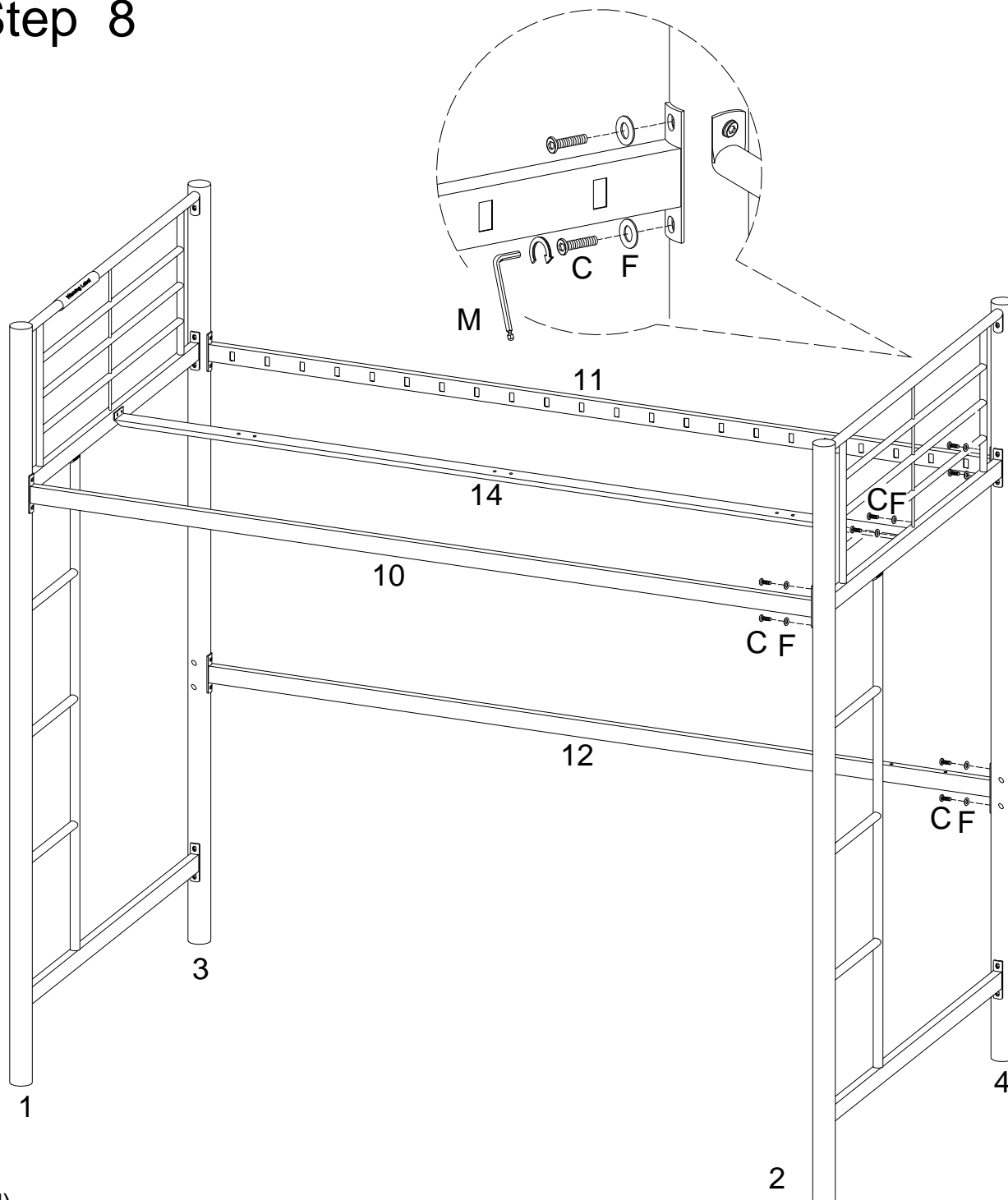

(EN)

Attach crossbars (10,11,12,14) to the assembly from Step 6 using small bolts (C) and small washers (F). Tighten small bolts (C) with small wrench (M).

(FR)

Attachez les barres transversales (10,11,12,14) à l'ensemble de l'étape 3 en utilisant les petits boulons (C) et les petites rondelles (F). Serrez les petits boulons (C) avec une petite clé (M).

(ESP)

Fije las barras transversales (10,11,12,14) al ensamblaje del paso 6 con pernos pequeños (C) y arandelas pequeñas (F). Apriete los pernos pequeños (C) con la llave pequeña (M).

(DE)

Befestigen Sie die Querstangen (10,11,12,14) an der Baugruppe aus Schritt 6 mit kleinen Bolzen (C) und kleinen Unterlegscheiben (F). Ziehen Sie die kleinen Bolzen (C) mit einem kleinen Inbusschlüssel (M) fest.

## Step 9

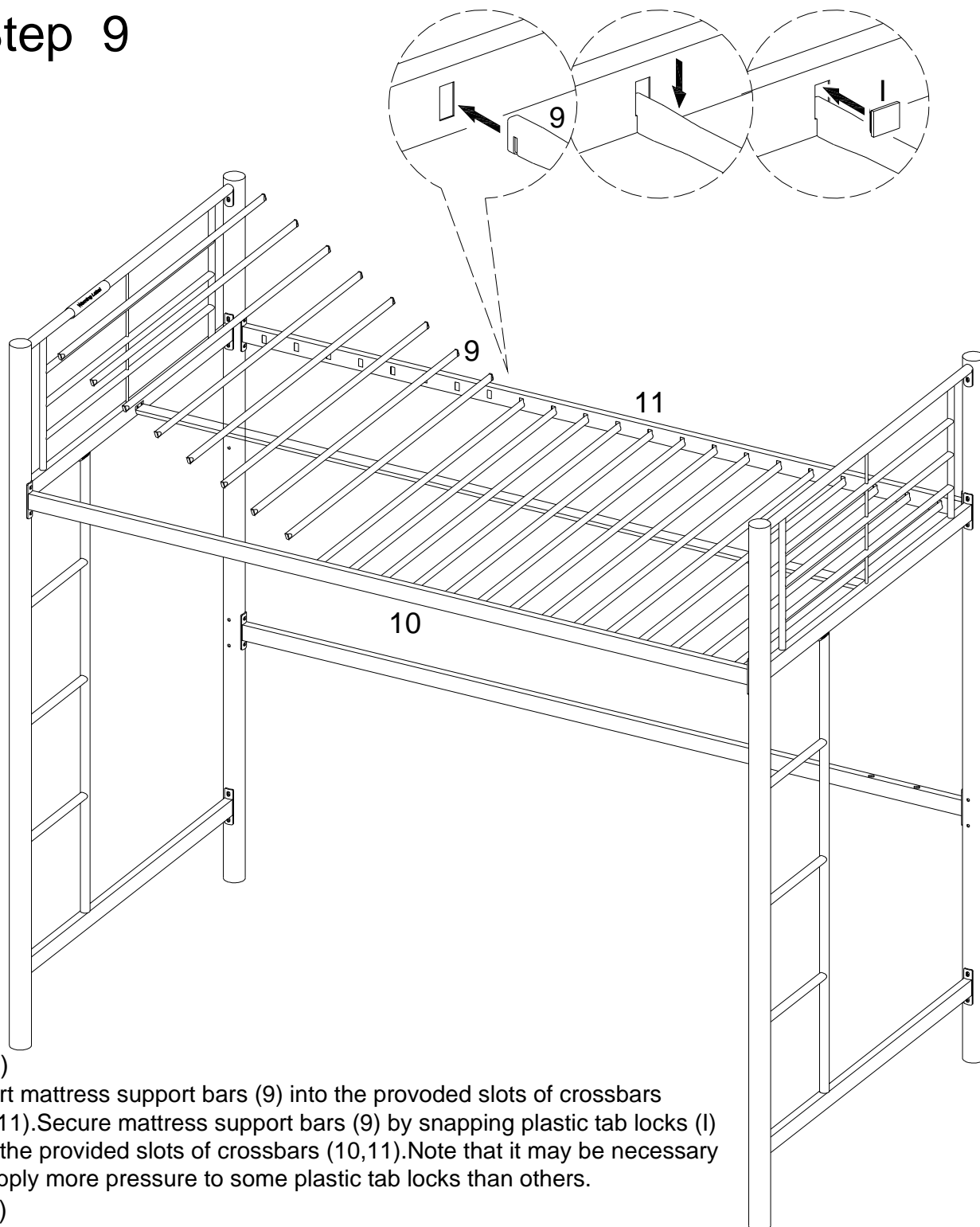

(EN)

Insert mattress support bars (9) into the provided slots of crossbars (10,11). Secure mattress support bars (9) by snapping plastic tab locks (I) into the provided slots of crossbars (10,11). Note that it may be necessary to apply more pressure to some plastic tab locks than others.

(FR)

Insérez des barres de support de matelas (9) dans les fentes des barres transversales (10,11). Attachez les barres de support de matelas (9) en enfonçant les languettes de verrouillage en plastique (I) dans les fentes prévues des barres transversales (10,11). Il peut être nécessaire d'appliquer plus de pression à certaines languettes de verrouillage en plastique que d'autres.

(ESP)

Inserte las barras de soporte del colchón (9) en las ranuras provistas de las barras transversales (10,11). Fije las barras de soporte del colchón (9) mediante el encaje de los cierres de plástico (I) en las ranuras provistas de las barras transversales (10,11). Tenga en cuenta que podría tener que aplicar más presión en algunos cierres de plástico que en otros.

(DE)

Stecken Sie die Matratzenstützstangen (9) in die vorgesehene Einschnitte der Querstangen (10,11) ein. Sichern Sie die Matratzenstützstangen (9), indem Sie die Kunststoffverschlüsse (I) in die vorgesehenen Einschnitte der Querstangen (10,11) einrasten lassen. Bitte beachten Sie, dass es erforderlich ist, auf einige Kunststoffverschlüsse mehr Druck auszuüben als auf andere.

## Step 10

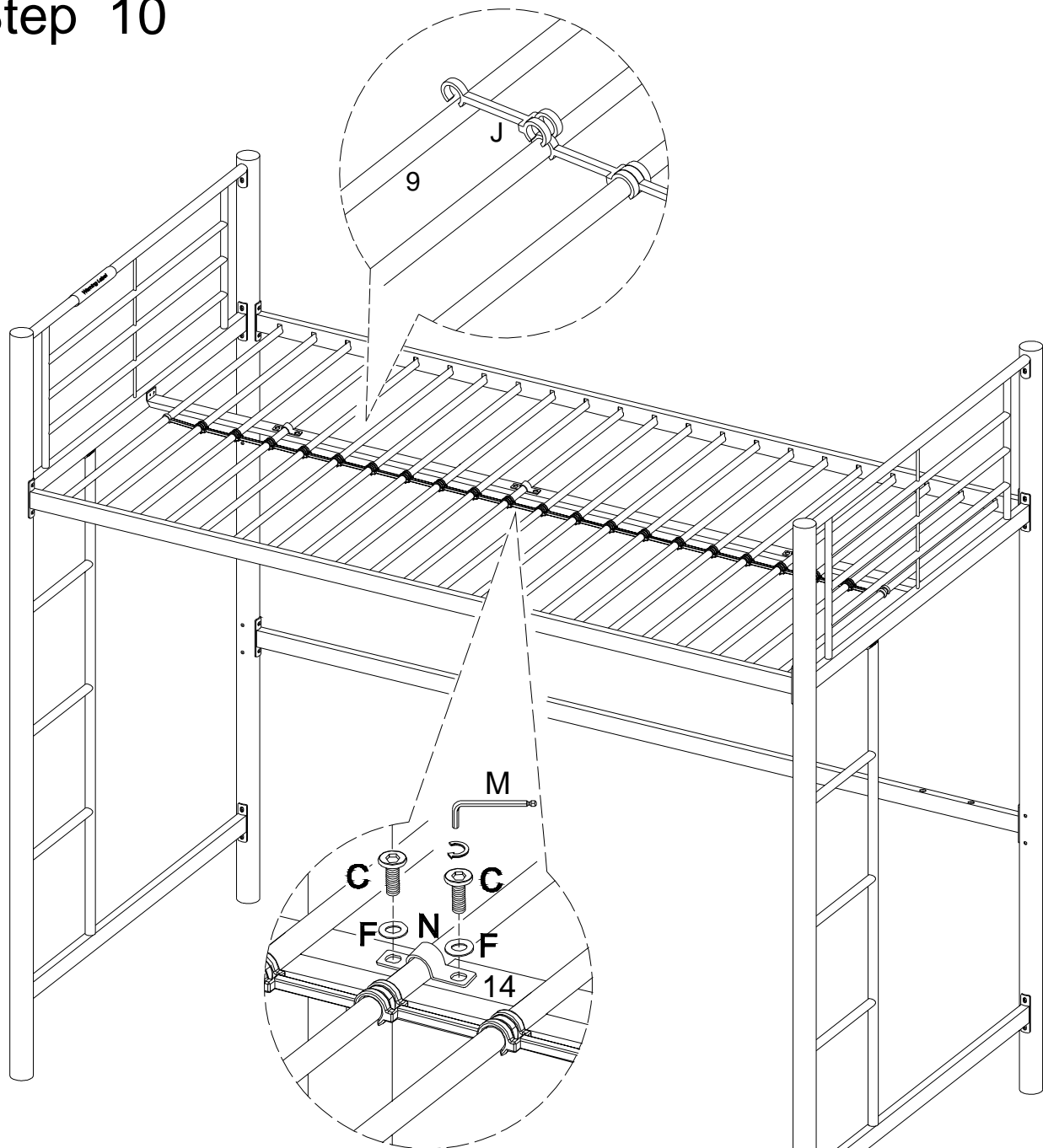

(EN)

Snap plastic links (J) onto the middle of mattress support bars (9). Attach angle bracket (N) to crossbar (14) using small bolts (C) and small washers (F) . Tighten small bolts (C) with small wrench (M).

(FR)

Attachez les liens en plastique (J) sur le milieu des barres de support de matelas (9). Attachez les supports d'angle (N) à la barre transversale (14) à l'aide de petits boulons (C) et de petites rondelles (F). Serrez les petits boulons (C) avec une

(ESP)

Encaje a presión los eslabones de plástico (J) en el centro de las barras de soporte del colchón (9). Fije el soporte angular (N) al travesaño (14) con pequeños pernos (C) y pequeñas arandelas (F) . Apriete los pernos pequeños (C) con la llave pequeña (M).

(DE)

Lassen Sie die Kunststoffverbinder (J) auf die Mitte der Matratzenstützstangen (9) einrasten. Befestigen Sie die Befestigungswinkel (N) an der Querstange (14) mit kleinen Bolzen (C) und kleinen Unterlegscheiben (F). Ziehen Sie die kleinen Bolzen (C) mit einem kleinen Inbusschlüssel (M) fest.

# Step 11

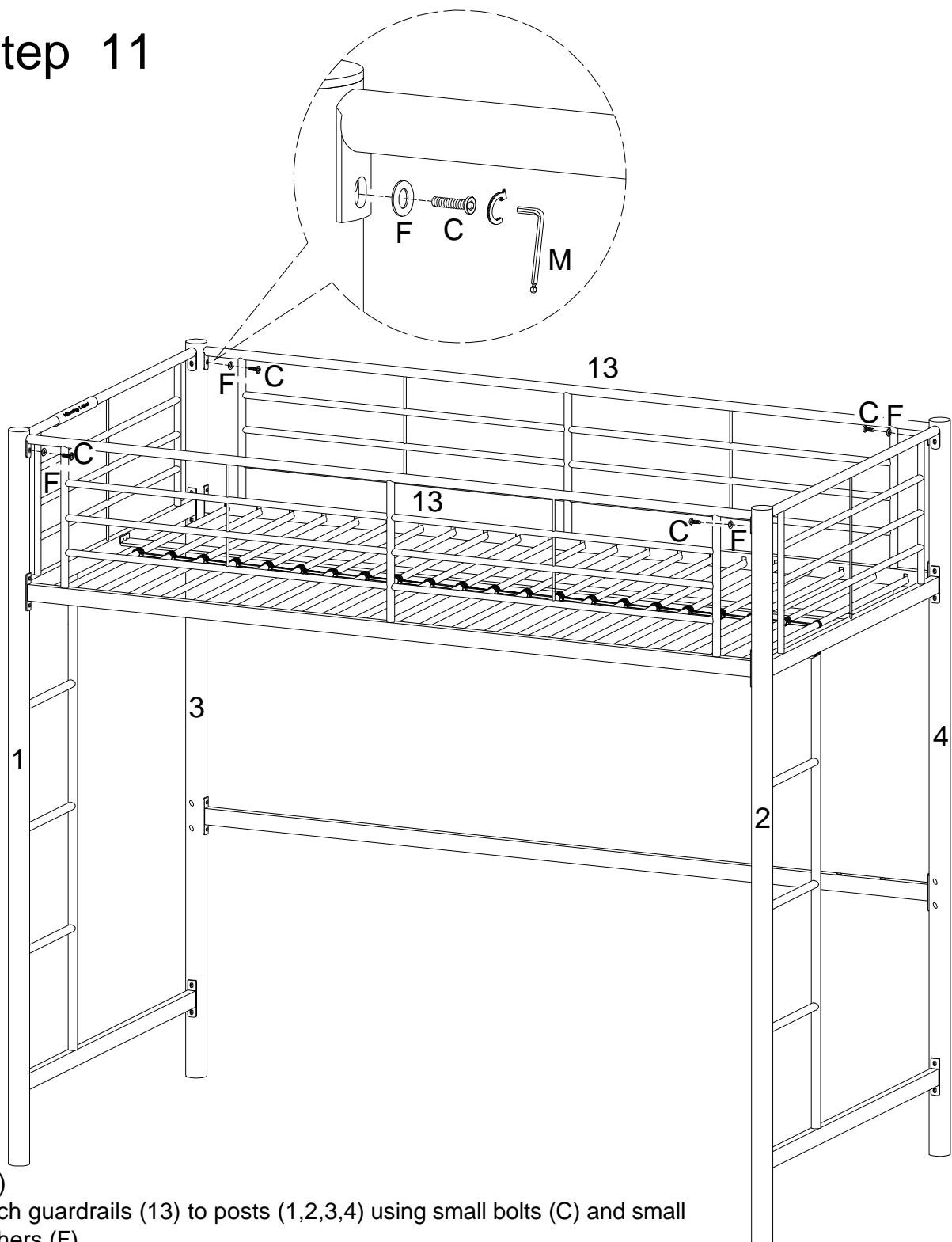

(EN)

Attach guardrails (13) to posts (1,2,3,4) using small bolts (C) and small washers (F) .

Tighten small bolts (C) with small wrench (M).

(FR)

Attachez les rampes (13) aux poteaux (1,2,3,4) en utilisant de petits boulons (C) et de petits joints (F). Serrez les petits boulons (C) avec une petite clé à molette (M).

(ESP)

Fije la barandilla(13) a los postes(1,2,3,4) con los pernos pequeños (C) y las arandelas pequeñas(F). Apriete los pernos pequeños (C) con la llave pequeña(M).

(DE)

Befestigen Sie die Leitplanke(13) an die Pfosten (1,2,3,4) mit kleinen Bolzen (C) und kleinen Unterlegscheiben (F). Ziehen Sie die kleinen Bolzen (C) mit einem kleinen Inbusschlüssel (M) fest.

# Step 12

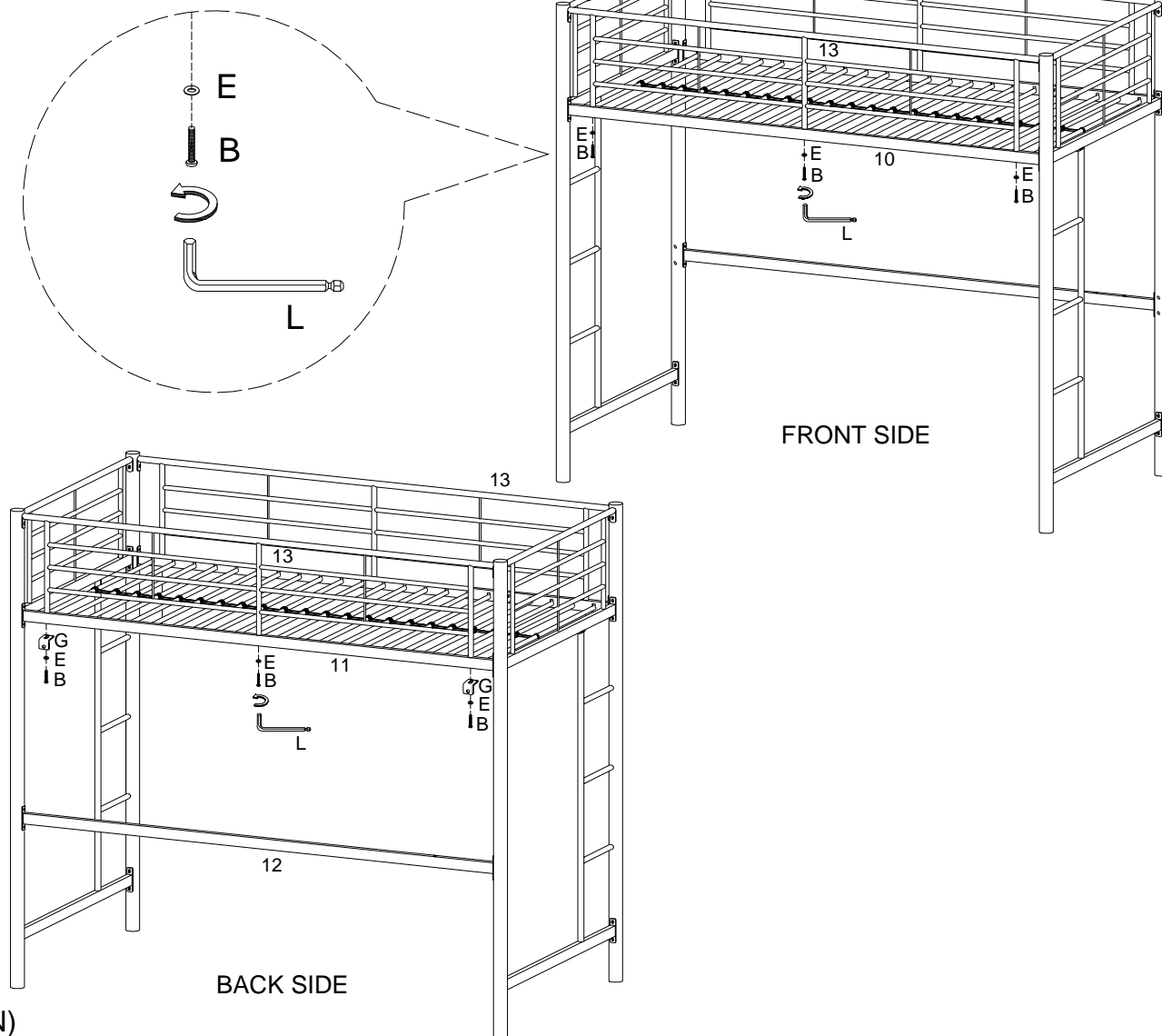

(EN)

Secure front guardrail (13) to crossbar (10) using large bolts (B) and large washers (E). Secure back guardrail (13) to crossbar (11) using large bolts (B), large washers (E) and, where applicable, angle brackets (G). \* Tighten large bolts (B) with large wrench (L).

*\*OPTIONAL: Angle brackets (G) can be used to attach the bed to a wall for additional support. You must use hardware suitable for the particular wall type, which is not included as there are many different wall types. You must also mount the bed to the structure of the wall (i.e. wood studs, metal studs or cement/brick) directly. DO NOT attach the bed to the surface of the wall without anchoring into the structural framework of the wall. Please seek professional advice if you are unsure of your own ability to do this correctly. Walker Edison Furniture Company makes no representation of warranty, expressed or implied, to the strength of any structure and the wall's ability to hold your bed. You assume all responsibility and indemnify Walker Edison Furniture Company of any and all damages that may be incurred by attaching your bed to the wall.*

(FR)

Bien fixer le longeron de l'échelle avant (13) à la barre transversale (10) en utilisant les gros boulons (B) et les gros joints (E). Attachez la rampe arrière (13) à la barre transversale (11) en utilisant de grands boulons (B), des rondelles (E) et, le cas échéant, les équerres de fixation (G). \* Serrer les gros boulons (B) avec une grande clé (L).

*\*OPTIONNEL : Les équerres de fixation (G) peuvent être utilisées pour attacher le lit à un mur pour plus de soutien. Vous devez utiliser du matériel adapté pour le type de mur utilisé. Ce matériel n'est pas inclus, car il y a différents types de murs. Vous devez également monter le lit à la structure du mur (à savoir les montants en bois, clous en métal ou ciment / brique) directement. NE PAS attacher le lit à la surface de la paroi sans ancrage dans le cadre structurel de la paroi. S'il vous plaît, demander des conseils professionnels si vous n'êtes pas certain de votre capacité à le faire correctement. Walker Edison Furniture Company ne fait aucune déclaration de garantie, expresse ou implicite, sur la force de toute structure et sur la capacité de votre mur à tenir votre lit. Vous assumez l'entière responsabilité et déchargez de toute responsabilité la compagnie d'ameublement Walker Edison en cas de dommage pouvant avoir lieu en attachant votre lit au mur.*

(ESP)

Fije la barandilla delantera (13) al travesaño (10) con pernos grandes (B) y arandelas grandes (E). Fije la barandilla trasera (13) al travesaño (11) con pernos grandes (B), arandelas grandes (E) y, si corresponde, escuadras angulares (G). \* Apriete los pernos grandes (B) con la llave grande (L).

*\*opcional: Se pueden utilizar los soportes angulares (G) para fijar la cama a una pared como apoyo adicional. Se debe utilizar el herraje adecuado para el tipo de pared en particular, que no se incluye ya que hay muchos tipos de pared diferentes. También debe montar la cama directamente en la estructura de la pared (es decir, tacos de madera, tacos de metal o cemento/ladrillo). NO sujete la cama a la superficie de la pared sin anclarla en la estructura de la pared. Por favor, busque consulta profesional si no está seguro de su propia capacidad para hacer esto correctamente. La Compañía de Muebles Walker Edison no ofrece ninguna garantía, expresa o implícita, a la fuerza de cualquier estructura y la capacidad de la pared para sostener su cama. Usted asume toda la responsabilidad e indemniza a la Compañía de Muebles Walker Edison por todos los daños que pueda ocasionar la fijación de su cama a la pared.*

(DE)

Befestigen Sie die vordere Leitplanke (13) an die Querstange (10) mit großen Bolzen (B) und großen Unterlegscheiben (E). Befestigen Sie die hintere Leitplanke (13) an die Querstange (11) mit großen Bolzen (B), großen Unterlegscheiben (E) und gegebenenfalls den Befestigungswinkeln (G). \* Ziehen Sie die großen Bolzen (B) mit einem großen Bolzen (L).

*\*OPTIONAL: Befestigungswinkeln (G) können verwendet werden, um das Bett zur zusätzlichen Unterstützung an der Wand zu befestigen. Für den jeweiligen Wandtyp muss geeignete Hardware verwendet werden, die nicht enthalten ist, da es viele verschiedene Wandtypen gibt. Das Bett muss auch direkt an der Struktur der Wand befestigt werden (d. h. Holzpfosten, Metallpfosten oder Zement / Ziegel). Befestigen Sie das Bett NICHT an die Oberfläche der Wand, ohne es im strukturellen Rahmen der Wand zu verankern. Bitte wenden Sie sich an professionellen Rat, wenn Sie sich nicht sicher sind, ob Sie dies richtig vornehmen können. Walker Edison Furniture Company übernimmt keine ausdrückliche oder stillschweigende Gewährleistung für die Stärke einer Struktur und die Fähigkeit der Wand, Ihr Bett zu halten. Sie übernehmen alle Verantwortung und stellen die Walker Edison Furniture Company von allen Schäden frei, die durch das Befestigen Ihres Bettes an die Wand entstehen können.*

## Step 13

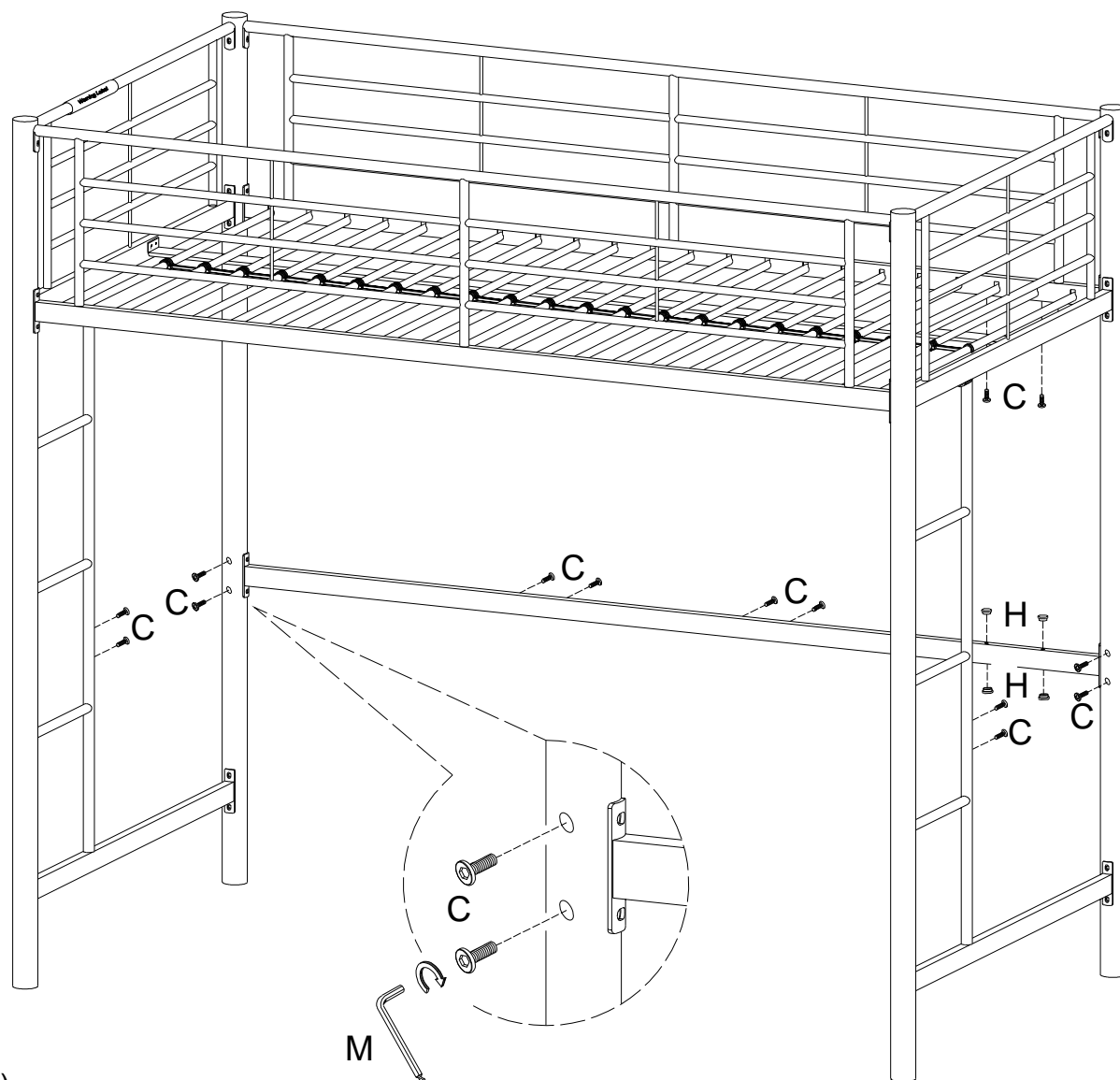

(EN)

Screw small bolts (C) and insert plastic plugs (H) into the bunk bed assembly. This will fill the holes that are used only with the optional accessory attachments, which are sold separately.

(FR)

Vissez les petits boulons (C) et insérez des prises en plastique (H) dans le montage du lit superposé. Cela remplira les trous qui sont uniquement utilisés avec les accessoires d'attaches optionnels vendus séparément.

(ESP)

Atornille los pernos pequeños (C) e inserte los tapones de plástico (H) en el conjunto de la litera. Esto rellenará los agujeros que se usan sólo con los accesorios opcionales

(DE)

Schrauben Sie die kleinen Bolzen (C) an und stecken Sie die Kunststoffbolzen (H) in die Etagenbettbaugruppe ein. Dadurch werden die Löcher gefüllt, die nur mit den optionalen Zubehörteilen verwendet werden, die separat erhältlich sind.

# Step 14

## WARNING

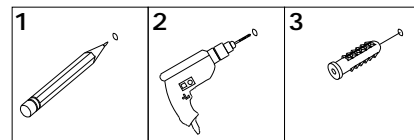

Serious or fatal injuries can occur from furniture tipping over. To prevent the furniture from tipping over we recommend that it is permanently fixed to the wall. Wall anchor and hardware are included with this product. Please make sure hardware is suitable for your walls before installing, as different wall materials may require different types of anchors. Fix the shelf side of bunk bed against the wall using wall fixed device, or there is head entrapment hazardous.

Des blessures graves ou mortelles peuvent survenir à la suite d'un basculement des meubles. Pour éviter que les meubles ne basculent, nous recommandons qu'ils ne sont fixés en permanence au mur. L'ancrage mural et le matériel sont inclus dans ce produit. Veuillez assurez-vous que le matériel est adapté à vos murs avant d'installer, car différents matériaux muraux peuvent nécessiter différents types d'ancres.

Fixez le côté d'étagère du lit superposé contre le mur en utilisant le dispositif de fixation murale, ou il y a un risque de coincement de la tête.

Pueden producirse lesiones graves o mortales al volcar los muebles. Para evitar que los muebles se vuelquen, recomendamos que se fijen permanentemente a la pared. El anclaje de pared y los herrajes están incluidos en este producto. Asegúrese de que los herrajes sean adecuados para sus paredes antes de instalarlos, ya que los diferentes materiales de las paredes pueden requerir diferentes tipos de anclajes.

Fije el lado del estante de la litera contra la pared usando el dispositivo para la fijación a la pared, o hay peligro de atrapamiento de la cabeza.

Beim Umkippen von Möbeln können schwere oder tödliche Verletzungen auftreten. Um ein Umkippen der Möbel zu verhindern, empfehlen wir, diese dauerhaft an die Wand zu befestigen. Wandanker und Hardware sind mit diesem Produkt enthalten. Bitte stellen Sie vor der Installation sicher, dass die Hardware für Ihre Wände geeignet ist, da für unterschiedliche Wandmaterialien möglicherweise unterschiedliche Arten von Ankern erforderlich sind.

Befestigen Sie die Regalseite des Etagenbetts mit der Wandhalterung an der Wand, oder es besteht die Gefahr des Einklemmens des Kopfes.

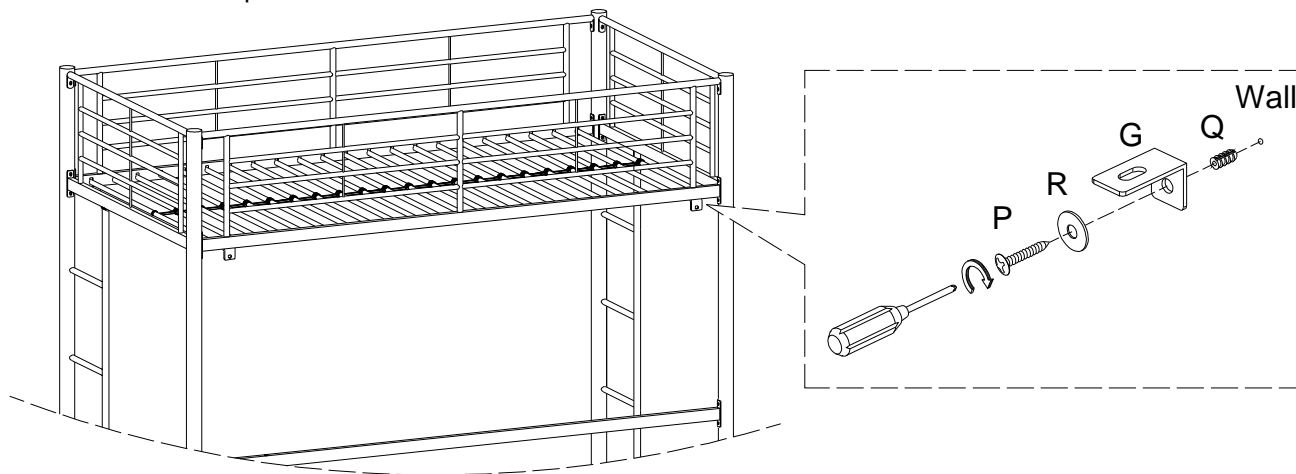

(EN)

1. Place unit in desired location and mark the wall for anchor location, drill hole using 6mm size bit.
2. Insert anchor (Q) into wall at desired location.
3. Secure furniture to wall using washer (R) and screw (P) Angle Bracket (G) per diagram.

(FR)

1. Placer l'unité à l'endroit désiré et indiquer l'emplacement de l'ancrage sur le mur, percer un trou en utilisant une mèche de 6 mm.
2. Insérer l'ancrage mural (Q) dans le mur à l'endroit désiré.
3. Fixer le meuble au mur en utilisant une rondelle (R), et une vis (P), Équerre de fixation (G), selon le diagramme.

(ESP)

1. Sitúe la unidad en el lugar deseado y marque en la pared dónde colocará el taco. Perfore con una broca de 6 mm.
2. Inserte el taco (Q) en la pared en el lugar deseado.
3. Fije el mueble a la pared con la arandela (R) y el tornillo (P) Soporte angular (G) según lo indicado en el diagrama.

(DE)

1. Platzieren Sie die Baueinheit an die gewünschte Stelle und markieren Sie die Wand für die Ankerposition. Bohren Sie das Loch mit einem 6 -mm- Bohrer.
2. Stecken Sie das Scharnier (Q) an die gewünschte Stelle in die Wand ein.
3. Befestigen Sie das Möbel an die Wand mit der Unterlegscheibe (R) und der Schraube (P) Befestigungswinkeln (G) gemäß der Abbildung.

# Step 15



Final Assembly