

Smart Toilet (DV-EU1S0422)

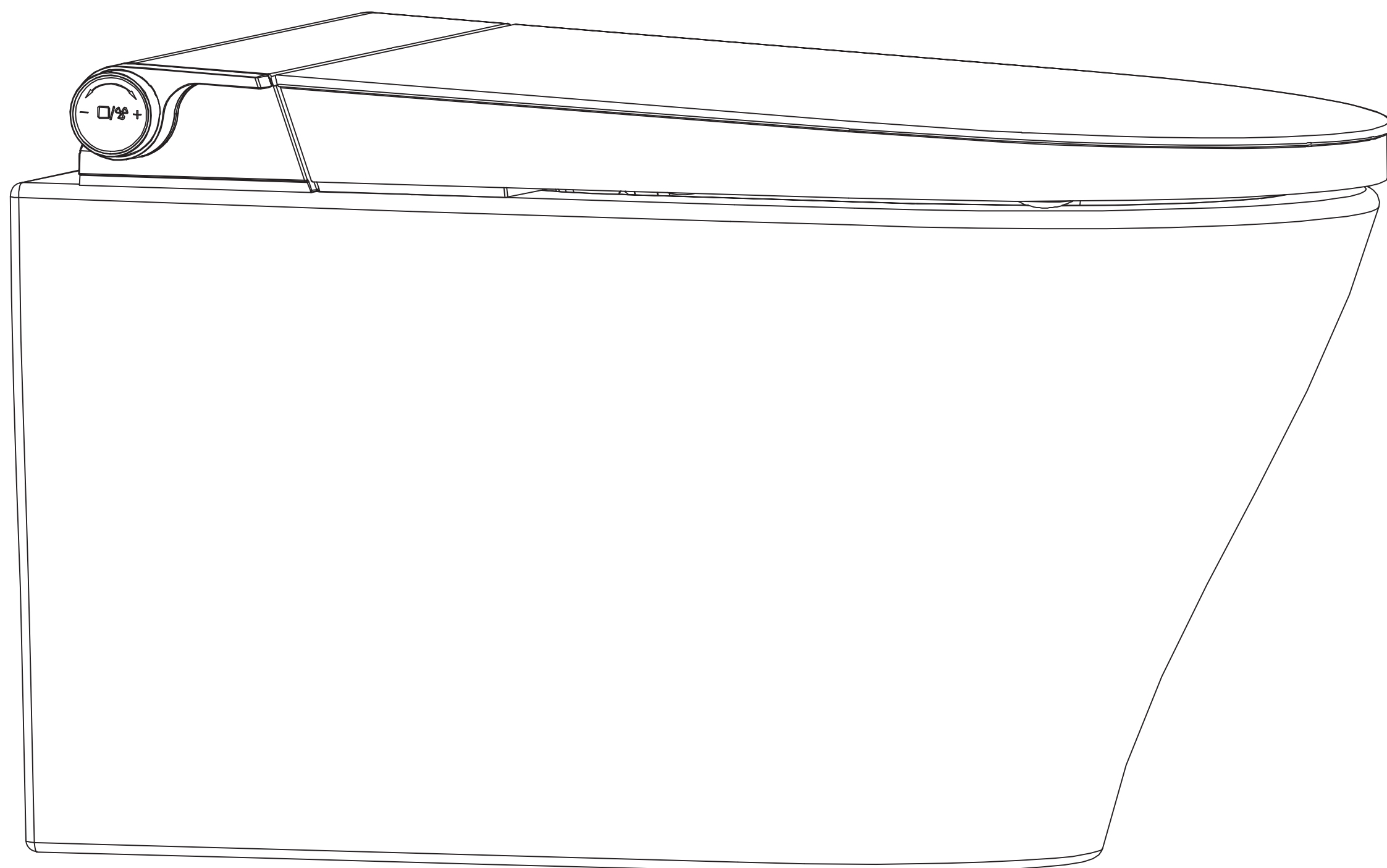

NOTE: Drawings may not exactly define contour of the product.

Contents

English	1-10
Français	11-20
Deutsch	21-30

English



Pre-Installation Notes:

- Check that all parts are included and inspect the toilet for shipping damage.
- Ensure water inlet and outlet sizes match specifications.
- Confirm the installation surface is level and stable.
- Verify the power supply voltage and reserve an outlet.
- Follow local plumbing and building codes.
- Installation should be done by professionals.

General Recommendations:

Read the installation and maintenance instructions carefully before installing the toilet. Use proper tools and always wear appropriate personal protective equipment.

**If you have any questions or concerns,
please contact us at:**

+44 7883 319408
service@deervalleybath.com

Parts List

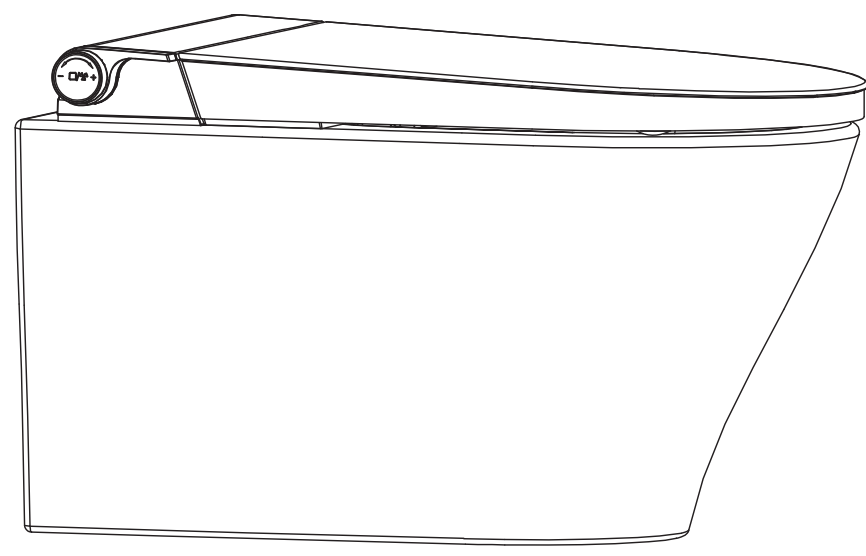

Toilet

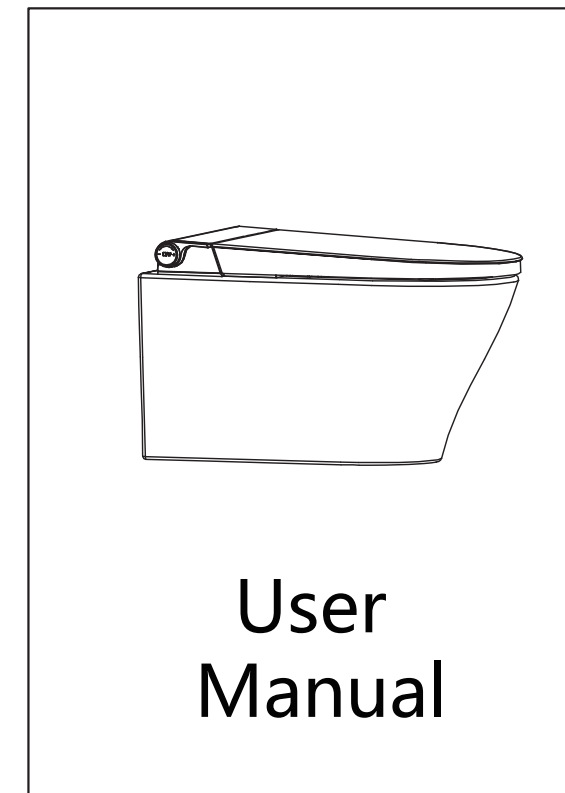

User Manual



Installation Instructions

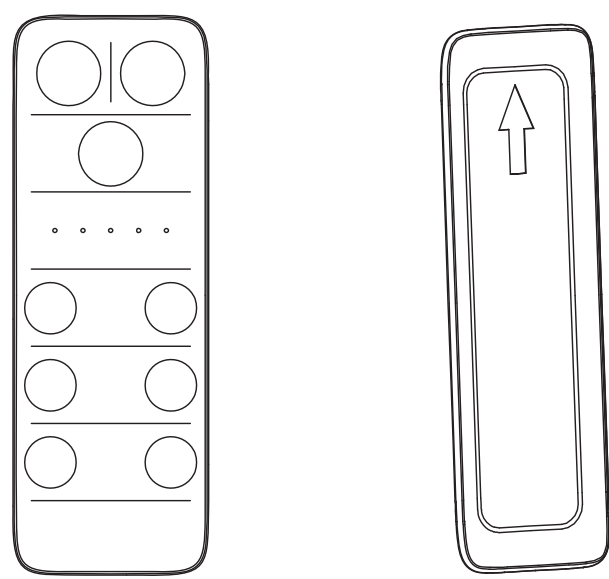

Remote Control / Holder
(batteries not included)

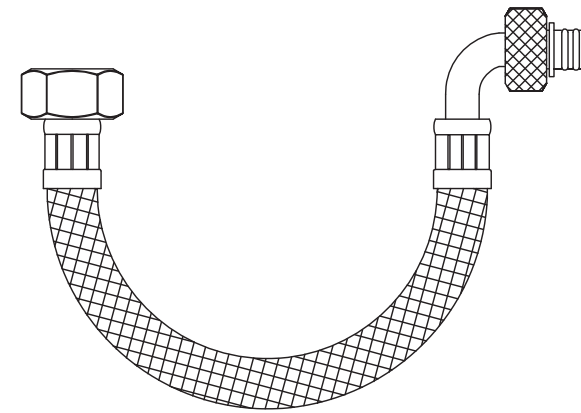

G1/2"–3/8"
Inlet Hose

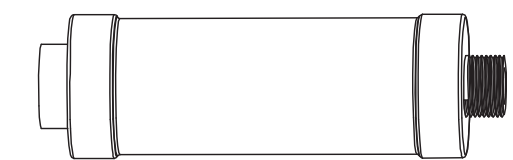

Filter

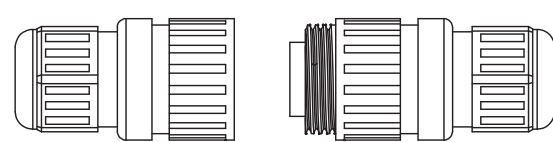

Coupler

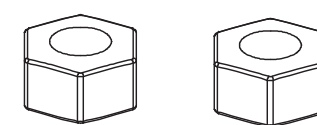

Wall Fixing Nuts



Wall Fixing Washers

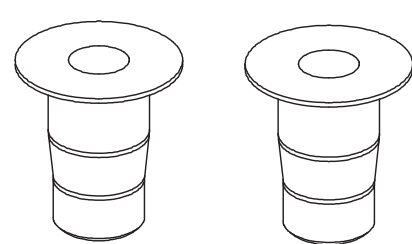

Side Fixing Bolt Sleeves

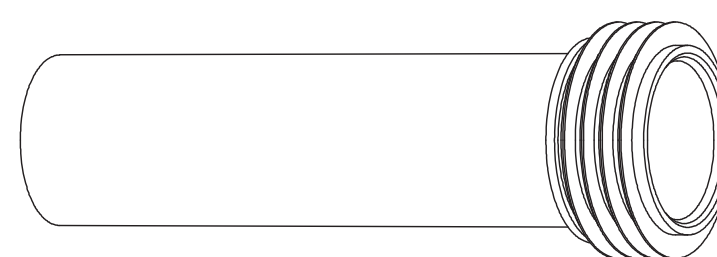

Flush Pipe and Seal

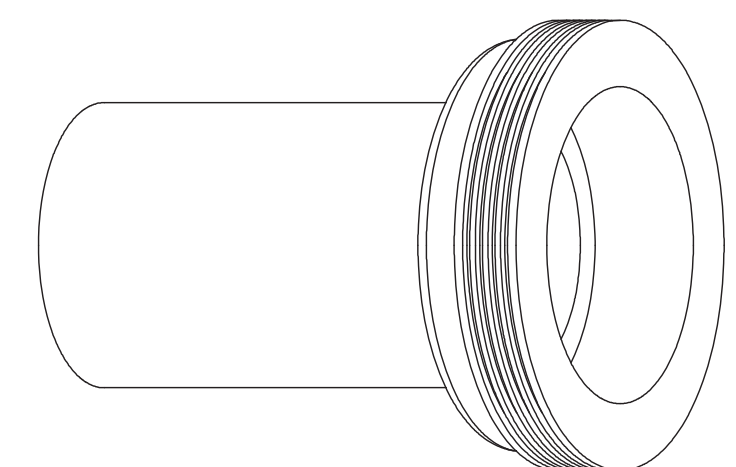

Waste Pipe and Seal

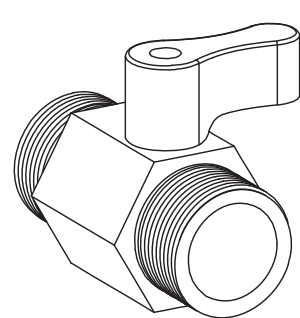

Stop Valve

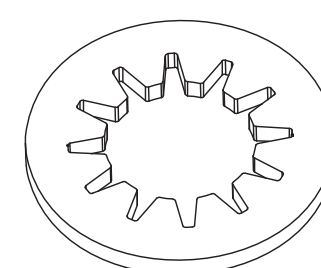

Flow Limiter

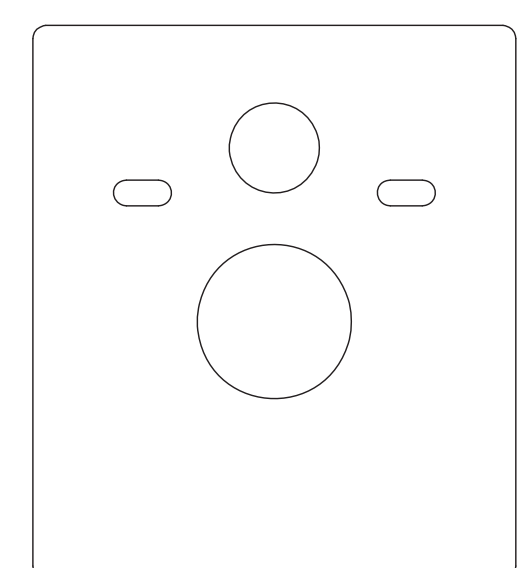

Wall Cushion

NOTE: Drawings may not exactly define contour of the product.

Tools Required (Not Included)

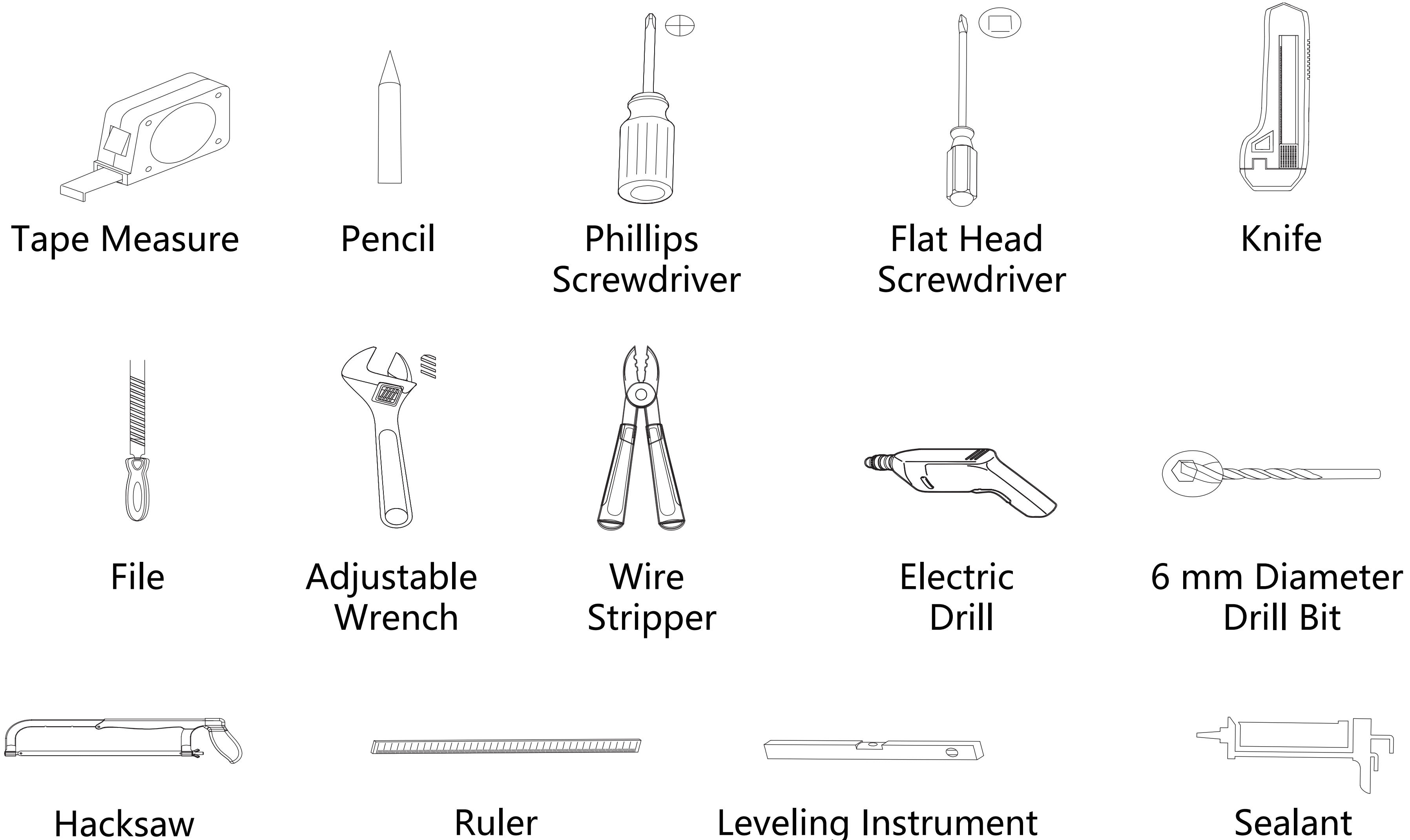

Before Installation

Filter Installation

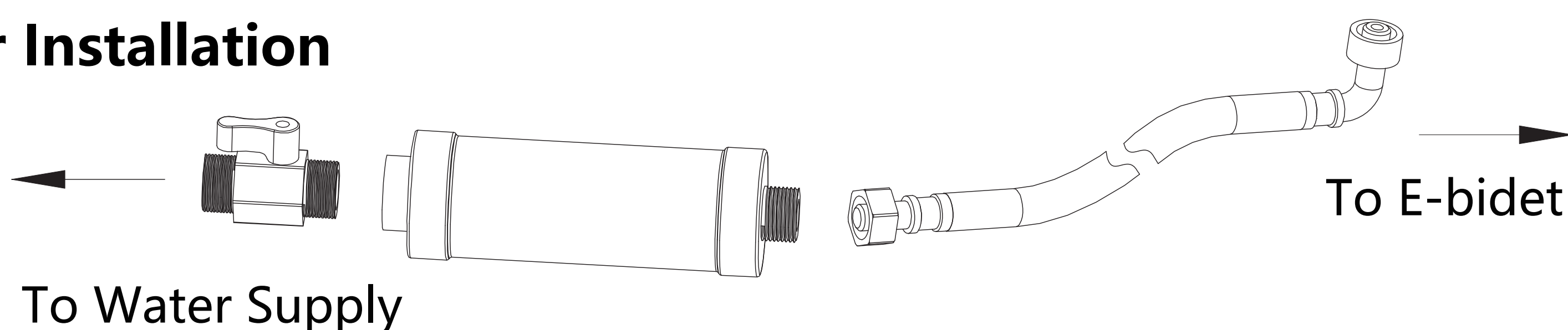

NOTICE

If the water volume of the flushing cistern is too high, installing a flush rate limiter is necessary.

After installing the limiter, if the bowl cannot be washed properly, please cut off one or more teeth of the limiter

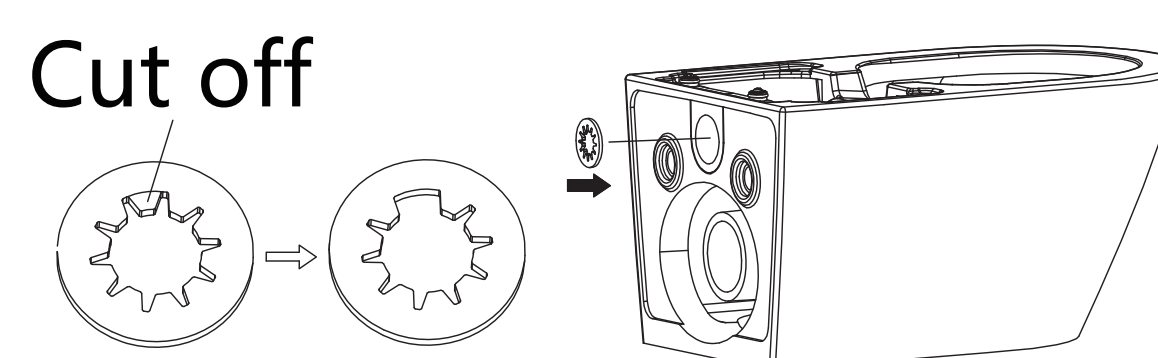

NOTE: Drawings may not exactly define contour of the product.

Installation Mode A

- Before installation, ensure that the angle valve and power supply are available in the toilet installation area.



DANGER

These operations must be performed by qualified service personnel.

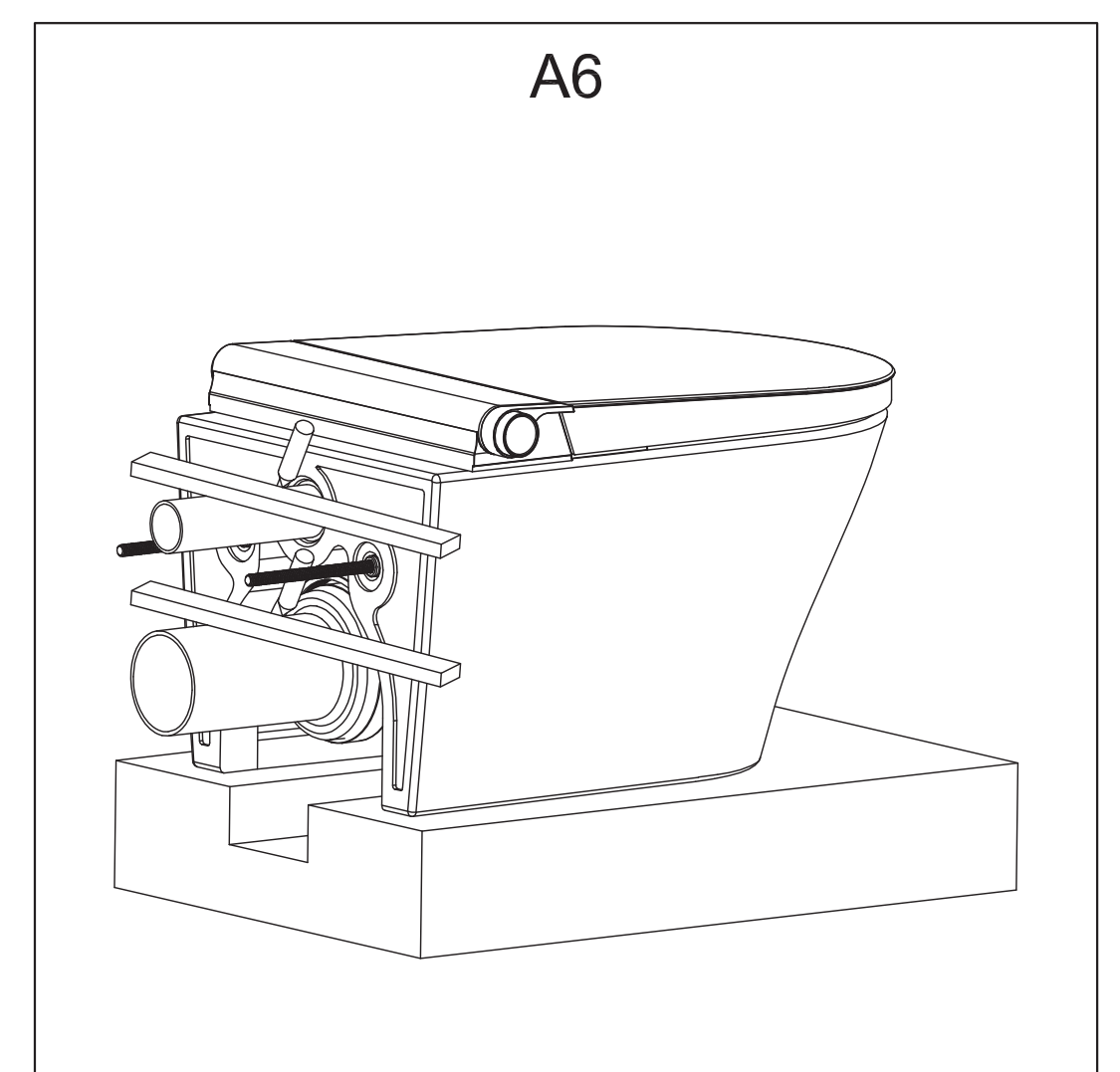
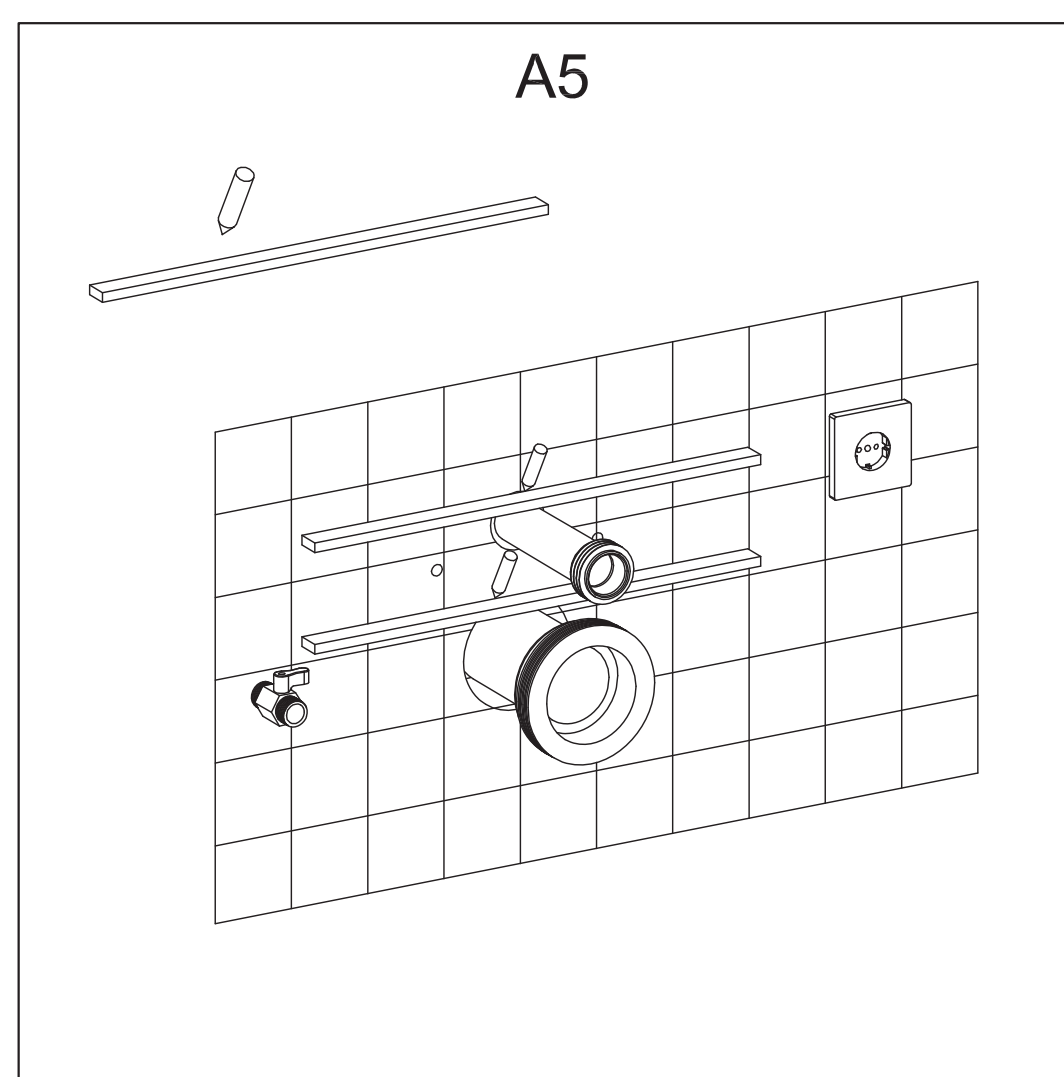
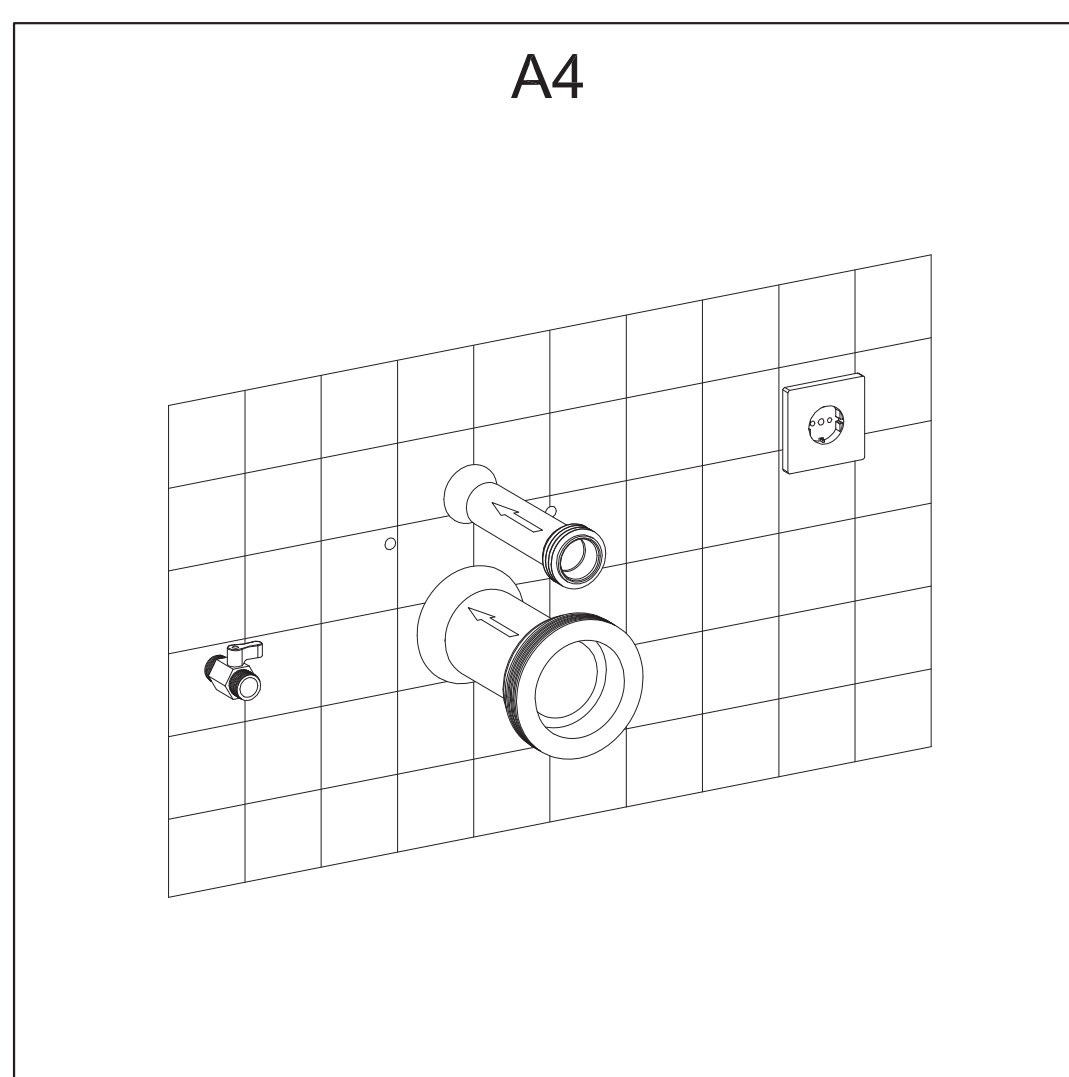
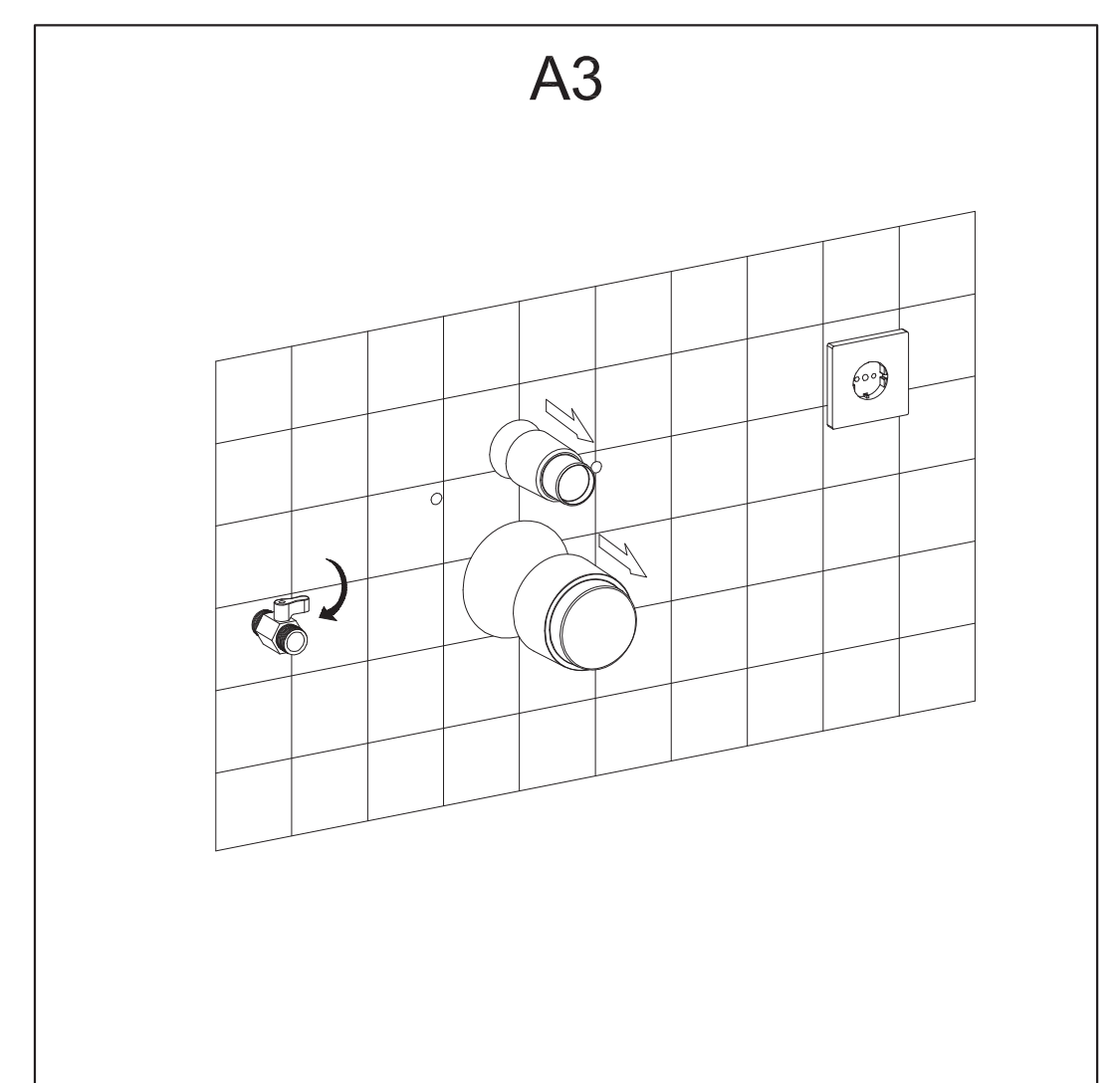
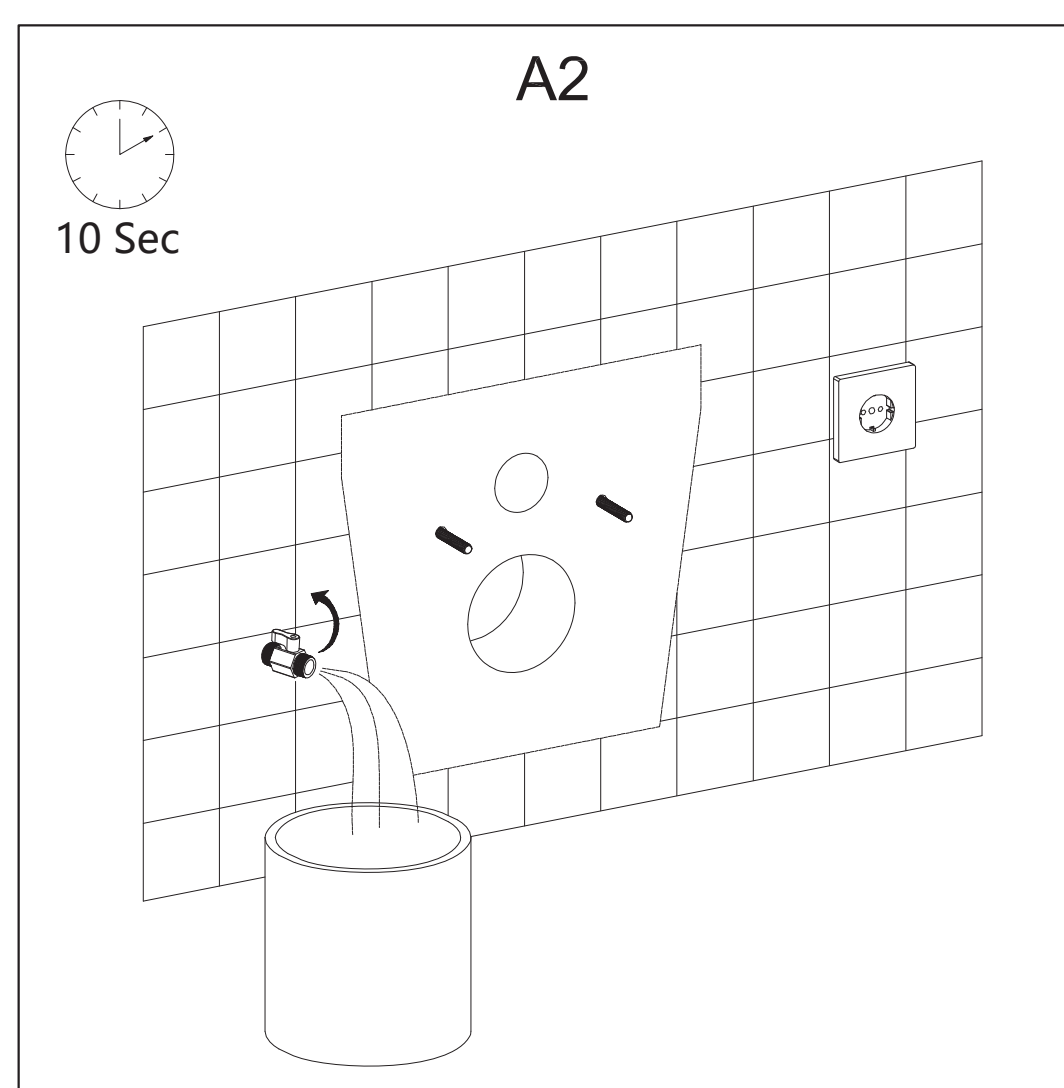
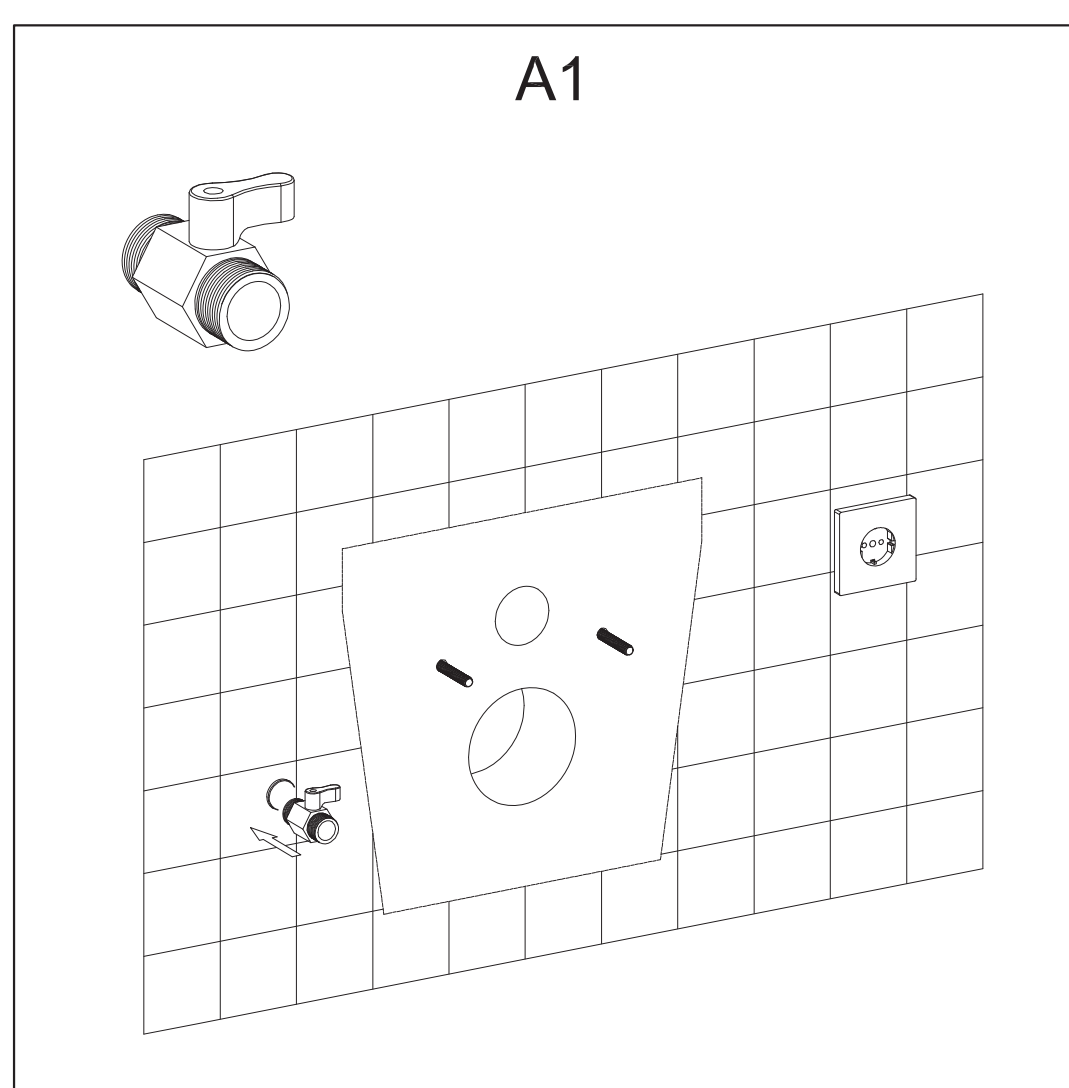
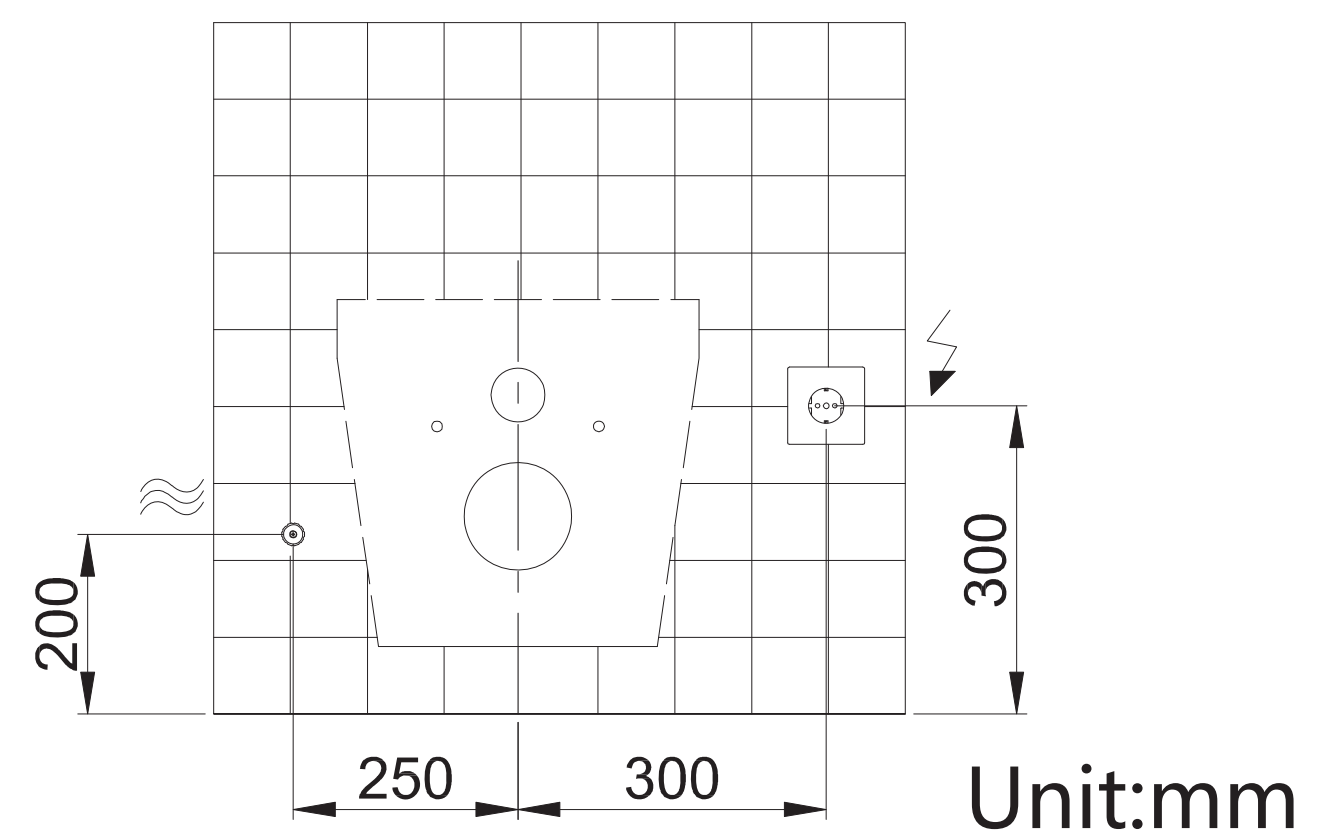

NOTE: Drawings may not exactly define contour of the product.

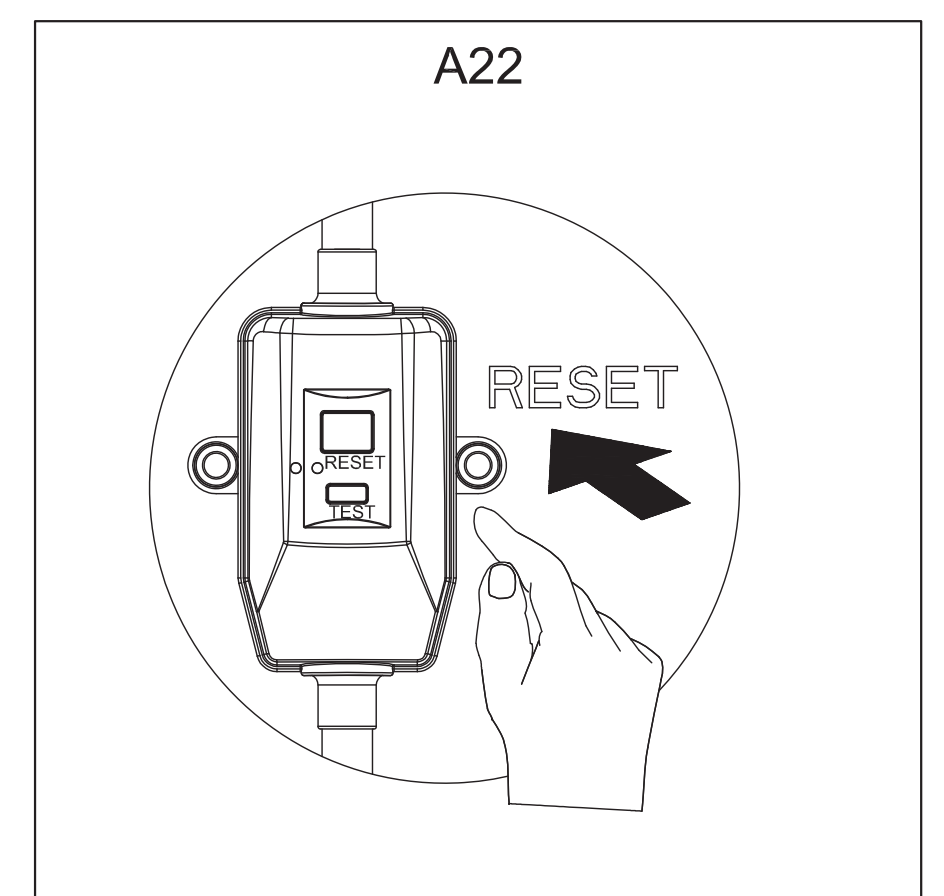
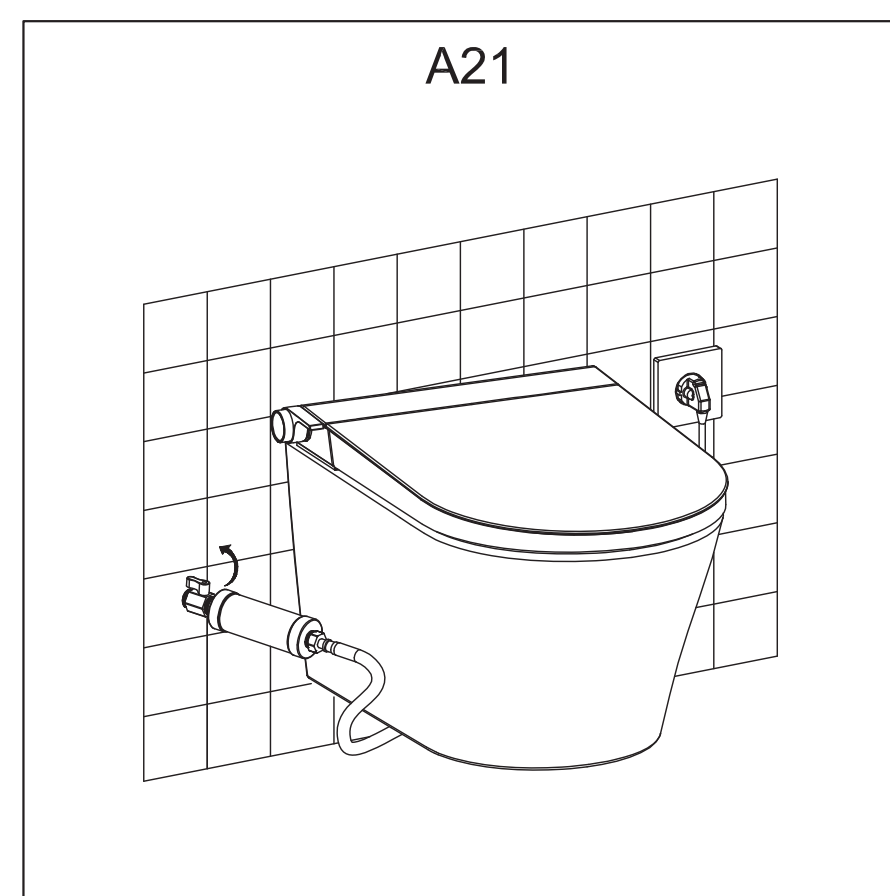
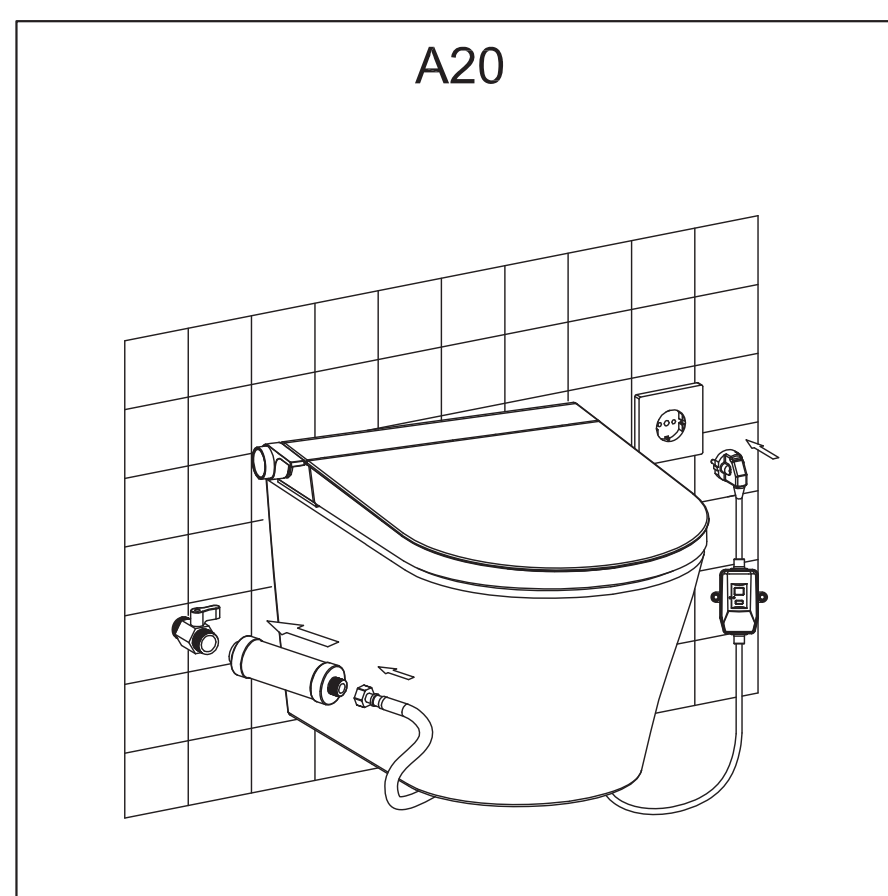
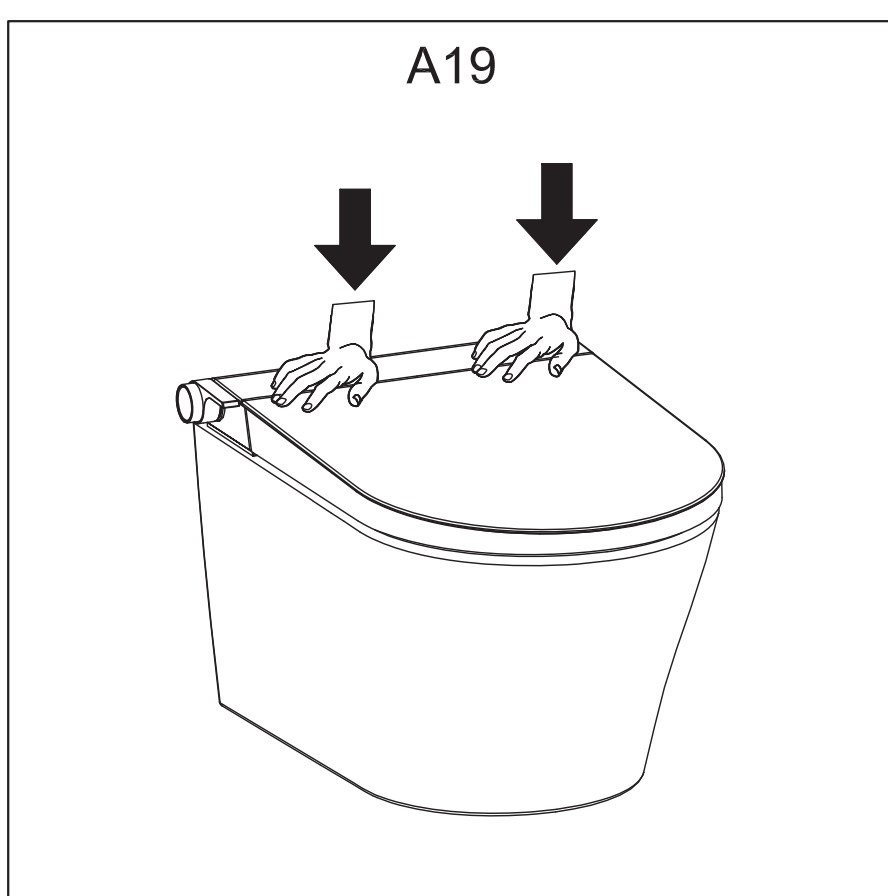
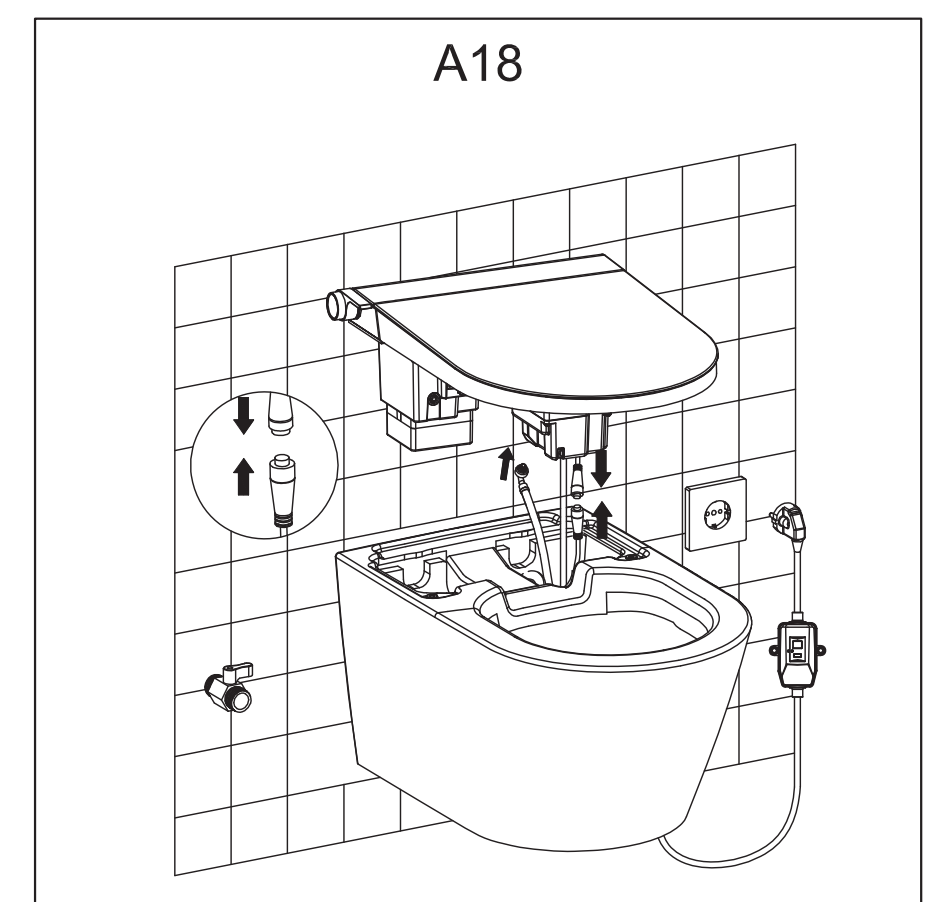
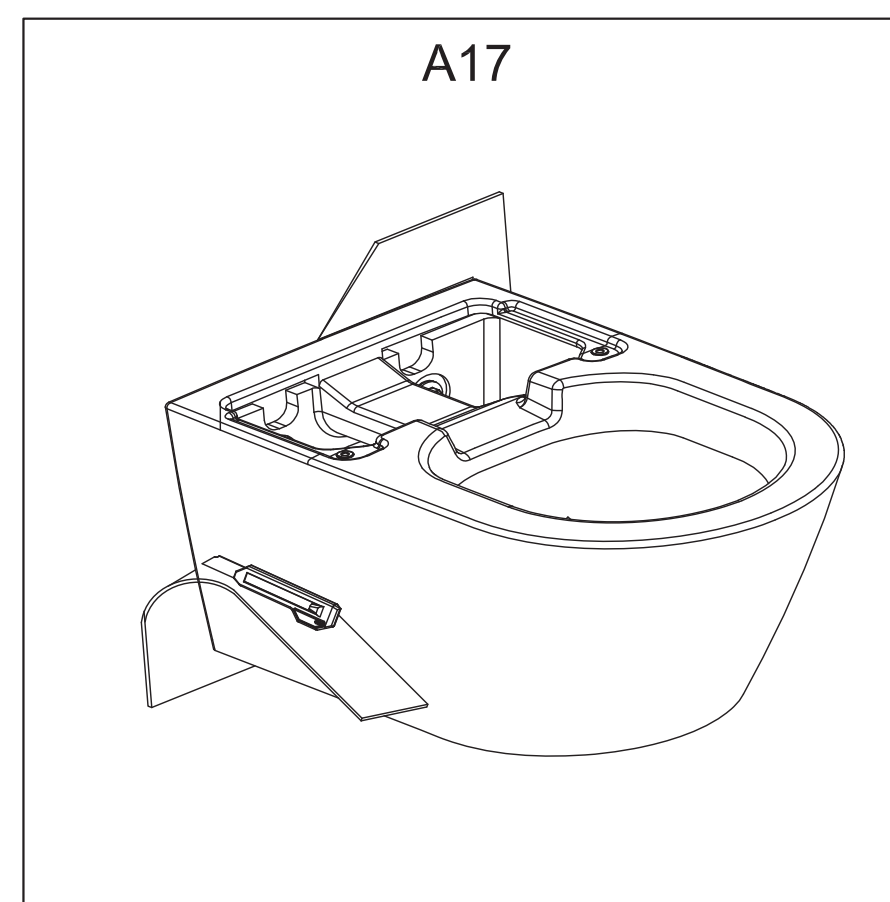
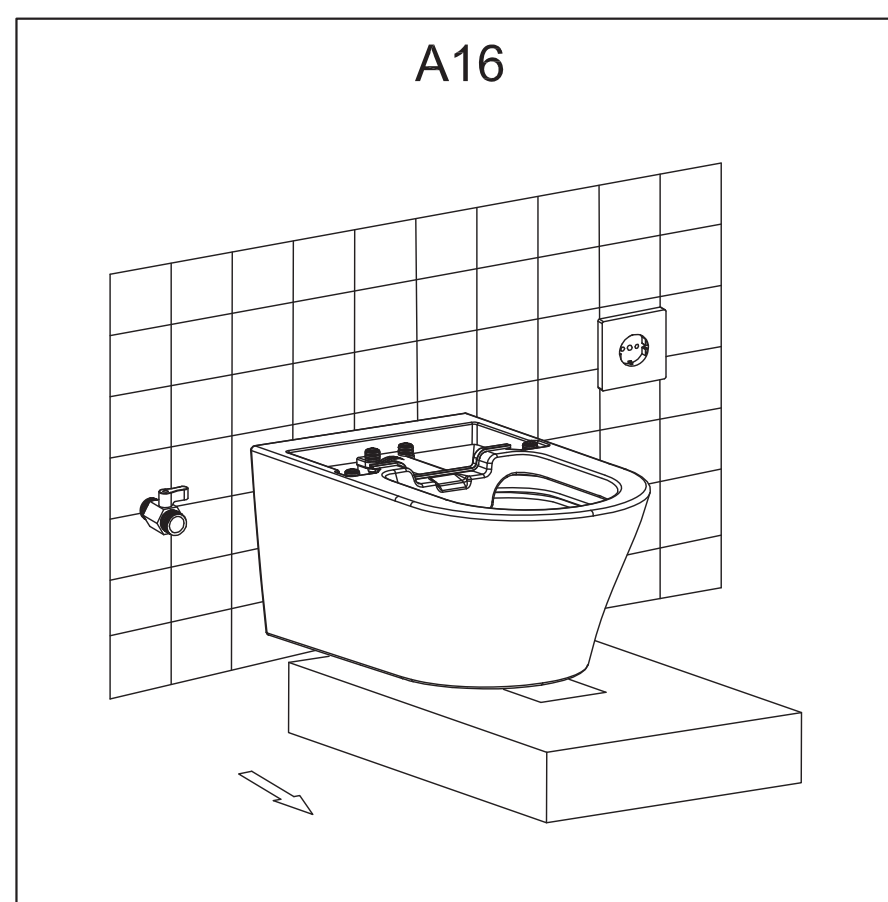
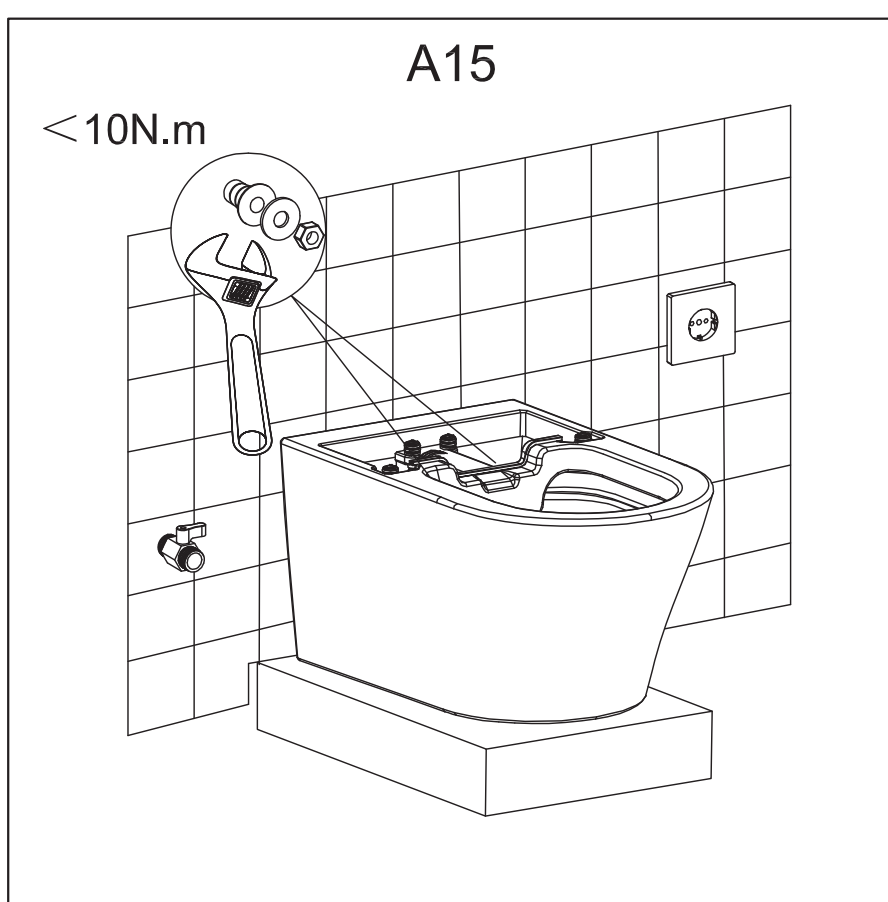
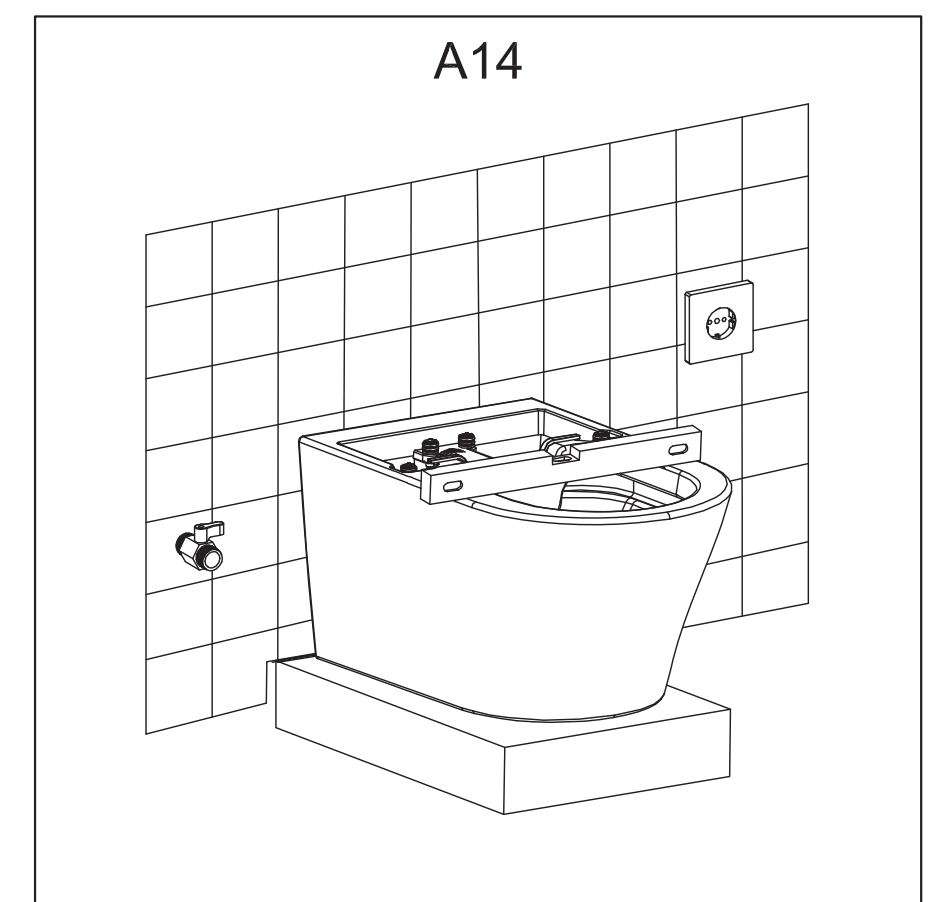
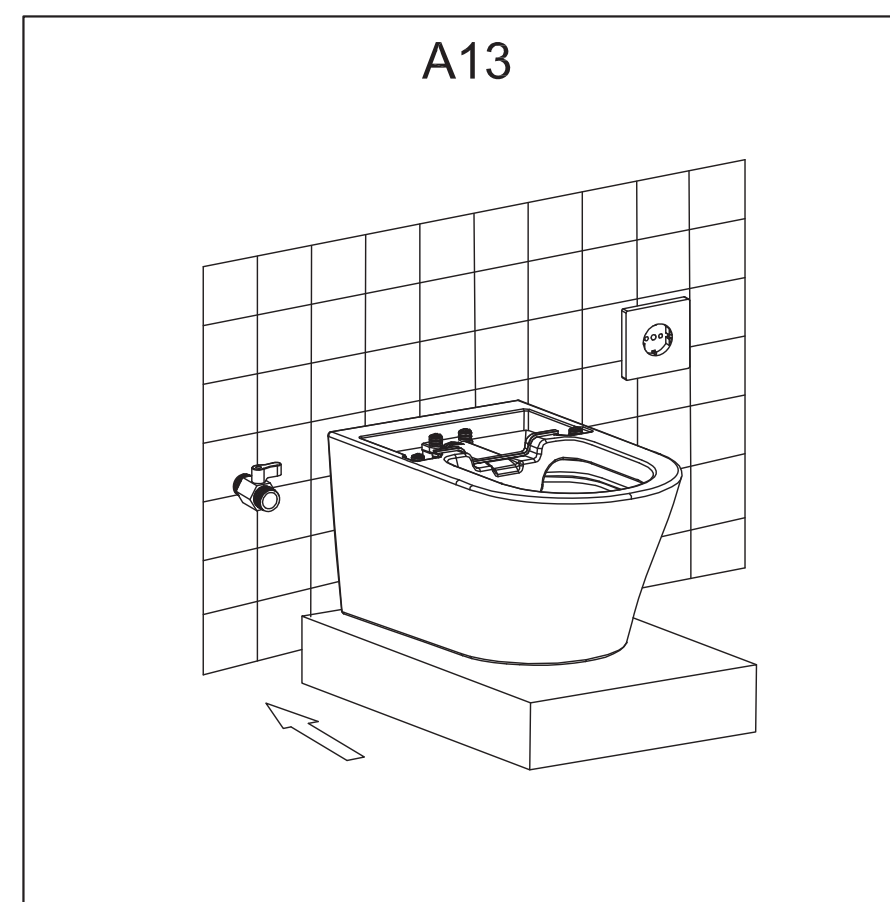
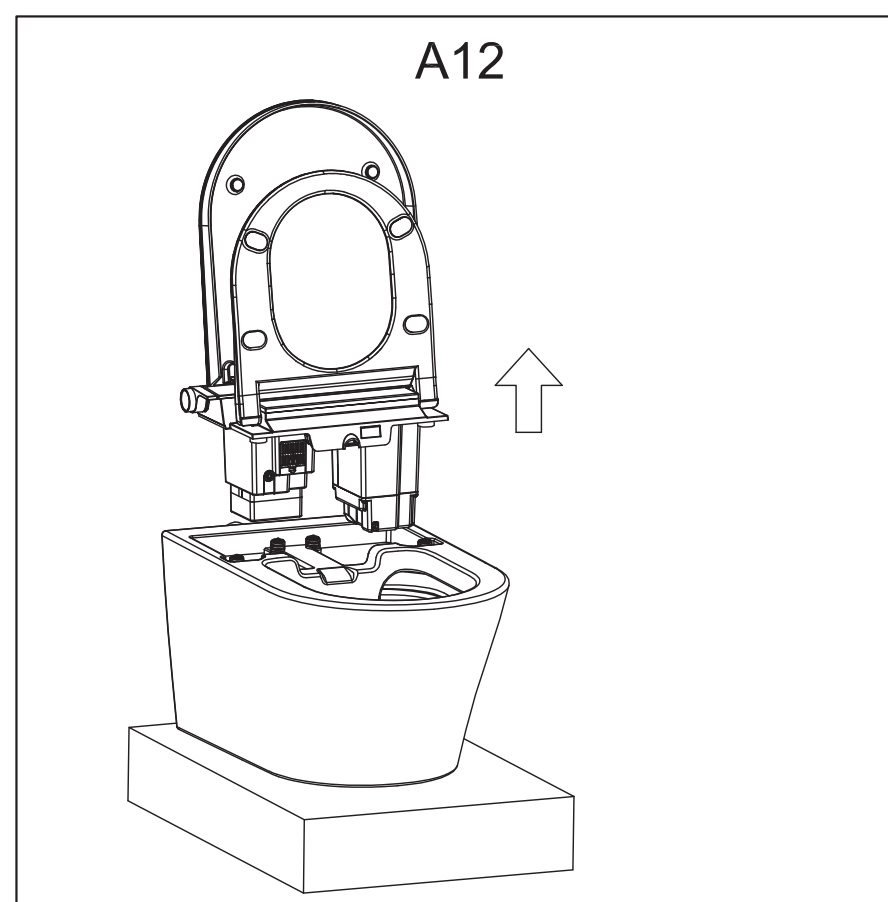
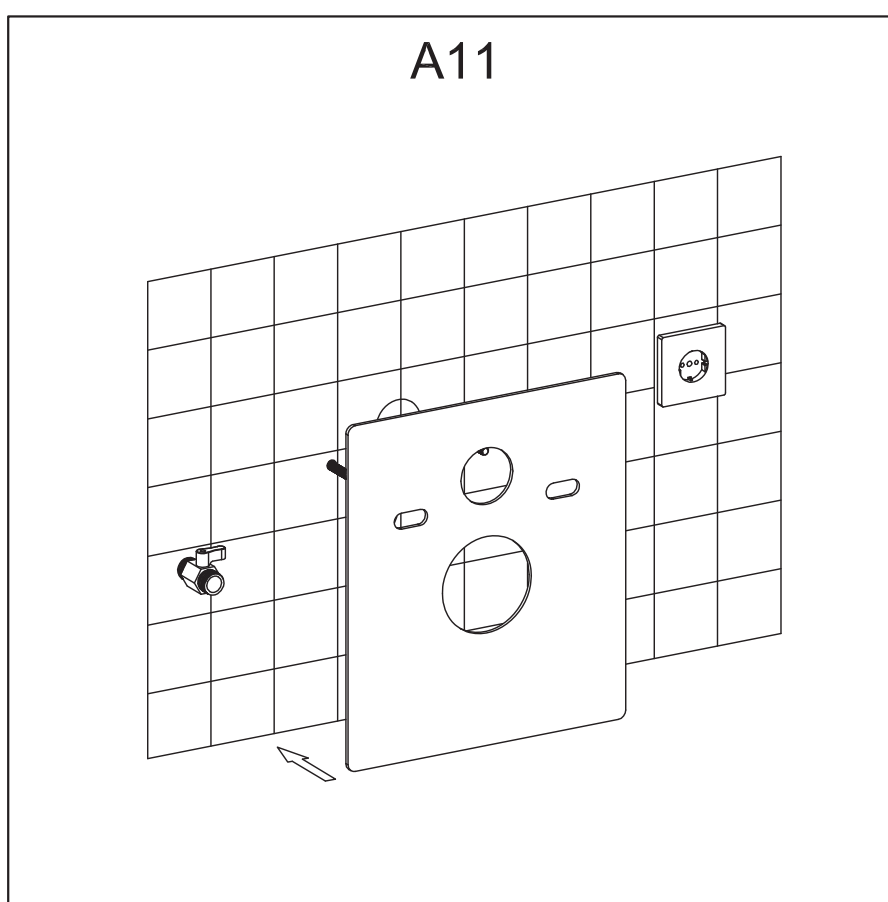
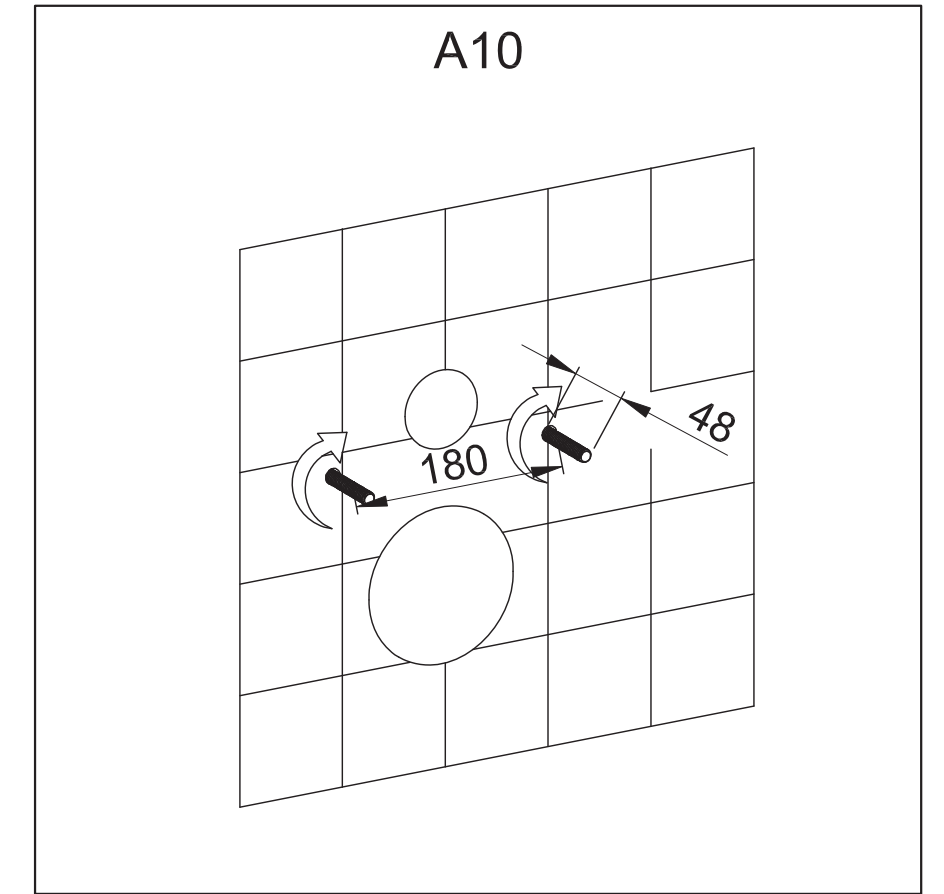
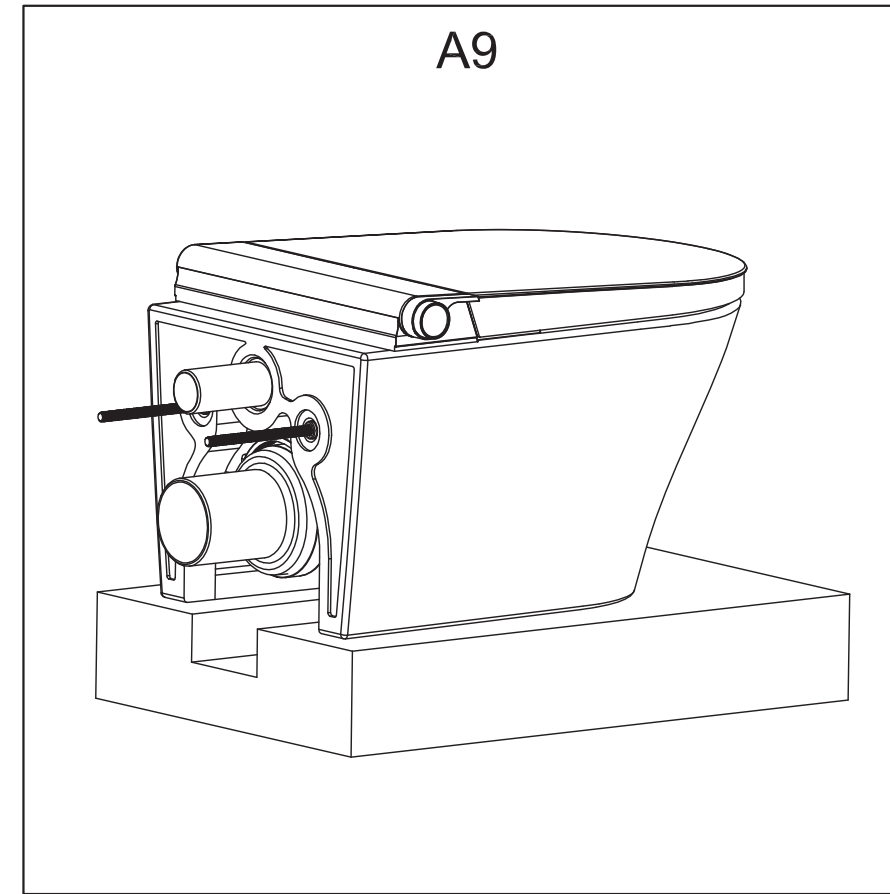
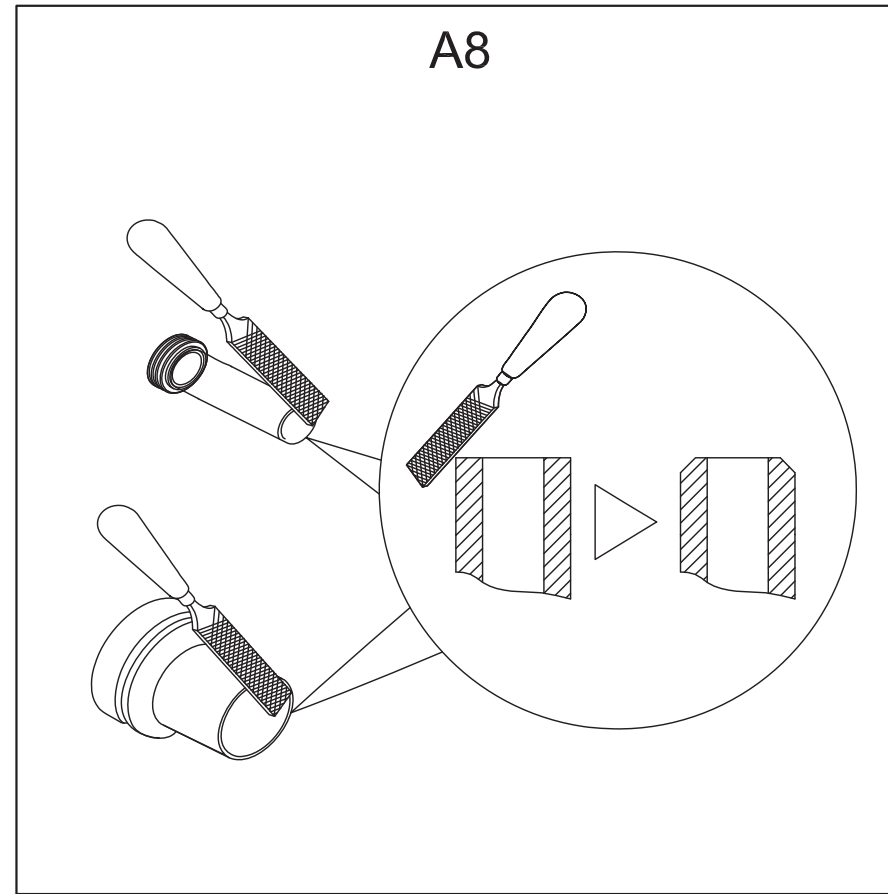
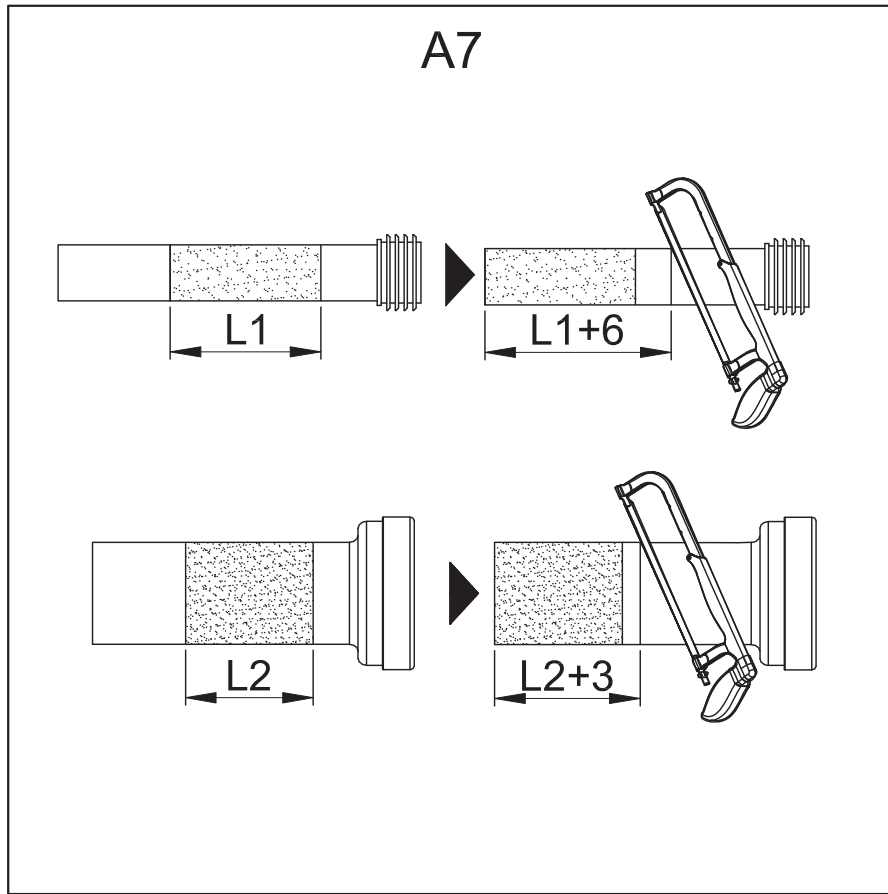

NOTE: Drawings may not exactly define contour of the product.

Installation Mode B



NOTICE

For this mode, an additional coupler must be used.



DANGER

These operations must be performed by qualified service personnel.

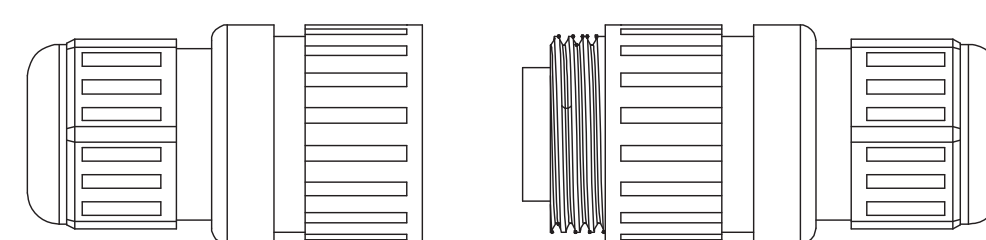

Electrical Cable Coupler

- Before installation, ensure that the angle valve and power supply are available in the toilet installation area.

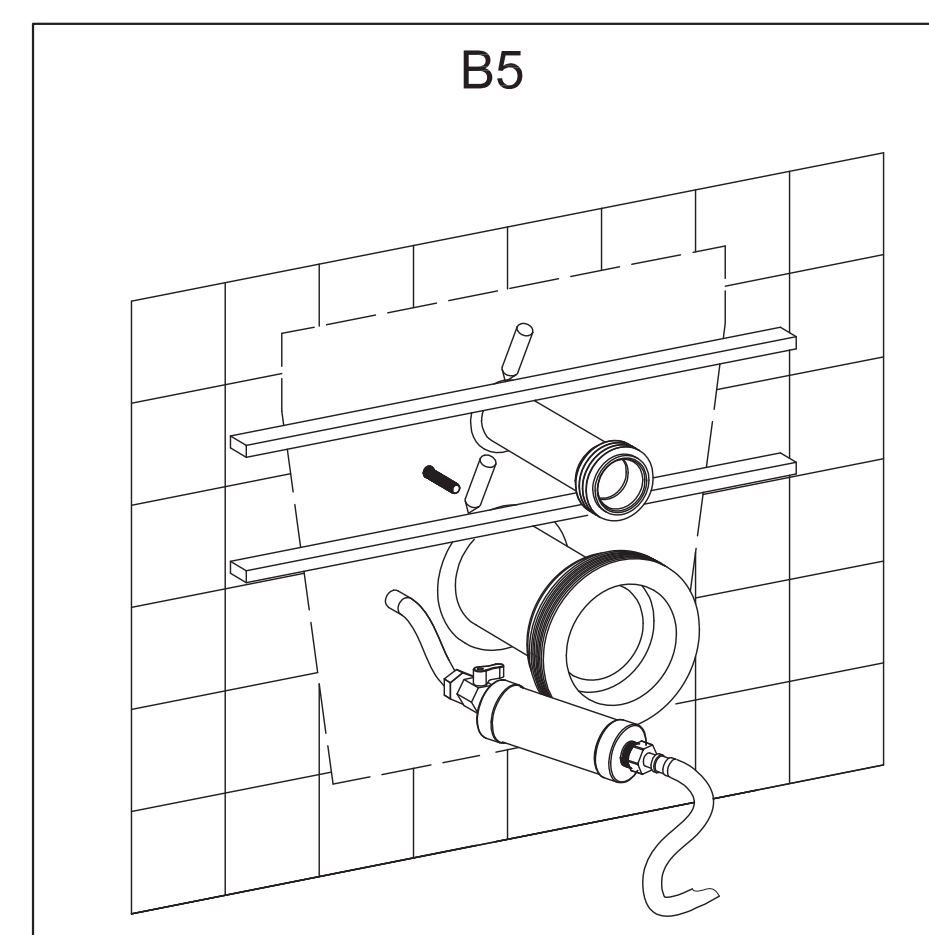
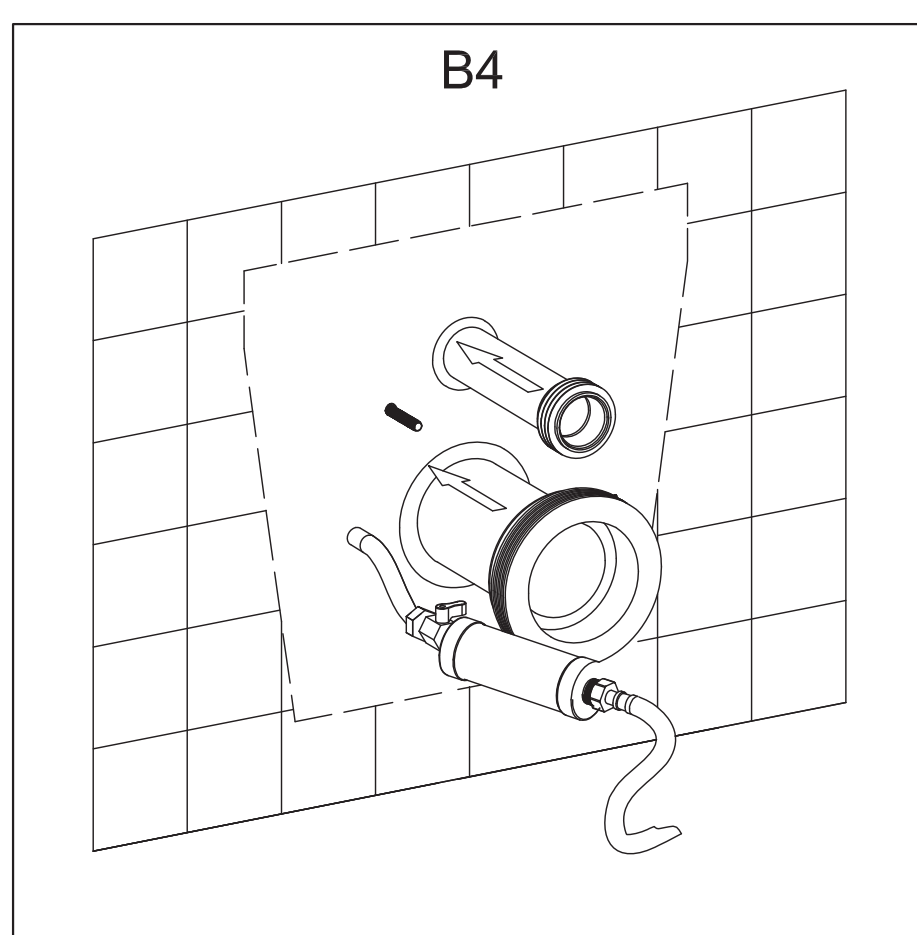
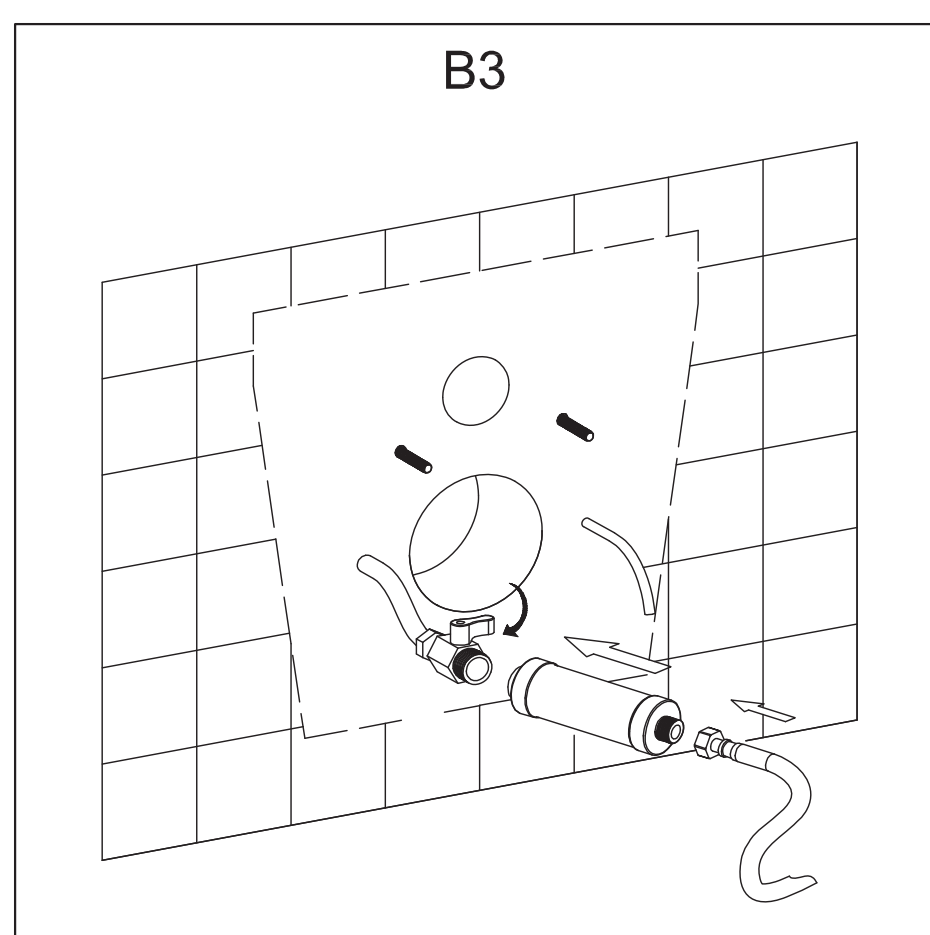
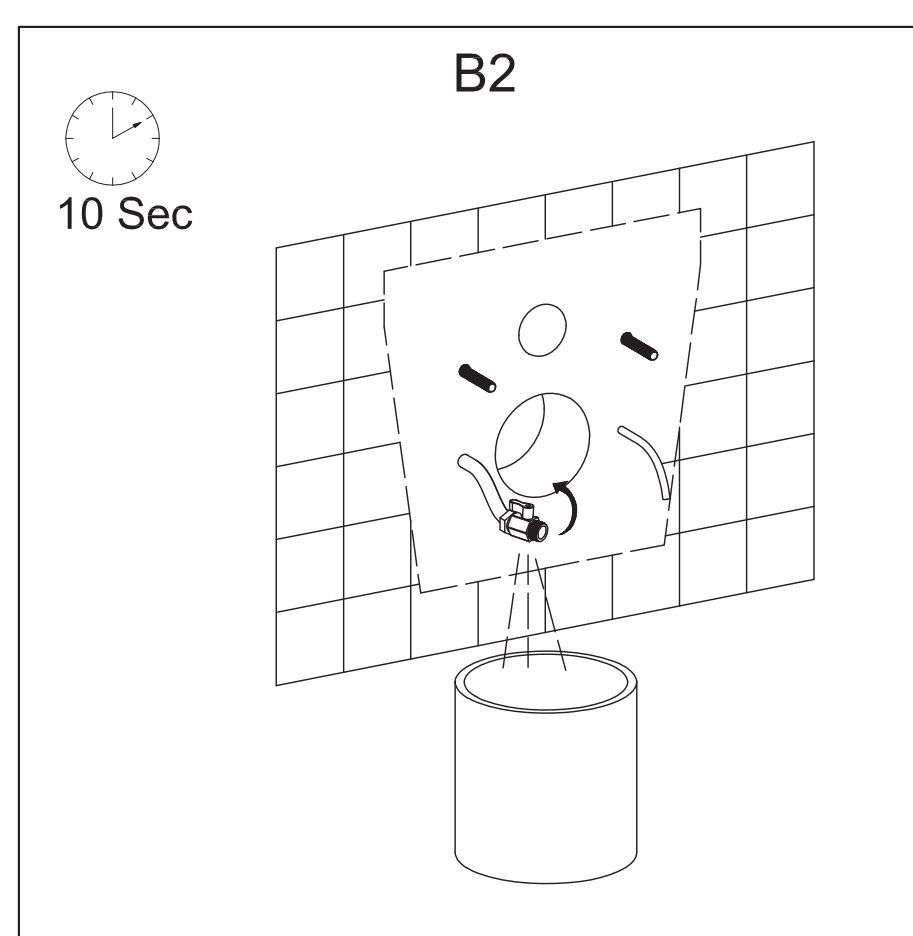
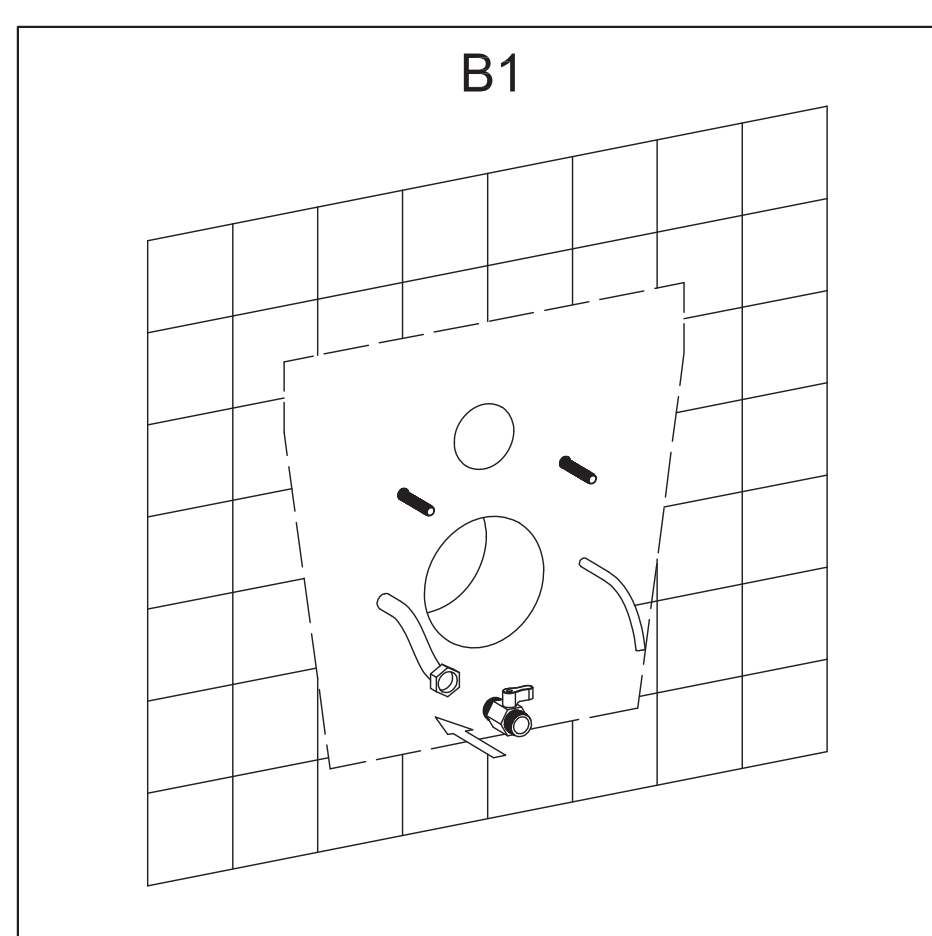
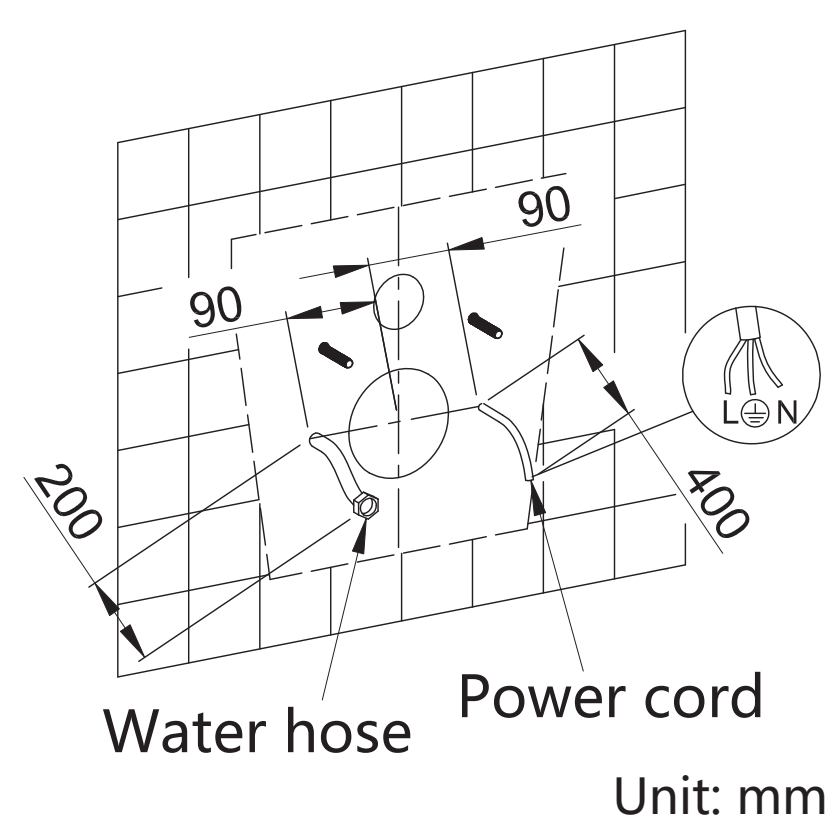

NOTE: Drawings may not exactly define contour of the product.

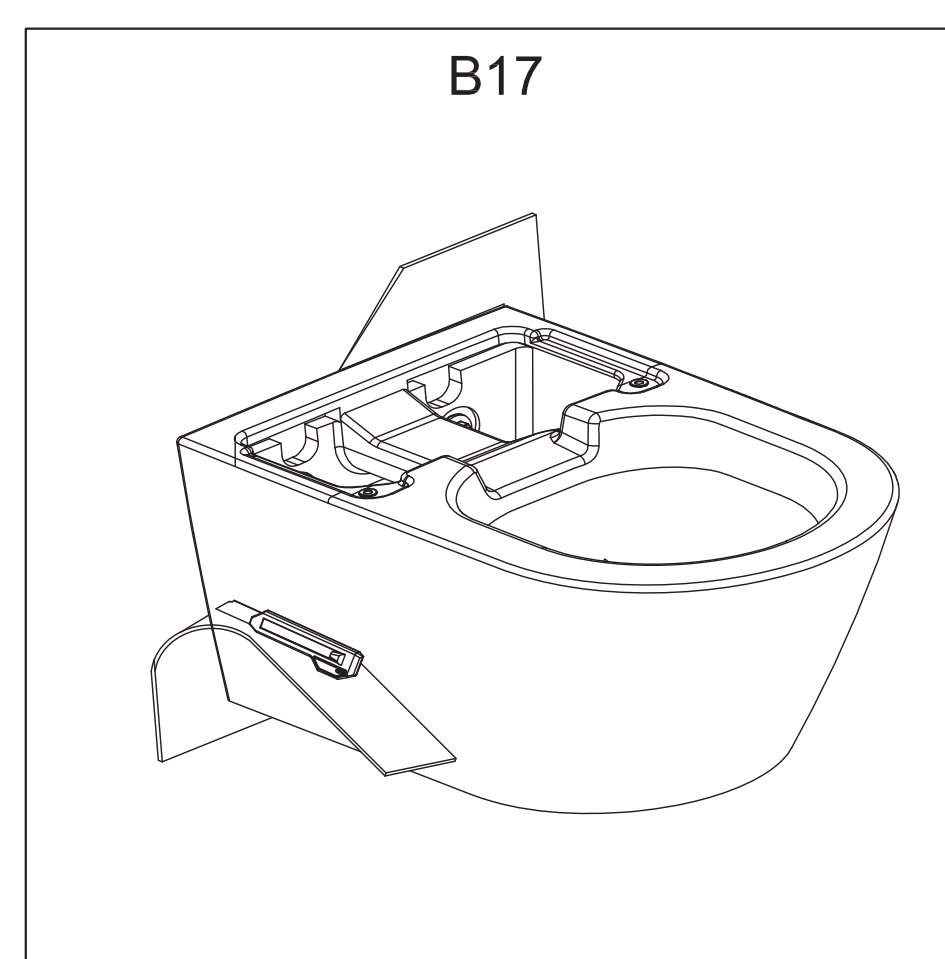
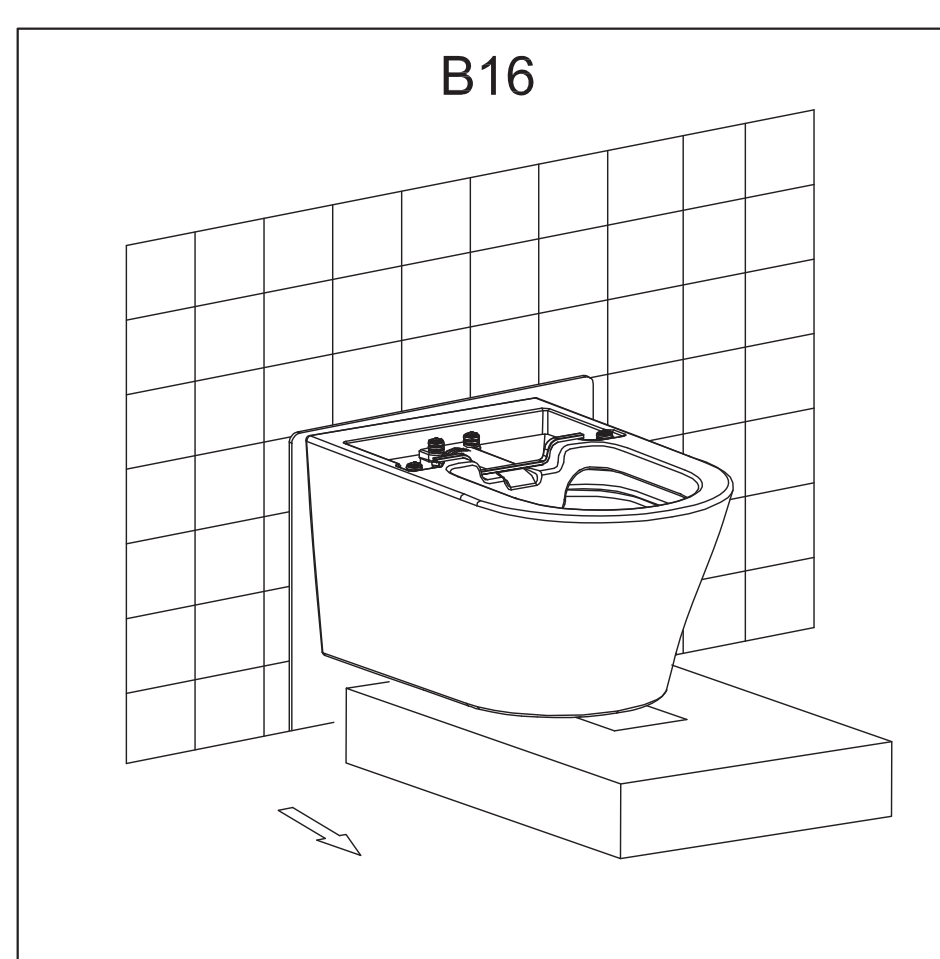
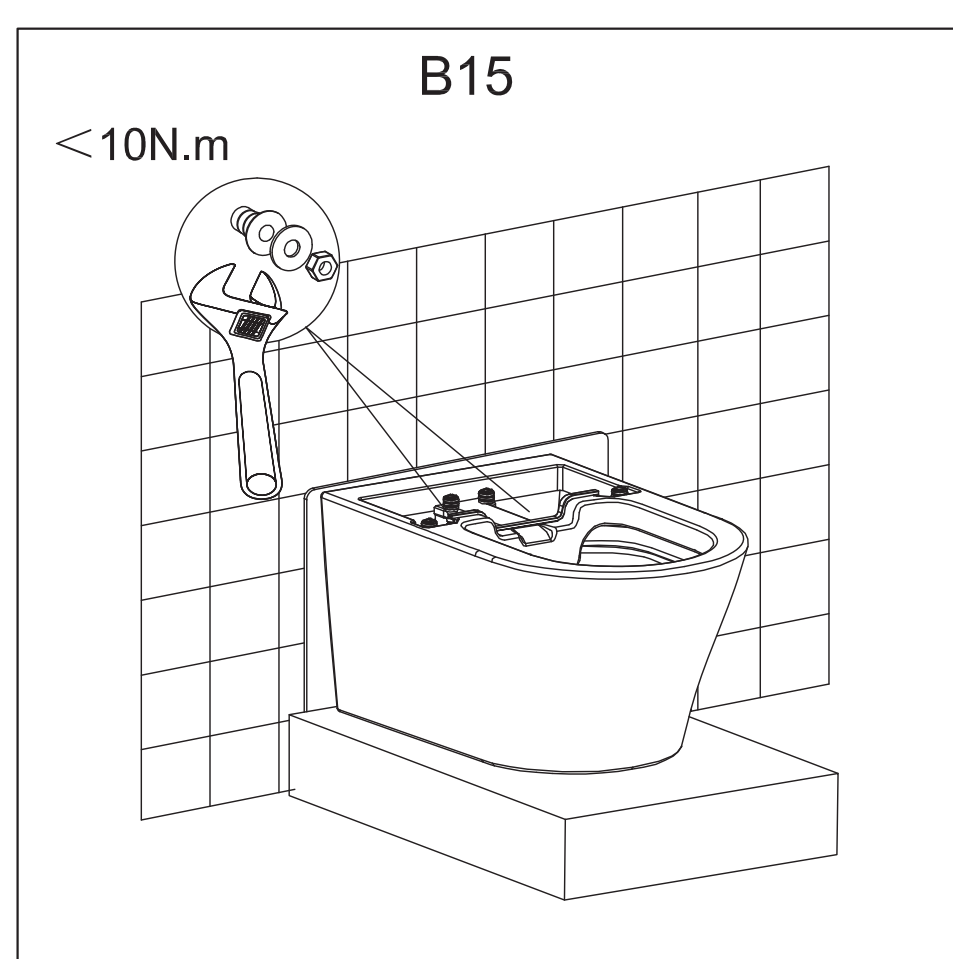
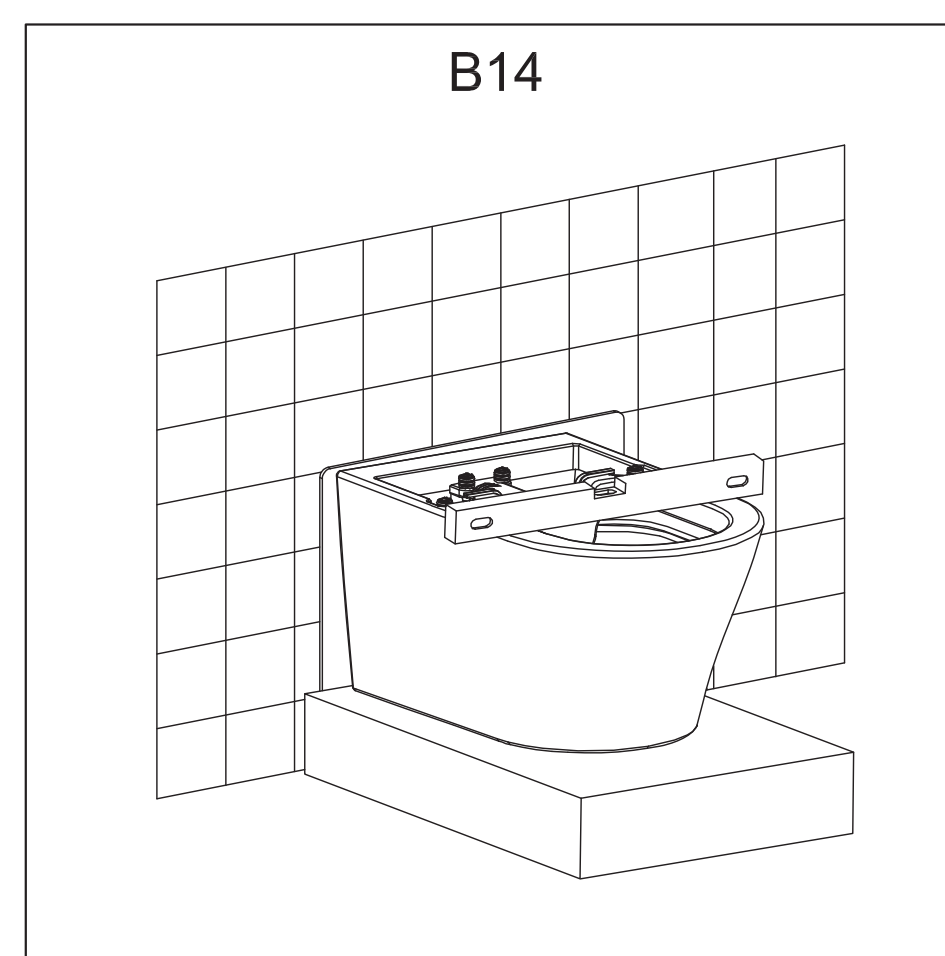
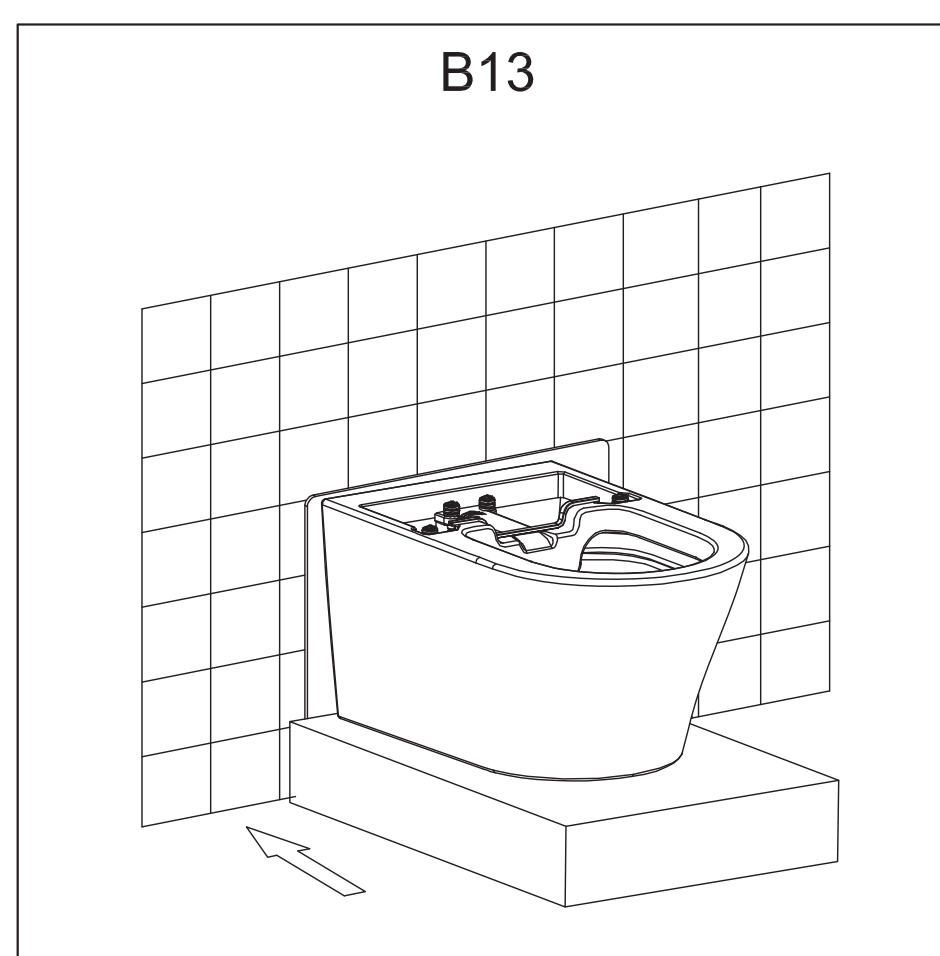
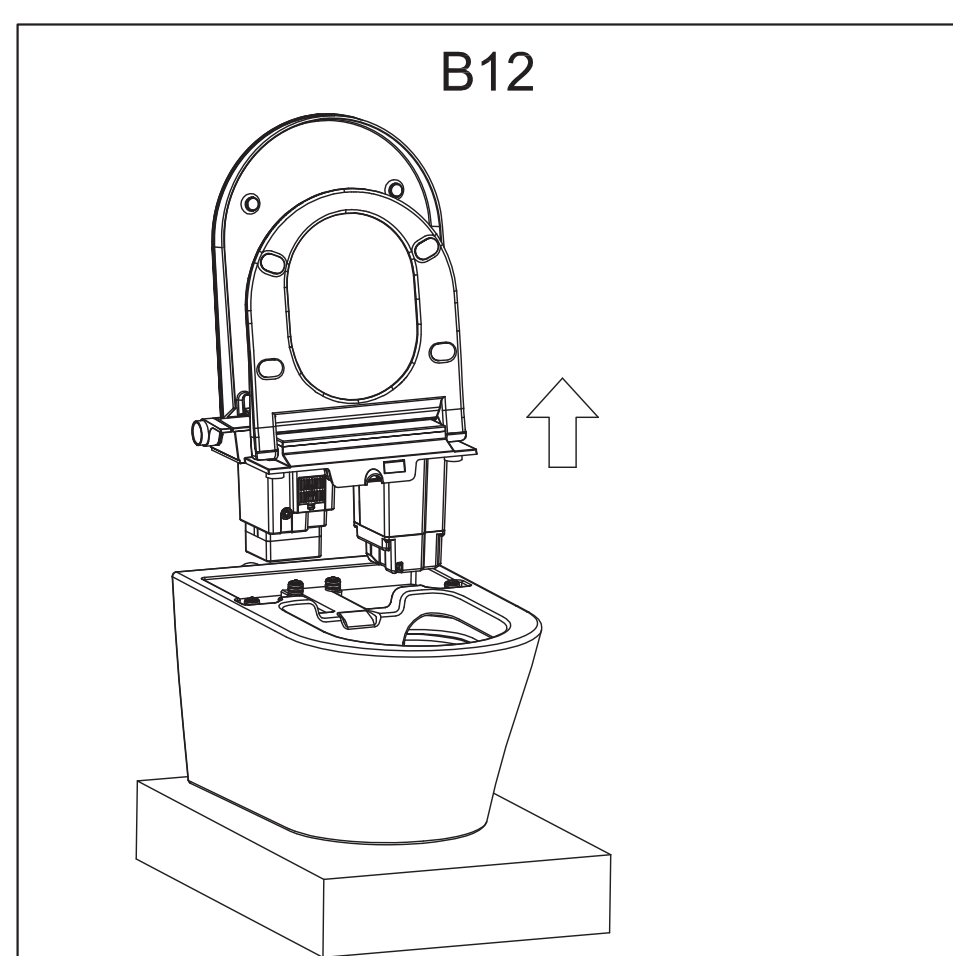
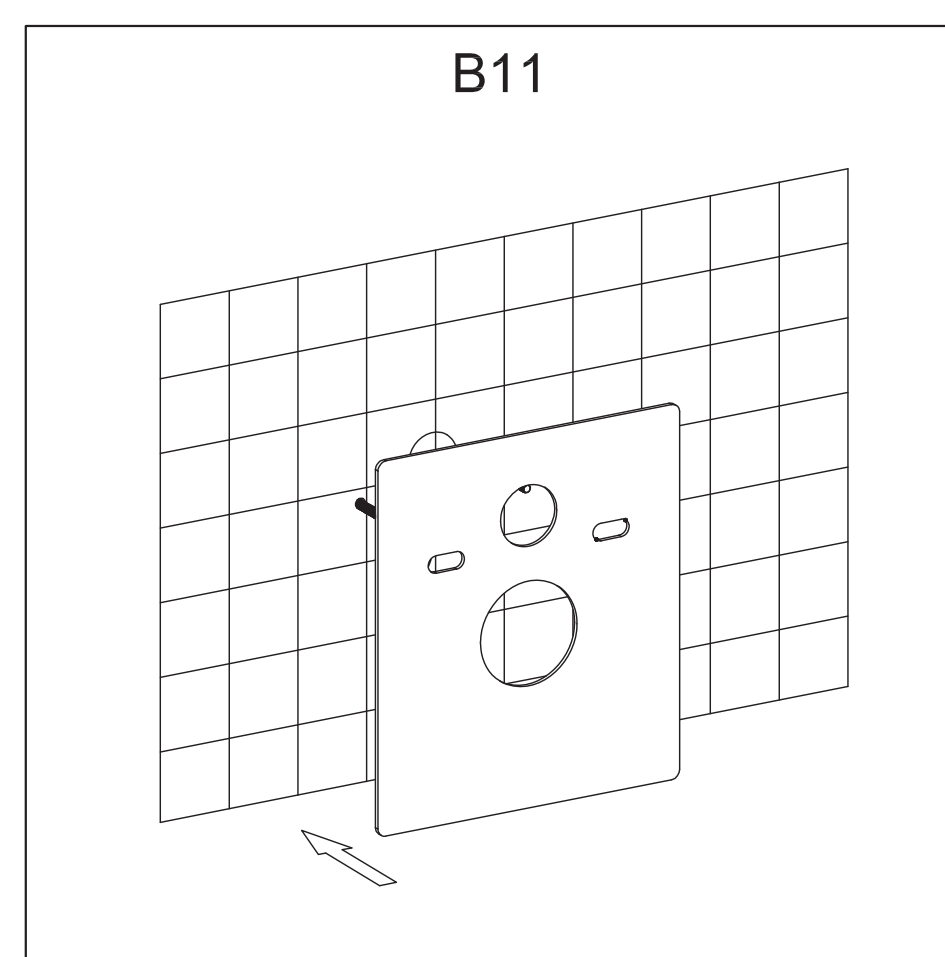
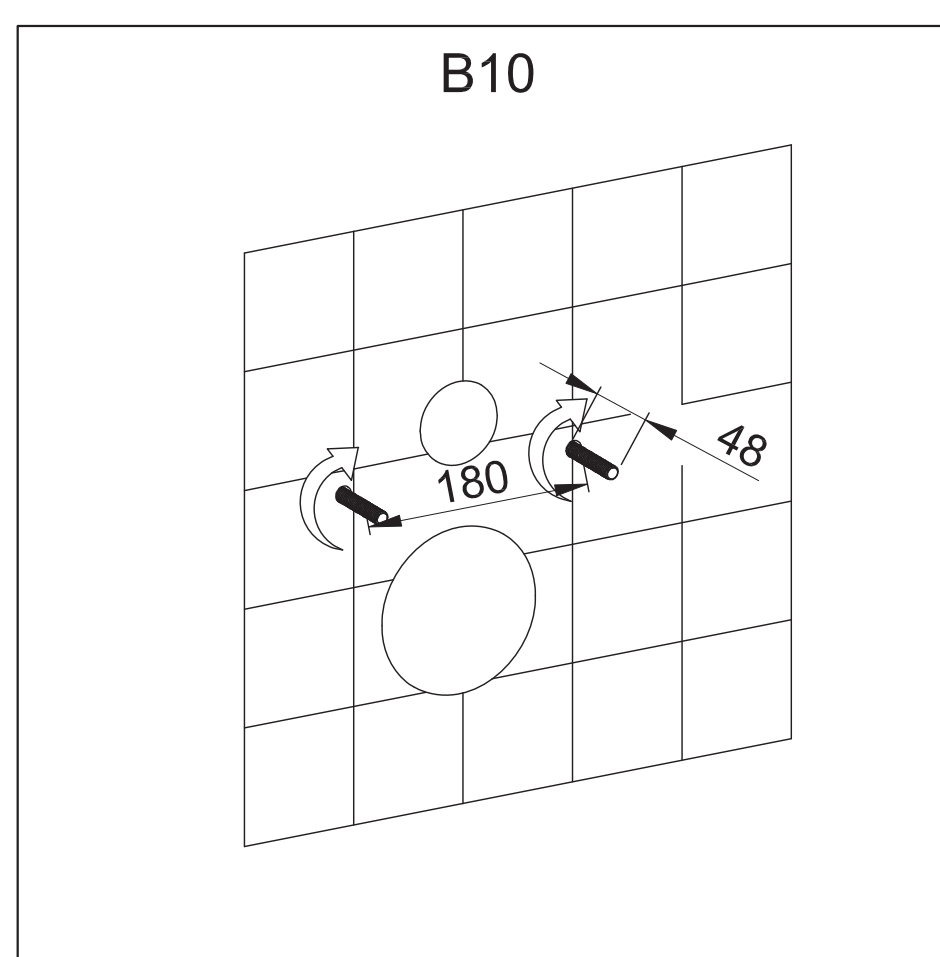
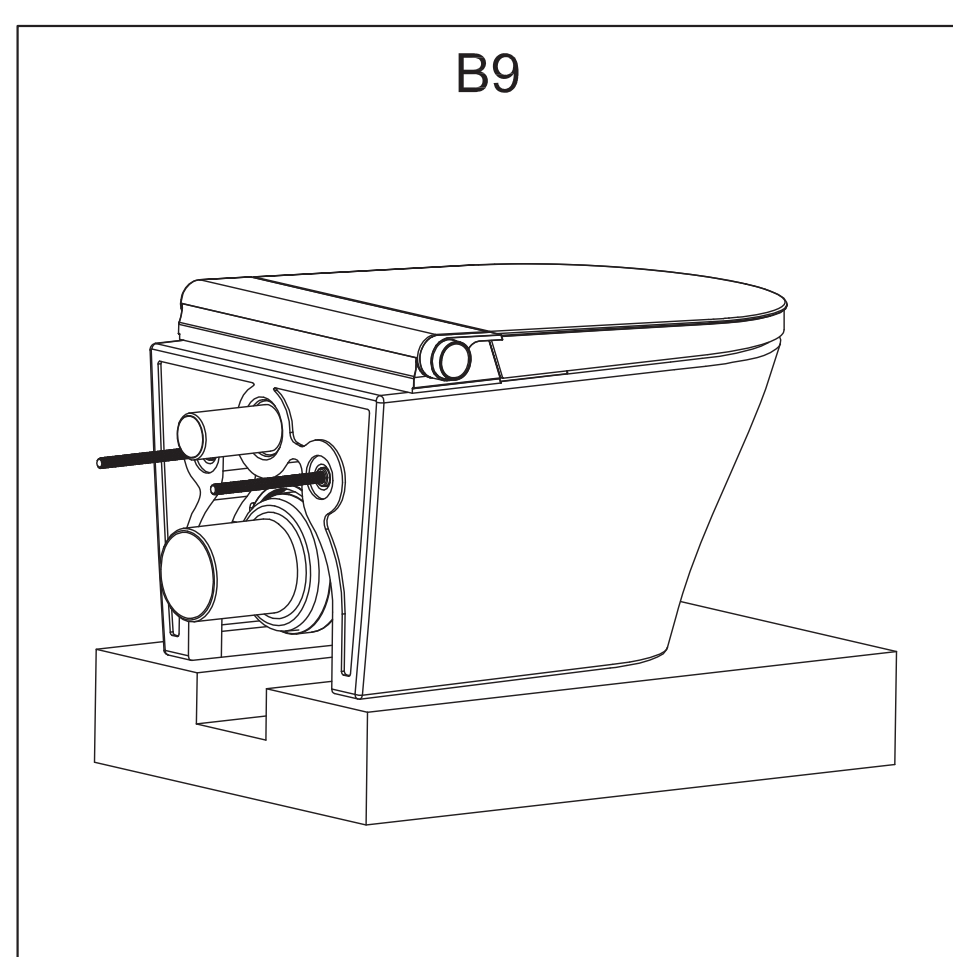
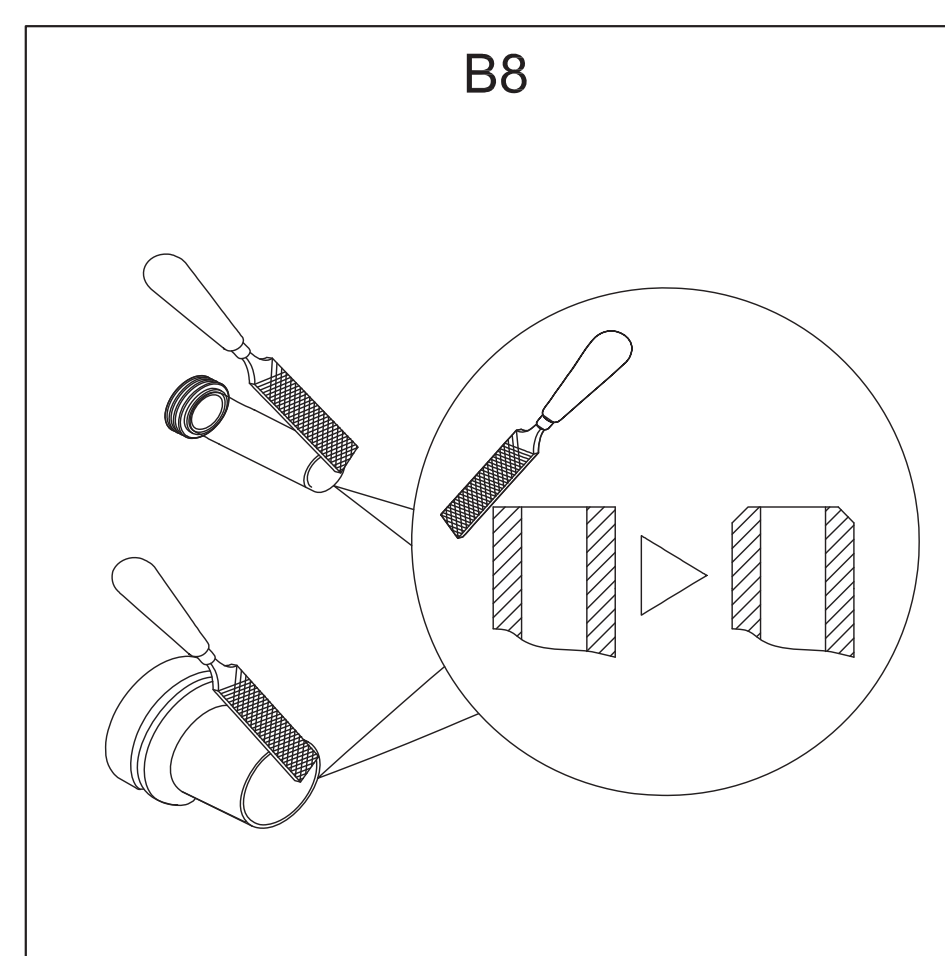
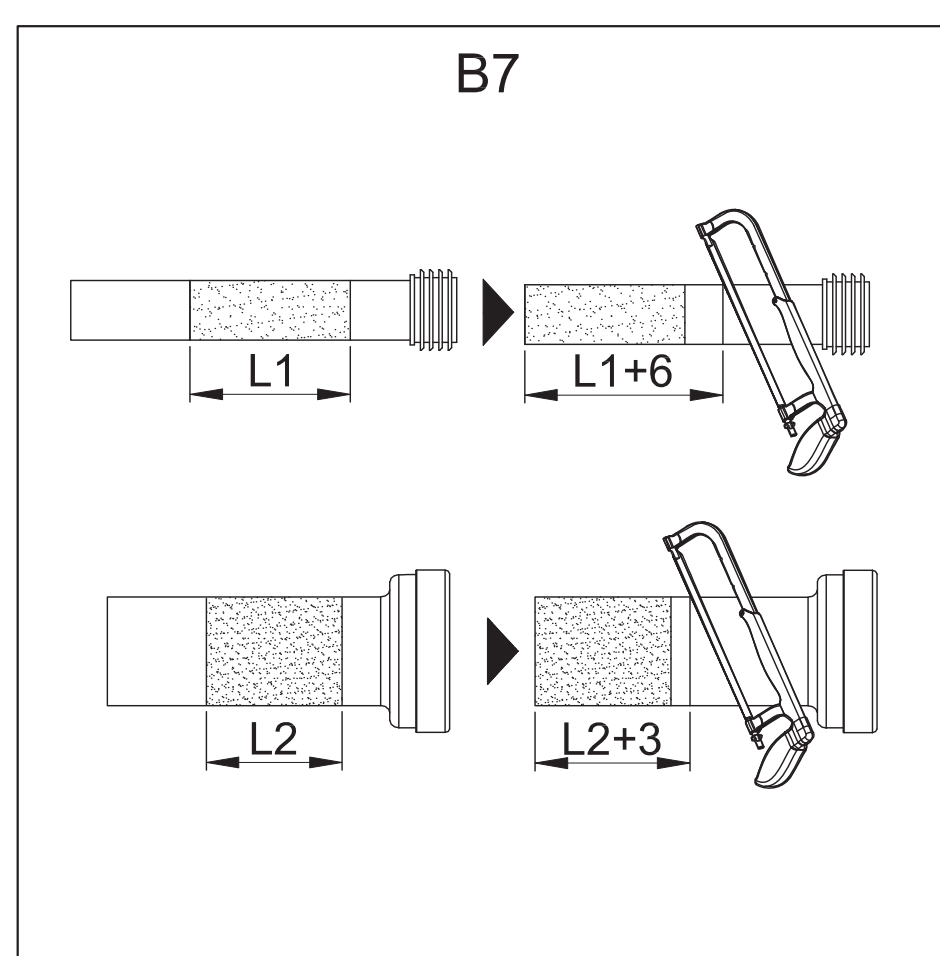
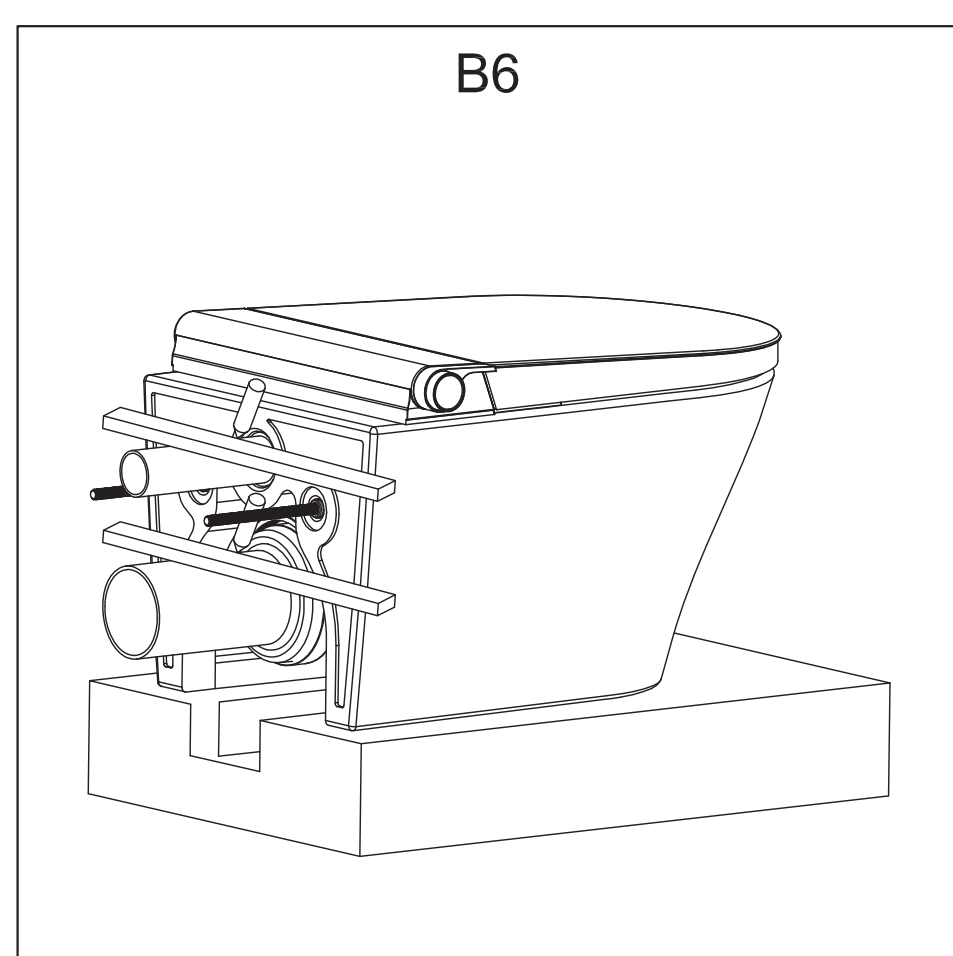

NOTE: Drawings may not exactly define contour of the product.

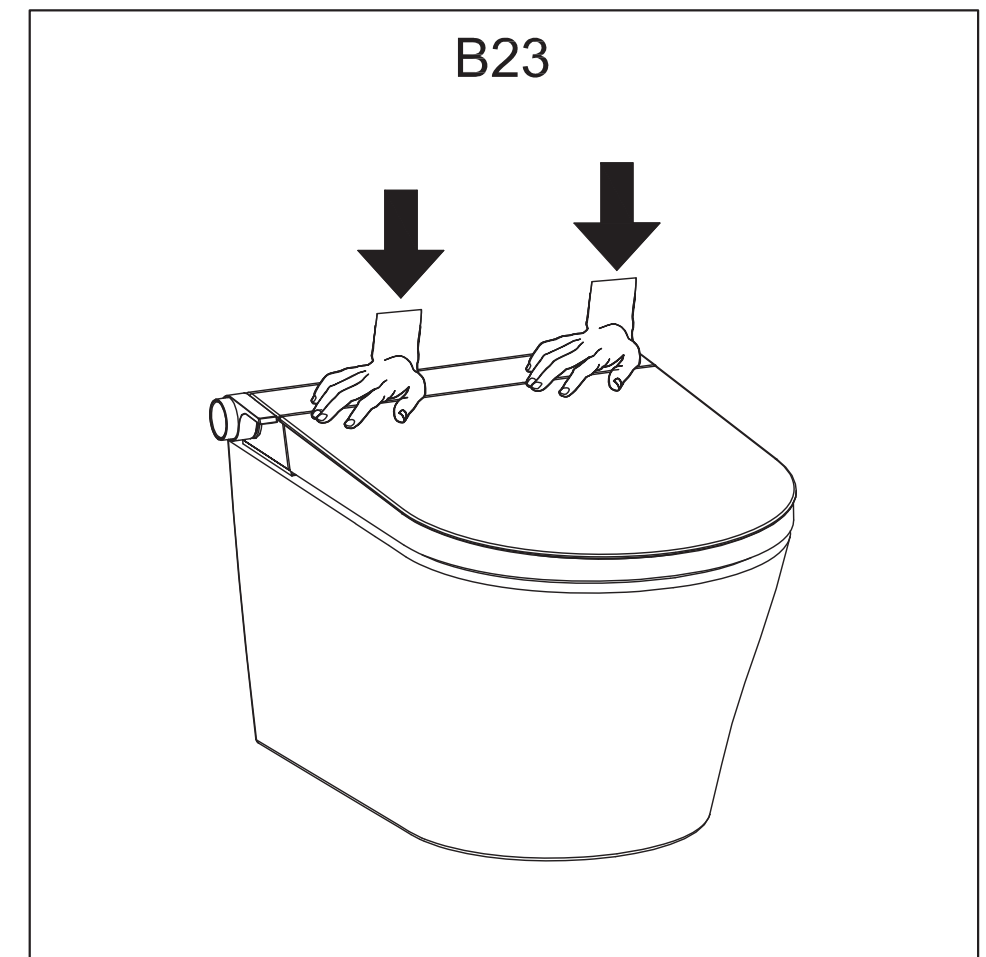
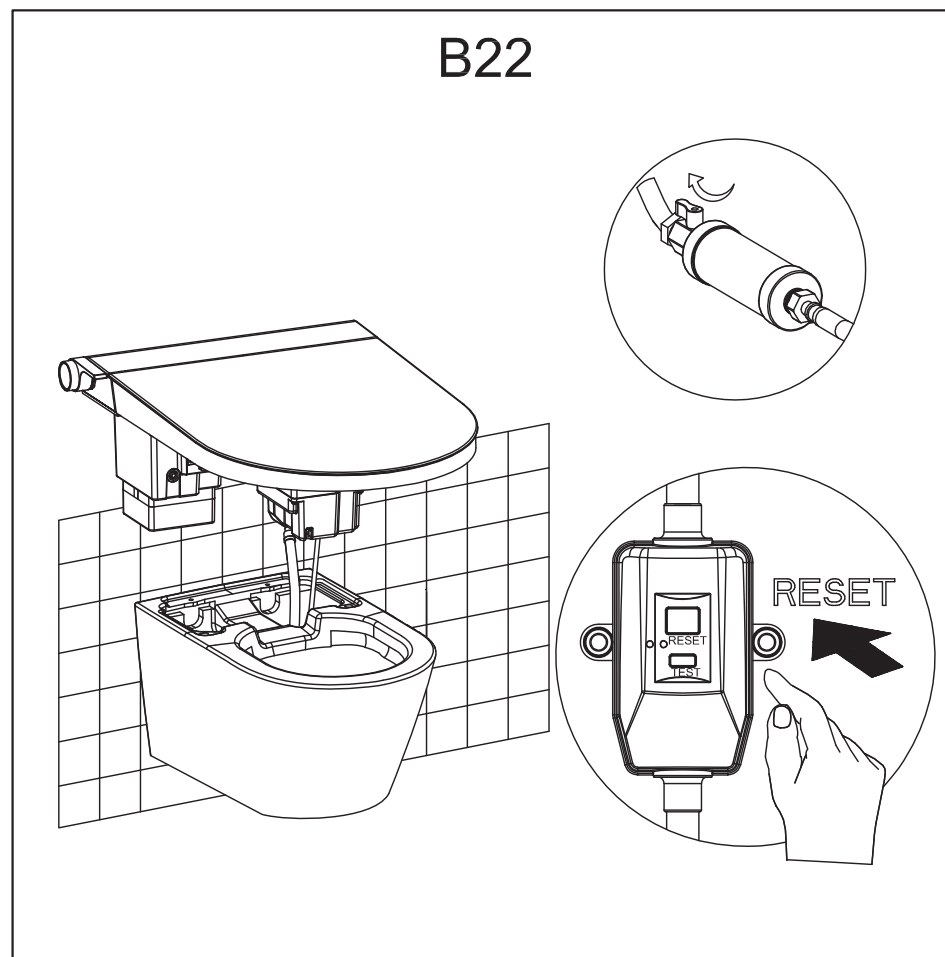
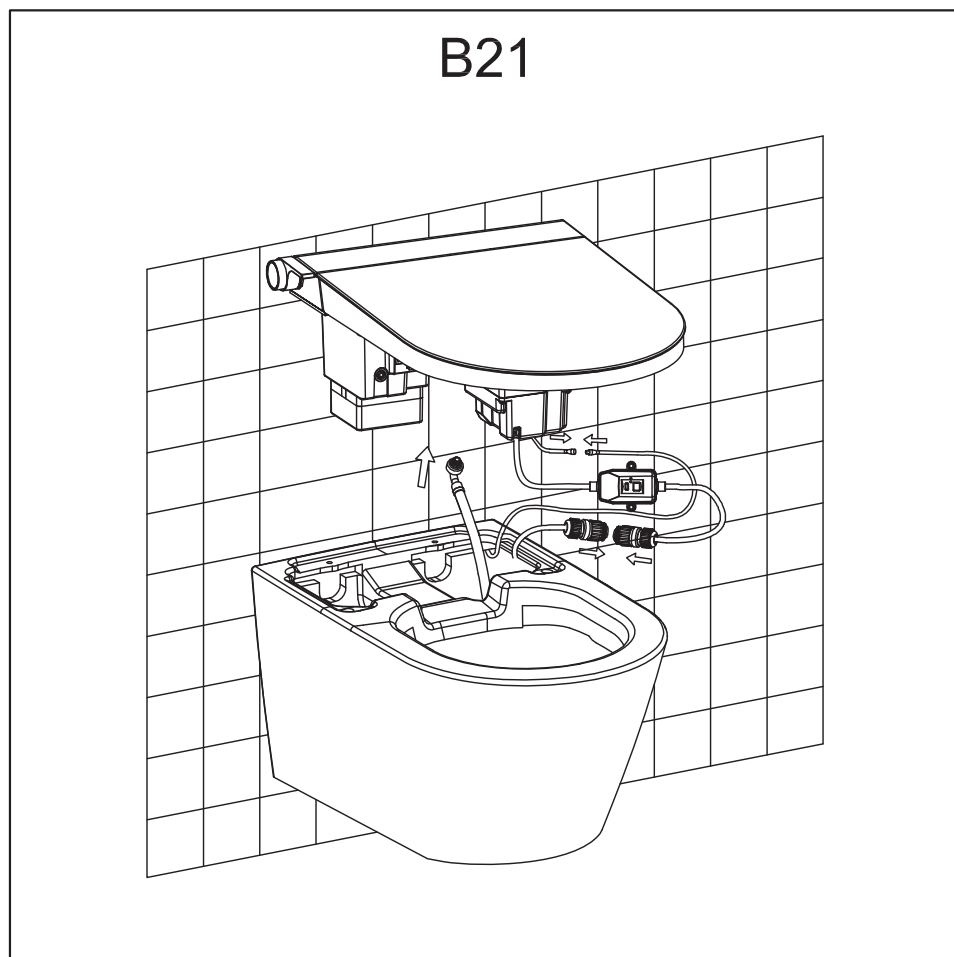
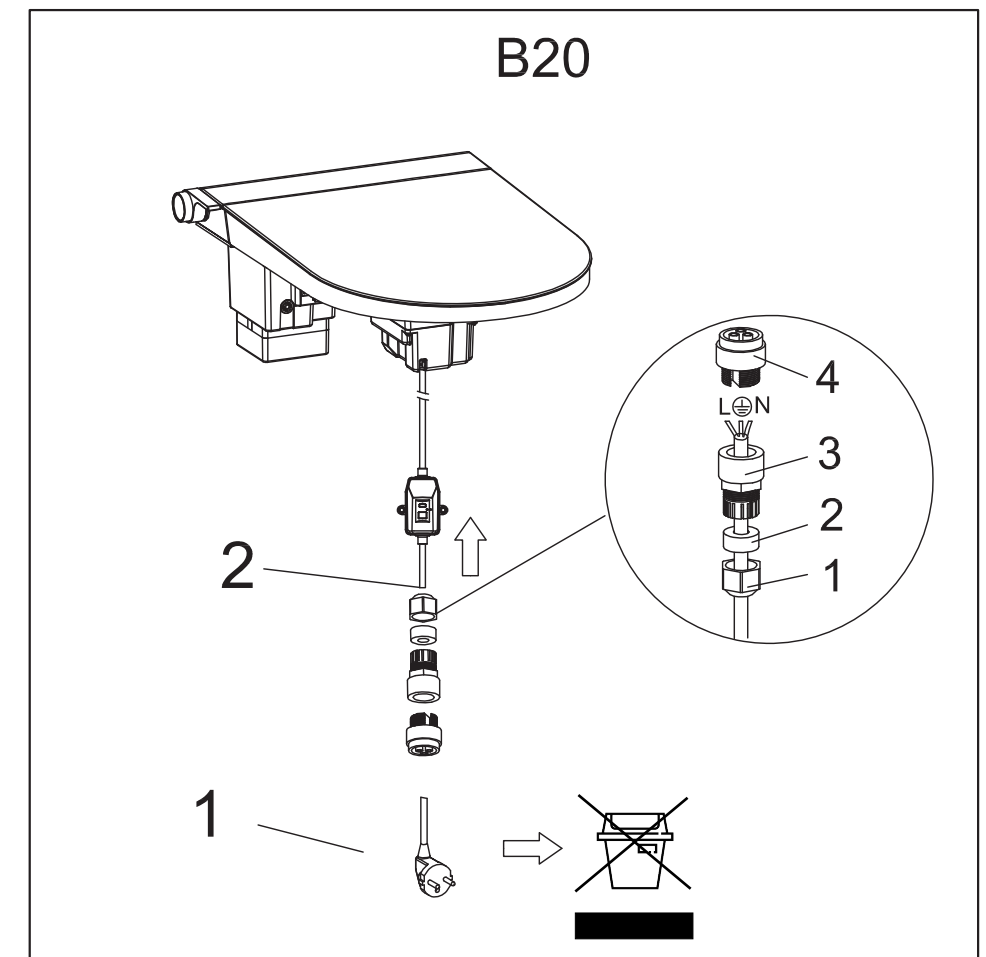
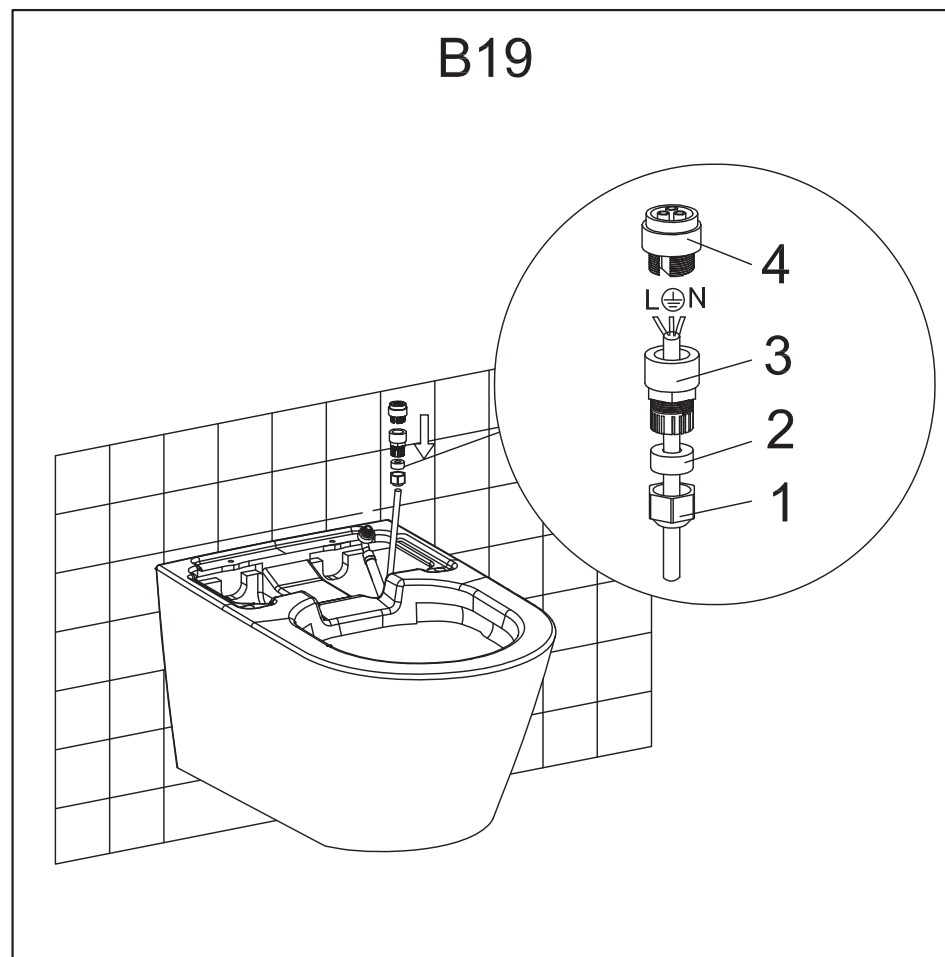
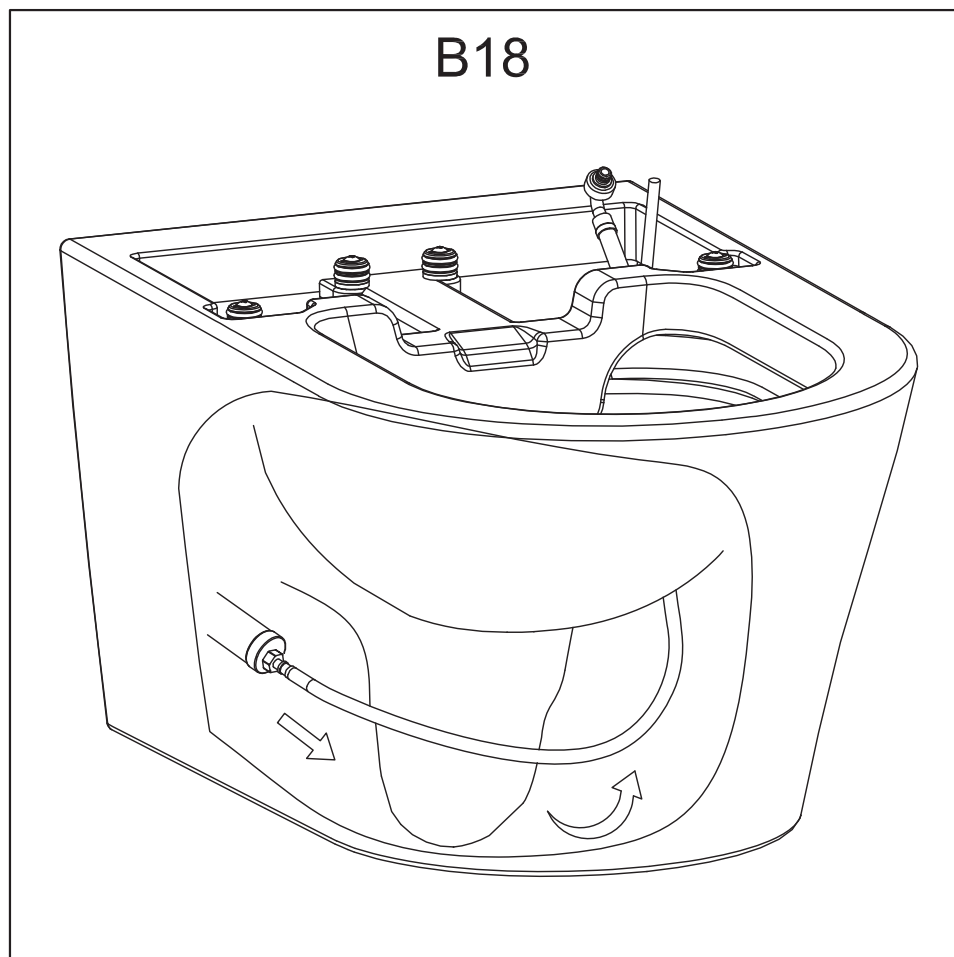

Install the Remote Control

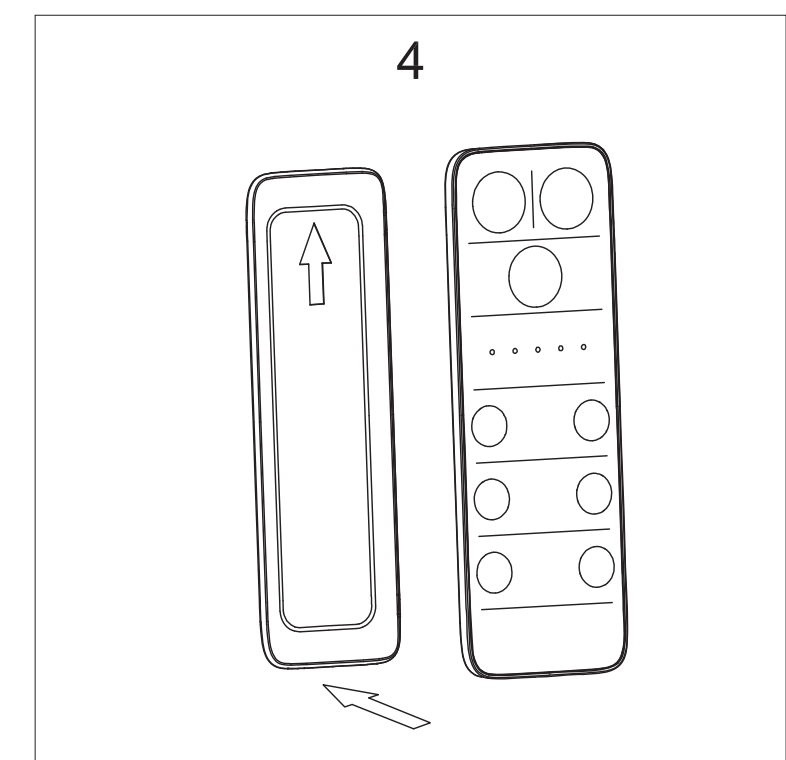
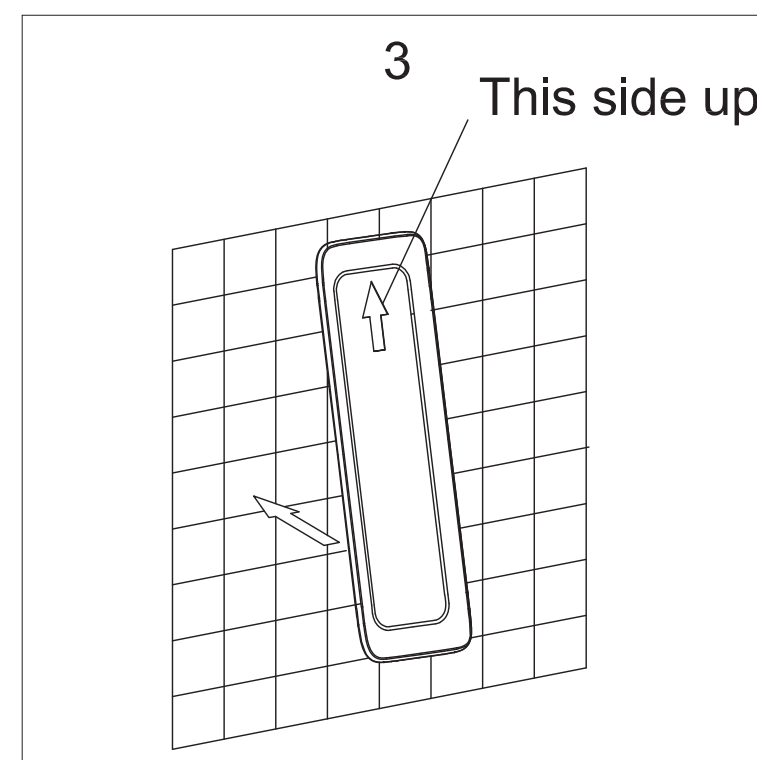
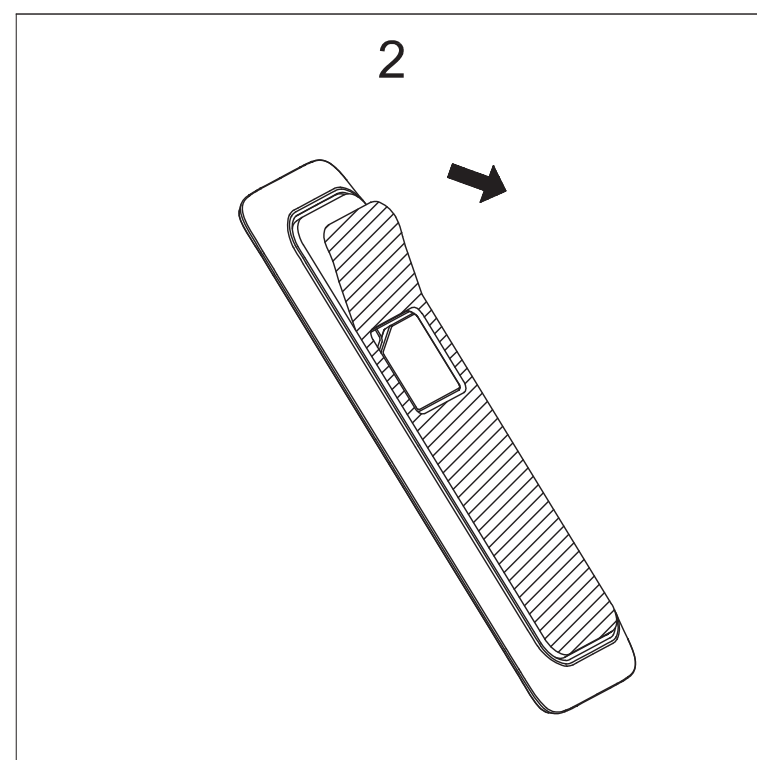
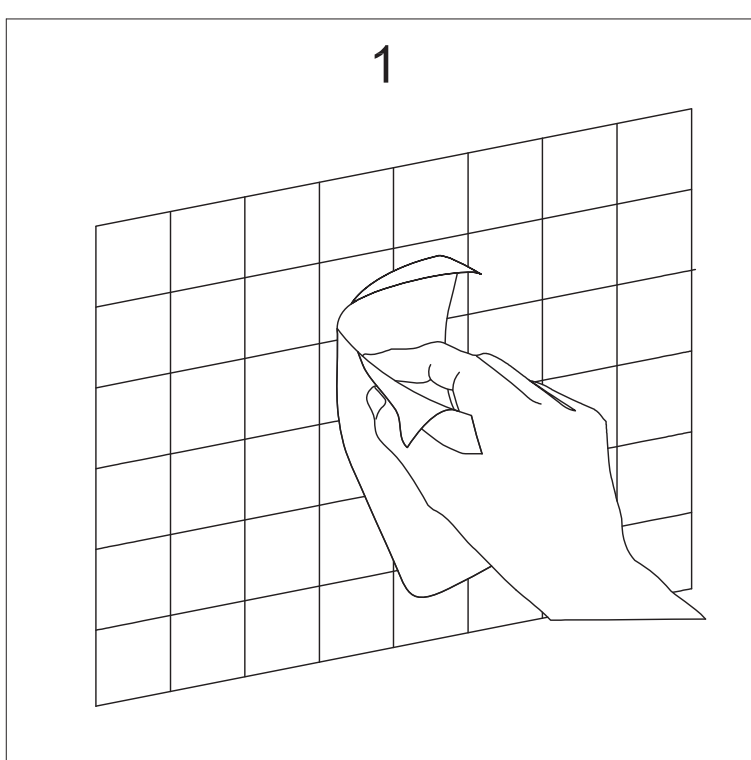
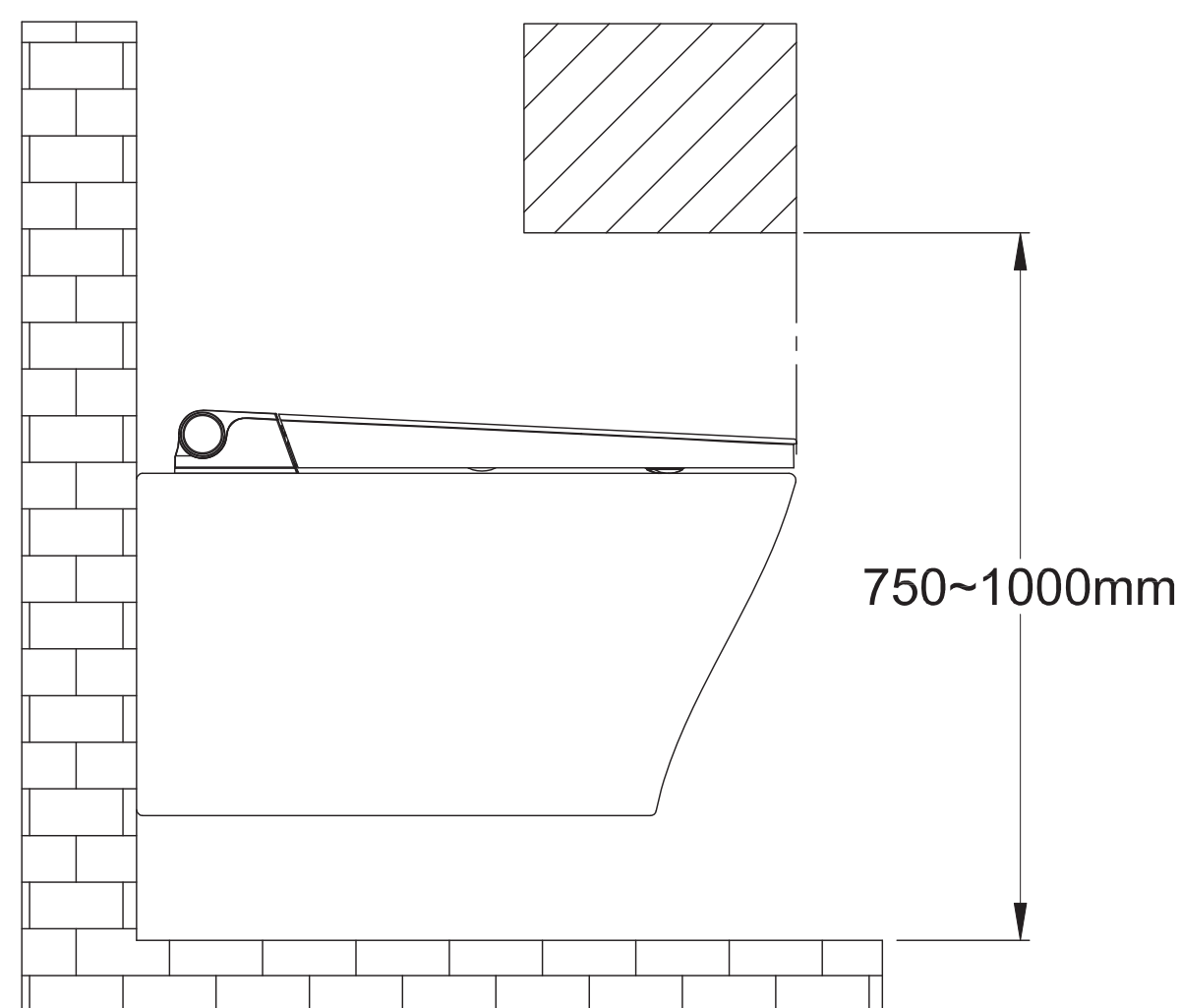

NOTE: Drawings may not exactly define contour of the product.

LIMITED WARRANTY COVERAGE

2-YEAR LIMITED WARRANTY

DeerValley products are made with quality materials and excellent craftsmanship to provide customers with a long-lasting product. If any defects in materials or craftsmanship are found under normal use within the first two years of delivery, DeerValley will provide replacement parts at no charge or, at its option, replace any product or part of the product deemed defective under normal installation, use, service, and maintenance. This warranty applies only to the original purchaser. Proof of purchase will be required to process any claims. **SCRATCHES ARE NOT COVERED UNDER WARRANTY.**

The manufacturer warrants this product to be free of manufacture defects during the above mentioned warranty time. Please keep a copy of the original invoice as proof of purchase.

DeerValley will, as its option, (1) repair or replace the defective part(s) or product(s) at no charge; (2) issue a refund of the original purchase price of the product(s) (Valid within 30 days from the date of delivery); or (3) issue a credit to be applied toward the purchase of a new DeerValley product shipping/delivery charges may apply and are in DeerValley sole discretion.

DeerValley recommends the installations to be made by a licensed, professional plumber. DeerValley will not be held responsible for any damage or product failure due to improper installation, misuse, or failure to use a licensed professional. DeerValley is not responsible for any removal or installation cost.

This limited warranty shall not apply to goods which have been subject to accident, negligence, improper installation, product abuse, product misuse, or use of cleaners containing abrasives, alcohol or other organic solvents, whether performed by a contractor, service company, or yourself, are excluded from this warranty.

DeerValley responsibility under this limited warranty is limited to only to replacement parts and no other costs. DeerValley will not be responsible for labor charges and/or damage incurred by installation, repair or replacement, nor for any indirect incidental or consequential damages, losses, injury or costs of any nature relating to this product Except as provided by law, this limited warranty is in lieu of and excludes all other warranties, conditions, and guarantees, whether expressed or implied, statutory or otherwise, including without restriction those merchantability of fitness for use.

RESPONSIBILITIES OF OTHERS

Inspecting the unit prior to installation is the responsibility of the installer or building contractor who acts on behalf of the user. They are responsible for ensuring the unit is free of defect or damage.

Notices are placed on and in the unit and on the shipping carton advising the installer of this responsibility.

In the event of a problem, the unit must not be installed. DeerValley is not responsible for failures or damage that could have been discovered, repaired, or avoided by proper inspection and testing prior to installation.

Damage occurring in transit is the responsibility of the carrier. The user or installer **MUST** open the crate and inspect the unit for damage when it is delivered. If damage is discovered, it must be reported immediately to the seller and the carrier in writing, and an inspection requested. Failure of the carrier to respond should be reported to the seller and the carrier. Your freight claims should be filed promptly thereafter.

LIMITATIONS AND EXCLUSIONS

This warranty does not cover instances of negligence, misuse, abuse, improper installation, carelessness, accident, hard water or mineral deposits, exposure to corrosive materials, misapplication, damages caused by improper maintenance, alteration of the product, or failure to follow care or installation instructions enclosed with your product. This warranty is void if the DeerValley is subject to alteration, or if repairs are attempted by anyone other than an authorized agent of DeerValley. This warranty does not extend to plumbing or components installed by dealers, installers or by any party other DeerValley.

DeerValley will not be liable for loss of use of the DeerValley inconvenience, or any other incidental or consequential costs, expense or damages. Please note that some states do not allow the exclusion or limitation of incidental damages.

DISCLAIMER

Except as expressly provided, there shall be no warranty or obligation, express or implied, oral or statutory. No dealer or other person has the authority to make any warranties or representations concerning DeerValley or its products. In no event shall DeerValley be held responsible for any such warranties or representations.

WARRANTY SERVICE

NOTE: When requesting warranty, be sure to have the following:

- Copy of original invoice
- Date of installation
- Description and pictures of defect
- Model number or description of model

To obtain warranty service and replacement part, please contact DeerValley Customer Service. DeerValley will determine whether to repair or replace your product, issue a refund, or issue a credit.

Français



Remarques avant l'installation:

- Vérifiez que toutes les pièces sont présentes et que les toilettes n'ont pas été endommagées pendant le transport. Ensure water inlet and outlet sizes match specifications.
- Assurez-vous que les raccords d'eau correspondent aux spécifications.
- Confirmez que la surface d'installation est plane et stable.
- Vérifiez la tension d'alimentation et prévoyez une prise.
- Respectez les codes de plomberie et de construction locaux.
- L'installation doit être réalisée par un professionnel.

Recommandations générales:

Lisez attentivement les instructions d'installation et d'entretien avant d'installer les toilettes. Utilisez les outils appropriés et portez toujours un équipement de protection individuelle adapté.

**Pour toute question ou préoccupation,
veuillez nous contacter :**

+44 7883 319408
service@deervalleybath.com

Liste des pièces

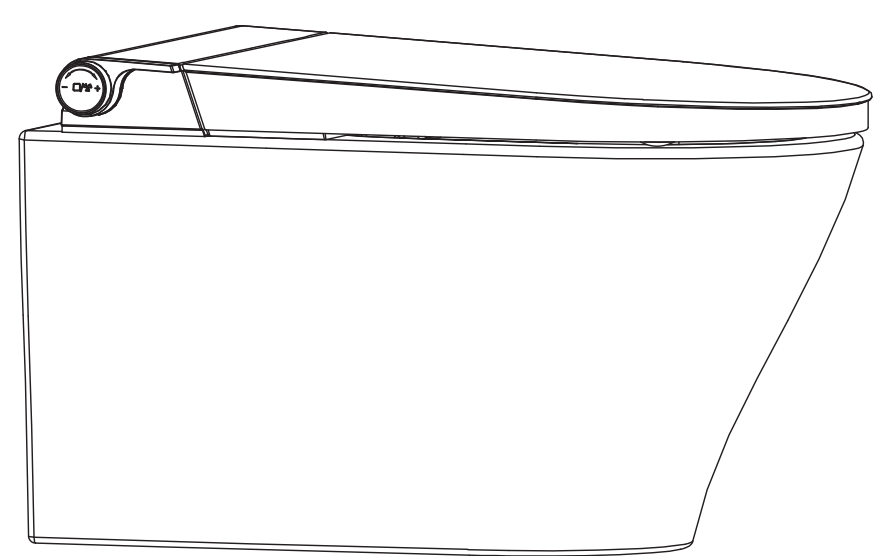

Cuvette de toilette

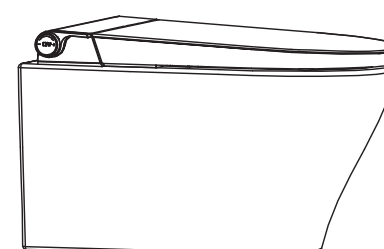

Manuel
d'utilisation

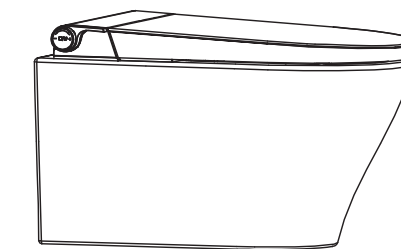

Instructions
d'installation

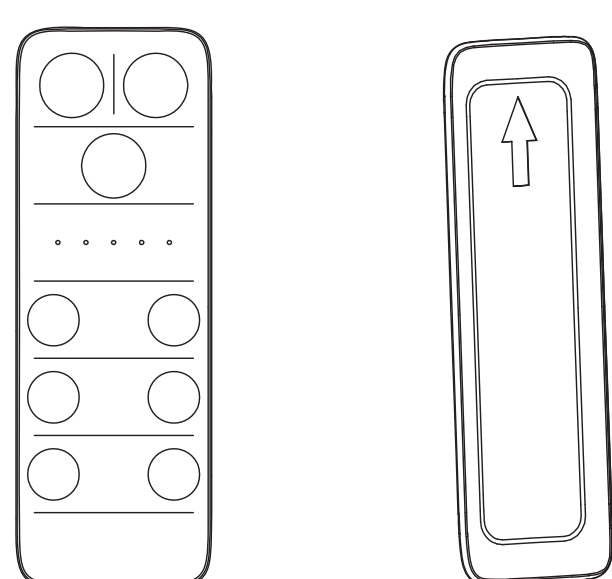

Télécommande / Support
(piles non incluses)

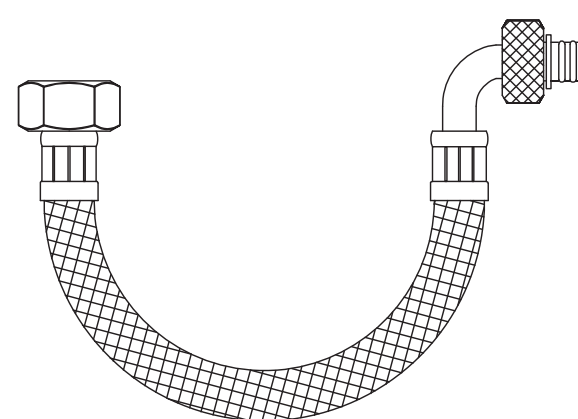

Tuyau d'arrivée
G1/2"-3/8"

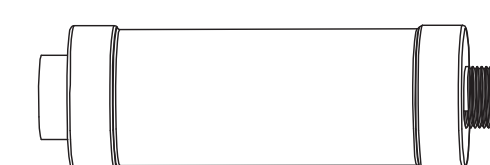

Filtere

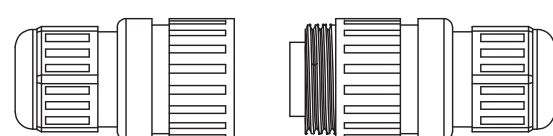

Raccord

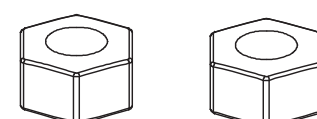

Écrous de fixation murale



Rondelles de
fixation murale

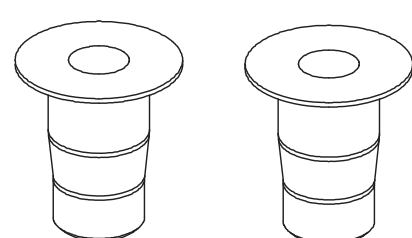

Douilles de boulon
de fixation latérale

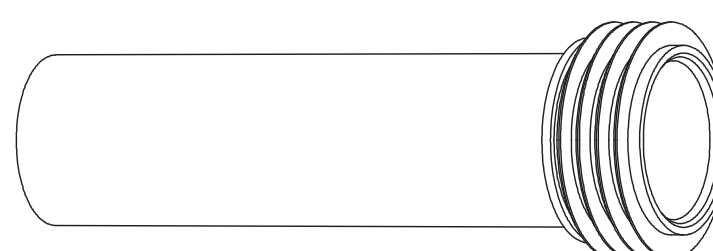

Tuyau de chasse et joint

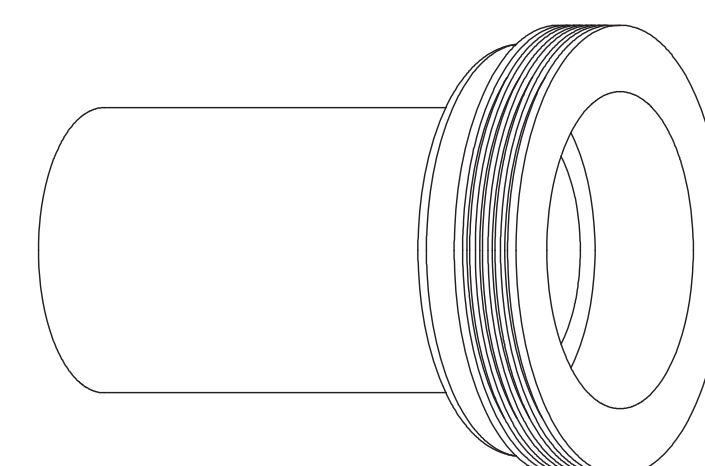

Tuyau d'évacuation
et joint

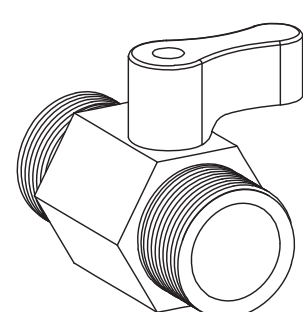

Robinet d'arrêt

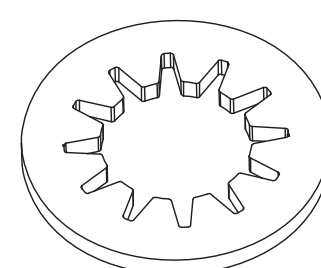

Réducteur de débit

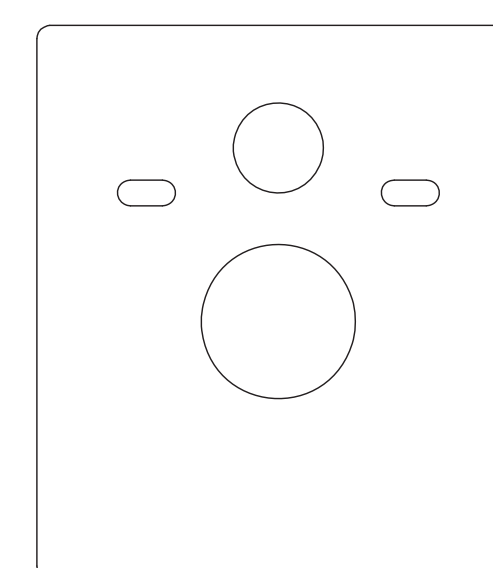

Coussin mural

REMARQUE : Les dessins peuvent ne pas représenter avec précision le contour exact du produit.

Outils nécessaires (non inclus)

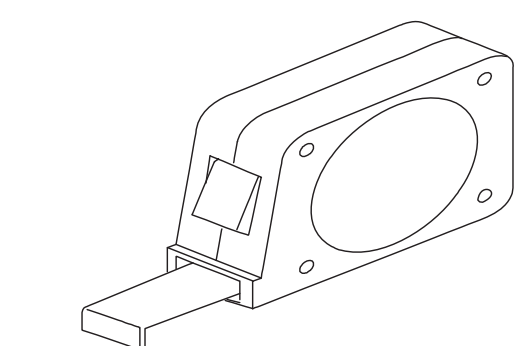

Mètre ruban

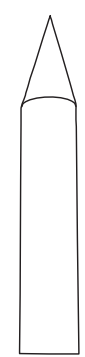

Crayon

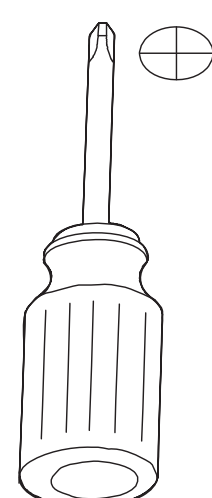

Tournevis
cruciforme

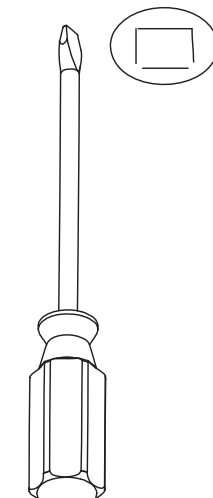

Tournevis
plat

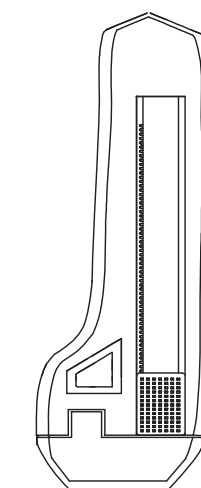

Couteau

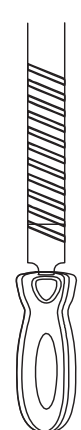

Lime

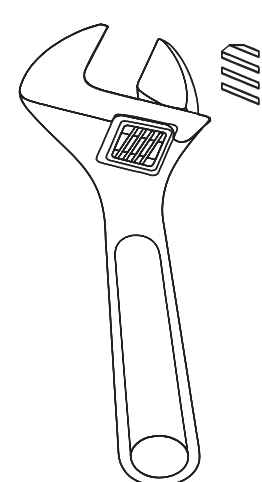

Clé à
molette

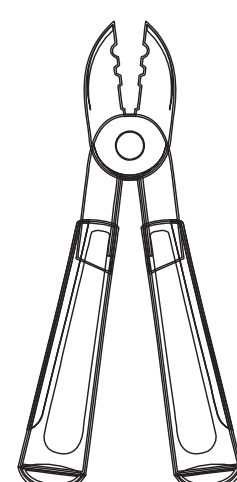

Pince à
dénuder

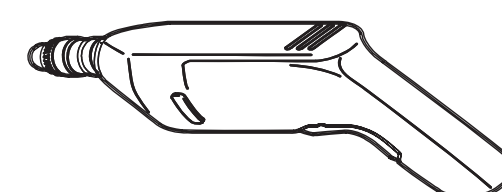

Perceuse
électrique

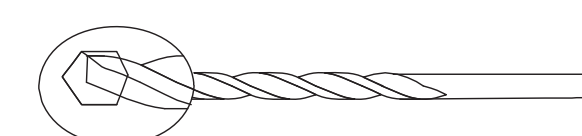

Foret de 6 mm de
diamètre

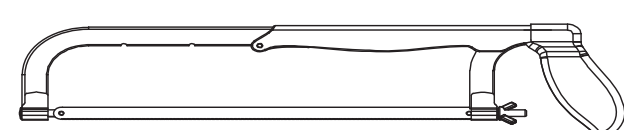

Scie à métaux



Règle



Niveau à bulle

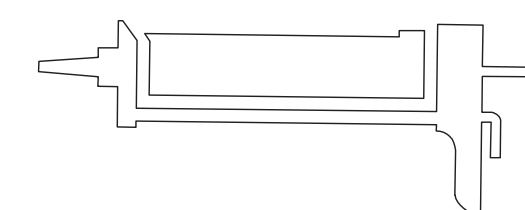

Mastic d'étanchéité

Avant l'installation

Installation du filtre

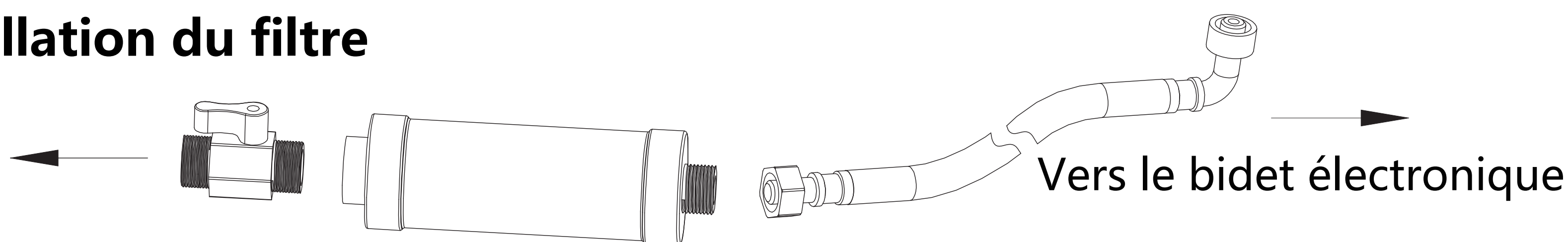

REMARQUE

Si le volume d'eau du réservoir de chasse est trop élevé, il est nécessaire d'installer un limiteur de débit.

Après installation du limiteur, si la cuvette ne se lave pas correctement, veuillez couper une ou plusieurs dents du limiteur.

Couper

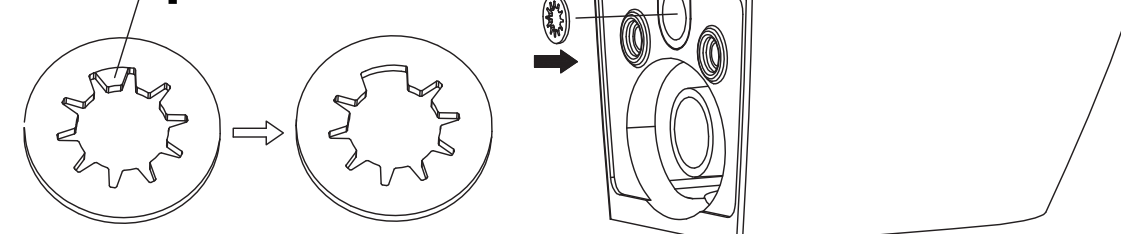

REMARQUE : Les dessins peuvent ne pas représenter avec précision le contour exact du produit.

Mode d'installation A

- Avant l'installation, assurez-vous que le robinet d'angle et l'alimentation électrique sont disponibles dans la zone d'installation des toilettes.



DANGER

Ces opérations doivent être effectuées par un personnel qualifié.

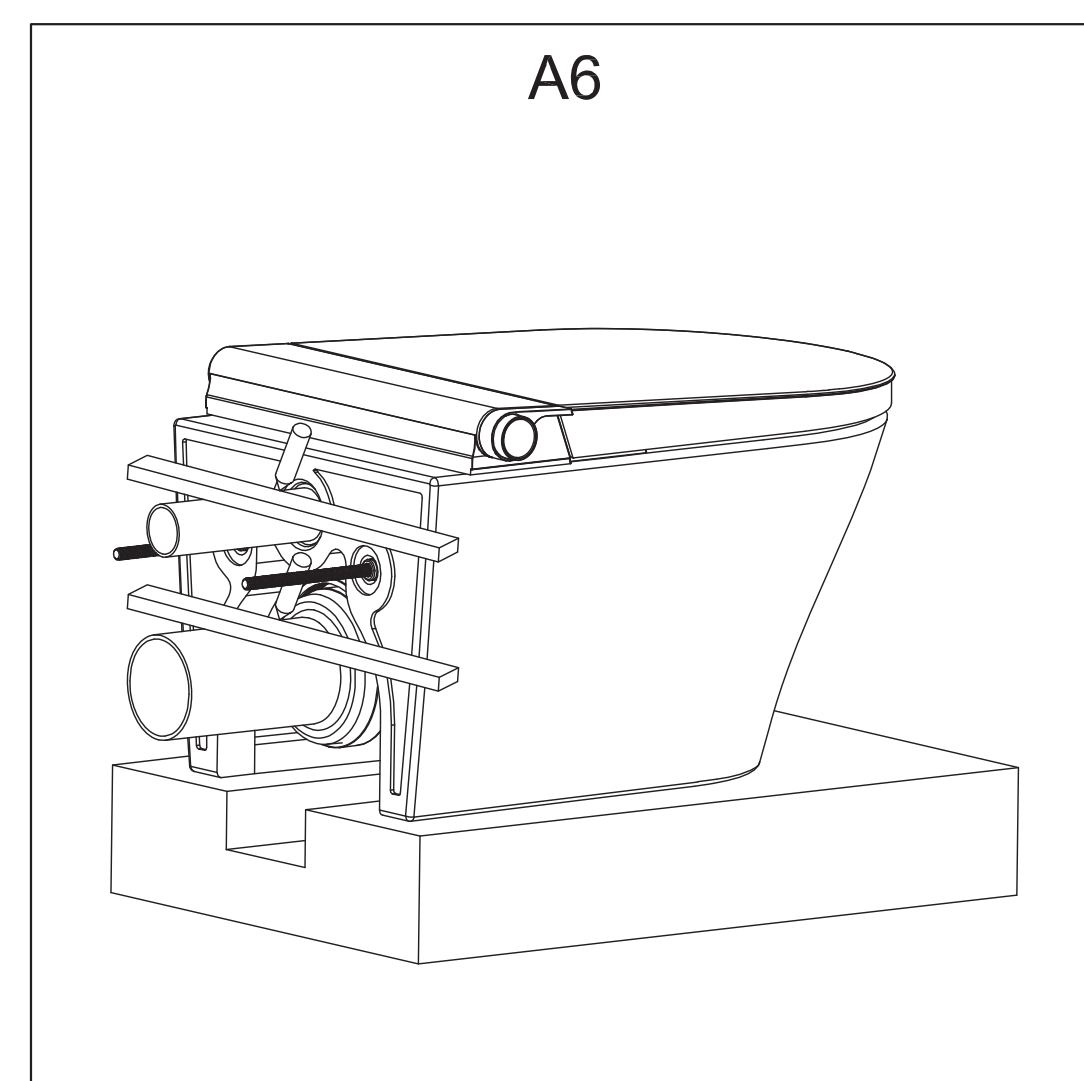
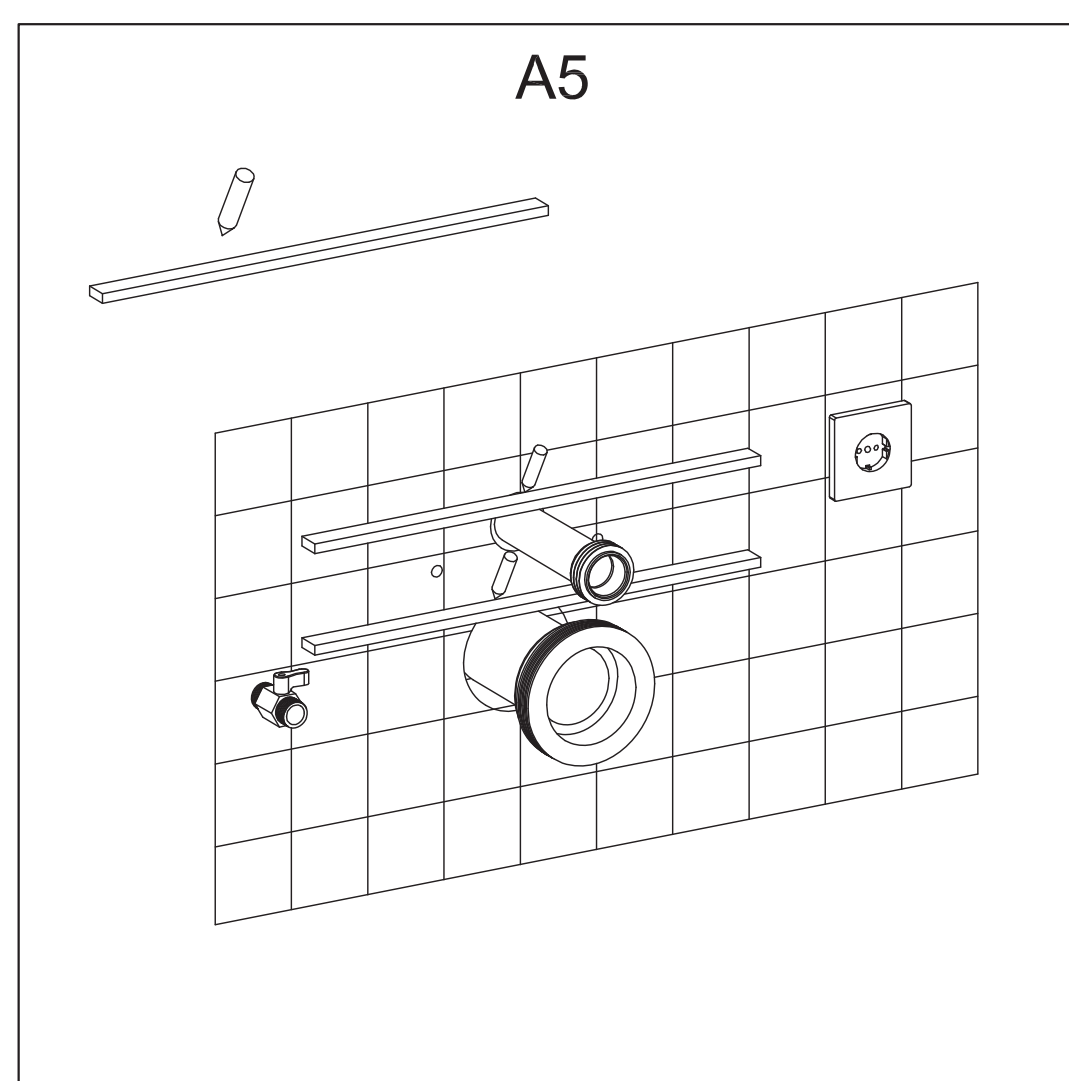
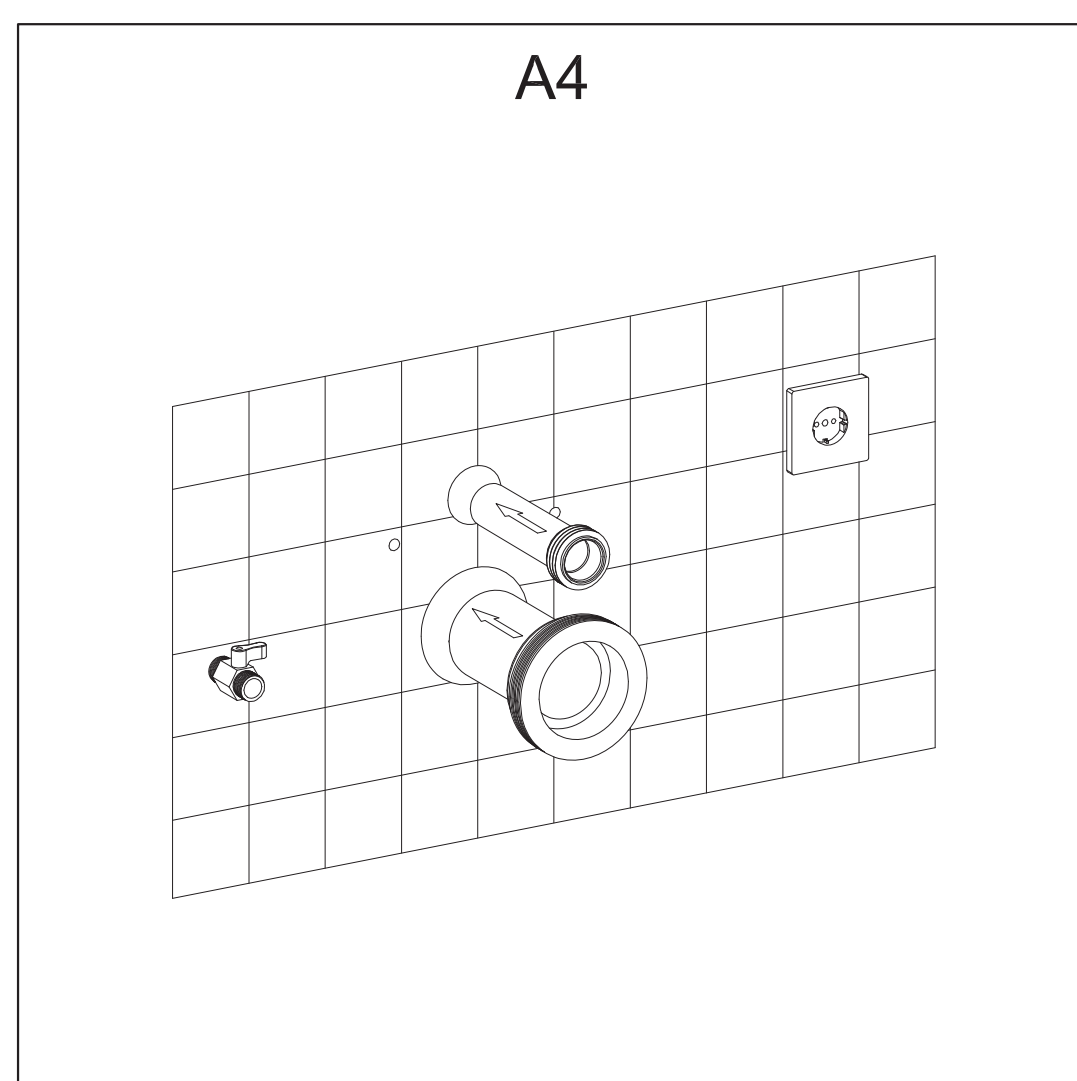
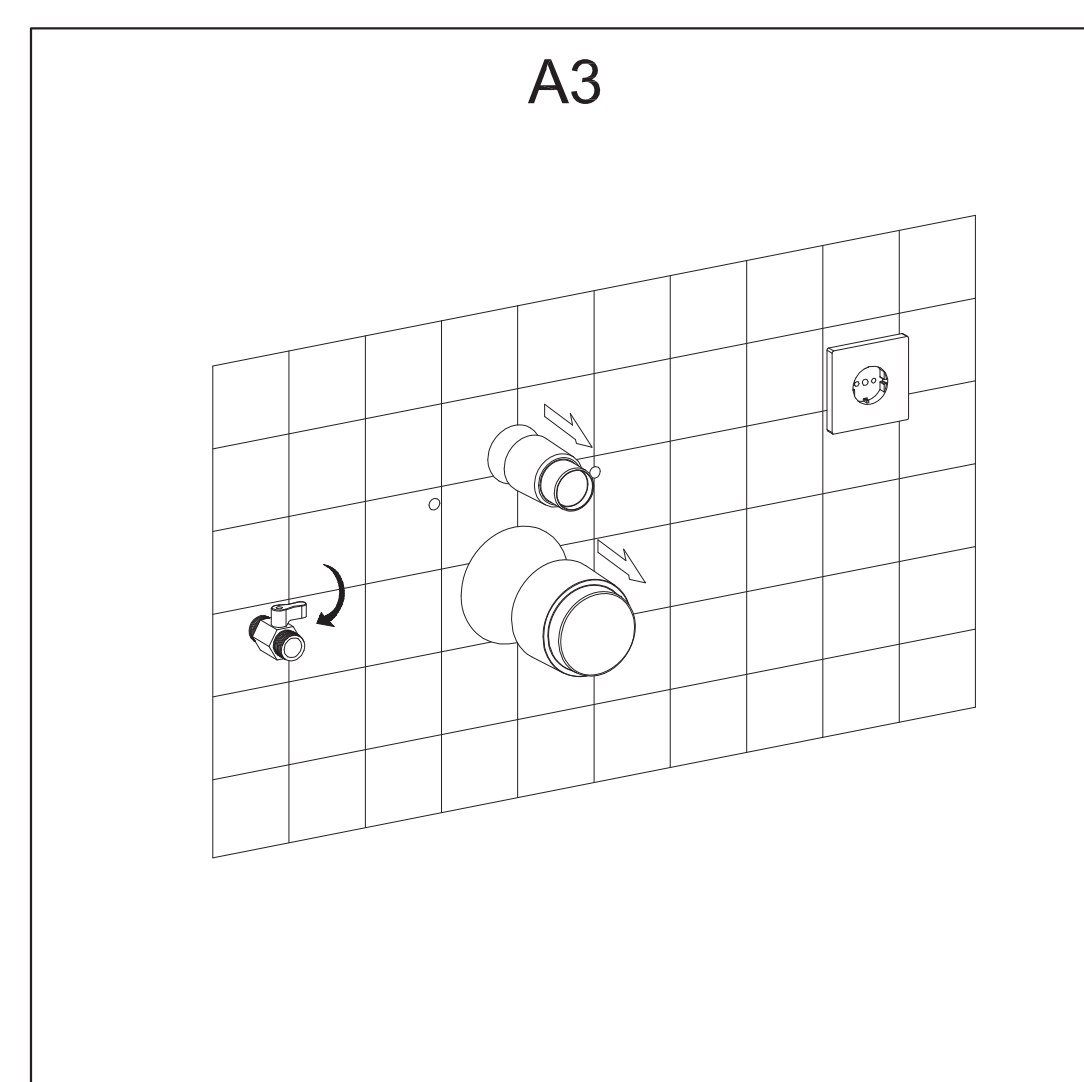
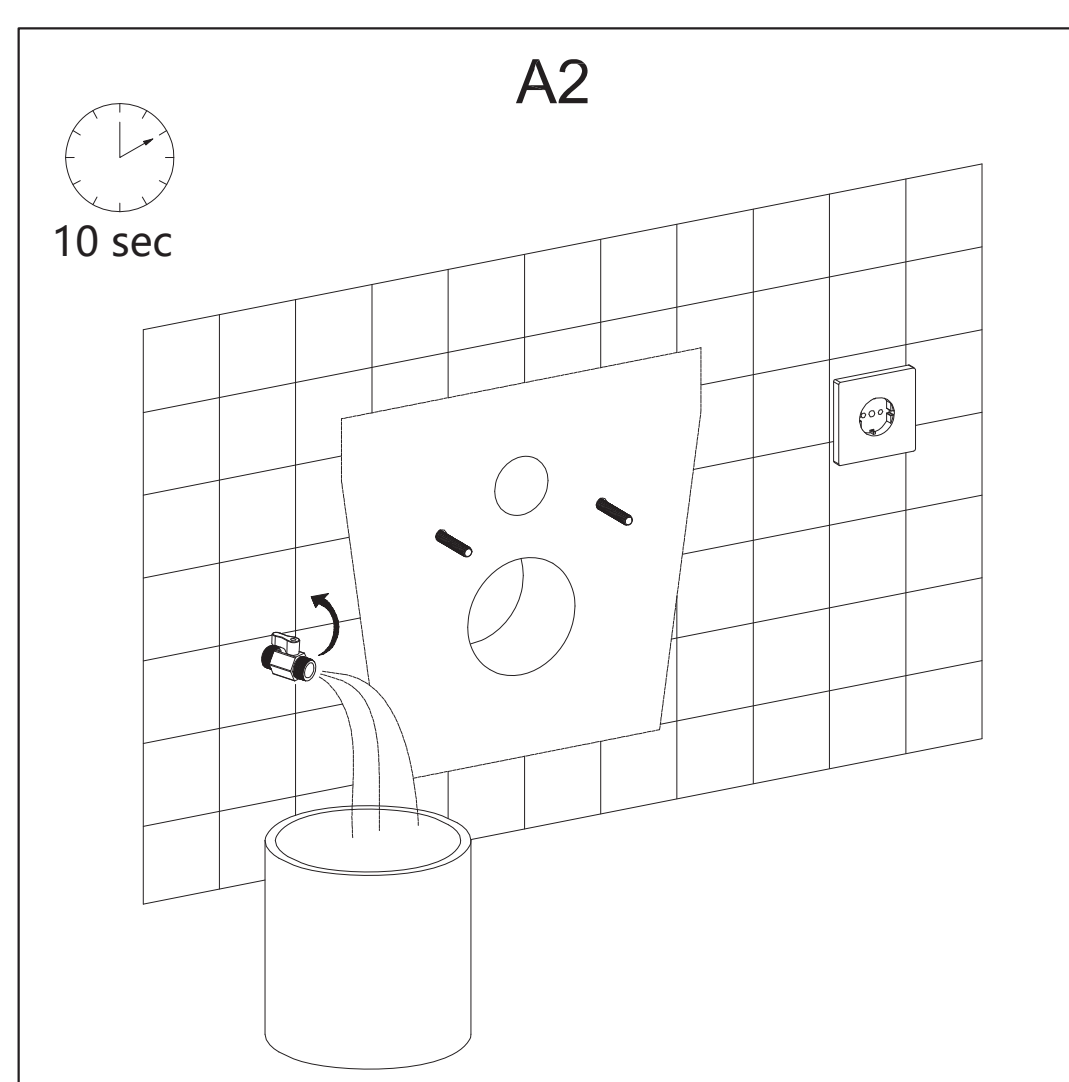
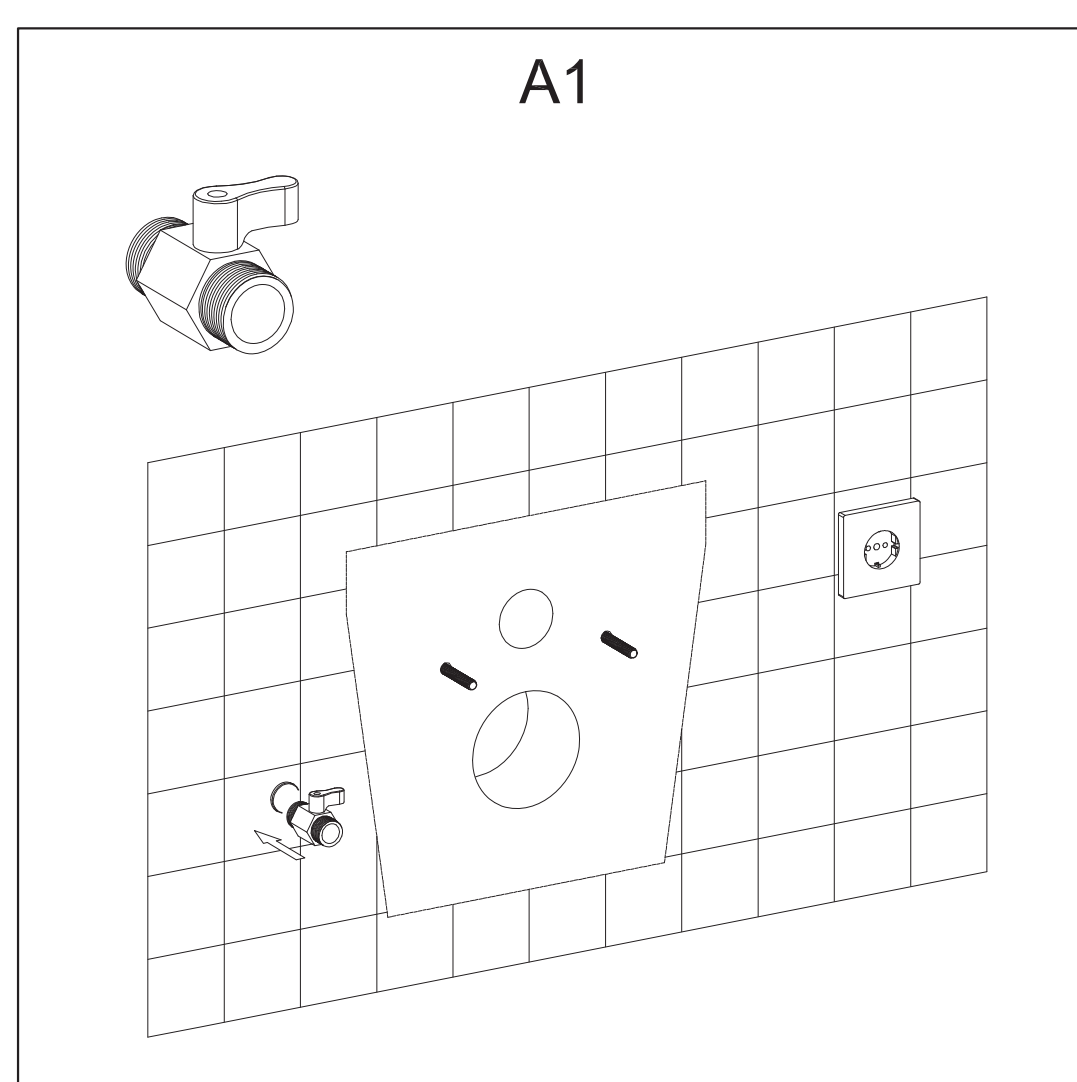
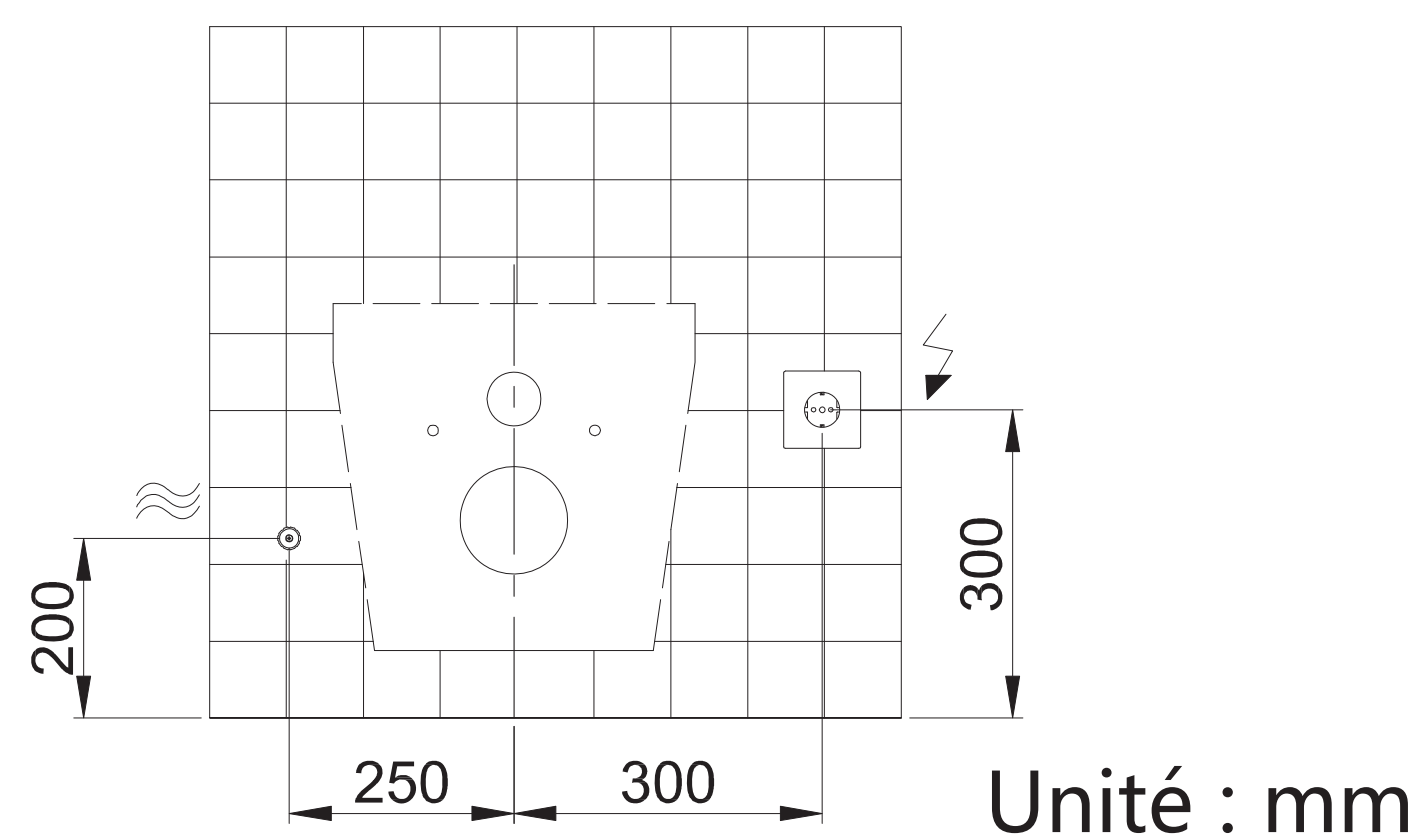

REMARQUE : Les dessins peuvent ne pas représenter avec précision le contour exact du produit.

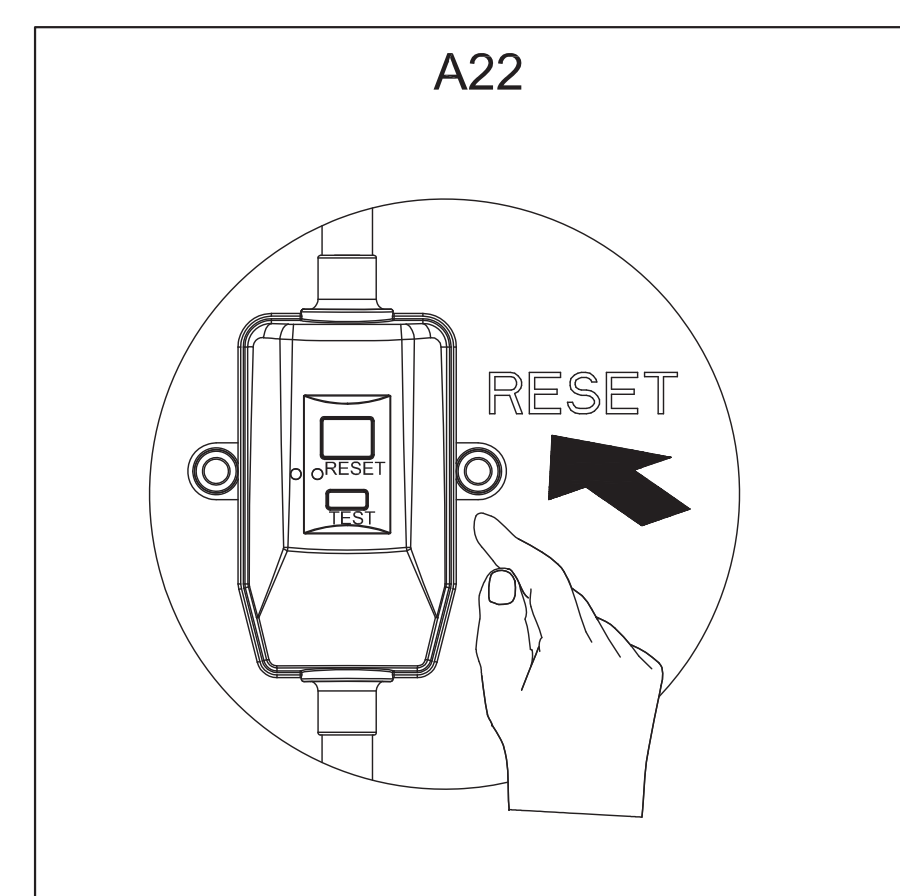
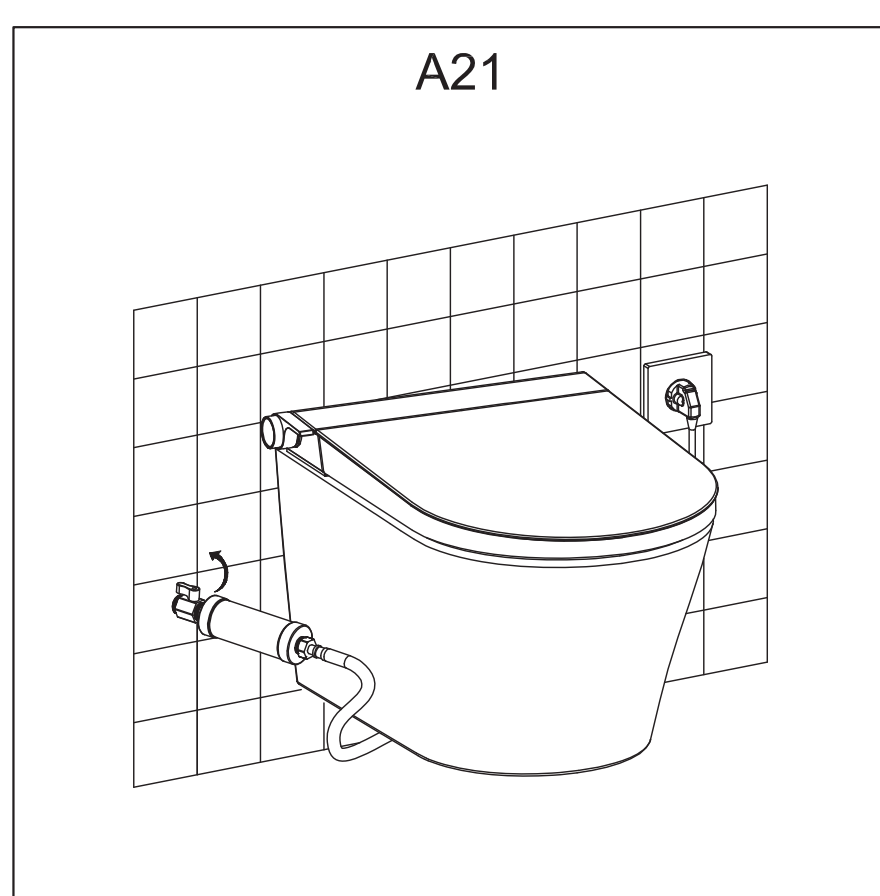
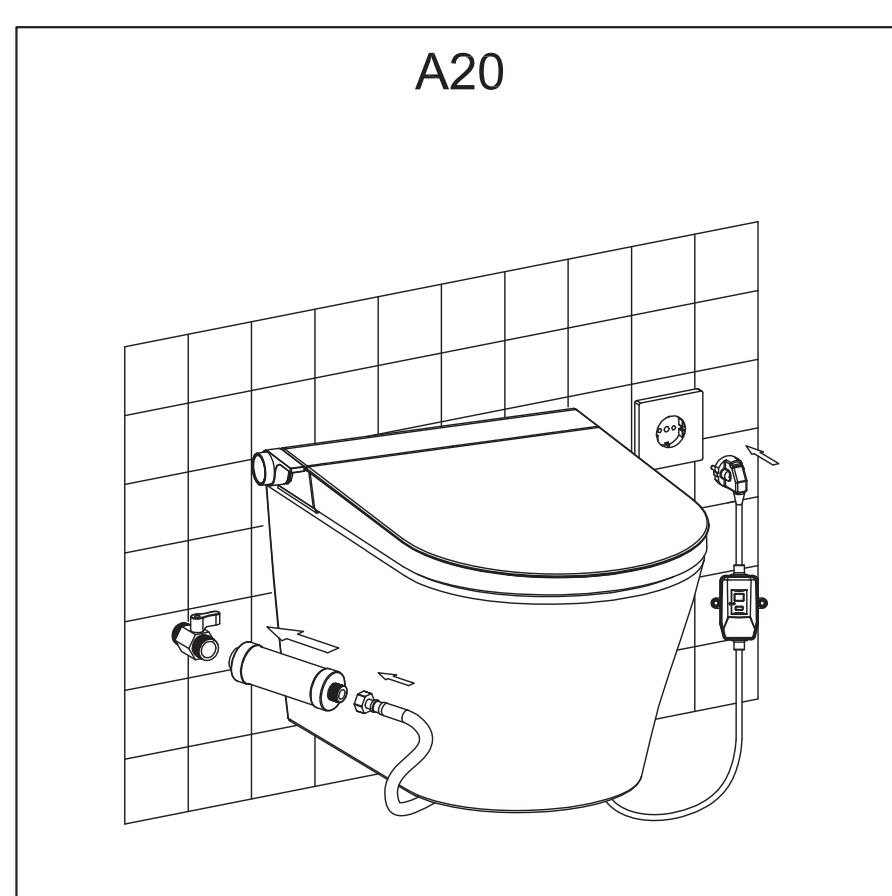
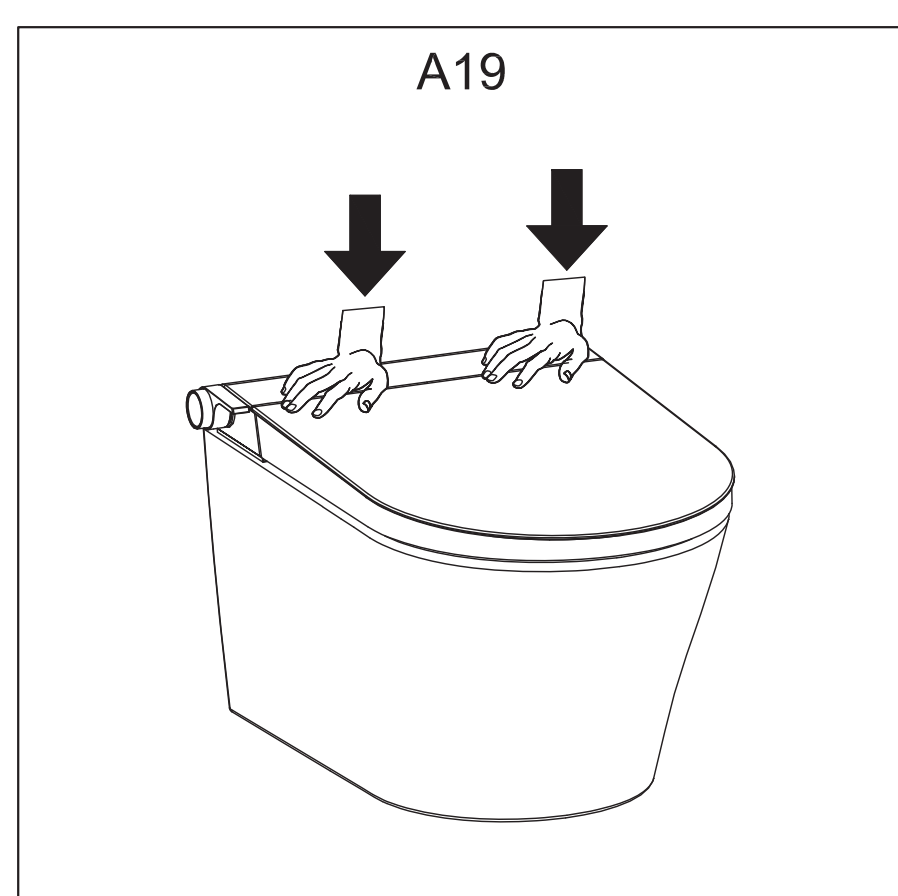
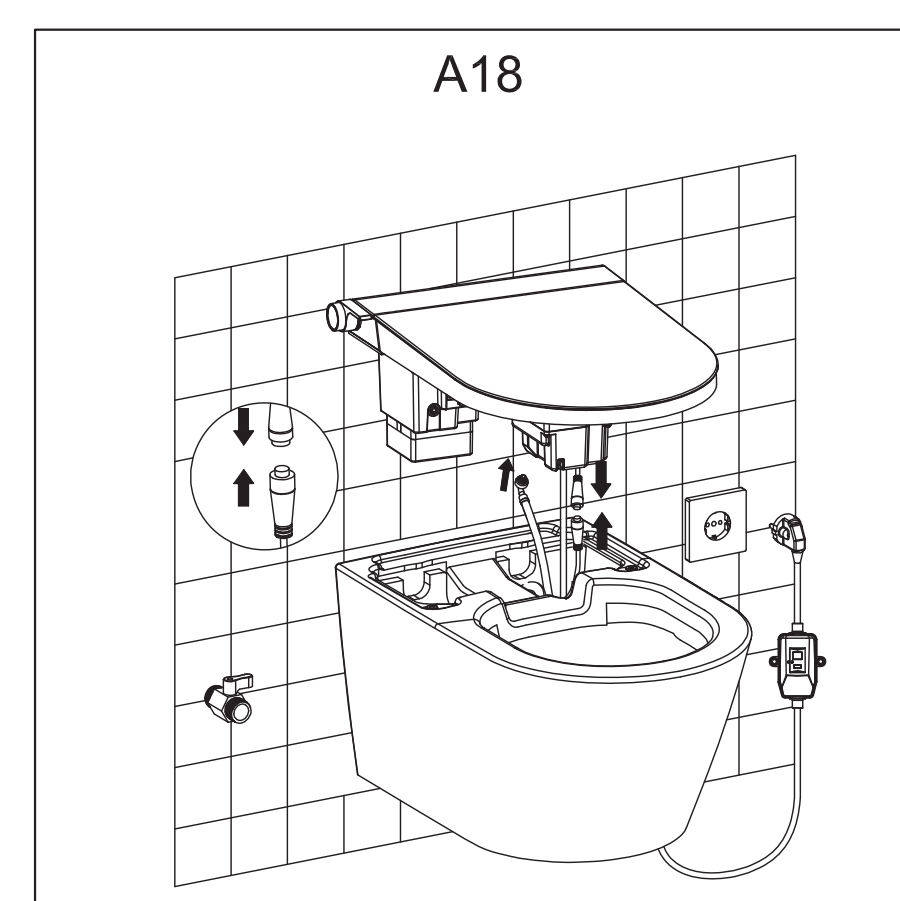
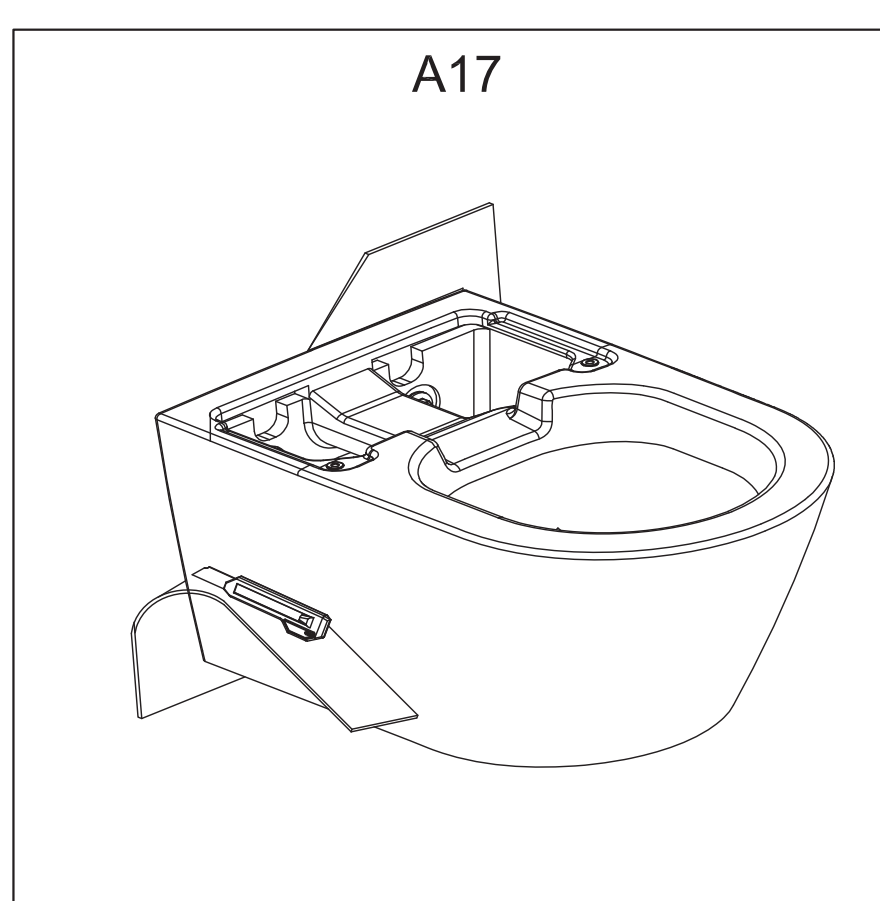
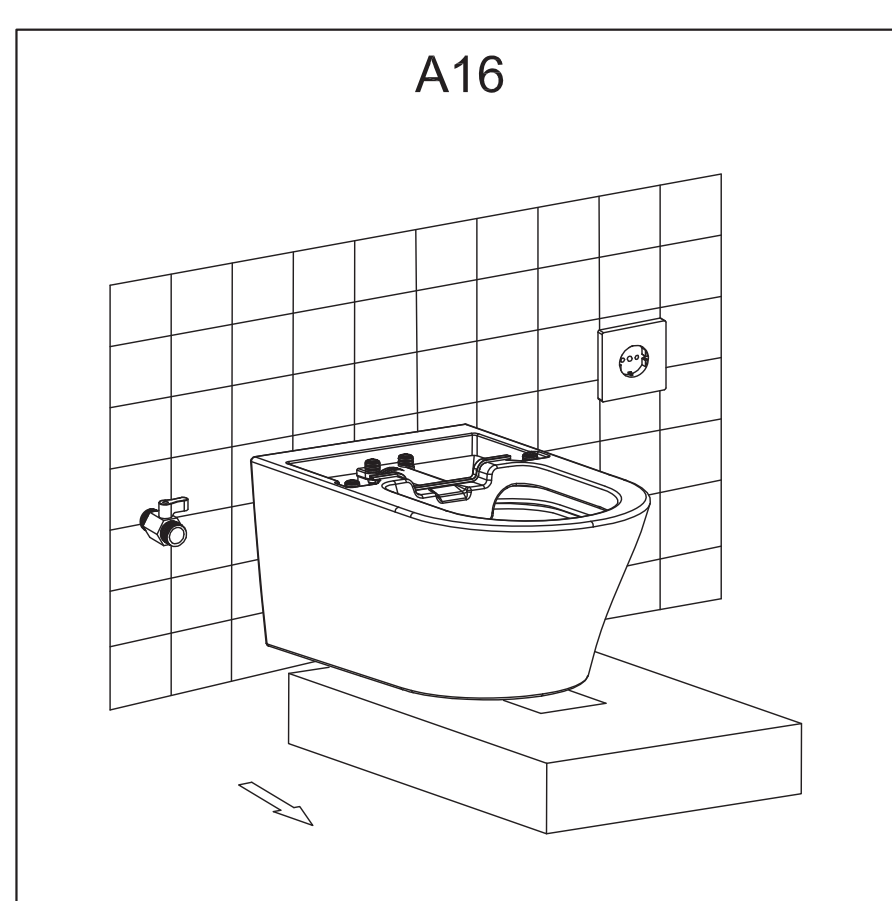
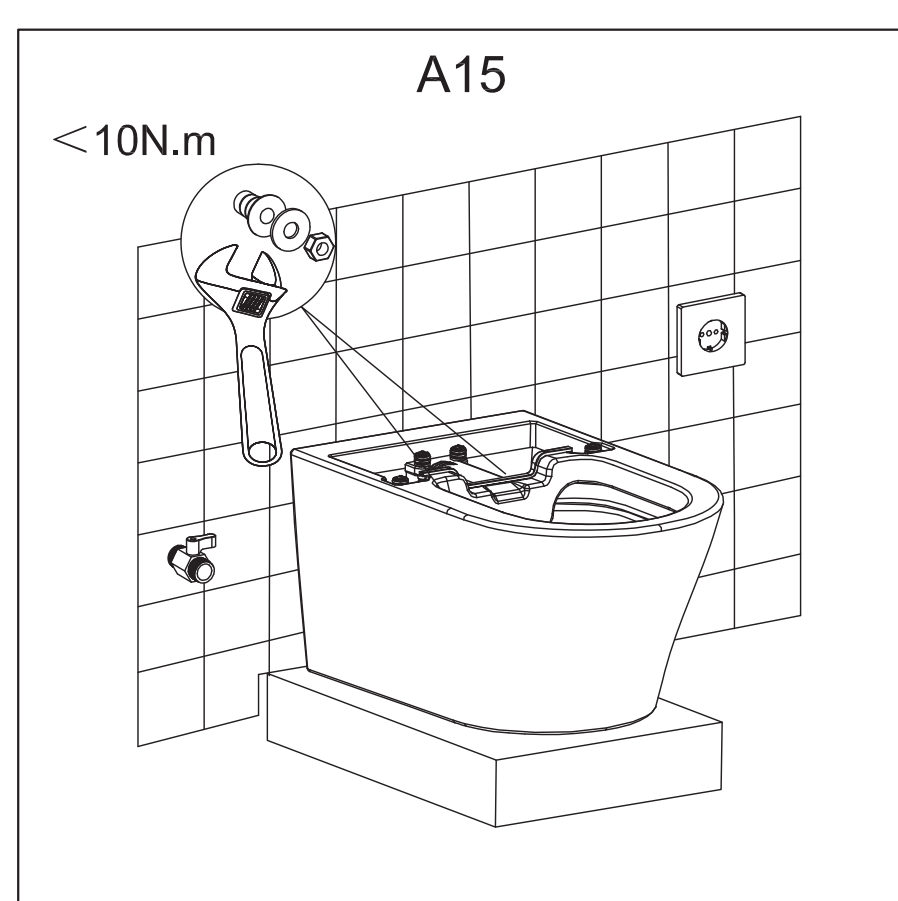
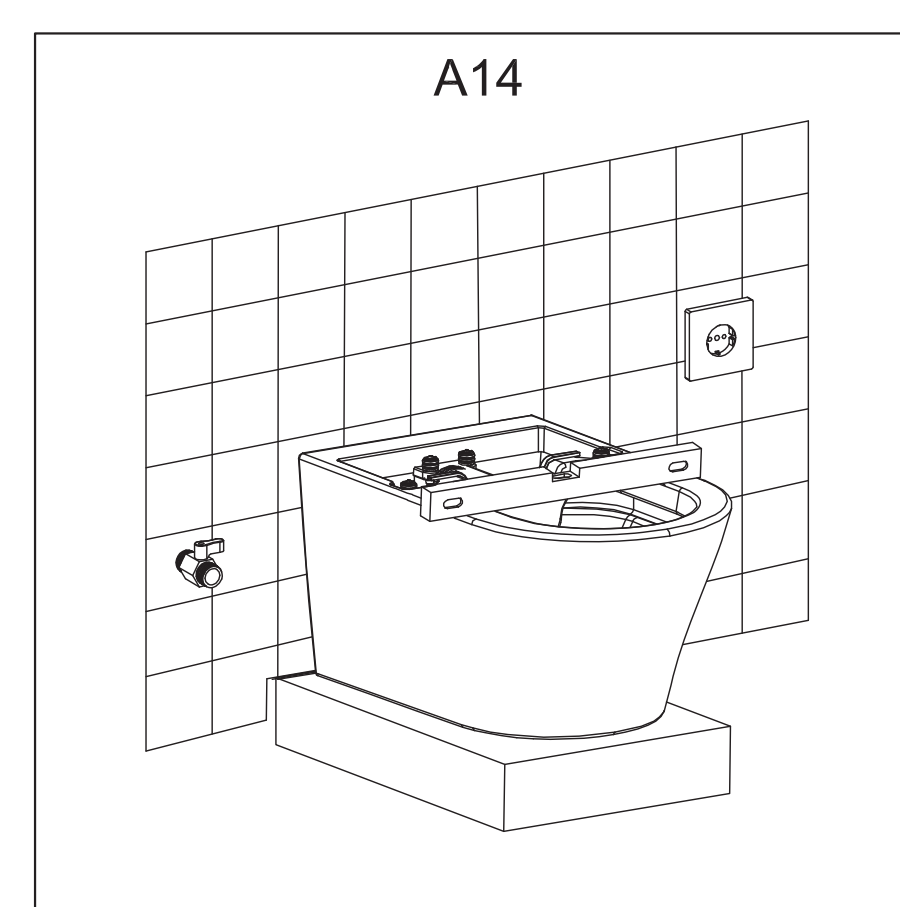
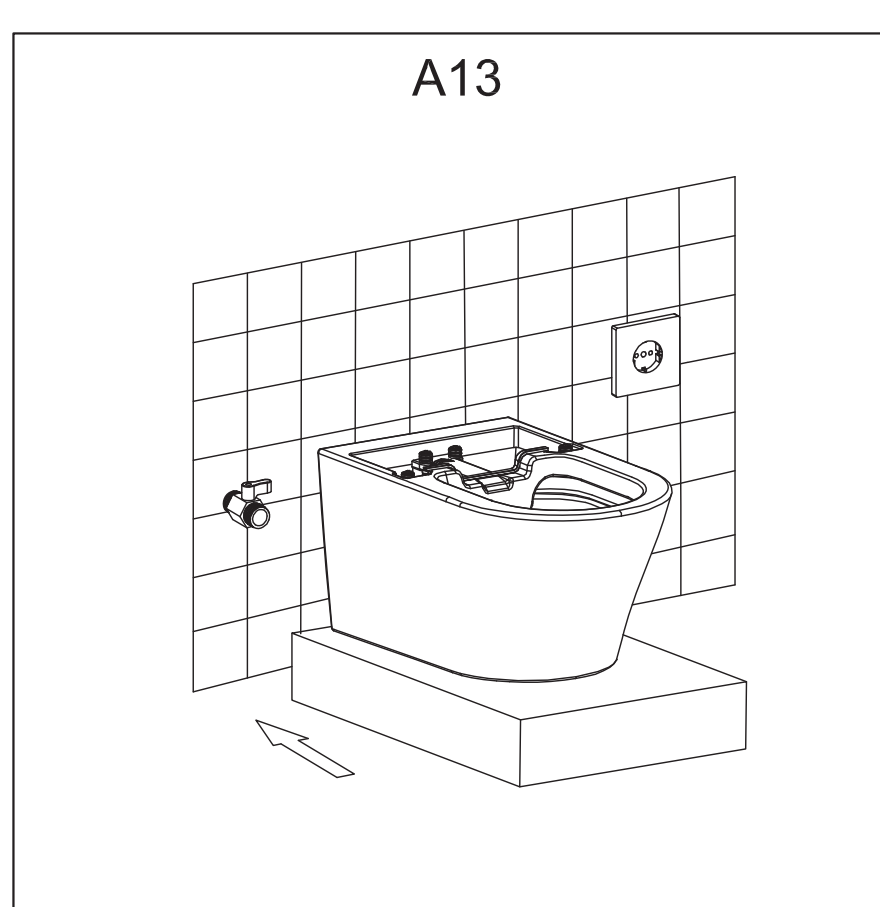
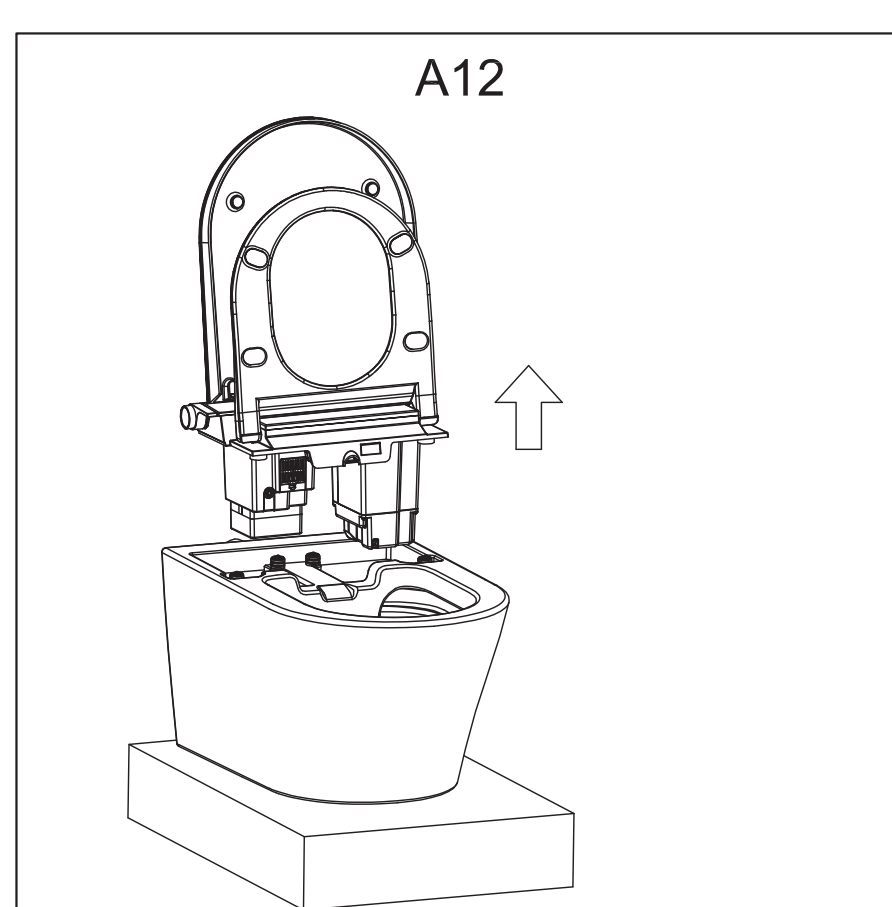
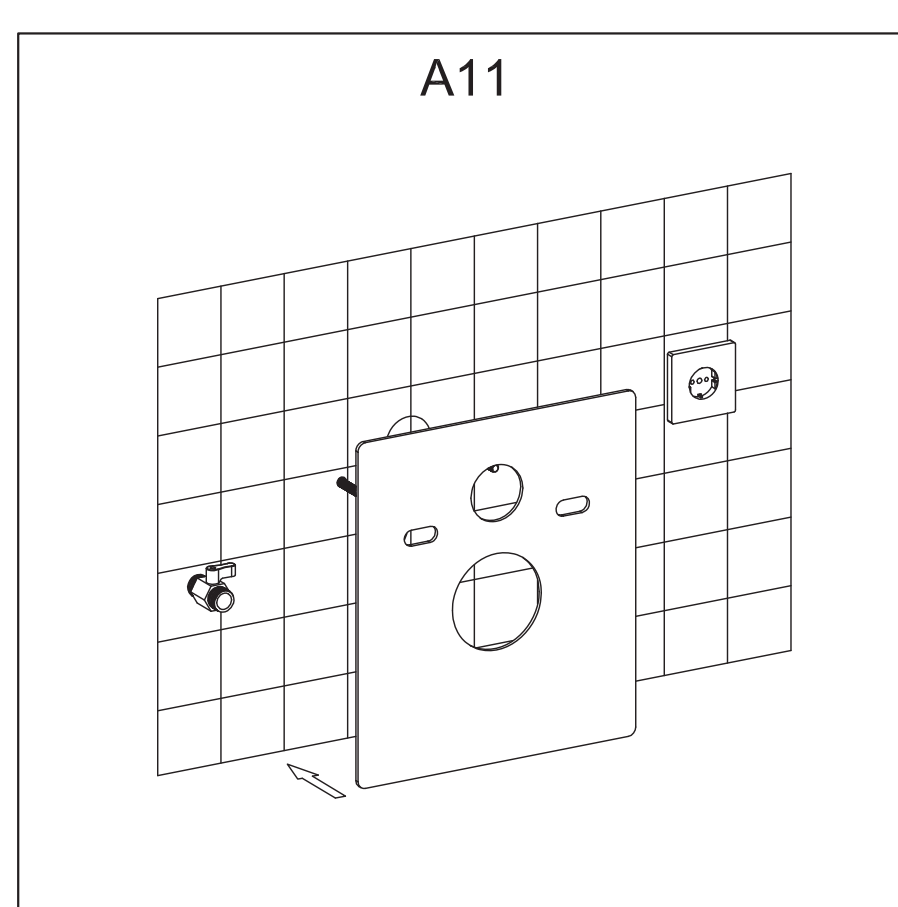
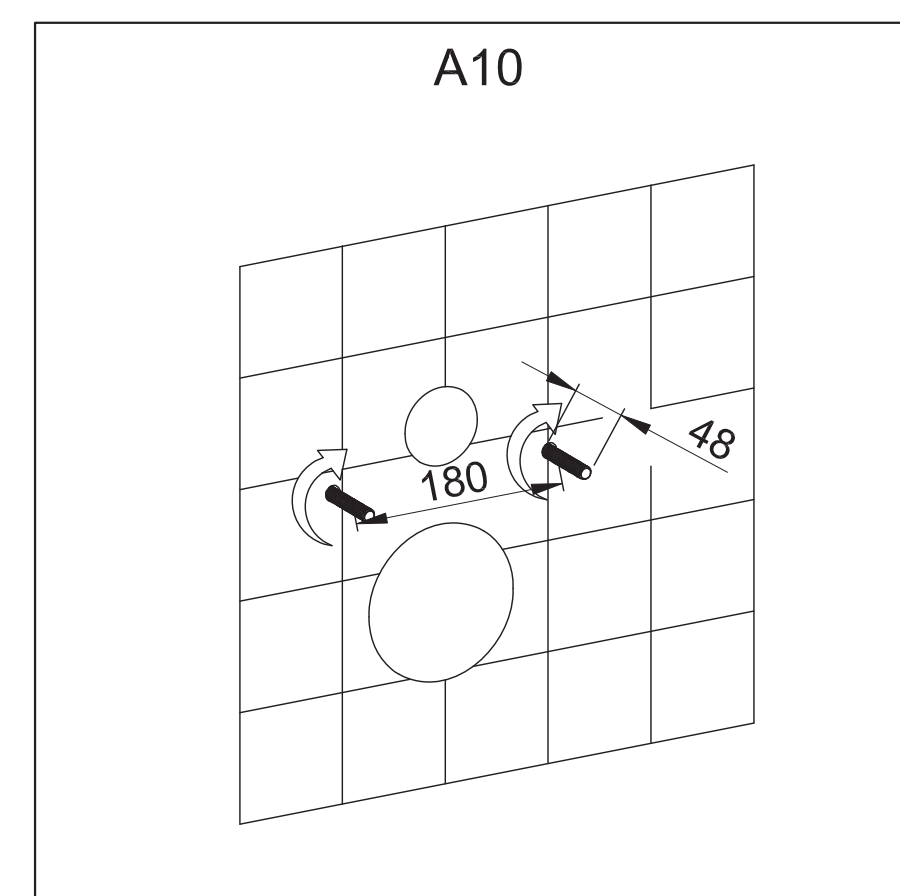
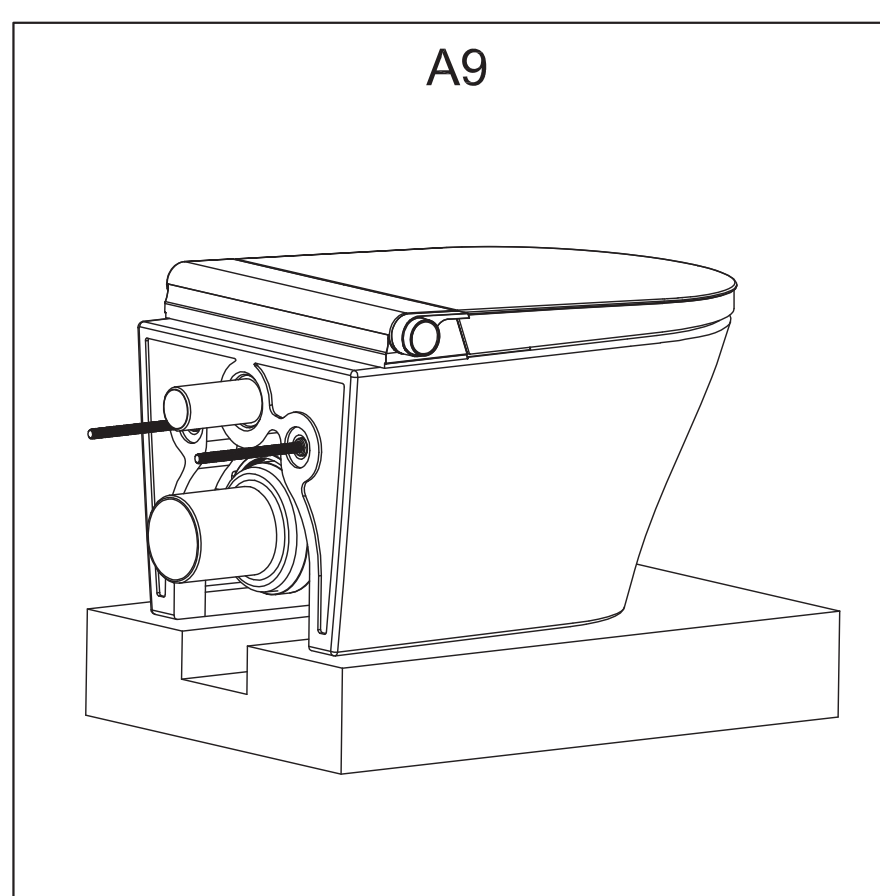
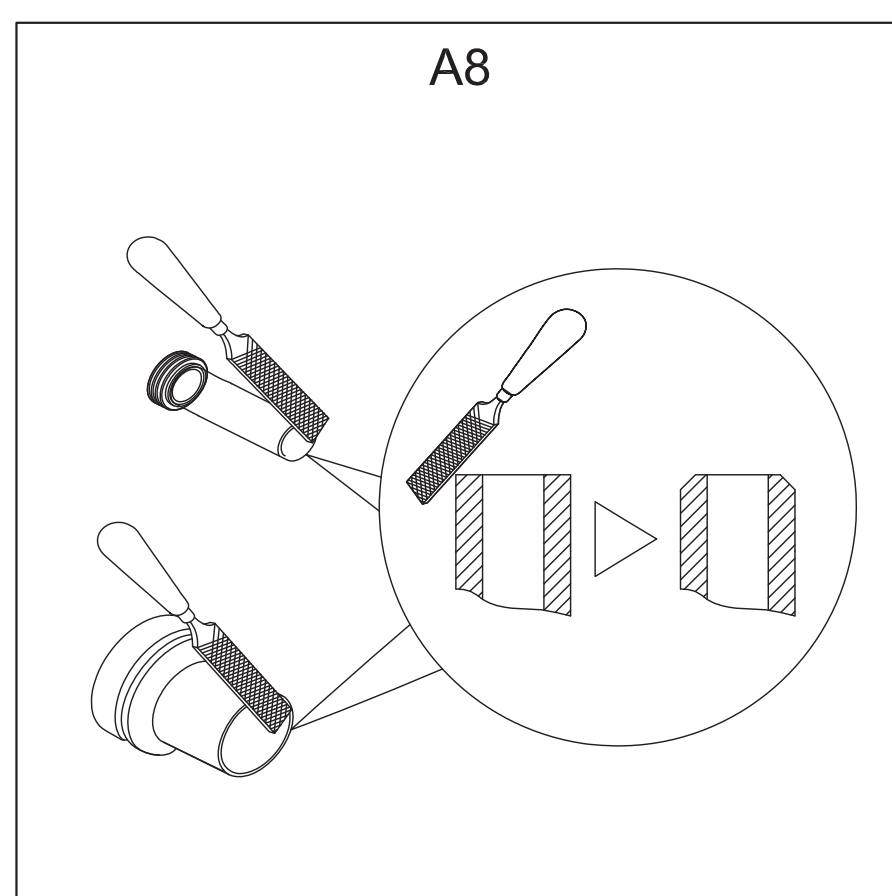
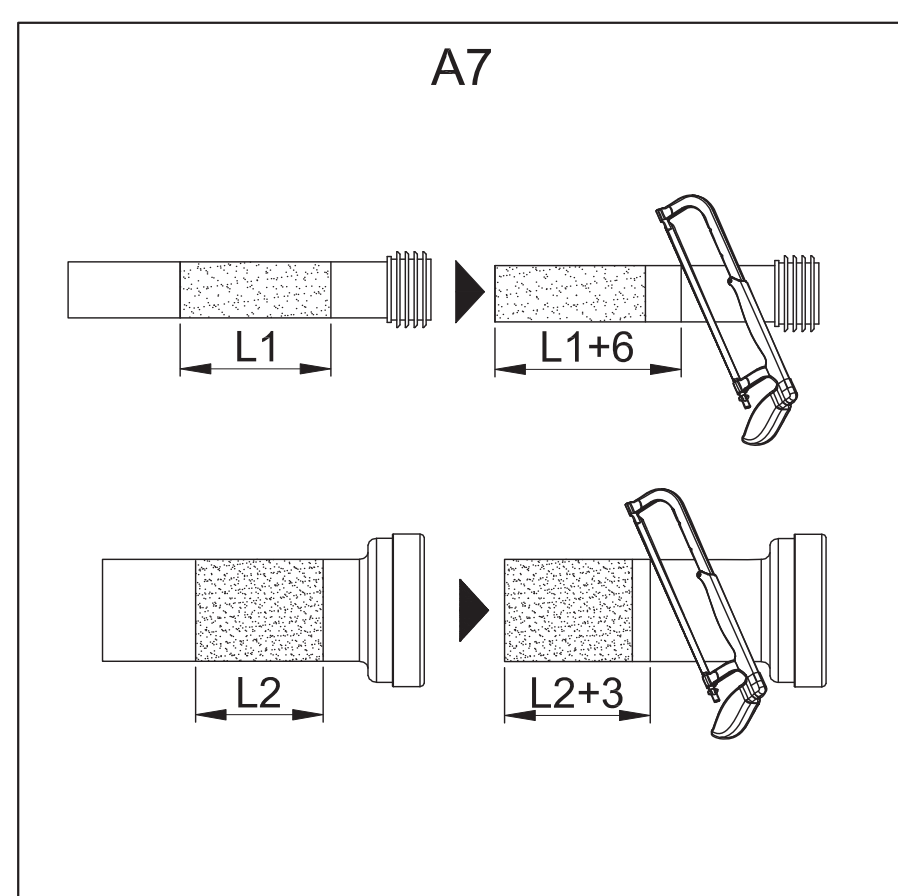

REMARQUE : Les dessins peuvent ne pas représenter avec précision le contour exact du produit.

Mode d'installation B



REMARQUE

Pour ce mode, un raccord supplémentaire est nécessaire.

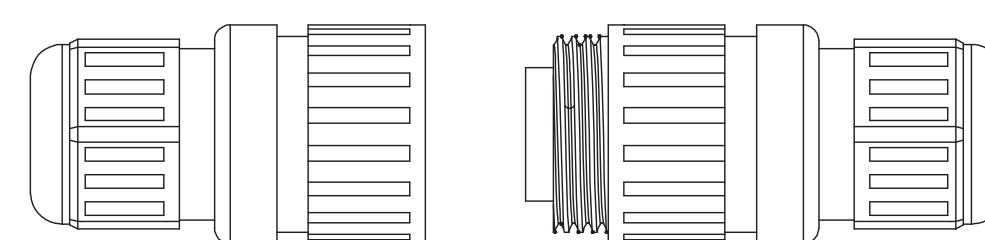

Raccord de câble électrique



DANGER

Ces opérations doivent être effectuées par du personnel qualifié.

- Avant l'installation, assurez-vous que le robinet d'angle et l'alimentation électrique sont disponibles dans la zone d'installation des toilettes.

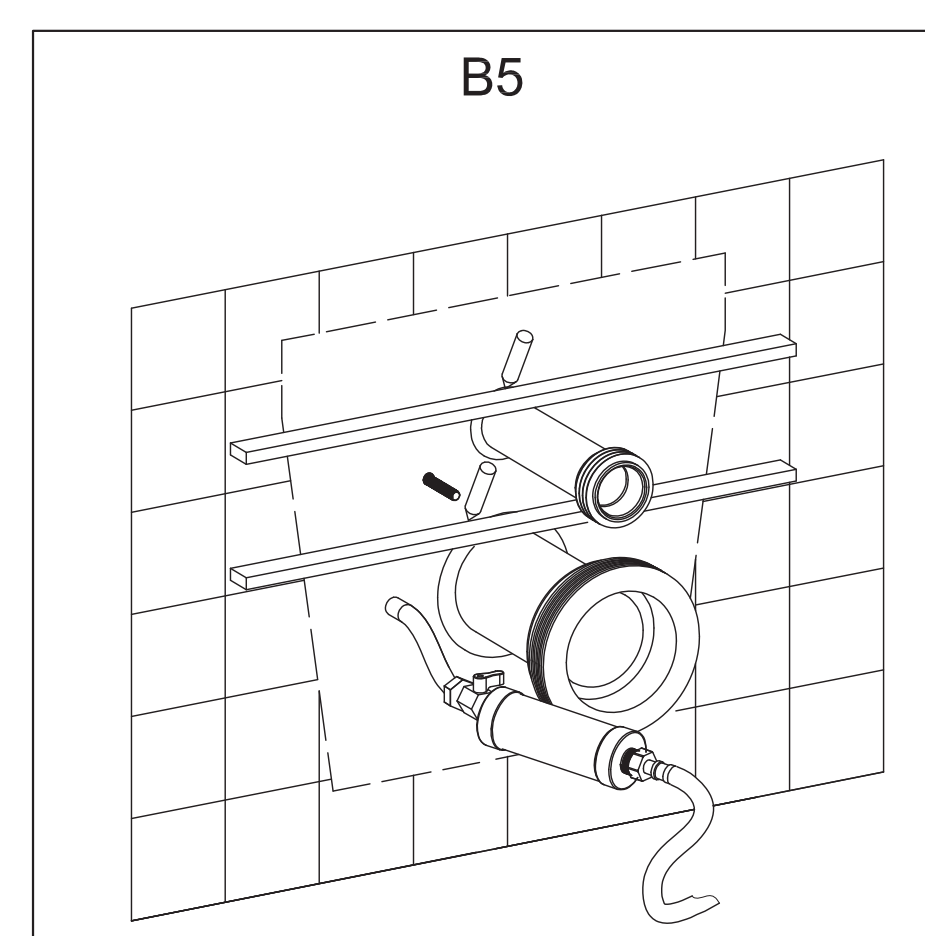
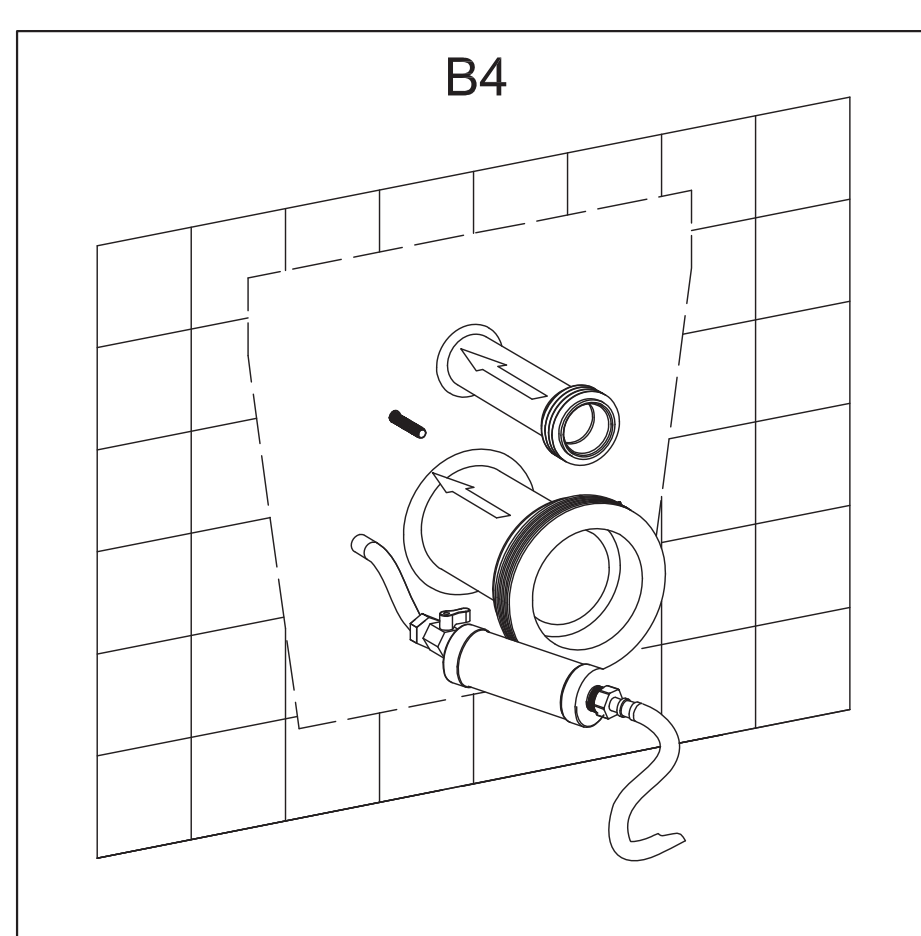
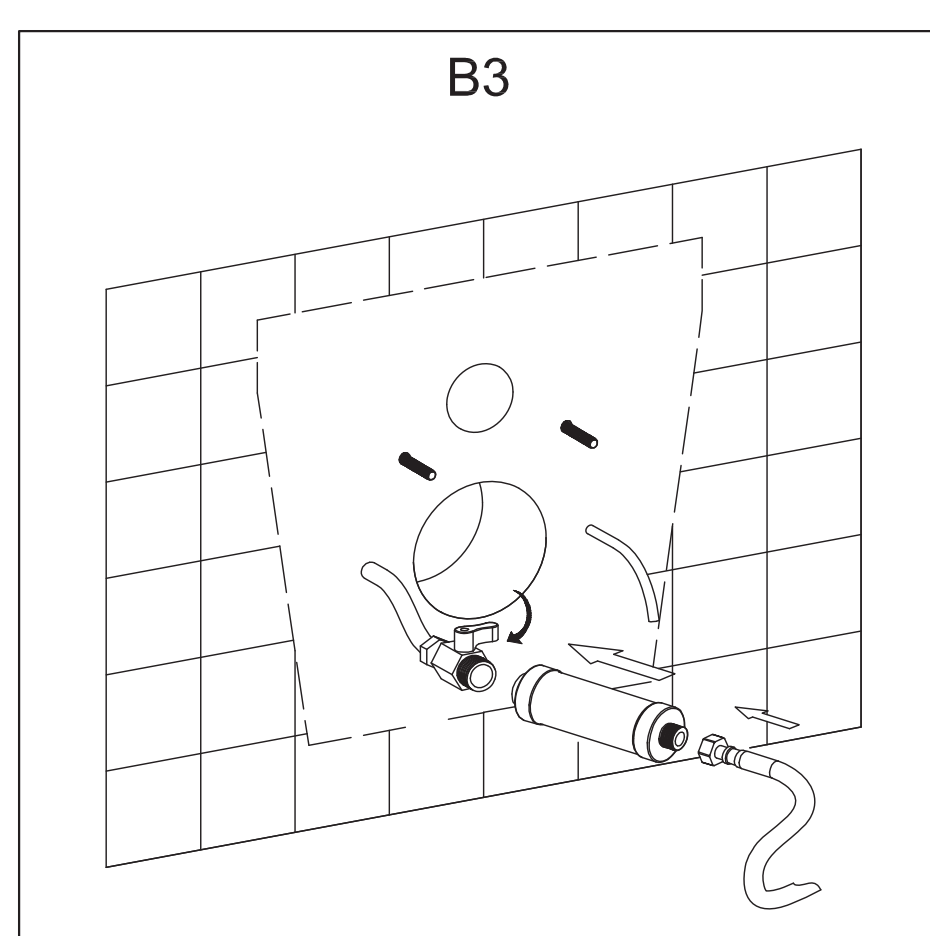
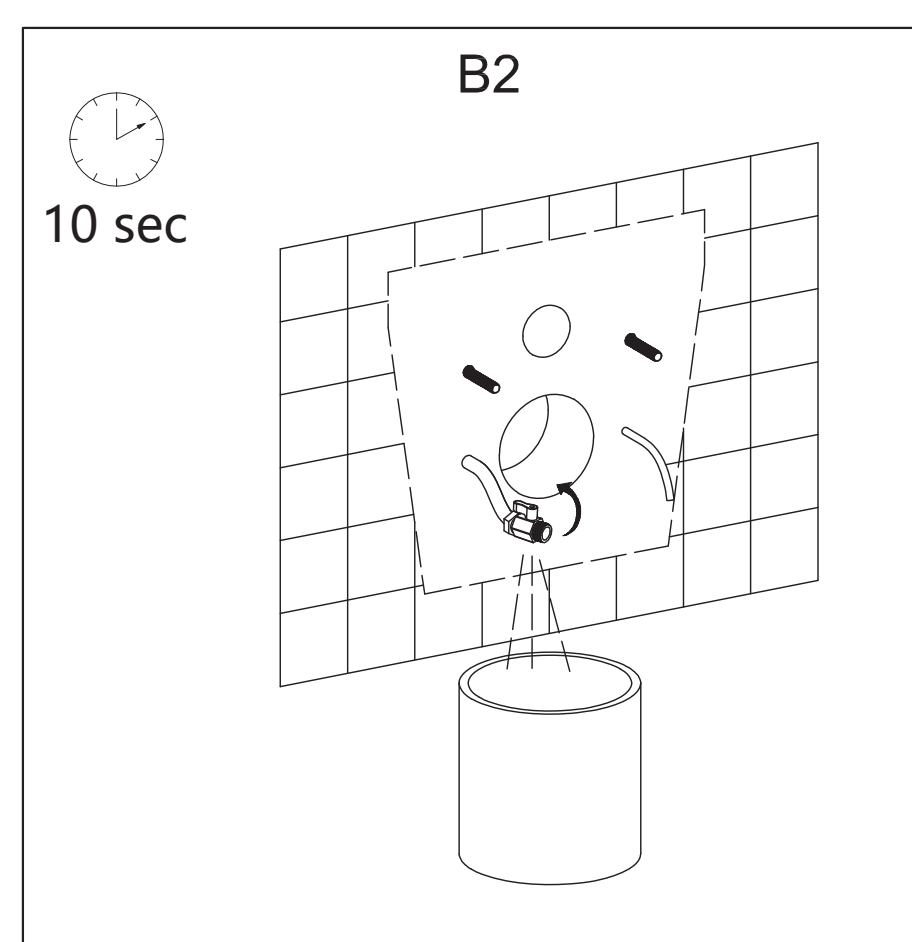
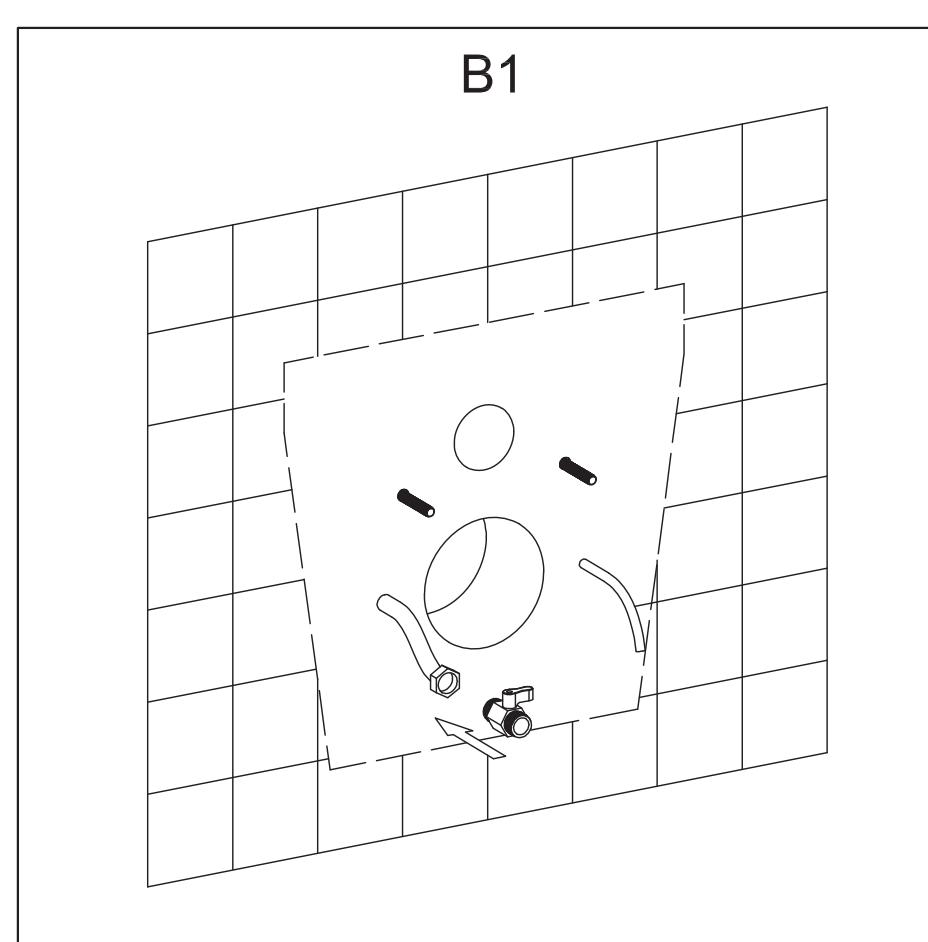
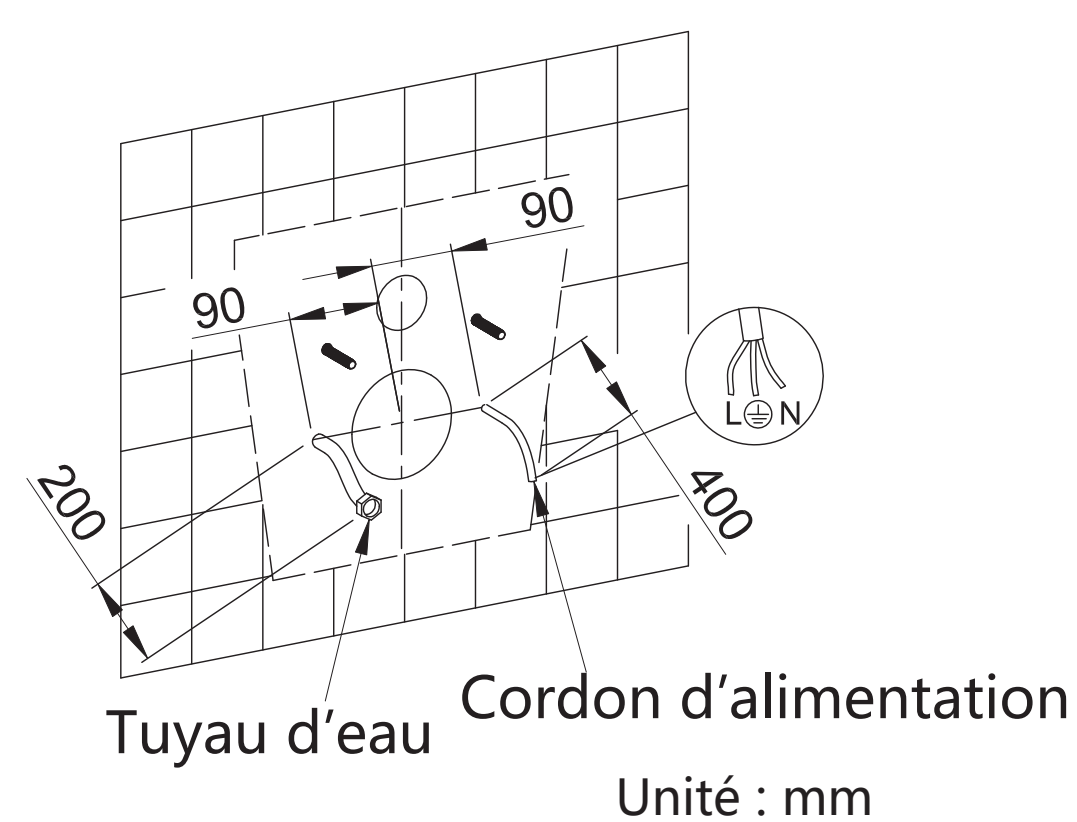

REMARQUE : Les dessins peuvent ne pas représenter avec précision le contour exact du produit.

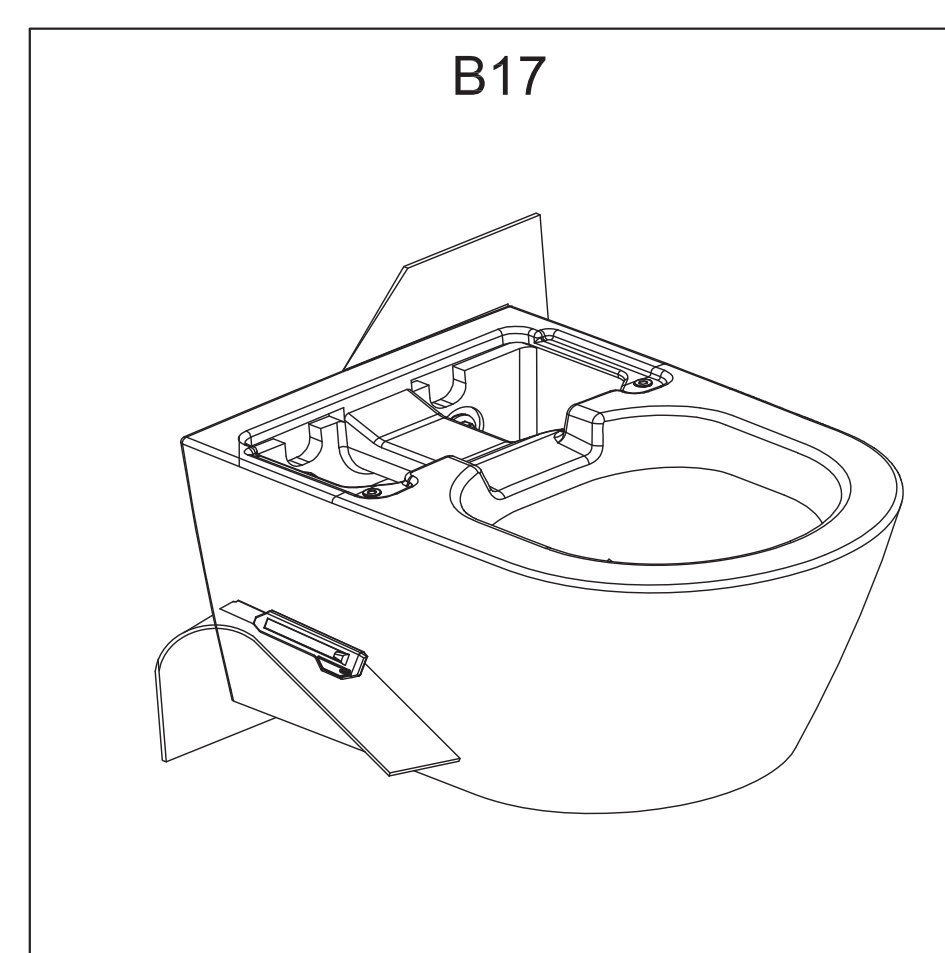
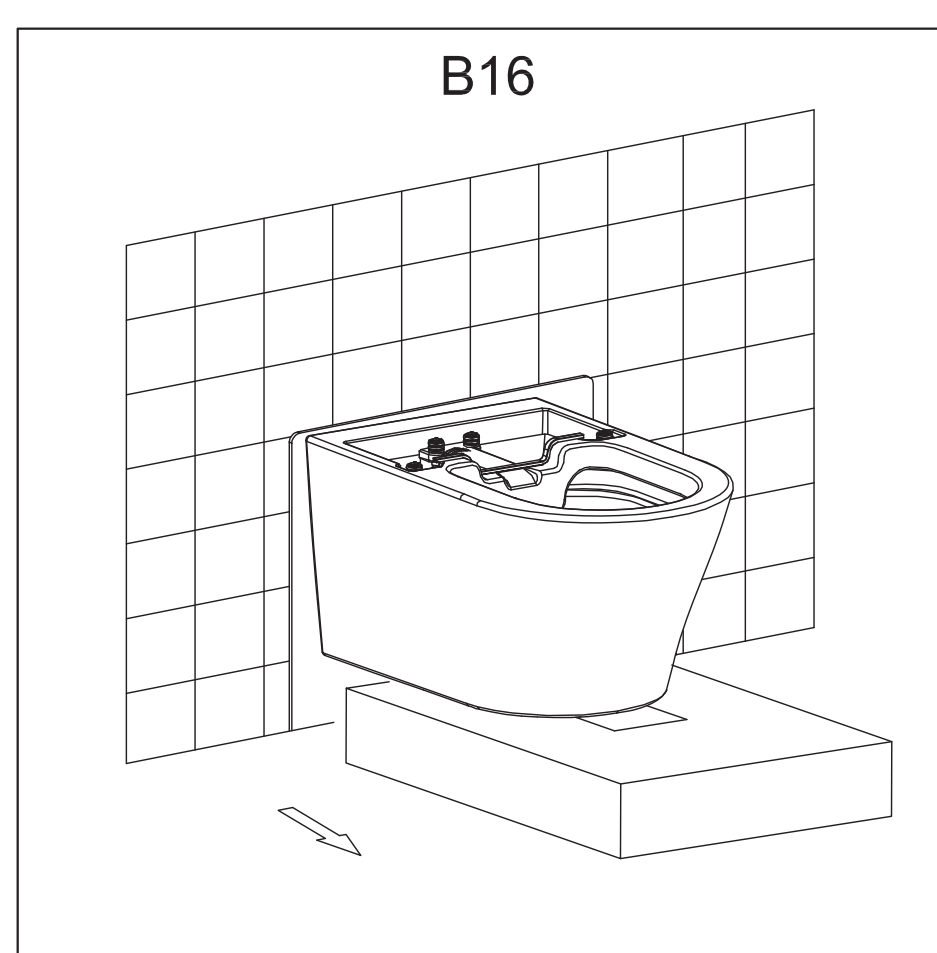
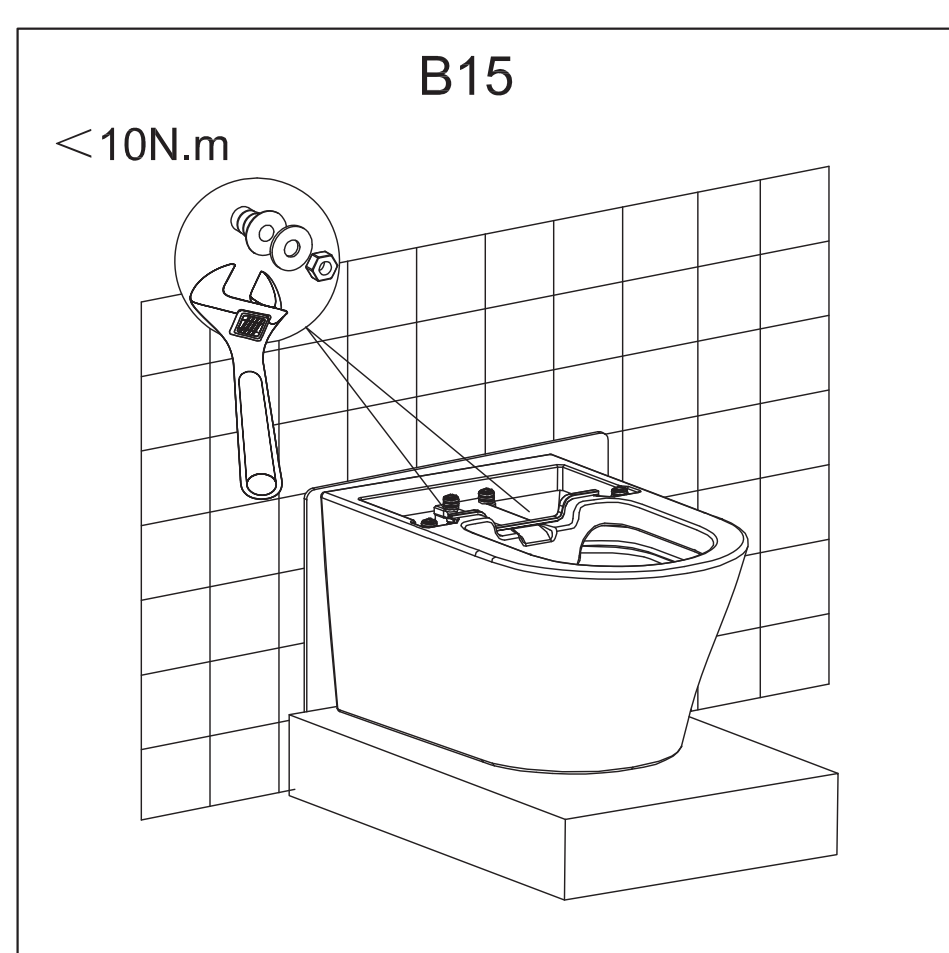
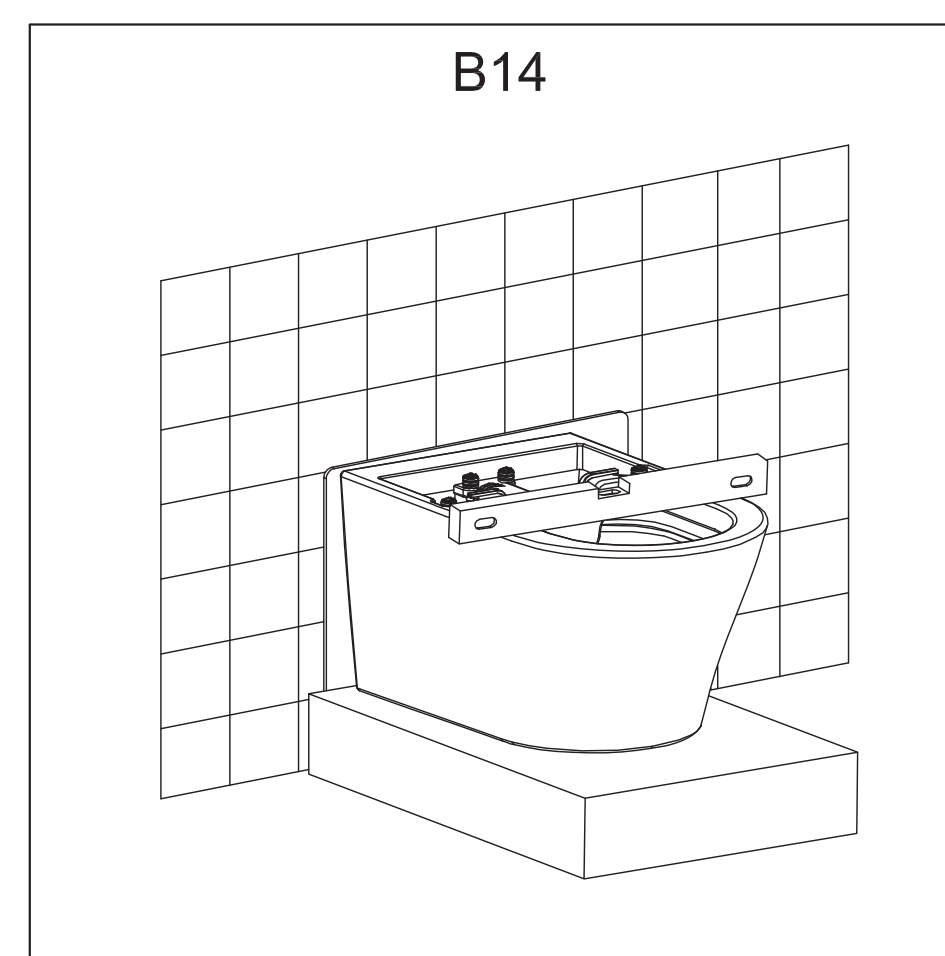
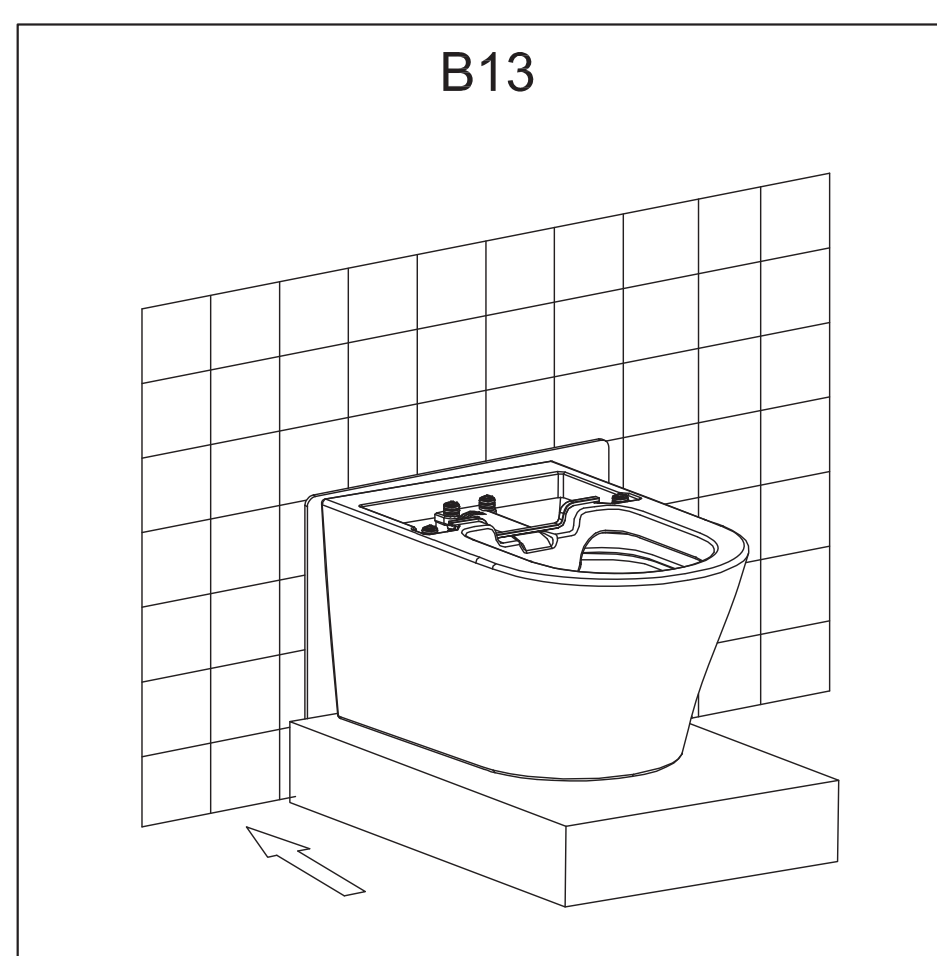
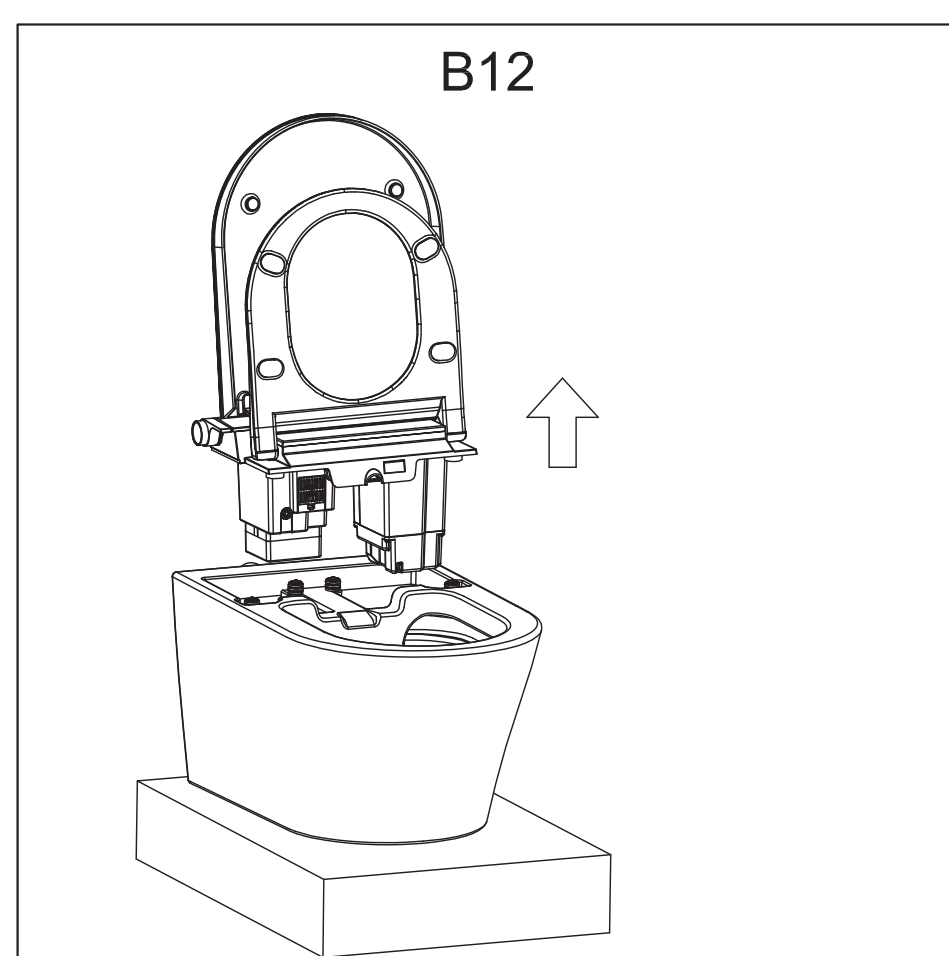
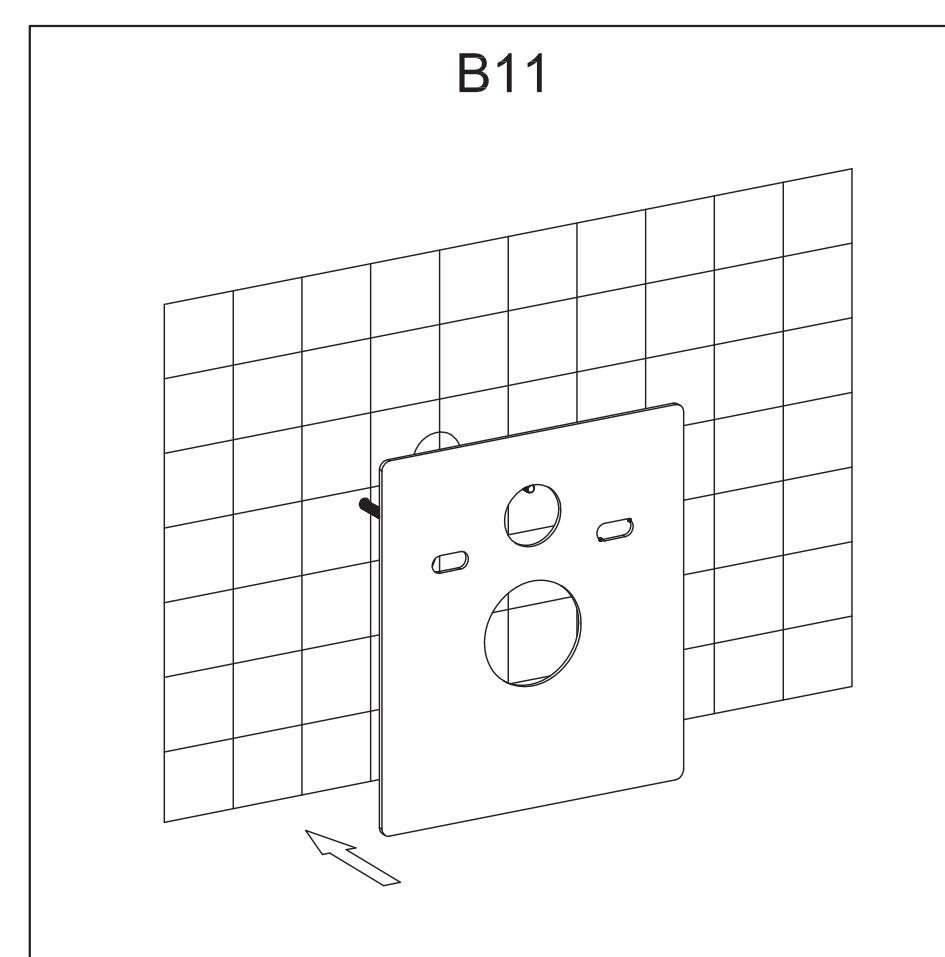
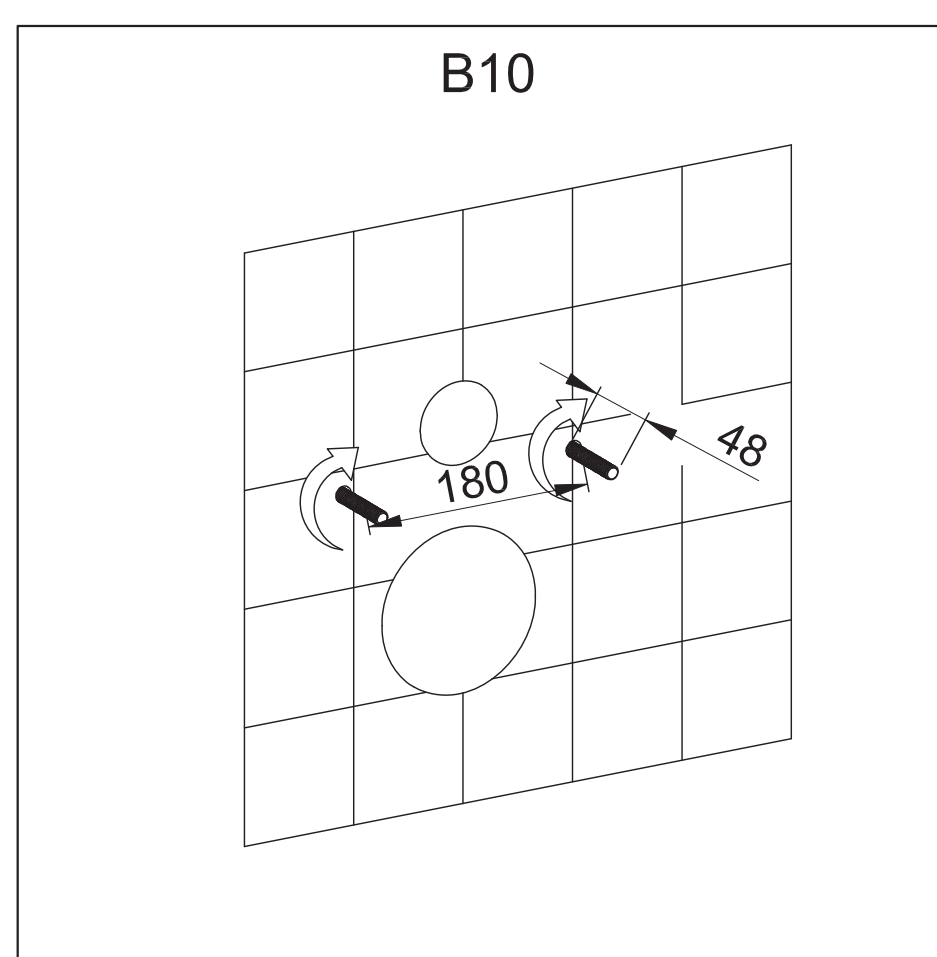
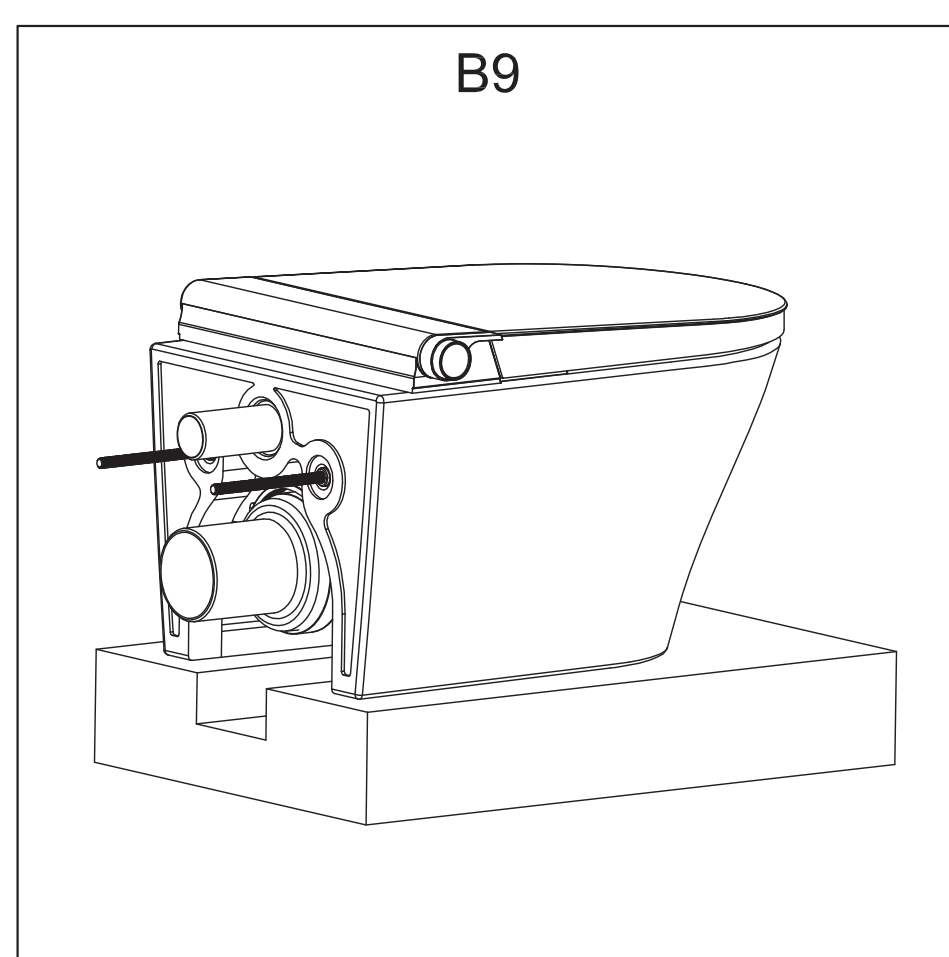
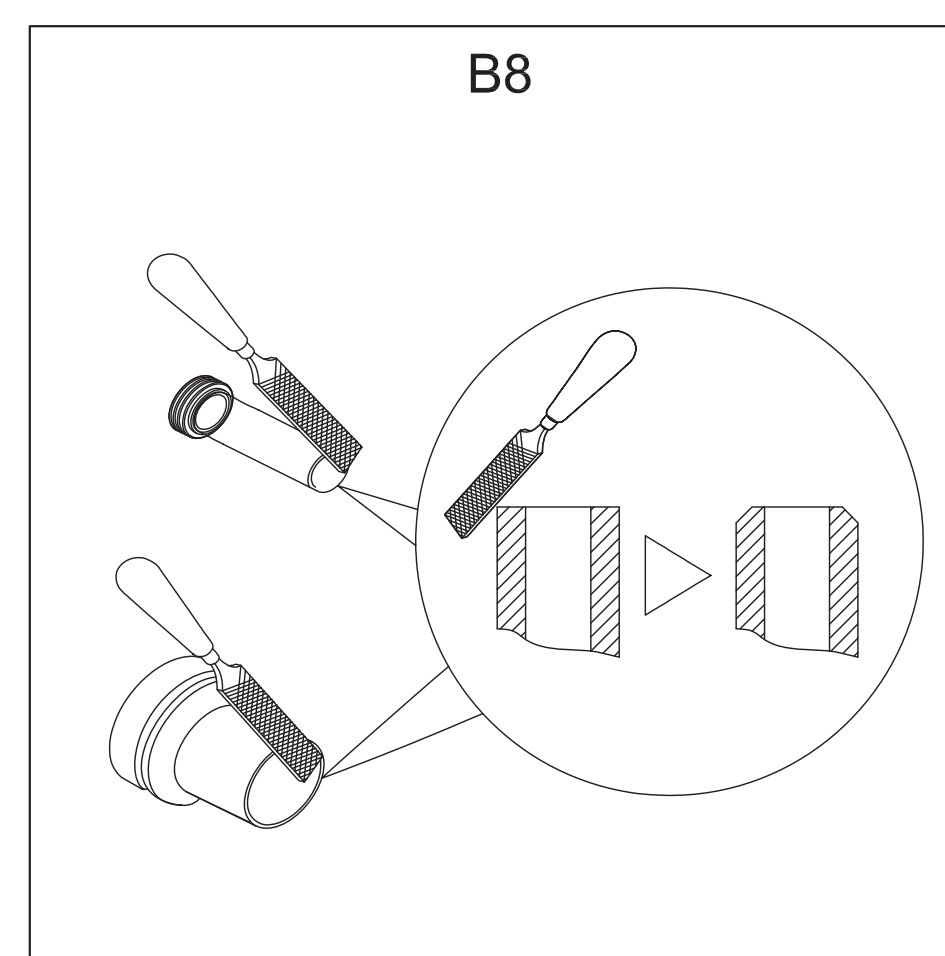
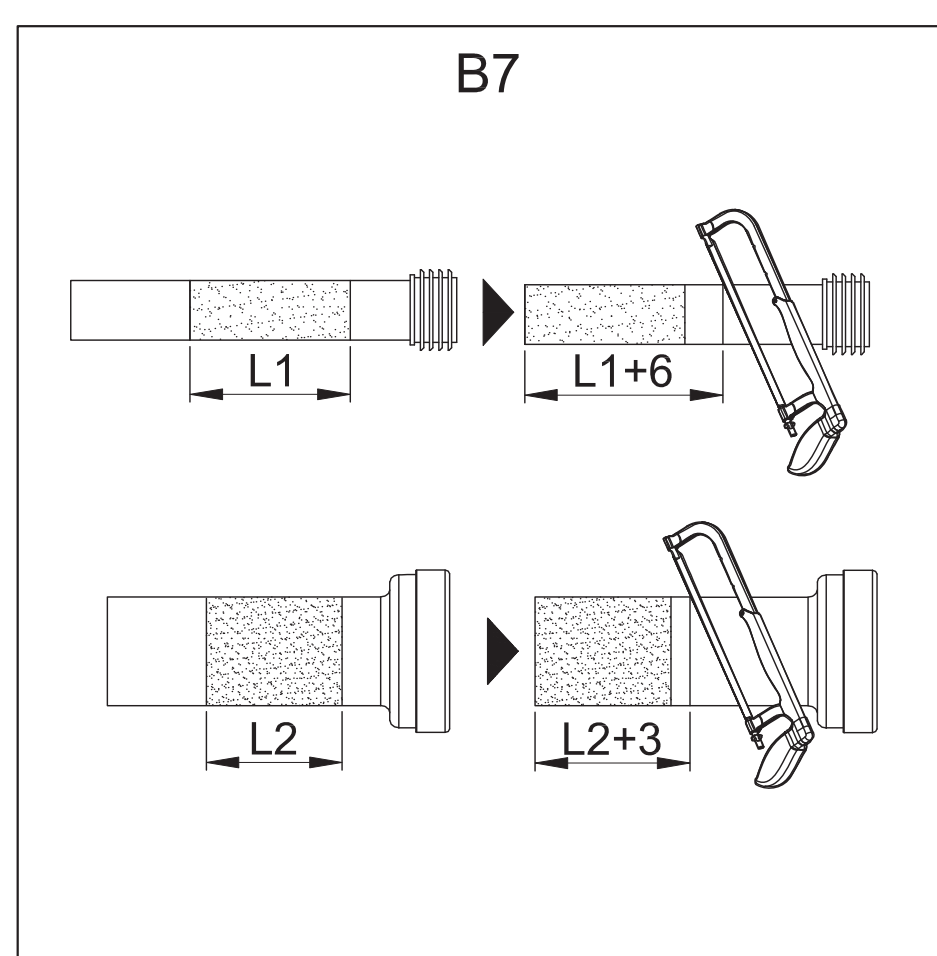
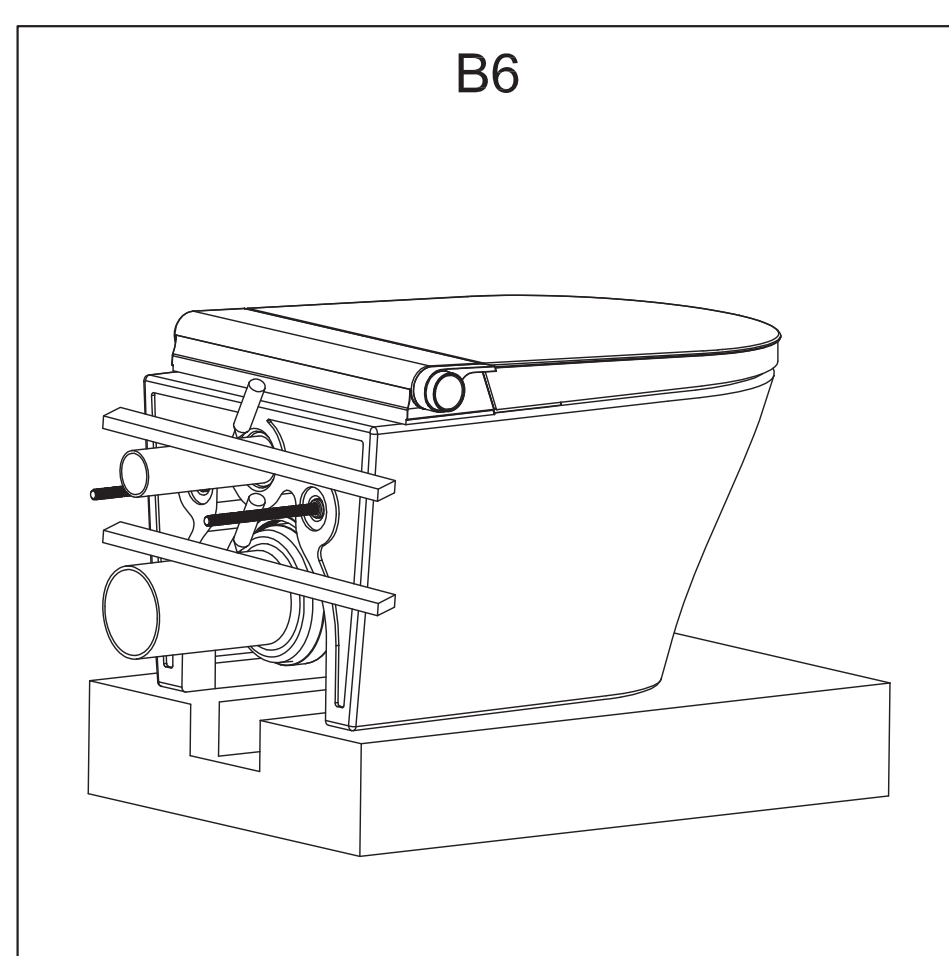

REMARQUE : Les dessins peuvent ne pas représenter avec précision le contour exact du produit.

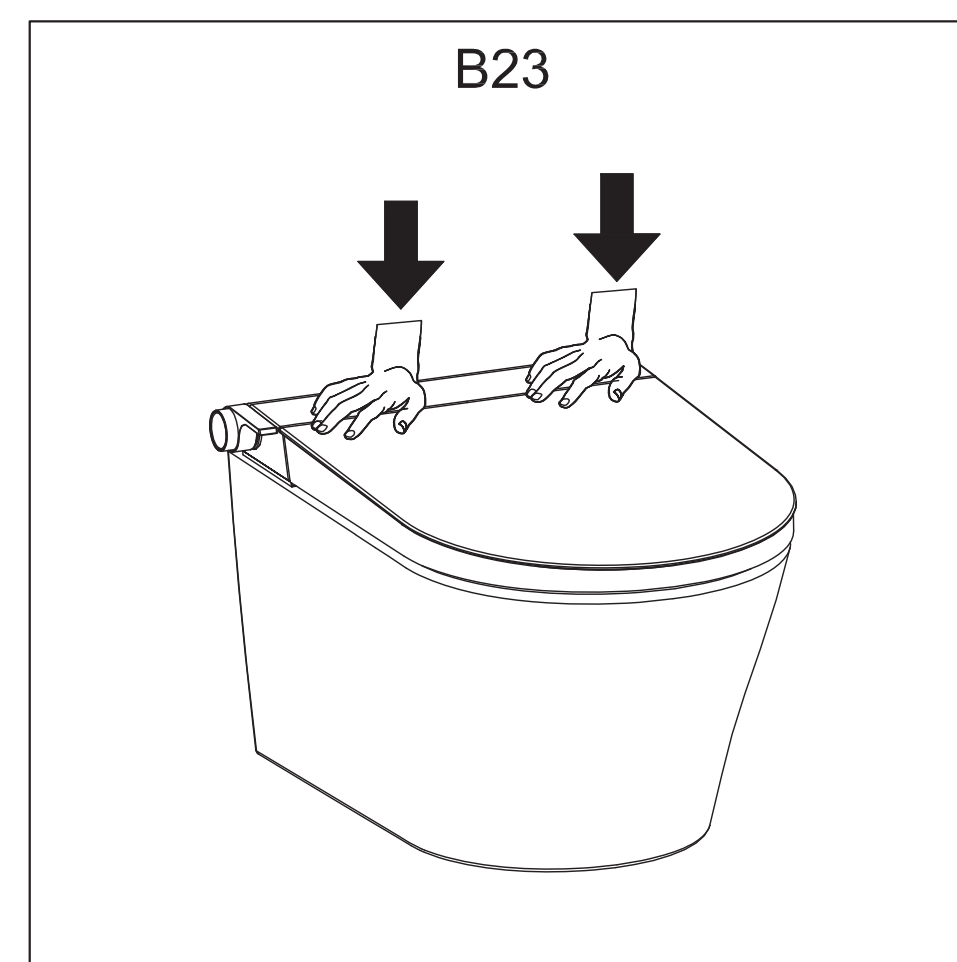
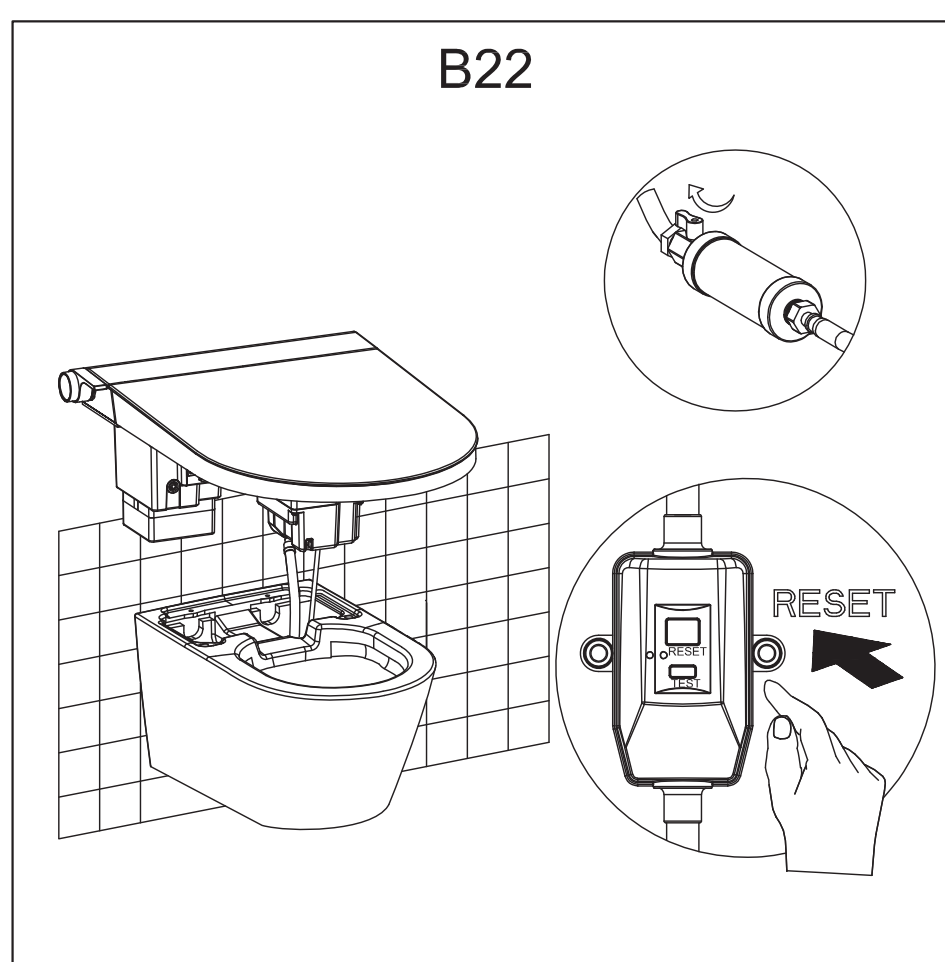
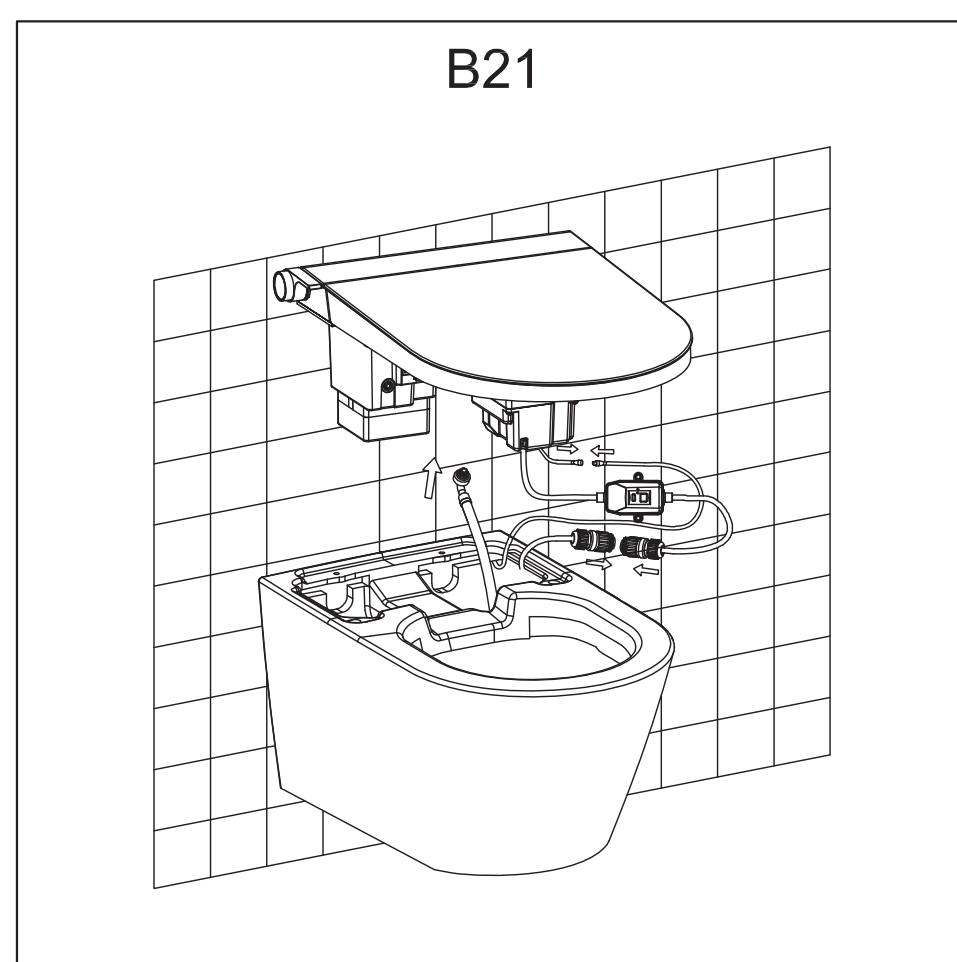
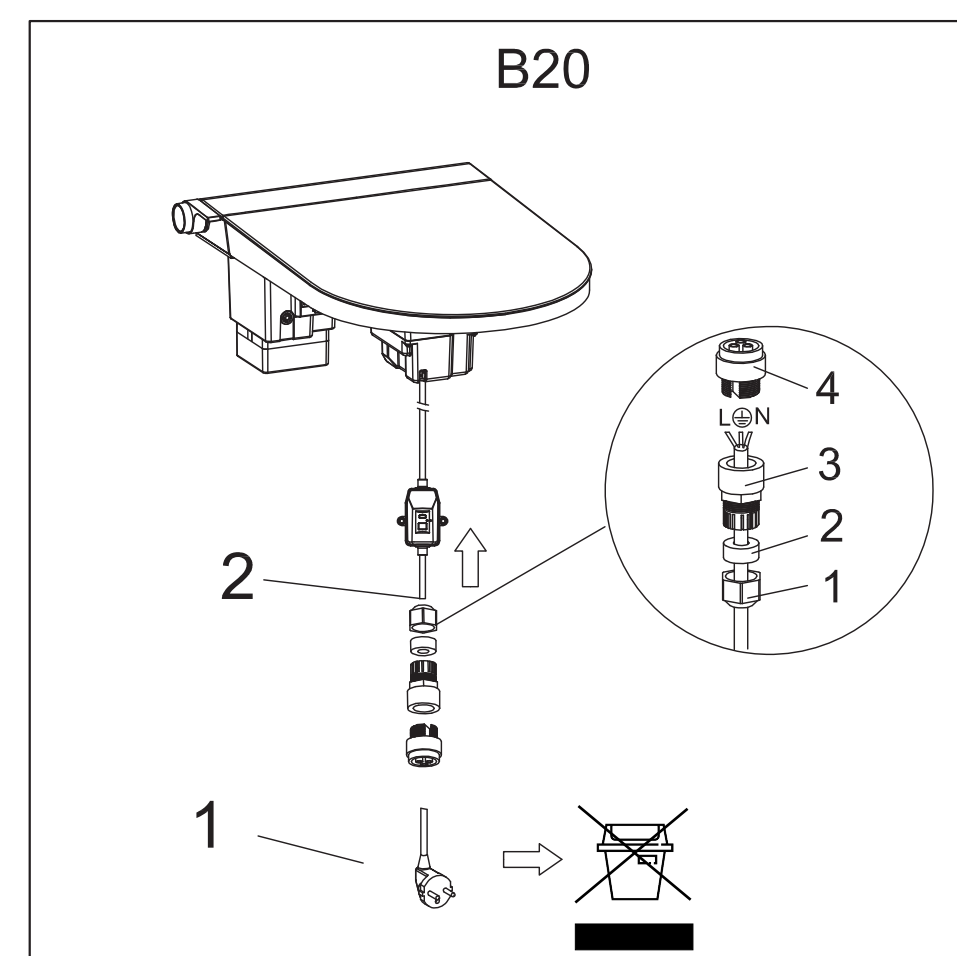
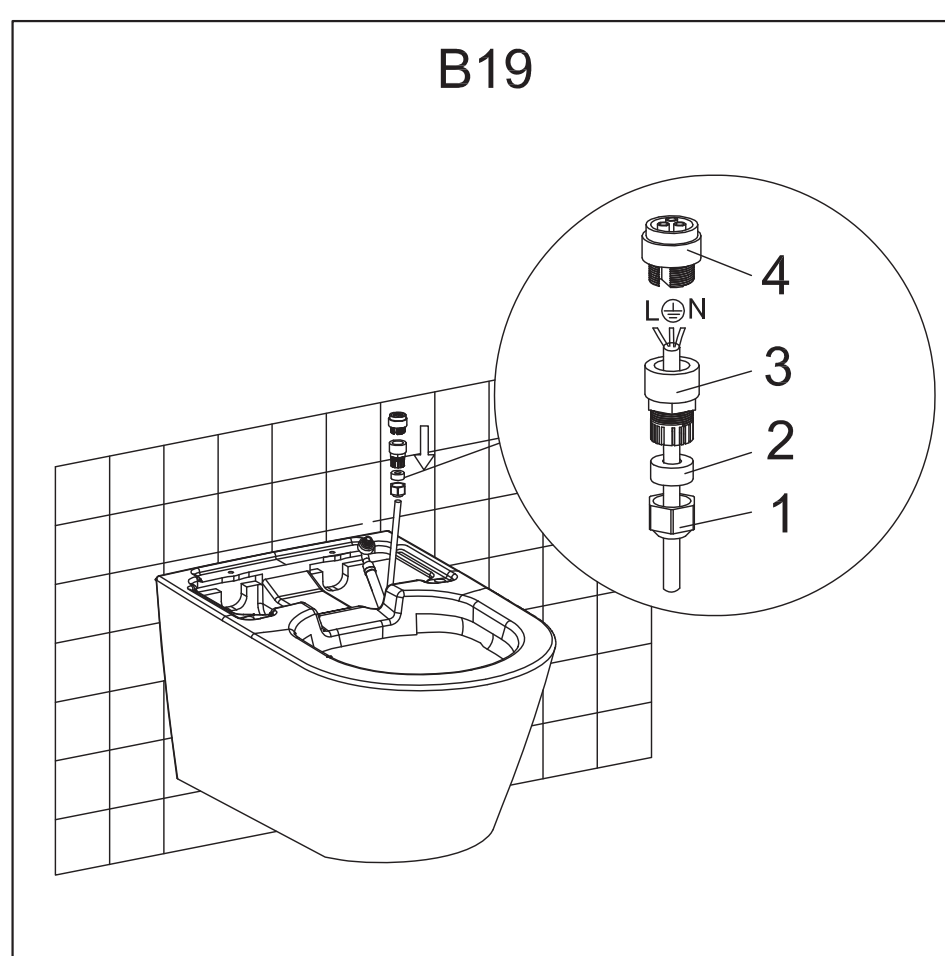
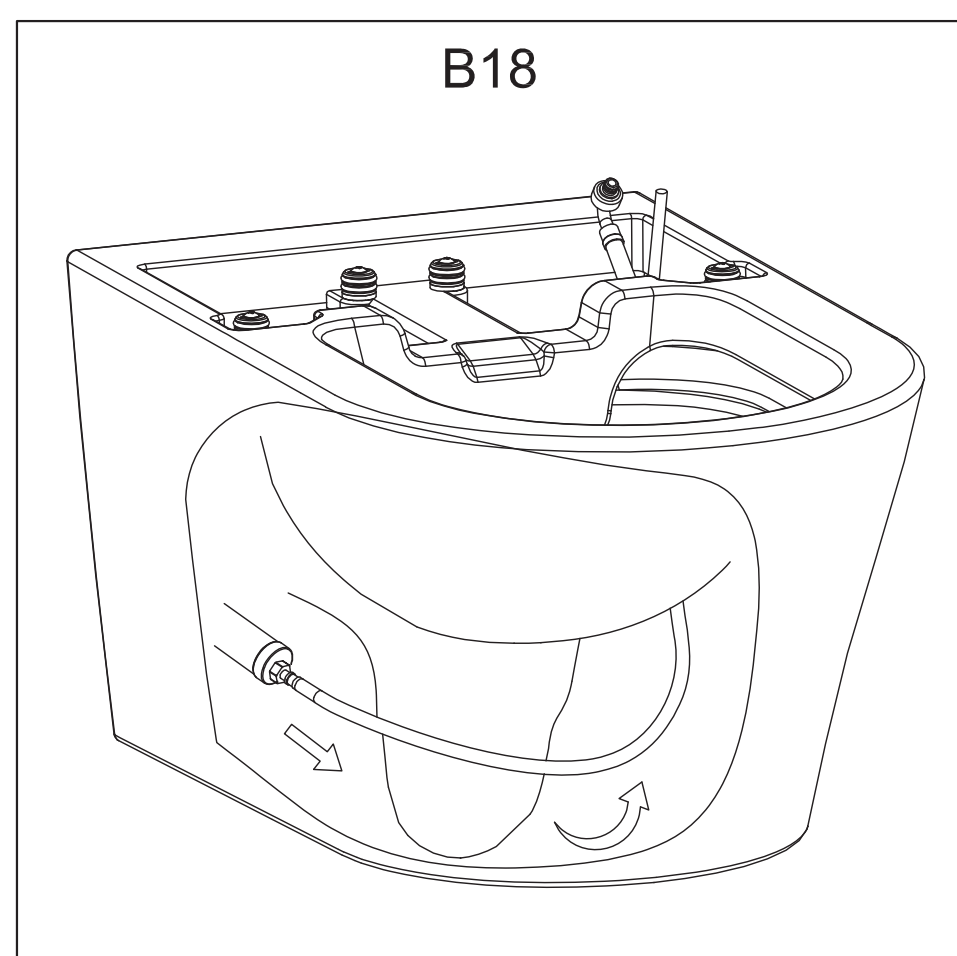

Installer la télécommande

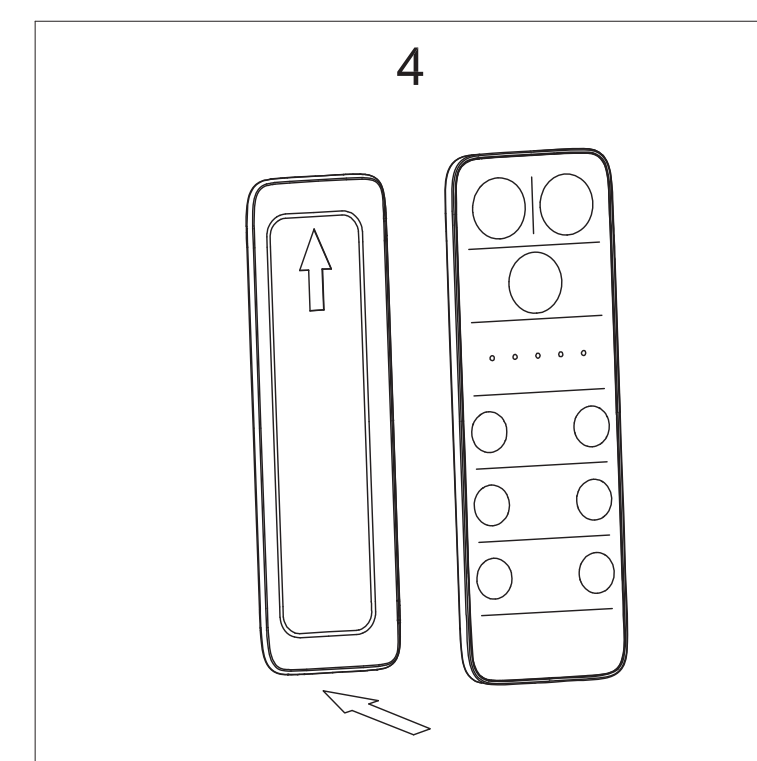
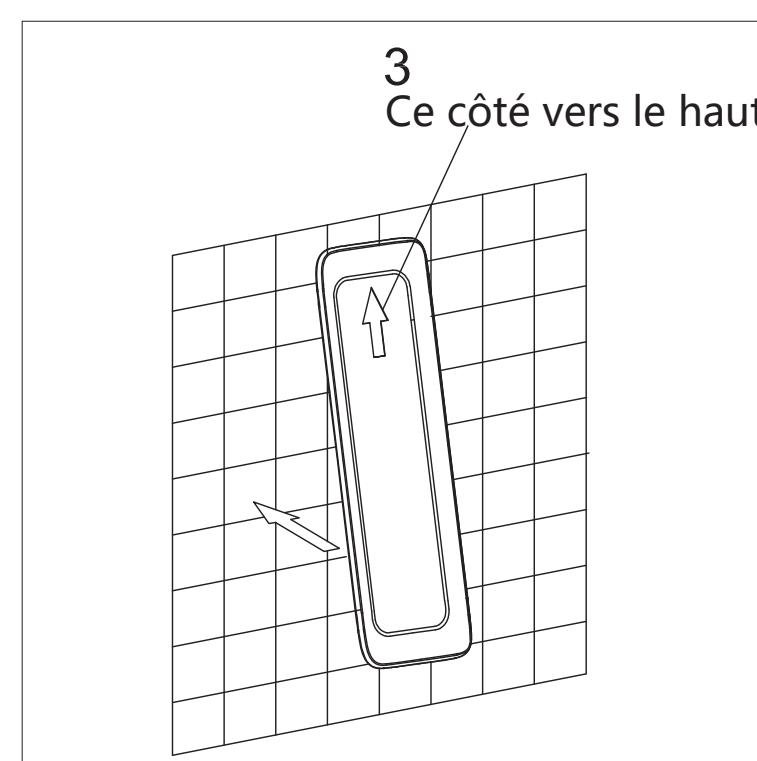
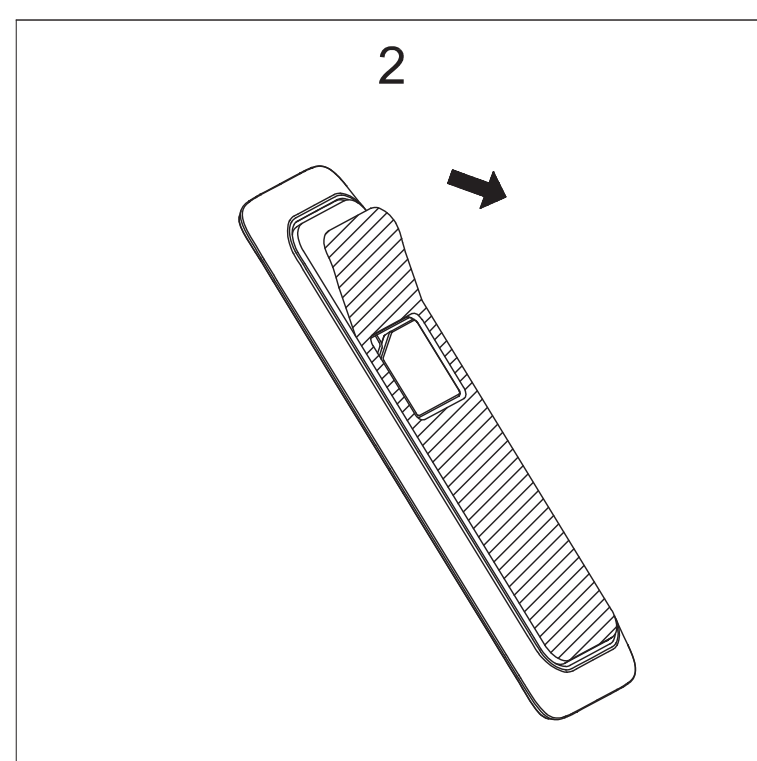
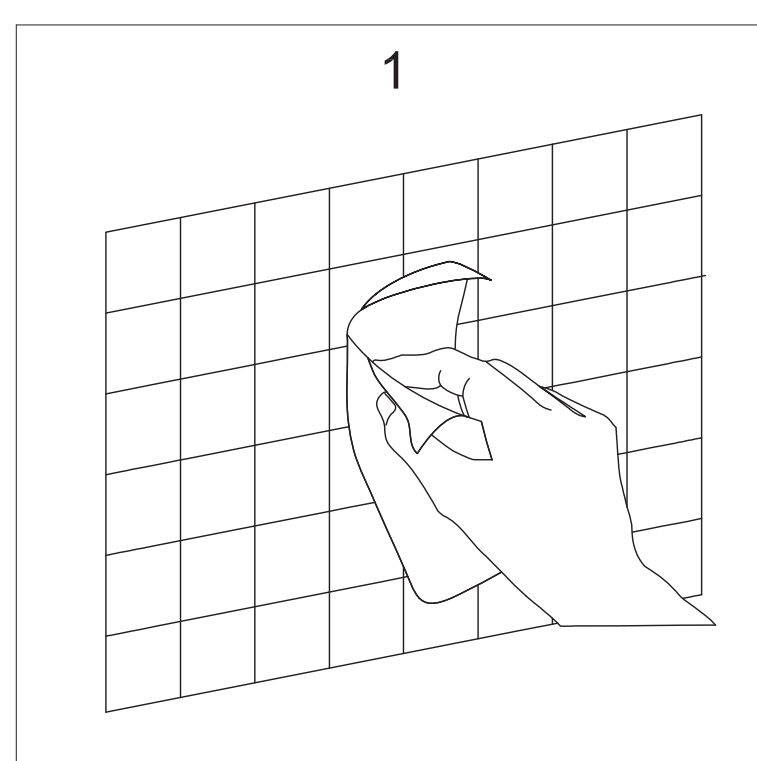
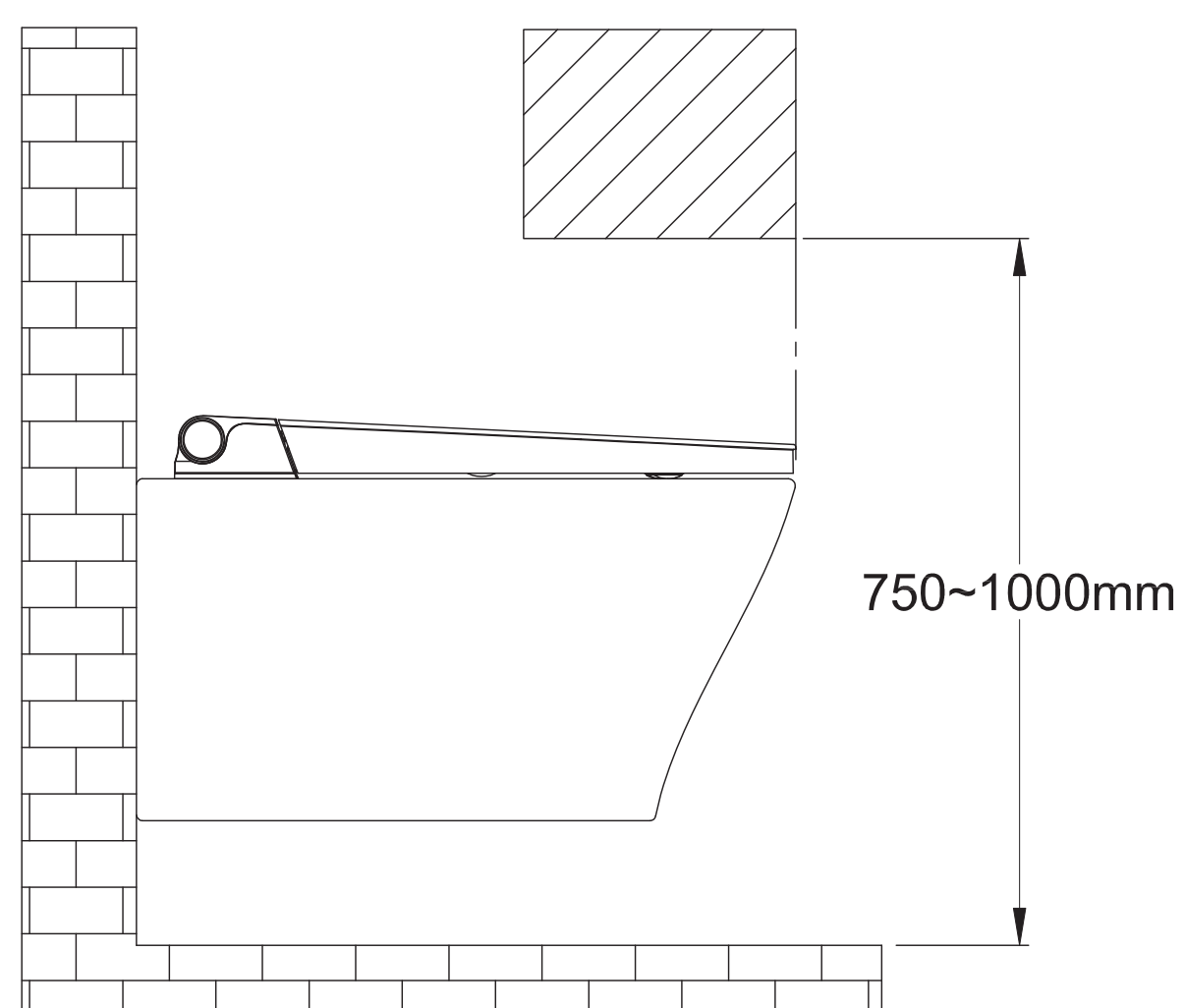

REMARQUE : Les dessins peuvent ne pas représenter avec précision le contour exact du produit.

COUVERTURE DE GARANTIE LIMITÉE

GARANTIE LIMITÉE DE DEUX ANS

Les produits DeerValley sont fabriqués avec des matériaux de qualité et une excellente artisanat pour fournir aux clients un produit durable. En cas de défauts de matériaux ou de fabrication sous une utilisation régulière, constatés au cours des deux premières années suivant la livraison, DeerValley fournira gratuitement des pièces de rechange, ou à sa discrétion, remplacera tout produit ou partie du produit jugé défectueux, dans le cadre d'une installation, utilisation, service et maintenance normaux. Cette garantie s'applique uniquement à l'acheteur initial. Une preuve d'achat sera requise en cas de réclamation. LES ÉRAFLURES NE SONT PAS COUVERTES PAR LA GARANTIE.

Le fabricant garantit que ce produit est exempt de défauts de fabrication pendant la période de garantie mentionnée ci-dessus. Veuillez conserver une copie de la facture originale comme preuve d'achat.

DeerValley, à sa discrétion, (1) réparera ou remplacera gratuitement la ou les pièces défectueuses ou le(s) produit(s); (2) émettra un remboursement du prix d'achat initial du ou des produits (valide dans les 30 jours suivant la date de livraison); ou (3) émettra un crédit applicable à l'achat d'un nouveau produit DeerValley. Des frais d'expédition/livraison peuvent s'appliquer et sont à la seule discrétion de DeerValley.

DeerValley recommande que les installations soient effectuées par un plombier professionnel agréé. DeerValley ne sera pas tenu responsable des dommages ou défaillances du produit dus à une installation incorrecte, une mauvaise utilisation ou à l'absence d'utilisation d'un professionnel agréé. DeerValley n'est pas responsable des coûts de retrait ou d'installation.

Cette garantie limitée ne s'applique pas aux biens qui ont été soumis à un accident, à la négligence, à une installation incorrecte, à un abus du produit, à une utilisation de nettoyants contenant des abrasifs, de l'alcool ou d'autres solvants organiques, que cela ait été effectué par un entrepreneur, une société de service ou par vous-même. Ils sont exclus de cette garantie.

La responsabilité de DeerValley en vertu de cette garantie limitée se limite uniquement aux pièces de rechange et à aucun autre coût. DeerValley ne sera pas responsable des frais de main-d'œuvre et/ou des dommages causés par l'installation, la réparation ou le remplacement, ni de tout dommage indirect, accidentel ou consécutif, pertes, blessures ou coûts de quelque nature que ce soit liés à ce produit. Sauf disposition contraire de la loi, cette garantie limitée remplace et exclut toutes les autres garanties, conditions et garanties, qu'elles soient expresses ou implicites, légales ou autrement, y compris, sans restriction, celles de qualité marchande ou d'adéquation à un usage particulier.

LES RESPONSABILITÉS DES AUTRES

L'inspection de l'unité avant l'installation relève de la responsabilité de l'installateur ou de l'entrepreneur en bâtiment agissant au nom de l'utilisateur. Ils sont responsables de s'assurer que l'unité est exempte de défaut ou de dommage.

Des avis sont placés sur et dans l'unité ainsi que sur la caisse d'expédition pour informer l'installateur de cette responsabilité.

En cas de problème, l'unité ne doit pas être installée. DeerValley n'est pas responsable des défaillances ou des dommages qui auraient pu être découverts, réparés ou évités par une inspection et des tests appropriés avant l'installation.

Les dommages survenant pendant le transport relèvent de la responsabilité du transporteur. L'utilisateur ou l'installateur DOIT ouvrir la caisse et inspecter l'unité pour les dommages lors de la livraison. Si des dommages sont découverts, ils doivent être signalés immédiatement au vendeur et au transporteur par écrit, et une inspection doit être demandée. Le défaut du transporteur de répondre devrait être signalé au vendeur et au transporteur. Vos réclamations de fret devraient être déposées rapidement par la suite.

LIMITATIONS ET EXCLUSIONS

Cette garantie ne couvre pas les cas de négligence, de mauvaise utilisation, d'abus, d'installation incorrecte, de négligence, d'accident, d'eau dure ou de dépôts minéraux, d'exposition à des matériaux corrosifs, de mauvaise application, de dommages causés par un entretien incorrect, d'altération du produit ou de l'échec à suivre les instructions d'entretien ou d'installation fournies avec votre produit. La garantie devient invalide si le produit DeerValley subit des altérations ou si des tentatives sont faites pour effectuer des réparations en utilisant des accessoires ou des pièces non autorisés par DeerValley.

DeerValley ne sera pas responsable de la perte d'utilisation des produits DeerValley, d'inconvénients ou de tout autre coût, dépense ou dommage accessoire ou consécutif. Veuillez noter que certains États n'autorisent pas l'exclusion ou la limitation des dommages accessoires.

AVERTISSEMENT

Sauf disposition expresse contraire, il n'y aura aucune garantie ou obligation, expresse ou implicite, orale ou légale. Aucun concessionnaire ou autre personne n'a le pouvoir de faire des garanties ou des représentations concernant DeerValley ou ses produits. En aucun cas, DeerValley ne saurait être tenue responsable de telles garanties ou représentations.

SERVICE DE GARANTIE REMARQUE :

Lors de la demande de garantie, assurez-vous d'avoir les éléments suivants :

- Copie de la facture originale
- Date d'installation
- Description et photos du défaut
- Numéro de modèle ou description du modèle

Pour obtenir un service de garantie et des pièces de rechange, veuillez contacter le service clientèle de DeerValley. DeerValley déterminera s'il faut réparer ou remplacer votre produit, émettre un remboursement ou émettre un crédit.

Deutsch



Hinweise vor der Installation:

- Prüfen Sie, ob alle Teile vorhanden sind und ob die Toilette beim Transport beschädigt wurde.
- Stellen Sie sicher, dass Wasserzu- und -ablauf den Spezifikationen entsprechen.
- Achten Sie auf eine ebene und stabile Installationsfläche.
- Überprüfen Sie die Netzspannung und planen Sie eine Steckdose ein.
- Befolgen Sie die örtlichen Sanitär- und Bauvorschriften.
- Installation durch Fachpersonal empfohlen.

Allgemeine Empfehlungen:

Lesen Sie die Installations- und Wartungsanleitungen sorgfältig durch, bevor Sie die Toilette installieren. Verwenden Sie geeignetes Werkzeug und tragen Sie stets persönliche Schutzausrüstung.

**Wenn Sie Fragen oder Anliegen haben,
kontaktieren Sie uns bitte unter:**

+44 7883 319408
service@deervalleybath.com

Teileliste

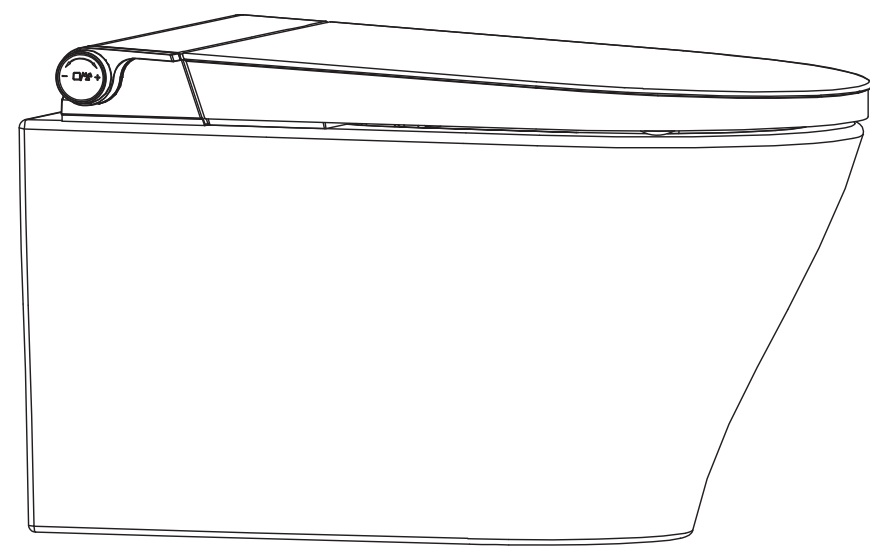

Toilette



Bedienungsanleitung



Installationsanleitung

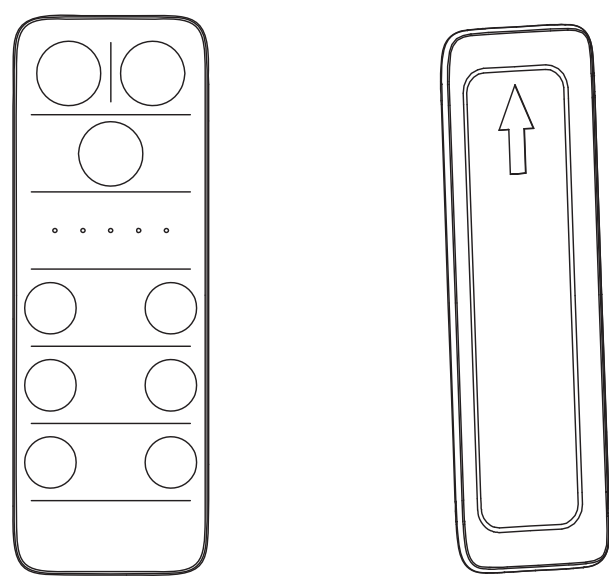

Fernbedienung / Halterung
(Batterien nicht enthalten)

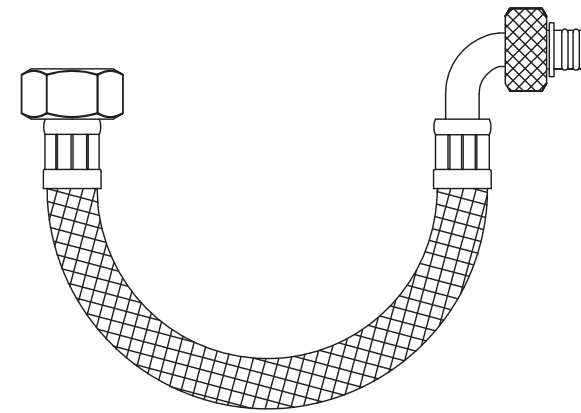

G1/2"-3/8"
Zulaufschlauch

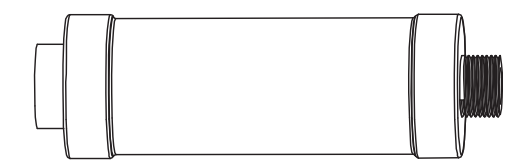

Filter

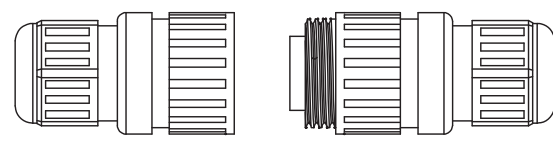

Kupplung

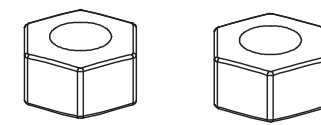

Wandbefestigungsmuttern

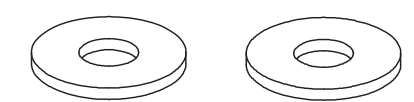

Wandbefestigungsscheiben

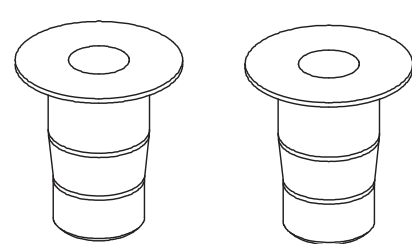

Hülsen für
Seitenbefestigungsschrauben

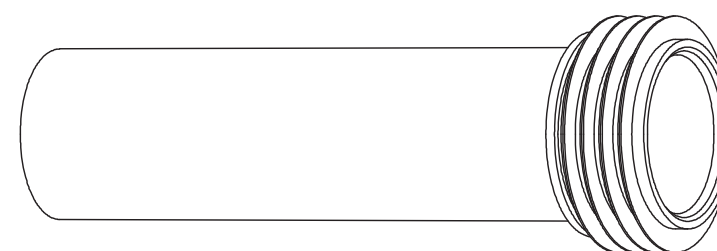

Spülrohr und Dichtung

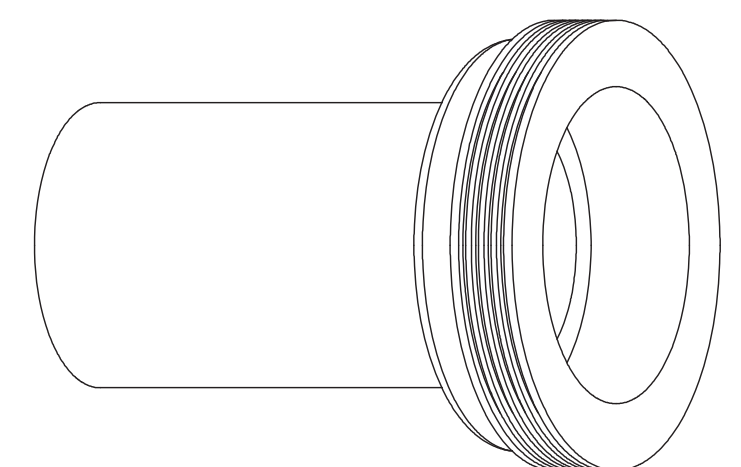

Abflussrohr und
Dichtung

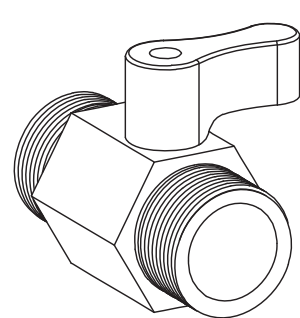

Absperrventil

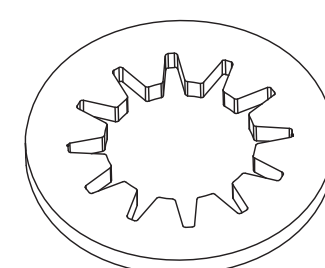

Durchflussbegrenzer

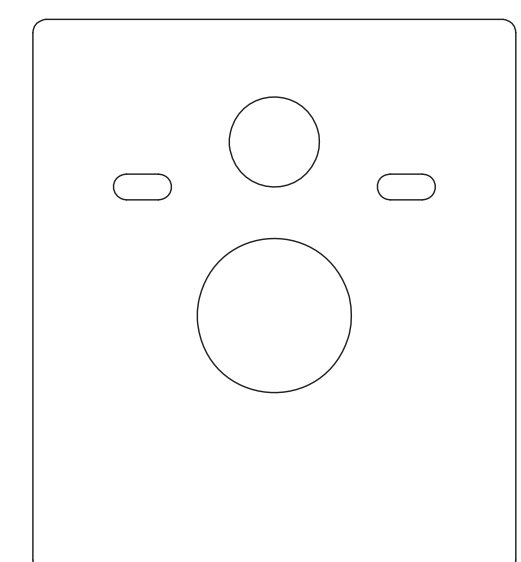

Wandpuffer

HINWEIS: Die Zeichnungen geben die exakten Konturen des Produkts möglicherweise nicht genau wieder.

Erforderliche Werkzeuge (nicht enthalten)

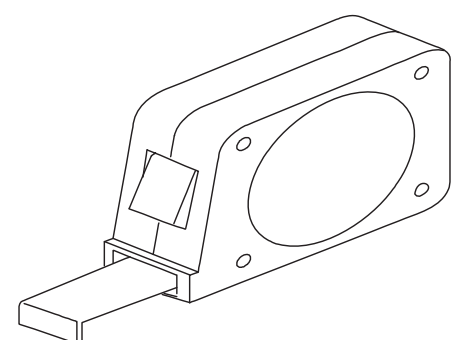

Maßband

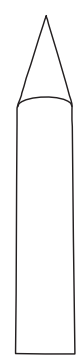

Bleistift

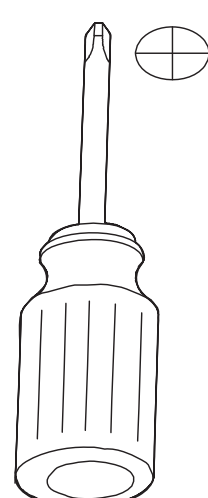

Kreuzschlitzschraubendreher

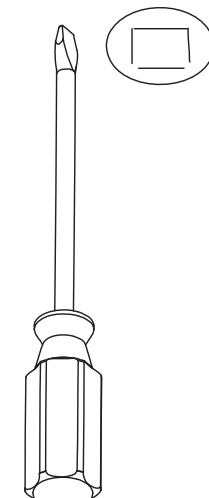

Schlitzschraubendreher

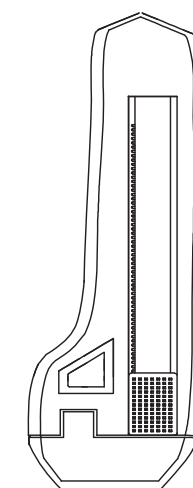

Messer

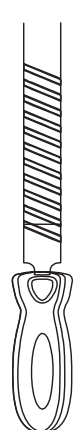

Feile

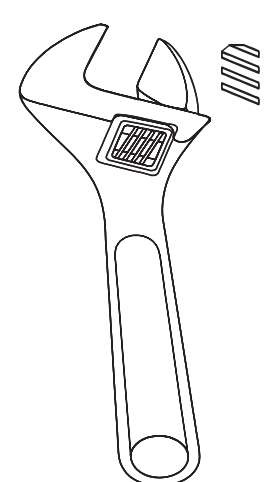

Verstellbarer
Schraubenschlüssel

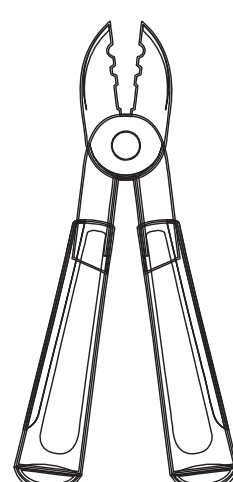

Abisolierzange

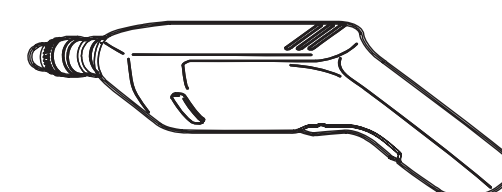

Bohrmaschine

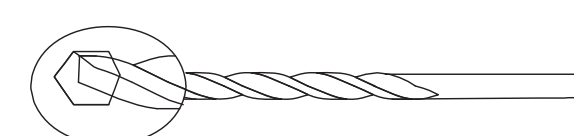

Bohrer mit 6 mm
Durchmesser

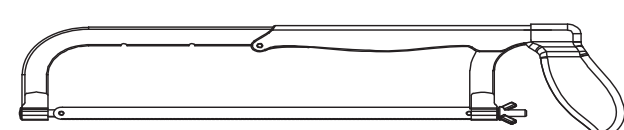

Metallsäge



Lineal



Wasserwaage

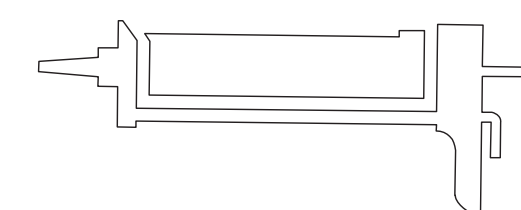

Dichtmittel

Vor der Installation

Filterinstallation

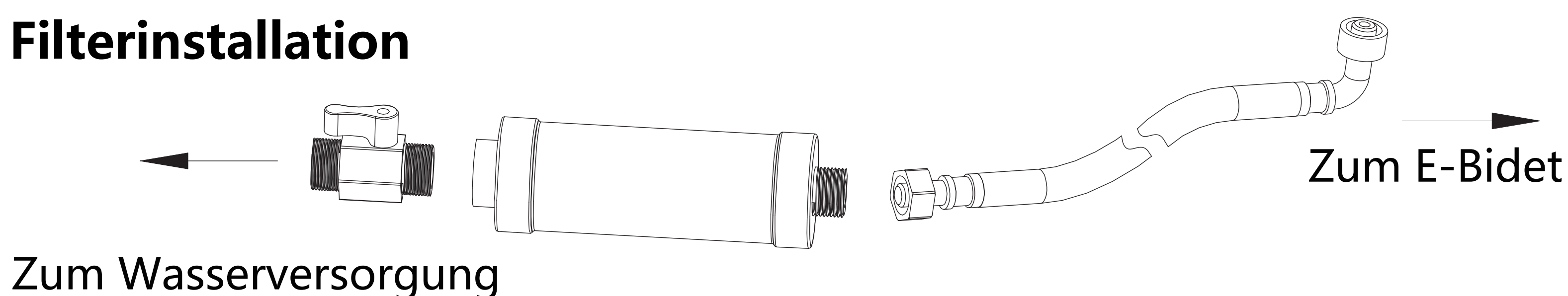

HINWEIS

Wenn das Wasserreservoir zu viel Wasser fasst, ist die Installation eines Durchflussbegrenzers notwendig.

Nach der Installation des Begrenzers, falls die Schüssel nicht richtig gereinigt wird, bitte ein oder mehrere Zähne des Begrenzers abschneiden.

Abschneiden

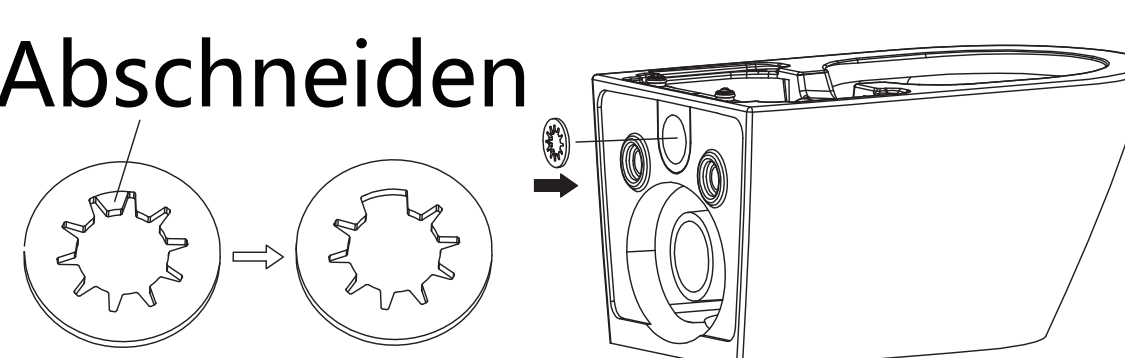

HINWEIS: Die Zeichnungen geben die exakten Konturen des Produkts möglicherweise nicht genau wieder.

Installationsmodus A

- Vor der Installation stellen Sie sicher, dass im Toiletteninstallationsbereich ein Eckventil und eine Stromversorgung vorhanden sind.



GEFAHR

Diese Arbeiten müssen von qualifiziertem Fachpersonal durchgeführt werden.

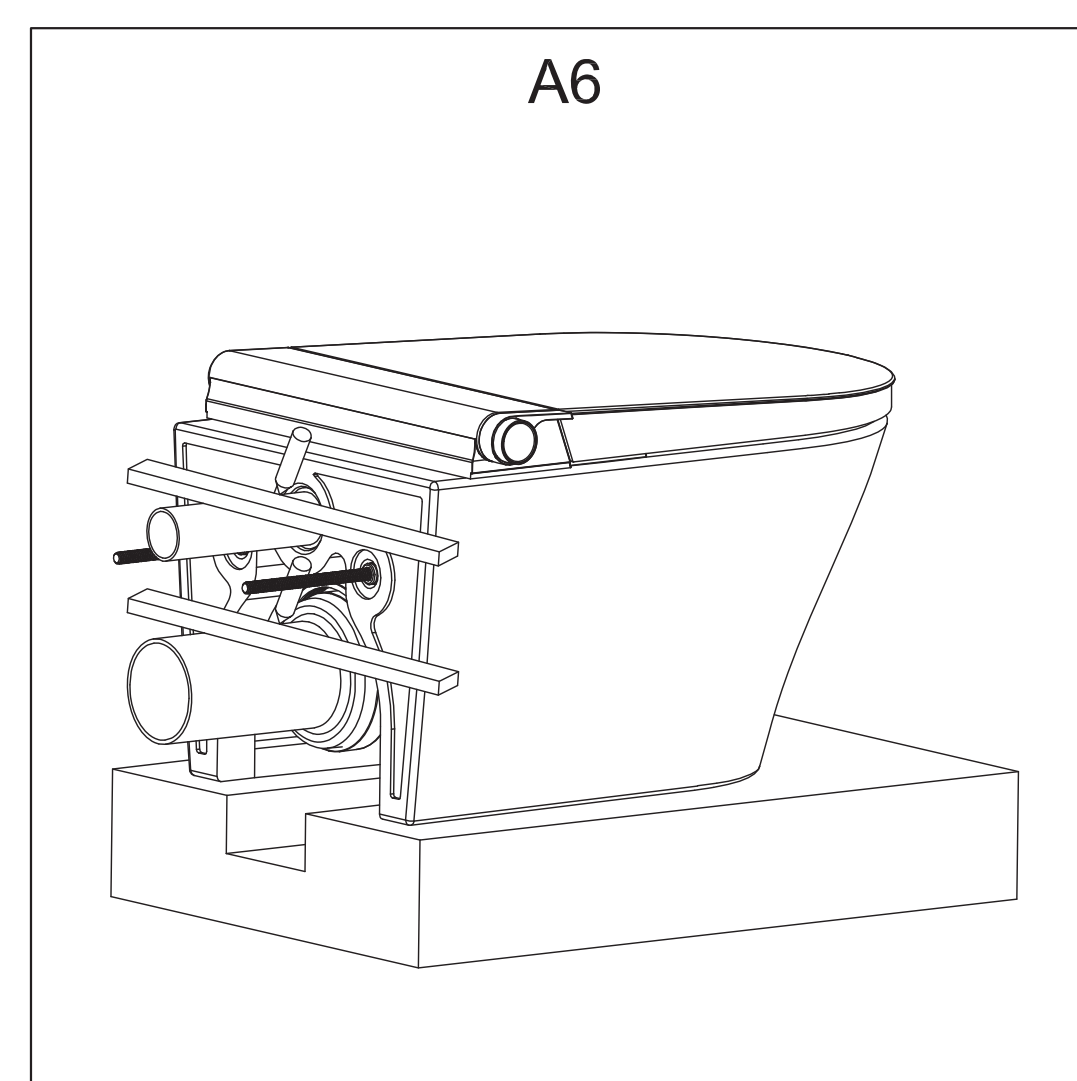
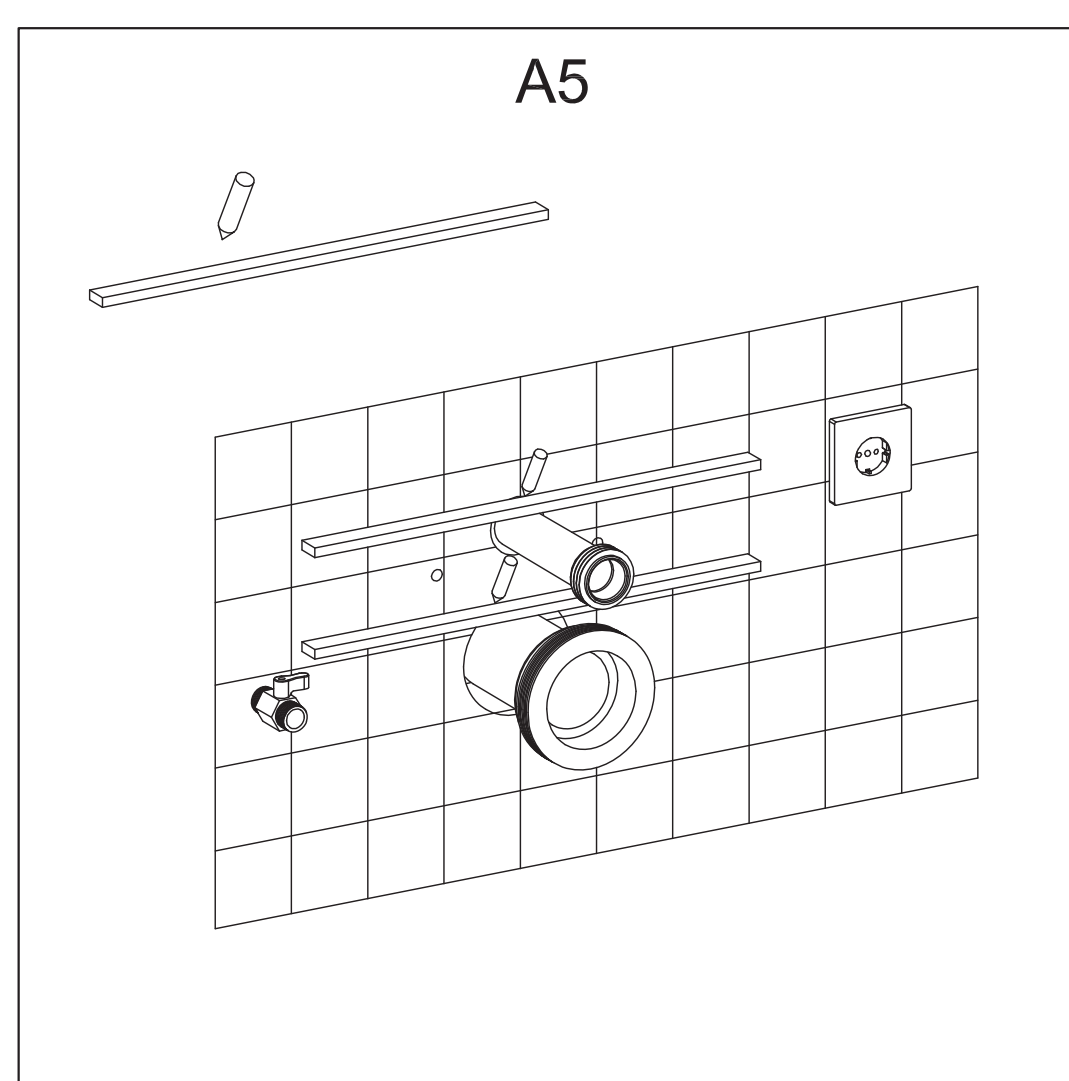
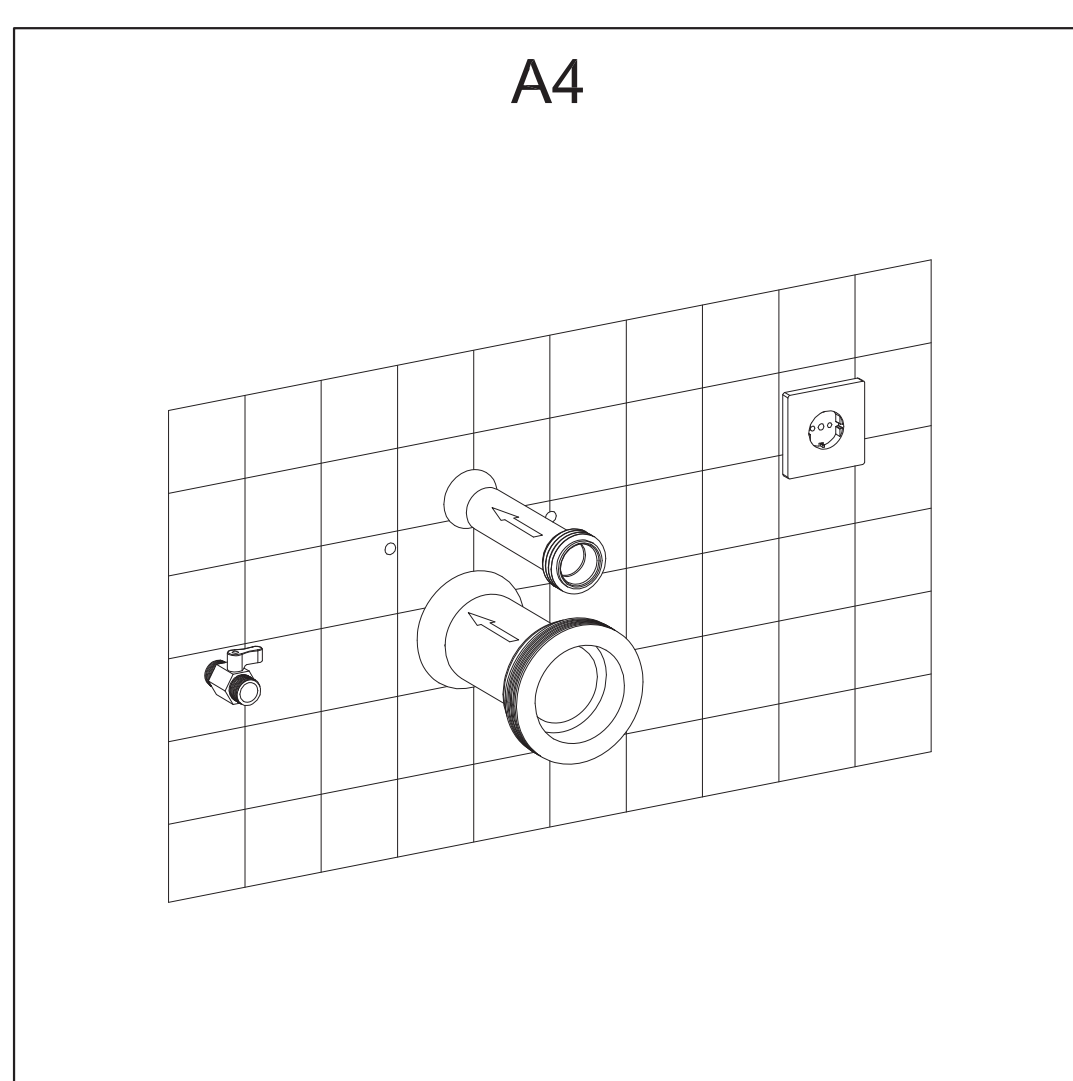
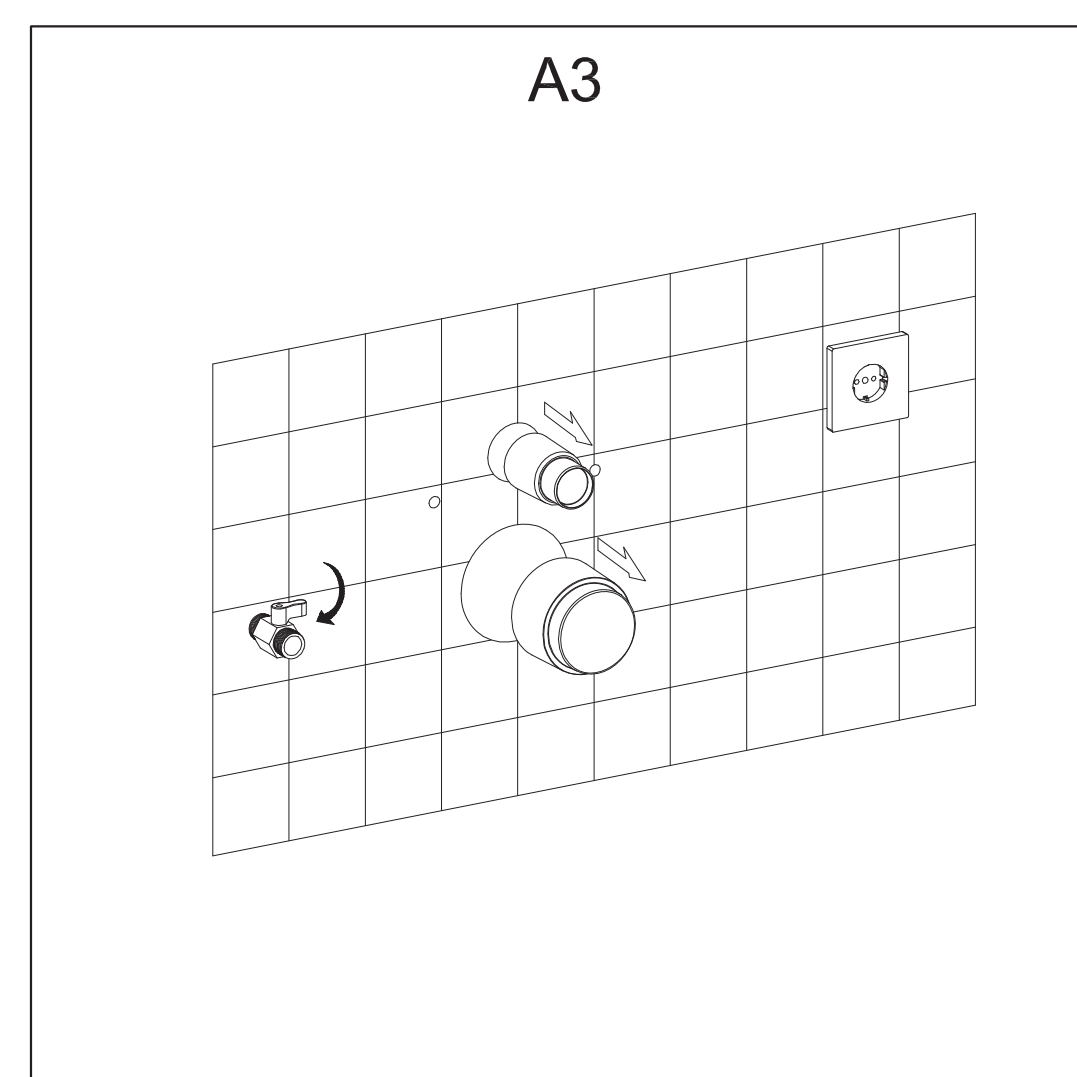
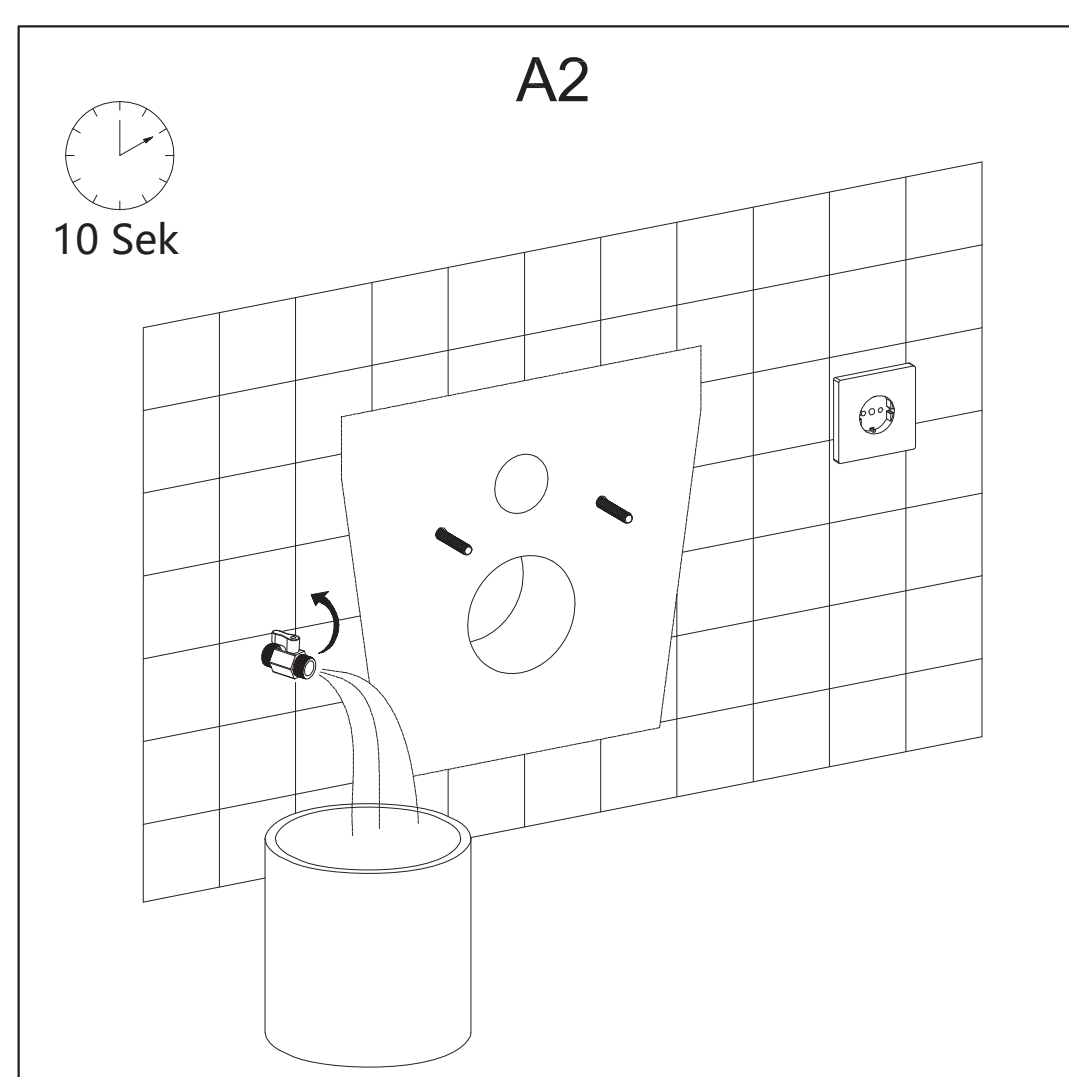
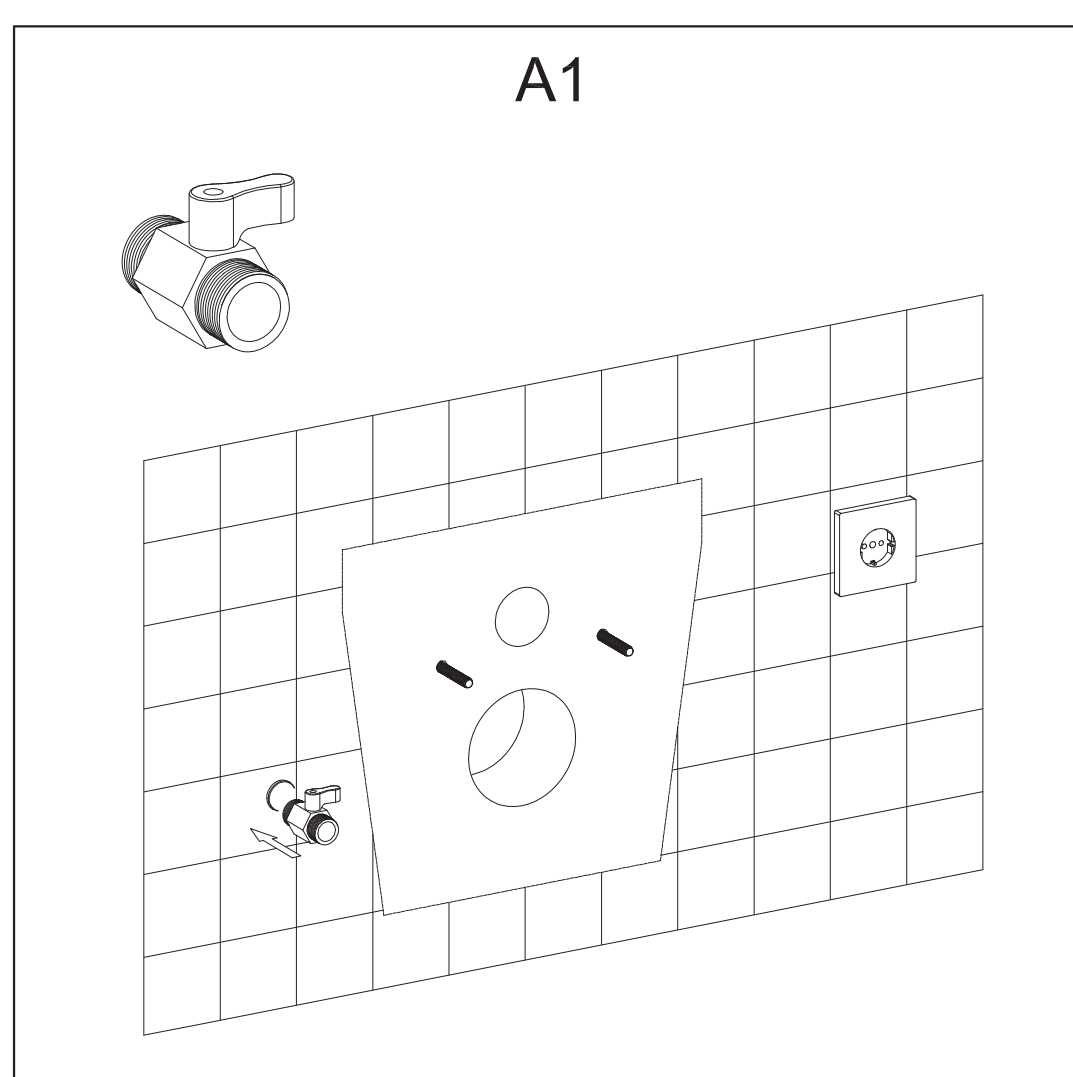
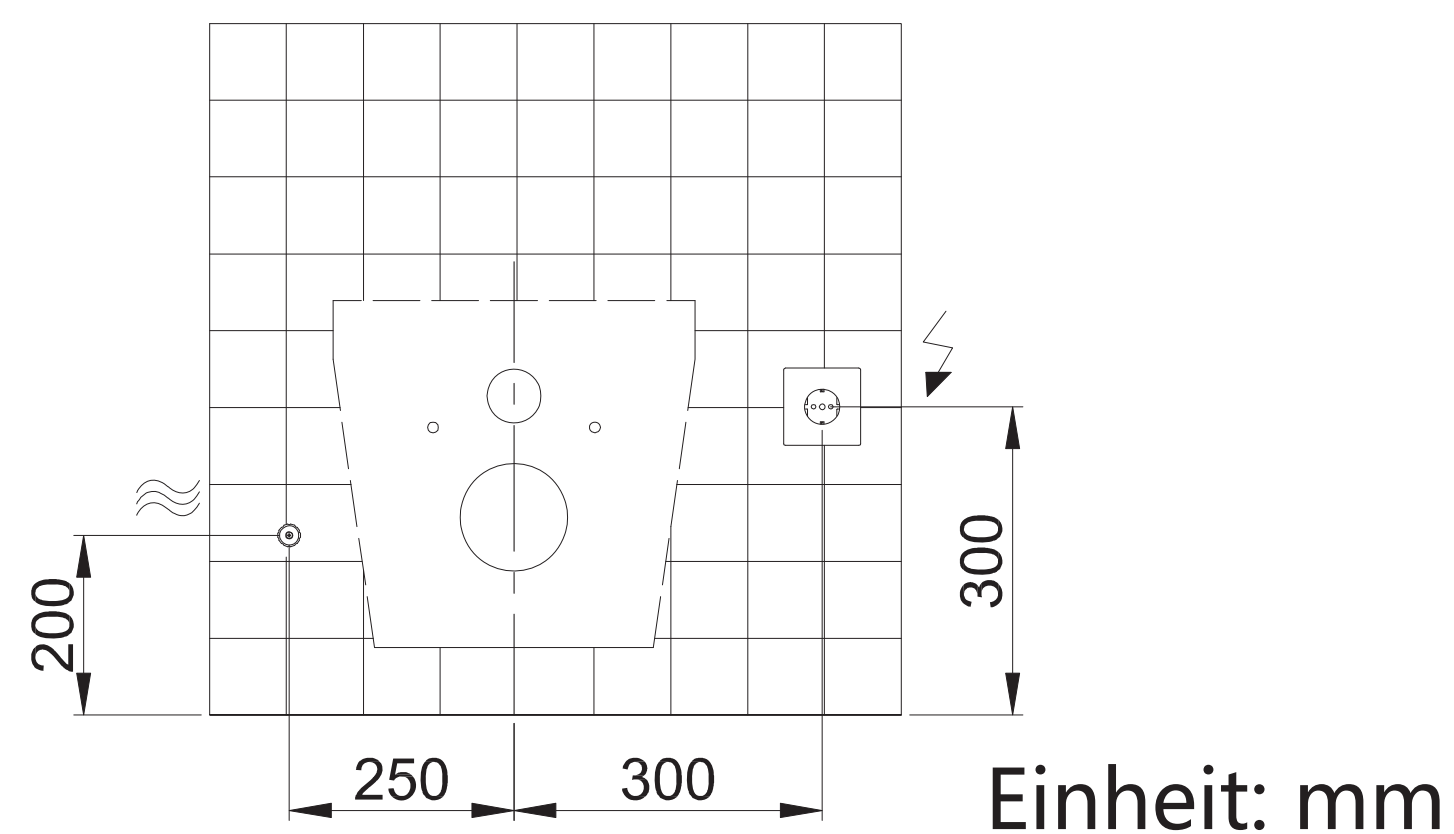

HINWEIS: Die Zeichnungen geben die exakten Konturen des Produkts möglicherweise nicht genau wieder.

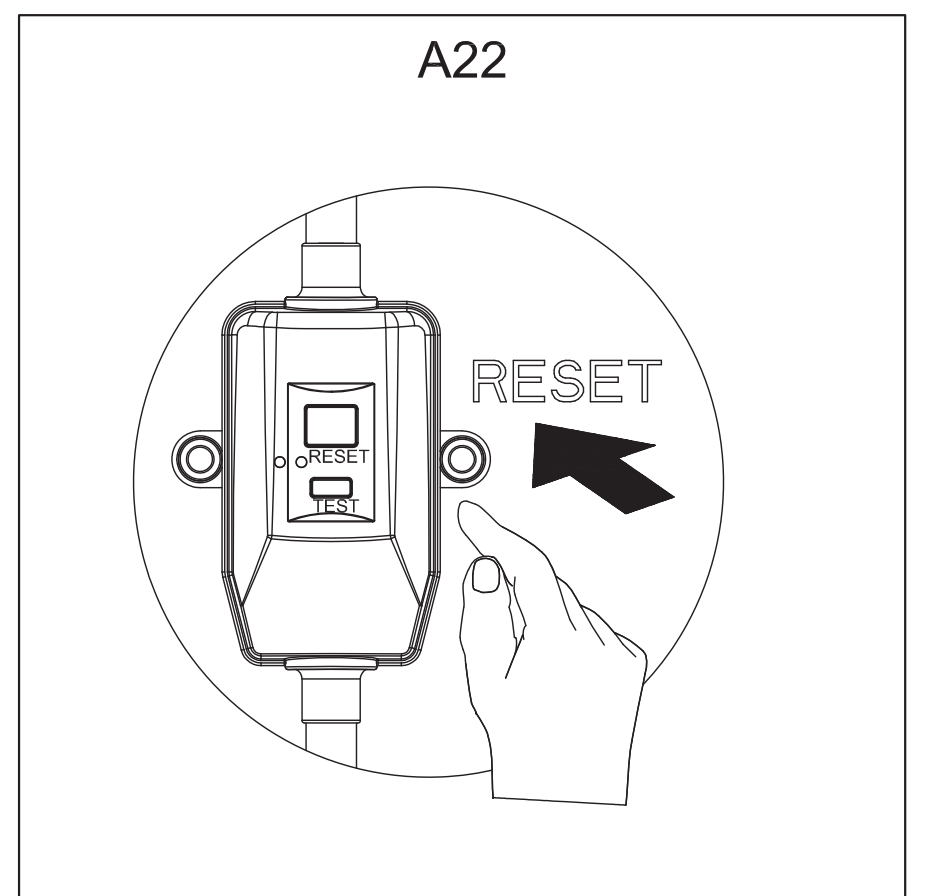
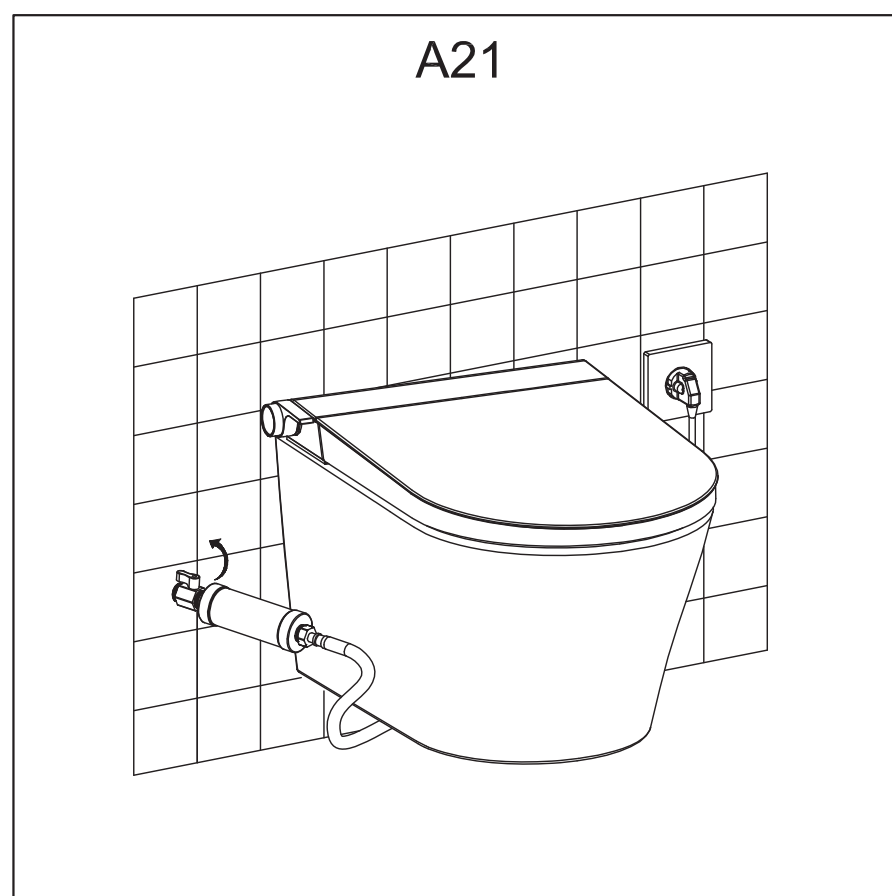
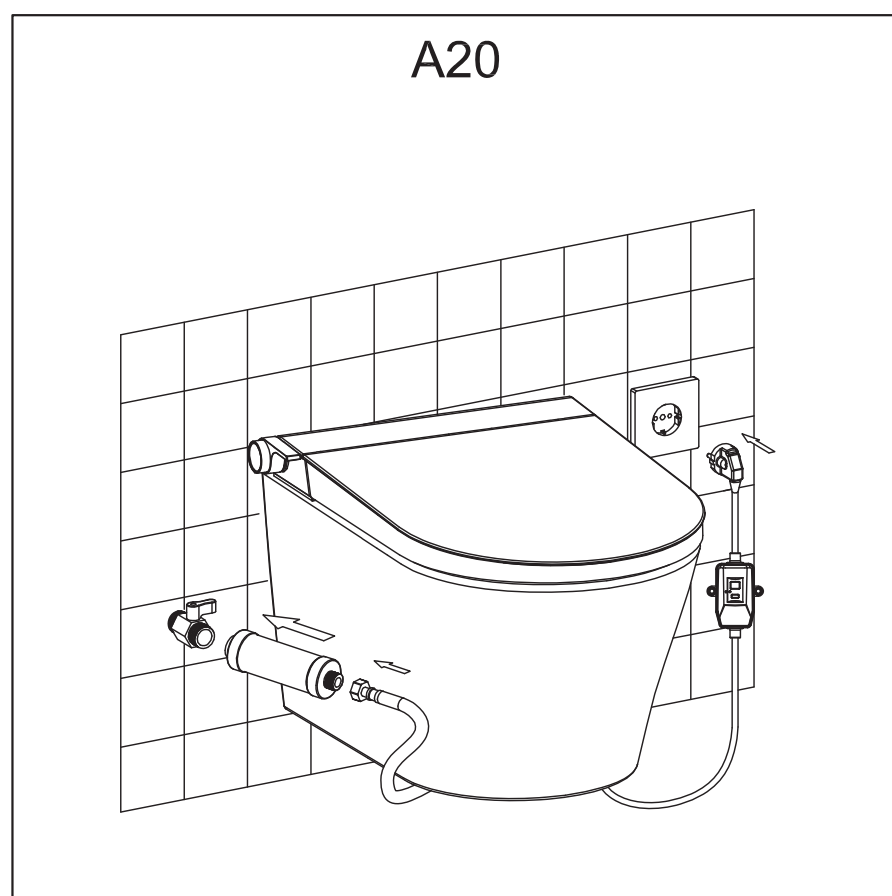
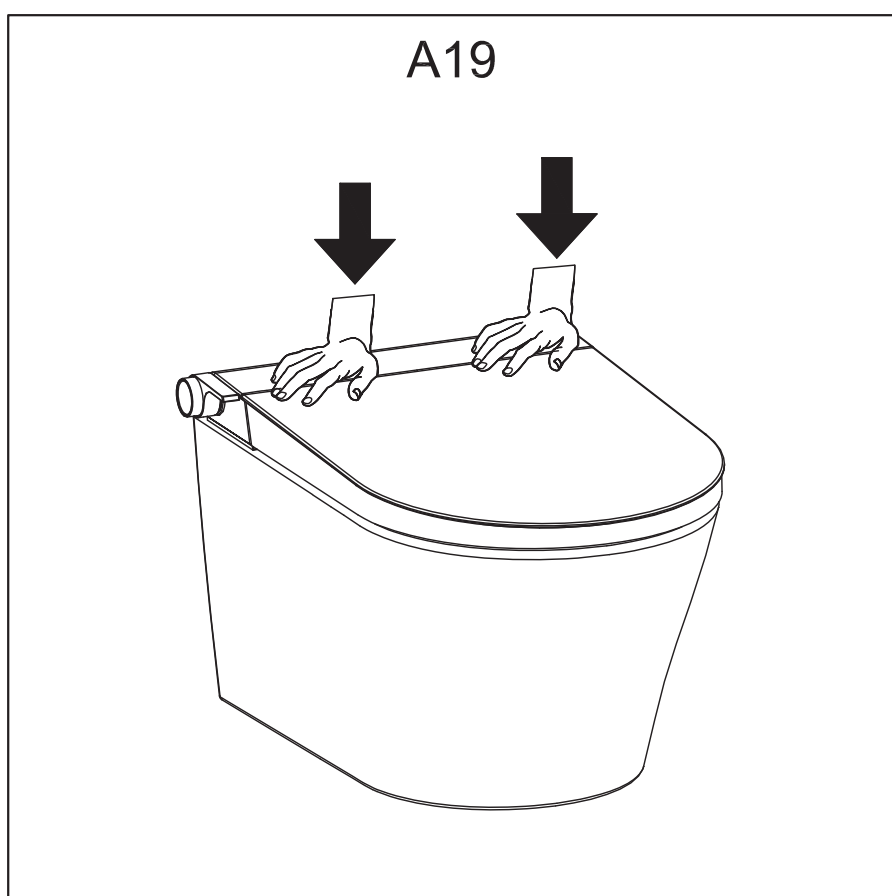
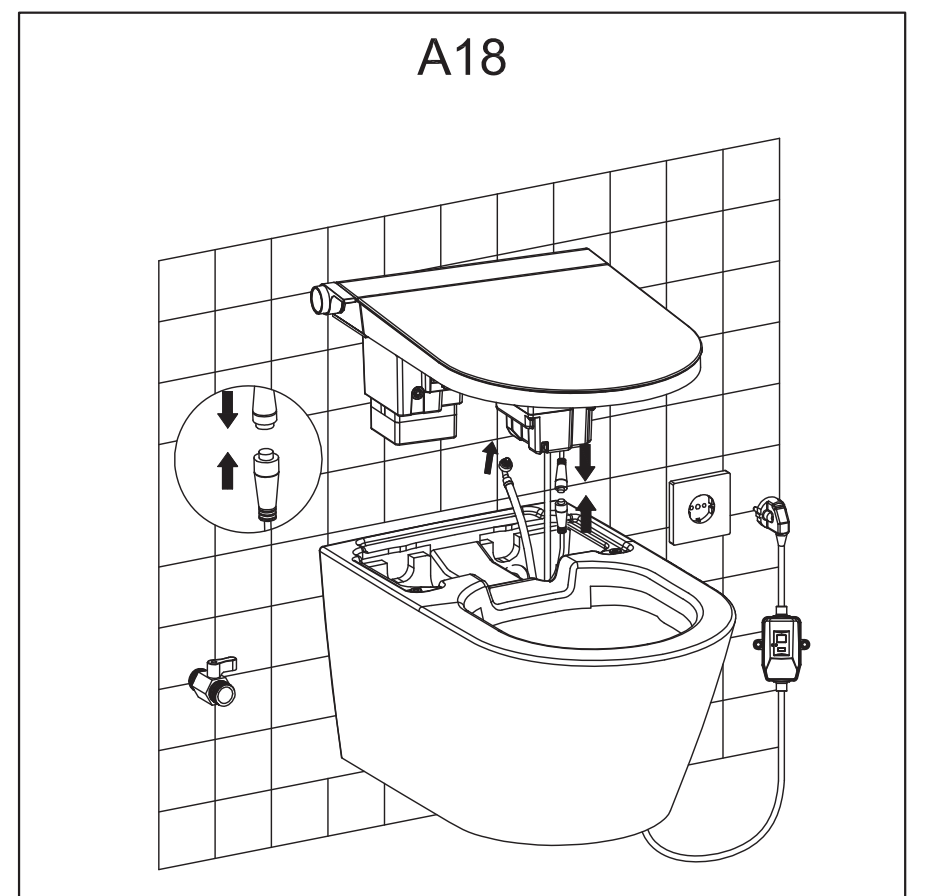
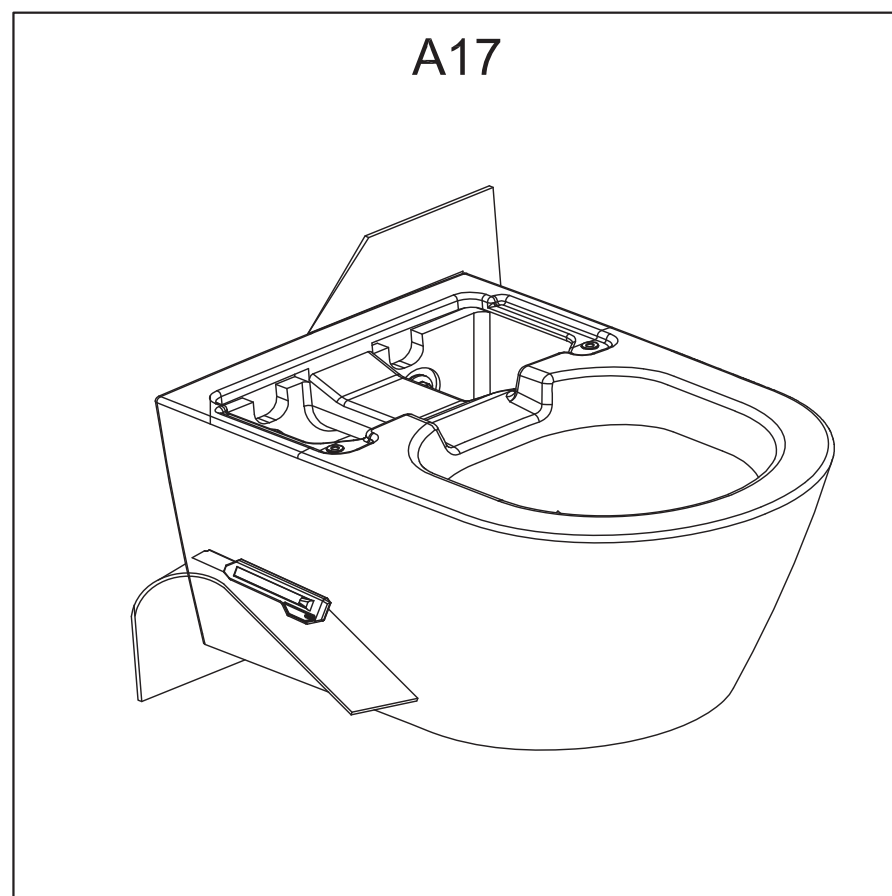
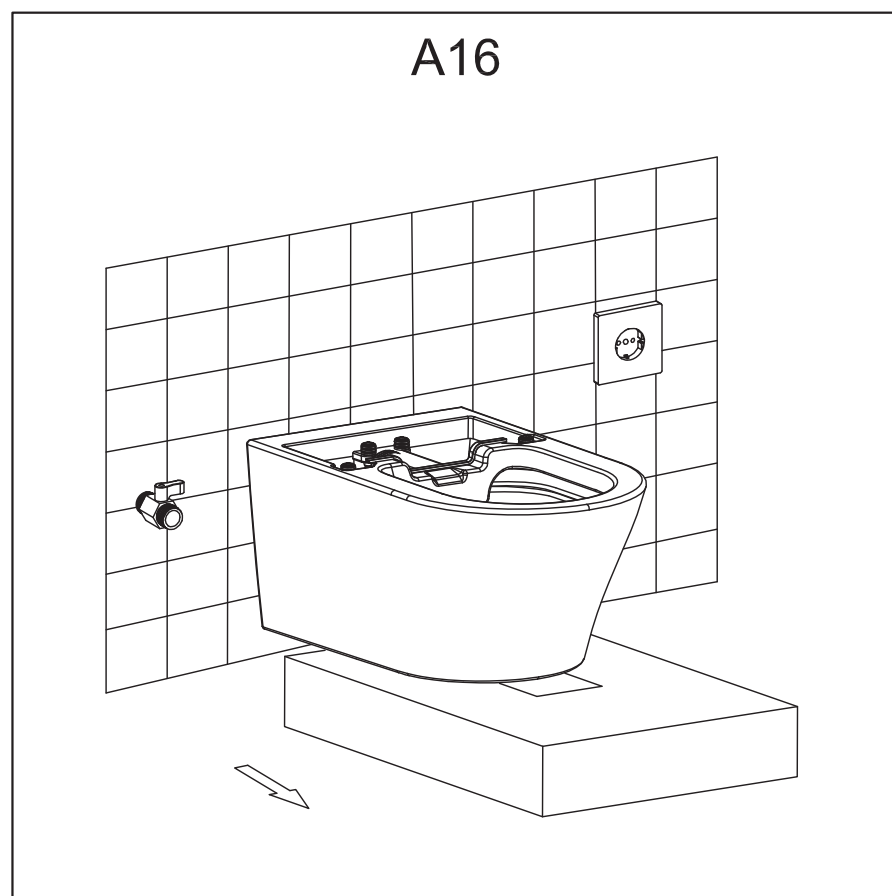
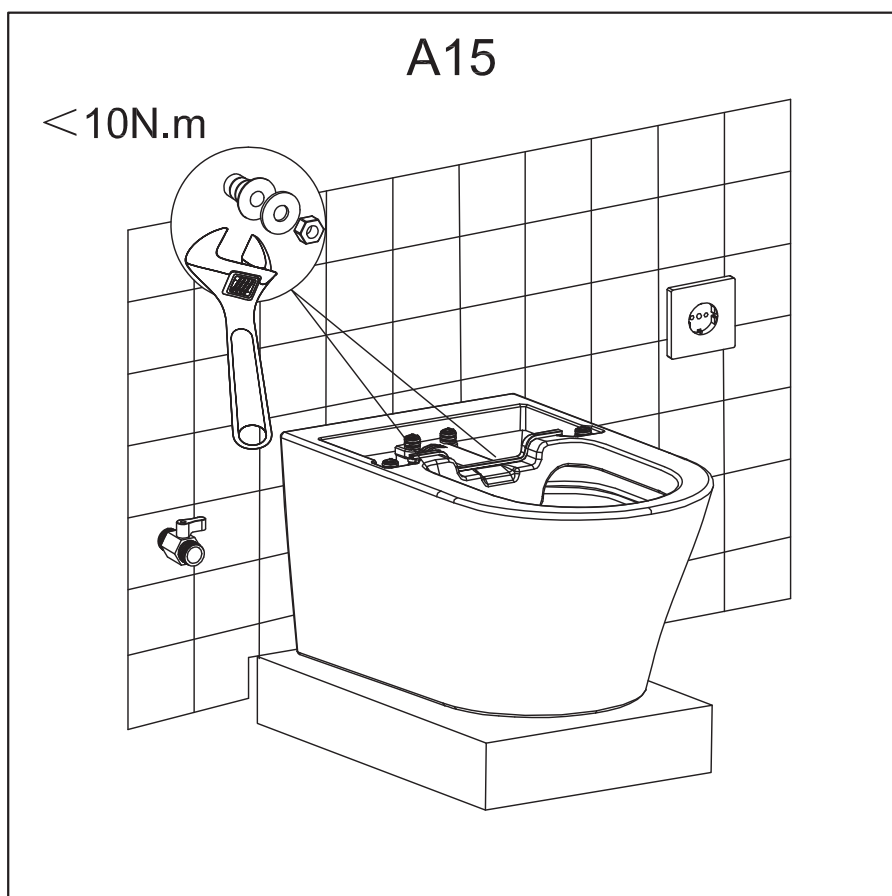
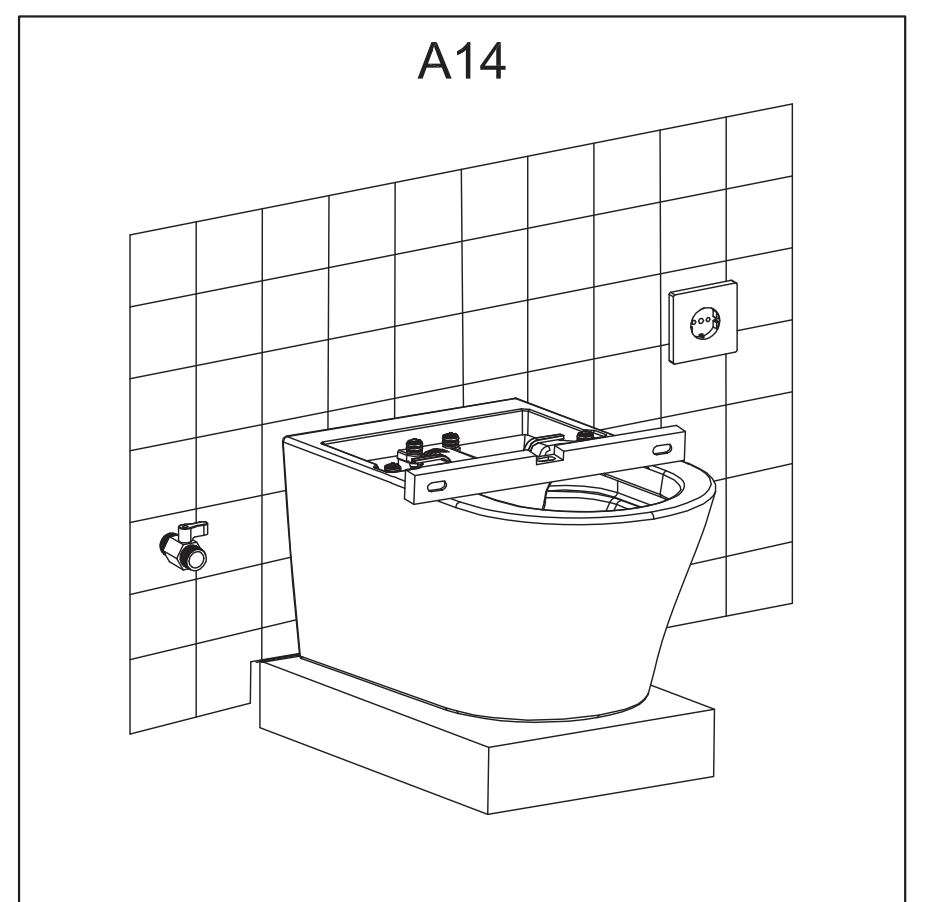
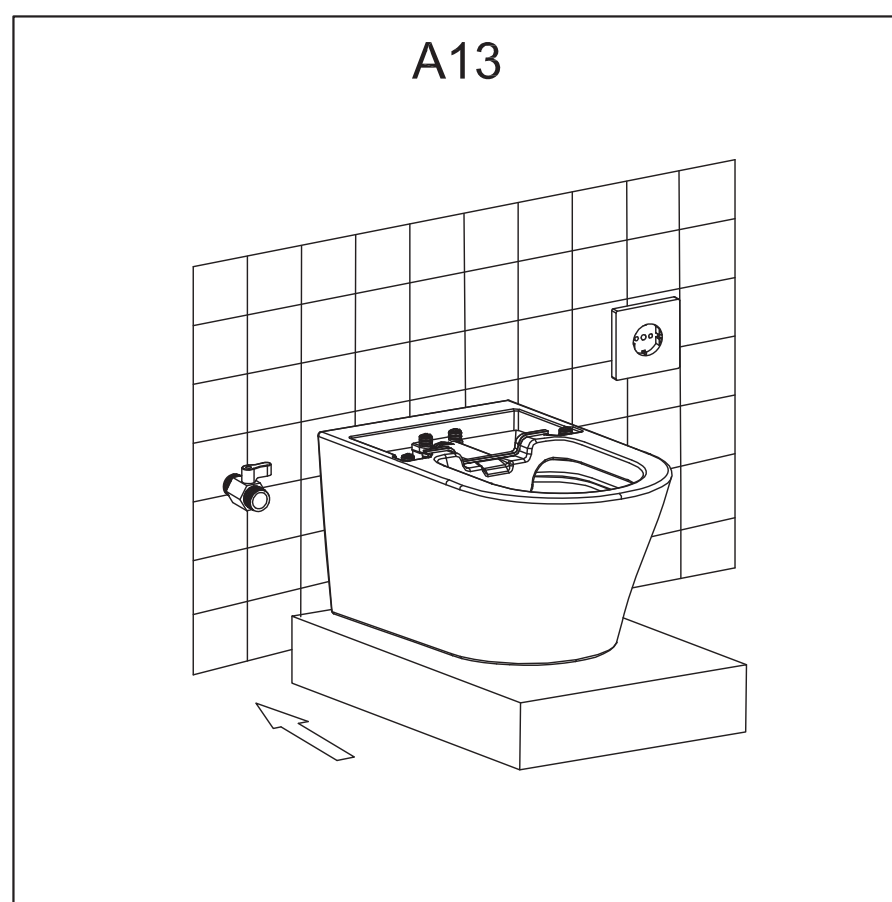
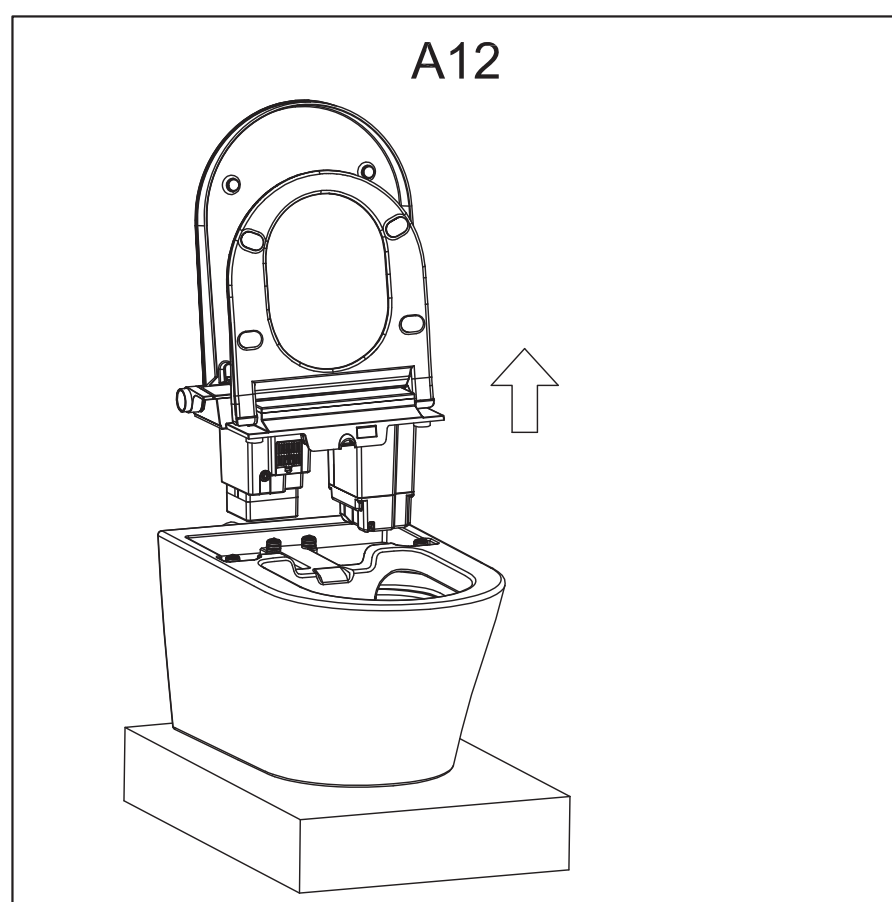
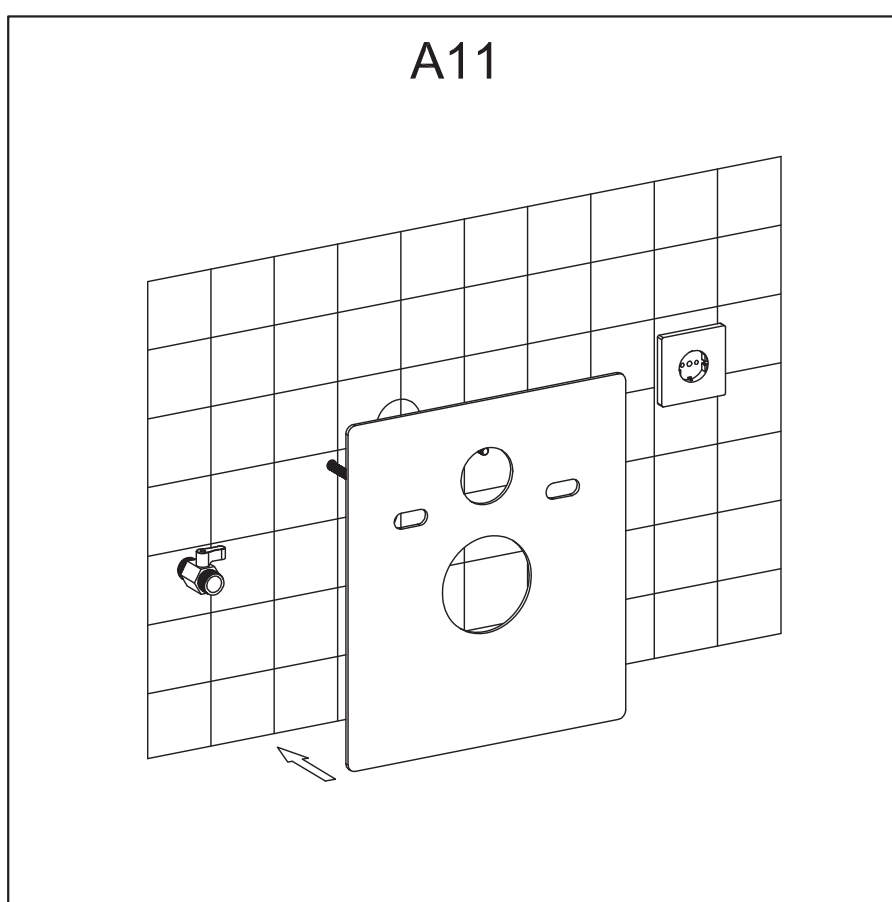
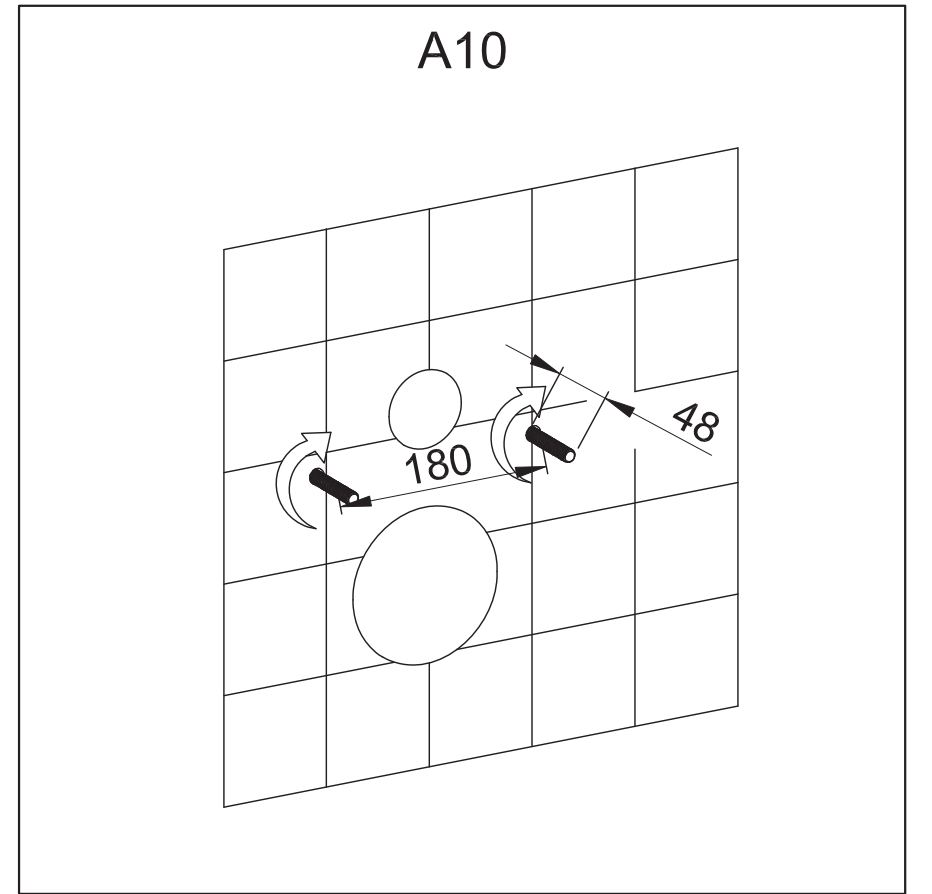
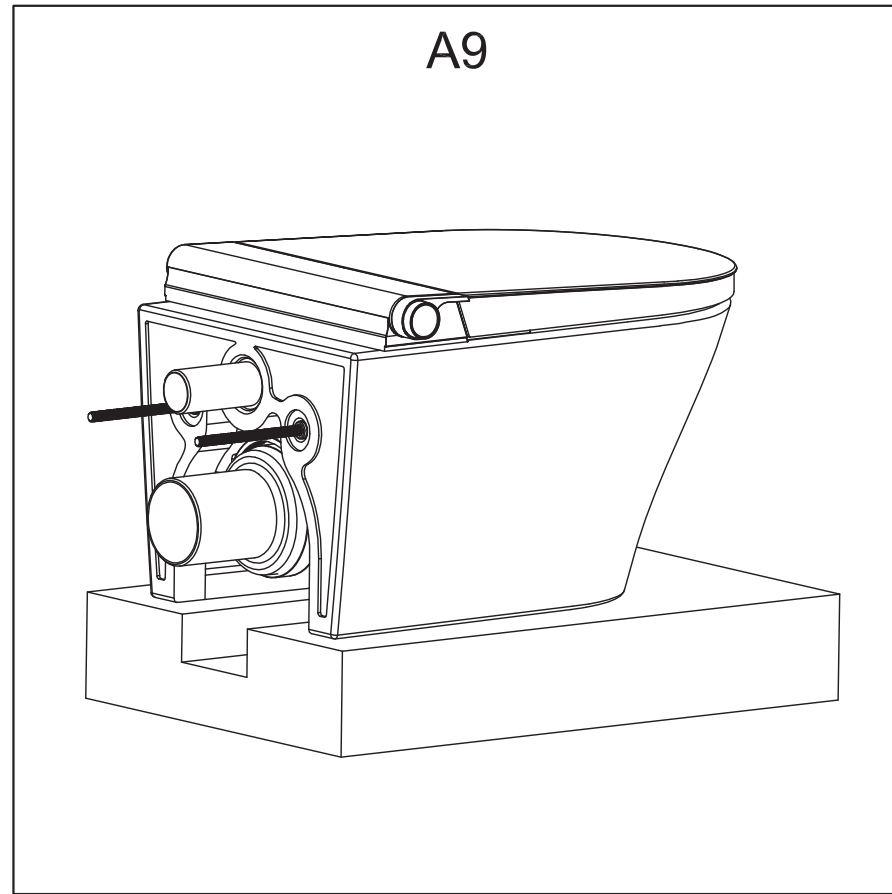
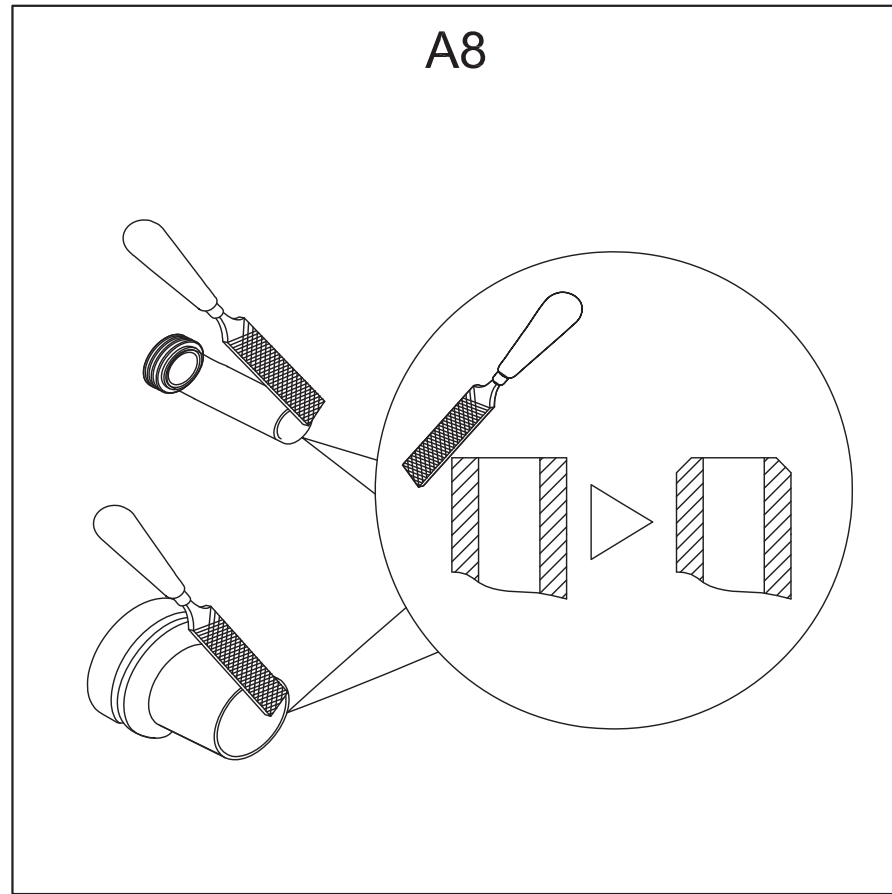
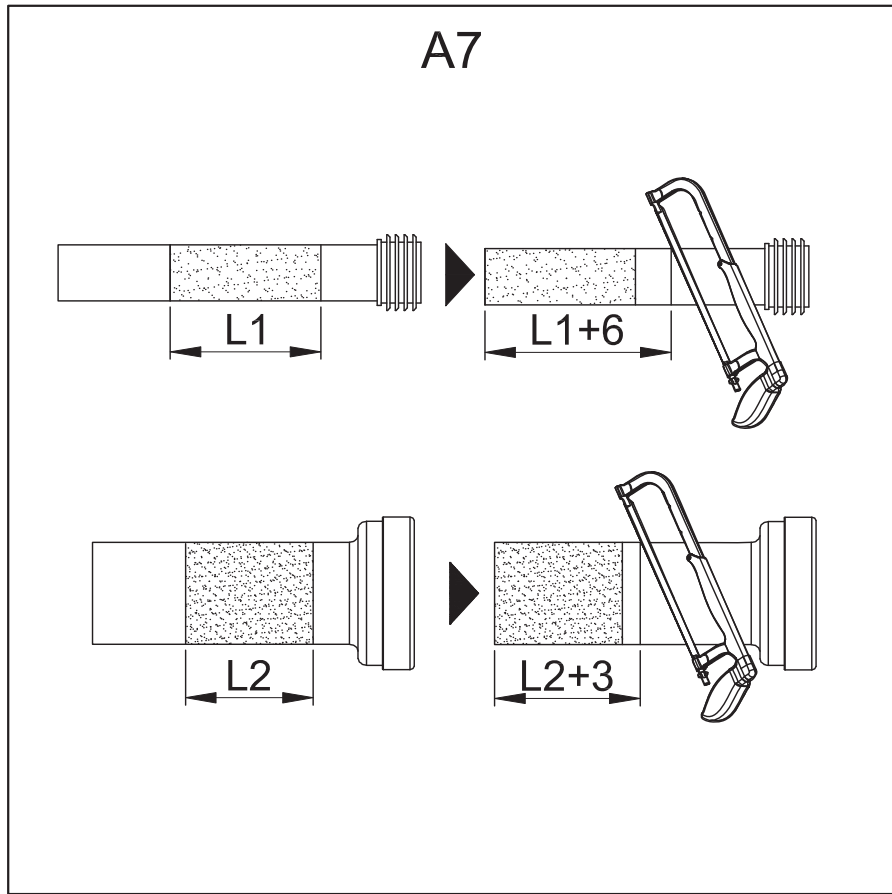

HINWEIS: Die Zeichnungen geben die exakten Konturen des Produkts möglicherweise nicht genau wieder.

Installationsmodus B



HINWEIS

Für diesen Modus ist ein zusätzlicher Kuppler erforderlich.

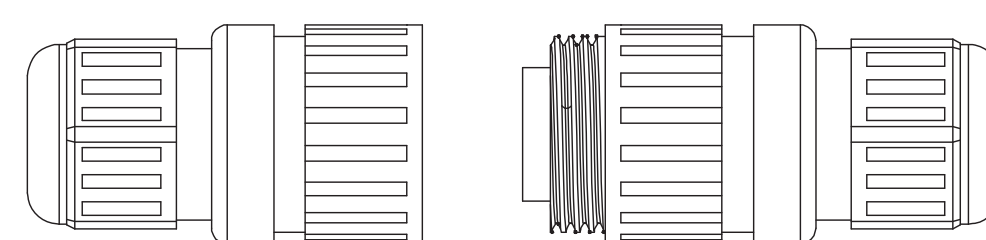

Elektrischer Kabelkuppler



GEFAHR

Diese Arbeiten müssen von qualifiziertem Fachpersonal durchgeführt werden.

- Vor der Installation stellen Sie sicher, dass im Toiletteninstallationsbereich ein Eckventil und eine Stromversorgung vorhanden sind.

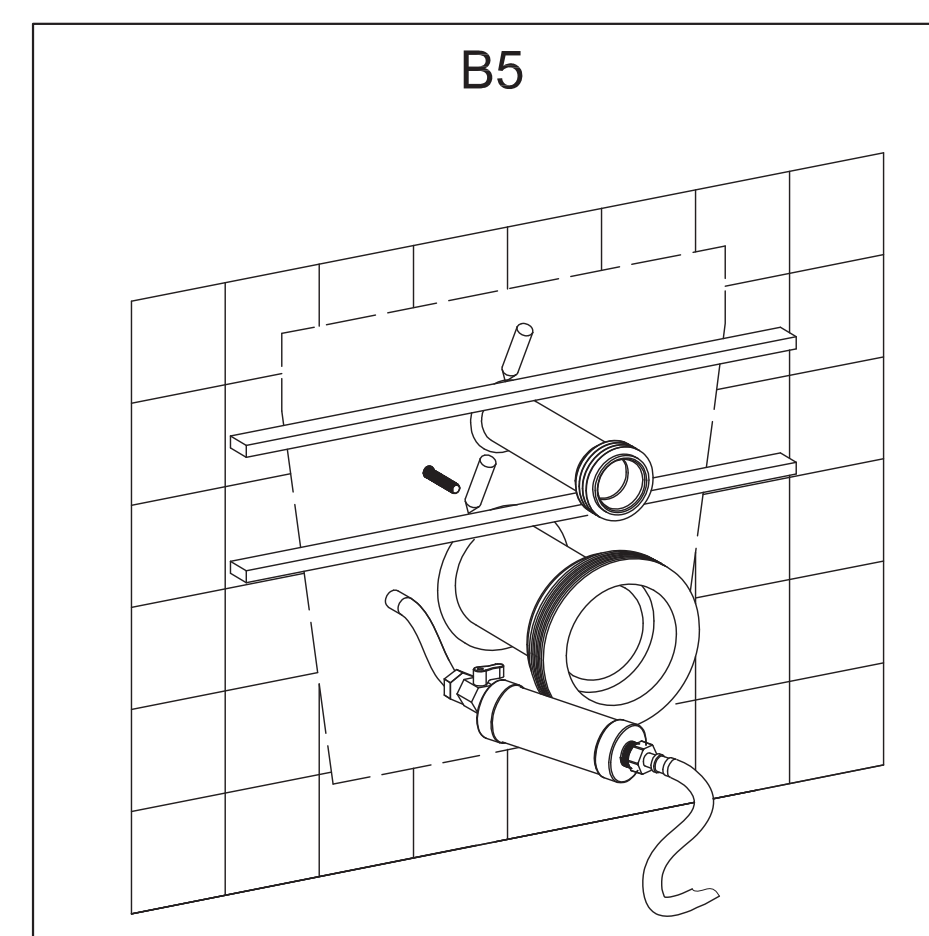
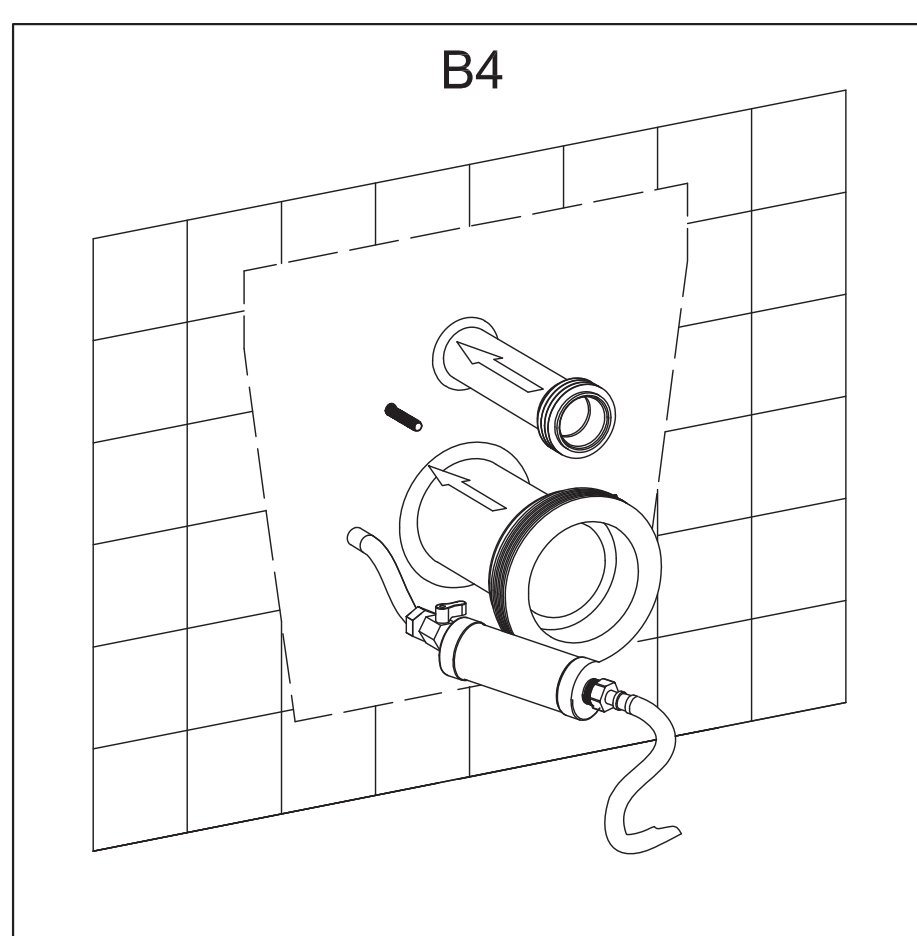
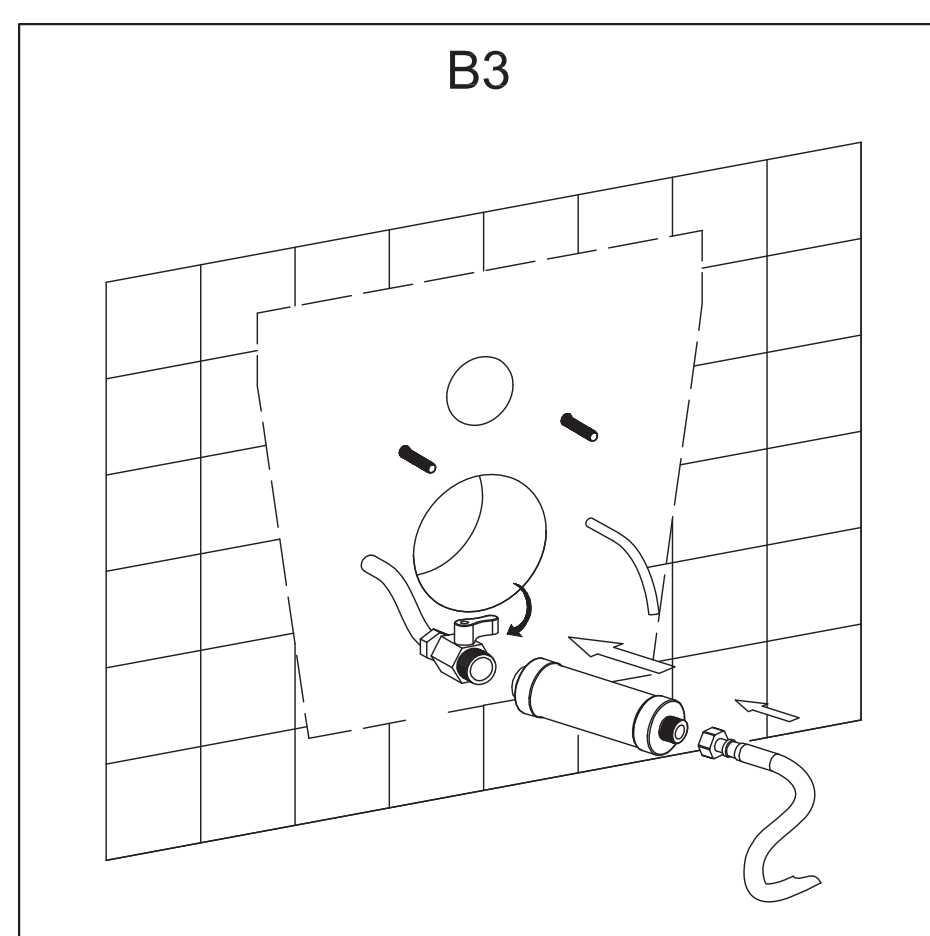
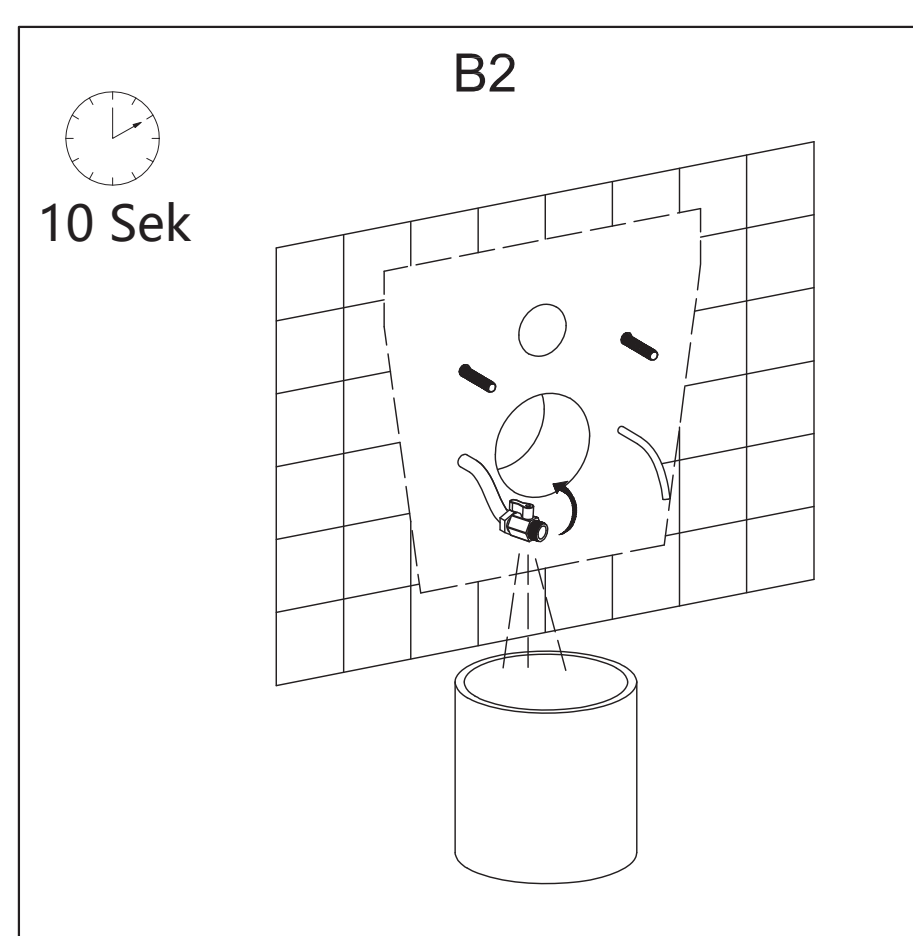
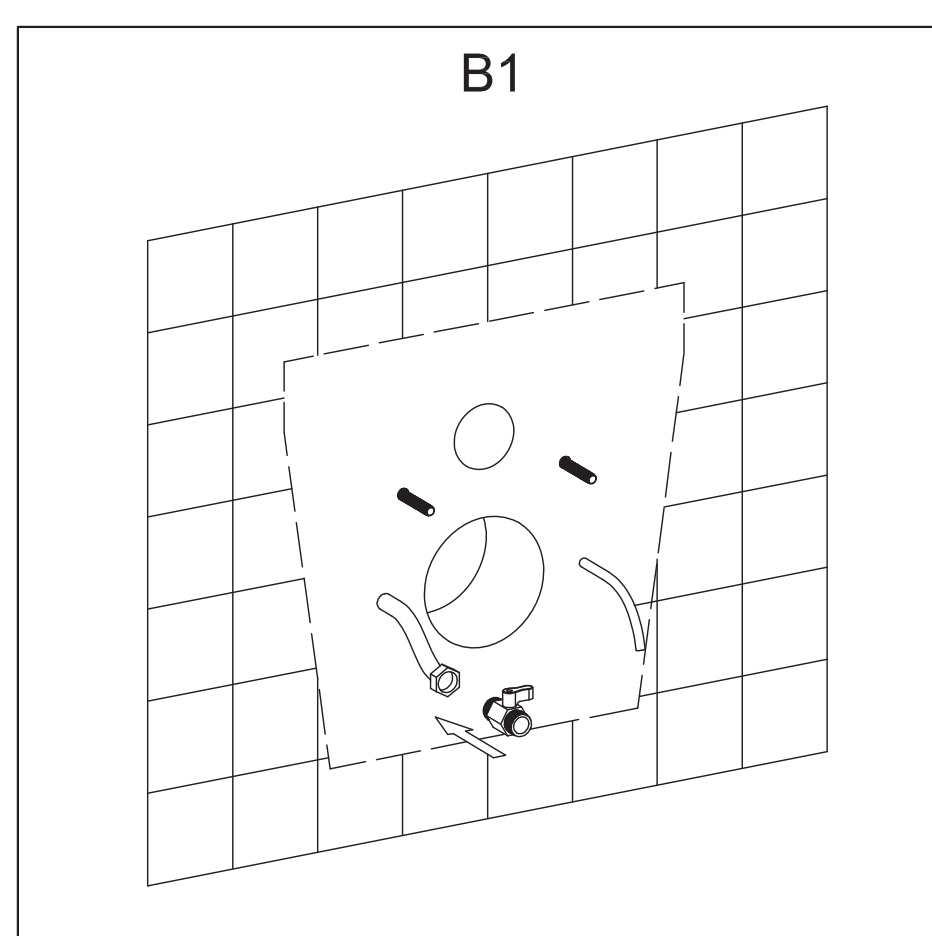
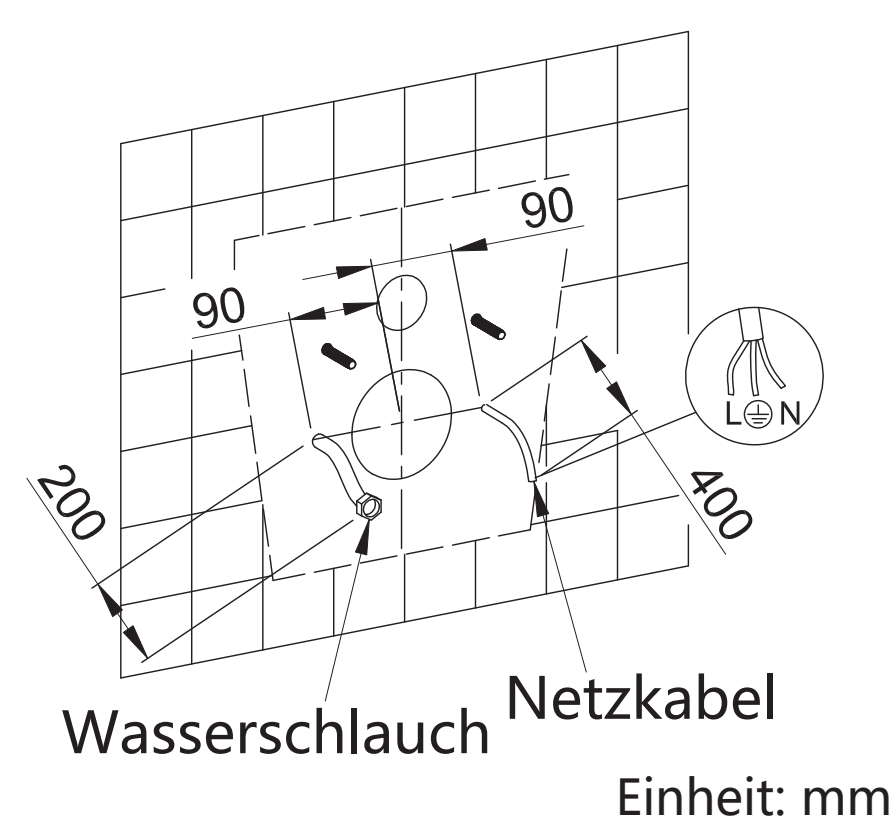

HINWEIS: Die Zeichnungen geben die exakten Konturen des Produkts möglicherweise nicht genau wieder.

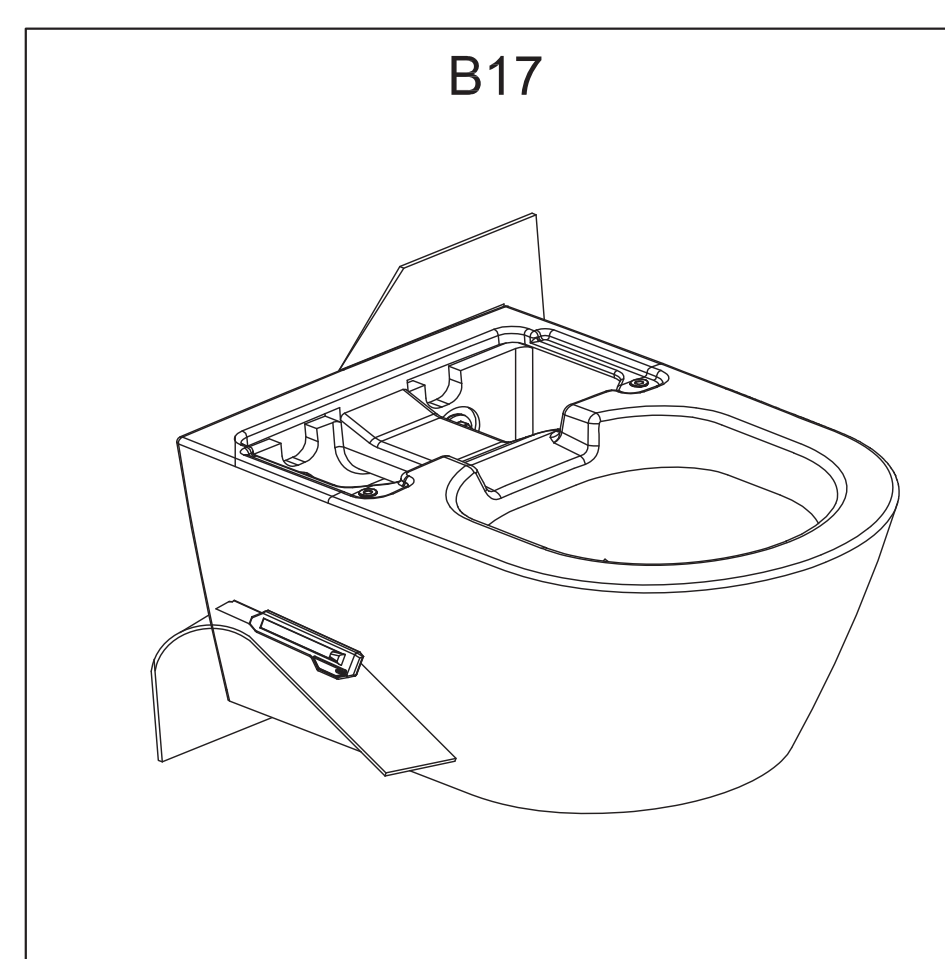
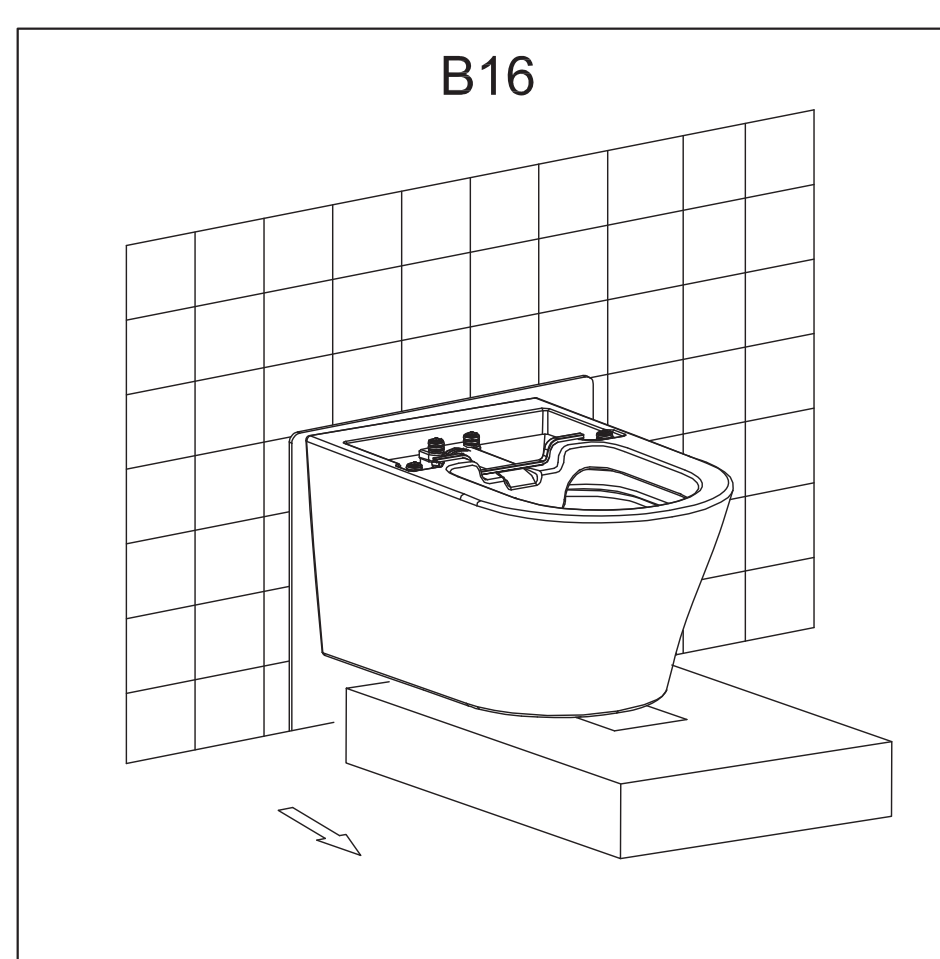
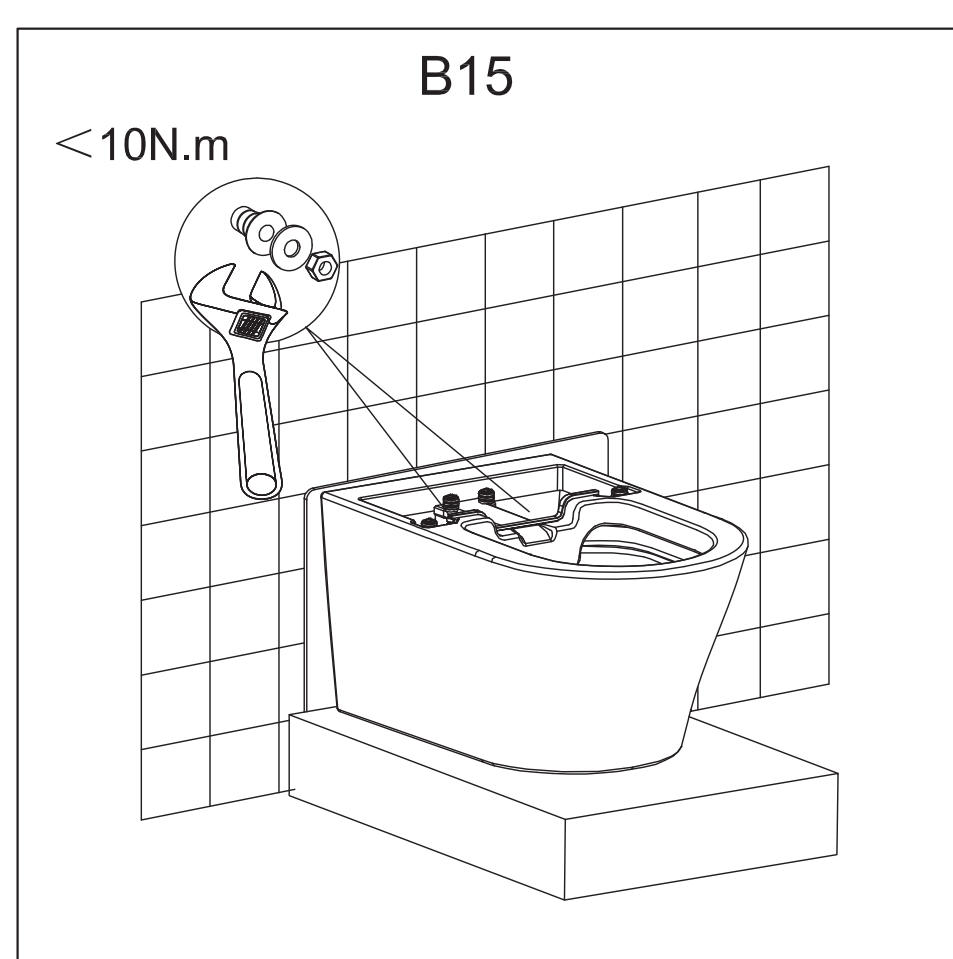
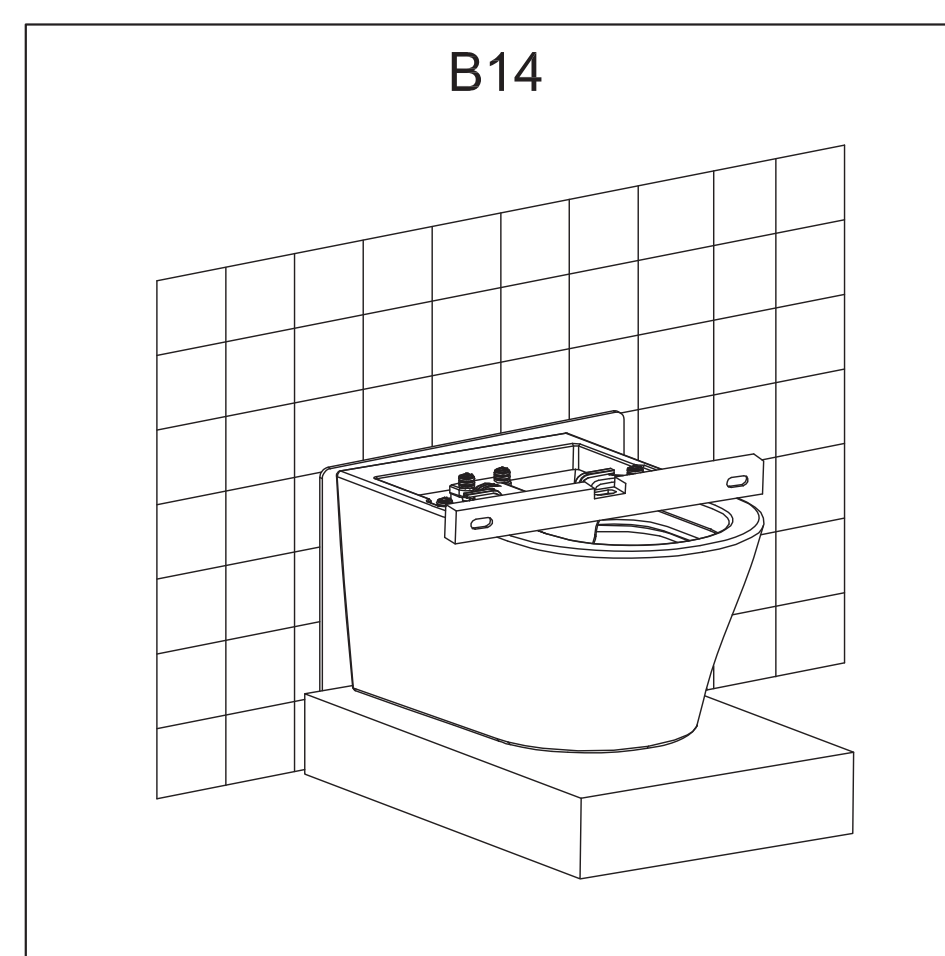
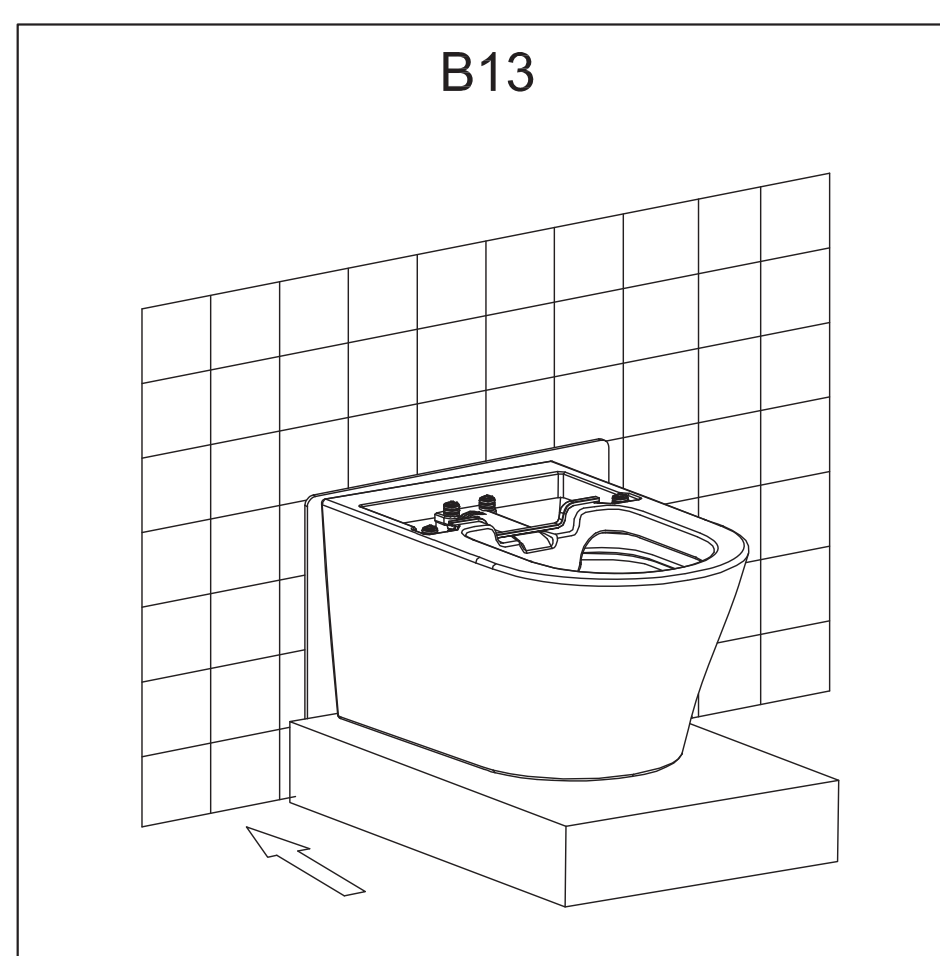
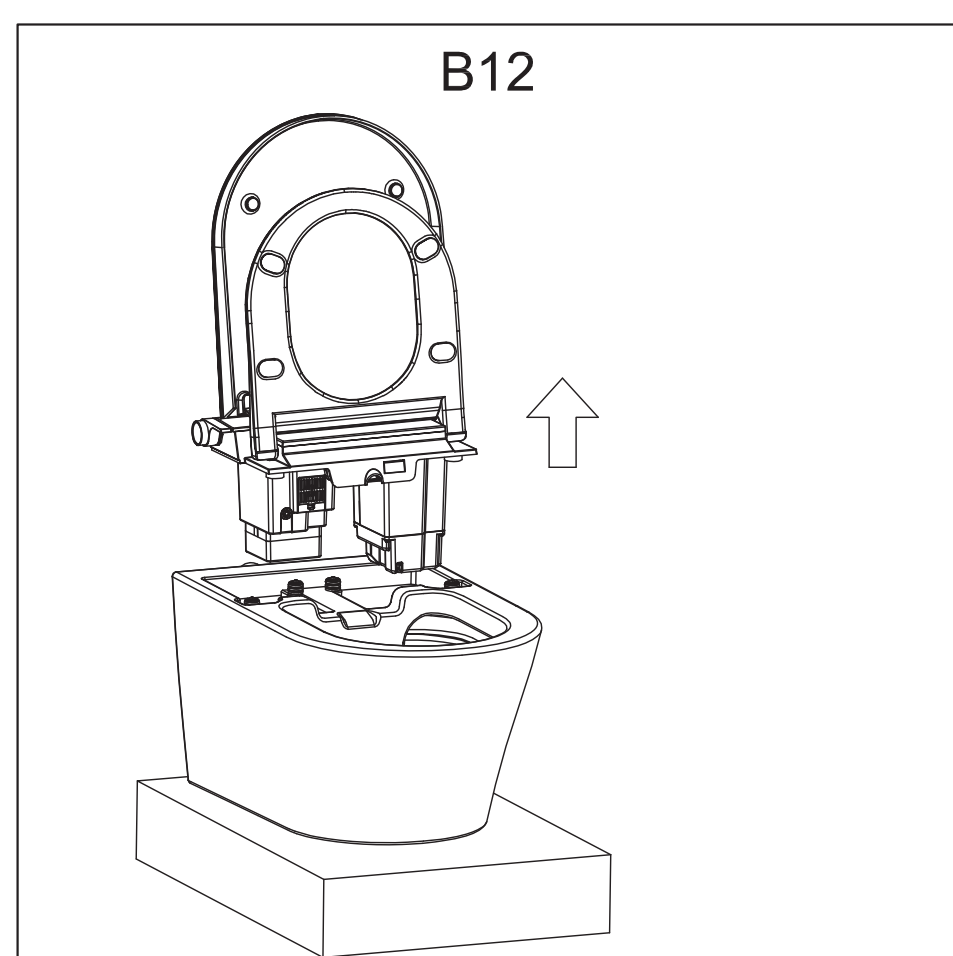
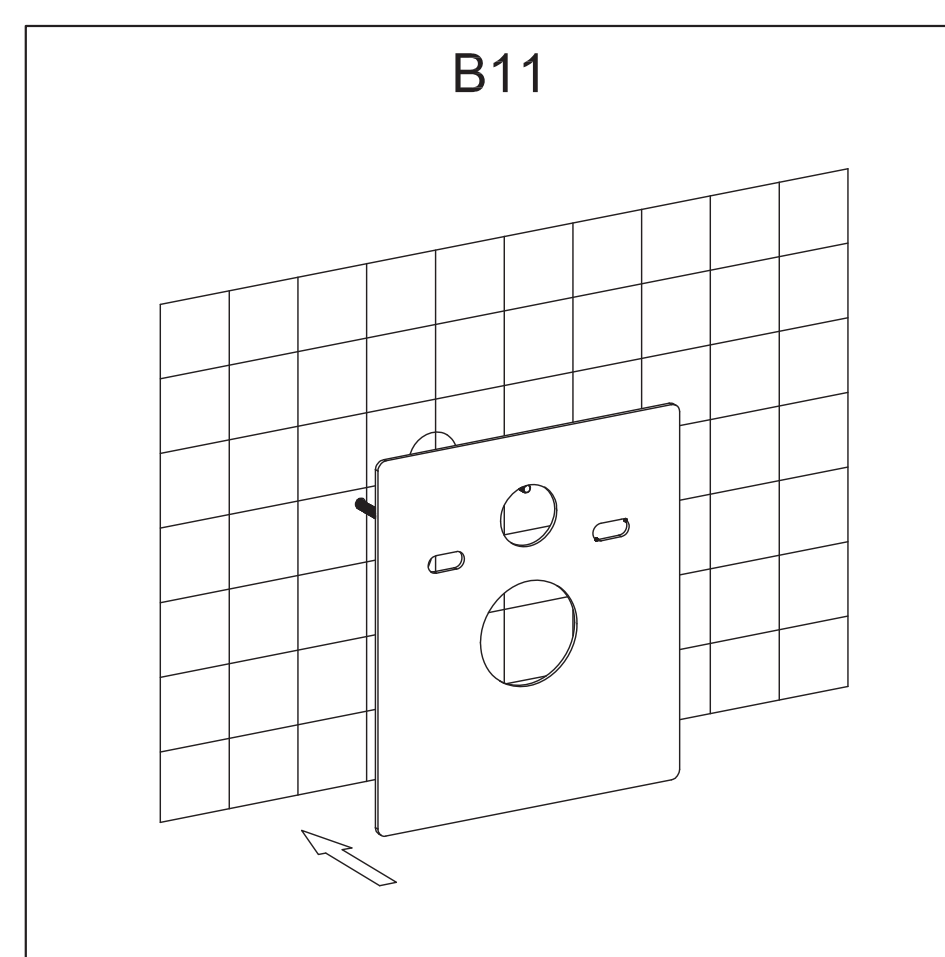
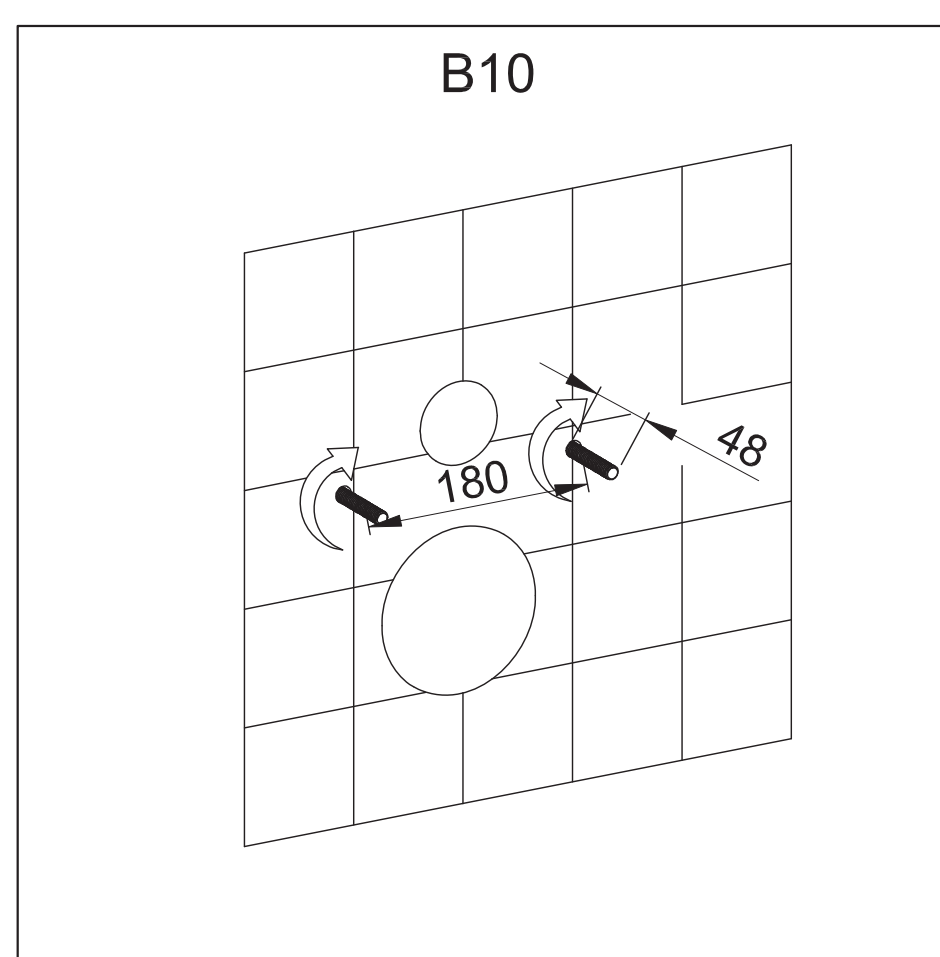
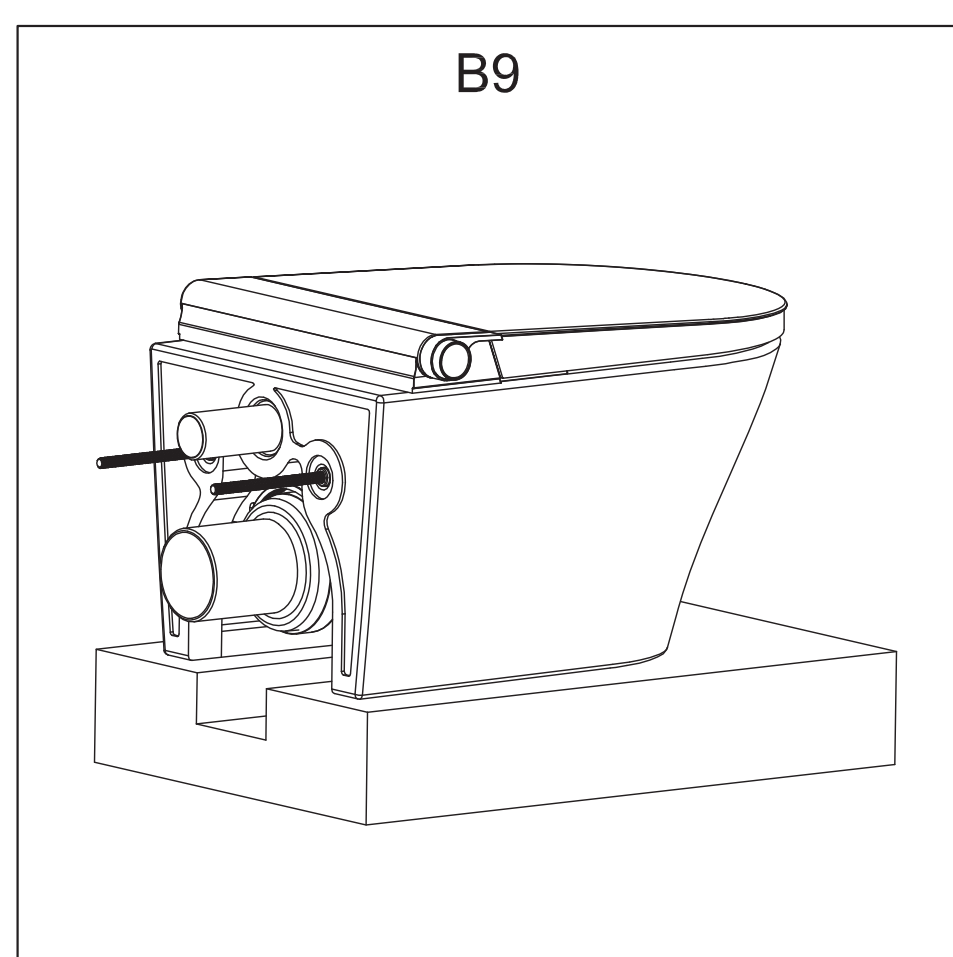
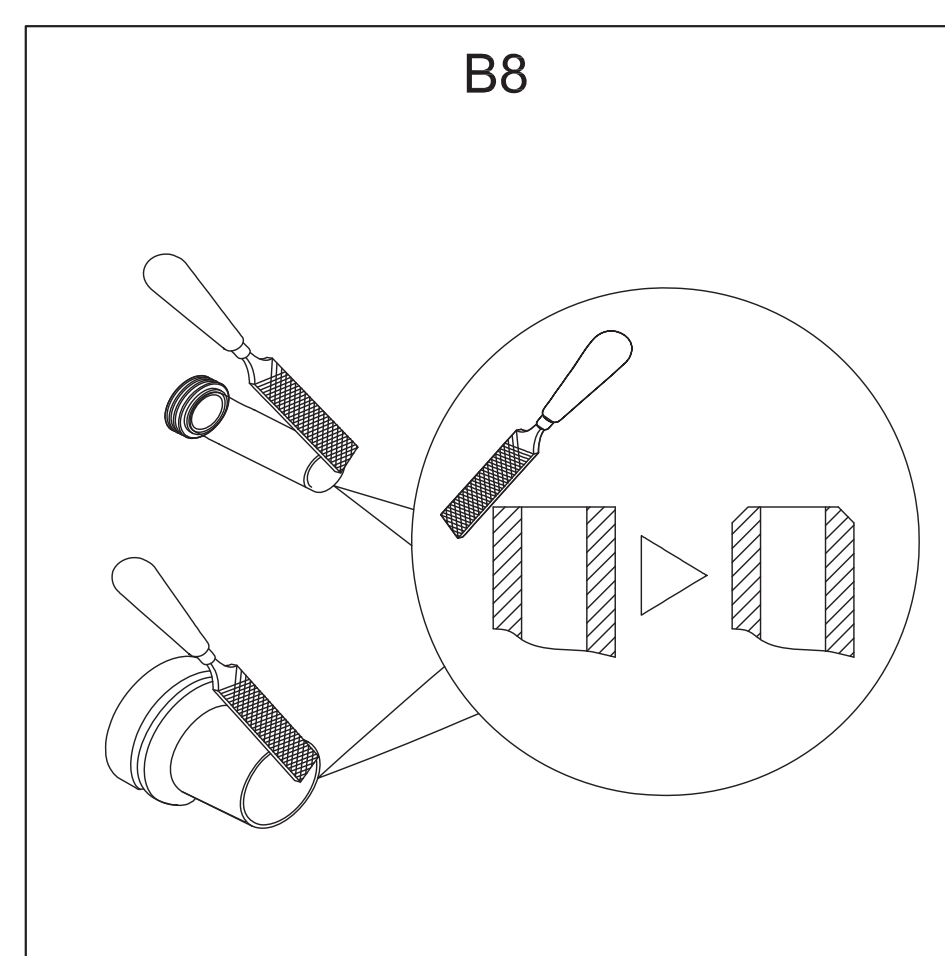
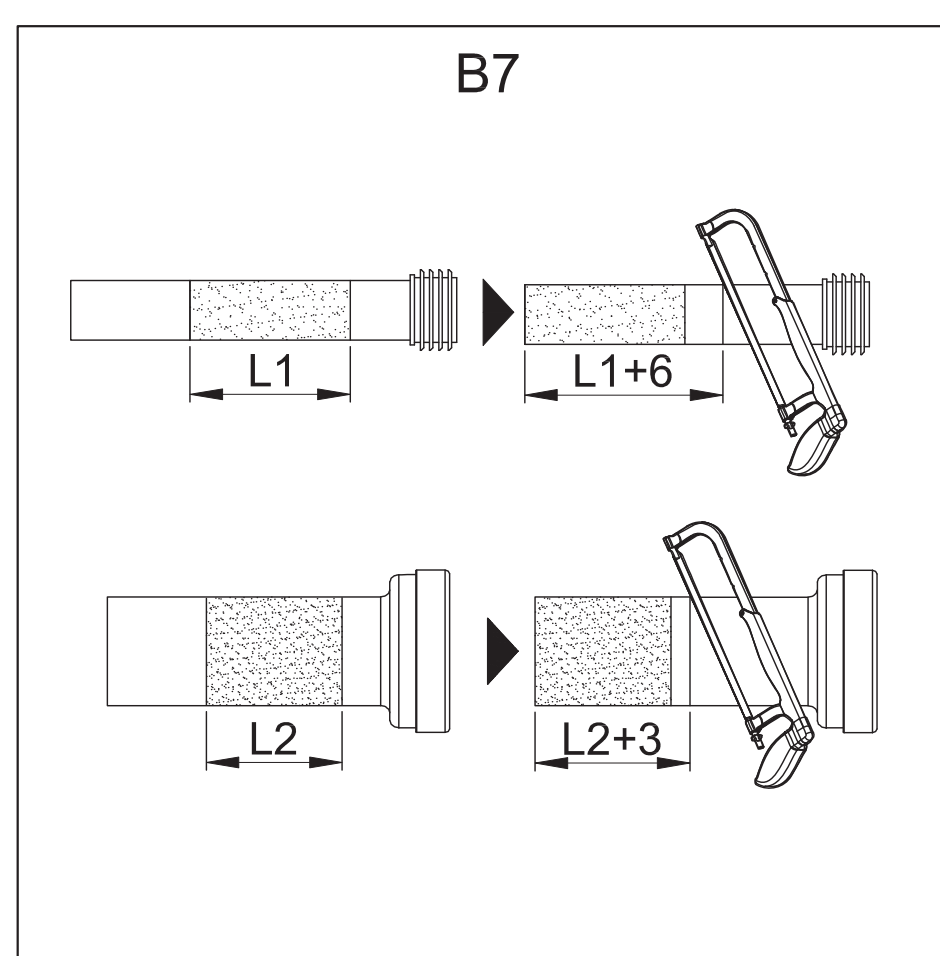
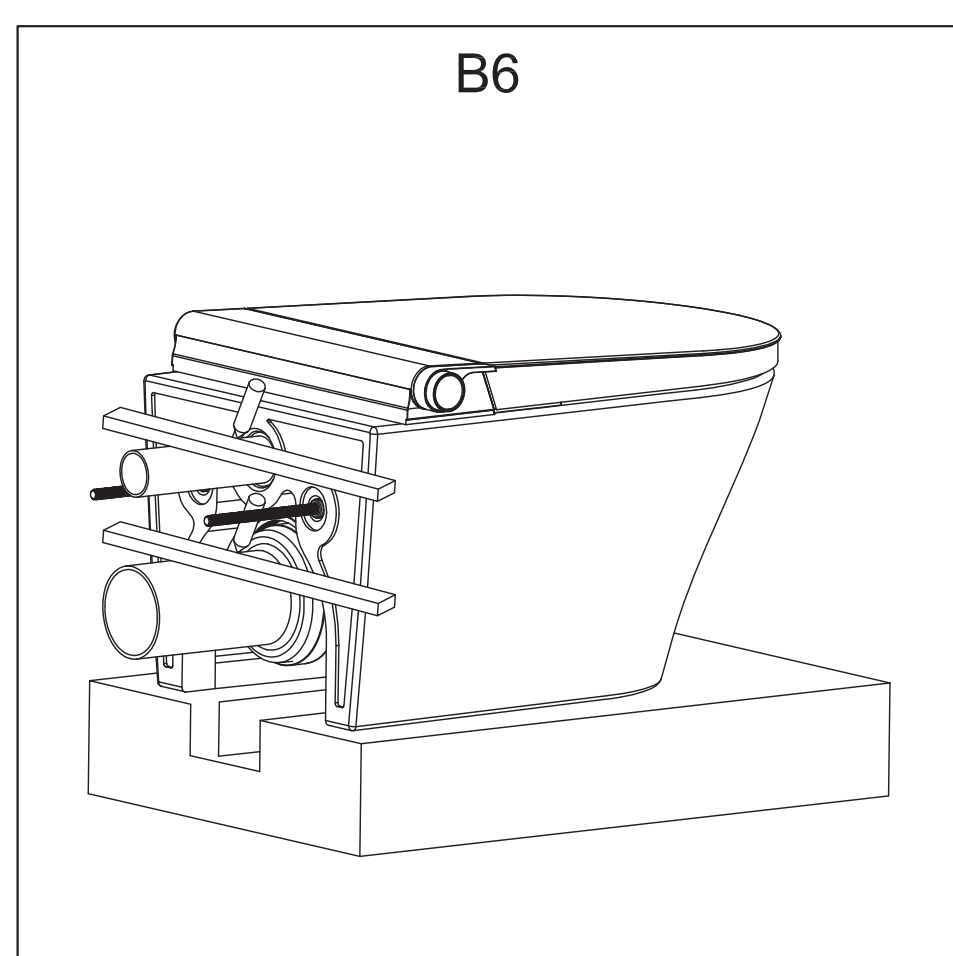

HINWEIS: Die Zeichnungen geben die exakten Konturen des Produkts möglicherweise nicht genau wieder.

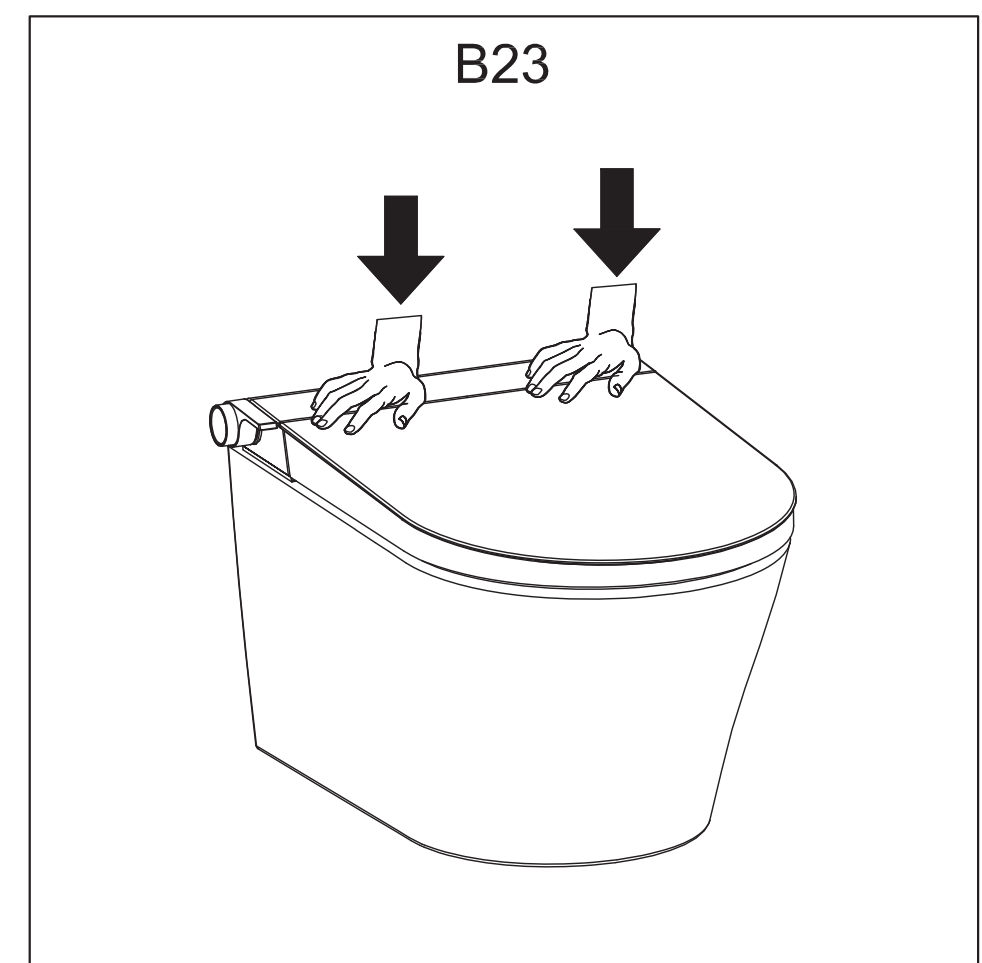
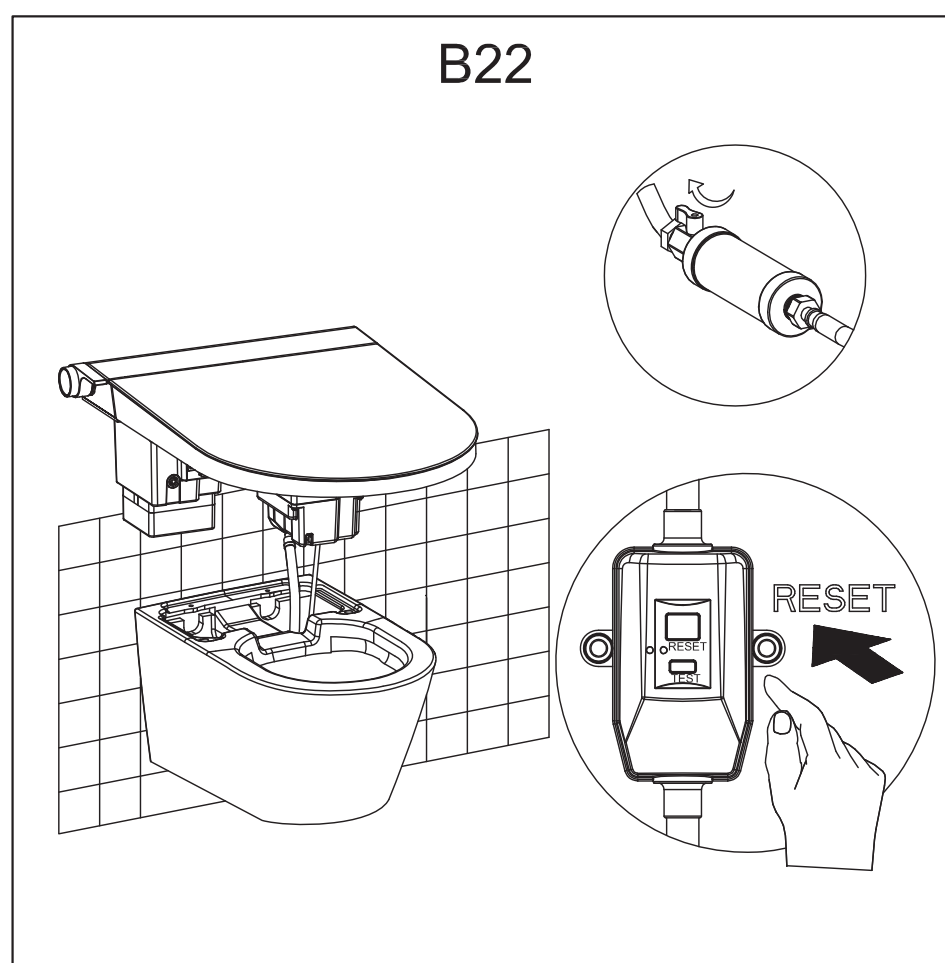
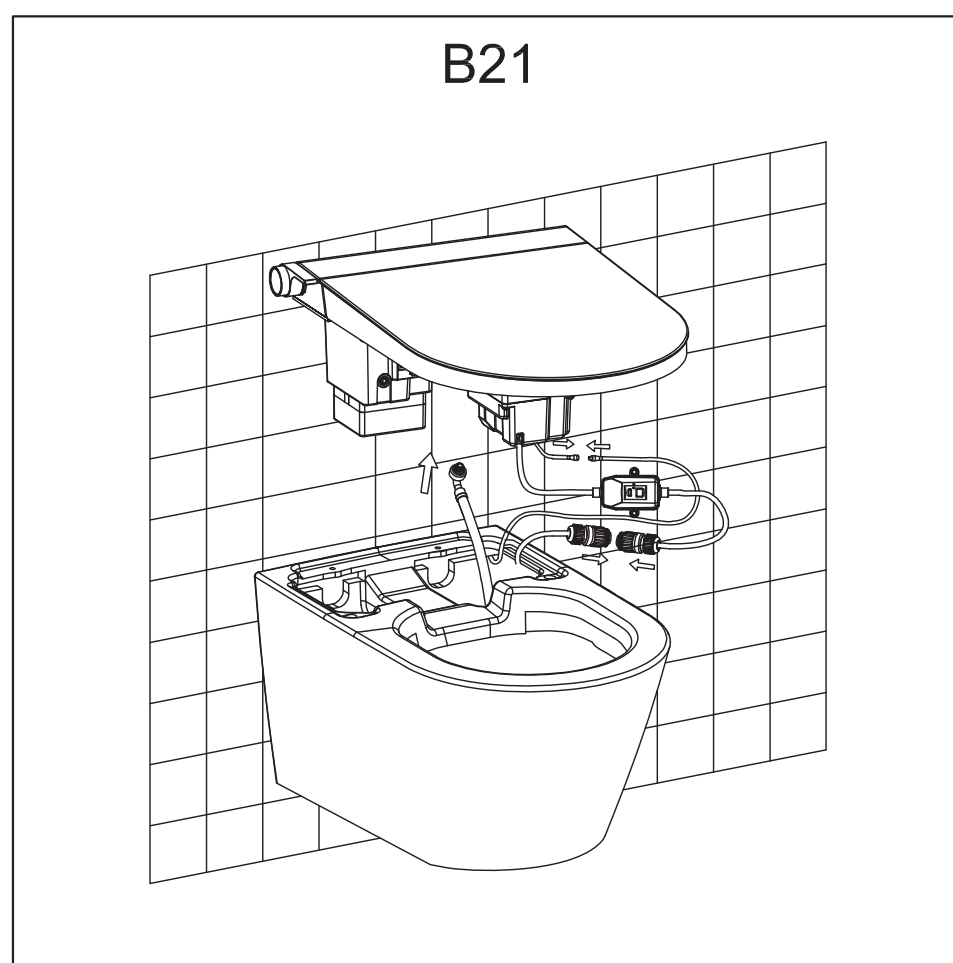
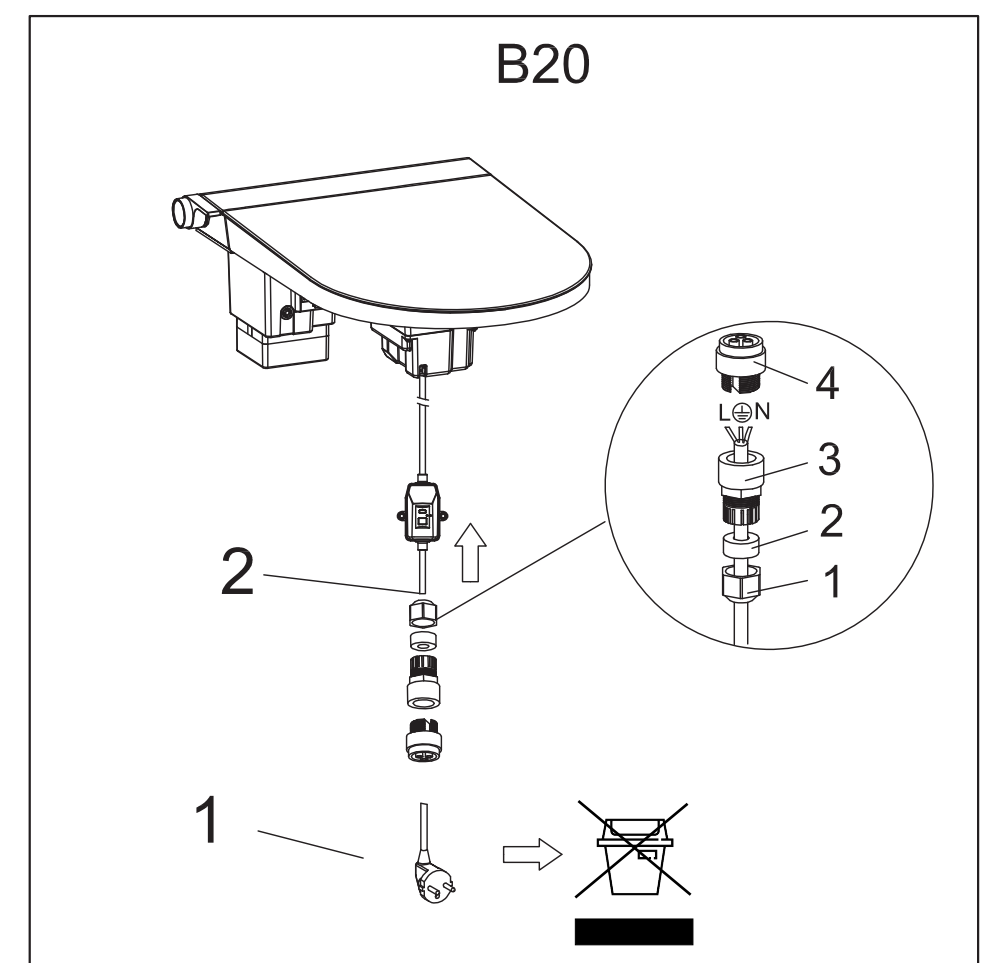
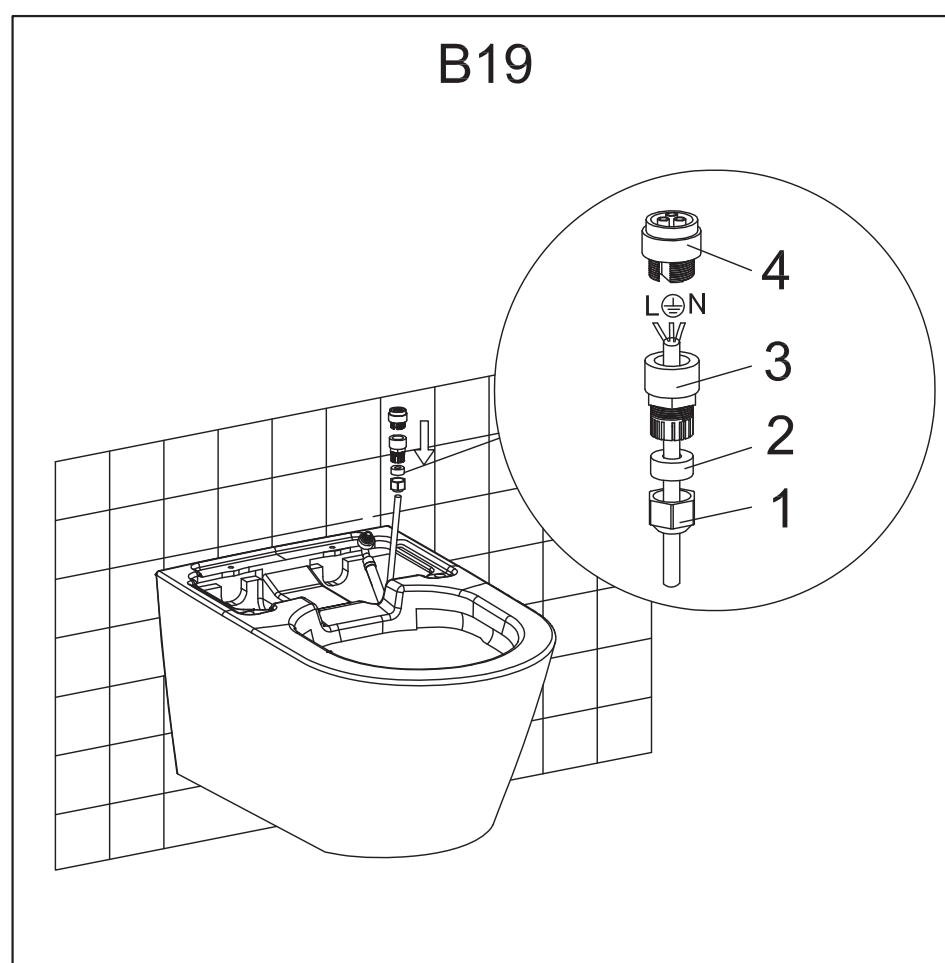
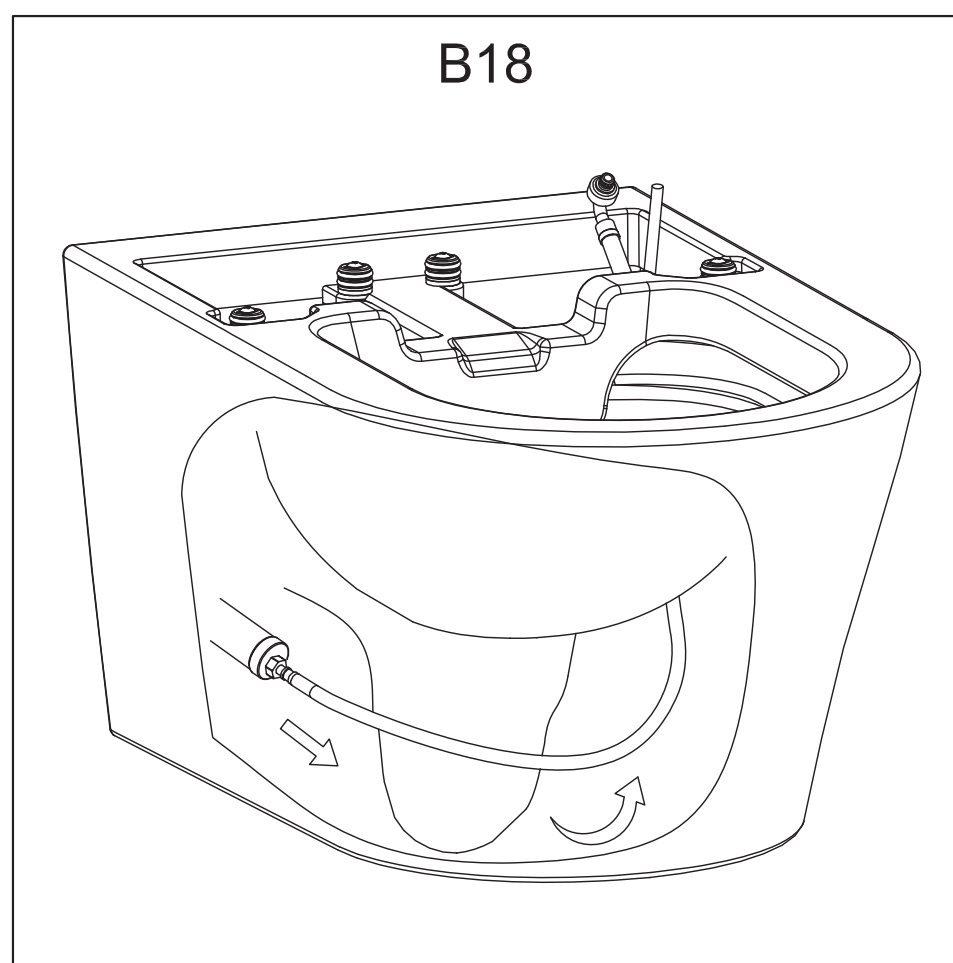

Fernbedienung installieren

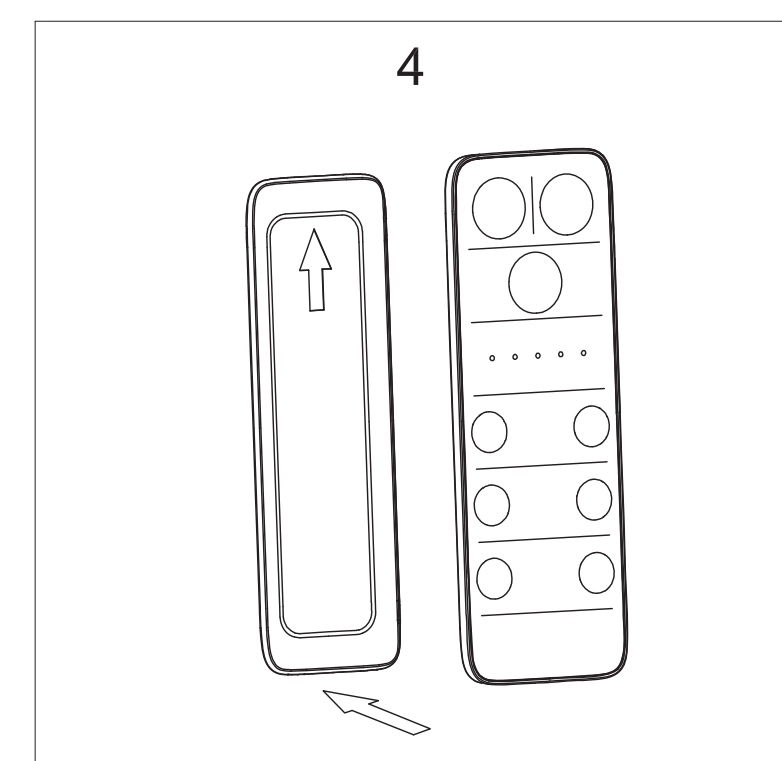
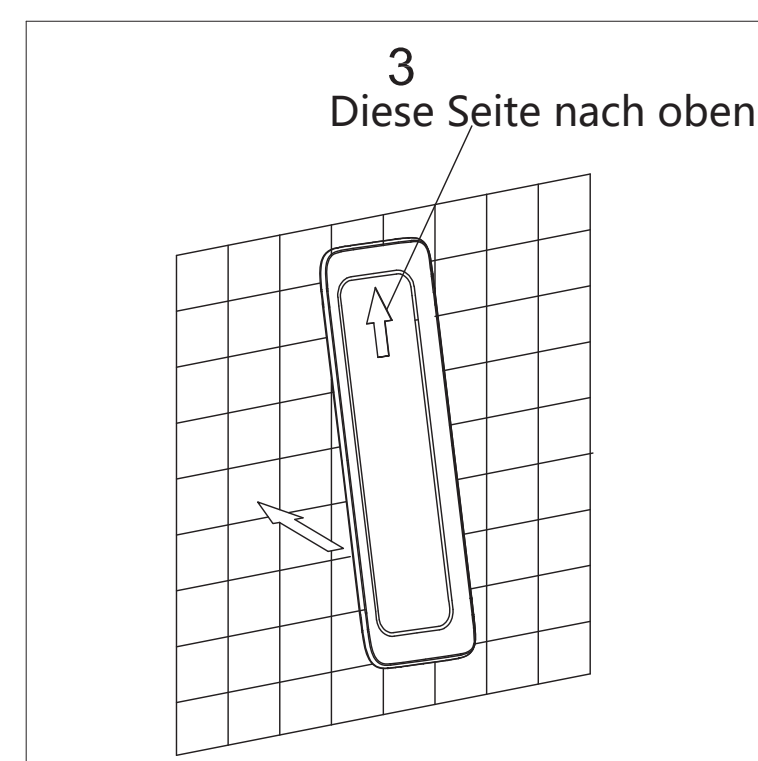
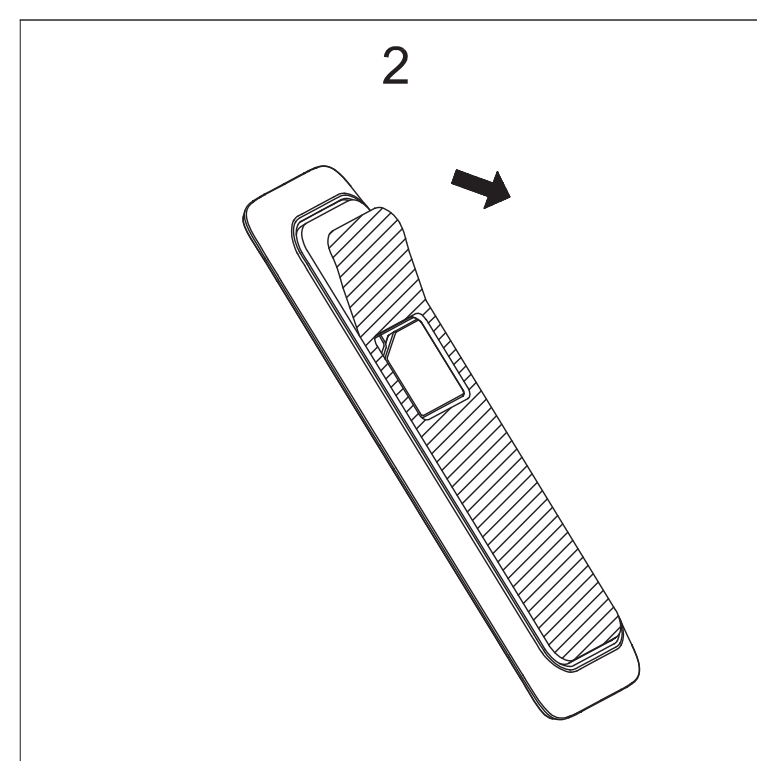
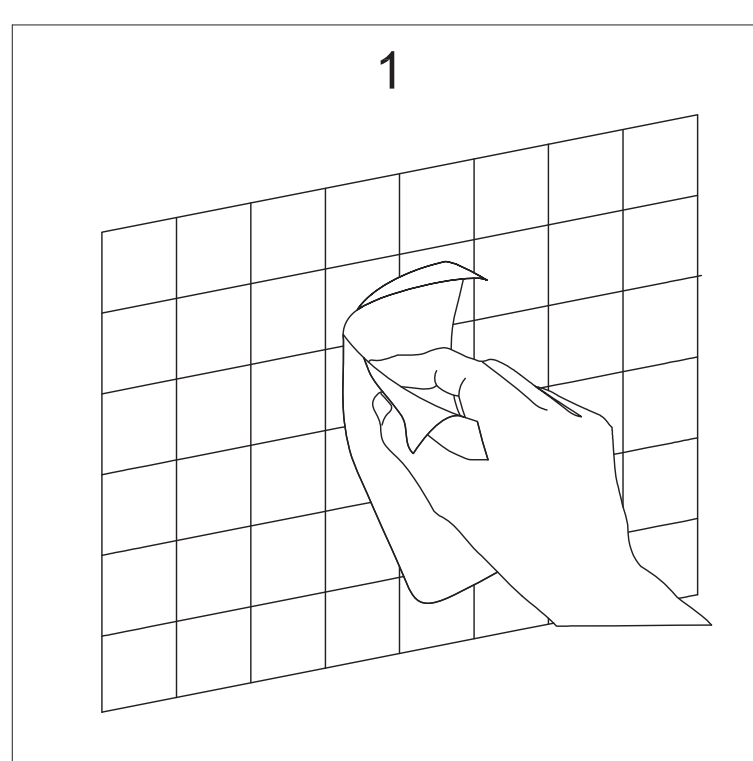
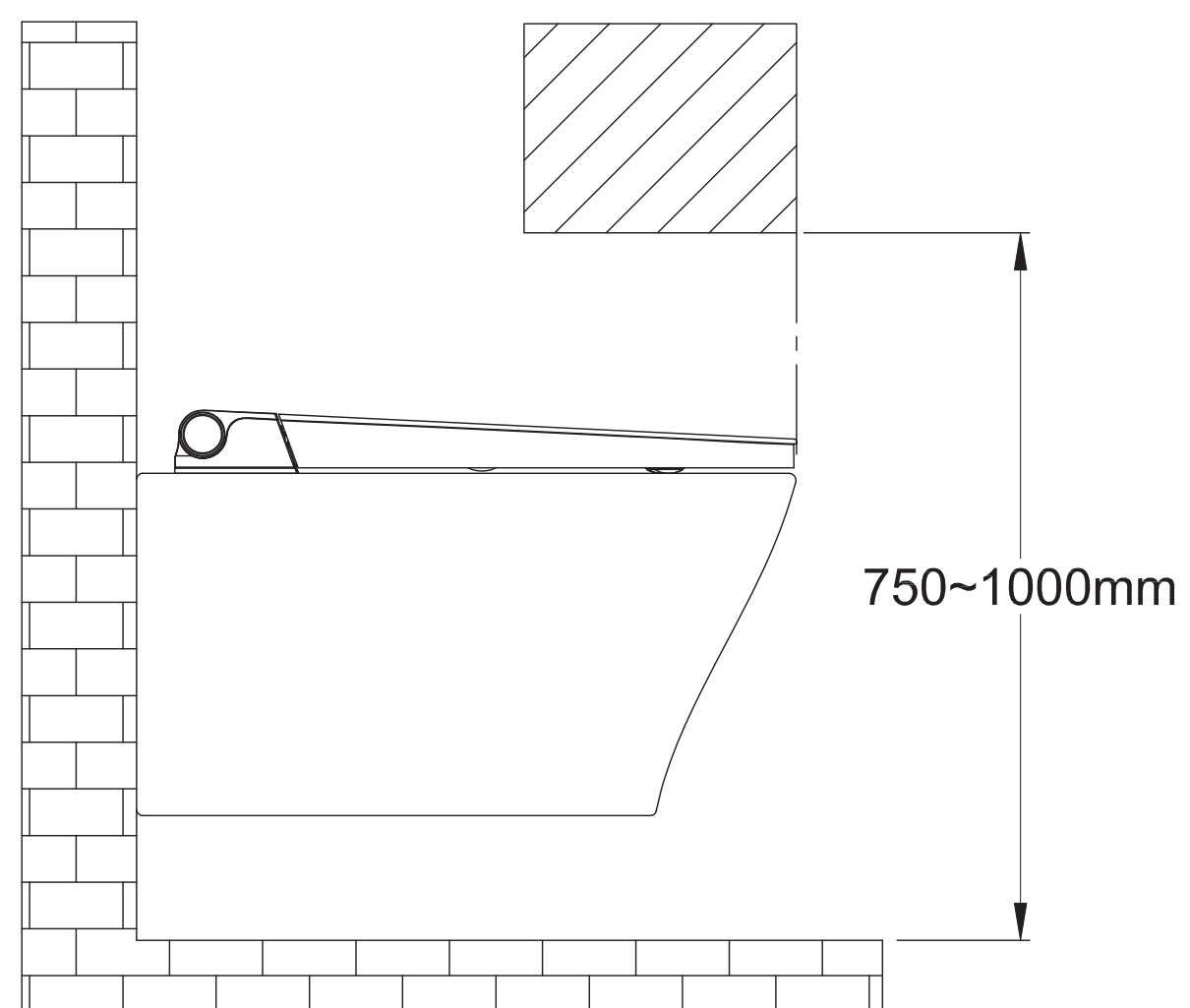

HINWEIS: Die Zeichnungen geben die exakten Konturen des Produkts möglicherweise nicht genau wieder.

BESCHRÄNKTE GARANTIEABDECKUNG

ZWEIJÄHRIGE BESCHRÄNKTE GARANTIE

Die Produkte von DeerValley werden aus qualitativ hochwertigen Materialien und mit exzellenter Handwerkskunst hergestellt, um den Kunden ein langlebiges Produkt zu bieten. Im Falle von Material- oder Verarbeitungsfehlern bei normalem Gebrauch, die innerhalb der ersten zwei Jahre nach der Lieferung festgestellt werden, stellt DeerValley kostenlos Ersatzteile bereit oder ersetzt nach eigenem Ermessen jedes Produkt oder Produktteil, das unter normaler Installation, Verwendung, Wartung und Pflege als fehlerhaft erachtet wird. Diese Garantie gilt nur für den ursprünglichen Käufer. Ein Kaufnachweis ist im Falle einer Reklamation erforderlich.

KRATZER SIND NICHT DURCH DIE GARANTIE ABGEDECKT.

Der Hersteller gewährleistet, dass dieses Produkt während der oben genannten Garantiezeit frei von Herstellungsfehlern ist. Bitte behalten Sie eine Kopie der Originalrechnung als Kaufnachweis.

DeerValley wird nach eigenem Ermessen (1) die fehlerhaften Teile oder Produkte kostenlos reparieren oder ersetzen; (2) eine Rückerstattung des ursprünglichen Kaufpreises der Produkte ausstellen (gültig innerhalb von 30 Tagen ab Lieferdatum); oder (3) eine Gutschrift ausstellen, die für den Kauf eines neuen DeerValley-Produkts verwendet werden kann. Versand-/Lieferkosten können anfallen und liegen im alleinigen Ermessen von DeerValley.

DeerValley empfiehlt, dass die Installationen von einem lizenzierten, professionellen Installateur durchgeführt werden. DeerValley übernimmt keine Verantwortung für Schäden oder Produktfehler aufgrund unsachgemäßer Installation, Missbrauch oder Nichtverwendung eines lizenzierten Fachmanns. DeerValley ist nicht verantwortlich für Kosten für Entfernung oder Installation.

Diese eingeschränkte Garantie gilt nicht für Waren, die Unfällen, Fahrlässigkeit, unsachgemäßer Installation, Missbrauch des Produkts, unsachgemäßer Verwendung von Reinigungsmitteln mit Schleifmitteln, Alkohol oder anderen organischen Lösungsmitteln ausgesetzt waren, unabhängig davon, ob sie von einem Auftragnehmer, einem Serviceunternehmen oder von Ihnen selbst durchgeführt wurden. Sie sind von dieser Garantie ausgeschlossen.

Die Verantwortung von DeerValley im Rahmen dieser eingeschränkten Garantie beschränkt sich ausschließlich auf Ersatzteile und keine anderen Kosten. DeerValley übernimmt keine Verantwortung für Arbeitskosten und/oder Schäden, die bei Installation, Reparatur oder Ersatz entstehen, noch für indirekte, zufällige oder Folgeschäden, Verluste, Verletzungen oder Kosten jeglicher Art im Zusammenhang mit diesem Produkt. Soweit gesetzlich zulässig, ersetzt diese eingeschränkte Garantie alle anderen Garantien, Bedingungen und Gewährleistungen, ob ausdrücklich oder stillschweigend, gesetzlich oder anderweitig, einschließlich, aber nicht beschränkt auf die Handelsfähigkeit oder Eignung für die Verwendung.

VERANTWORTLICHKEITEN VON ANDEREN

Die Inspektion der Einheit vor der Installation obliegt dem Installateur oder dem Bauunternehmer, der im Auftrag des Benutzers handelt. Sie sind dafür verantwortlich, sicherzustellen, dass die Einheit frei von Defekten oder Beschädigungen ist.

Hinweise werden auf und in der Einheit sowie auf dem Versandkarton angebracht, um den Installateur über diese Verantwortung zu informieren.

Im Falle eines Problems darf die Einheit nicht installiert werden. DeerValley ist nicht verantwortlich für Fehler oder Schäden, die durch eine ordnungsgemäße Inspektion und Prüfung vor der Installation hätten entdeckt, repariert oder vermieden werden können.

Transportschäden liegen in der Verantwortung des Frachtführers. Der Benutzer oder Installateur MUSS die Kiste öffnen und die Einheit bei Lieferung auf Schäden überprüfen. Wenn Schäden festgestellt werden, müssen sie sofort schriftlich beim Verkäufer und beim Frachtführer gemeldet werden, und eine Inspektion muss angefordert werden. Wenn der Frachtführer nicht reagiert, sollte dies dem Verkäufer und dem Frachtführer gemeldet werden. Ihre Frachtschadensansprüche sollten unverzüglich danach eingereicht werden.

EINSCHRÄNKUNGEN UND AUSSCHLÜSSE

Diese Garantie deckt keine Fälle von Fahrlässigkeit, Missbrauch, unsachgemäßer Installation, Fahrlässigkeit, Unfall, hartem Wasser oder Mineralablagerungen, Exposition gegenüber korrosiven Materialien, fehlerhafter Anwendung, Schäden durch unsachgemäße Wartung, Änderung des Produkts oder Nichtbeachtung der Pflege- oder Installationsanweisungen in Ihrem Produkt ab. Die Garantie erlischt, wenn das DeerValley-Produkt Änderungen unterzogen wird oder wenn Reparaturen mit nicht autorisiertem Zubehör oder Teilen von DeerValley durchgeführt werden.

DeerValley haftet nicht für den Verlust der Nutzung der DeerValley-Produkte, Unannehmlichkeiten oder andere zufällige oder Folgekosten, Ausgaben oder Schäden. Bitte beachten Sie, dass in einigen Bundesstaaten der Ausschluss oder die Begrenzung von zufälligen Schäden nicht zulässig ist.

HAFTUNGSAUSSCHLUSS

Sofern nicht ausdrücklich anders angegeben, gibt es keine Garantie oder Verpflichtung, weder ausdrücklich noch stillschweigend, mündlich oder gesetzlich. Kein Händler oder andere Person hat die Befugnis, Garantien oder Zusicherungen in Bezug auf DeerValley oder seine Produkte abzugeben. DeerValley haftet in keinem Fall für solche Garantien oder Zusicherungen.

GARANTIESERVICE

HINWEIS: Stellen Sie bei der Beantragung der Garantie sicher, dass Sie Folgendes haben:

- Kopie der Originalrechnung
- Installationsdatum
- Beschreibung und Bilder des Defekts
- Modellnummer oder Modellbeschreibung

Um Garantieleistungen und Ersatzteile zu erhalten, kontaktieren Sie bitte den Kundenservice von DeerValley. DeerValley wird entscheiden, ob Ihr Produkt repariert oder ersetzt, eine Rückerstattung ausgestellt oder eine Gutschrift gewährt wird.