

15 1/4" (or 387 mm)

ATTENTION / ACHTUNG / ATTENTION :

Drill bit size / Größe der Bohröffnung / Dimension de la mèche : 3/16" (5 mm)

REMEASURE HOLES FOR UPDATED WINE RACK

3 9/16" (or 91 mm)

Wall-mounted Wine Rack

Parts List / Liste der Teile / Liste de pièces détachées

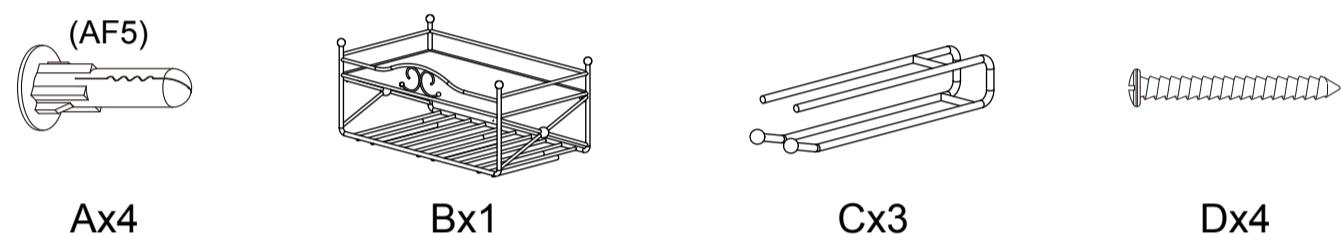

Step 1 / Schritt 1 / Étape 1

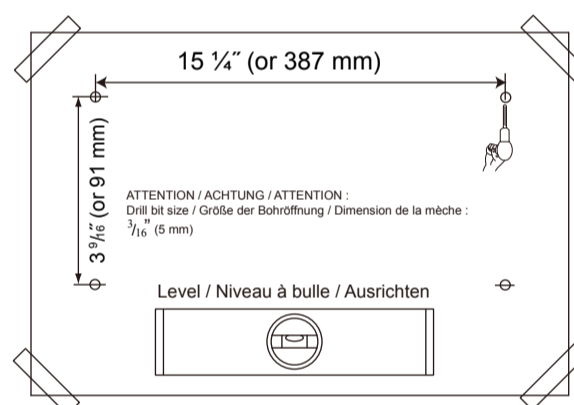

Cinta la hoja de plantilla a la pared en la ubicación deseada y confirme que está centrada y nivelada.

Taladre agujeros piloto en el centro de cada círculo. Nota: Para paredes sólidas, taladre un orificio a una profundidad mínima de 1 1/2" (o 38 mm).

EN

Necesita ayuda con partes de reemplazo? Contáctenos : service@mango-steam.com
 • Tape the template sheet to the wall in the desired location and confirm it is centered and level.
 • Drill pilot holes in the center of each circle. Note: For solid walls, drill hole to a minimum depth of 1 1/2" (or 38 mm).

DE

• Kleben Sie die Schablone an der gewünschten Stelle an die Wand und vergewissern Sie sich, dass es zentriert und ausgerichtet ist.
 • Bohren Sie Öffnungen in der Mitte einer jeden Markierung. Achtung: Bohren Sie in Massivwänden die Öffnung auf ein Minimum von 38 mm.

FR

• Collez la feuille modèle au mur à l'emplacement désiré et s'assurer qu'elle est centrée et de niveau.
 • Percez des avant-trous au centre de chaque cercle. Note : Pour es murs de béton massif, percez un trou à une profondeur minimale de 1 1/2 po (ou 38 mm).

Step 2 / Schritt 2 / Étape 2



x4

EN

• Remove the template sheet.
 • Insert Wall Anchors (A) and tap flush.

Quite la hoja de plantilla.

DE

• Entfernen Sie die Schablone.
 • Setzen Sie die Dübel (A) ein.

Inserte los anclajes de pared y toque hasta que estén al nivel de la pared.

FR

• Retirez la feuille modèle.
 • Insérez les chevilles d'ancrage (A) et enfoncez-les jusqu'à ce qu'elles soient au même niveau que le mur.

Step 3 / Schritt 3 / Étape 3

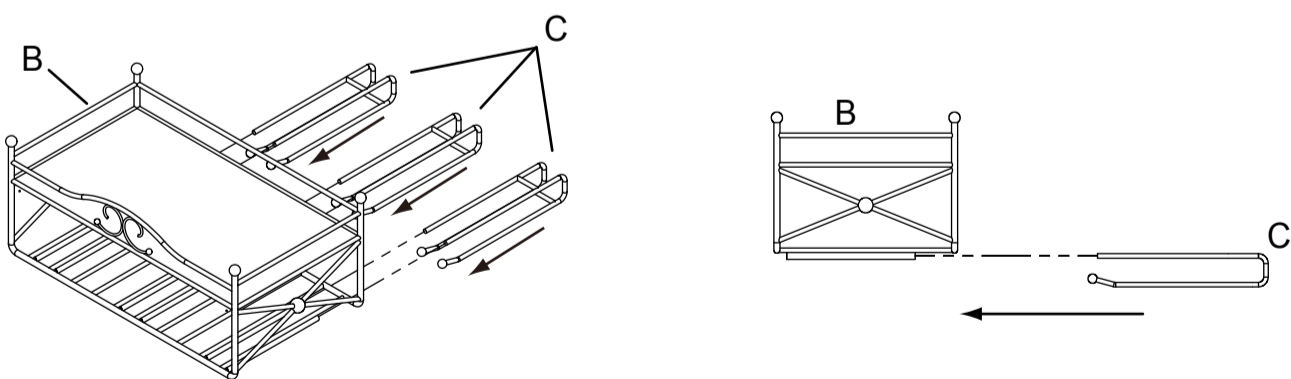

EN

• Slide the 3 wineglass holders (C) into the holder tubes on the bottom of the main unit (B) making sure to slide the wineglass holders (C) in from the rear.

DE

•

FR

• Faites glisser les 3 supports à verre à vin (C) dans les tubes du support sur la partie inférieure du casier à vin (B) en vous assurant d'y faire glisser les supports à verre à vin (C) à partir de l'arrière.

Deslice los 3 porta-vasos de vino en los tubos en la parte inferior de la unidad principal, asegurándose de deslizar los porta vidrios de vino desde la parte trasera

Step 4 / Schritt 4 / Étape 4

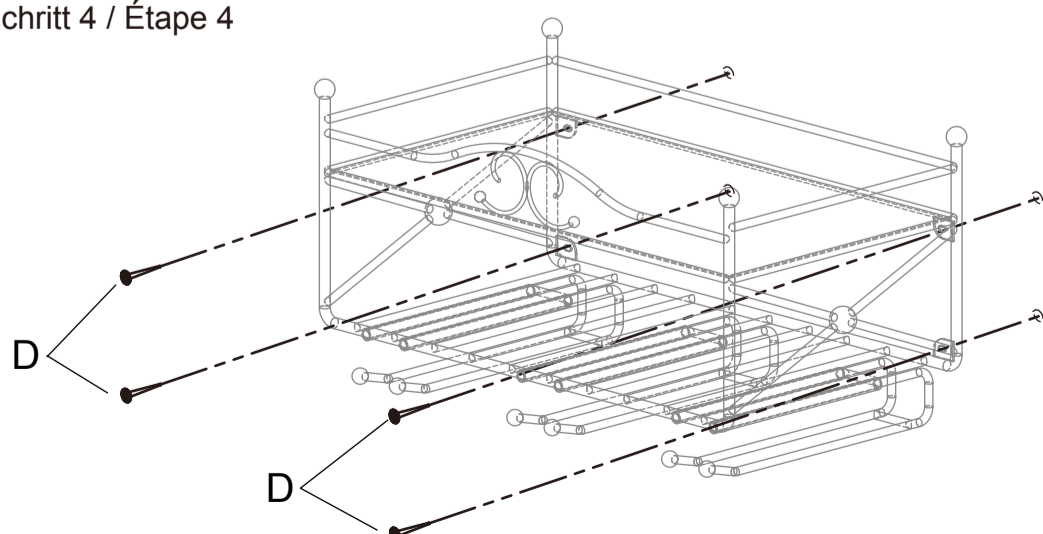

EN

• Using a Phillips head screwdriver, screw Mounting Screws (D) through the rear holes in the Organizer (B) into the Wall Anchors (A).

DE

• Mit einem Kreuzschlitzschraubendreher drehen Sie die Montageschrauben (D) durch den Schmuckhalter (B) in die Dübel (A) hinein.

FR

• À l'aide d'un tournevis à pointe cruciforme, vissez les vis de montage (D) dans les trous arrière du système de rangement (B) dans les chevilles d'ancrage (A).

Utilice un destornillador Phillips para atornillar los tornillos a través de los orificios traseros del organizador en los anclajes de pared