

⚠ WARNING
CHOKING HAZARD - Small Parts
Not for children under 3 years.
Adult assembly required.

Dresser

NOTE: THIS INSTRUCTION
BOOKLET CONTAINS **IMPORTANT**
SAFETY INFORMATION.

PLEASE READ AND KEEP FOR
FUTURE REFERENCE.

English pg 1-22
Français pg 23-25
Español pg 26-28

Purchased: _____

Be sure to give us a ring before
making any returns.

Table of Contents

Assembly Tools Required

Part Identification	2-3
Hardware Identification	4-5
Assembly Steps	6-22
Français	23-25
Español	26-28
Safety	29-30

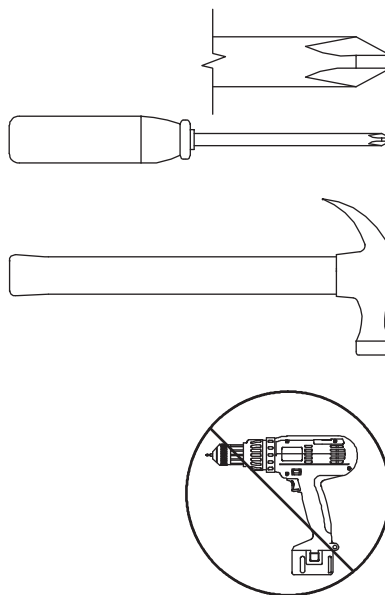

No. 2 Phillips Screwdriver
Tip Shown Actual Size

Hammer
Not actual size 😊

Skip the power trip.
This time.

Part Identification

⚠ While not all parts are labeled, some of the parts will have a label or an inked letter on the edge to help distinguish similar parts from each other. Use this part identification to help identify similar parts.

A	RIGHT END (1)	D166	SMALL DRAWER BACK (2)	J	END MOLDING (2)
B	LEFT END (1)	D167	DRAWER BACK (4)	K2	SMALL RIGHT DRAWER FRONT (1)
C	UPRIGHT (1)	D975	DRAWER BOTTOM (6)	L2	SMALL LEFT DRAWER FRONT (1)
D	TOP (1)	E	BOTTOM (2)	M65	DRAWER BRACE (6)
D10	SMALL RIGHT DRAWER SIDE (2)	F	BACK (1)	Q2	RIGHT DRAWER FRONT (2)
D11	SMALL LEFT DRAWER SIDE (2)	G	RIGHT FRONT LEG (1)	R2	LEFT DRAWER FRONT (2)
D132	RIGHT DRAWER SIDE (4)	H	LEFT FRONT LEG (1)	SS	BRACE (1)
D138	LEFT DRAWER SIDE (4)	I	REAR LEG (2)		

Part Identification

Now you know
our ABCs.

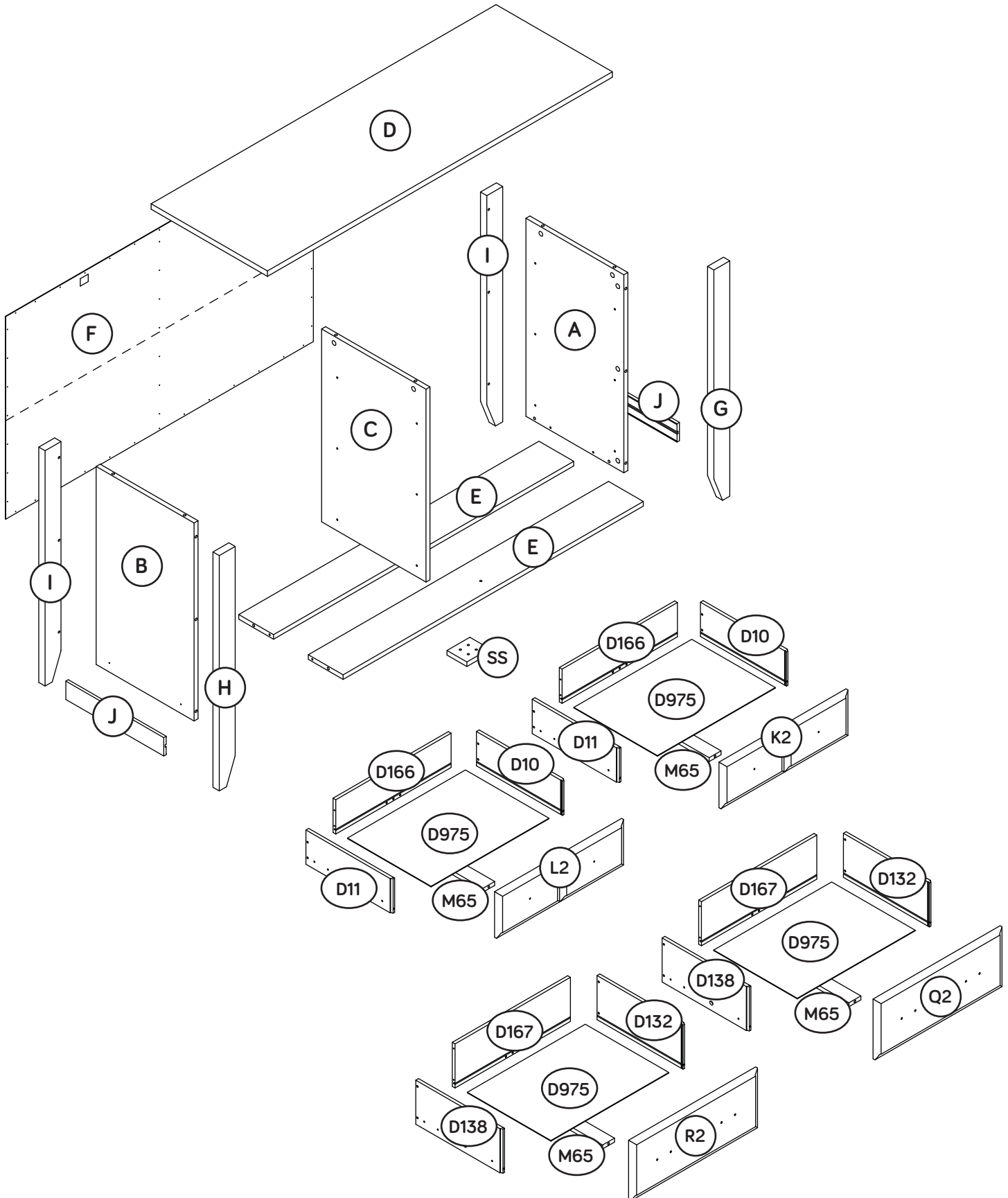

Hardware Identification

† Screws are shown actual size. You may receive extra hardware with your unit.

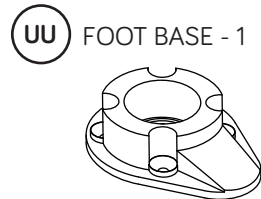
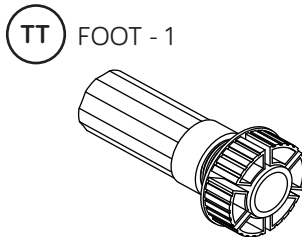
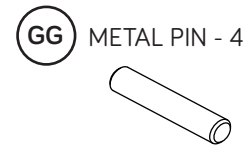
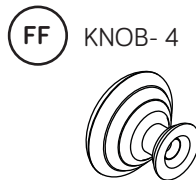
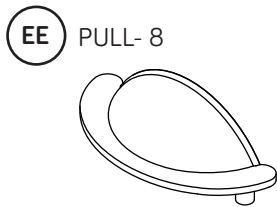
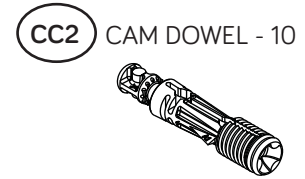
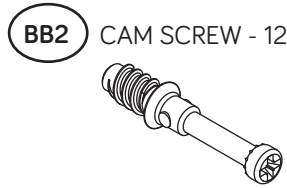
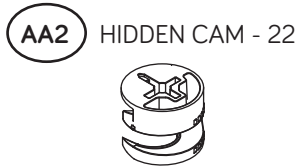
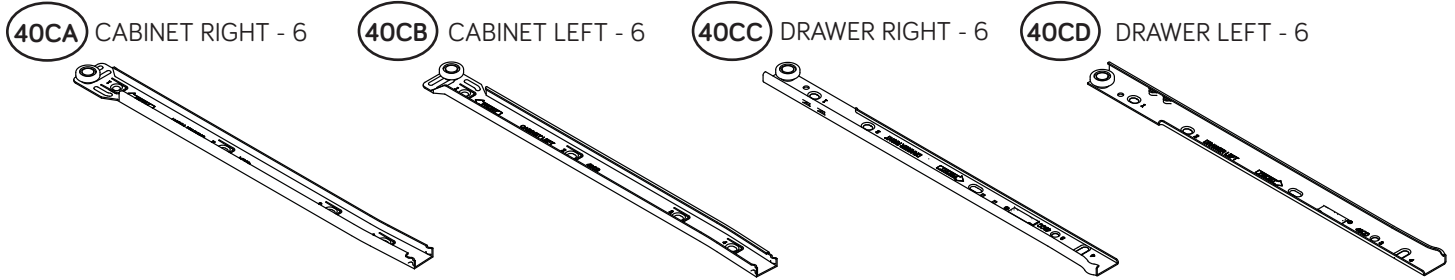

11L WARNING LABEL - 1

	⚠ WARNING	⚠ AVERTISSEMENT	⚠ ADVERTENCIA
	<p>Serious or fatal crushing injuries can occur from furniture tipover. To help prevent tipover:</p> <ul style="list-style-type: none"> • Install tipover restraint provided. • Place heaviest items in the lower drawers. • Unless specifically designed to accommodate, do not set TVs or other heavy objects on top of this product. • Never allow children to climb or hang on drawers, doors, or shelves. • Never open more than one drawer at a time. (OR) • Do not defeat or remove the drawer interlock system. <p>Use of tipover restraints may only reduce, but not eliminate, the risk of tipover. This is a permanent label. Do not remove.</p>	<p>Des blessures graves ou fatales par écrasement peuvent survenir si le mobilier bascule. Pour prévenir le basculement:</p> <ul style="list-style-type: none"> • Installer le dispositif anti-basculement fourni. • Placer les articles plus lourds dans les tiroirs inférieurs. • Sauf si le meuble a été conçu spécialement à cette fin, ne pas mettre de téléviseur ou d'autres objets lourds sur le dessus de ce meuble. • Ne jamais laisser d'enfants grimper sur les tiroirs, les portes ou les étagères ou s'y agripper. • Ne jamais ouvrir plus d'un tiroir à la fois. (OU) • Ne pas démonter ou enlever le système de verrouillage pour tiroir. <p>L'utilisation de dispositifs anti-basculement peut réduire le risque de basculement, mais pas l'éliminer. Cette étiquette est permanente. Ne pas l'enlever.</p>	<p>Lesiones graves o fatales por aplastamiento, pueden ocurrir por el volcar de los muebles. Para ayudar a prevenir que se volque:</p> <ul style="list-style-type: none"> • Instalar la contención brindada para evitar que se volque. • Coloque los artículos más pesados en los cajones inferiores. • A menos que sea específicamente diseñado para acomodar, no establezca televisores u otros objetos pesados en la parte superior de este producto. • Nunca permita que los niños se suban o se cuelguen de cajones, puertas o estantes. • Nunca abra más de un cajón a la vez. (O) • No anule o elimine el sistema de bloqueo de los cajones. <p>El uso de la contención puede solamente reducir, pero no eliminar, el riesgo de volcar. Esta es una etiqueta permanente. No remover.</p>

(Refer to Step 15 for proper location and application)

Hardware Identification

† Screws are shown actual size. You may receive extra hardware with your unit.

KK BLACK 2-1/4" FLAT HEAD SCREW - 6

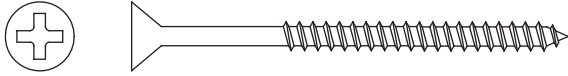

LL BLACK 1-7/8" FLAT HEAD SCREW - 3

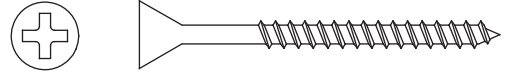

MM BLACK 1-1/8" MACHINE SCREW - 4

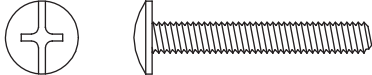

NN SILVER 3/4" MACHINE SCREW - 16

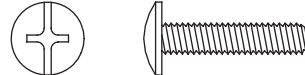

OO BLACK 9/16" FLAT HEAD SCREW - 4

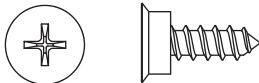

QQ GOLD 5/16" FLAT HEAD SCREW - 48

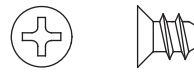

RR NAIL - 47

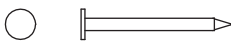

VV BLACK 1-1/4" FLAT HEAD SCREW - 4

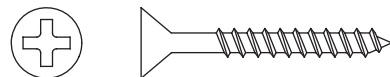

XX BLACK 9/16" LARGE HEAD SCREW - 1

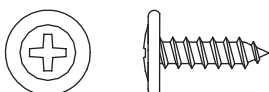

30S BLACK 1-9/16" FLAT HEAD SCREW - 30

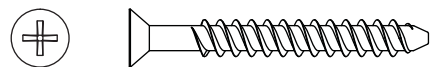

Step 1



- ⚠ Assemble your unit on a carpeted floor or on the empty carton to avoid scratching your unit or the floor.
- ⚠ Push twenty-two HIDDEN CAMS (AA2) into the ENDS (A and B), UPRIGHT (C), BOTTOMS (E), and DRAWER BRACES (M65). Then, insert the metal end of ten CAM DOWELS (CC2) into the HIDDEN CAMS.

Do not tighten the HIDDEN CAMS in this step.

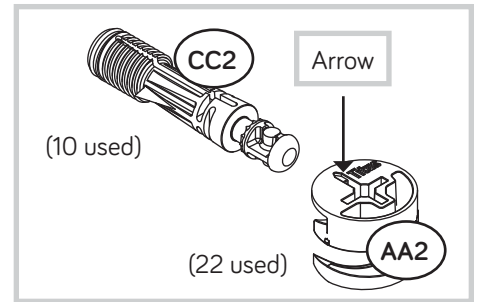

Do not insert CAM DOWELS into these edges.

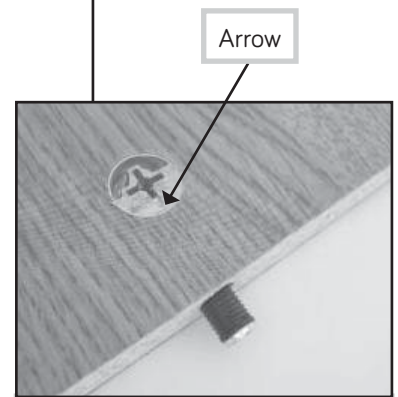
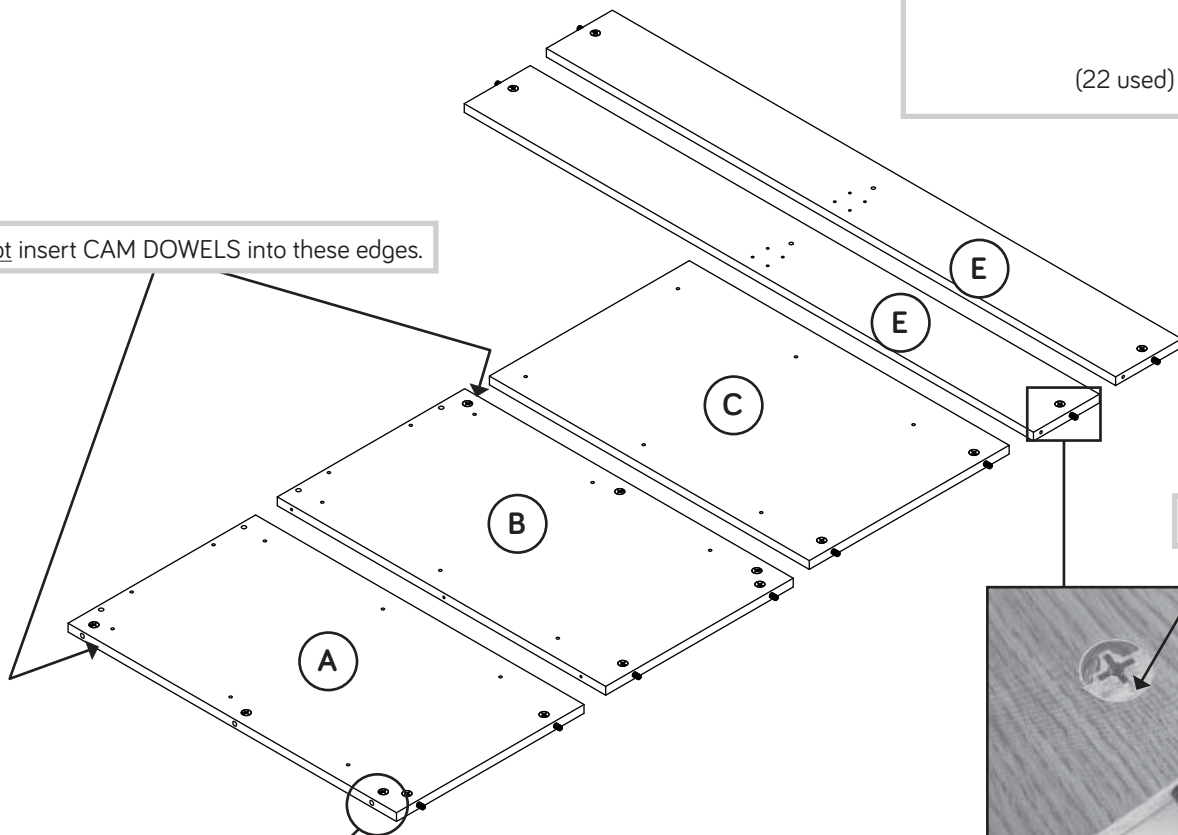

Insert the metal end of the CAM DOWEL into the HIDDEN CAM.

Do not insert CAM DOWELS into these parts.

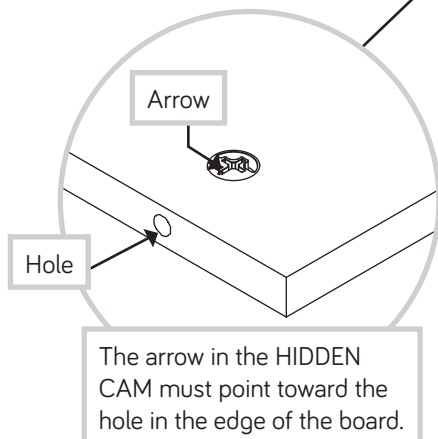
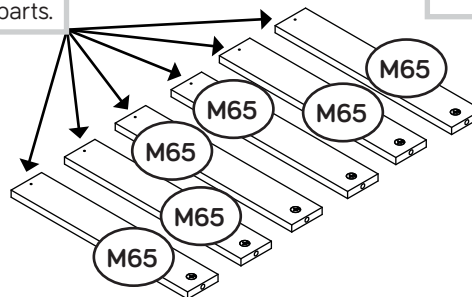

Step 2



Turn twelve CAM SCREWS (BB2) into the FRONT LEGS (G and H) and DRAWER FRONTS (K2, L2, Q2, and R2).

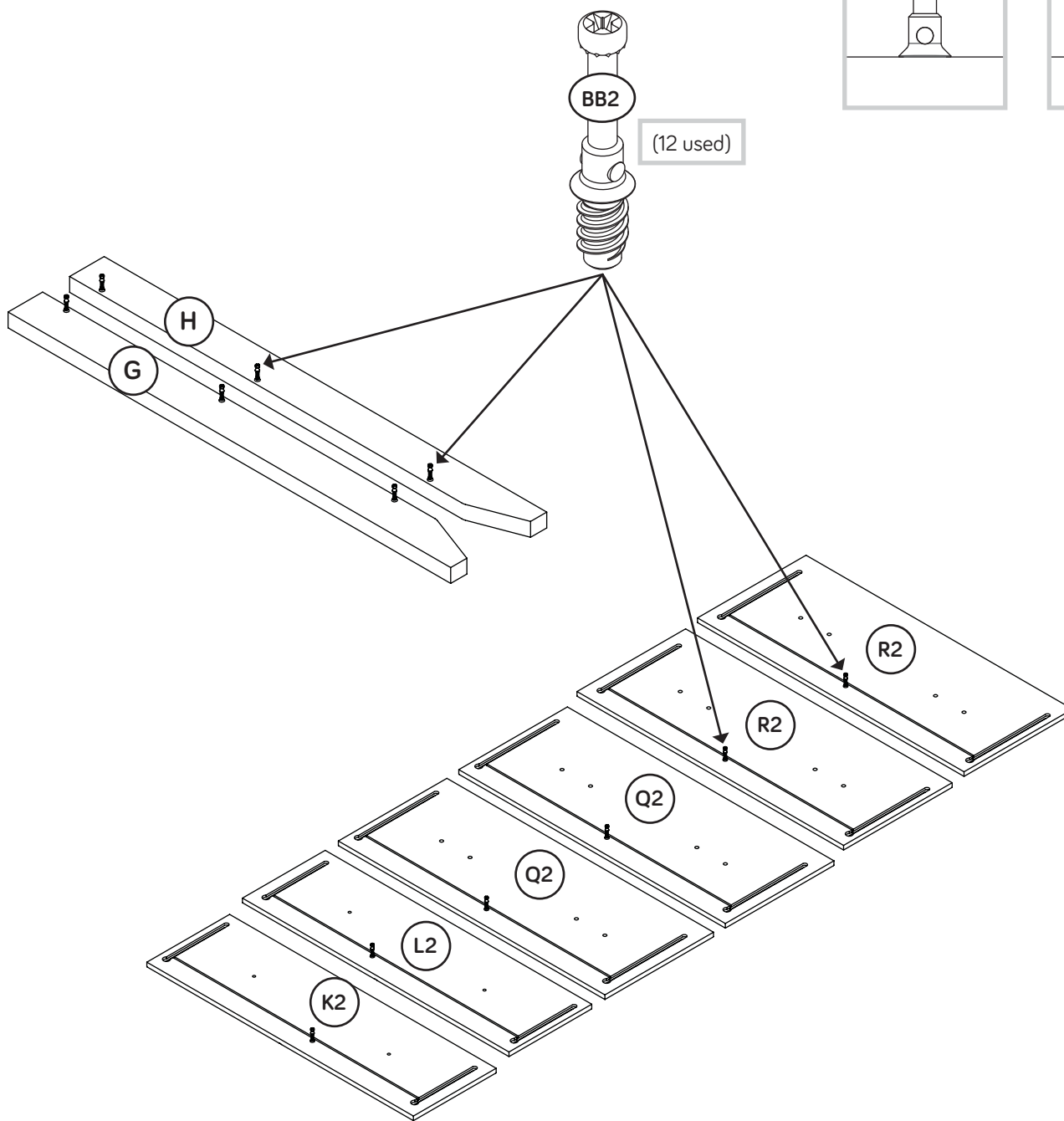
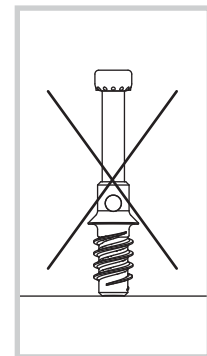
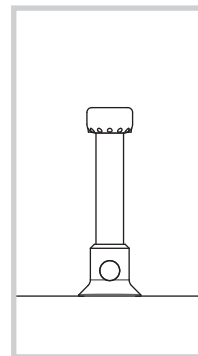

Step 3

Fasten the REAR LEGS (I) to the ENDS (A and B). Use six BLACK 2-1/4" FLAT HEAD SCREWS (KK).



Remember:
Righty tighty.
Lefty loosey.



BLACK 2-1/4" FLAT HEAD SCREW
(6 used in this step)

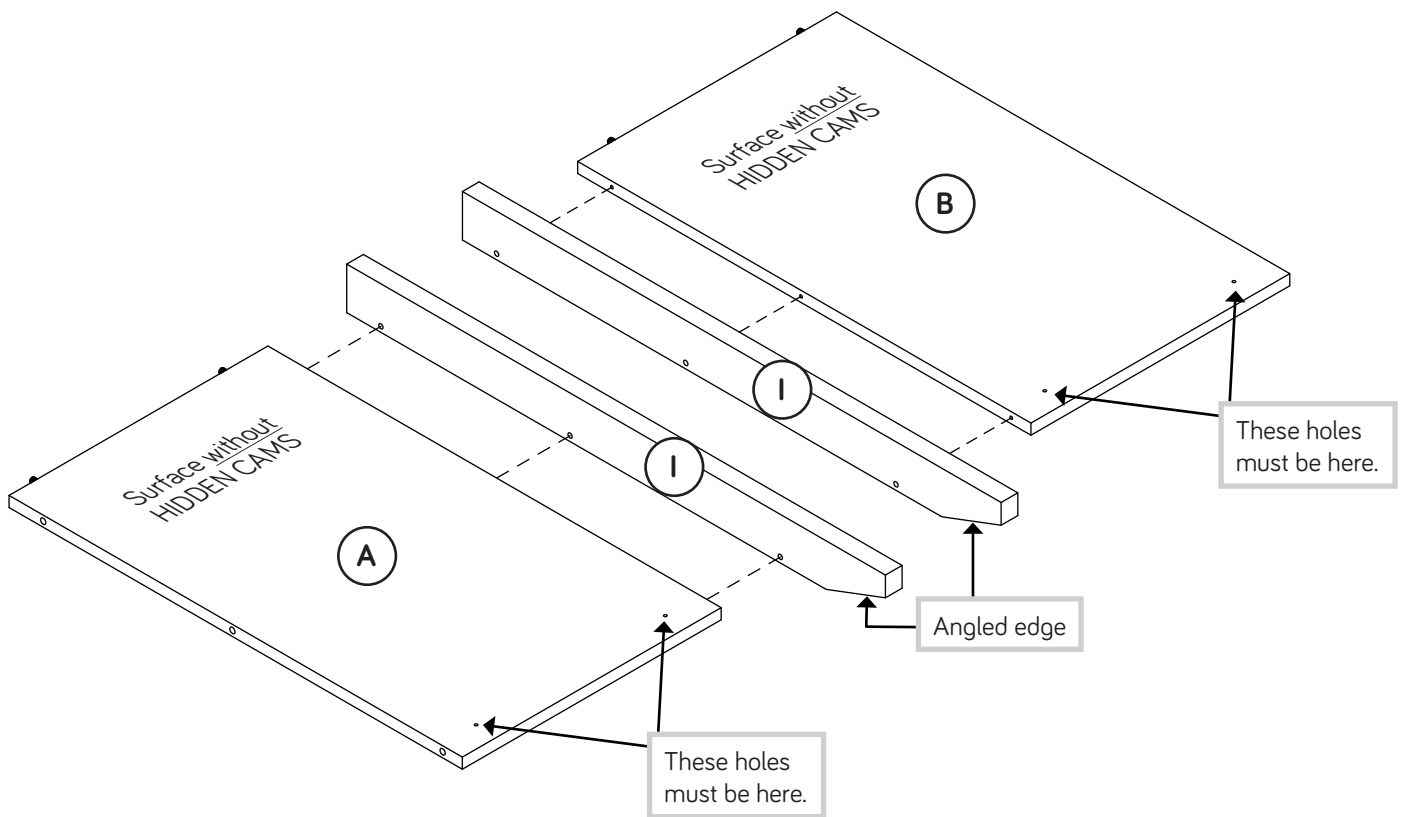

Step 4

- Turn four BLACK 9/16" FLAT HEAD SCREWS (OO) into the ENDS (A and B) until the shoulders of the SCREWS rest on the surfaces of the ENDS.
- Slide the END MOLDINGS (J) onto the ENDS (A and B). Line up the grooves in the MOLDINGS over the heads of the SCREWS in the ENDS.

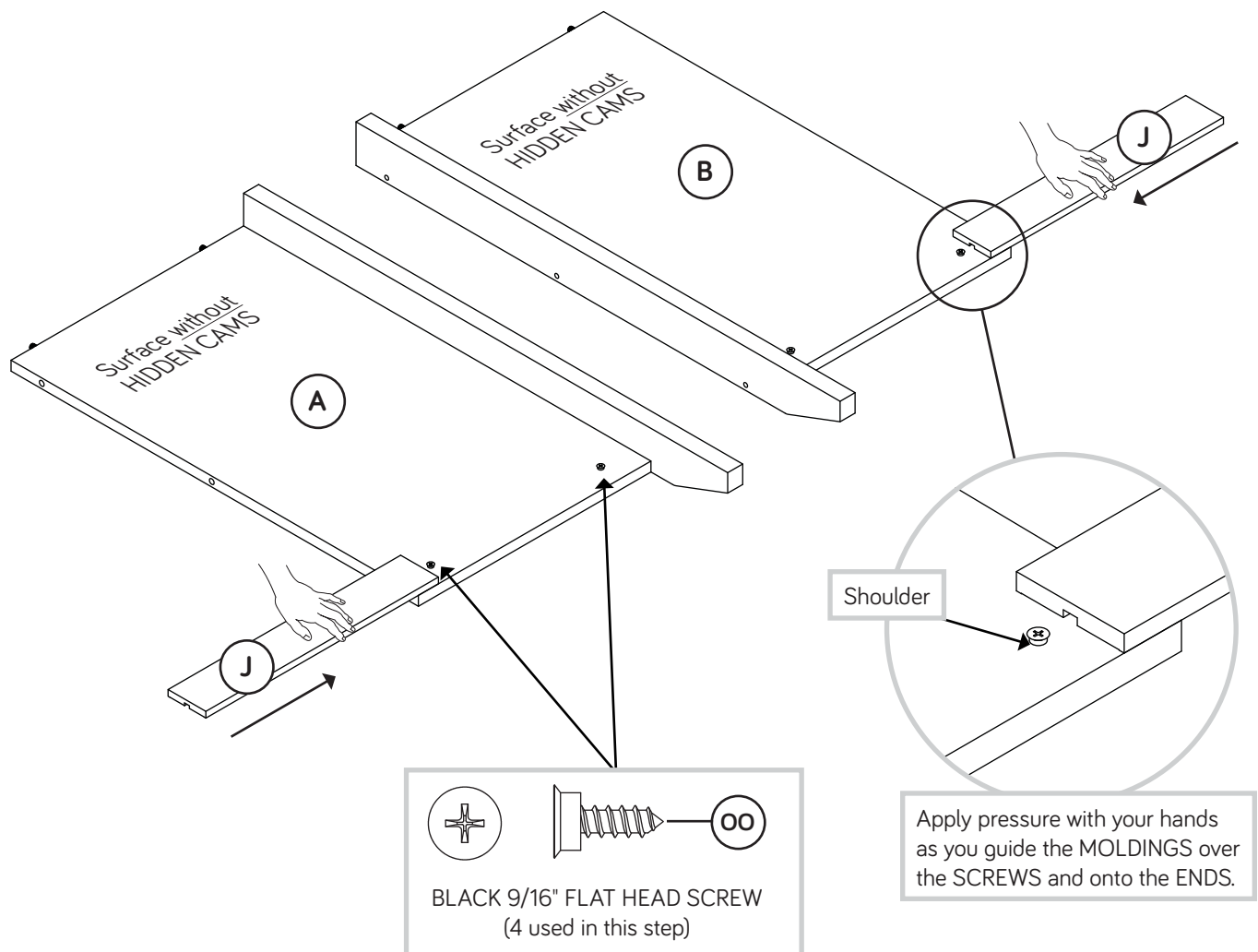

Step 5



- Fasten the FRONT LEGS (G and H) to the ENDS (A and B).
Tighten six HIDDEN CAMS.

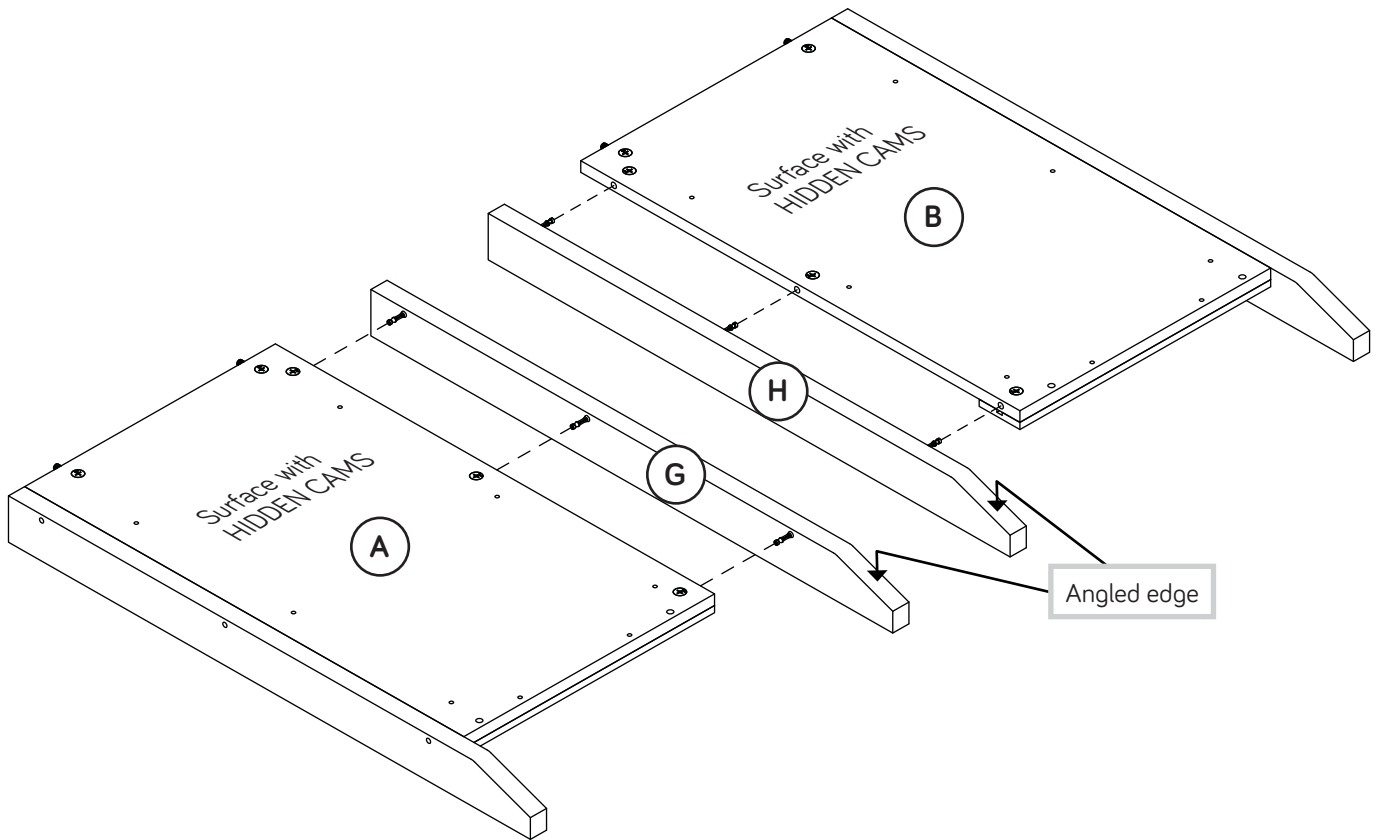
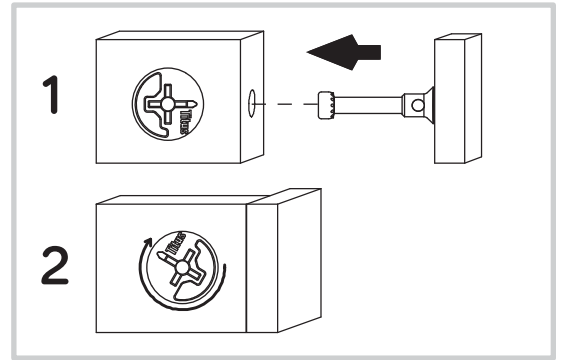

Step 6



Fasten three CABINET RIGHTS (40CA) to the RIGHT END (A) and three CABINET LEFTS (40CB) to the LEFT END (B). Use twelve GOLD 5/16" FLAT HEAD SCREWS (QQ) through holes #1 and #4.

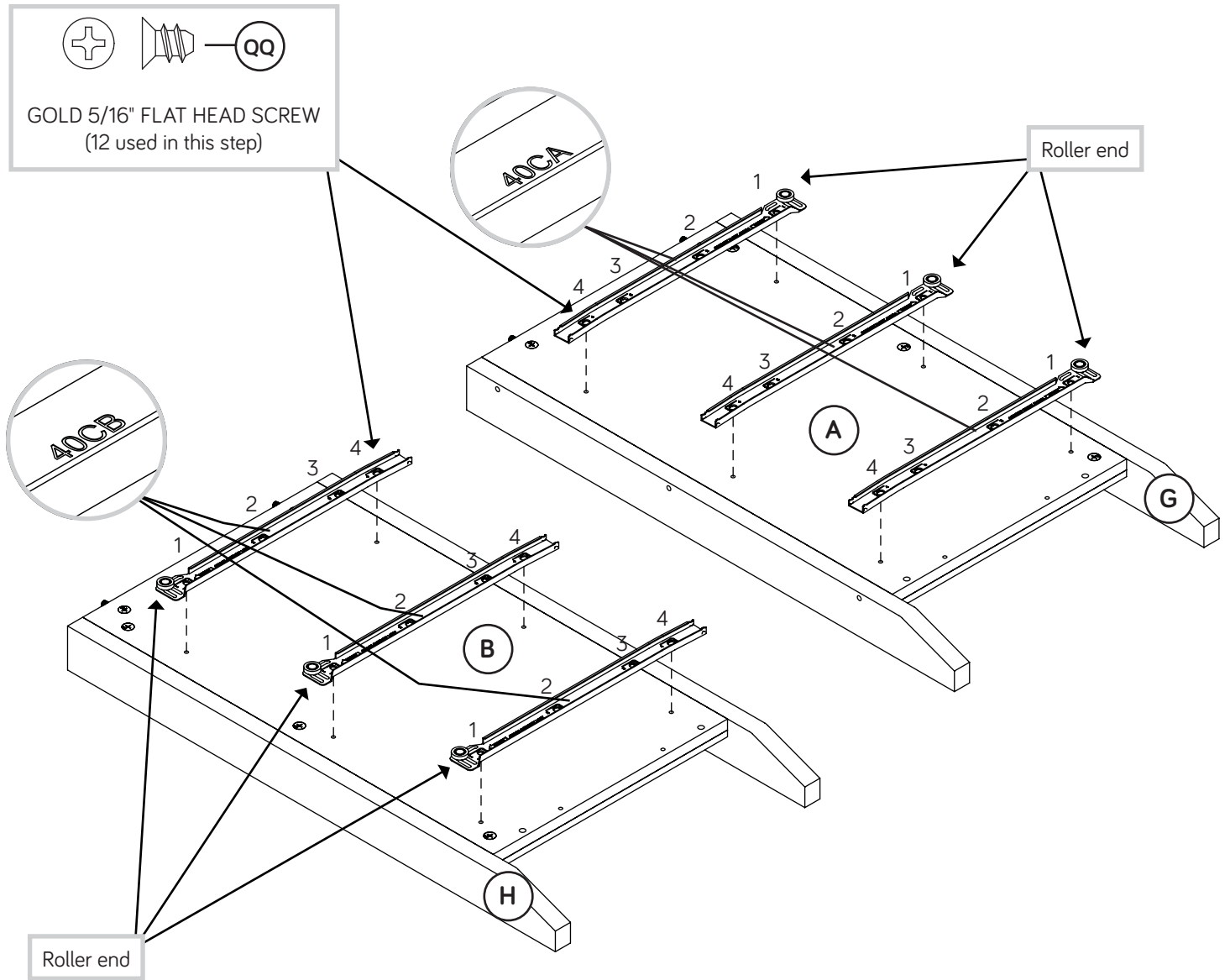

Step 7



- Fasten three CABINET RIGHTS (40CA) and three CABINET LEFTS (40CB) to the UPRIGHT (C). Use twelve GOLD 5/16" FLAT HEAD SCREWS (QQ) through holes #1 and #4.

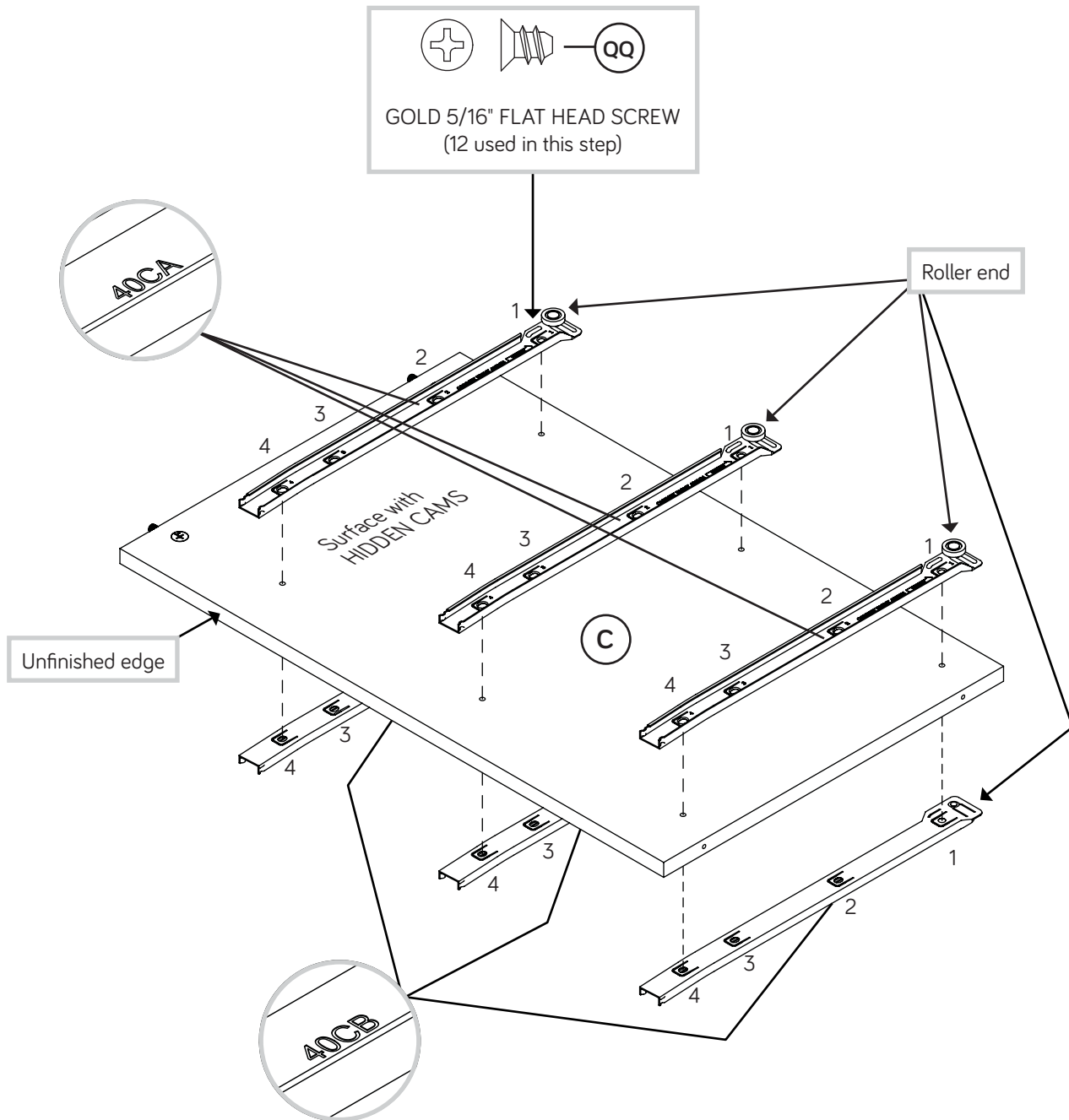

Step 8



Fasten the LEFT END (B) and UPRIGHT (C) to the TOP (D). Tighten four HIDDEN CAMS.

Caution

Do not stand the unit upright without the BACK fastened. The unit may collapse.

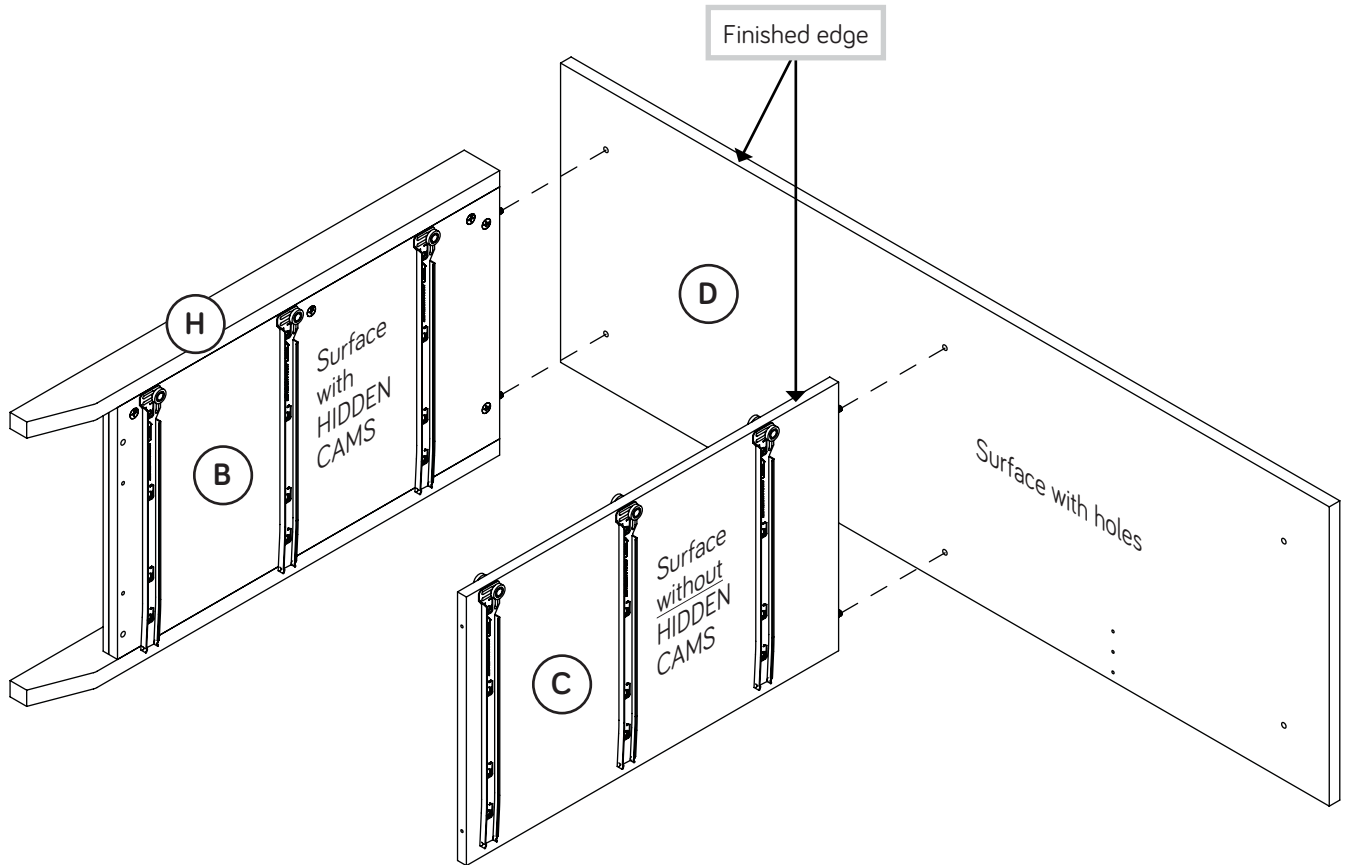

Caution

Risk of damage or injury. HIDDEN CAMS must be completely tightened. HIDDEN CAMS that are not completely tightened may loosen, and parts may separate. To completely tighten:

Start

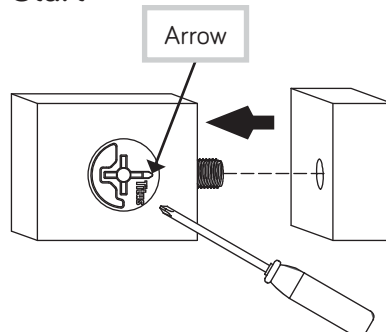

Tighten

Maximum 210 degrees

Minimum 190 degrees

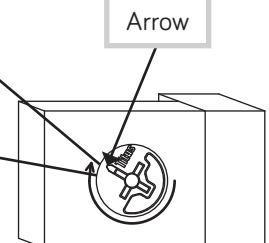

Step 9



- ✚ Insert four METAL PINS (GG) into the BOTTOMS (E).
- ✚ Insert the METAL PINS (GG) in one end of the BOTTOMS (E) into the holes in the LEFT END (B).
- ✚ Fasten the BOTTOMS (E) to the LEFT END (B). Tighten two HIDDEN CAMS.
- ✚ Fasten the BOTTOMS (E) to the UPRIGHT (C). Use two BLACK 1-7/8" FLAT HEAD SCREWS (LL).



Now might be a good time to refresh your drink.

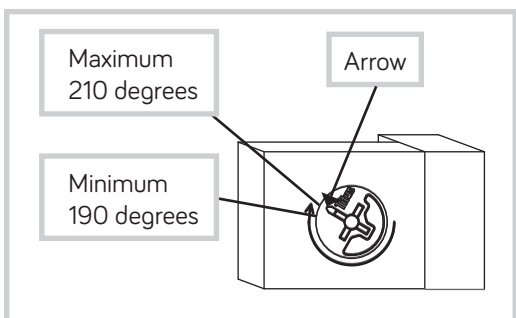
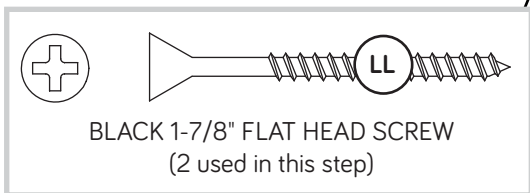
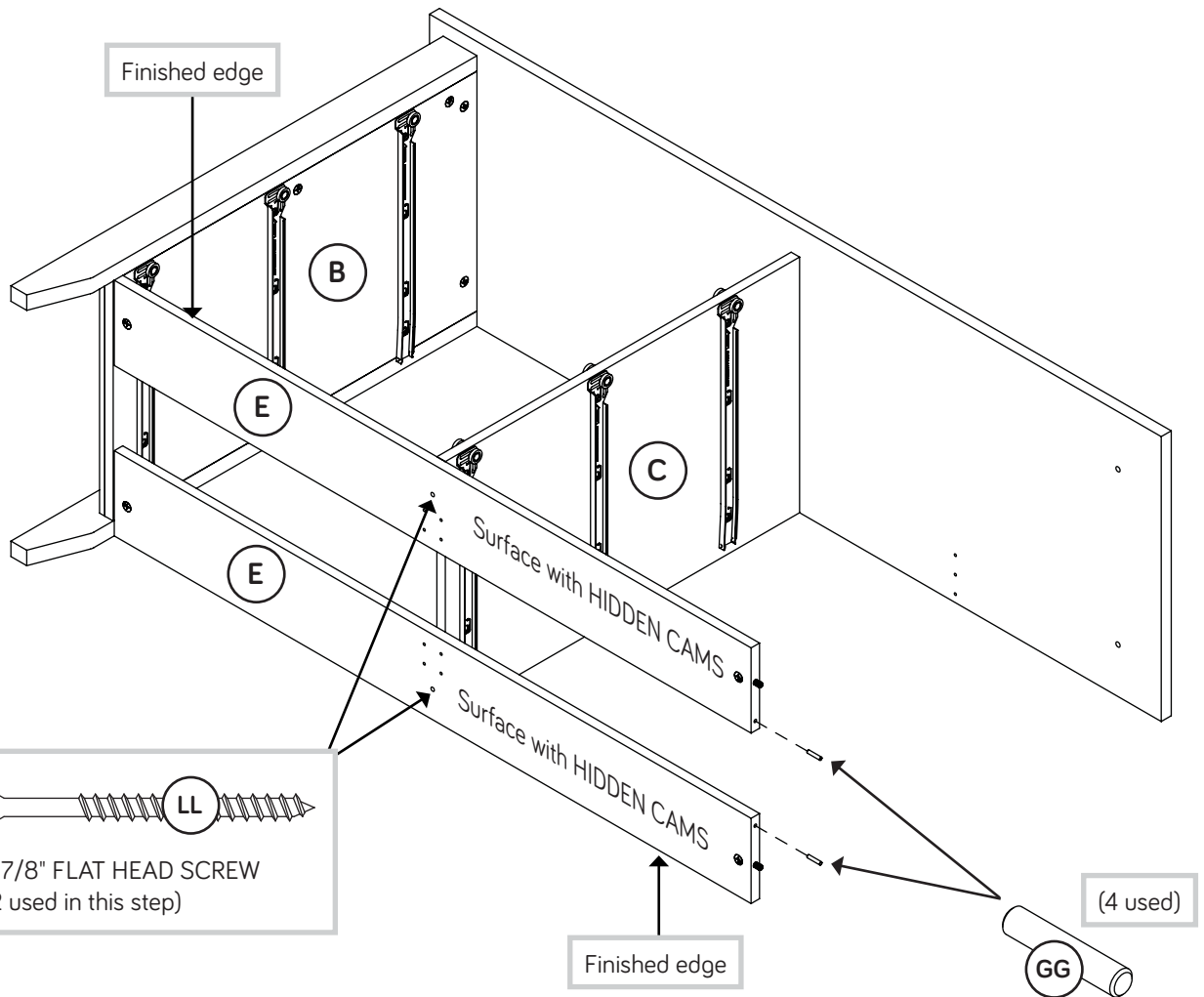

Step 10



Fasten the RIGHT END (A) to the TOP (D) and BOTTOMS (E). Tighten four HIDDEN CAMS.

NOTE: Be sure the METAL PINS in the BOTTOMS insert into the holes in the RIGHT END.

Fasten the BRACE (SS) and FOOT BASE (UU) to the BOTTOM (E). Use four BLACK 1-1/4" FLAT HEADSCREWS (VV) through the BASE, through the BRACE, and into the BOTTOM. Then, push the FOOT (TT) into the FOOT BASE (UU).

NOTE: Turn the screw end of the FOOT completely in. Adjustments will be made to the FOOT after the unit is standing upright.

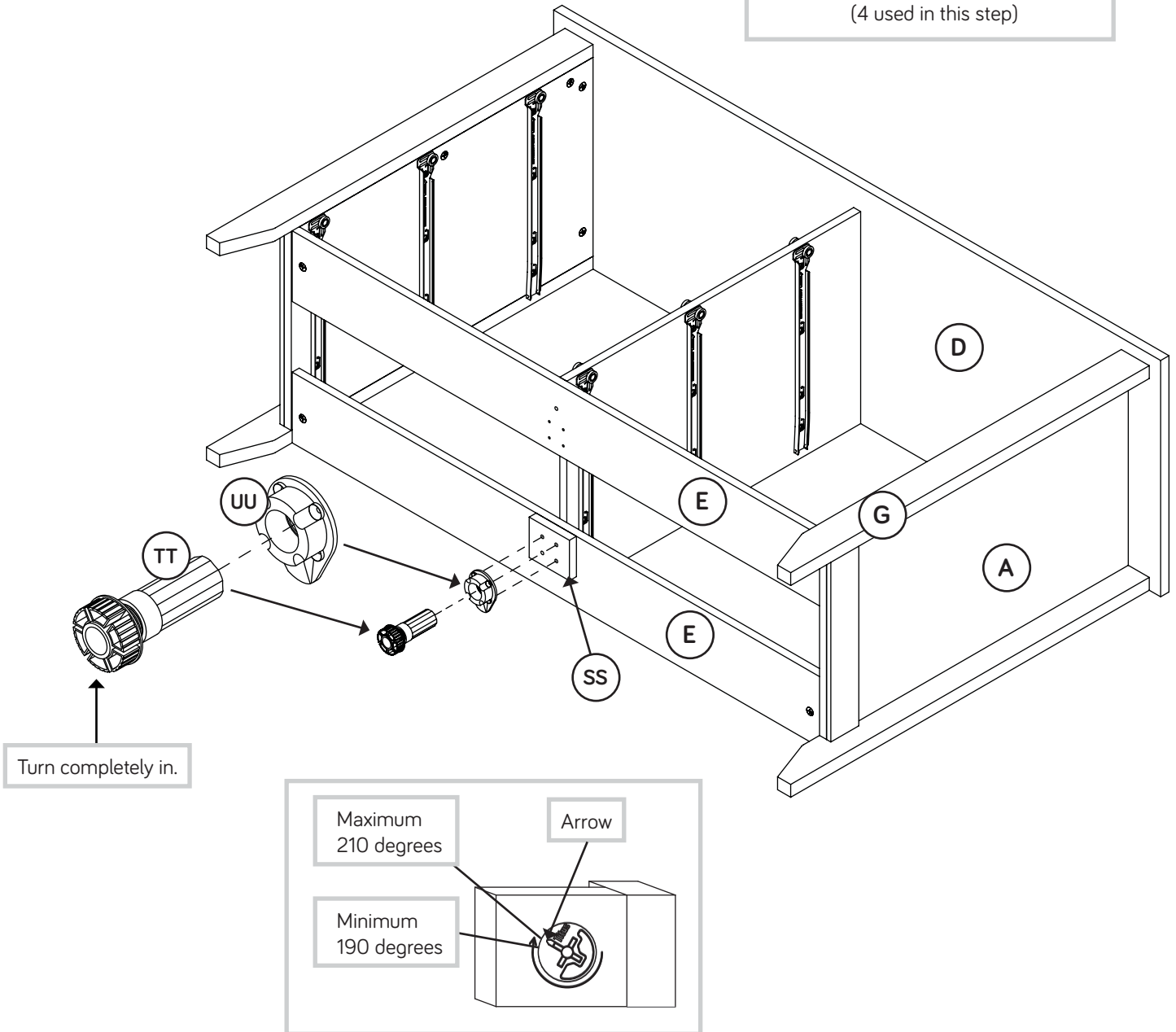
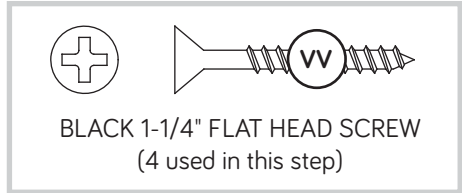

Step 12

VIEW THE T-LOCK BOX VIDEO



1

The tabs should insert freely into the slots. Gently tilt the DRAWER SIDES side to side until the tabs slip into the slots.

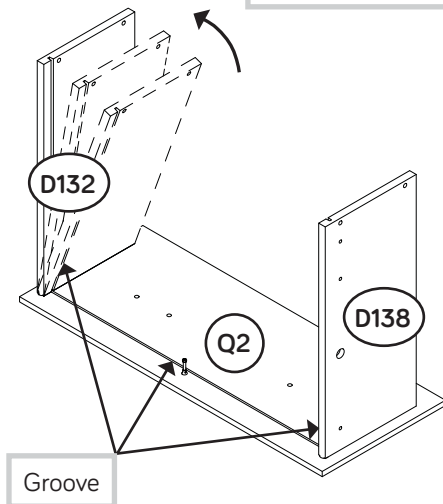

✚ Insert the DRAWER SIDES (D132 and D138) at an angle into the slot at each end of the RIGHT DRAWER FRONT (Q2).

2

With the palm of your hand, tap the DRAWER BOTTOM down into the groove.

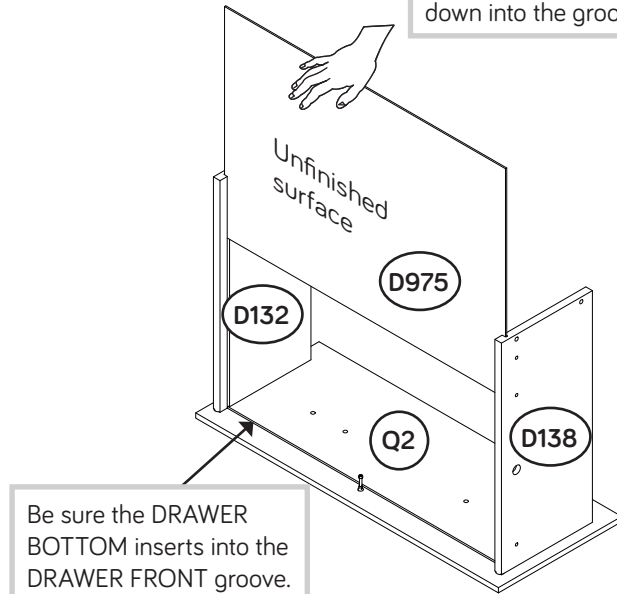

✚ Slide the DRAWER BOTTOM (D975) into the grooves in the DRAWER SIDES (D132 and D138) and RIGHT DRAWER FRONT (Q2).

3

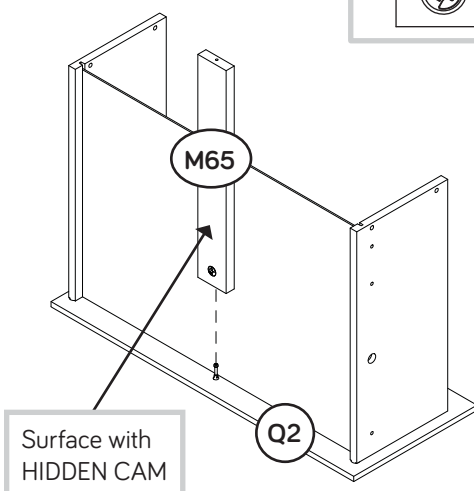
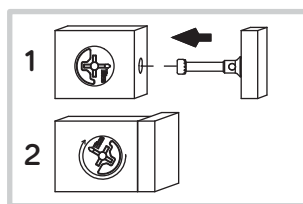

✚ Fasten the DRAWER BRACE (M65) to the DRAWER FRONT (Q2). Tighten one HIDDEN CAM.

4

Start each screw a few turns before completely tightening any of them.

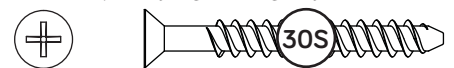

BLACK 1-9/16" FLAT HEAD SCREW (30 used in this step)

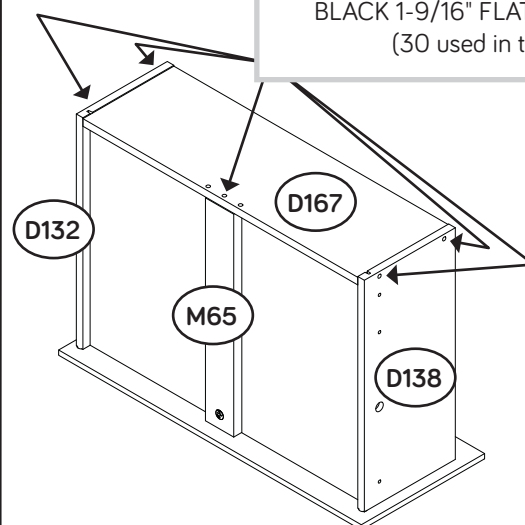

✚ Fasten the DRAWER BACK (D167) to the DRAWER SIDES (D132 and D138) and DRAWER BRACE (M65). Use five BLACK 1-9/16" FLAT HEAD SCREWS (30S). Repeat this step for the other DRAWERS using the DRAWER FRONTS (Q2 and R2). Use the SMALL DRAWER FRONTS (K2 and L2), SMALL DRAWER SIDES (D10 and D11), and SMALL DRAWER BACKS (D166) for the small drawers.

Step 13



- ✚ Insert a SLIDE CAM (HH) into the SMALL DRAWER SIDES (D10 and D11).
- ✚ Fasten the DRAWER RIGHT (40CC) and DRAWER LEFT (40CD) to the SMALL DRAWER SIDES (D10 and D11). Use four GOLD 5/16" FLAT HEAD SCREWS (QQ) through holes #1 and #4.
- ✚ **NOTE:** The screw head in the CAM must be visible through the slotted hole in the SLIDE.
- ✚ Repeat this step for the other drawers.

Zzz Almost time to celebrate! With a nap.

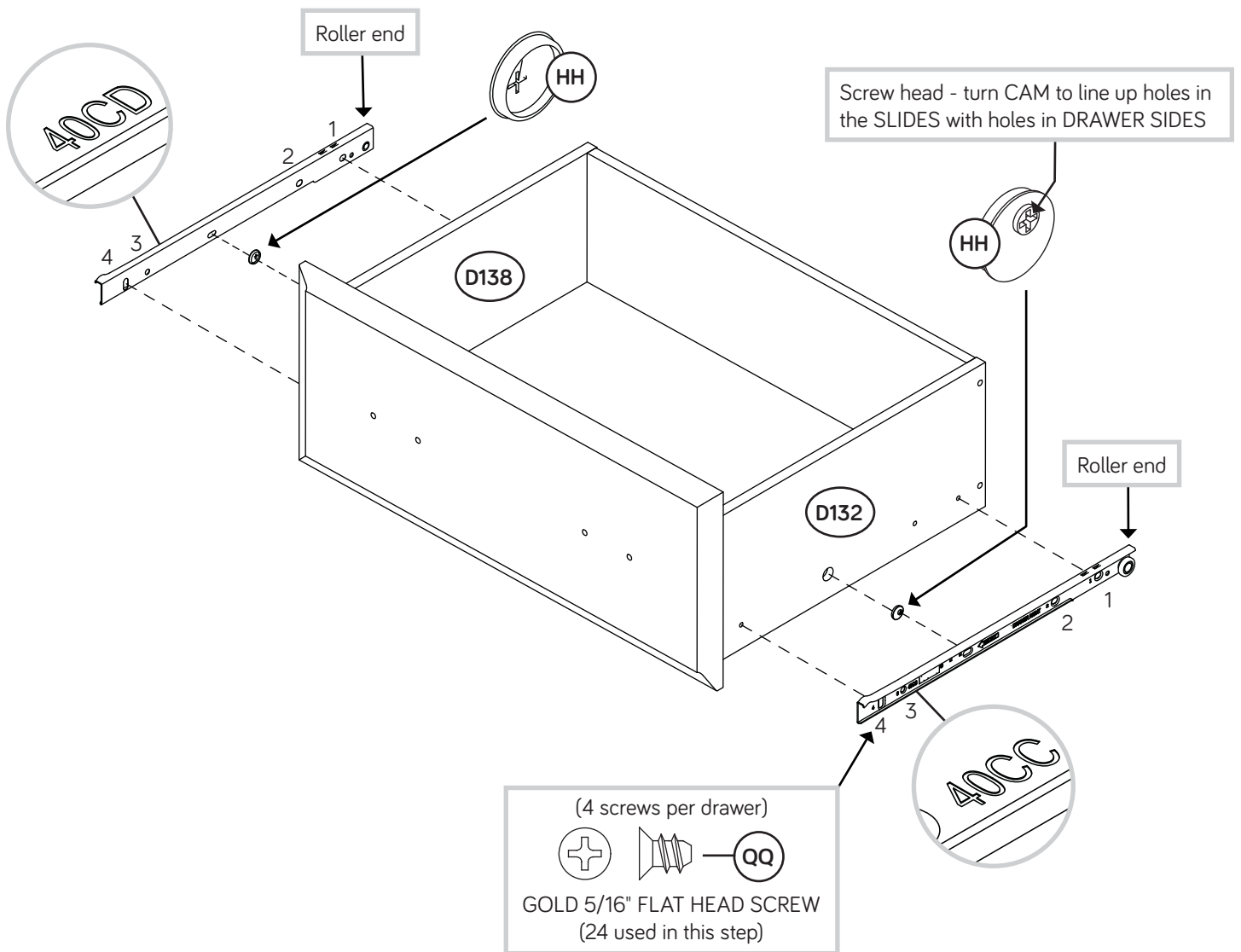

Step 14

- Fasten two KNOBS (FF) to the SMALL RIGHT DRAWER FRONT (K2). Use two BLACK 1-1/8" MACHINE SCREWS (MM).
- Fasten two PULLS (EE) to the RIGHT DRAWER FRONT (Q2). Use four SILVER 3/4" MACHINE SCREWS (NN).
- Repeat this step for the other drawers.



Want options? Customize your item with add-on hardware kits available

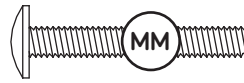
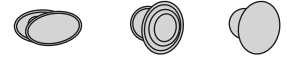

BLACK 1-1/8" MACHINE SCREW
(4 used in this step)

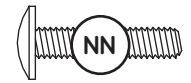
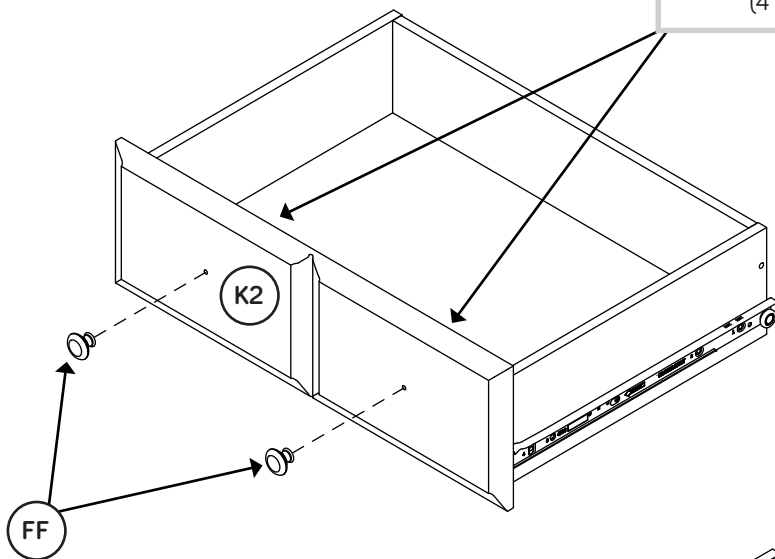

SILVER 3/4" MACHINE SCREW
(16 used in this step)

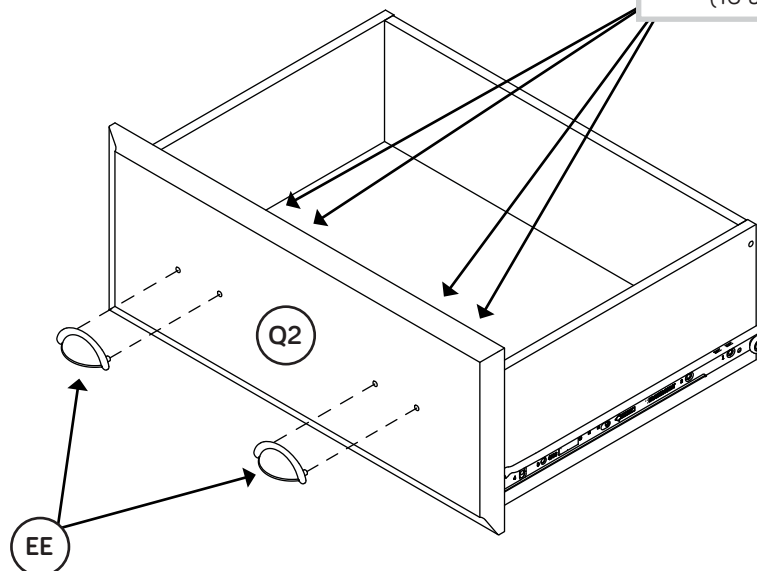

Step 15

- ✚ Carefully stand your unit upright.
- ✚ Position your unit in its final location. Turn the FOOT down so it touches the floor.
- ✚ To insert the drawers into your unit, tip the front of the drawers down and drop the rollers on the drawers behind the rollers on the unit. Lift the front of the drawers up and slide them into the unit.
- ✚ Apply the WARNING LABEL (11L) to the upper left DRAWER BOTTOM (D975). You should be able to read the label when the drawer is open. When the drawer is closed, it will hide the label. Peel off the backing and apply the label as shown in the diagram.
- ✚ **NOTE:** This is a permanent label intended to last for the life of the product. Once applied, do not try to remove it.

⚠ WARNING	⚠ AVERTISSEMENT	⚠ ADVERTENCIA
 <p>Serious or fatal crushing injuries can occur from furniture tipover. To help prevent tipover:</p> <ul style="list-style-type: none"> • Install tipover restraint provided. • Place heaviest items in the lower drawers. • Unless specifically designed to accommodate, do not set TVs or other heavy objects on top of this product. • Never allow children to climb or hang on drawers, doors, or shelves. • Never open more than one drawer at a time. (OR) • Do not defeat or remove the drawer interlock system. <p>Use of tipover restraints may only reduce, but not eliminate, the risk of tipover. <i>This is a permanent label. Do not remove.</i></p>	<p>Des blessures graves ou fatales par écrasement peuvent survenir si le mobilier bascule. Pour prévenir le basculement:</p> <ul style="list-style-type: none"> • Installer le dispositif anti-basculement fourni. • Placer les articles plus lourds dans les tiroirs inférieurs. • Sauf si le meuble a été conçu spécialement à cette fin, ne pas mettre de téléviseur ou d'autre objets lourds sur le dessus de ce meuble. • Ne jamais laisser d'enfants grimper sur les tiroirs, les portes ou les étagères ou s'y agripper. • Ne jamais ouvrir plus d'un tiroir à la fois. (OU) • Ne pas démonter ou enlever le système de verrouillage pour tiroir. <p>L'utilisation de dispositifs anti-basculement peut réduire le risque de basculement, mais pas l'éliminer. <i>Cette étiquette est permanente. Ne pas l'enlever.</i></p>	<p>Lesiones graves o fatales por aplastamiento, pueden ocurrir por el volcar de los muebles. Para ayudar a prevenir que se volqué:</p> <ul style="list-style-type: none"> • Instalar la contención brindada para evitar que se volqué. • Coloque los artículos más pesados en los cajones inferiores. • A menos que sea específicamente diseñado para acomodar, no establezca televisores u otros objetos pesados en la parte superior de este producto. • Nunca permita que los niños se suban o se cuelguen de cajones, puertas o estantes. • Nunca abra más de un cajón a la vez. (O) • No anule o elimine el sistema de bloqueo de los cajones. <p>El uso de la contención puede solamente reducir, pero no eliminar, el riesgo de volcar. <i>Esta es una etiqueta permanente. No remover.</i></p>

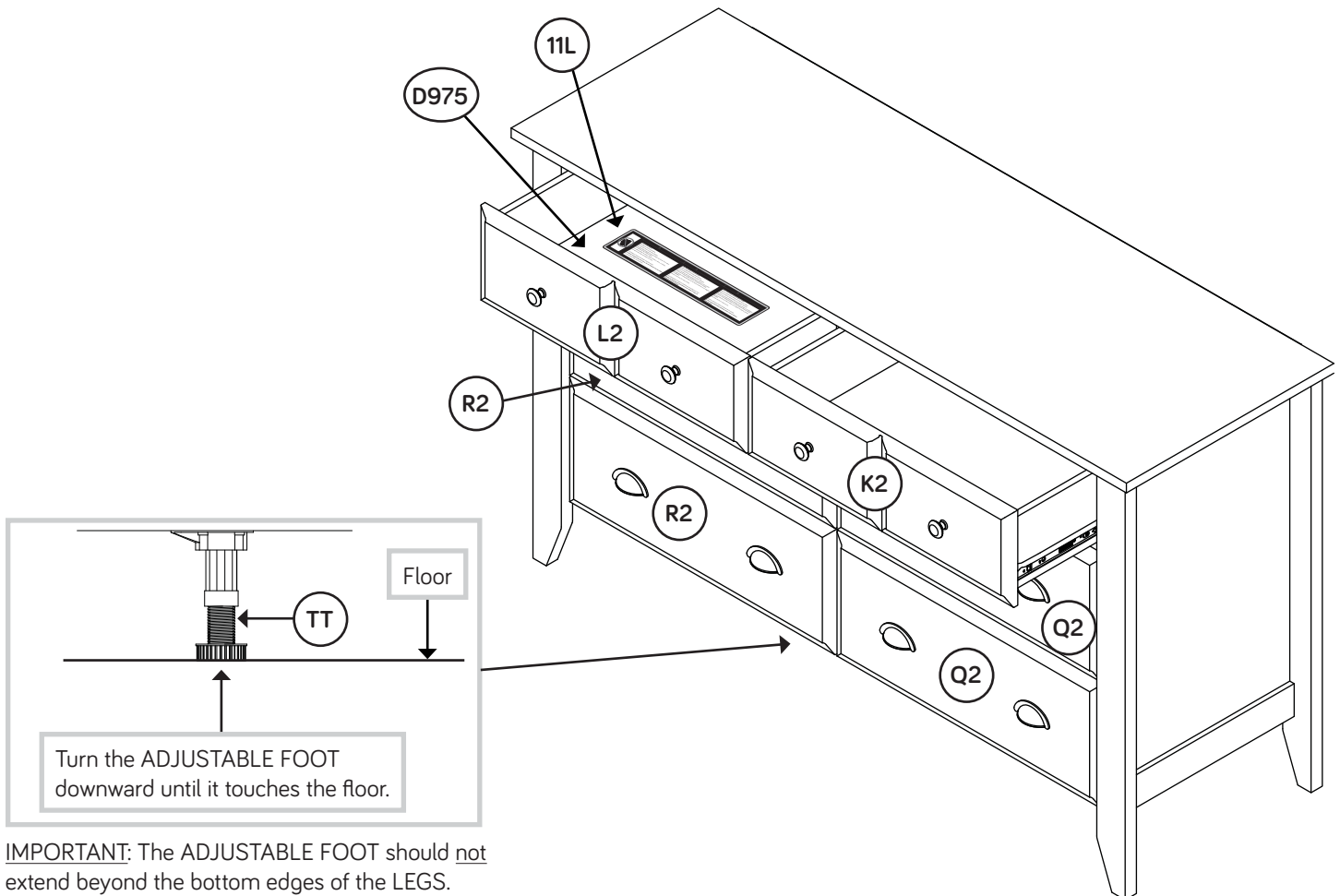

IMPORTANT: The ADJUSTABLE FOOT should not extend beyond the bottom edges of the LEGS.

Step 16

✚ We recommend using the SAFETY BRACKET (WW) for added stability. Use a BLACK 9/16" LARGE HEAD SCREW (XX) into the top of the unit and a BLACK 1-7/8" FLAT HEAD SCREW (LL) into a stud in your wall.

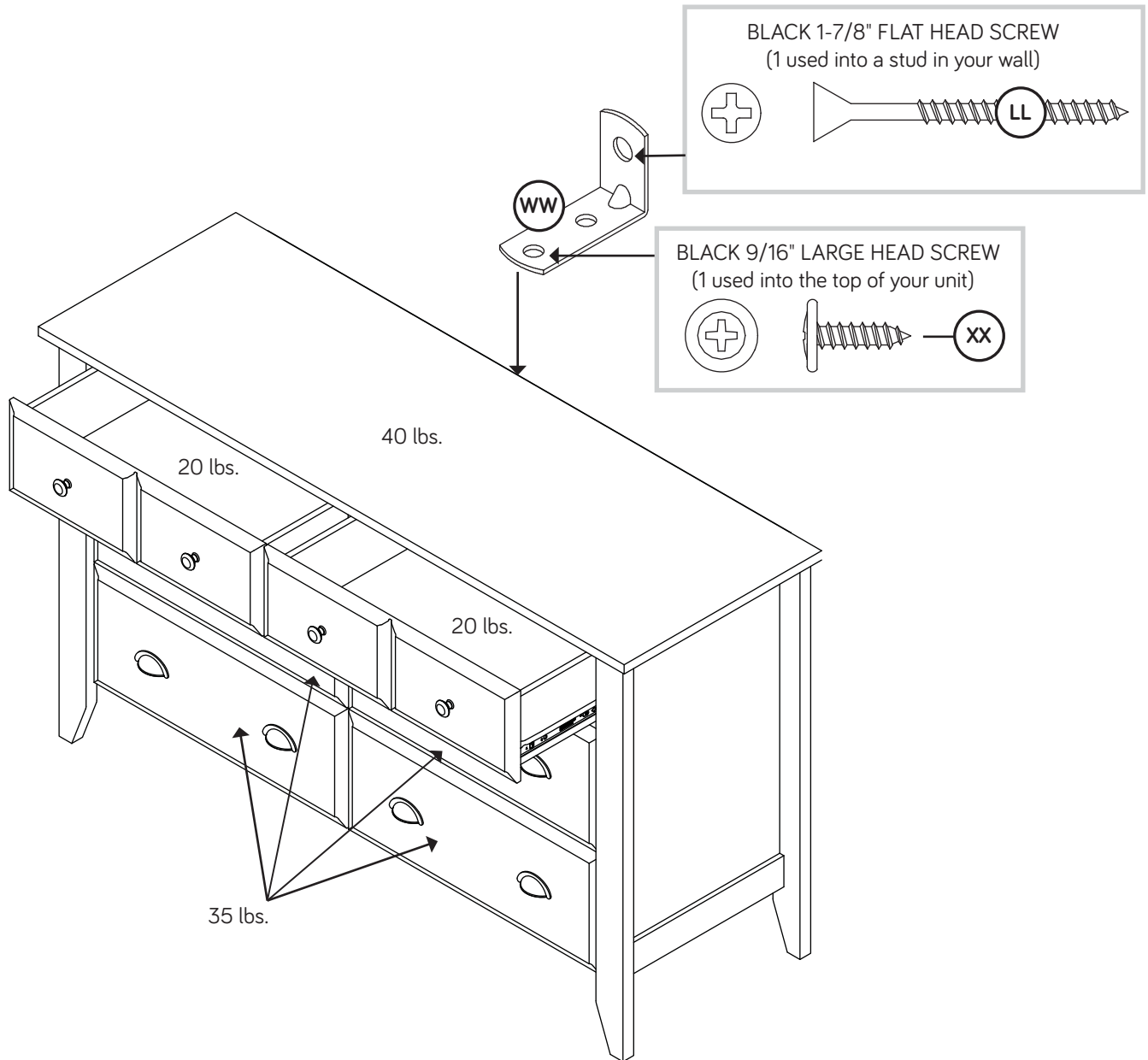

Step 17



- ✚ To make adjustments to the drawers, loosen SCREW #4 in the SLIDES a 1/4 turn, then turn the cam clockwise or counter-clockwise. Notice how the drawer raises or lowers as you turn the cam. By adjusting the drawers this way, it will help the DRAWER FRONTS line up better when closed. Tighten the SCREWS when finished with adjustments.
- ✚ NOTE: Please read the back pages of the instruction booklet for important safety information.
- ✚ This completes assembly. Clean with your favorite furniture polish or a damp cloth. Wipe dry.

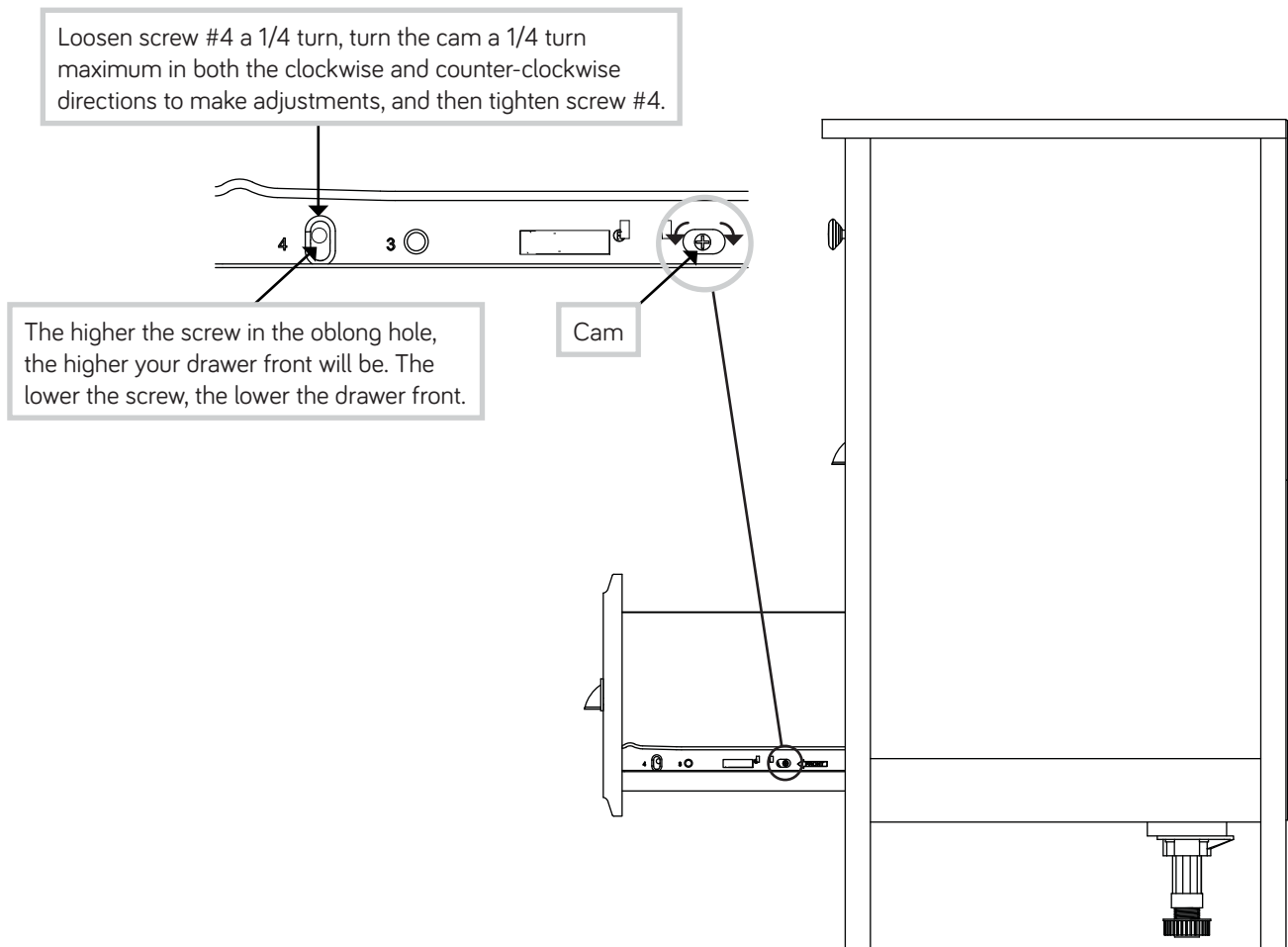

Commode

Utilisez les instructions d'assemblage en français avec les schémas étape par étape du manuel d'instruction en anglais. Chaque étape en français correspond à la même étape en anglais. La pièce devant être attachée à l'élément est représentée en gris sur les schémas de chaque étape pour plus de précision. Comparer la "Liste de pièces" ci-dessous avec la "PART IDENTIFICATION" du manuel en anglais pour vous familiariser avec les pièces avant l'assemblage.

REMARQUE : CE MANUEL D'INSTRUCTIONS CONTIENT **D'IMPORTANTES** INFORMATIONS RELATIVES À LA SÉCURITÉ. À LIRE ET CONSERVER POUR TOUTE RÉFÉRENCE FUTURE.

NOUS SOMMES LÀ POUR VOUS AIDER!

Nous faisons de notre mieux pour nous assurer que votre meuble arrive dans d'excellentes conditions. Nos représentants du service Clientèle sont aimables et prêts à vous aider au cas où une pièce aurait été endommagée ou manquerait (ou si vous aviez besoin d'aide pour l'assemblage). **NE RAMENEZ PAS LE MEUBLE AU MAGASIN.**

LISTE DE PIÈCES			LISTE DE PIÈCES		
REFERENCE	DESCRIPTION	QUANTITÉ	REFERENCE	DESCRIPTION	QUANTITÉ
A	EXTRÉMITÉ DROITE.....	1	40CA	ÉLÉMENT DROITE.....	6
B	EXTRÉMITÉ GAUCHE.....	1	40CB	ÉLÉMENT GAUCHE.....	6
C	MONTANT.....	1	40CC	TIROIR DROITE.....	6
D	DESSUS.....	1	40CD	TIROIR GAUCHE.....	6
D10	CÔTÉ DROIT DE PETIT TIROIR.....	2	AA2	EXCENTRIQUE ESCAMOTABLE.....	22
D11	CÔTÉ GAUCHE DE PETIT TIROIR.....	2	BB2	VIS D'EXCENTRIQUE.....	12
D132	CÔTÉ DROIT DE TIROIR.....	4	CC2	CHEVILLE D'EXCENTRIQUE.....	10
D138	CÔTÉ GAUCHE DE TIROIR.....	4	EE	POIGNÉE.....	8
D166	ARRIÈRE DE PETIT TIROIR.....	2	FF	BOUTON.....	4
D167	ARRIÈRE DE TIROIR.....	4	GG	GOUPILLE EN MÉTAL.....	4
D975	FOND DE TIROIR.....	6	HH	EXCENTRIQUE DE COULISSE.....	12
E	DESSOUS.....	2	TT	PIED.....	1
F	ARRIÈRE.....	1	UU	BASE DE PIED.....	1
G	PIED AVANT DROIT.....	1	WW	CONSOLE DE SÉCURITÉ.....	1
H	PIED AVANT GAUCHE.....	1	11L	ÉTIQUETTE DE MISE EN GARDE.....	1
I	PIED ARRIÈRE.....	2		(Consulter l'étape 15 pour l'emplacement et application appropriées)	
J	MOULURE D'EXTRÉMITÉ.....	2	KK	VIS NOIRE TÊTE PLATE 57 mm.....	6
K2	DEVANT DROIT DE PETIT TIROIR.....	1	LL	VIS NOIRE TÊTE PLATE 48 mm.....	3
L2	DEVANT GAUCHE DE PETIT TIROIR.....	1	MM	VIS NOIRE À MÉTAUX 28 mm.....	4
M65	ENTRETOISE DE TIROIR.....	6	NN	VIS ARGENTÉE À MÉTAUX 19 mm.....	16
Q2	DEVANT DROIT DE TIROIR.....	2	OO	VIS NOIRE TÊTE PLATE 14 mm.....	4
R2	DEVANT GAUCHE DE TIROIR.....	2	QQ	VIS DORÉE TÊTE PLATE 8 mm.....	48
SS	ENTRETOISE.....	1	RR	CLOU.....	47
			VV	VIS NOIRE TÊTE PLATE 32 mm.....	4
			XX	VIS NOIRE TÊTE LARGE 14 mm.....	1
			30S	VIS TÊTE PLATE 40 mm NOIRE.....	30

ÉTAPE 1

Ne pas serrer les EXCENTRIQUES ESCAMOTABLES à cette étape.

Assembler l'élément sur un sol à moquette ou sur le carton vide pour éviter d'endommager l'élément ou le sol.

Enfoncer vingt-deux EXCENTRIQUES ESCAMOTABLES (AA2) dans les EXTRÉMITÉS (A et B), le MONTANT (C), les DESSOUS (E) et les ENTRETOISES DE TIROIR (M65). Insérer ensuite l'extrémité en métal dix CHEVILLES D'EXCENTRIQUE (CC2) dans les EXCENTRIQUES ESCAMOTABLES.

ÉTAPE 2

Faire tourner douze VIS D'EXCENTRIQUE (BB2) dans les PIEDS AVANT (G et H) et les DEVANTS DE TIROIR (K2, L2, Q2 et R2).

ÉTAPE 3

Fixer les PIEDS ARRIÈRE (I) aux EXTRÉMITÉS (A et B). Utiliser six VIS NOIRES TÊTE PLATE 57 mm (KK).

ÉTAPE 4

Faire tourner quatre VIS NOIRES TÊTE PLATE 14 mm (OO) dans les EXTRÉMITÉS (A et B) jusqu'à ce que l'épaulement des TROUS repose sur la surface des EXTRÉMITÉS.

Enfiler les MOULURES D'EXTRÉMITÉ (J) sur les EXTRÉMITÉS (A et B). Aligner la rainure des MOULURES sur les têtes des VIS dans les EXTRÉMITÉS.

ÉTAPE 5

Fixer les PIEDS AVANT (G et H) sur l'autre surface des EXTRÉMITÉS (A et B). Serrer six EXCENTRIQUES ESCAMOTABLES.

ÉTAPE 6

Fixer trois ÉLÉMENTS DROITE (40CA) et trois ÉLÉMENTS GAUCHE (40CB) aux EXTRÉMITÉS (A et B). Utiliser douze VIS DORÉES TÊTE PLATE 8 mm (QQ).

ÉTAPE 7

Fixer trois ÉLÉMENTS DROITE (40CA) et trois ÉLÉMENTS GAUCHE (40CB) au MONTANT (C). Utiliser douze VIS DORÉES TÊTE PLATE 8 mm (QQ).

ÉTAPE 8

Ne pas relever l'élément dans sa position verticale avant d'avoir fixé l'ARRIÈRE. L'élément risque de s'effondrer.

Fixer l'EXTRÉMITÉ GAUCHE (B) et le MONTANT (C) au DESSUS (D). Serrer quatre EXCENTRIQUES ESCAMOTABLES.

Attention: Risque des dégâts ou blessures. Les Excentriques Escamotables doivent être serrés à bloc. Les Excentriques Escamotables que ne sont pas serrées à bloc peuvent desserrer et les pièces peuvent séparer. Pour serrer à bloc, faire tourner l'excentrique escamotable de 210 degrés.

ÉTAPE 9

Insérer quatre GOUPILLES EN MÉTAL (GG) dans les DESSOUS (E).

Enfoncer les GOUPILLES EN MÉTAL (GG) située sur l'une extrémité des DESSOUS (E) dans les trous dans l'EXTRÉMITÉ GAUCHE (B).

Fixer les DESSOUS (E) à l'EXTRÉMITÉ GAUCHE (B). Serrer deux EXCENTRIQUES ESCAMOTABLES.

Fixer les DESSOUS (E) au MONTANT (C). Utiliser deux VIS NOIRES TÊTE PLATE 48 mm (LL).

ÉTAPE 10

Fixer l'EXTRÉMITÉ DROITE (A) au DESSUS (D) et aux DESSOUS (E). Serrer quatre EXCENTRIQUES ESCAMOTABLES.

REMARQUE: S'assurer de bien insérer les GOUPILLES EN MÉTAL situées sur les DESSOUS dans les trous dans l'EXTRÉMITÉ DROITE.

Fixer l'ENTRETOISE (SS) et la BASE DE PIED (UU) au DESSOUS (E). Utiliser quatre VIS NOIRES TÊTE PLATE 32 mm (VV) à travers la BASE, à travers l'ENTRETOISE et dans le DESSOUS. Enfoncer ensuite le PIED (TT) dans la BASE DE PIED (UU).

REMARQUE: Tourner l'extrémité vis du PIED jusqu'à ce qu'il soit inséré jusqu'au fond. Les ajustements au PIED se feront une fois que l'unité sera à la verticale.

ÉTAPE 11

Ne pas relever l'élément dans sa position verticale avant d'avoir fixé l'ARRIÈRE. L'élément risque de s'effondrer.

Avec précaution, retourner l'élément sur ses chants avant. Déplier l'ARRIÈRE (F) et le placer sur l'élément.

Veiller à avoir des marges égales le long des quatre chants de l'ARRIÈRE (F). Si besoin est, enfoncer sur les coins opposés de l'élément pour s'assurer d'être « d'équerre ».

Fixer l'ARRIÈRE (F) à l'élément en utilisant les CLOUS (RR).

REMARQUE : S'assurer de bien enfoncer les CLOUS dans les trous qui sont alignés au-dessus le MONTANT (C).

ÉTAPE 12

1 Insérer les CÔTÉS DE TIROIR (D132 et D138) en biseau dans la fente dans chaque extrémité du DEVANT DROIT DE TIROIR (Q2).

2 Enfiler le FOND DE TIROIR (D975) dans les rainures des CÔTÉS DE TIROIR (D132 et D138) et du DEVANT DROIT DE TIROIR (Q2).

3 Fixer l'ENTRETOISE DE TIROIR (M65) au DEVANT DROIT DE TIROIR (Q2). Serrer un EXCENTRIQUE ESCAMOTABLE.

4 Fixer l'ARRIÈRE DE TIROIR (D167) aux CÔTÉS DE TIROIR (D132 et D138) et à l'ENTRETOISE DE TIROIR (M65). Utiliser cinq VIS TÊTE PLATE 40 mm NOIRES. Répéter cette étape pour les autres tiroirs.

ÉTAPE 13

Insérer un EXCENTRIQUE DE COULISSE (HH) dans les CÔTÉS DE PETIT TIROIR (D10 et D11).

Fixer le TIROIR DROITE (40CC) et le TIROIR GAUCHE (40CD) aux CÔTÉS DE TIROIR (D10 et D11). Utiliser quatre VIS DORÉES TÊTE PLATE 8 mm (QQ).

REMARQUE : La tête de vis dans l'EXCENTRIQUE doit être visible à travers le trou fendu dans la COULISSE.

Répéter cette étape pour les autres tiroirs.

ÉTAPE 14

Fixer deux BOUTONS (FF) au DEVANT DROIT DE PETIT TIROIR (K2). Utiliser deux VIS NOIRES À MÉTAUX 28 mm (MM).

Fixer deux POIGNÉES (EE) au DEVANT DROIT DE TIROIR (Q2). Utiliser quatre VIS ARGENTÉES À MÉTAUX 19 mm (NN).

REMARQUE : Répéter cette étape pour les autres tiroirs.

ÉTAPE 15

Avec précaution, placer l'élément dans sa position verticale.

Tournez le pied à terre de sorte qu'il touche le sol.

Pour insérer les tiroirs dans l'élément, abaisser le devant du tiroirs et faire passer les roulettes situées sur le tiroirs derrière les roulettes situées sur l'élément. Relever le devant du tiroirs et l'enfiler dans l'élément.

Apposer l'ÉTIQUETTE DE MISE EN GARDE (11L) sur le FOND DE TIROIR (D975). Cette étiquette doit pouvoir être lisible lorsque le tiroir est ouvert. Lorsque le tiroir est fermé, il doit la dissimuler. Décoller le film protecteur et apposer l'étiquette comme l'indique le schéma.

REMARQUE : Cette étiquette permanente est prévue pour durer pendant toute la vie du produit. Une fois apposée ne pas essayer de la retirer.

ÉTAPE 16

Il est recommandé d'utiliser la CONSOLE DE SÉCURITÉ (WW) pour renforcer la stabilité. Utiliser une VIS NOIRE TÊTE LARGE 14 mm (XX) dans le haut de l'élément et une VIS NOIRE TÊTE PLATE 48 mm (LL) dans un montant du mur.

ÉTAPE 17

Pour ajuster les tiroirs, desserrer la VIS n° 4 des COULISSES un quart de tour et tourner ensuite la came dans le sens des aiguilles d'une montre ou dans le sens contraire. Noter que le tiroir monte ou descend lorsque l'on tourne la came. Ajuster les tiroirs de cette manière permet au DEVANT DE TIROIR d'être mieux aligné une fois fermé. Resserrer les VIS après d'avoir ajusté.

REMARQUE : Prière de lire attentivement les importantes informations concernant la sécurité qui figurent sur les pages arrière du manuel d'instructions.

Ceci complète l'assemblage. Pour nettoyer, utiliser l'encaustique pour meubles préférée ou un chiffon humide. Essuyer.

Use estas instrucciones de ensamblaje en español junto con las figuras paso-a-paso provistas en el folleto inglés. Cada paso en español corresponde al mismo paso en inglés. Se destacan las figuras de cada paso con una tonalidad oscura para mostrar precisamente cual parte se debe montar a la unidad. Compare la "Lista de Part" abajo con la "Part Identification" en el folleto en inglés para familiarizarse con Las partes de ensamblaje.

NOTA: ESTE FOLLETO DE INSTRUCCIONES CONTIENE INFORMACIÓN IMPORTANTE SOBRE LA SEGURIDAD. POR FAVOR LEA Y GUÁRDELO PARA REFERENCIA EN EL FUTURO.

ESTAMOS AQUI PARA AYUDAR!

Tratamos de asegurar que su mueble llega en condición excelente. Nuestros representantes de Servicio al Cliente son amables y listos para ayudarle con servicio rápido y eficiente si una parte está defectuosa o ausente (o si necesita ayuda con el ensamblaje). **NO DEVUELVA LA UNIDAD A LA TIENDA.**

LISTA DE PARTES			LISTA DE PARTES		
ITEM	DESCRIPCIÓN	CANTIDAD	ITEM	DESCRIPCIÓN	CANTIDAD
A	EXTREMO DERECHO.....	1	AA2	EXCÉNTRICO ESCONDIDO.....	22
B	EXTREMO IZQUIERDO.....	1	BB2	BIELA DE EXCÉNTRICO.....	12
C	PARAL.....	1	CC2	PASADOR DE EXCÉNTRICO.....	10
D	PANEL SUPERIOR.....	1	EE	TIRADOR.....	8
D10	LADO DERECHA DE CAJÓN PEQUEÑO.....	2	FF	MANILLA.....	4
D11	LADO IZQUIERDO DE CAJÓN PEQUEÑO.....	2	GG	ESPIGA DE METAL.....	4
D132	LADO DERECHO DE CAJÓN.....	4	HH	EXCÉNTRICO DE CORREDERA.....	12
D138	LADO IZQUIERDO DE CAJÓN.....	4	TT	PATA.....	1
D166	DORSO DE CAJÓN PEQUEÑO.....	2	UU	BASE DE PATA.....	1
D167	DORSO DE CAJÓN.....	4	WW	MÉNSULA DE SEGURIDAD.....	1
D975	FONDO DE CAJÓN.....	6	11L	ETIQUETA DE ADVERTENCIA..... (Consulte el paso 15 para la ubicación e instalación apropiada)	1
E	FONDO.....	2			
F	DORSO.....	1	KK	TORNILLO NEGRO DE CABEZA PERDIDA de 57 mm.....	6
G	PATA DELANTERA DERECHA.....	1	LL	TORNILLO NEGRO DE CABEZA PERDIDA de 48 mm.....	3
H	PATA DELANTERA IZQUIERDA.....	1	MM	TORNILLO NEGRO PARA METAL de 28 mm.....	4
I	PATA POSTERIOR.....	2	NN	TORNILLO PLATEADO PARA METAL de 19 mm.....	16
J	MOLDURA DE EXTREMO.....	2	OO	TORNILLO NEGRO DE CABEZA PERDIDA de 14 mm.....	4
K2	CARA DERECHA DE CAJÓN PEQUEÑO.....	1	QQ	TORNILLO DORADO DE CABEZA PERDIDA de 8 mm.....	48
L2	CARA IZQUIERDA DE CAJÓN PEQUEÑO.....	1	RR	CLAVO.....	47
M65	RIOSTRA DE CAJÓN.....	6	VV	TORNILLO NEGRO DE CABEZA PERDIDA de 32 mm.....	4
Q2	CARA DERECHA DE CAJÓN.....	2	XX	TORNILLO NEGRO DE CABEZA GRANDE de 14 mm.....	1
R2	CARA IZQUIERDA DE CAJÓN.....	2	30S	TORNILLO NEGRO DE CABEZA PERDIDA de 40 mm.....	30
SS	RIOSTRA.....	1			
40CA	GABINETE DERECHO.....	6			
40CB	GABINETE IZQUIERDO.....	6			
40CC	CAJÓN DERECHO.....	6			
40CD	CAJÓN IZQUIERDO.....	6			

PASO 1

No apriete los EXCÉNTRICOS ESCONDIDOS en este paso.

Ensamble la unidad sobre un piso alfombrado o sobre el cartón vacío para evitar rayar la unidad o el piso.

Empuje veintidós EXCÉNTRICOS ESCONDIDOS (AA2) dentro de los EXTREMOS (A y B), del PARAL (C), de los FONDOS (E) y de las RIOSTRAS DE CAJÓN (M65). A continuación, introduzca el extremo en metal de diez PASADORES DE EXCÉNTRICO (CC2) dentro de los EXCÉNTRICOS ESCONDIDOS.

PASO 2

Atornille doce BIELAS DE EXCÉNTRICO (BB2) dentro de las PATAS DELANTERAS (G y H) y de las CARAS DE CAJÓN (K2, L2, Q2 y R2).

PASO 3

Fije las PATAS POSTERIORES (I) a los EXTREMOS (A y B). Utilice seis TORNILLOS NEGROS DE CABEZA PERDIDA de 57 mm (KK).

PASO 4

Atornille cuatro TORNILLOS NEGROS DE CABEZA PERDIDA de 14 mm (OO) dentro de los EXTREMOS (A y B) hasta que el resalto de los TORNILLOS repose sobre la superficie de los EXTREMOS.

Deslice las MOLDURAS DE EXTREMO (J) sobre los EXTREMOS (A y B). Alinee la ranura de las MOLDURAS sobre la cabeza de los TORNILLOS de los EXTREMOS.

PASO 5

Fije las PATAS DELANTERAS (G y H) a la otra superficie de los EXTREMOS (A y B). Apriete seis EXCÉNTRICOS ESCONDIDOS

PASO 6

Fije tres GABINETES DERECHO (40CA) a l'EXTREMO DERECHO (A) y tres GABINETES IZQUIERDO (40CB) a l'EXTREMO IZQUIERDO (B). Utilice doce TORNILLOS DORADOS DE CABEZA PERDIDA de 8 mm (QQ).

PASO 7

Fije tres GABINETES DERECHO (40CA) y tres GABINETES IZQUIERDO (40CB) al PARAL (C)). Utilice doce TORNILLOS DORADOS DE CABEZA PERDIDA de 8 mm (QQ).

PASO 8

No coloque la unidad en posición vertical hasta que se fije el DORSO. La unidad podría caerse.

Fije el EXTREMO IZQUIERDO (B) y el PARAL (C) al PANEL SUPERIOR (D). Apriete cuatro EXCÉNTRICOS ESCONDIDOS.

Precaución: Riesgo de daños o heridas. Los Excéntricos Escondidos deben apretarse completamente. Los Excéntricos Escondidos que no se aprieten completamente se aflojarán y las partes pueden separarse. Para apretar completamente, atornille el excéntrico escondido 210 grados.

PASO 9

Inserte cuatro ESPIGAS DE METAL (GG) dentro de los FONDOS (E).

Inserte las ESPIGAS DE METAL (GG) sujeta a un extremo de los FONDOS (E) dentro de los agujeros del EXTREMO IZQUIERDO (B).

Fije los FONDOS (E) al EXTREMO IZQUIERDO (B). Apriete dos EXCÉNTRICOS ESCONDIDOS.

Fije los FONDOS (E) al PARAL (C). Utilice dos TORNILLOS NEGROS DE CABEZA PERDIDA de 48 mm (LL).

PASO 10

Fije el EXTREMO DERECHO (A) al PANEL SUPERIOR (D) y a los FONDOS (E). Apriete cuatro EXCÉNTRICOS ESCONDIDOS.

NOTA: Asegúrese de insertar las ESPIGAS DE METAL de los FONDOS dentro de los agujeros del EXTREMO DERECHO.

Fije la RIOSTRA (SS) y la BASE DE PATA (UU) al FONDO (E). Pase cuatro TORNILLOS NEGROS DE CABEZA PERDIDA de 32 mm (VV) a través de la BASE, a través de la RIOSTRA y dentro del FONDO. A continuación, introduzca la PATA (TT) en la BASE DE PATA (UU).

NOTA: Gire el extremo e inserte por completo del tornillo de la PATA.

Se realizarán ajustes a la PATA después de que la unidad esté en posición vertical.

PASO 11

No coloque la unidad en posición vertical hasta que se fije el DORSO. La unidad podría caerse.

Cuidadosamente voltee la unidad para que repose sobre los bordes delanteros. Desdoble el DORSO (F) y colóquelo sobre la unidad.

Fije el DORSO (F) de manera que los márgenes son iguales a lo largo de los cuatro bordes. Empuje sobre las esquinas opuestas de la unidad si es requerido para hacerla “cuadrada.”

Fije el DORSO (F) a la unidad utilizando los CLAVOS (RR).

NOTA: Asegúrese de clavar ligeramente los CLAVOS dentro de los agujeros que se alinean sobre el PARAL (C).

PASO 12

1 Inserte los LADOS DE CAJÓN (D132 y D138) en ángulo en el encaje en cada extremo de la CARA DERECHA DE CAJÓN (Q2).

2 Deslice el FONDO DE CAJÓN (D975) dentro de las ranuras de los LADOS DE CAJÓN (D132 y D138) y de la CARA DERECHA DE CAJÓN (Q2).

3 Fije la RIOSTRA DE CAJÓN (M65) a la CARA DERECHA DE CAJÓN (Q2). Apriete un EXCÉNTRICO ESCONDIDO.

4 Fije el DORSO DE CAJÓN (D167) a los LADOS DE CAJÓN (D132 y D138) y a la RIOSTRA DE CAJÓN (M65). Utilice cinco TORNILLOS NEGROS DE CABEZA PERDIDA de 40 mm. Repita este paso para los otros cajones.

PASO 13

Inserte un EXCÉNTRICO DE CORREDERA (HH) dentro de los LADOS DE CAJÓN (D10 y D11).

Fije al CAJÓN DERECHO (40CC) y al CAJÓN IZQUIERDO (40CD) a los LADOS DE CAJÓN PEQUEÑO (D10 y D11). Utilice cuatro TORNILLOS DORADOS DE CABEZA PERDIDA de 8 mm (QQ).

NOTA: La cabeza de tornillo del EXCÉNTRICO debe ser visible a través del agujero alargado de la CORREDERA.

Repita este paso para los otros cajones.

PASO 14

Fije dos MANILLAS (FF) a la CARA DERECHA DE CAJÓN PEQUEÑO (K2). Utilice dos TORNILLOS NEGROS PARA METAL de 28 mm (MM).

Fije dos TIRADORES (EE) a la CARA DERECHA DE CAJÓN (Q2). Utilice cuatro TORNILLOS PLATEADOS PARA METAL de 19 mm (NN).

NOTA: Repita este paso para los otros cajones.

PASO 15

Cuidadosamente ponga la unidad en posición vertical.

Gire el pie en el suelo por lo que toca el suelo

Para insertar los cajones dentro de la unidad, incline la parte delantera del cajones hacia abajo y deje que los rodillos del cajones caigan detrás de los rodillos de la unidad. Levante la parte delantera del cajones y deslícelo dentro de la unidad.

Aplique la ETIQUETA DE ADVERTENCIA (11L) el FONDO DE CAJÓN (D975). Usted debe poder leer la etiqueta cuando el cajón está abierto. Cuando el cajón está cerrado, éste ocultará la etiqueta. Quite el material protector y aplique la etiqueta tal como se muestra en el diagrama.

NOTA: Esta etiqueta es permanente e intencionada a durar por la vida del producto. Una vez aplicada, no intente quitarla.

PASO 16

Se recomienda que utilice la MÉNSULA DE SEGURIDAD (WW) para aumentar la estabilidad. Utilice un TORNILLO NEGRO DE CABEZA GRANDE de 14 mm (XX) a través de la parte superior de la unidad y un TORNILLO NEGRO DE CABEZA PERDIDA de 48 mm (LL) dentro de un montante de la pared.

PASO 17

Para ajustar los cajones, afloje el TORNILLO No. 4 de las CORREDERAS una cuarta vuelta y después gire la leva hacia la derecha o hacia la izquierda. Observe que el cajón sube o baja al girar la leva. Al ajustar los cajones de esta manera, mejorará la alineación de la CARA DE CAJÓN una vez cerrada. Apriete los TORNILLOS después de hacer los ajustes.

NOTA: Por favor lea las páginas finales del folleto de instrucciones para información importante sobre la seguridad.

Esto completa el ensamblaje. Limpie con su pulimento para muebles preferido o un paño húmedo. Seque con un paño.

WARNING

Please use your furniture correctly and safely. Improper use can cause safety hazards, or damage to your furniture or household items. Carefully read the following safety information.

Death or serious injury may occur when children climb on furniture. A remote control, toys or other items placed on the furniture may encourage a child to climb on the furniture which could cause it to tip-over and result in serious injury or death.

NEVER allow children to climb on furniture.

NEVER place toys, food, remote, etc. on top of furniture.

ALWAYS use either the safety hardware as instructed or other wall anchoring device.

Placing audio and/or video equipment onto furniture not specifically designed to support audio and/or video equipment may result in death or serious injury due to furniture collapse or tip over.

NEVER place a TV on furniture that is not intended to support a TV.

This product is not designed to support a television unless a TV warning label is included and the instructions specifically state the size and weight of the television.

Overloading drawers and shelves may result in furniture that can break or sag, or tip-over which may result in injury.

NEVER exceed the weight limits shown in the instructions.

Place the heavier items on lower shelves as far back from the front as possible.

Load the bottom surfaces first to avoid top-heavy furniture.

Moving furniture that is not designed to be moved or equipped with casters may result in injury or damage to furnishings or personal property.

ALWAYS unload shelves and drawers, starting with the top surfaces, before moving.

NEVER push or pull furniture on carpet. Have a friend help lift properly to move and/or reposition it.

AVERTISSEMENT

Prière d'utiliser le mobilier à bon escient et avec prudence. Une mauvaise utilisation peut être à l'origine de risques d'accident ou peut endommager le mobilier et les articles ménagers. Lire attentivement l'information suivante sur la sécurité.

La mort voire de graves blessures peuvent se produire lorsque des enfants grimpent sur les meubles. Une télécommande, des jouets ou d'autres articles placés sur un meuble peuvent encourager un enfant à grimper sur le meuble qui pourrait le renverser et résulter en graves blessures voire la mort.

NE JAMAIS laisser les enfants grimper sur les meubles.

NE JAMAIS placer de jouets, d'aliments, de télécommande, etc. sur les meubles.

TOUJOURS utiliser soit la visserie de sécurité comme il l'est indiqué soit un autre dispositif d'ancrage mural.

Placer du matériel audio et/ou vidéo sur un meuble non spécifiquement conçu pour supporter du matériel audio et/ou vidéo peut entraîner la mort voire de graves blessures en raison de l'effondrement du meuble ou de son renversement sur un enfant.

NE JAMAIS placer de téléviseur sur un meuble non conçu pour supporter un téléviseur.

Ce produit n'est pas conçu pour supporter un téléviseur à moins qu'une étiquette d'avertissement de téléviseur ne soit incluse et que les instructions indiquent spécifiquement la taille et le poids du téléviseur.

Surcharger les tiroirs et tablettes peut provoquer la casse, l'affaissement ou encore le renversement du meuble entraînant ainsi des blessures.

NE JAMAIS excéder les limites de poids indiquées sur les instructions.

Placer les articles plus lourds sur les tablettes inférieures aussi loin que possible de l'avant.

Charger les surfaces inférieures en premier pour éviter un meuble trop lourd en haut.

Déplacer un meuble qui n'est pas conçu pour être déplacé ou qui est équipé de roulettes peut entraîner des blessures voire des dommages de meuble ou de matériel personnel.

TOUJOURS décharger les tablettes et les tiroirs, en commençant par les surface supérieures, avant de déplacer le meuble.

NE JAMAIS pousser ou tirer un meuble sur de la moquette. Demander à une autre personne de le soulever correctement pour le déplacer et/ou le repositionner.

ADVERTENCIA

Por favor use el mobiliario correcta y seguramente. El mal uso puede causar riesgos de seguridad o daño a las unidades o artículos domésticos. Lea cuidadosamente la siguiente información de seguridad.

Pueden suceder lesiones graves o la muerte cuando los niños se suben en los muebles. Un control remoto, juguetes u otros artículos colocados en los muebles pueden alentar a un niño a subirse en el mueble, lo cual podría causar que se derribe y resultaría en lesiones graves o la muerte.

NUNCA permita que los niños se suban en los muebles.

NUNCA coloque juguetes, comida, control remoto, etc. encima de los muebles.

SIEMPRE utilice el soporte físico de seguridad según las instrucciones u otro dispositivo de anclaje en la pared.

La colocación de equipos de audio y/o video en muebles que no estén específicamente diseñados para soportar equipos de audio y/o video puede resultar en muerte o lesiones graves debido al colapso de los muebles o al derribarse.

NUNCA coloque un televisor en muebles que no estén diseñados para soportar un televisor.

Este producto no está diseñado para soportar un televisor a menos que se incluya una etiqueta de advertencia de televisor y las instrucciones específicamente indiquen el tamaño y peso del televisor.

El sobrecargar los cajones y estantes puede resultar en muebles que se puedan romper o colapsar o derribar, lo que puede resultar en lesiones.

NUNCA exceda los límites de peso indicados en las instrucciones.

Coloque los artículos más pesados en los estantes inferiores cuanto lejos de la parte delantera sea posible.

Cargue las superficies inferiores primero para evitar muebles con la parte superior pesada.

El mover muebles que no estén diseñados para ser movidos o equipados con ruedas puede resultar en lesiones o daños al mueble o a los bienes personales.

SIEMPRE descargue los estantes y cajones, empezando con las superficies superiores, antes de moverlo.

NUNCA empuje ni tire de los muebles sobre una alfombra. Obtenga que un amigo le ayude a levantarlo correctamente para moverlo y/o reposicionarlo.

5-YEAR LIMITED WARRANTY

1. We provide limited warranty coverage to the original purchaser of this product for a period of five years from the date of purchase against defects in materials or workmanship of our furniture components.

As used in this Warranty, "defect" means imperfections in components which substantially impair the utility of the product. This Warranty gives you specific legal rights, and you may also have other rights which vary from state to state.

2. There is no warranty coverage for defects or conditions that result from the failure to follow product assembly instructions, information or warnings, misuse or abuse, intentional damage, fire, flood, alteration or modification of the product, or use of the product in a manner inconsistent with its intended use, nor any condition resulting from incorrect or inadequate maintenance, cleaning, or care. There is also no warranty coverage for rented products or any products purchased "used" or "as is", at a distress or going-out-of business sale, or from a liquidator.

3. As the exclusive remedy under this Warranty, We will (at its sole option) repair, replace or refund the value of any defective furniture component. We may require independent confirmation of the claimed defect and proof of purchase. Replacement parts will be warranted for only the remaining period of the original Warranty. WE SHALL HAVE NO LIABILITY for ANY INCIDENTAL OR CONSEQUENTIAL DAMAGES OF ANY KIND and all such damages are EXCLUDED FROM THIS WARRANTY, such as loss of use, disassembly, transportation, labor or damage to property on or near the product. Some states do not allow the exclusion or limitation of incidental or consequential damages, so the above limitation or exclusion may not apply to you.

4. This Warranty applies only to warranted defects that first arise and are reported to us within the warranty coverage period. The Warranty cannot be transferred to subsequent owners or users of the product, and it shall be immediately void in the event the product is resold, transferred, leased or rented to any third party or person other than the original purchaser.

5. THERE ARE NO OTHER WARRANTIES APPLICABLE TO THIS PRODUCT. Under the laws of certain states, there may be no implied warranties from us and all implied warranties, INCLUDING ANY IMPLIED WARRANTY OF MERCHANTABILITY OR FITNESS FOR A PARTICULAR PURPOSE are disclaimed where allowed by law. TO THE EXTENT ANY IMPLIED WARRANTIES ARE APPLICABLE, ANY IMPLIED WARRANTIES, INCLUDING ANY IMPLIED WARRANTY OF MERCHANTABILITY OR FITNESS FOR A PARTICULAR PURPOSE, ARE LIMITED IN DURATION TO THE DURATION OF THIS EXPRESS WARRANTY or the minimum period allowed by law, whichever is shorter. Some states do not allow limitations on how long an implied Warranty lasts, so the above limitation may not apply to you.

6. For Warranty inquiries or claims, please visit our website. We may require Warranty claims to be submitted in writing. Please include your sales receipt or other proof of purchase and a specific description of the product defect.

Dear Valued Customer:

Thanks so much for choosing our furniture. I hope the purchase and assembly process was a positive experience and you feel good about the furniture you just built. If you need assistance or want to learn more, please contact us.

So, how did it go?

Set a world record for speed?
Feeling good about yourself?
Nice.

Children's Product Certificate

Model: Dresser

This product Complies with the following CPSC Regulations:

- Ban on Lead Containing Paint (16 CFR 1303)
- Lead in Children's Metal Products (15 USC 1278a)
- Lead in Non-Metal Children's Products (15 USC 1278a)
- Sharp Point in Toys and Other Articles Intended for Children Under 8. (16 CFR 1500.48)
- Sharp Metal or Glass Edge in Toys and Other Articles Intended for Use by Children Under 8. (16 CFR 1500.49)
- Tracking Labels (Section 103(a) - CPSIA-2008)