

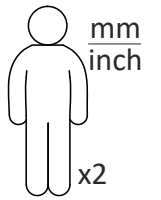

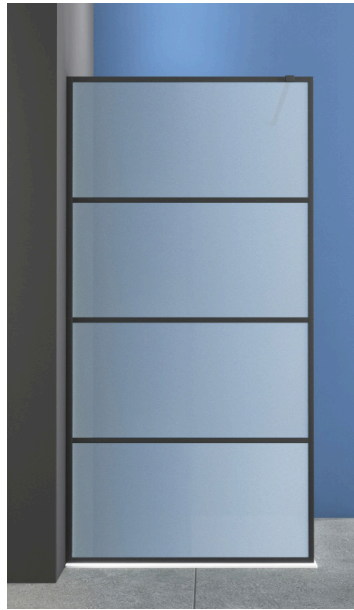

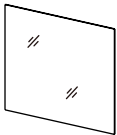

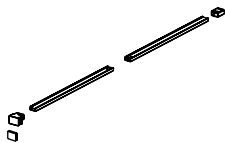
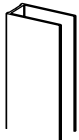
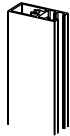
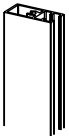
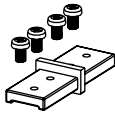
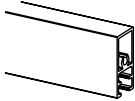
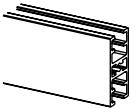

1

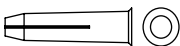
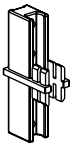

<p>1 4pcs</p> 	<p>2 1pc</p> 	<p>3 3pcs</p> 	<p>4 4pcs</p>  <p>$L = \frac{650}{25.6}$</p>
<p>5 2pcs</p>  <p>$L = \frac{646}{25.4}$</p>	<p>6 1pc</p> 	<p>7 2pcs</p>  <p>$L = \frac{844}{33.2}$</p>	<p>8 3pcs</p>  <p>$L = \frac{844}{33.2}$</p>
<p>9 5pcs</p> 	<p>10 1pc</p> 	<p>11 10pcs</p>  <p>ST3.0x $\frac{25}{1.0}$</p>	<p>12 7pcs</p>  <p>ST3.5x $\frac{32}{1.3}$</p>
<p>13 7pcs</p> 	<p>14 4pcs</p> 	<p>15 16pcs</p>  <p>M4x $\frac{10}{0.4}$</p>	<p>16 6pcs</p>  <p>ST3.5x $\frac{9.5}{0.4}$</p>
<p>17 6pcs</p> 	<p>18 2pcs</p> 		

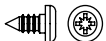

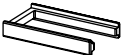
$\phi_{0.2}^6$ $\phi_{0.1}^{2.5}$

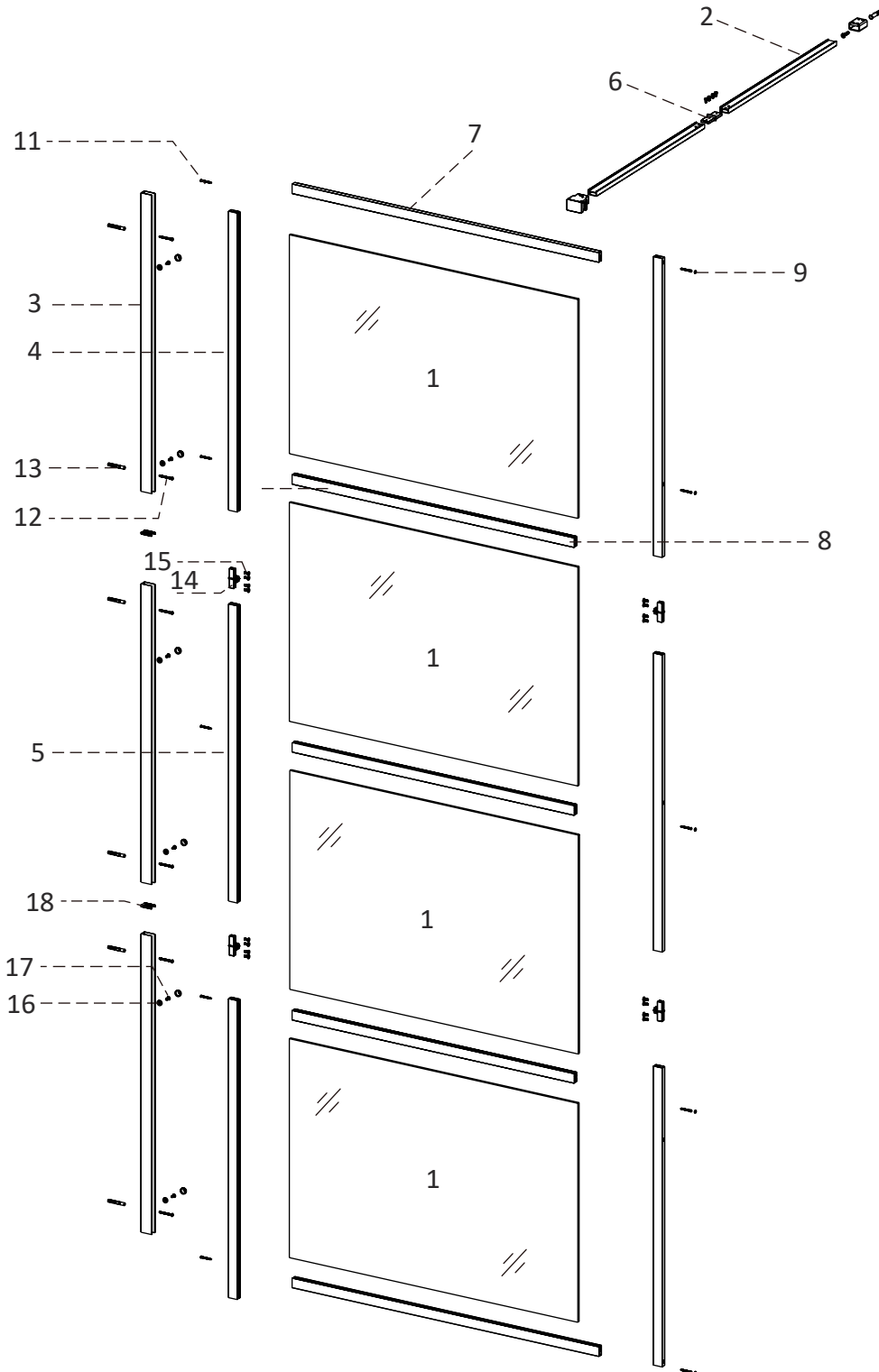
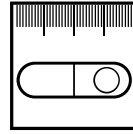
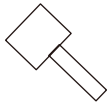
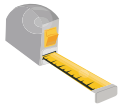
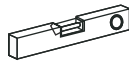

1

4pcs
 $L = \frac{650}{25.6}$

2pcs
 $L = \frac{646}{25.4}$

4pcs

16pcs
 $M4 \times \frac{10}{0.4}$

3pcs
 $L = \frac{844}{33.2}$

4pcs

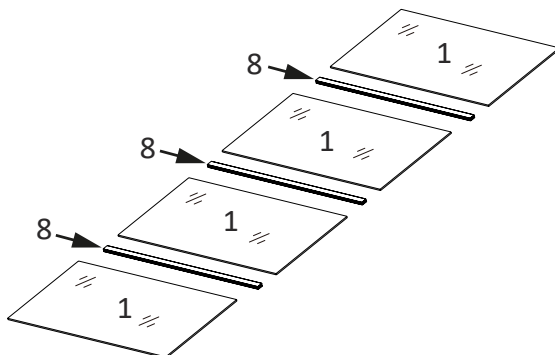
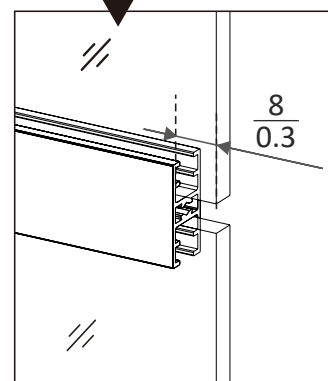
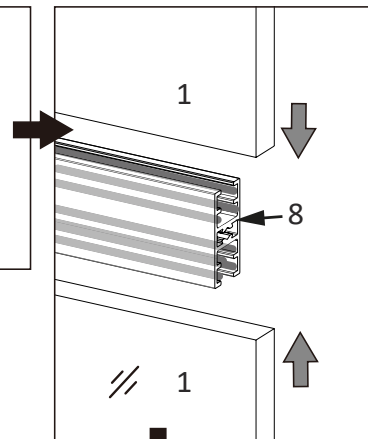
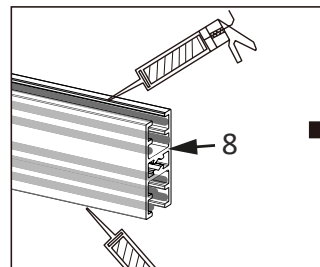
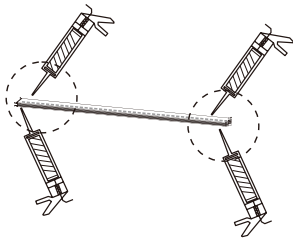
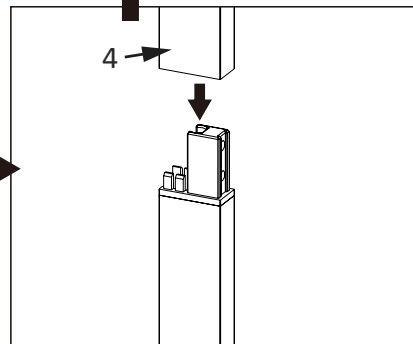
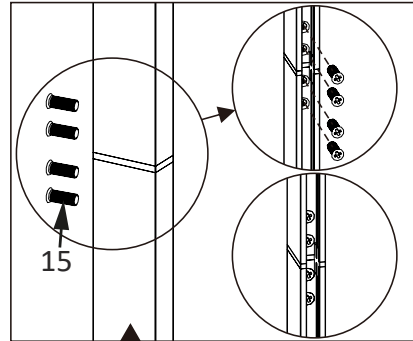
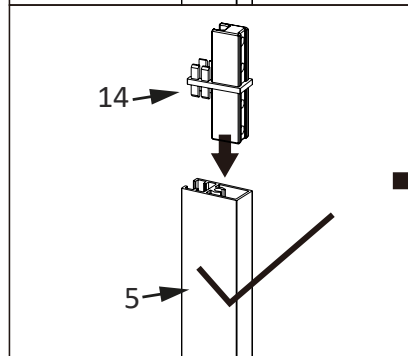
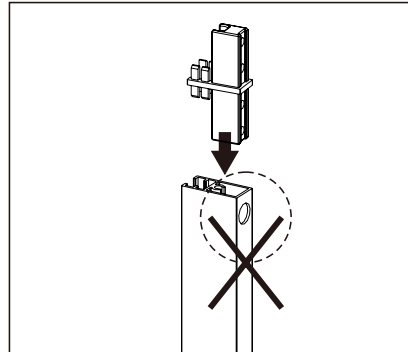
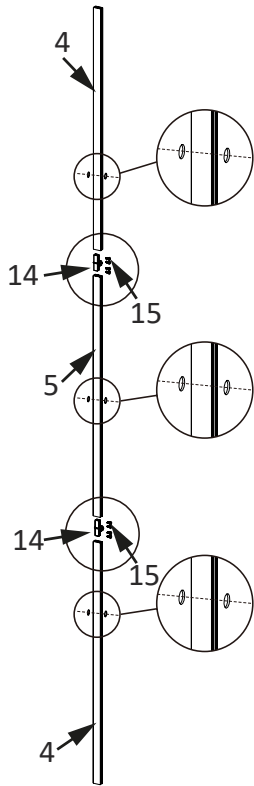

2

2 pcs
 $L = \frac{844}{33.2}$

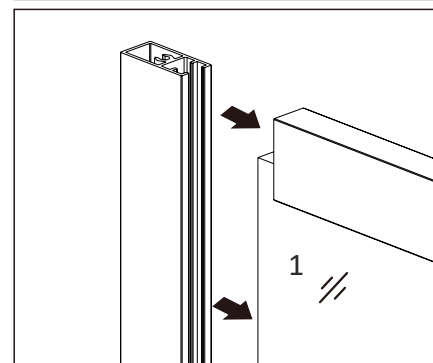
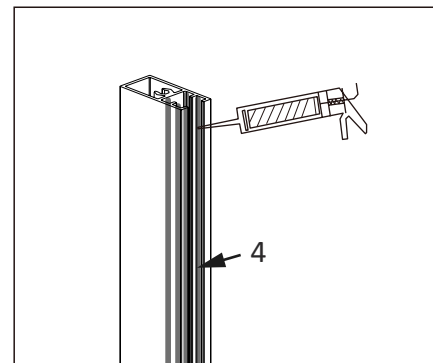
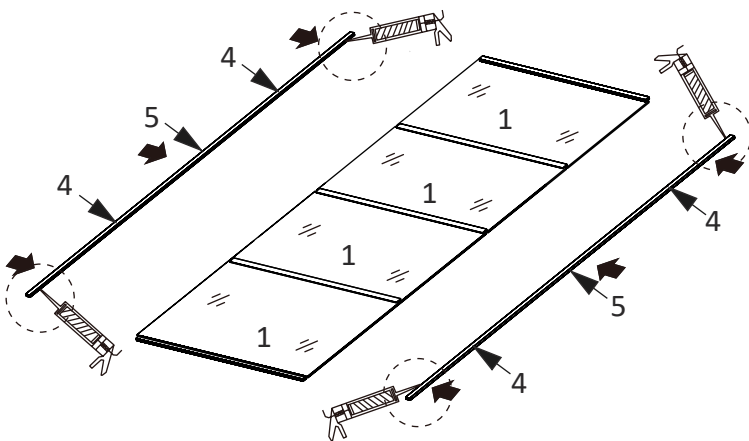
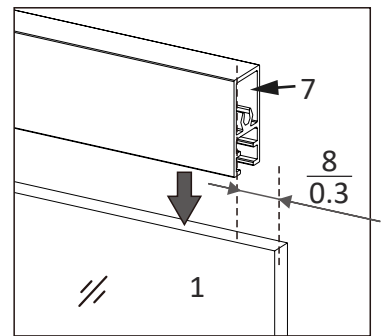
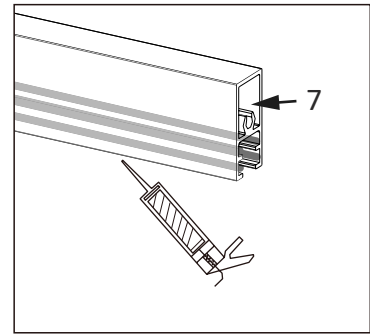
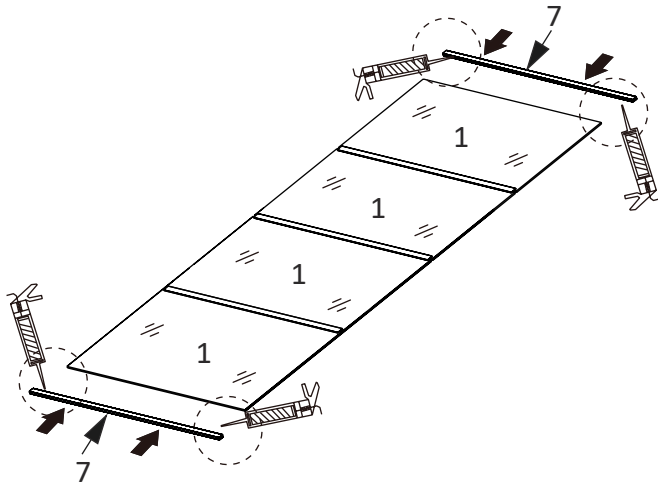

3

10pcs
ST3.0x $\frac{25}{1.0}$

1pc

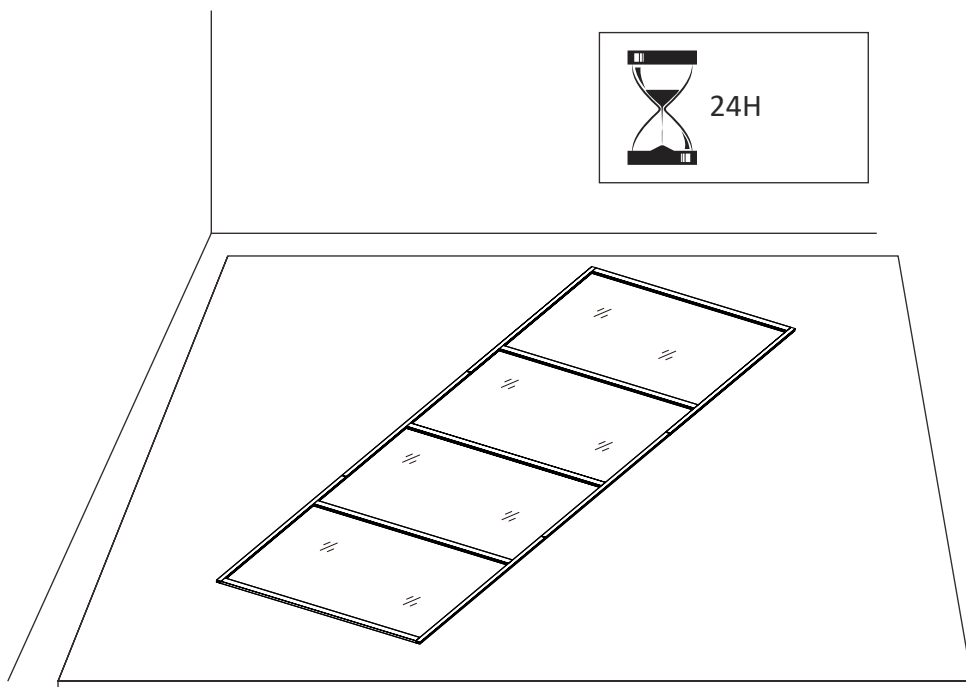
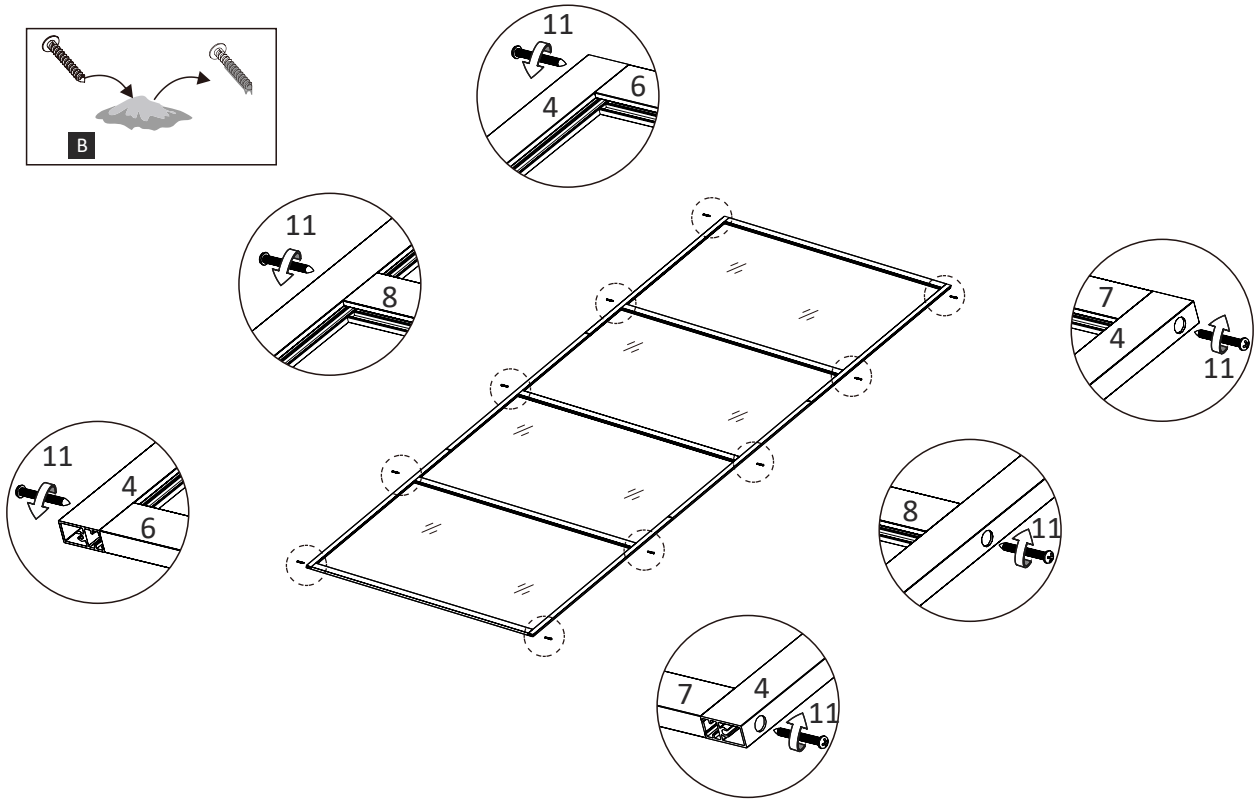
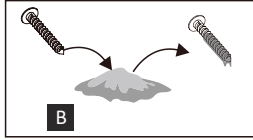

4

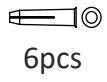

6pcs

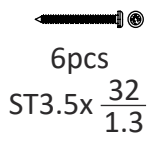

6pcs
ST3.5x $\frac{32}{1.3}$



3pcs



2pcs

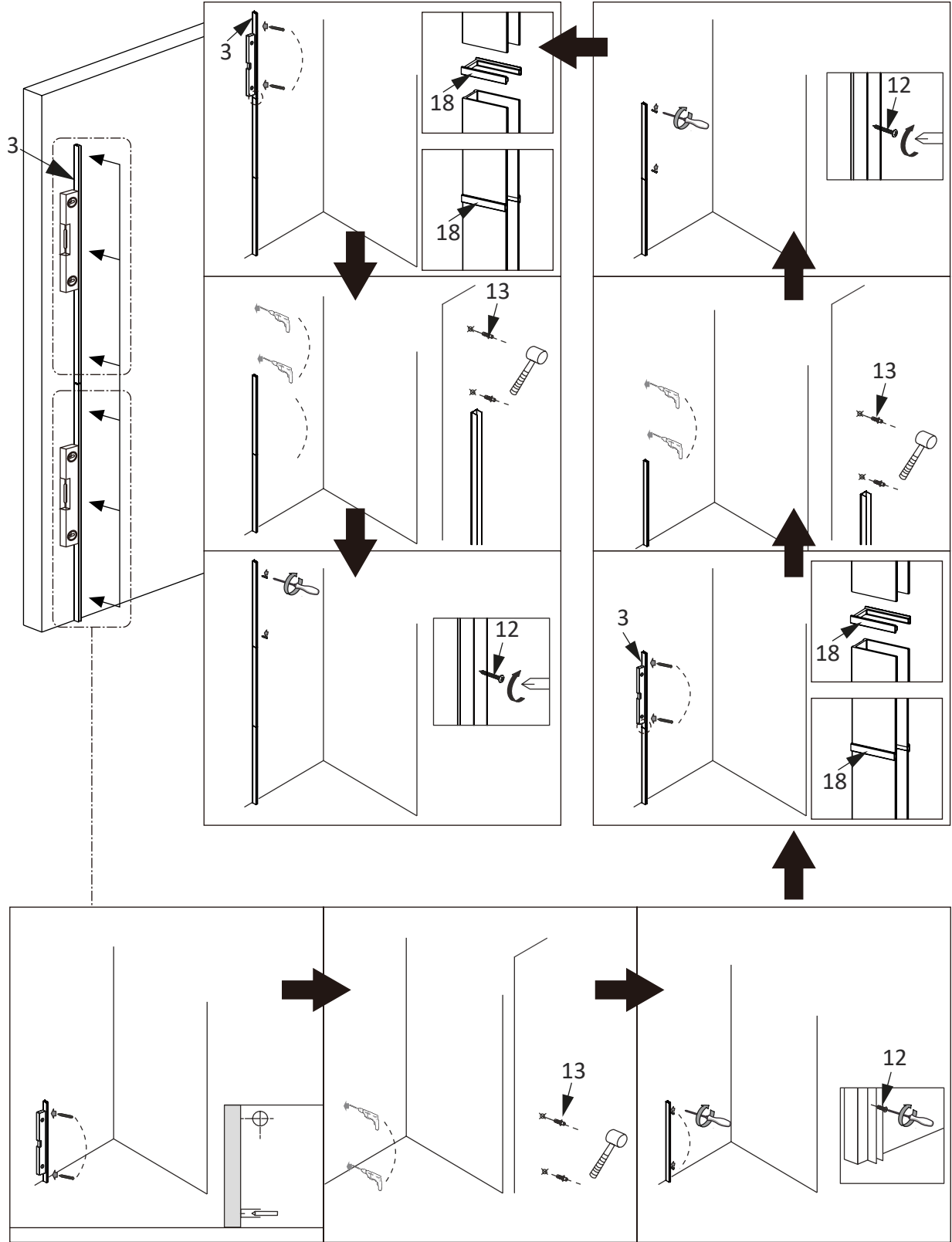
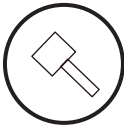
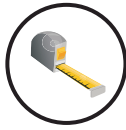
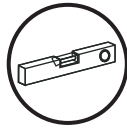

5

6pcs
ST3.5x $\frac{9.5}{0.4}$

6pcs

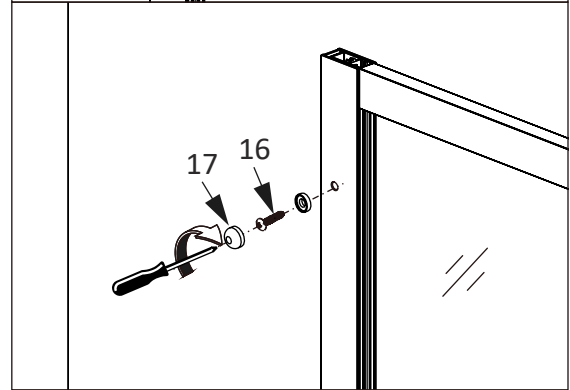
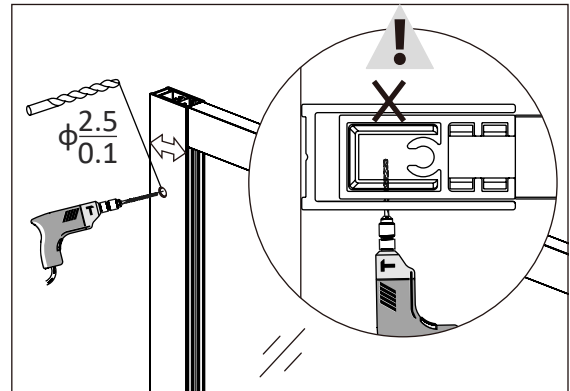
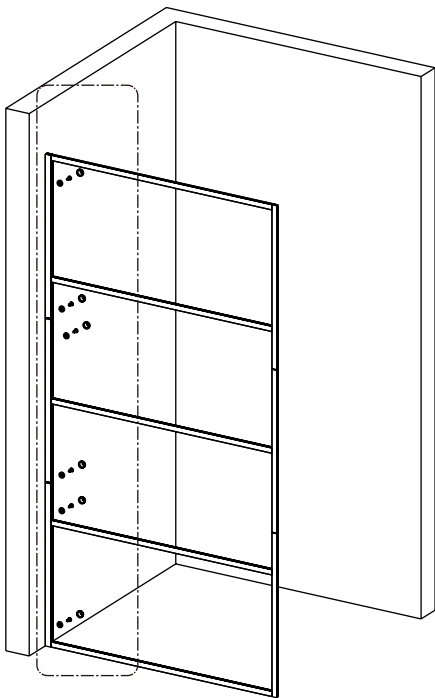
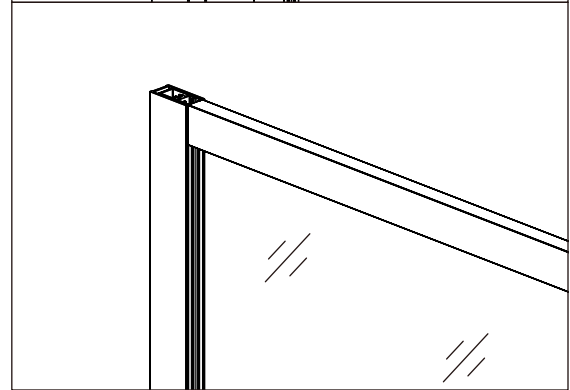
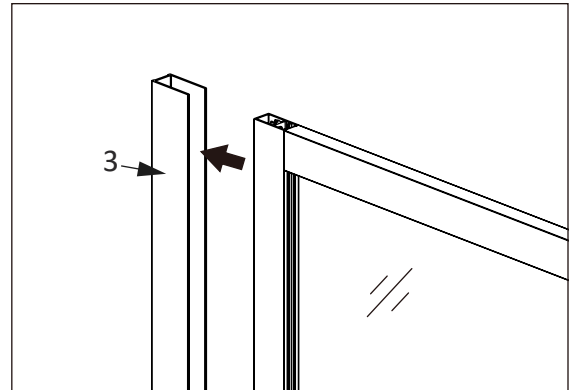
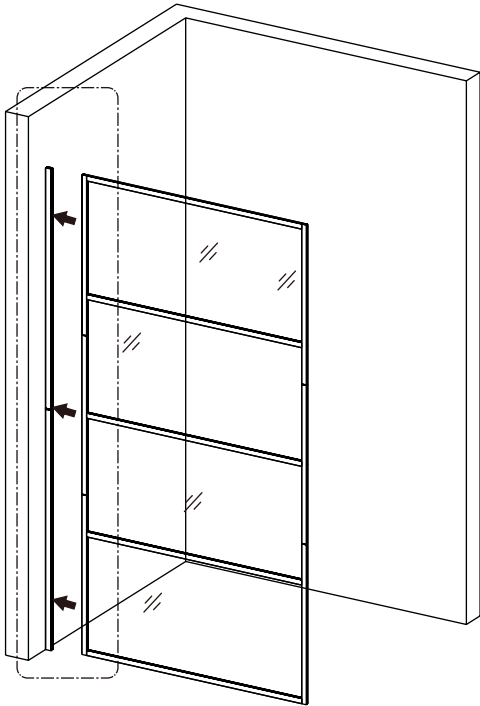

6

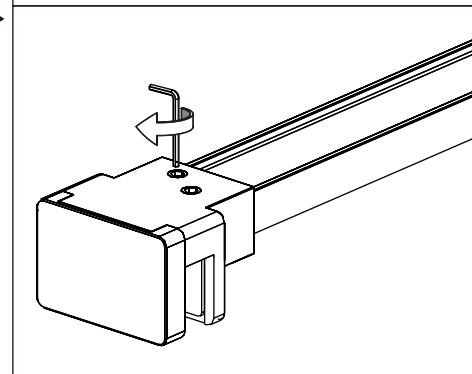
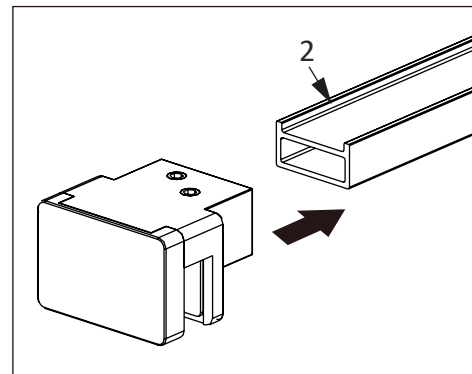
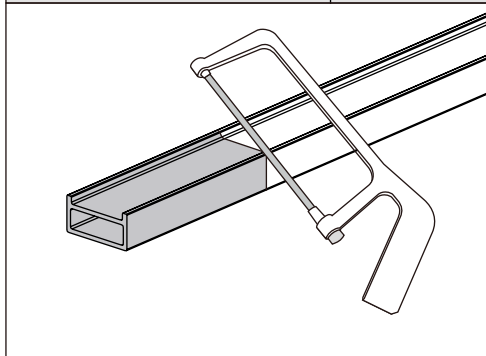
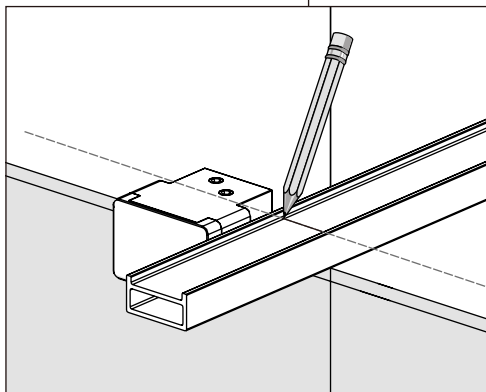
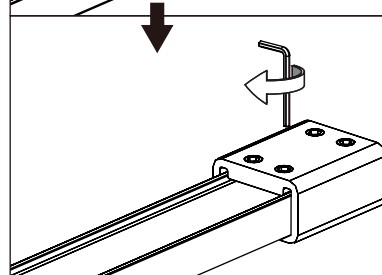
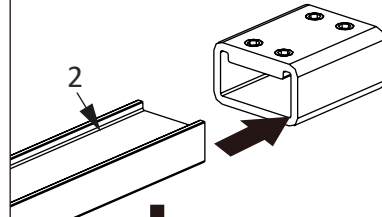
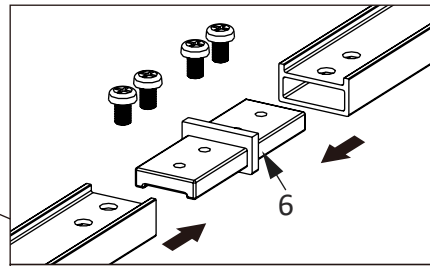
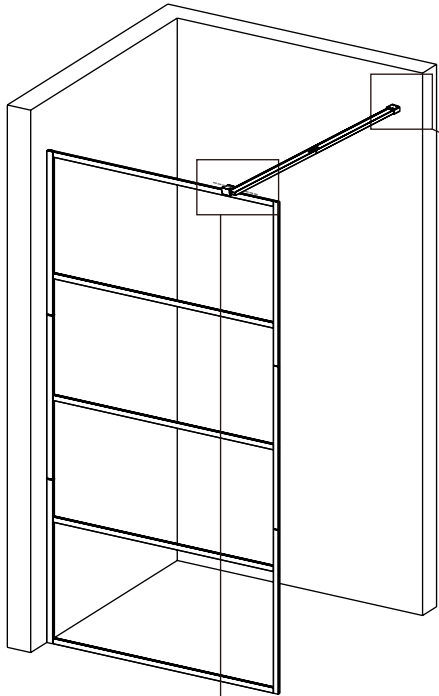
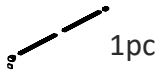

7

1pc

1pc

ST3.5x $\frac{32}{1.3}$

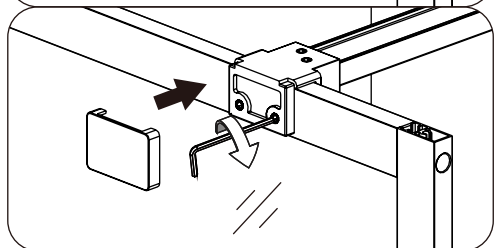
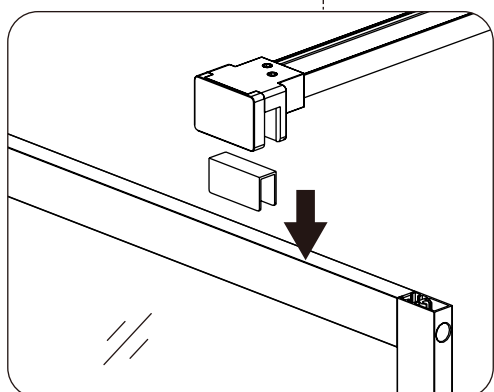
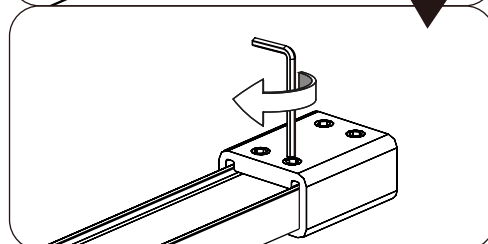
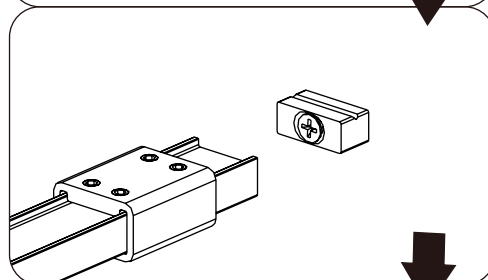
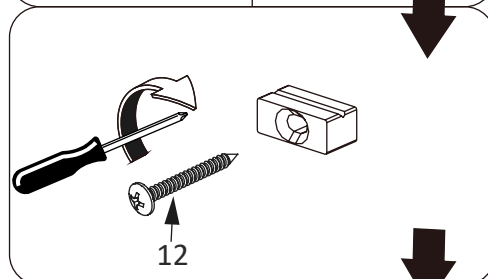
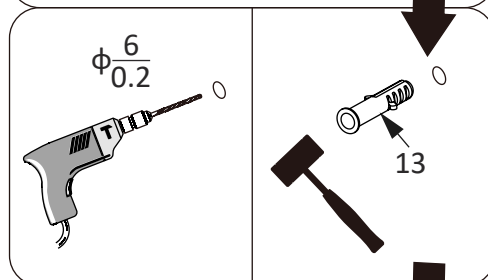
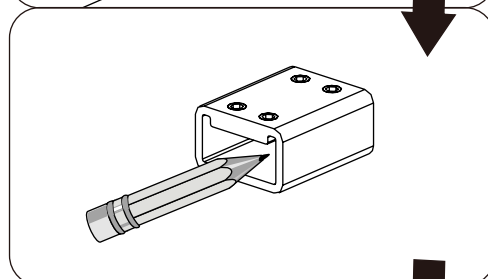
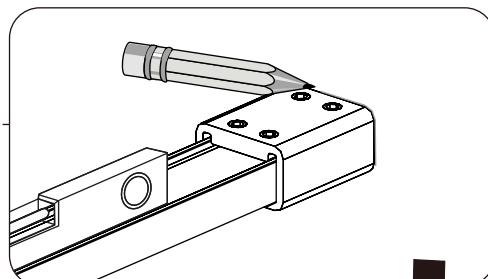
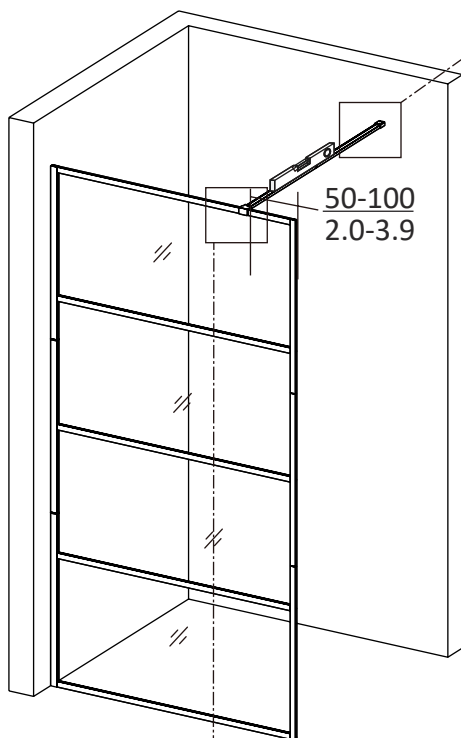
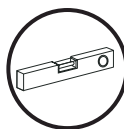

 5pcs

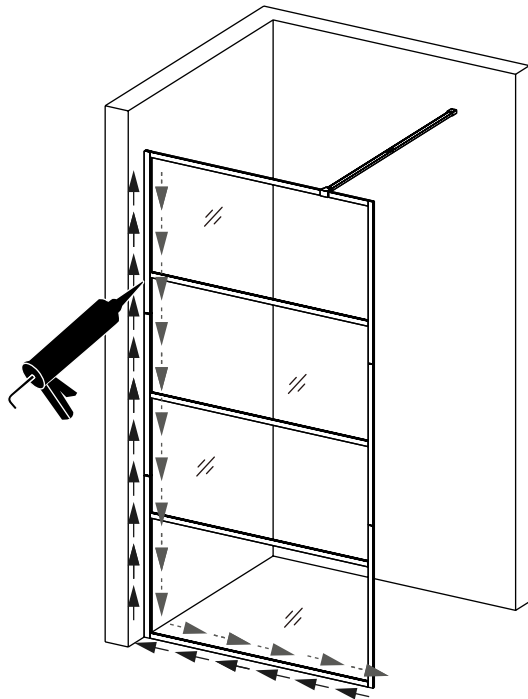
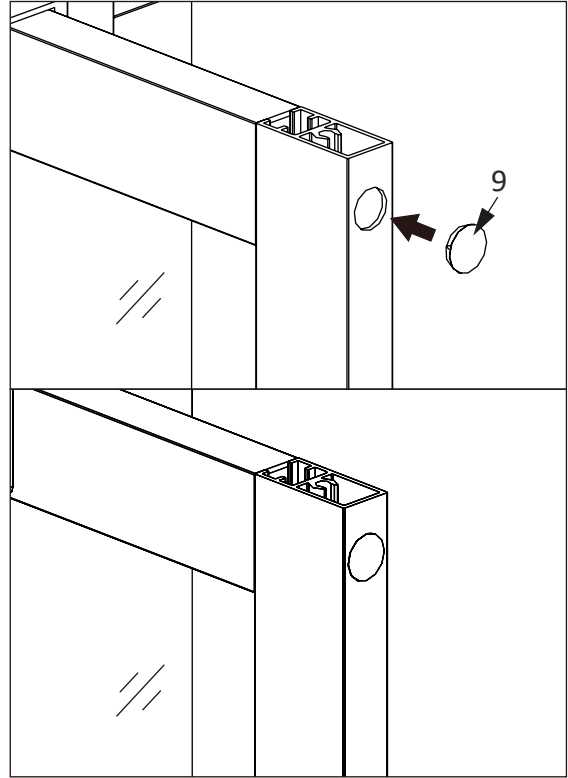
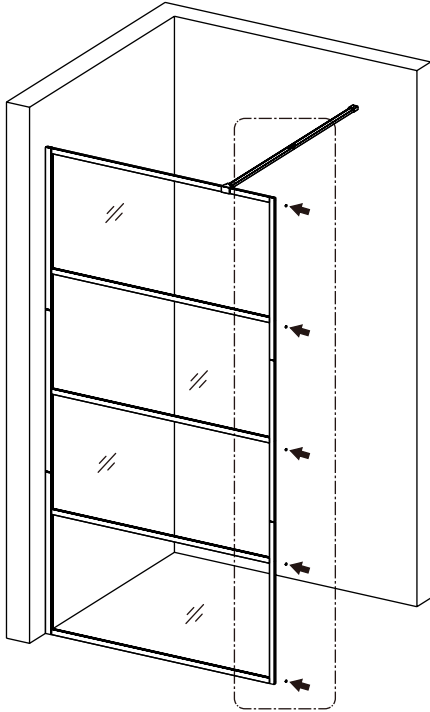

EN

1 Assembly instructions

(See image 1)

A	glass cement	B	lube
----------	--------------	----------	------

DE

1 Montageanleitung

(Siehe Abbildung 1)

A	Glaszement	B	Schmiermittel
----------	------------	----------	---------------

FR

1 Instructions d'assemblage

(Voir l'image 1)

A	ciment verre	B	lubrifiant
----------	--------------	----------	------------

NL

1 Montage-instructies

(Zie afbeelding 1)

A	kit	B	smeermiddel
----------	-----	----------	-------------

IT

1 istruzioni di montaggio

(Vedi immagine 1)

A	cemento di vetro	B	lubrificante
----------	------------------	----------	--------------

PL

1 Instrukcja montażu

(Patrz rysunek 1)

A	cement szklany	B	lubykant
----------	----------------	----------	----------

SE

1 Monteringsanvisningar

(Se bild 1)

A	glascement	B	smörjmedel
----------	------------	----------	------------

ES

1 Instrucciones de montaje

(Consulte imagen 1)

A	cemento de vidrio	B	lubricante
----------	-------------------	----------	------------

DK

1 Monteringsvejledning

(Se billede 1)

A	glasbeton	B	smøremiddel
----------	-----------	----------	-------------

NO

1 Monteringsanvisning

(Se bilde 1)

A	glass-sement	B	smøremiddel
----------	--------------	----------	-------------

PT

1 Instruções de montagem

(Consulte a imagem 1)

A	cimento de ionómero de vidro	B	lubrificante
----------	------------------------------	----------	--------------

RO

1 Instrucțiuni de asamblare

(Vezi imaginea 1)

A	ciment de sticlă	B	lubrifiant
----------	------------------	----------	------------

SI

1 Navodila za montažo

(Glej sliko 1)

A	stekleni cement	B	mazivo
----------	-----------------	----------	--------

HU

1 Összeszerelési útmutató

(Lásd a képet 1)

A	üvegcement	B	kenőanyag
----------	------------	----------	-----------

CZ

1 Pokyny pro montáž

(Viz obrázek 1)

A	sklo – cement	B	mazivo
----------	---------------	----------	--------

SK

1 Návod na montáž

(Pozri obrázok 1)

A	sklársky cement	B	mazivo
----------	-----------------	----------	--------

2 Maintenance and cleaning

• Wipe and dry your shower unit with a soft dry towel after using it. • Use glass cleaner. • Using a paper towel, rub the glass cleaner into the sprayed areas and wipe the shower glass dry.

2 Wartung und Reinigung

• Wischen und trocknen Sie Ihre Duschkabine mit einem weichen, trockenen Handtuch nach jedem Gebrauch. • Verwenden Sie Glasreiniger. • Reiben Sie den Glasreiniger mit einem Papiertuch in die besprühten Stellen ein und wischen Sie das Duschglas trocken.

2 Entretien et nettoyage

• Essuyer et sécher la cabine de douche avec une serviette douce et sèche après l'avoir utilisée. • Utiliser un nettoyant pour vitres. • A l'aide d'une serviette en papier, frotter le nettoyant pour vitres dans les zones pulvérisées et essuyer le verre de la cabine de douche.

2 Onderhoud en reiniging

• Reinig en droog je douche-eenheid na gebruik met een zachte, droge handdoek. • Gebruik glasreiniger. • Wrijf met een papieren handdoek de glasreiniger uit over de ingespoten delen en veeg het doucheglas droog.

2 Manutenzione e pulizia

• Pulire e asciugare il box doccia con un asciugamano morbido e asciutto dopo averlo usato. • Usare un detergente per vetri. • Usando un tovagliolo di carta, strofinare il detergente per vetri nelle aree spruzzate e asciugare il vetro della doccia.

2 Konserwacja i czyszczenie

• Po użyciu wytrzyj przysznik miękkim, suchym ręcznikiem. • Użyj środka do czyszczenia szkła. • Za pomocą ręcznika papierowego wycieraj środkiem do czyszczenia szkła spryskane miejsca i wytrzyj szybę przysznicową do sucha.

2 Underhåll och rengöring

• Torka och torka din dusch med en mjuk handduk efter användning. • Använd glasrengöringsmedel. • Använd en pappershandduk, gnid in glasrengöringen i de sprutade områdena och torka av duschglaset.

2 Mantenimiento y limpieza

• Limpie y seque su unidad de ducha con una toalla seca suave después de usarla. • Usa un limpiacristales. • Con una toalla de papel, frote el limpiacristales en las áreas rociadas y seque el vidrio de la ducha.

2 Vedligeholdelse og rengøring

• Tør din bruseenhed af med en blød og tør klud efter brug. • Brug glasrens. • Brug køkkenrulle til at vaske områderne med glasrens, og tør efter, indtil bruseglaset er tørt.

2 Vedlikehold og rengjøring

• Rens og tørk dusjen med et mykt, tørt håndkle etter bruk. • Bruk glassrenser. • Påfør glassrenseren på de sprøytede områdene med et papirhåndkle og tørk av dusjglasset.

2 Manutenção e limpeza

• Limpe e seque o chuveiro com uma toalha macia depois da utilização. • Use um limpa-vidros. • Utilizando uma toalha de papel, esfregue o produto limpa-vidros nas áreas pulverizadas e seque o vidro do chuveiro.

2 Întreținere și curățare

• Ștergeți și uscați unitatea de duș cu un prosop moale și uscat după ce ați folosit-o. • Folosiți un produs de curățare pentru sticlă. • Folosind un prosop de hârtie, frecați cu produsul de curățare pentru sticlă în zonele pulverizate și ștergeți sticla de duș până se usucă.

2 Vzdrževanje in čiščenje

• Po uporabi prho obrišite in osušite z mehko suho brisačo. • Uporabite čistilo za steklo. • S papirnato brisačo vtrite čistilo za steklo na razpršena mesta in steklo prhe obrišite do suhega.

2 Karbantartás és tisztítás

• Használat után puha, száraz törölközővel törölje szárazra a zuhanyzót. • Használjon üveg tisztítót. • Egy papírtörővel dörzsölje át az üveg tisztítóval a bepermetezett területeket és törölje szárazra a zuhanyzó üvegét.

2 Údržba a čištění

• Po použití sprchový kút otřete a osušte měkkým suchým ručníkem. • Použijte čistič prostředek na sklo. • Papírovou utěrkou naneste čistič prostředek na sklo do postříkaných míst a otřete sklo sprchy do sucha.

2 Údržba a čistenie

• Po použití sprchovaci kút utrite a osušte jemným suchým uterákom. • Použite čistič na sklo. • Pomocou papierovej uterky votrite čistiaci prostriedok na sklo do postriekaných oblastí a utrite sklo do sucha.

HR

1 Upute za sastavljanje

(Pogledajte sliku 1)

A	stakleni cement	B	lubrikant
----------	-----------------	----------	-----------

FI

1 Kokoonpano-ohjeet

(Katsota kuva 1)

A	lasisementti	B	voiteluaine
----------	--------------	----------	-------------

LT

1 Surinkimo instrukcija

(Žiūrėti paveikslėlį 1)

A	stiklo cementas	B	tepalas
----------	-----------------	----------	---------

GR

1 Οδηγίες συναρμολόγησης

(Δείτε την εικόνα 1)

A	υαλοτσιμέντο	B	λιπαντικό
----------	--------------	----------	-----------

BG

1 Инструкции за монтаж

(Вижте изображението 1)

A	стъклен цемент	B	смазка
----------	----------------	----------	--------

LV

1 Salikšanas instrukcijas

(Skat. attēlu 1)

A	stikla cements	B	smērviela
----------	----------------	----------	-----------

EE

1 Kokkupanekujuhised

(Vaata pilti 1)

A	klaastsement	B	määrdeaine
----------	--------------	----------	------------

IS

1 Uppsetningarleiðbeiningar

(Sjá mynd 1)

A	glerblendi	B	smurefni
----------	------------	----------	----------

2 Održavanja i čišćenja

• Obrišite i osušite svoj tuš mekim suhim ručnikom nakon upotrebe. • Upotrijebite sredstvo za čišćenje stakla. • Papirnatom ručnikom utrljajte sredstvo za čišćenje stakla u poprskana područja i obrišite staklo tuša do suha.

2 Huolto ja puhdistus

• Pyyhi ja kuivaa suihkuysikkösi pehmeällä, kuivalla pyyhkeellä käytön jälkeen. • Käytä lasinpuhdistusainetta. • Hiero lasinpuhdistusainetta paperipyyhkeellä ruiskutetuilla alueilla ja pyyhi suihkulasi kuivaksi.

2 Atliekate priežiūros ir valymo darbus

• Po naudojimo, nuvalykite ir nusausinkite savo dušo sistemą minkštu sausu rankšluosčiu. • Naudokite stiklo valiklį. • Popieriniu rankšluosčiu įtrinkite stiklo valiklį į apipurkštas vietas ir dušo stiklą sausai nuvalykite.

2 Συντήρηση και καθαρισμός

• Αφού τη χρησιμοποιήσετε, σκουπίστε και στεγνώστε τη ντουζιέρα σας με μία απαλή στεγνή πετσέτα. • Χρησιμοποιήστε καθαριστικό τζαμιών. • Χρησιμοποιώντας μία χαρτοπετσέτα, τρίψτε το καθαριστικό τζαμιών στις επιφάνειες που έχετε ψεκάσει και σκουπίστε το τζάμι της ντουζιέρας.

2 При поддръжка и почистване

• Избършете и подсушете душ кабината с мека суха кърпа след употреба. • Използвайте почистващ препарат за стъкло. • С помощта на кухненска хартия разтрийте почистващия препарат за стъкло в напърсканите зони и избършете стъклото на душа.

2 Veiciet tās apkopi un tīrīšanu

• Pēc lietošanas noslaukiet un nosusiniet dušu ar mīkstu, sausu dvieli. • Izmantojiet stikla tīrītāju. • Ar papīra dvieli ierīvējiet stikla tīrīšanas līdzekli apsmidzinātajās zonās un noslaukiet dušas stiklu.

2 Hooldus ja puhastamine

• Pühkige ja kuivatage dušš pärast kasutamist pehme kuiva rätikuga. • Kasutage klaasipuhastusvahendit. • Hõõruge paberrätikuga pritsitud kohtadesse klaasipuhastusvahendit ja pühkige dušiklaas kuivaks.

2 Viðhald og þrif

• Strjúkið af sturtueiningunni með mjúku, þurru handklæði eftir notkun. • Notið glerhreinsi. • Nuddið glerhreinsi á úðuðu svæðin með pappírþurrku og þurrkið af sturtuglerinu þar til það er þurrt.

EN - Declaration of Performance, DE – Leistungserklärung, FR - Déclaration des performances, NL - Prestatieverklaring, PL - Deklaracja Właściwości Użytkowych, IT - Dichiarazione di prestazione, ES - declaración de prestaciones, SE - Prestandadeklaration, DK - Ydeevnedeklaration, NO – Ytel-seserklæringen, PT - declaração de desempenho, RO - Declarația De Performanță, SI - Izjava o last-nostih, HU - Teljesítménynyilatkozat és az jelölés, CZ - prohlášení o vlastnostech, SK - vyhlásenie o parametroch, HR - Izjava o svojstvima, FI - Suoritusasointoitus, LT - eksploatacinii savybių deklaracija, GR - Δήλωση Επιδόσεων, BG - Декларация за експлоатационни характеристики, LV - Eksploatacijas īpašību deklarācija, ET – toimivusdeklaratsioon. TR - Performans Beyanı, IS – Afkastayfirlýsing.

1. EN - Unique identification code of the product-type, DE - Eindeutiger Kenncode des Produkttyps, FR - Code d'identification unique du produit type, NL - Unieke identificatiecode van het producttype, IT - Codice di identificazione unico del prodotto-tipo, PL - Niepowtarzalny kod identyfikacyjny typu wyrobu, SE - Produkttypens unika identifikationskod, ES - Código de identificación única del producto tipo, DK - Varetypens unikke identifikationskode, NO - Unik identifikasjonskode for produkttypen, PT - Código de identificação único do produto-tipo, RO - Cod unic de identificare al produsului-tip, SI - Enotna identifikacijska oznaka tipa proizvoda, HU - A terméktípus egyedi azonosító kódja, CZ - Jediněčný identifikační kód typu výrobku, SK - Jediněčný identifikačný kód typu výrobku, HR – Jedinstveni identifikacijski kod vrste proizvoda, FI - Tuotetyyppin yksilöllinen tunnistuskoodi, LT - unikalus gaminio tipo identifikacijos kodas, GR - Μοναδικός κωδικός ταυτοποίησης του τύπου προϊόντος, BG - Уникален идентификационен код на типа продукт, LV - Unikālais produkta veida identifikācijas kods, EE – toote tüübi unikaalne identifitseerimiskood: TR - Ürün tipi kimlik kodu, IS - Sérstakur auðkenniskóði vörutegundar

151023	152106	152122	152138
151024	152107	152123	152139
151025	152108	152124	152140
151026	152109	152125	152141
151027	152110	152126	152142
151028	152111	152127	152143
151029	152112	152128	152144
151030	152113	152129	152145
151031	152114	152130	152146
151032	152115	152131	152147
151033	152116	152132	152148
151034	152117	152133	152149
151035	152118	152134	152150
151036	152119	152135	152151
151037	152120	152136	152152
152105	152121	152137	152153
152154	42009757	42009756	42009755
42009754	140784	140785	140786
148885			

2. EN - Intended use/es, DE - Verwendungszweck(e), FR - Usage(s) prévu(s), NL - Beoogd(e) gebruik(en), IT - Usi previsti, PL - Zamierzony zastosowanie lub zastosowania, SE - Avsedd användning/avsedda användningar, ES - Usos previstos, DK - Tilsigtet anvendelse, NO - Tiltenkt bruk, PT - Utilização(ões) prevista(s), RO - Utilizare (utilizări) preconizată (preconizate), SI - Predvidena uporaba, HU - Felhasználás célja(i), CZ - Zamýšlené/zamýšlená použití, SK - Zamýšľané použitie/použitia: HR - Predviđena uporaba/e, FI - Käyttötarkoituks/käyttötarkoitukset, LT - numatytas naudojimas (-ai), GR - Προοριζόμενη(-ες) χρήση(-εις), BG - Предназначение/я, LV - Paredzētais izmantošanas veids, EE – kavandatud kasutusala(d): TR - Kullanım amacı/amaçları, IS - Tilætluð notkun

EN - Personal Hygiene, DE - Körperhygiene, FR - Hygiene personnelle, NL - Persoonlijke hygiëne, IT - Igiene personale, PL - Higiena osobista, SE - Personlig hygien, ES - Higiene personal , DK - Personlig hygiejne, NO - Personlig hygiene, PT - Higiene pessoal , RO - Igienă personală, SI - Osebna higijena, HU - Személyi higiénia,CZ - Osobní hygiena , SK - Osobná hygiena, HR – Osobna higijena, FI - Henkilökohtainen hygienia, LT – Asmeninė higiena, GR - Προσωπική υγιεινή, BG - Лична хигиена, LV - Personīgā higiēna, EE – Isiklik hügieen: IS - Persónulegt hreinlæti

3. EN - Manufacturer, DE - Hersteller, FR - Fabricant, NL - Fabrikant, IT - Fabbicante, PL - Producent, SE - Tillverkare, ES - Fabricante, DK - Fabrikant, NO - Produsent, PT - Fabricante, RO - Fabricant, SI - Proizvajalec, HU - Gyártó,CZ - Výrobce, SK - Výrobca: HR – Proizvođač, FI - Valmistaja, LT – gamintojas, GR - Κατασκευαστής, BG - Производител, LV - Ražotājs, EE – tootja: TR - İmalatçı, IS - Framleiðandi

Haba Trading B.V.
Mary Kingsleystraat 1
5928SK Venlo
The Netherlands

4. EN - Authorised representative, DE - Bevollmächtigter, FR - Mandataire, NL - Gemachtigde, IT - Mandatario, PL - Upoważniony przedstawiciel, SE - Tillverkarens representant, ES - Representante autorizado, DK - Bemyndiget repræsentant, NO - Autorisert representant, PT - Mandatário, RO - Reprezentant autorizat, SI - Pooblaščeni zastopnik, HU - A meghatalmazott képviselő, CZ - Zplnomocněný zástupce, SK - Zplnomocnený zástupca: HR – Ovlašteni zastupnik, FI - Valtuutettu edustaja, LT - įgaliojotas atstovas, GR - Εξουσιοδοτούμενος αντιπρόσωπος, BG - Оторизиран представител, LV - Pilnvarotais pārstāvis, ET – volitatud esindaja. TR - Yetkili temsilci, IS - Viðurkenndur fulltrúi

EN – Not applicable,DE - Nicht zutreffend,FR - Sans objet,NL - Niet toepasbaar,IT - Non applicabile,PL - Nie ma zastosowania,SE - Inte tillämplig,ES - No aplica,DK - Ikke relevant,NO - Gjelder ikke,PT - Não aplicável,RO - Nu se aplică,SI - Ni na voljo,HU - Nem alkalmazható,CZ - Nepoužívá se,SK – Nepoužitelné, HR – Nije primjenjivo, FI - Ei sovellettavissa, LT – netaikoma, GR - Δεν εφαρμόζεται, BG – Не е приложимо, LV - Nav piemērojams, EE – ei ole kohaldatav. TR - Yok, IS - Á ekki við

5. EN - System/s of AVCP: DE - System(e) zur Bewertung und Überprüfung der Leistungsbeständigkeit: FR - Système(s) d'évaluation et de vérification de la constance des performances: NL - Het systeem of de systemen voor de beoordeling en verificatie van de prestatiebestendigheid: IT - Sistemi di VVCP: PL - System(-y) oceny i weryfikacji stałości właściwości użytkowych: SE - System för bedömning och fortlopande kontroll av prestanda: ES - Sistemas de evaluación y verificación de la constancia de las prestaciones (EVCP): DK - System eller systemer til vurdering og kontrol af konstansten af ydeevnen: NO - System / er for AVCP.; PT - Sistema(s) de avaliação e verificação da regularidade do desempenho (AVCP): RO - Sistemul (sistemele) de evaluare și de verificare a constantei performanței: SI - Sistem(i) za ocenjevanje in preverjanje konstantnosti delovanja: HU - Az AVCP-rendszer(ek): CZ - Systém/systémy POSV: SK - Systém(-y) posudzovania a overovania nemennosti parametrov: HR – Sustav/i AVCP-a: FI - AVCP-järjestelmä / -järjestelmät: LT - AVCP sistamai (-oms): GR - Σύστημα(-τα) AVCP, BG - Система/и на AVCP: LV - AVCP sistēma(-s): EE – AVCP süsteem(id): TR - Performansın Değişmezliğinin Değerlendirilmesi ve Doğrulaması Sistemi/ Sistemleri: IS - Kerfi AVCP (Mat og sannpröfun á stöðugleika frammistöðu):

4

6. EN - Harmonised standard: Notified body/ies: DE - Harmonisierte Norm: Notifizierte Stelle(n):

FR - Norme harmonisée: Organisme(s) notifié(s): NL - Geharmoniseerde norm: Aangemelde instantie(s): IT - Norma armonizzata: Organismi notificati: PL - Norma zharmonizowana: Jednostka lub jednostki notyfikowane: SE - Harmoniserad standard: Anmält/anmälda organ: ES - Norma armonizada: Organismos notificados: DK - Harmoniseret standard: Notificeret organ/ notificerede organer: NO - Harmonisert standard: underrettet eksterior: PT - Norma harmonizada: Organismo(s) notificado(s): RO - Standard armonizat: Organism (organisme) notificat(e): SI - Harmonizirani standard: Priglašeni organi: HU - Harmonizált szabvány: Bejelentett szerv(ek): CZ - Harmonizovaná norma: Oznamovaný subjekt: Oznamované subjekty: SK - Harmonizovaná norma: Notifikovaný(-é) subjekt(-y): HR – Usklađeni standard: Prijavljeni tijelo/tijela: FI - Yhdenmukaistettu standardi: Ilmoitettu laitos / ilmoitetut laitokset: LT - suderintas standartas: Notifikuotoji (-osios) įstaiga (-os): GR - Ευαρμομονιένο πρότυπο: Κοινοποιημένος οργανισμός: BG - Хармонизиран стандарт: Нотифицирани органи: LV - Saskaņotais standarts: Paziņotā institūcija (-s): EE – ühtlustatud standard: teavitatud asutus (ed): TR - Uyumlaştırılmış standart: Onaylanmış kuruluş/ kuruluşlar: IS - Samhæfður staðali: Aðili/aðilar sem hafa verið upplýstir:

EN 14428: 2004

EN 14428: 2004 + A1: 2008

7. EN - Declared performances: DE - Erklärte Leistung(en): FR - Performance (s) déclarée(s): NL - Aangegeven prestatie(s): IT - Prestazioni dichiarate: PL - Deklarowane właściwości użytkowe: SE - Angivnen prestanda: ES - Prestaciones declaradas: DK - Deklareret ydeevne/deklarerede ydeevner: NO - Erklærte prestasjoner: PT - Desempenho(s) declarado(s): RO - Performanța (performante) declarată (declarate): SI - Navedene lastnosti: HU - A nyilatkozatban szereplő teljesítmény(ek): CZ - Deklarovaná vlastnost/Deklarované vlastnosti: SK - Deklarované parametre: HR – Objavljena svojstva: FI - Ilmoitetut suorituskyvyt: LT - deklaruojamos eksploatacinės savybės: GR - Δηλωθείσες επιδόσεις: BG - Декларирани експлоатационни качества: LV - Deklarētās īpašības: EE – deklareeritud toimivus: TR - Beyan Edilen Performanslar: IS - Yfirlýst frammistöða:

EN Cleanability: Pass
Impact resistance/shatter properties: Pass
Durability: Pass
DE Reinigbarkeit: Bestanden
Schlag-/Bruchfestigkeit: Bestanden
Haltbarkeit: Bestanden
FR Passe de nettoyage
Résistance aux chocs/propriétés d'éclatement : réussite
Passe pour la durabilité
NL Reinigbaarheid geslaagd
Slagvastheid/barsteigenschappen: voldoot
Duurzaamheid geslaagd
IT Passaggio di pulibilità
Proprietà di resistenza agli urti/frantumazione: Passa
Passaggio di durabilità
PL Możliwość czyszczenia: wynik pozytywny
Odporność na uderzenia/łamanie: spełnia wymogi
Trwałość: wynik pozytywny
SE Rengöringspass
Slag-/brottsmotstånd: Godkänd
Hållbarhetspass
ES Pase de limpieza
Resistencia al impacto/propiedades de rotura: Aprobado
Pase de durabilidad
DK Rengøringsevne Bestået
Slagstyrke/brudstyrke: Bestået
Holdbarhed Bestået
NO Rengjøringspass
Slagfasthet/knuseegenskaper: bestått
Holdbarhetspass
PT Passe de limpeza
Propriedades de resistência ao impacto/quebra: aprovado
Passe de durabilidade
RO Validare de curățare
Proprietăți de rezistență la impact/spargere: Conform standardelor aprobate
Validare durabilitate

SI Zmožnost čiščenja opravljeno
Odpornost na udarce/razbitje: Opravljeno
Odpornost opravljeno
HU Tisztíthatósági tanúsítvány
Útésállósági/törési tulajdonságok: teljesül
Tartóssági tanúsítvány
CZ Průkaz čistoty
Odolnost proti nárazu/rozbití: Vyhovuje
Průkaz odolnosti
SK Čistiteľnosť
Odolnosť voči nárazu/odolnosť voči rozbitiu: Splňa
Odolnosť
HR Propusnica za mogućnost čišćenja
Otpornost na udarce / svojstva lomljenja: Prolaz
Propusnica za izdržljivost
FI Puhdistettavuus hyväksytty
Istunkestävyys/särkyemisominaisuudet: Hyväksytty
Kestävyys hyväksytty
LT Valomumas: patikrinta
Atsparumas smūgiams/sulaužymui: išlaikyta
Patvarumas: patikrinta
GR Κατάλληλη Καθαριότητα
Αντοχή σε κρούση/ιδιότητες ρολού: Κατάλληλο
Κατάλληλη Ανθεκτικότητα
BG Възможност за почистване: Успешно
Устойчивост на удар/счупване: Успешно
Издържливост: Успешно
LV Tīrāmība
Trieclienizturības/saplīšanas īpašību pārbaude: izturēta
Izturības caurlaide
EE Puhtus: läbitud
Löögikindlus/purunemismomadused: läbitud
Vastupidavus: läbitud
IS Hreinsunarsamþykki
Höggöð/brotþol: Samþykkt
Endingarsamþykki

8. EN - The performance of the product identified above is in conformity with the set of declared performance/s. This declaration of performance is issued, in accordance with Regulation (EU) No 305/2011, under the sole responsibility of the manufacturer identified above. Signed for and on behalf of the manufacturer by: DE - Die Leistung des vorstehenden Produkts entspricht der erklärten Leistung/den erklärten Leistungen. Für die Erstellung der Leistungserklärung im Einklang mit der Verordnung (EU) Nr. 305/2011 ist allein der obengenannte Hersteller verantwortlich. Unterzeichnet für den Hersteller und im Namen des Herstellers von: FR - Les performances du produit identifié ci-dessus sont conformes aux performances déclarées. Conformément au

règlement (UE) no 305/2011, la présente déclaration des performances est établie sous la seule responsabilité du fabricant mentionné ci-dessus. Signé pour le fabricant et en son nom par: NL - De prestaties van het hierboven omschreven product zijn conform de aangegeven prestaties. Deze prestatieverklaring wordt in overeenstemming met Verordening (EU) nr. 305/2011 onder de exclusieve verantwoordelijkheid van de hierboven vermelde fabrikant verstrekt. Ondertekend voor en namens de fabrikant door:

IT - La prestazione del prodotto sopra identificato è conforme all'insieme delle prestazioni dichiarate. La presente dichiarazione di responsabilità viene emessa, in conformità al regolamento (UE) n. 305/2011, sotto la sola responsabilità del fabbricante sopra identificato. Firmato a nome e per conto del fabbricante da: PL - Właściwości użytkowe określonego powyżej wyrobu są zgodne z zestawem deklarowanych właściwości użytkowych. Niniejsza deklaracja właściwości użytkowych wydana zostaje zgodnie z rozporządzeniem (UE) nr 305/2011 na wyłączną odpowiedzialność producenta określonego powyżej. W imieniu producenta podpisał(-a): SE - Prestandan för ovanstående produkt överensstämmer med den angivna prestandan. Denna prestandadeklaration har utfärdats i enlighet med förordning (EU) nr 305/2011 på eget ansvar av den tillverkare som anges ovan. Undertecknad på tillverkarens vägnar av: ES - Las prestaciones del producto identificado anteriormente son conformes con el conjunto de prestaciones declaradas. La presente declaración de prestaciones se emite, de conformidad con el Reglamento (UE) no 305/2011, bajo la sola responsabilidad del fabricante arriba identificado. Firmado por y en nombre del fabricante por: DK - Ydeevnen for den vare, der er anført ovenfor, er i overensstemmelse med den deklarerede ydeevne. Denne ydeevnedeklaration er udarbejdet i overensstemmelse med forordning (EU) nr. 305/2011 på eneansvar af den fabrikant, der er anført ovenfor. Underskrevet for fabrikanten og på dennes vegne af: NO - Ytelsen til produktet identifisert ovenfor er i samsvar med settet med deklarererte ytelser. Denne ytelseskleringen utstedes, i samsvar med forordning (EU) nr. 305/2011, under produsentens identitet ovenfor. Signert for og på vegne av produsenten av: PT - O desempenho do produto identificado acima está em conformidade com o conjunto de desempenhos declarados. A presente declaração de desempenho é emitida, em conformidade com o Regulamento (UE) n.o 305/2011, sob a exclusiva responsabilidade do fabricante identificado acima. Assinado por e em nome do fabricante por: RO - Performanța produsului identificat mai sus este în conformitate cu setul de performanțe declarate. Această declarație de performanță este eliberată în conformitate cu Regulamentul (UE) nr. 305/2011, pe răspunderea exclusivă a fabricantului identificat mai sus. Semnată pentru și în numele fabricantului de către: SI - Lastnosti proizvoda, navedenega zgoraj, so v skladu z navedenimi lastnostmi. Za izdajo te izjave o lastnostih je v skladu z Uredbo (EU) št. 305/2011 odgovoren izključno proizvajalec, naveden zgoraj. Podpisal za in v imenu proizvajalca: HU - A fent azonosított termék teljesítménye megfelel a bejelentett teljesítmény(ek)nek. A 305/2011/EU rendeletnek megfelelően e teljesítménynyilatkozat kiadásáért kizárólag a fent meghatározott gyártó a felelős. A gyártó nevében és részéről aláíró személy: CZ - Vlastnosti výše uvedeného výrobku jsou ve shodě se souborem deklarovaných vlastností. Toto prohlášení o vlastnostech se v souladu s nařízením (EU) č. 305/2011 vydává na výhradní odpovědnost výrobce uvedeného výše. Podepsáno za

výrobce a jeho jménem: SK - Uvedené parametre výrobku sú v zhode so súborom deklarovaných parametrov. Toto vyhlásenie o parametroch sa v súlade s nariadením (EÚ) č. 305/2011 vydáva na výhradnú zodpovednosť uvedeného výrobcu. Podpisal(-a) za a v mene výrobcu: HR - Djelovanje gore navedenog proizvoda u skladu je sa skupom objavljenih svojstava. Ova izjava o svojstvima izdaje se u skladu s Uredbom (EU) br. 305/2011, pod isključivom odgovornošću gore navedenog proizvođača. Potpisao za i u ime proizvođača: FI - Edellä mainitun tuotteen suorituskyky on ilmoitettujen suoritusastojen mukainen. Tämä suorituskykyilmoitus annetaan asetuksen (EU) Nro. 305/2011 mukaisesti edellä mainitun valmistajan yksinomaisella vastuulla. Allekirjoitettu valmistajan puolesta: LT - aukščiau nurodytos gaminio eksploatacinės savybės atitinka deklaruotą eksploatacinį savybių rinkinį. Šios deklaruotos eksploatacinės savybės atitinka Reglamentą (ES) nr. 305/2011, vien tik aukščiau nurodyto gamintojo atsakomybe. Gamintojo vardu pasirašė: GR - Η επίδοση του προϊόντος που ταυτοποιείται ανωτέρω είναι σύμφωνα με τη (τις) δηλωθείσα(-ες) επίδοση(-εις). Αυτή η δήλωση των επιδόσεων συντάσσεται, σύμφωνα με τον κανονισμό (ΕΕ) αριθ. 305/2011, με αποκλειστική ευθύνη του κατασκευαστή που ταυτοποιείται ανωτέρω. Υπογραφή για λογαριασμό και εξ ονόματος του κατασκευαστή από: BG - Эксплоатационните качества на продукта, идентифициран по-горе, са в съответствие с набора от декларираните експлоатационни качества. Тази декларация за експлоатационни качества се издава в съответствие с Регламент (ЕС) № 305/2011, под отговорност единствено на производителя, посочен по-горе. Подписано за и от името на производителя от: LV - Augstāk minētā produkta īpašības atbilst deklarētajām īpašībām. Šī ekspluatācijas īpašību deklarācija ir izdota saskaņā ar Regulu (ES) Nr. 305/2011, un par to pilnībā atbildīgs augstāk minētais ražotājs. Paraksts (ražotāja vārdā): EE - ülalnimetatud toote toimivus on kooskõlas deklareeritud toimivuse kogumiga. Toimivusdeklaratsioon on välja antud vastavalt määrulesele (EL) nr 305/2011 üksnes eespool nimetatud tootja vastutusel. Tootja nimel on selle allkirjastanud: TR - Yukarıda tanınılan yapı malzemesi beyan edilen performans/lar grubuna sahiptir. Yapı Malzemeleri Yönetmeliği (305/2011/AB) uyarınca hazırlanan bu performans beyanı sadece yukarıda tanınılan imalatçının sorumluluğu altında yayımlanır. İmalatçı / İmalatçı adına imzalayan: IS - Frammiðstaða vörunnar sem tilgreind er hér að ofan er í samræmi við sett af yfirlýstri frammiðstöðu. Þessi yfirlýsing um frammiðstöðu er gefin út í samræmi við reglugerð (ESB) nr. 305/2011 og er eingöngu á ábyrgð framleiðandans sem tilgreindur er hér að ofan. Undirritað fyrir og fyrir hönd framleiðandans af:

Haba Trading B.V.
Mary Kingsleystraat 1
5928SK Venlo
The Netherlands

29/11/2024
(day/month/year Venlo, Netherlands)
(Directors: Wouter Bakker; Geertjan den Hartog)

Declaration of Performance

Unique identification code of the product-type:

151023	152106	152122	152138
151024	152107	152123	152139
151025	152108	152124	152140
151026	152109	152125	152141
151027	152110	152126	152142
151028	152111	152127	152143
151029	152112	152128	152144
151030	152113	152129	152145
151031	152114	152130	152146
151032	152115	152131	152147
151033	152116	152132	152148
151034	152117	152133	152149
151035	152118	152134	152150
151036	152119	152135	152151
151037	152120	152136	152152
152105	152121	152137	152153
152154	42009757	42009756	42009755
42009754	140784	140785	140786
148885			

Intended use/es:

Personal Hygiene

Manufacturer

HBI COMMERCE LIMITED
C/O Tmf Group 8th Floor,
20 Farringdon Street,
London, United Kingdom EC4A 4AB

Authorised representative:

Not applicable

System/s of AVCP:

4

Harmonised standard: Notified body/ies:

EN 14428: 2004

EN 14428: 2004 + A1: 2008

Declared performances:

Cleanability: Pass
Impact resistance/shatter properties: Pass
Durability: Pass

The performance of the product identified above is in conformity with the set of declared performance/s. This declaration of performance is issued, in accordance with the Construction Products Regulations 2019, under the sole responsibility of the manufacturer identified above. Signed for and on behalf of the manufacturer by:

HBI COMMERCE LIMITED
C/O Tmf Group 8th Floor,
20 Farringdon Street,
London, United Kingdom EC4A 4AB

29/11/2024
(day/month/year London, United Kingdom)

(Directors: Wouter Bakker; Gerjan den Hartog)

Product type	Item No.	Declared performances
151023	CC80B	EN Cleanability: Pass
151024	CC90B	Impact resistance/shatter properties: Pass
151025	CC100B	Durability: Pass
151026	CC115B	DE Reinigbarkeit: Bestanden
151027	CC140B	Schlag-/Bruchfestigkeit: Bestanden
151028	DC80B	Haltbarkeit: Bestanden
151029	DC90B	FR Passe de nettoyage
151030	DC100B	Résistance aux chocs/propriétés d'éclatement : réussite
151031	DC115B	Passe pour la durabilité
151032	DC140B	NL Reinigbaarheid geslaagd
151033	FC80B	Slagvastheid/barsteigenschappen: voldoet
151034	FC90B	Duurzaamheid geslaagd
151035	FC100B	IT Passaggio di pulibilità
151036	FC115B	Proprietà di resistenza agli urti/frantumazione: Passa
151037	FC140B	Passaggio di durabilità
152105	CC80B	PL Możliwość czyszczenia: wynik pozytywny
152106	CC90B	Odporność na uderzenia/tamianie: spełnia wymogi
152107	CC100B	Trwałość: wynik pozytywny
152108	CC115B	SE Rengöringspass
152109	CC140B	Slag-/brotsmotstånd: Godkänd
152110	CC80B	Hållbarhetspass
152111	CC90B	ES Pase de limpieza
152112	CC100B	Resistencia al impacto/propiedades de rotura: Aprobado
152113	CC115B	Pase de durabilidad
152114	CC140B	DK Rengøringsvev Bestået
152115	CC80B	Slagstyrke/brudstyrke: Bestået
152116	CC90B	Holdbarhed Bestået
152117	CC100B	NO Rengjøringspass
152118	CC115B	Slagfasthet/knuseegenskaper: bestått
152119	CC140B	Holdbarhetspass
152120	CC80B	PT Passe de limpeza
152121	CC90B	Propriedades de resistência ao impacto/quebra: aprovado
152122	CC100B	Passe de durabilidade
152123	CC115B	RO Validare de curățare
152124	CC140B	Proprietăți de rezistență la impact/spargere: Conform standardelor aprobate
152125	FC80B	Validare durabilitate
152126	FC90B	SI Zmožnost čiščenja opravljeno
152127	FC100B	Odpornost na udarce/razbitje: Opravljeno
152128	FC115B	Odpornost opravljeno
152129	FC140B	HU Tisztíthatósági tanúsítvány
152130	FC80B	Ütésállósági/törési tulajdonságok: teljesül
152131	FC90B	Tartóssági tanúsítvány
152132	FC100B	CZ Průkaz čistoty
152133	FC115B	Odolnost proti nárazu/rozbití: Vyhovuje
152134	FC140B	Průkaz odolnosti
152135	FC80B	SK Čistiteľnosť
152136	FC90B	Odolnosť voči nárazu/odolnosť voči rozbitiu: Spĺňa
152137	FC100B	Odolnosť
152138	FC115B	HR Propusnica za mogućnost čišćenja
152139	FC140B	Otpornost na udarce / svojstva lomljenja: Prolaz
152140	FC80B	Propusnica za izdržljivost
152141	FC90B	FI Puhdistettavuus hyväksytty
152142	FC100B	Iskunkestävyyss-/särkymisominaisuudet: Hyväksytty
152143	FC115B	Kestävyyss hyväksytty
152144	FC140B	LT Valomumas: patikrinta
152145	DC80B	Atsparumas smūgiams/sulaužymui: išlaikytą
152146	DC90B	Patvarumas: patikrinta
152147	DC100B	GR Κατάλληλη Καθαριότητα
152148	DC115B	Αντοχή σε κρούση/ιδιότητες ρολού: Κατάλληλο
152149	DC140B	Κατάλληλη Ανθεκτικότητα
152150	DC80B	BG Възможност за почистване: Успешно
152151	DC90B	Устойчивост на удар/счупване: Успешно
152152	DC100B	Издръжливост: Успешно
152153	DC115B	LV Tīrāmība
152154	DC140B	Triecienuizturības/saplīšanas īpašību pārbaude: izturēta
42009757	148885	Izturības caurlaide
42009756	140786	EE Puhtus: läbitud
42009755	140785	Löögikindlus/purunemisomadused: läbitud
42009754	140784	Vastupidavus: läbitud
		IS Hreinsunarsamþykki
		Höggþol/brotþol: Samþykkt
		Endingarsamþykki