

# Ultimate Corner Kit

## Último kit para rincones

### Trousse de coin ultime

# 240071

customers@thestowcompany.com

**1-800-562-4257**

If you have any questions, or you're missing parts, call our customer care department.

MONDAY – FRIDAY  
8AM TO 5PM EST

Si tienes alguna pregunta o te falta alguna pieza, comunícate con nuestro departamento de servicio al cliente.

LUNES A VIERNES  
DE 8 AM A 5 PM,  
HORA DEL ESTE

Si vous avez des questions ou s'il manque des pièces, communiquez avec notre service à la clientèle.

DU LUNDI AU VENDREDI  
DE 8 H À 17 H, HNE

For design ideas and answers to frequently asked questions, visit our Web site, [www.EasyTrack.com](http://www.EasyTrack.com).

Para obtener ideas y respuestas a las preguntas frecuentes, consulta nuestro sitio Web, [www.EasyTrack.com](http://www.EasyTrack.com).

Pour des idées conceptuelles et une foire aux questions, visiter notre site Web à l'adresse [www.EasyTrack.com](http://www.EasyTrack.com).

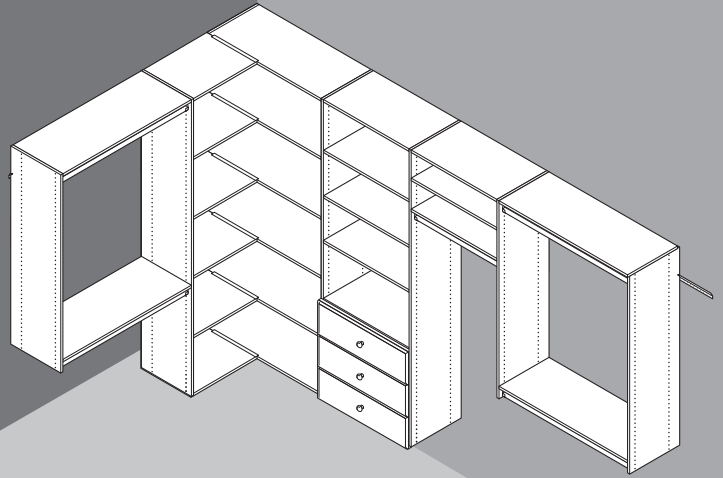

## LOOK INSIDE • MIRA EL INTERIOR • CONTENU DE LA BOÎTE

### PARTS INCLUDED PIEZAS INCLUIDAS PIÈCES INCLUSES

- 1** 48" vertical panels (3)  
paneles verticales de 48" (3)  
panneaux verticaux de 1,2 m (48 po) (3)
- 2** 72" vertical panels (4)  
paneles verticales de 72" (4)  
panneaux verticaux de 1,8 m (72 po) (4)
- 3** 16" shelf (6)  
estante de 16" (6)  
tablette de 40,6 cm (16 po) (6)
- 4** 23 7/8" shelves (9)  
estantes de 23 7/8" (9)  
tablettes de 60,6 cm (23 7/8 po) (9)
- 5** 30" shelf (6)  
estante de 30" (6)  
tablette de 76 cm (30 po) (6)
- 6** 34 7/8" shelves (4)  
estantes de 34 7/8" (4)  
tablettes de 88,6 cm (34 7/8 po) (4)
- 7** 8" deluxe drawer (3)  
cajón de lujo de 8" (3)  
tiror de luxe de 20 cm (8 po) (3)
- 8** 23 7/8" support cleats (2)  
listón de apoyo de 23 7/8" (2)  
tasseau de 60,6 cm (23 7/8 po) (2)
- 9** 30" support cleat (1)  
listón de apoyo de 30" (1)  
tasseau de 76 cm (30 po) (1)
- 10** 23 7/8" wardrobe rods (1)  
varillas para guardarropa de 23 7/8" (1)  
tringles de penderie de 60 cm (23 7/8 po) (1)
- 11** 34 7/8" wardrobe rods (4)  
varillas para guardarropa de 34 7/8" (4)  
tringles de penderie de 88 cm (34 7/8 po) (4)
- 12** 32" rails (2)  
riel de 32"es (2)  
traverse de 81 cm (32 po)s (2)
- 13** 48" rails (2)  
rieles de 48" (2)  
traverses de 1,2 m (48 po) (2)
- 14** H-Channel 3-Pack  
Juego de tres uniones en H  
Paquet de 3 rainures en H
- 15** Hardware Kit (2)  
Kit de herramientas (2)  
Trousse de quincaillerie (2)

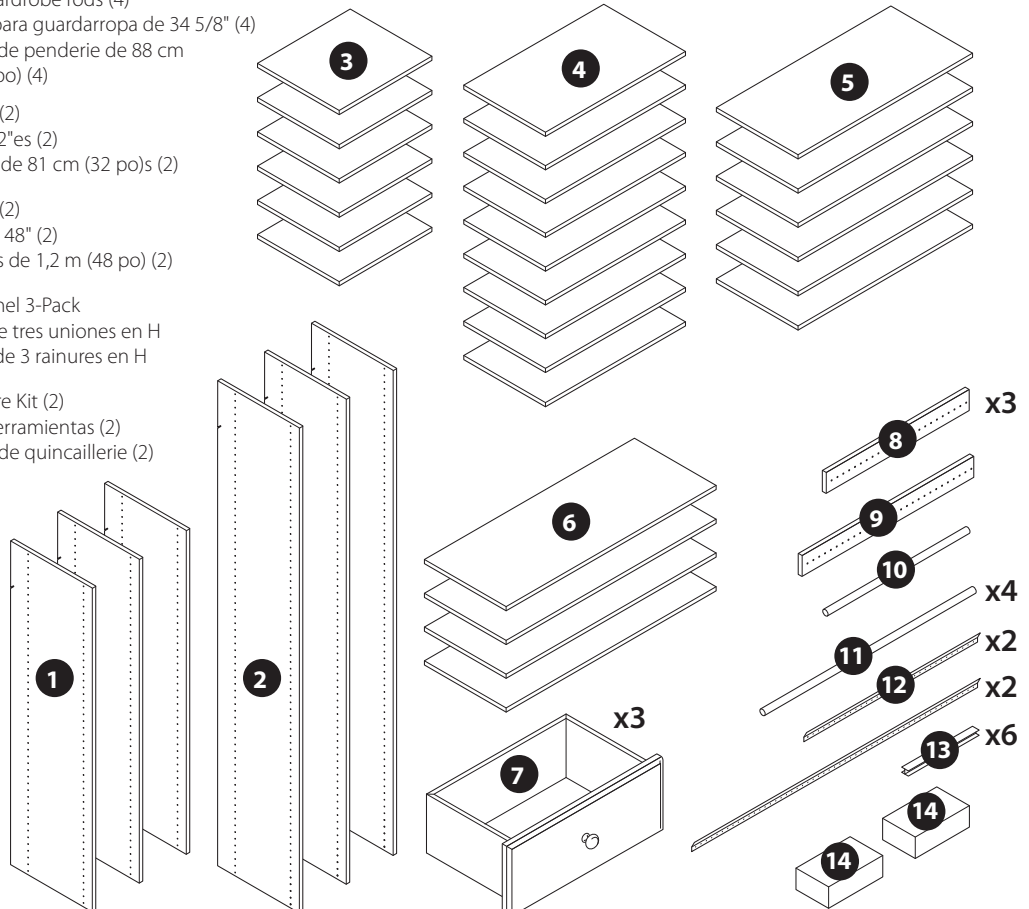

### Get the big picture.

### Analiza el proyecto a grandes rasgos. Ayez une vue d'ensemble.

Read these installation instructions. Check to see you have all the parts on the hardware list. If you're adding optional components, such as drawers, you'll find instructions for installing them in their cartons.

Lee estas instrucciones para la instalación. Verifica que tienes todas las piezas que figuran en la lista de herrajes. Si agregas componentes opcionales, como cajones, encontrarás las instrucciones para instalarlos en sus cajas.

Lisez les directives d'installation qui suivent. Assurez-vous d'avoir toutes les pièces indiquées sur la liste. Les directives d'installation des éléments optionnels ( tiroirs, etc.) figurent dans leurs boîtes respectives.

### Check wall type.

### Revisa el tipo de pared. Vérifiez le type de mur.

The screws and toggle bolts in the carton should only be used on standard drywall, wallboard, or sheetrock walls. To attach the system to other walls, such as cement, block, or metal studded walls, use suitable wall anchors, available from your local hardware store.

Los tornillos y pernos acodados en la caja solo deben usarse en drywall estándar, tableros o sheetrock. Para acoplar el sistema a otras paredes, como cemento o bloque, usa anclajes para pared apropiados y disponibles en tu tienda de herrajes local.

Les vis et les boulons à ailettes ne doivent être utilisés que sur une cloison sèche, un panneau mural ou un panneau de gypse. Pour effectuer une installation sur d'autres types de mur tels que des murs en ciment ou en parpaing, utilisez les ancrages appropriés en vente chez votre quincaillier.

### Remove existing shelves and rods.

### Quita los estantes y varillas existentes.

### Enlevez les tablettes et les tringles existantes.

Optional: repair any wall holes and repaint now.

Opcional: repara cualquier orificio en la pared y vuelve a pintar.

Facultatif : bouchez les trous et repeindre.

### Gather the tools you'll need.

### Reúne las herramientas que necesitarás.

### Rassemblez les outils dont vous avez besoin.



TAPE MEASURE  
CINTA PARA MEDIR  
RUBAN À MESURER



PENCIL  
LÁPIZ  
CRAYON



MASKING TAPE  
CINTA ADHESIVA PROTECTORA  
RUBAN-CACHE

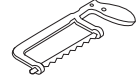

HACK SAW  
SIERRA PARA METALES  
SCIE À MÉTAUX

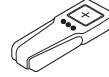

STUD FINDER  
DETECTOR DE VIGAS  
DÉTECTEUR DE MONTANTS

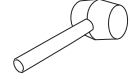

RUBBER Mallet  
MAZO DE GOMA  
MAILLET EN CAOUTCHOUC

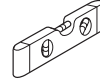

LEVEL  
NIVEL  
NIVEAU

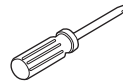

SCREWDRIVER  
DESTORNILLADOR  
TOURNEVIS

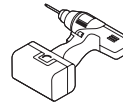

POWER DRILL, NO.2 PHILLIPS DE 3 MM (1/8 PO) ET 13 MM (1/2 PO) DRILL BITS  
TALADRO ELÉCTRICO, BROCAS DE TALADRO PHILLIPS N.º 2, DE 1/8" Y 1/2"  
PERCEUSE ÉLECTRIQUE, MÈCHES N.º 2 PHILLIPS DE 3 MM (1/8 PO) ET 13 MM (1/2 PO)

### Hardware included Pt#210535

### Incluye herrajes Pt#210535

### Pièces de fixation comprises Pt#210535



shelf pins (32)  
clavijas para estantes (32)  
supports à tablette (32)



#8 x 50 mm screws (24)  
tornillos n.º 8 x 50 mm (24)  
vis n.º 8 x 50 mm (24)



#6 x 1/2" screws (6)  
tornillos n.º 6 x 1/2" (6)  
vis en zinc n.º 6 x 1/2 po (6)



toggle bolts with screws (4)  
pernos acodados con tornillos (4)  
boulons à ailettes avec vis (8) Screw cover (4)



screw covers (14)  
cubiertas para tornillos (14)  
cache-vis (14)

### Hardware included Pt#210520

### Incluye herrajes Pt#210520

### Pièces de fixation comprises Pt#210520



rod holders (10)  
porta varillas (10)  
supports de tringles (10)



shelf pins (14)  
clavijas para estantes (14)  
supports à tablette (14)

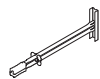

toggle bolts with screws (8)  
pernos acodados con tornillos (8)  
boulons à ailettes avec vis (8)



screw covers (26)  
cubiertas para tornillos (26)  
cache-vis (26)



#8 x 50 mm screws (30)  
tornillos n.º 8 x 50 mm (30)  
vis n.º 8 x 50 mm (30)



#6 x 1/2" zinc screws (10)  
tornillos zinc n.º 6 x 1/2" (10)  
vis en zinc n.º 6 x 1/2 po (10)



offset shelf pins (2)  
clavijas para estantes desplazadas (2)  
supports de tablette décalés (2)



#8 x 1/2" Silver - Self Drilling Screw (10)  
Tornillo autoperforante - n.º 8 x 1/2" plata (10)  
Vis autoperceuse - n.º 8 x 1/2 po argent (10)

### NOTE • NOTA • REMARQUE

There may be extra hardware included.

Puede haber herrajes adicional incluido.

Il peut y avoir pièces de fixation supplémentaire comprises.

## We appreciate your feedback

### Apreciamos tus comentarios

### Nous apprécions vos commentaires

Thank you for your recent Easy Track purchase. We value our customers, and constantly strive to create the best possible experience for you. Please take a minute to complete our brief two question customer satisfaction survey. Your feedback helps us do our job better. To complete the short survey, please visit us at: [www.EasyTrack.com/ThankYou](http://www.EasyTrack.com/ThankYou)

Gracias por tu compra reciente de Easy Track. Valoramos a nuestros clientes y nos esforzamos constantemente por crear la mejor posible experiencia para ti. Dedica un minuto a completar nuestra encuesta breve de dos preguntas de satisfacción al cliente. Tus comentarios nos ayudan a hacer mejor nuestro trabajo. Para completar la encuesta breve, consulta [www.EasyTrack.com/ThankYou](http://www.EasyTrack.com/ThankYou)

Merci de votre achat récent de Easy Track. Nous valorisons nos clients, et nous nous efforçons tout le temps à vous offrir la meilleure expérience d'achat possible. Veuillez prendre une minute pour répondre à deux brèves questions de notre sondage de satisfaction des clients. Vos commentaires nous aident à mieux faire notre travail. Pour remplir le court sondage, veuillez nous visiter à l'adresse : [www.EasyTrack.com/ThankYou](http://www.EasyTrack.com/ThankYou)

## Accessorize your new closet

### Personaliza tu armario nuevo

### Accessoiriser votre nouvelle armoire

Outfit your new Easy Track closet with accessories that hold, sort, and adjust when you change your mind or your wardrobe.

Equipa tu nuevo armario Easy Track con accesorios para guardar, clasificar y ajustar cuando cambies de idea o de vestuario.

Équiper votre nouvelle armoire Easy Track d'accessoires qui soutiennent, qui trient, ou qui s'ajustent lorsque vous changez d'idée ou si vous changez de penderie.

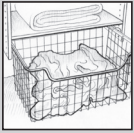

Basket  
Canasta  
Panier

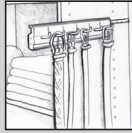

Belt or tie rack  
Perchero para cinturones o corbatas  
Support à ceintures ou cravates

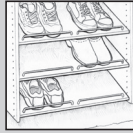

Shoe shelves  
Estantes para zapatos  
Tablettes à chaussures

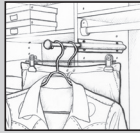

Sliding wardrobe rod  
Varilla corrediza del guardarropa  
Tringle coulissante de penderie

## LIFETIME LIMITED WARRANTY

Easy Track products are manufactured using the highest quality materials to exact tolerances. Our products include a limited lifetime warranty. for a complete copy see [www.easytrack.com](http://www.easytrack.com).

## GARANTÍA LIMITADA DE POR VIDA

Los productos Easy Track se fabrican con materiales de la más alta calidad para tolerancias EXACTAS. Nuestros productos incluyen una garantía limitada de por vida. para ver una copia completa de la garantía, visite [www.easytrack.com](http://www.easytrack.com).

## GARANTIE LIMITÉE À VIE

Les produits Easy Track sont fabriqués de matériaux de la plus haute qualité dans les marges de tolérance exactes. Nos produits sont assujettis à une garantie limitée à vie. pour obtenir une copie intégrale, consultez [www.easytrack.com](http://www.easytrack.com).

## IMPORTANT HEALTH NOTICE.

Some of the building materials used in this home (or these building materials) emit formaldehyde. Eye, nose, and throat irritation, headache, nausea and a variety of asthma-like symptoms, including shortness of breath, have been reported as a result of formaldehyde exposure. Elderly persons and young children, as well as anyone with a history of asthma, allergies, or lung problems, may be at greater risk. Research is continuing on the possible long-term effects of exposure to formaldehyde.

Reduced ventilation may allow formaldehyde and other contaminants to accumulate in the indoor air. High indoor temperatures and humidity raise formaldehyde levels. When a home is to be located in areas subject to extreme summer temperatures, an air-conditioning system can be used to control indoor temperature levels. Other means of controlled mechanical ventilation can be used to reduce levels of formaldehyde and other indoor air contaminants.

If you have any questions regarding the health effects of formaldehyde, consult your doctor or local health department.

## AVISO IMPORTANTE DE SALUD.

Algunos de los materiales de construcción utilizados en esta casa (o estos materiales de construcción) emiten formaldehído. Se han reportado irritaciones de los ojos, nariz y garganta, dolores de cabeza, náusea y una variedad de síntomas similares al asma, incluso disnea (falta de respiración) como resultado de la exposición al formaldehído. Las personas mayores y los niños pequeños, así como cualquier persona con antecedentes de asma, alergias o problemas pulmonares, pueden estar en mayor riesgo. Se continúa investigando sobre los posibles efectos a largo plazo de la exposición al formaldehído.

La ventilación reducida puede permitir que el formaldehído y otros contaminantes se acumulen en el aire interior. Las altas temperaturas y la humedad en el interior aumentan los niveles de formaldehído. Cuando un hogar esté ubicado en áreas sujetas a temperaturas extremas de verano, se puede usar un sistema de aire acondicionado para controlar los niveles de temperatura en el interior. Se pueden usar otros medios de ventilación mecánica controlada para reducir los niveles de formaldehído y otros contaminantes del aire interior.

Si tiene alguna pregunta sobre los efectos del formaldehído en la salud, consulte a su médico o al departamento de salud local.

## AVIS DE SANTÉ IMPORTANT.

Certains des matériaux de construction utilisés dans cette maison (ou ces matériaux de construction) émettent du formaldéhyde. Une irritation des yeux, du nez et de la gorge, des maux de tête, des nausées et une variété de symptômes semblables à l'asthme, y compris l'essoufflement, ont été signalés à la suite d'une exposition au formaldéhyde. Les personnes âgées et les jeunes enfants, ainsi que toute personne ayant des antécédents d'asthme, d'allergies ou de problèmes pulmonaires, peuvent être plus à risque. Les recherches se poursuivent sur les effets possibles à long terme de l'exposition au formaldéhyde.

Une ventilation réduite peut permettre l'accumulation de formaldéhyde et d'autres contaminants dans l'air intérieur. Les températures intérieures élevées et l'humidité augmentent les niveaux de formaldéhyde. Lorsqu'une maison doit être située dans des zones soumises à des températures estivales extrêmes, un système de climatisation peut être utilisé pour contrôler les niveaux de température intérieure. D'autres moyens de ventilation mécanique contrôlée peuvent être utilisés pour réduire les niveaux de formaldéhyde et d'autres contaminants de l'air intérieur.

Si vous avez des questions concernant les effets du formaldéhyde sur la santé, consultez votre médecin ou le service de santé local.

# 1 Mark locations of vertical panels with masking tape.

Marca las ubicaciones de los paneles verticales con la cinta adhesiva protectora.

Marquez l'emplacement des panneaux verticaux avec du ruban-cache.

## NOTE • NOTA • REMARQUE

Use shelves to help determine widths between verticals.

Utiliza los estantes para ayudar a determinar el ancho entre los verticales.

Utilisez les tablettes pour vous aider à déterminer les largeurs entre les panneaux verticaux.

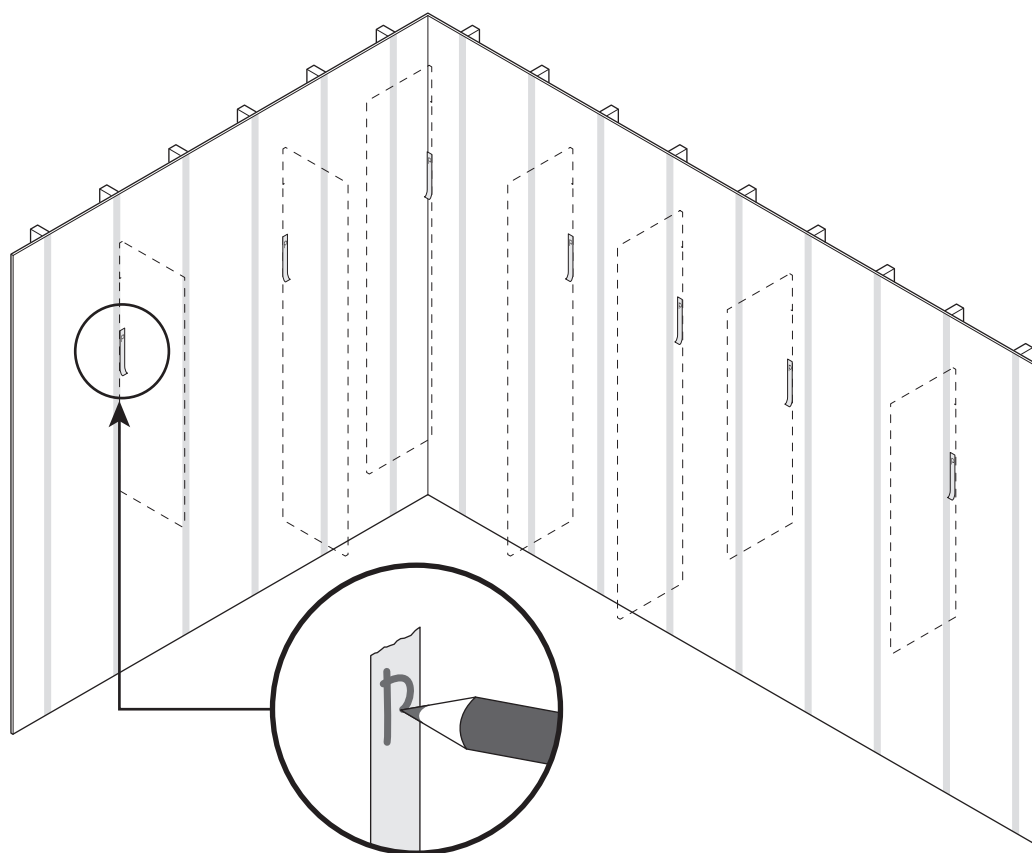

# 2 Decide where to locate the top of the vertical panel. Mark a hang line for the rail 8.5" down from the top of the vertical panel. Using a level, draw the hang line out starting from the corner in both directions to ensure the hang lines on each wall are level with each other.

Decide dónde ubicar la parte superior del panel vertical. Marca una línea para colgar la ropa en un riel de 8.5" hacia abajo desde la parte superior del panel vertical. Con un nivelador, marca la línea para colgar comenzando desde el rincón en ambas direcciones para asegurar que las líneas para colgar en cada pared estén niveladas entre sí.

Choisissez l'emplacement du dessus du panneau vertical. À partir du dessus du panneau vertical, marquez une ligne de suspension pour la traverse à une distance de 21,6 cm (8,5 po) vers le bas. Avec un niveau, tracez la ligne de suspension dans les deux directions en commençant dans le coin pour vous assurer que les lignes de suspension sur chaque mur sont à égalité l'une avec l'autre.

## TIP • CONSEJO • CONSEIL

We recommend a height of 84" for the top of the vertical panel. This allows for two rows of hanging clothes, and can be adjusted to fit your closet needs.

La altura recomendada para la parte superior del panel vertical es 84". Esto te permitirá colgar dos filas de ropa y adaptarlo a tus necesidades en el clóset.

Nous recommandons de mettre le dessus du panneau vertical à une hauteur de 2,13 m (84 po). Cette hauteur permet d'installer deux rangées de vêtements et il est possible de l'ajuster selon vos besoins.

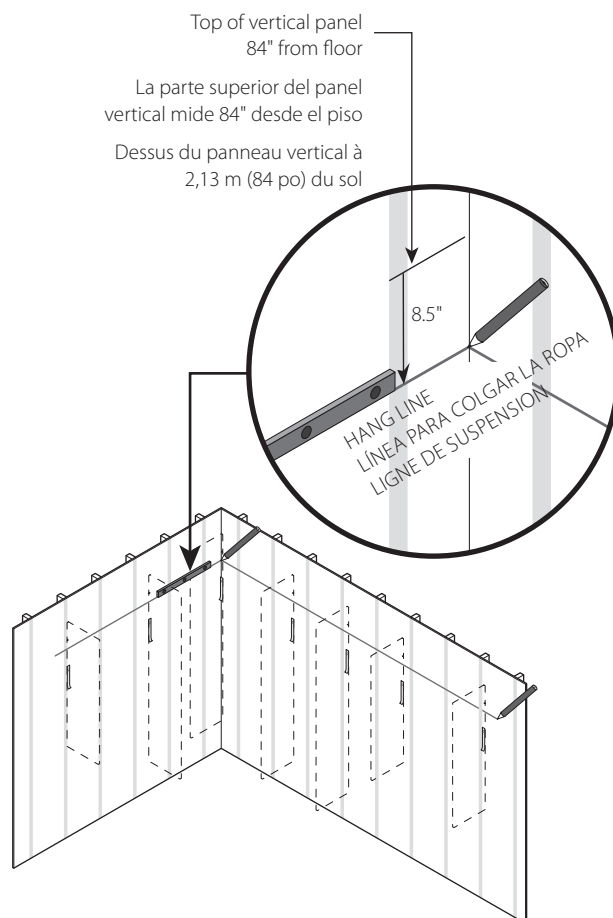

- 3** Mark locations of studs. Studs are often 16" apart.  
 Marca las ubicaciones de las vigas. Normalmente se deja un espacio de 16" entre cada viga.  
 Marquez l'emplacement des montants. Les montants sont souvent espacés de 40,6 cm (16 po).

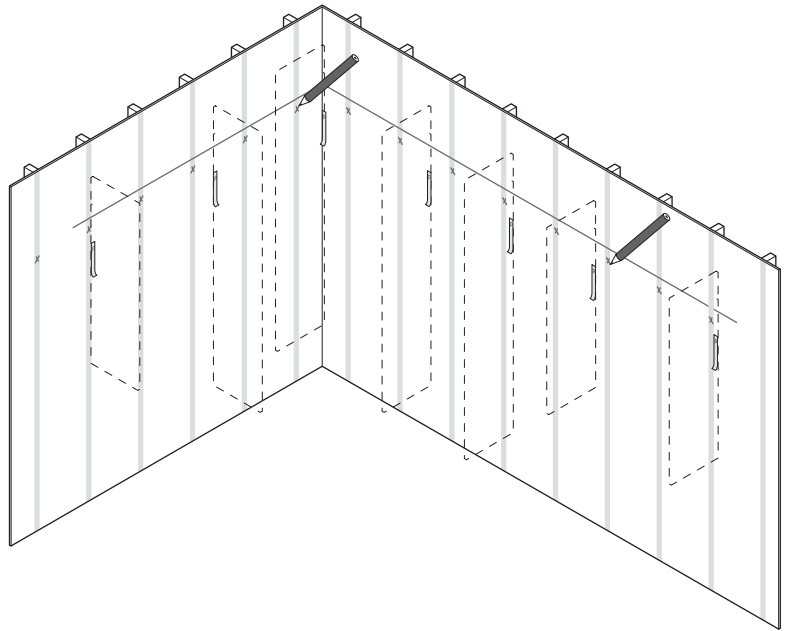

- 4a** Position the left rail 20 1/2" from the wall.  
 Coloca el riel izquierdo a una distancia de 20 1/2" de la pared.  
 Placez la traverse de gauche à une distance de 52,1 cm (20 1/2 po) du mur.

- 4b** Make sure bottom of rail lines up with hang line and screw into the stud that's nearest to the center of the rail.  
 Asegúrate de que la parte inferior del riel esté alineada con la línea para colgar la ropa y atornilla en la viga más cercana al centro del riel.  
 Assurez-vous d'aligner le bas de la traverse avec la ligne de suspension et vissez dans le montant le plus près du centre de la traverse.

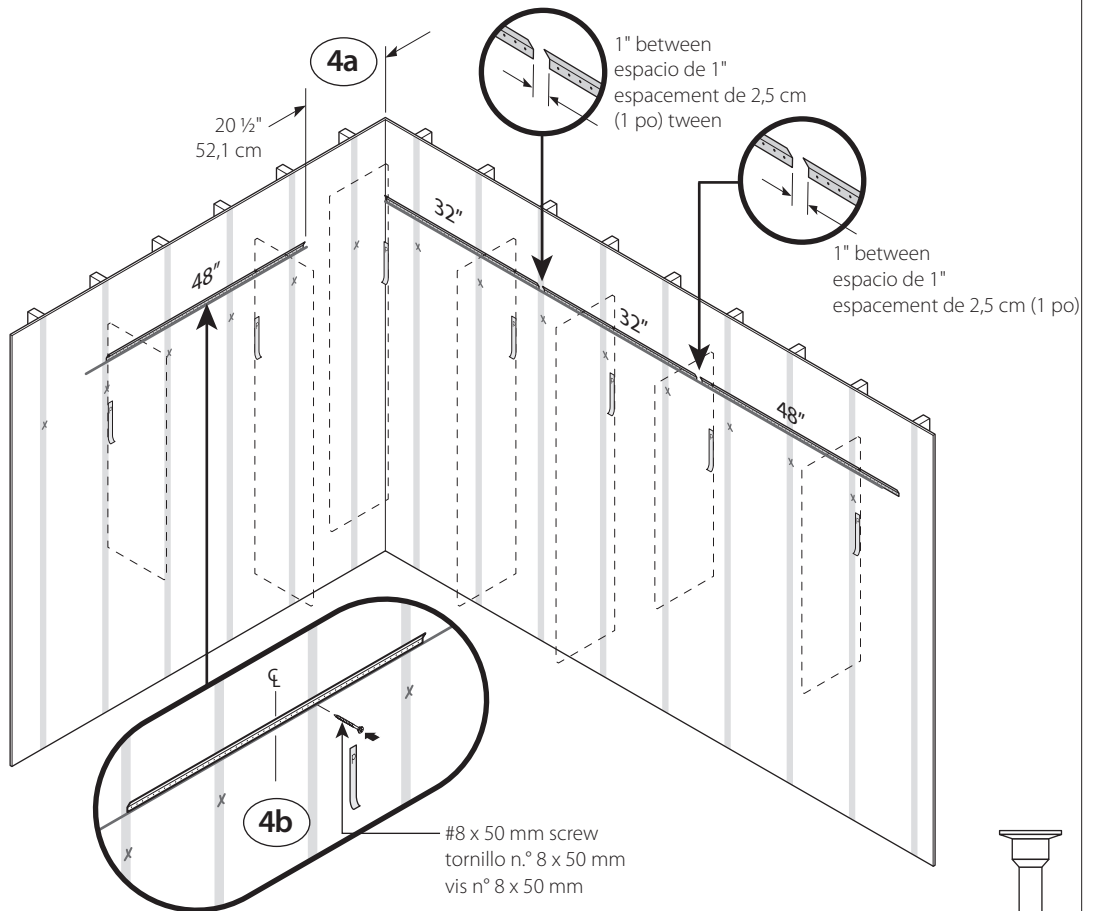

#8 x 50 mm screws  
tornillo n.º 8 x 50 mm  
vis n.º 8 x 50 mm

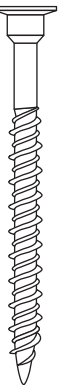

**5** Drill  $\frac{1}{8}$ " pilot holes into each stud location and in the last hole of the rail on both ends of the wall (5a). Measure remaining rail and cut if necessary. Cut rail to correct length with a hacksaw, if necessary (5b).

Taladra orificios guías de  $\frac{1}{8}$ " en cada lugar donde ubicarás las vigas y en el último orificio del riel sobre los dos extremos (5a). Mide el riel restante y córtalo si es necesario. Corta el riel al largo correcto con una sierra para metales, si es necesario (5b).

Percez un avant-trou de 3 mm ( $\frac{1}{8}$  po) dans chacun des montants et dans le dernier trou de chaque extrémité de la traverse (5a).

Mesurez la traverse restante et coupez si nécessaire. Coupez la traverse avec une scie à métaux pour ajuster la longueur, au besoin (5b).

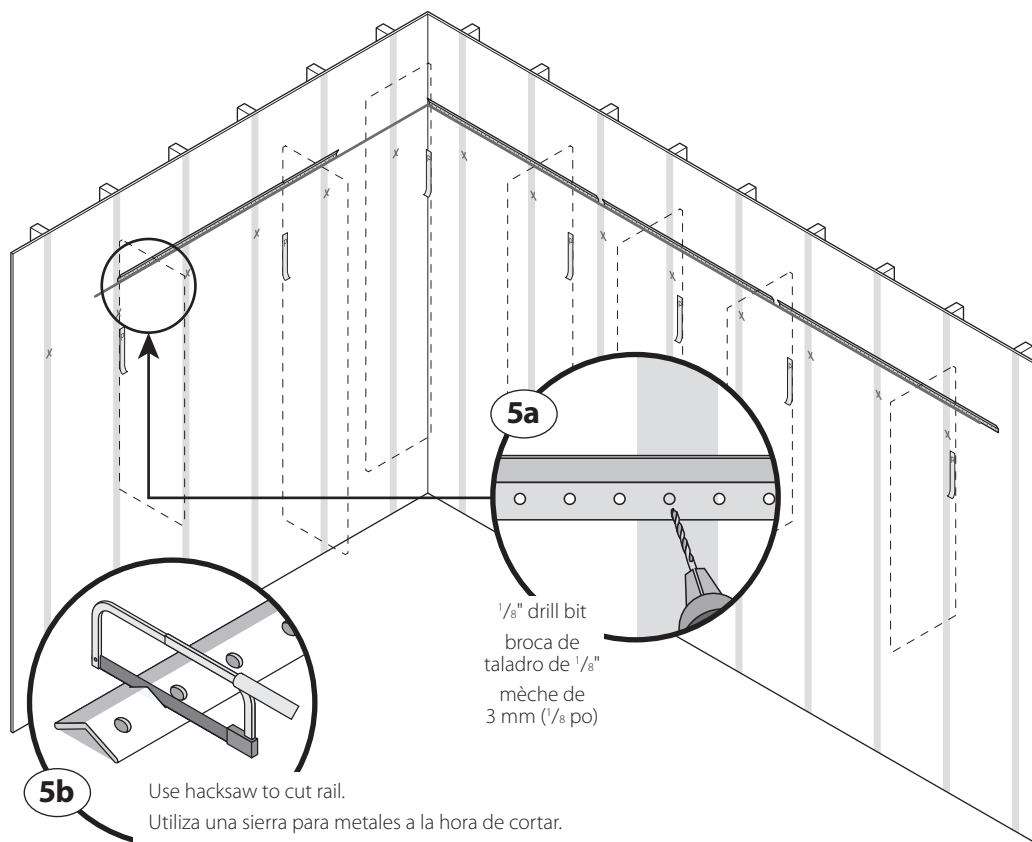

Use hacksaw to cut rail.

Utiliza una sierra para metales a la hora de cortar.

Utilisez une scie à métaux pour couper.

## 6 IMPORTANT • IMPORTANTE • IMPORTANT

If a vertical will be more than 3" from a stud, you'll need to use a toggle to support that panel. Mark toggle locations next to vertical panel locations. If panel will be less than 3" away, skip to Step 9.

Si una vertical estará a más de 3" de una viga, necesitarás usar un vástago para sostener ese panel. Marca las ubicaciones de los vástagos junto a las ubicaciones de los paneles verticales. Si los paneles se ubicarán a menos de 3", prosigue con el paso 9.

Si un panneau vertical doit être situé à plus de 7,6 cm (3 po) d'un montant, vous devez utiliser une cheville pour le soutenir. Marquez l'emplacement des chevilles à côté de celui des panneaux verticaux. Si un panneau doit être situé à moins de 7,6 cm (3 po), passez à l'étape 9.

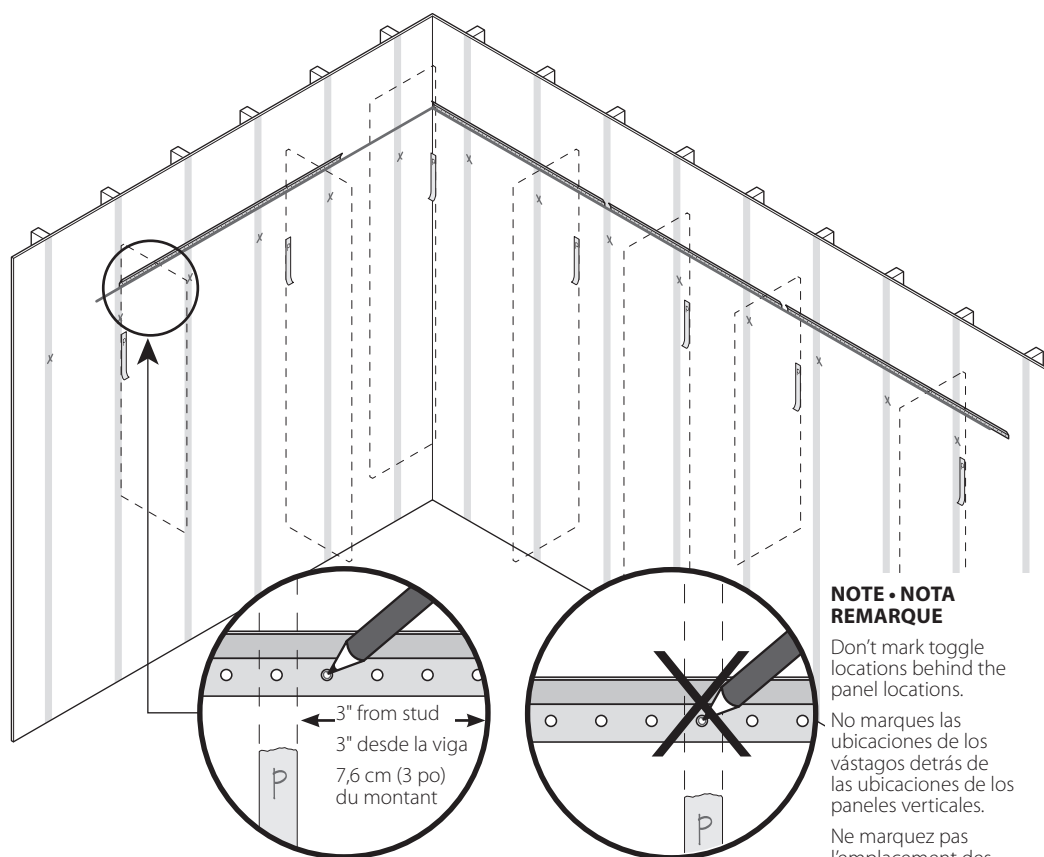

- 7** Rotate rail out of position, then drill toggle holes. Use ½" drill bit. Repeat for remaining rails.  
Gira el riel hacia afuera, luego perfora los orificios para los vástagos. Usa una broca de ½". Repite la operación para los rieles restantes.  
Faites pivoter la traverse hors de sa position, puis percez des trous à chevilles. Utilisez une mèche de 13 mm (½ po). Répétez pour les autres rails.

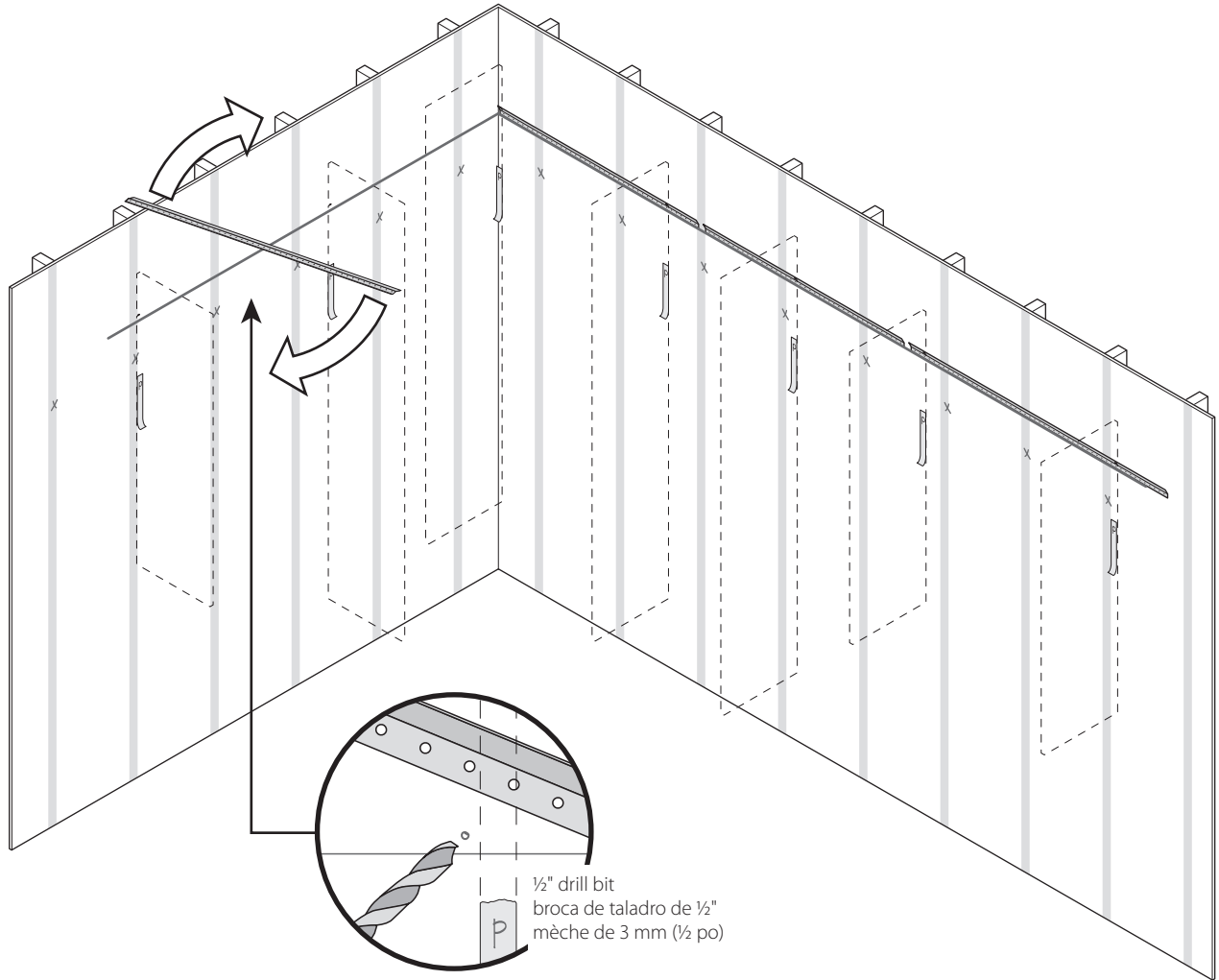

- 8** Install toggle channels.  
 Instala los canales para los vástagos.  
 Installez les chevilles.

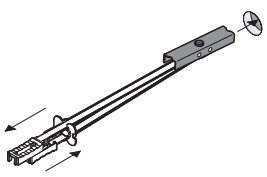

**8a STEPS • PASOS • ÉTAPES**

Insert toggle into wall.  
 Inserta el vástago en la pared.  
 Enfoncez la cheville dans le mur.

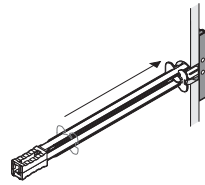

**8c**

Slide plastic ring along straps until flange of ring is flush against wall.  
 Desliza los anillos plásticos por las abrazaderas hasta que la brida del anillo quede al ras de la pared.  
 Faites glisser l'anneau en plastique le long des attaches jusqu'à ce que le rebord de l'anneau soit parfaitement appuyé contre le mur.

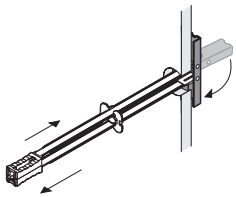

**8b**

Slide plastic straps until they align with each other.  
 Desliza las abrazaderas plásticas hasta que queden alineadas entre sí.  
 Faites glisser les attaches en plastique jusqu'à ce qu'elles soient alignées.

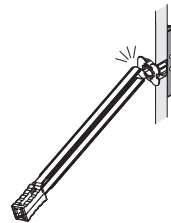

**8d**

Bend plastic straps back and forth until they snap off, leaving plastic ring in place.  
 Dobra las abrazaderas plásticas de un lado a otro hasta que se separen por completo y los anillos queden fijos en su lugar.  
 Pliez les attaches en plastique vers l'avant et l'arrière jusqu'à ce qu'elles se détachent, laissant l'anneau en plastique en place.

- 9** Install shelves where needed. To create the tower unit on the floor, attach three (3) shelves to vertical panels using four (4) #8 x 50 mm screws per shelf. If desired, attach screw covers onto screw heads.

Instala los estantes donde sea necesario. Para crear el la torre sobre el piso, acopla tres (3) estantes para zapatos al panel vertical con cuatro (4) tornillos n.º 8 de 50 mm por estante.

Installez les tablettes aux endroits souhaités. Pour créer la tour sur le sol, attachez trois (3) tablettes aux panneaux verticaux en utilisant quatre (4) vis n° 8 x 50 mm par tablette.

**TIP • CONSEJO • CONSEIL**

Place a shelf at the bottom, middle, and second shelf from the top.

Coloca un estante en la parte inferior, en el centro y en el segundo espacio contando de arriba hacia abajo.

Placez une tablette au fond, au milieu et à la seconde position du haut.

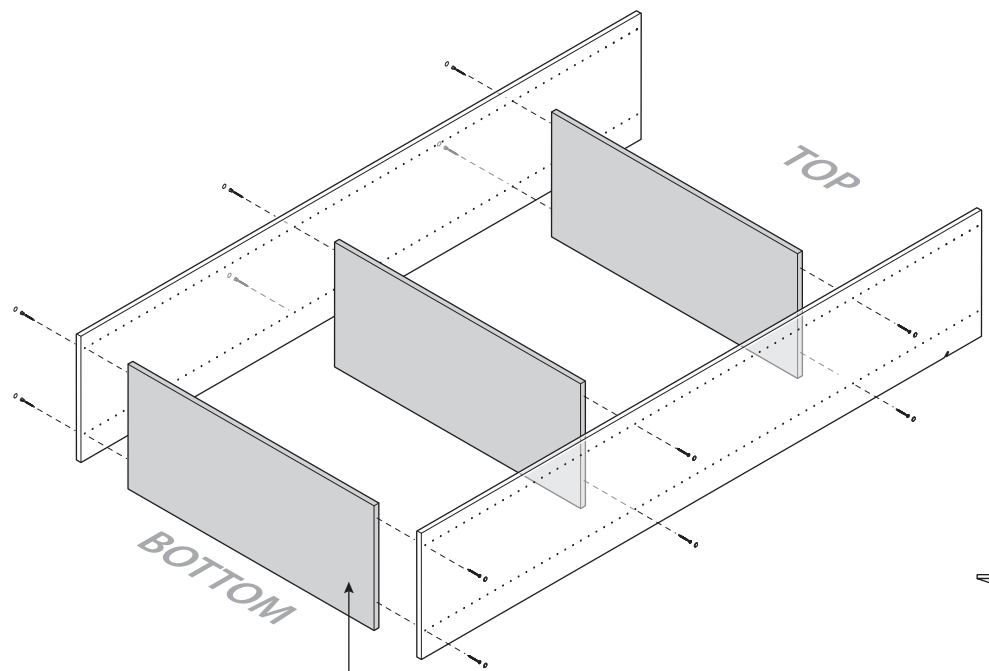

30" shelf  
 estante de 30"  
 tablette de 76 cm (30 po)

screw covers  
 cubiertas para tornillos  
 cache-vis



#8 x 50 mm screws  
 tornillo n.º 8 x 50 mm  
 vis n° 8 x 50 mm

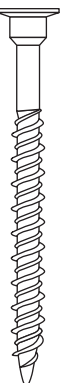

- 10** Hang tower unit in marked position.  
 Cuelga la torre en la posición marcada.  
 Accrochez la tour à la position marquée.

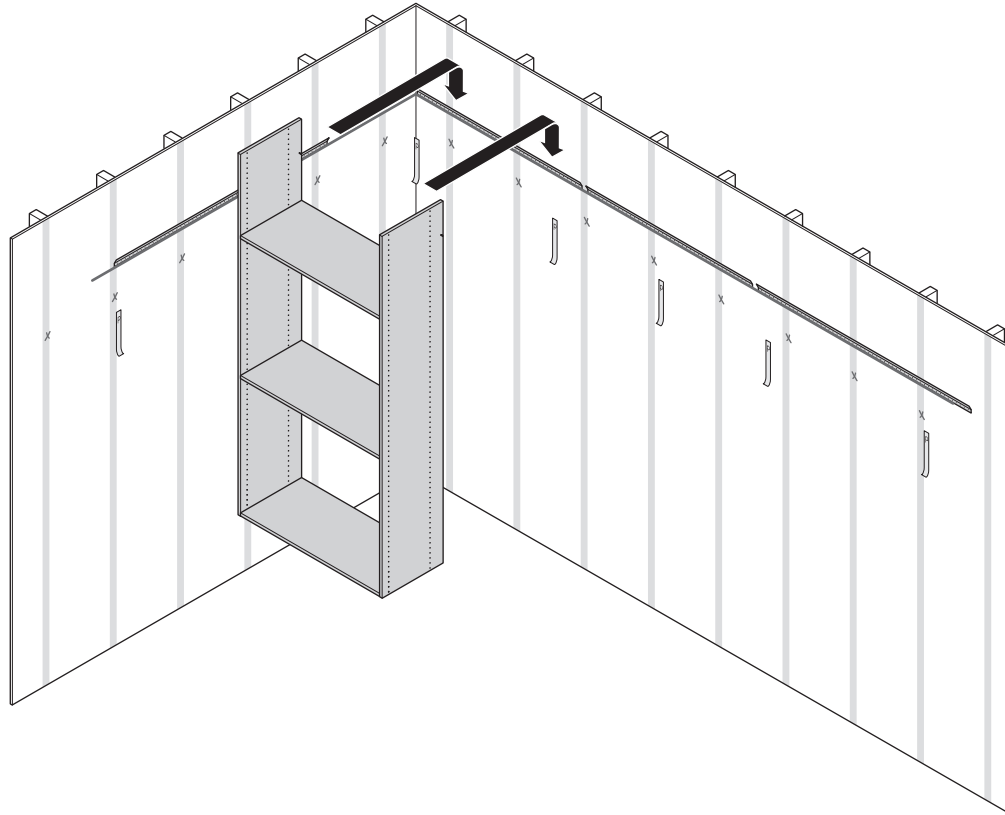

**11 IMPORTANT • IMPORTANTE • IMPORTANT**

Attach 30" support cleats to the back wall of the closet. Secure by installing #8 x 50 mm screws through a pre-drilled hole into a wall stud location. Cleats are installed under the fixed shelves.

Acopla listones de apoyo de 30" a la parte posterior de la pared del clóset. Asegura instalando tornillos n.º 8 x 50 mm a través de un orificio previamente taladrado en una viga. Los listones se instalan debajo de los estantes fijos.

Fixez des tasseaux de 60,6 cm (30 po) sur le mur arrière de la penderie. Sécurisez en installant des vis n.º 8 x 50 mm dans un trou pré-percé dans un poteau mural. Les tasseaux sont installés sous les tablettes fixes.

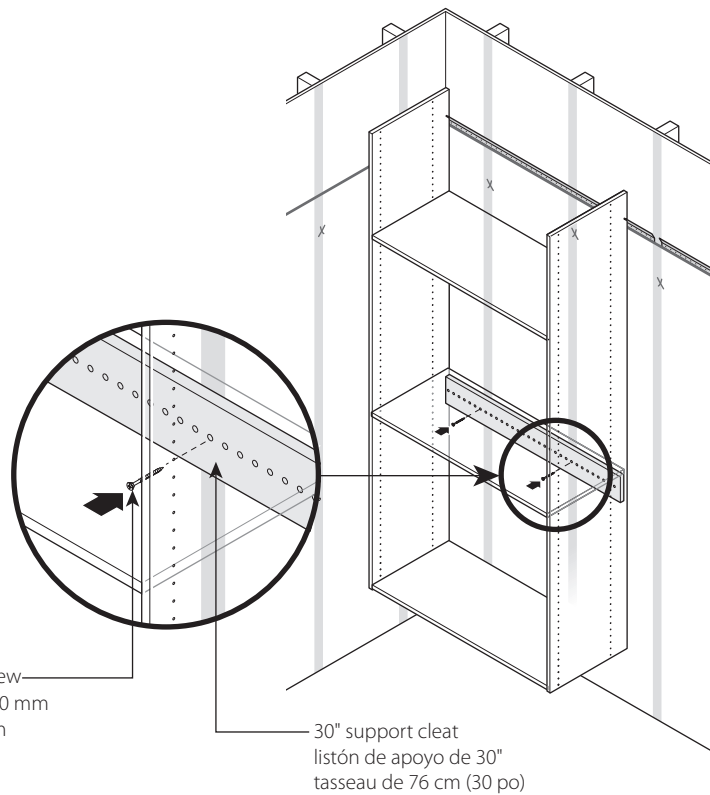

#8 x 50 mm screw  
 tornillo n.º 8 x 50 mm  
 vis n.º 8 x 50 mm

30" support cleat  
 listón de apoyo de 30"  
 tasseau de 76 cm (30 po)

#8 x 50 mm screws  
 tornillo n.º 8 x 50 mm  
 vis n.º 8 x 50 mm

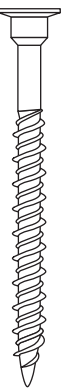

- 12** Install remaining shelves using four (4) shelf pins per shelf.  
Instala los estantes restantes con cuatro (4) pasadores de estante por estante.  
Installez les tablettes restantes en utilisant quatre (4) taquets par tablette.

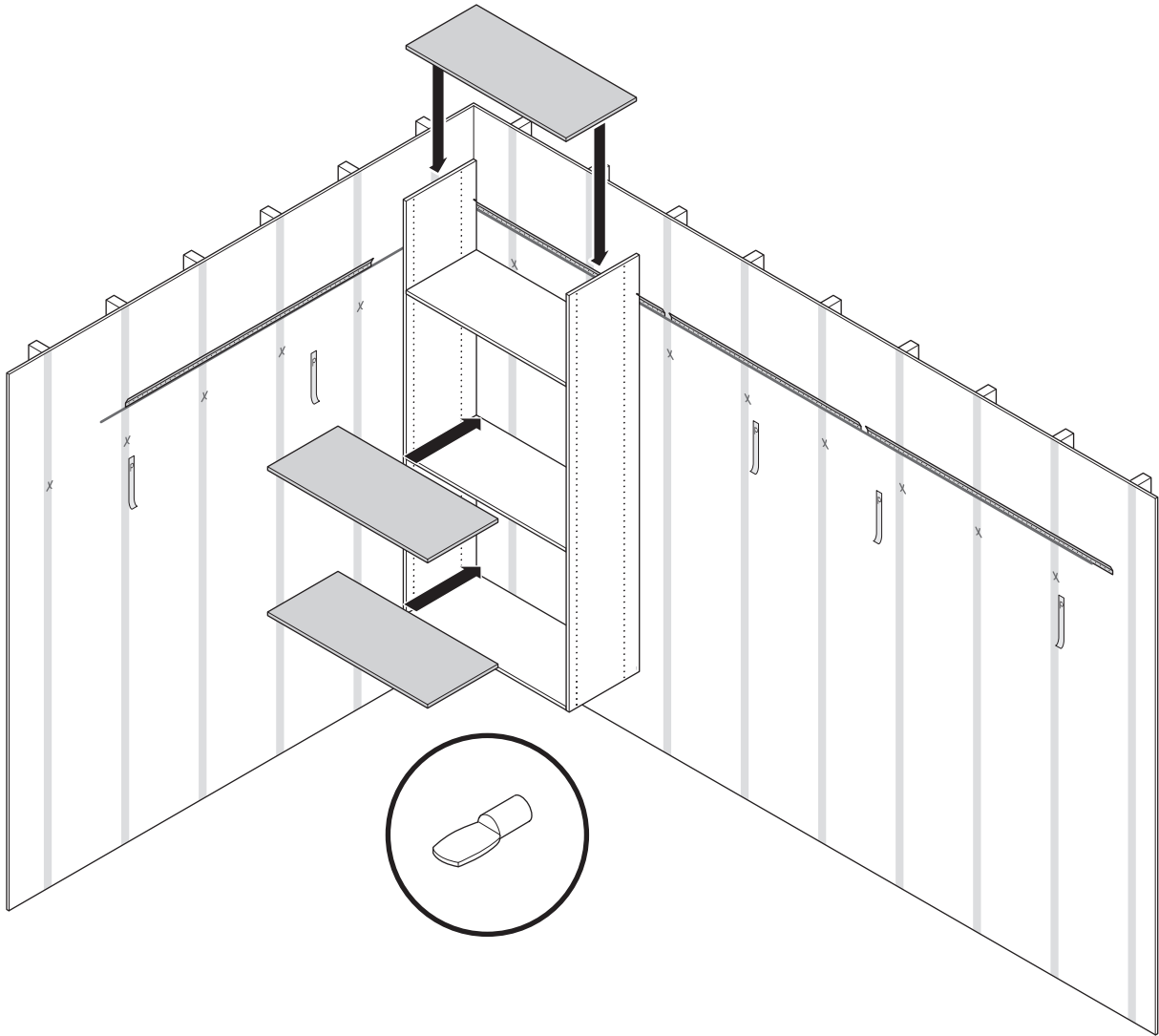

shelf pins  
clavijas para estantes  
supports à tablette

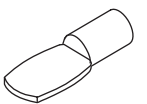

**13** Attach the H-channel to the 16" shelves (all 6 of them) (13a) making sure H-channel is flush to the front of the shelf (13b).

Fija la unión en H a los estantes de 16" (los 6) (13a) y asegúrate de que esté al ras en la parte delantera del estante (13b).

Fixez la rainure en H aux tablettes de 40,6 cm (16 po) (les six d'entre elles) (13a) en vous assurant que la rainure en H est bien appuyée contre l'avant de la tablette (13b).

**TIP • CONSEJO • CONSEIL**

You can screw H-channel from bottom if so desired for extra stability.

Si lo deseas, puede ajustar la unión en H con un tornillo desde la parte inferior para obtener mayor estabilidad.

Vous pouvez vissez une la rainure en H à partir du bas si vous le souhaitez pour une stabilité accrue.

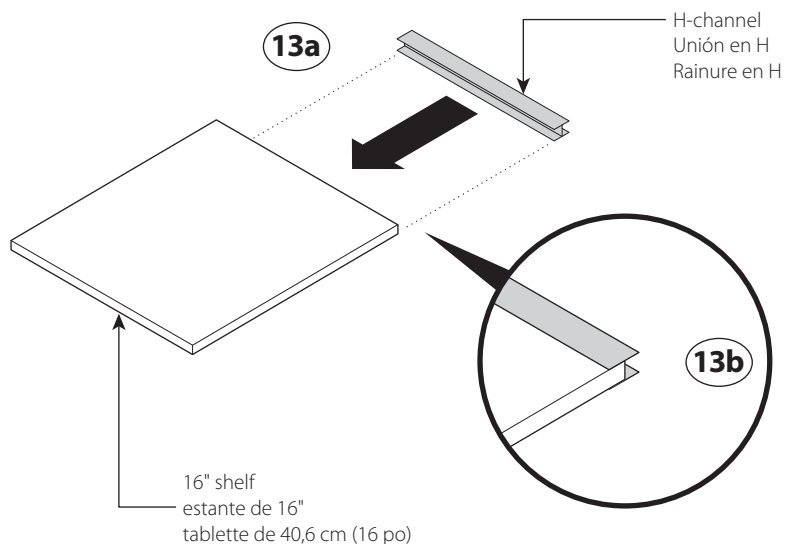

**14** Attach the 16" shelves with the H-channel to the 30" shelves. The 16" shelves should be flush to the wall.

Fija los estantes de 16" con la unión en H a los estantes de 30". Los estantes de 16" deben estar al ras de la pared.

Fixez les tablettes de 40,6 cm (16 po) avec les rainures en H aux tablettes de 76,2 cm (30 po). Les tablettes de 40,6 cm (16 po) doivent être à égalité avec le mur.

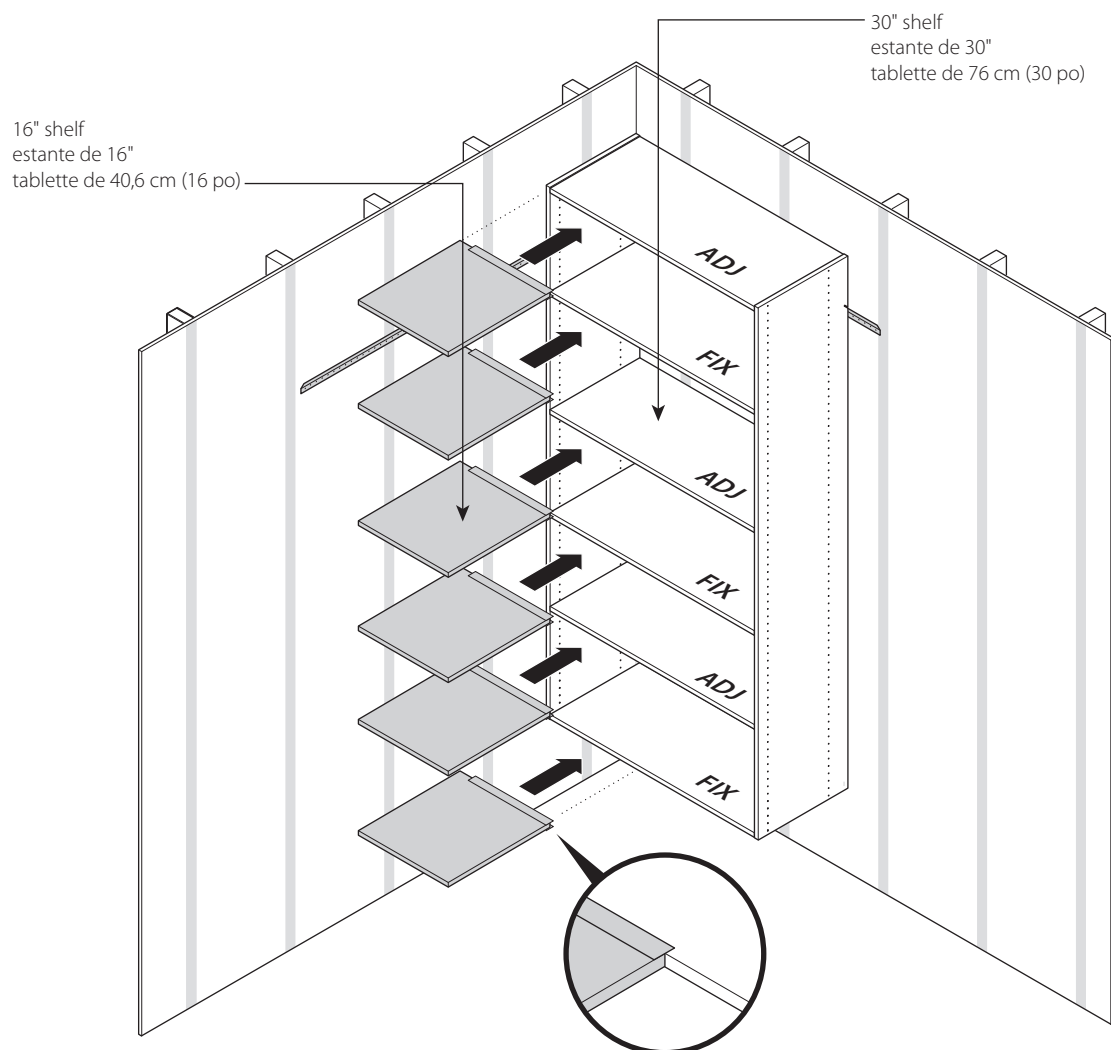

**15** Place the 3rd vertical onto the rail next to the 16" shelves (15a). The fixed shelves use #8 x 50 mm screws and the adjustable shelves use the shelf pins (15b). Make sure the shelves are level.

Coloca el tercer panel vertical en el riel junto a los estantes de 16" (15a). Para los estantes fijos, utiliza tornillos n.º 8 x 50 mm y, en el caso de los estantes ajustables, usa clavijas (15b). Asegúrate de que los estantes estén nivelados.

Placez le troisième panneau vertical sur la traverse située à côté des tablettes de 40,6 cm (16 po) (15a). Les tablettes fixes utilisent des vis n.º 8 x 50 mm et les tablettes réglables utilisent des supports à tablette (15b). Vérifiez que les tablettes sont de niveau.

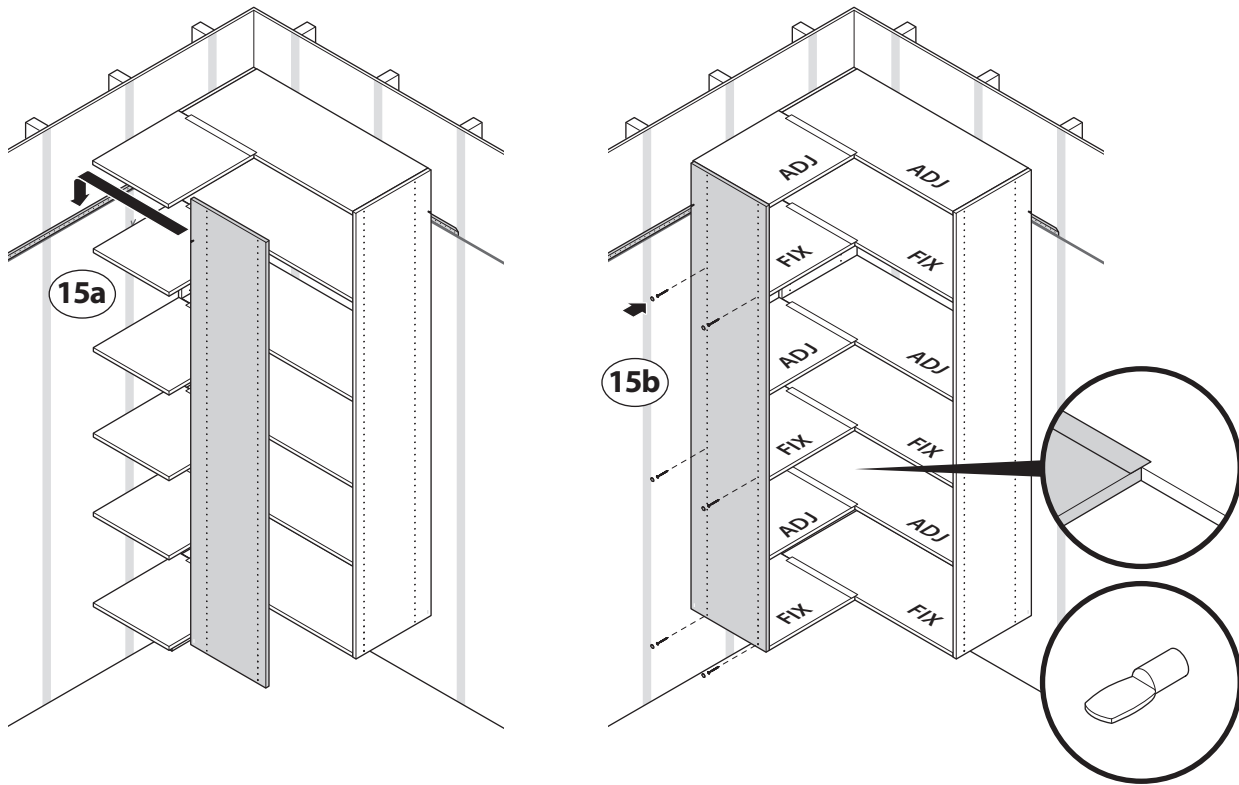

shelf pins  
clavijas para estantes  
supports à tablette

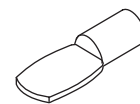

screw covers  
cubiertas para tornillos  
cache-vis



#8 x 50 mm screws  
tornillo n.º 8 x 50 mm  
vis n.º 8 x 50 mm

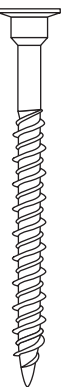

- 16** Hang three (3) 48" vertical panels and one (1) 72" vertical panel onto the rail at their predetermined locations.  
Cuelga tres (3) paneles verticales de 48" y un (1) panel vertical de 72" en el riel en sus ubicaciones predeterminadas.  
Suspendez trois (3) panneaux verticaux de 1,2 m (48 po) et un (1) panneau vertical de 1,8 m (72 po) dans le rail à leurs emplacements prédéterminés.

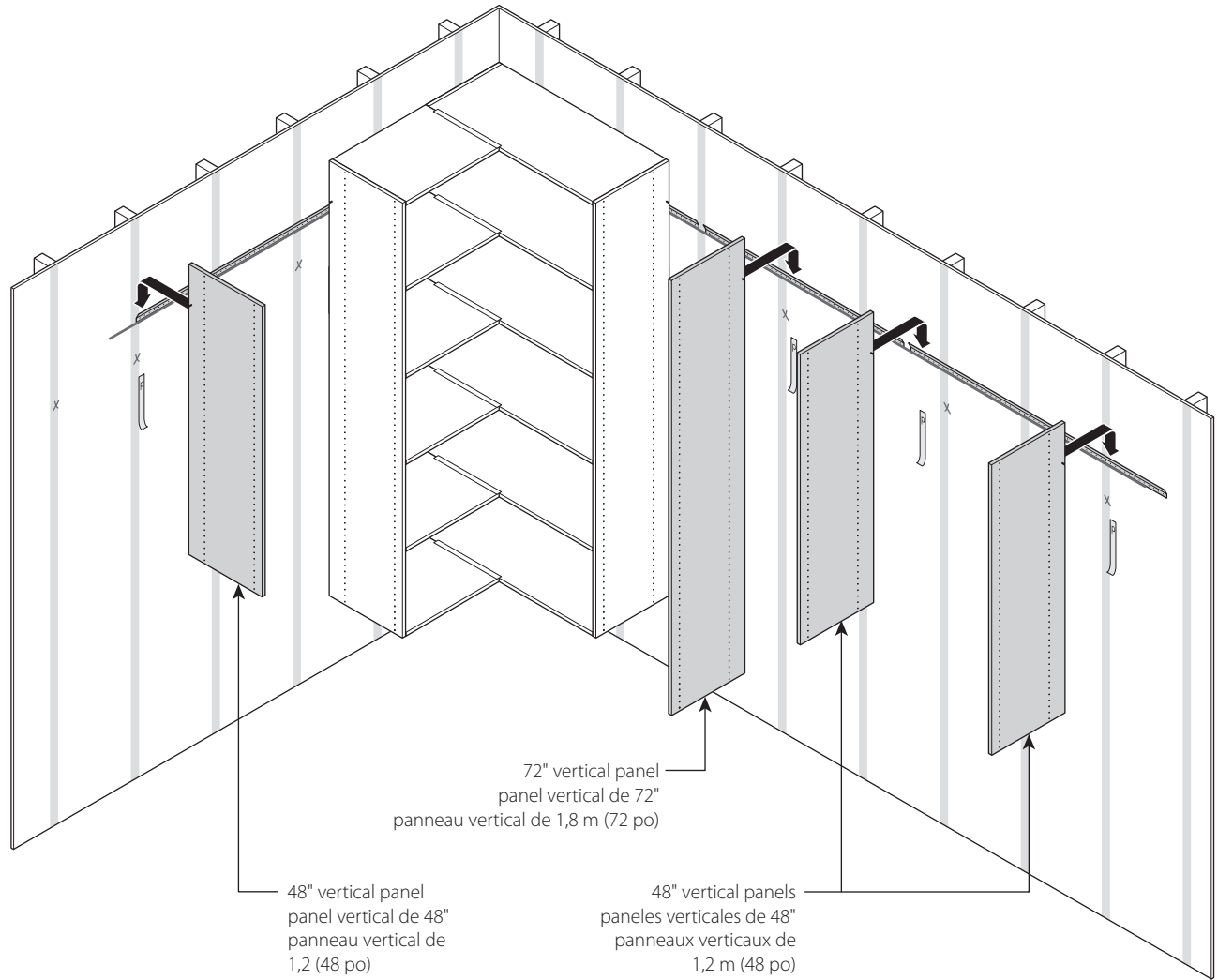

**17** Place each fixed shelf into position (see below for screw hole locations for each shelf). Each fixed shelf will be secured to side of each vertical panel using four (4) #8 x 50 mm screws.

Coloca cada estante fijo en posición (consulta a continuación las ubicaciones de los orificios de los tornillos para cada estante). Cada estante fijo se asegurará a un lado de cada panel vertical con cuatro (4) tornillos n.º 8 x 50 mm.

Mettez chaque tablette fixe en place (reportez-vous ci-dessous pour voir l'emplacement des trous de vis de chaque tablette). Chaque tablette fixe sera fixée sur le côté de chaque panneau vertical au moyen de quatre (4) vis n.º 8 x 50 mm.

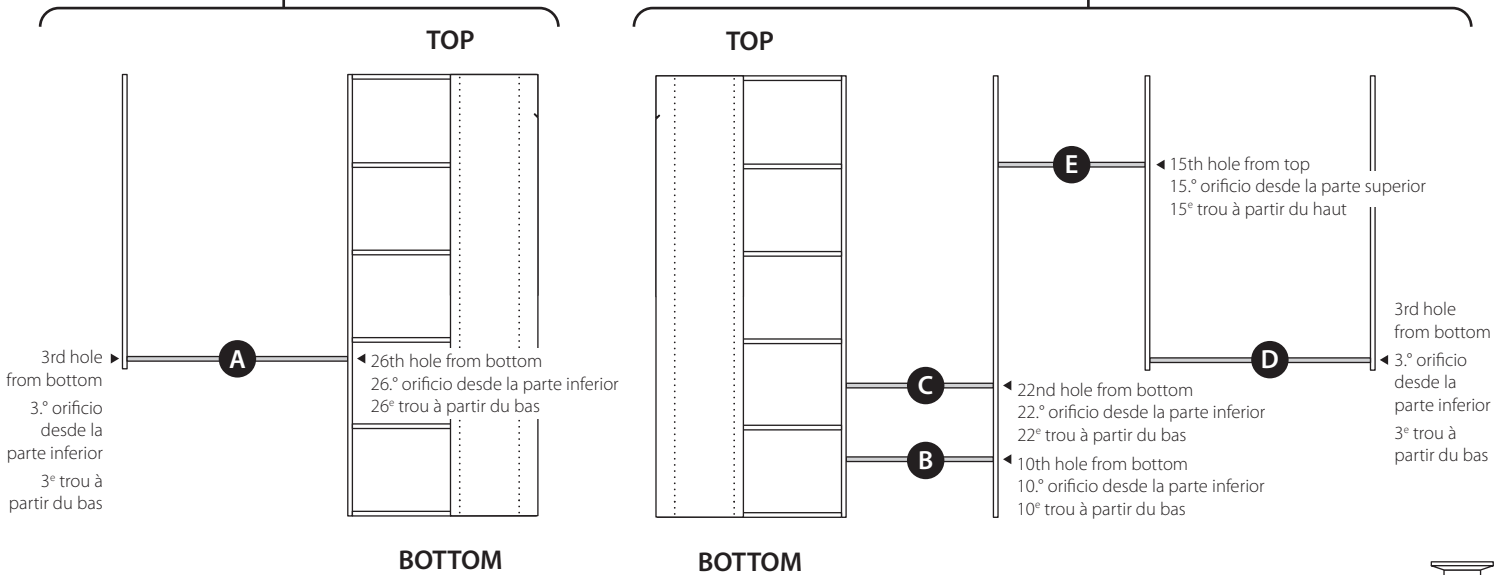
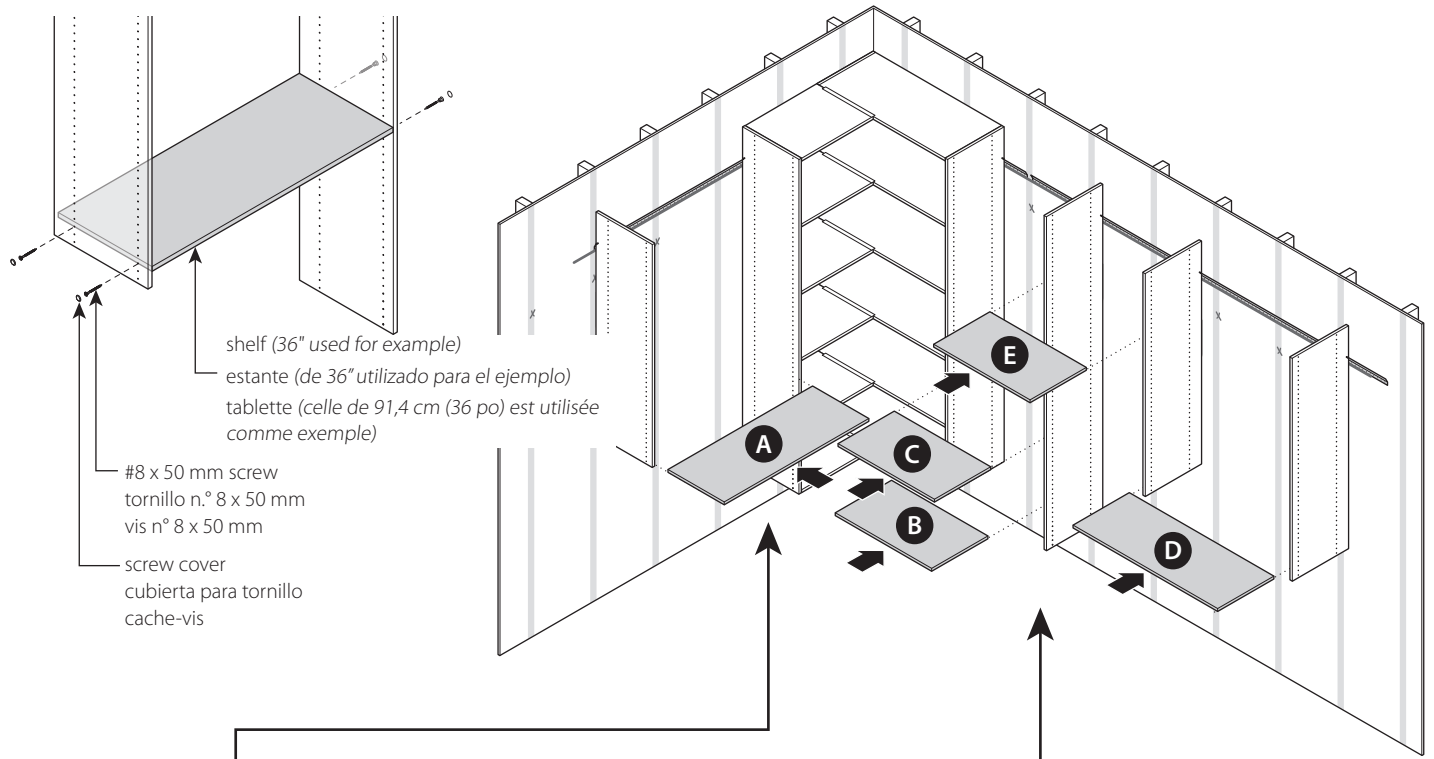

screw covers  
cubiertas para tornillos  
cache-vis



#8 x 50 mm screws  
tornillo n.º 8 x 50 mm  
vis n.º 8 x 50 mm

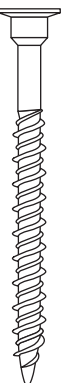

**18** To install drawer slides, follow instructions included with each drawer box. Below is a diagram indicating drawer slide locations. Install drawers.

Para instalar los deslizadores para cajones, sigue las instrucciones incluidas con la caja de cada cajón. A continuación se encuentra un diagrama que indica las ubicaciones de los deslizadores para cajones. Instala los cajones.

Pour installer les glissières de tiroir, suivez les directives offertes avec chaque boîte de tiroir. Vous trouverez ci-dessous un schéma indiquant l'emplacement des glissières de tiroir. Installez les tiroirs.

**Drawer Combo 8, 8, 8**  
**Combinación del cajón 8, 8, 8**  
**Combinaison de tiroir 8, 8, 8**

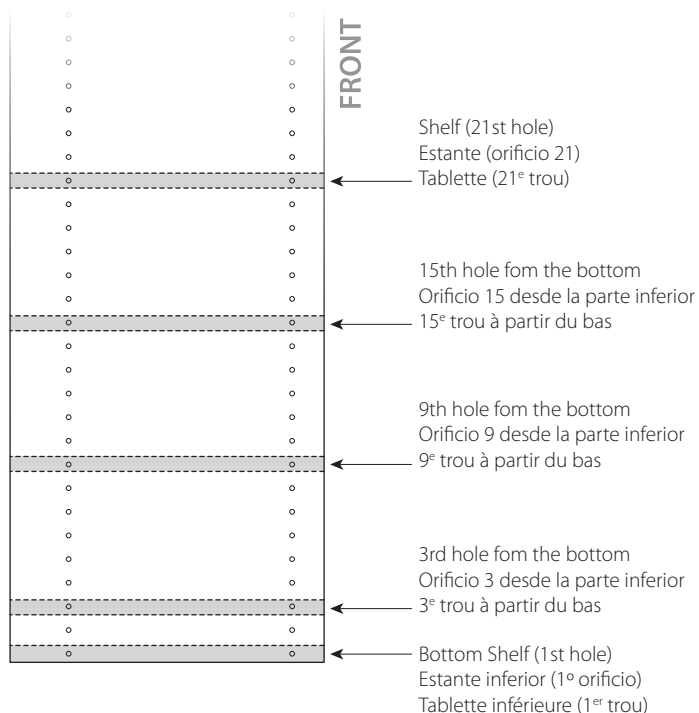

**19** Place fixed shelf into position. Fixed shelf will be secured to side of each vertical panel using four (4) #8 x 50 mm screws. Coloca el estante fijo en posición. El estante fijo se asegurará a los lados de cada panel vertical con cuatro (4) tornillos n.º 8 x 50 mm. Mettez la tablette fixe en place. La tablette fixe sera fixée sur le côté de chaque panneau vertical au moyen de quatre (4) vis n.º 8 x 50 mm.

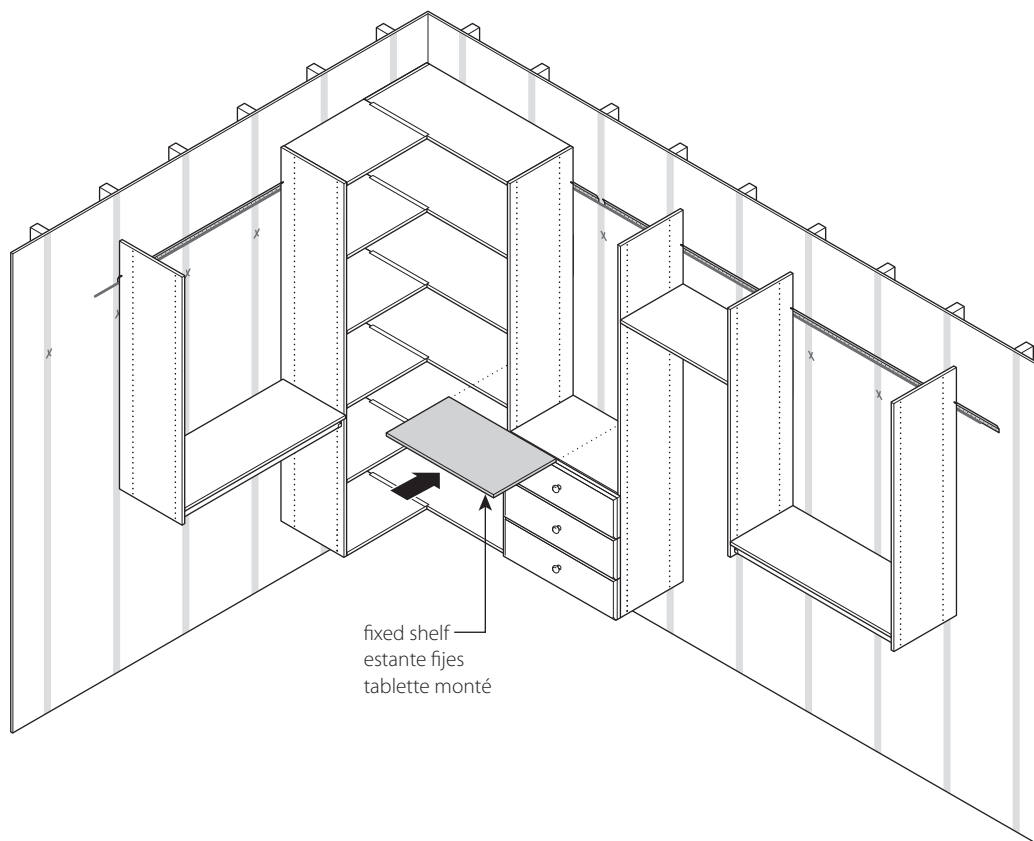

#8 x 50 mm screws  
 tornillo n.º 8 x 50 mm  
 vis n.º 8 x 50 mm



## 20 ATTACHING THE RODS • FIJACIÓN DE LAS VARILLAS • FIXATION DES TRINGLES

- Attach the rod ends to the rod (20a).
- While setting on a flat surface, use an 1/8" drill bit to drill a pilot hole through the backside of the rod and rod end (20b).
- **Note:** Do not drill through both sides of the rod end.
- Install the rod ends (with the hole towards the back of the closet) into the verticals (20c).
- Install screw into each rod end and into vertical (20d).
- Snap the rods into the rod ends (holes to the back) (20e).
- Using a self-drilling screw, attach the rod ends to the rod (20f).
- Repeat steps 20a thru 20f for each rod.

- Fija los extremos de la varilla a la varilla (20a).
- Mientras se coloca en una superficie plana, utiliza una broca de 1/8" para perforar un orificio guía a través de la parte posterior de la varilla y el extremo de la varilla (20b).
- **Nota:** no perfores ambos lados del extremo de la varilla.
- Instala los extremos de la varilla (con los orificios hacia la parte posterior del clóset) a los verticales (20c).
- Instala el tornillo en cada extremo de la varilla y en la vertical (20d).
- Fija las varillas a presión en los extremos de la varilla (orificios hacia atrás) (20e).
- Con un tornillo autoperforante, fija los extremos de la varilla a la varilla (20f).
- Repite los pasos 20a a 20f para cada varilla.

- Fixez les extrémités de tringle à la tringle (20a).
- Après avoir posé la tringle sur une surface plate, utilisez une mèche de 3 mm (1/8 po) pour percer un avant-trou à l'arrière et à l'extrémité de la tringle (20b).

- **Remarque :** Ne percez pas à travers les deux côtés de l'extrémité de la tringle.
- Installez les extrémités de tringle (en gardant le trou vers l'arrière de la penderie) dans les panneaux verticaux (20c).
- Installez une vis dans chaque extrémité de tringle et panneau vertical (20d).
- Enclenchez les tringles dans les extrémités de tringle (trous vers l'arrière) (20e).
- Au moyen d'une vis autoperceuse, fixez les extrémités de tringle à la tringle (20f).
- Répétez les étapes 20a à 20f pour chaque tringle.

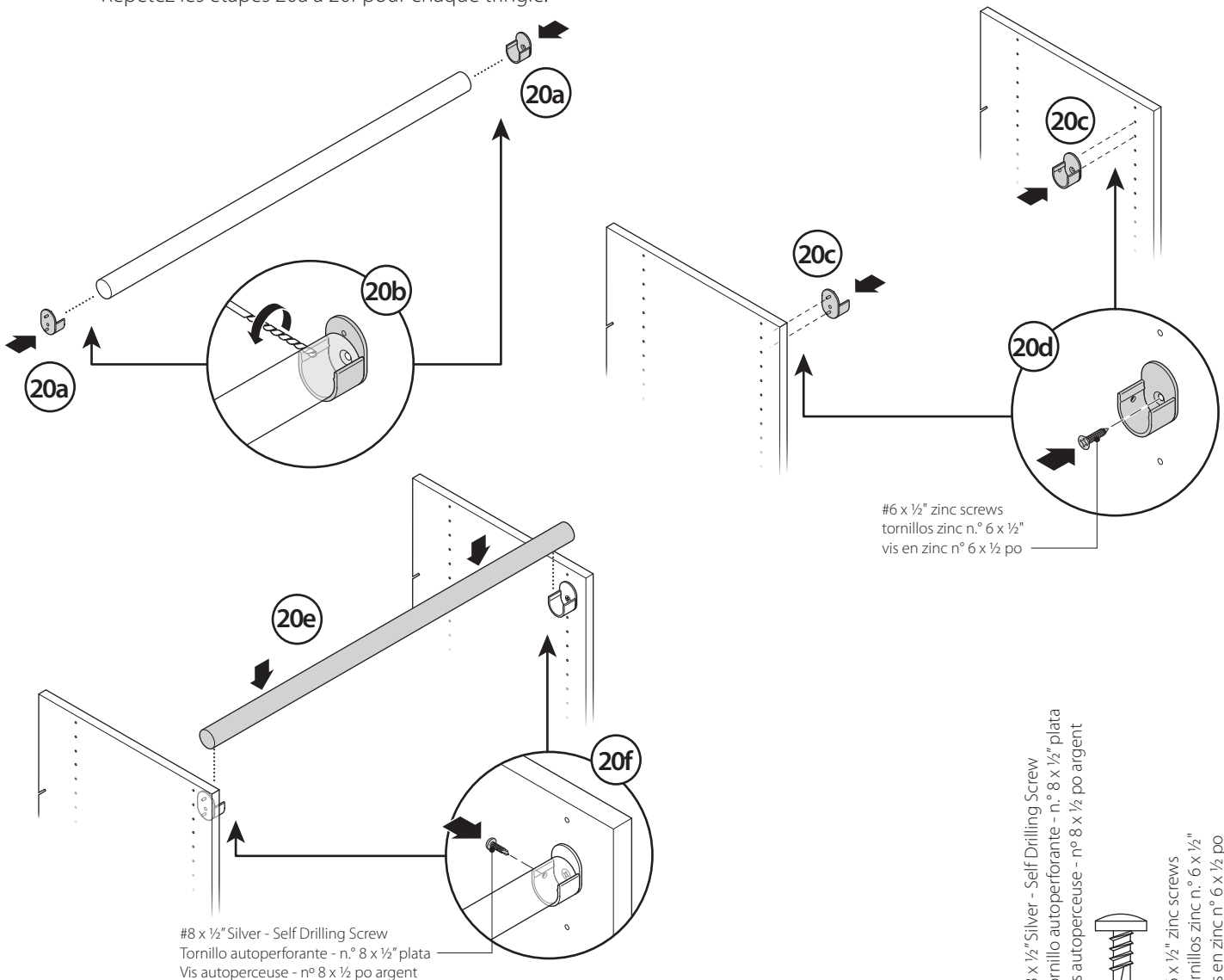

#8 x 1/2" Silver - Self Drilling Screw  
Tornillo autoperforante - n.º 8 x 1/2" plata  
Vis autoperceuse - n.º 8 x 1/2 po argent

#6 x 1/2" zinc screws  
tornillos zinc n.º 6 x 1/2"  
vis en zinc n.º 6 x 1/2 po

- 21** Install four (4) shelf pins into verticals for each shelf (21a). Lower adjustable shelves onto shelf pins (21b).  
 Instala cuatro (4) clavijas para estantes en los verticales para cada estante (21a). Desciende los estantes ajustables hasta las clavijas para estantes (21b).  
 Installez quatre (4) supports à tablette dans les panneaux verticaux pour chaque tablette (21a). Abaissez les tablettes réglables sur les supports de tablette (21b).

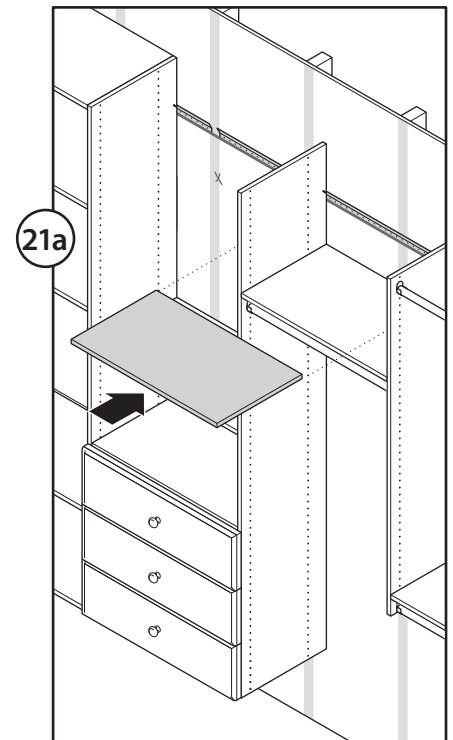
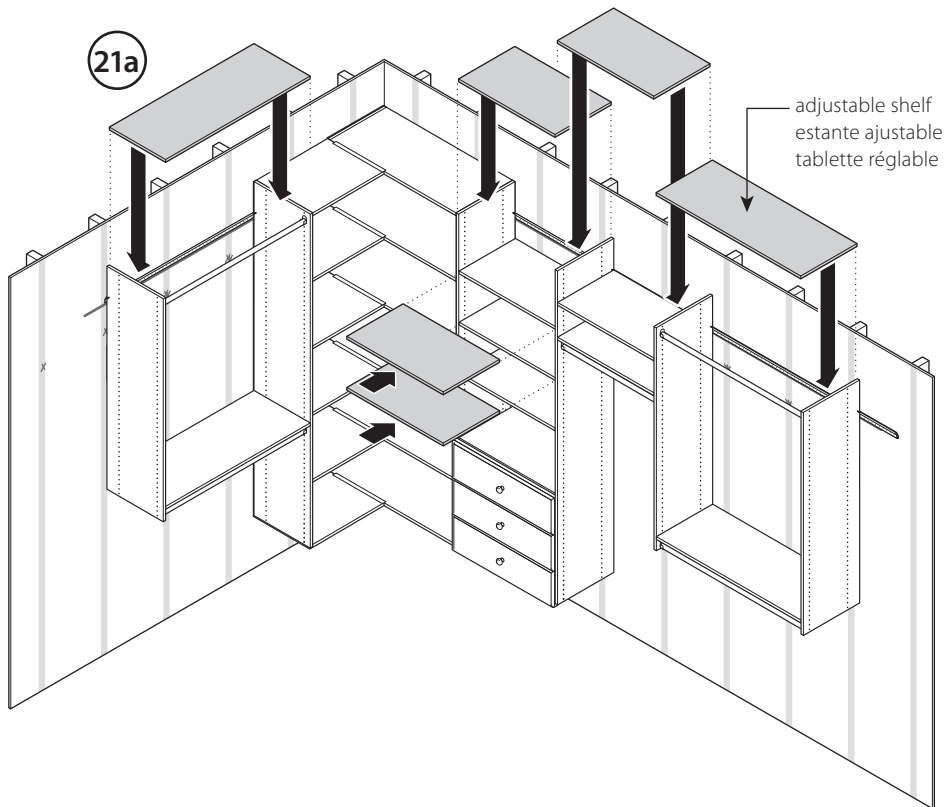
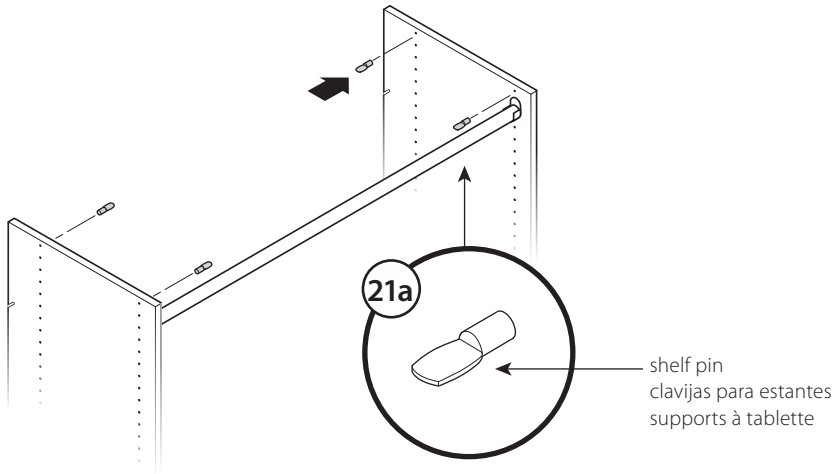

shelf pins  
clavijas para estantes  
supports à tablette



## 22 IMPORTANT • IMPORTANTE • IMPORTANT

Attach 23 7/8" support cleats to the back wall of the closet. Secure by installing #8 x 50 mm screws through a pre-drilled hole into a wall stud location. Cleats are installed under the fixed shelves.

Acopla listones de apoyo de 23 7/8" a la parte posterior de la pared del clóset. Asegura instalando tornillos n.º 8 x 50 mm a través de un orificio previamente taladrado en una viga. Los listones se instalan debajo de los estantes fijos.

Fixez des tasseaux de 60,6 cm (23 7/8 po) sur le mur arrière de la penderie. Sécurisez en installant des vis n.º 8 x 50 mm dans un trou pré-percé dans un poteau mural. Les tasseaux sont installés sous les tablettes fixes.

#8 x 50 mm screw  
tornillo n.º 8 x 50 mm  
vis n.º 8 x 50 mm

23 7/8" support cleat  
listón de apoyo de 23 7/8"  
tasseau de 60,6 cm (23 7/8 po)

#8 x 50 mm screws  
tornillo n.º 8 x 50 mm  
vis n.º 8 x 50 mm

