

Jayden 3-Drawer Changer Dresser
Meuble à langer à trois tiroirs Jayden

Assembly Instructions
Manuel d'assemblage

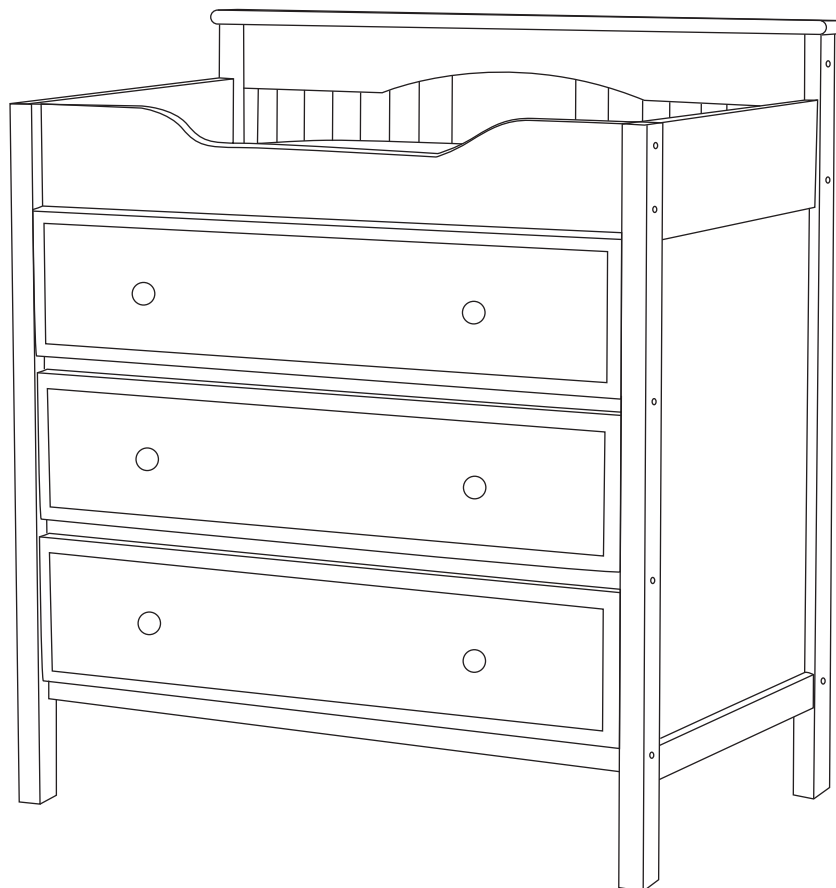

⚠ WARNING!

READ ALL INSTRUCTIONS BEFORE USE OF THE CHANGING TABLE, ADD-ON CHANGING UNIT, OR CHANGING PAD.

⚠ AVERTISSEMENT!

LISEZ TOUTES LES INSTRUCTIONS AVANT D'UTILISER LA TABLE À LANGER, L'UNITÉ COMPLÉMENTAIRE OU LE COUSSIN À LANGER.

Thank you for purchasing a DaVinci nursery product! To ensure safe use of your product, please follow these assembly instructions closely. If you are missing parts or have any questions, please visit our website at www.themdbfamily.com/support.

For assembly, use the Allen wrench if it is included in the hardware box. We also recommend using a Phillips head screwdriver (not included) to complete assembly. Please do not substitute parts or use power screwdrivers. Our pieces are made from natural woods. Due to the nature of wood, some variation in color, grain, or texture is to be expected.

We hope you and your growing family enjoy our product.

With thanks,
DaVinci

Nous vous remercions de votre achat d'un produit pour tout-petits DaVinci ! Pour assurer une utilisation sans risque du produit, veuillez suivre attentivement ces directives d'assemblage. Si des pièces manquent ou si vous avez des questions, veuillez visiter notre site Web à l'adresse www.themdbfamily.com/support.

Pour l'assemblage, utilisez la clé Allen si c'est fournie dans la boîte de quincaillerie. Nous vous recommandons aussi d'utiliser un tournevis à tête cruciforme (non fourni) pour terminer l'assemblage. Veuillez ne pas remplacer les pièces par des pièces similaires ni utiliser de tournevis électriques. Nos pièces sont faites de bois naturels. De par sa nature, le bois peut présenter des variations de couleur, de grain ou de texture.

Nous espérons que vous et votre famille grandissante aimerez notre produit.

*Un grand merci,
DaVinci*

*** You will need two people to assemble this 3 drawer changer dresser.**

** Deux personnes sont nécessaires pour assembler ce meuble à langer à trois tiroirs.*

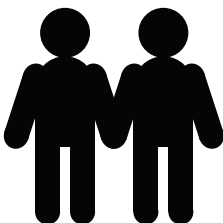

*** Tools Needed (not included)**
*** Outils requis (non inclus)**



Phillips screwdriver
Tournevis cruciforme

PARTS • PIÈCES

Not to Scale/Pas à l'échelle

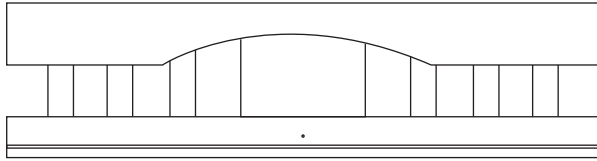

A. Top Rear Panel
A. Panneau arrière supérieur

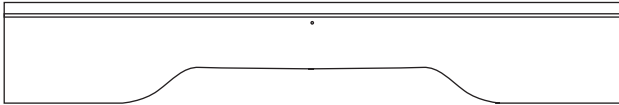

B. Top Front Panel
B. Panneau avant supérieur

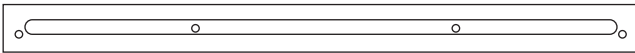

C. Top Changer Panel
C. Dessus de meuble à langer

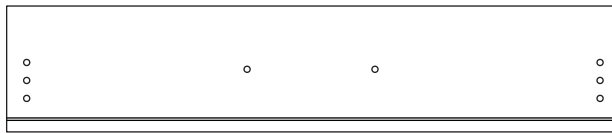

G. Front Drawer Panel (3)
G. Façade de tiroir (3)

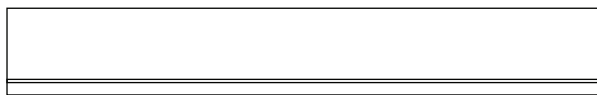

H. Rear Drawer Panel (3)
H. Arrière de tiroir (3)

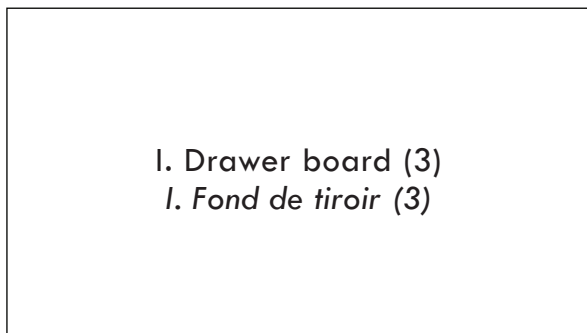

I. Drawer board (3)
I. Fond de tiroir (3)



J. Front / Back Support Rail (4)
J. Traverse de arrière/avant (4)

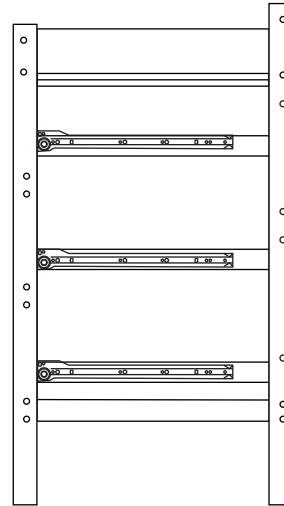

D1. Left End Panel
D1. Panneau latéral gauche

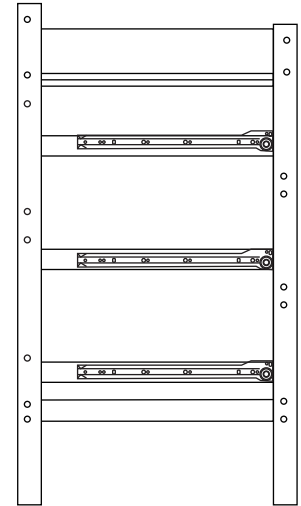

E1. Right End Panel
E1. Panneau latéral droit

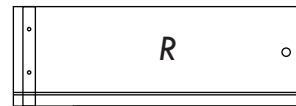

F. Left/Right Drawer Panel (3)
F. Panneau gauche/droit de tiroir (3)

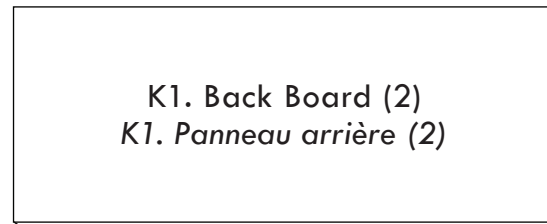
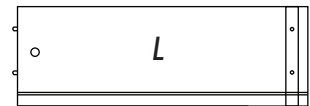

K1. Back Board (2)
K1. Panneau arrière (2)

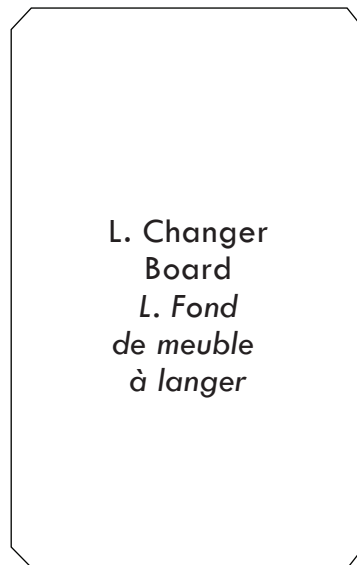

L. Changer Board
L. Fond de meuble à langer

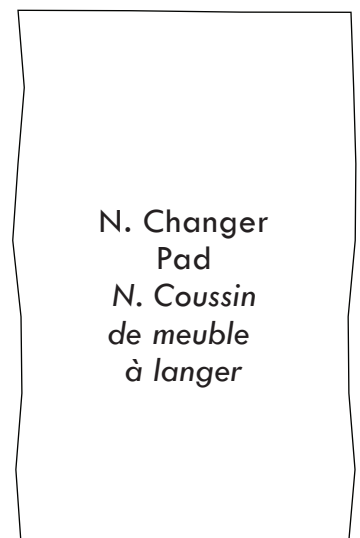

N. Changer Pad
N. Coussin de meuble à langer

HARDWARE • ACCESSOIRES DE MONTAGE

Bolts in Actual Size/Boulons (taille réelle)



H1. Nylon Dowel (8)
H1. Goujon en nylon (8)

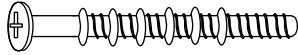

H2. Cam Bolt (10)
H2. Boulon de came (10)



H3. Cam Lock (10)
H3. Verrou de came (10)

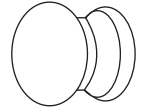

H4. Knob (6)
H4. Poignée (6)



H5. Knob screw (6)
H5. Vis de poignée (6)



H7. Large wood screw (12)
H7. Vis à grand (12)

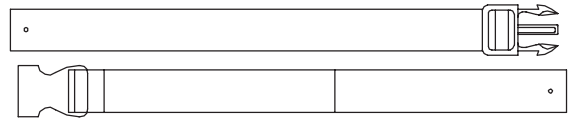

H12. Safety Strap
H12. Sangle de sûreté

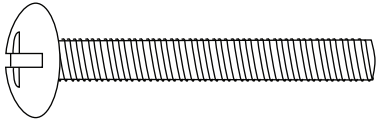

H13. 1-3/4" Bolt (16)
H13. Boulon de 4,45 cm (1-3/4 po) (16)

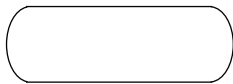

H14. Wood Dowel (8)
H14. Goujon de bois (8)



H12-1. Safety Strap Screws with Washer (2)
H12-1. Vis sangle de sûreté avec rondelle (2)

ASSEMBLY INSTRUCTIONS • INSTRUCTIONS D'ASSEMBLAGE

1

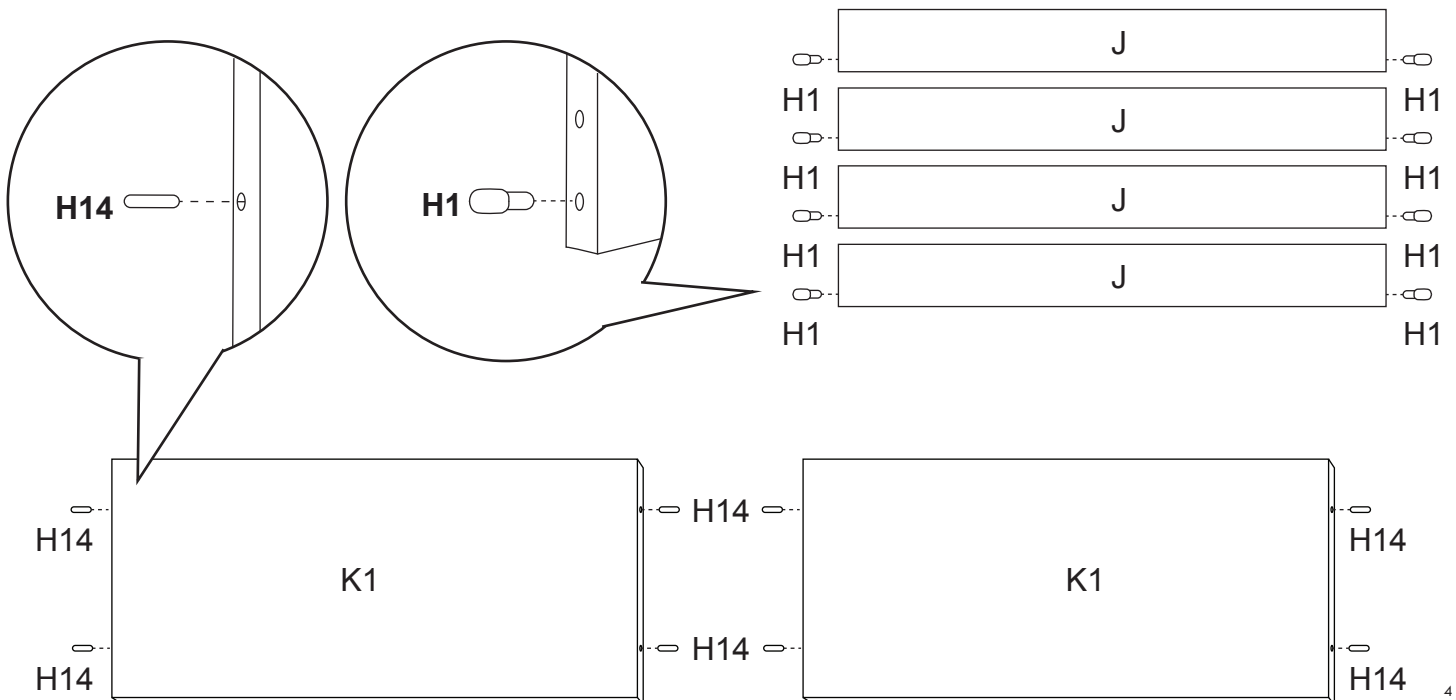

2

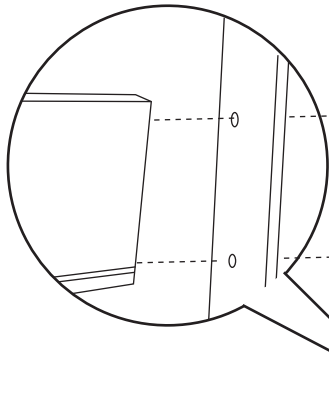
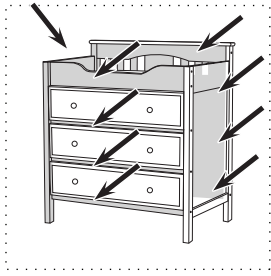

H13

H13

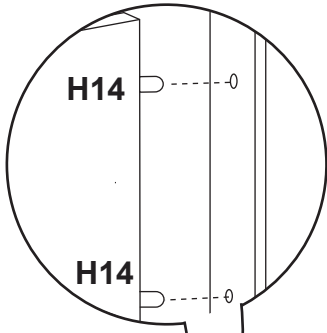

H14

H14

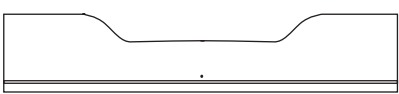

B

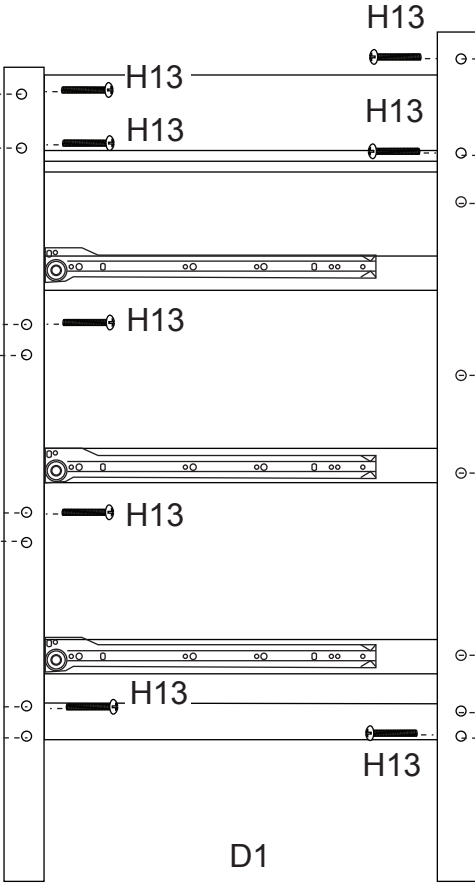

H13

H13

H13

H13

H13

H13

H13

D1

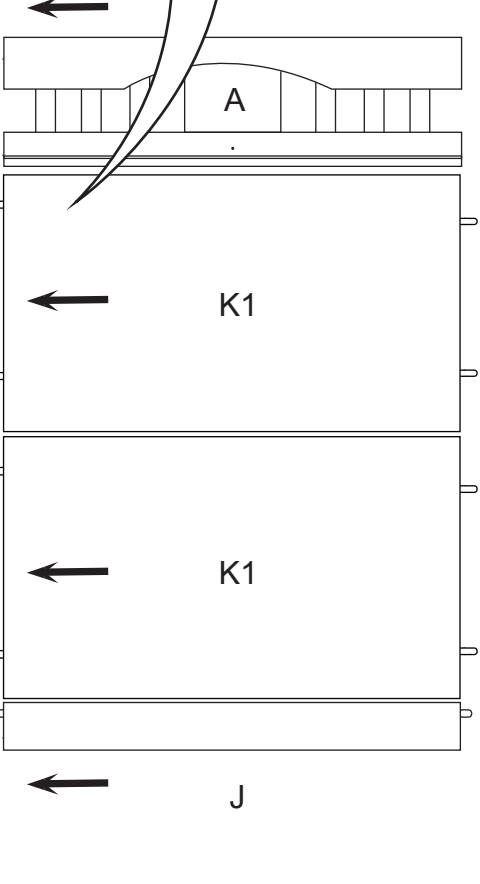

A

K1

K1

J

(Front)
(Avant)

(Back)
(Arrière)

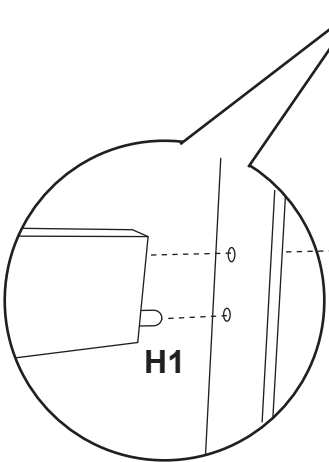

H1



H13

3

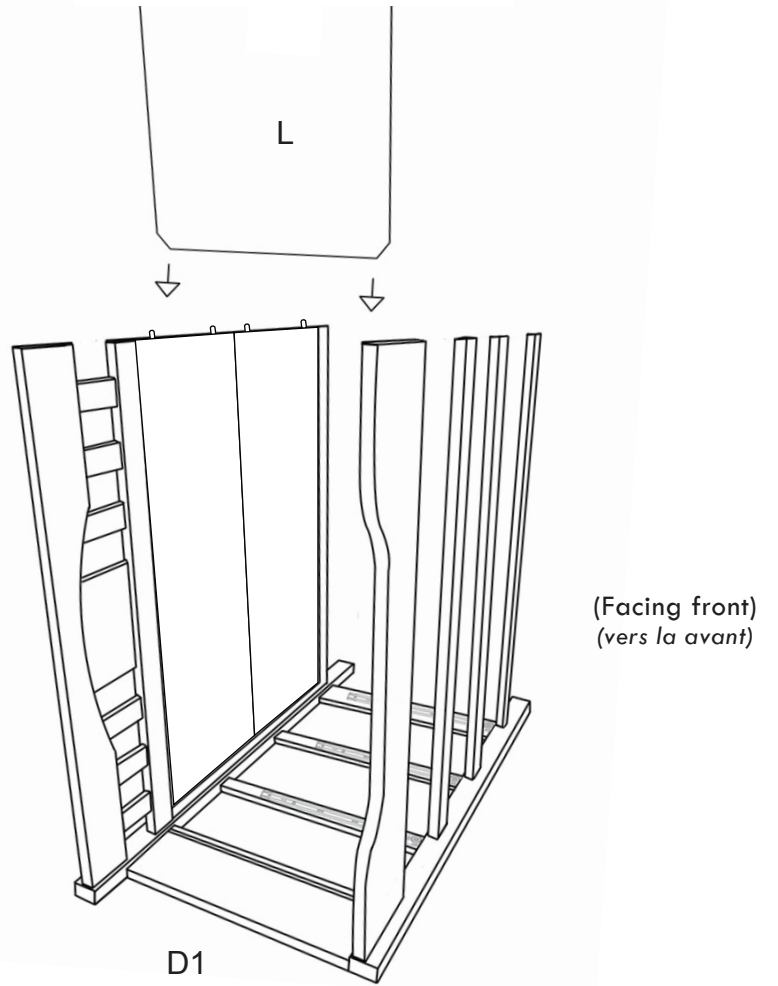
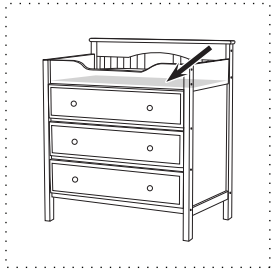

4

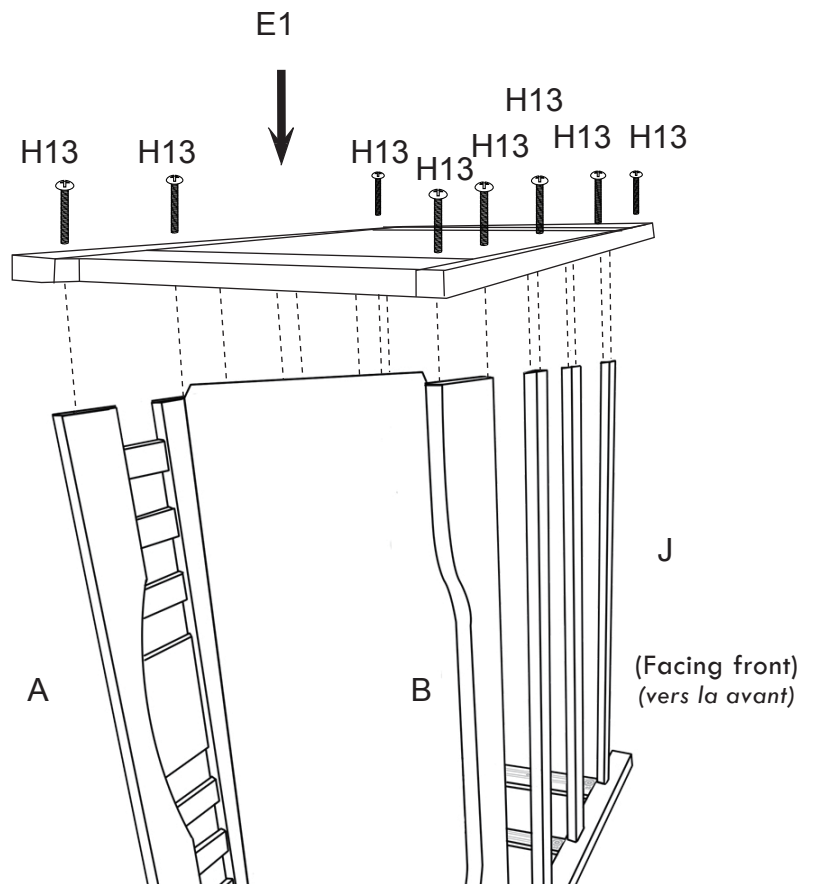
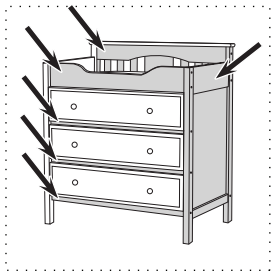

* Take Step 2 as reference.
* Suivre les étapes 2 à titre de référence.

5

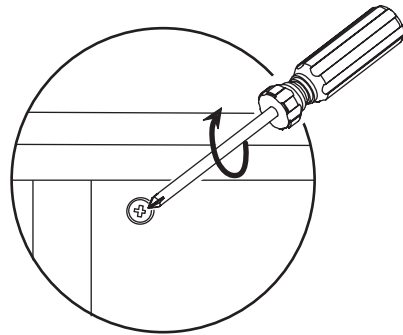
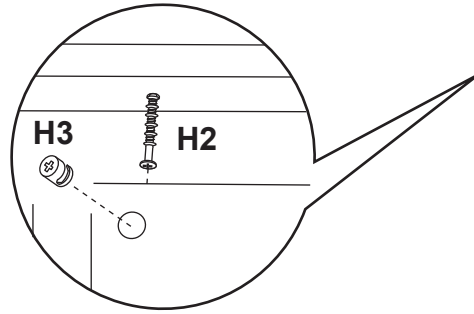
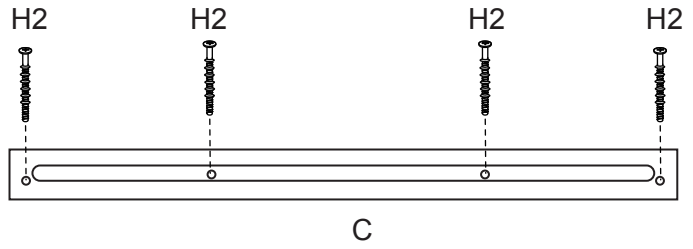
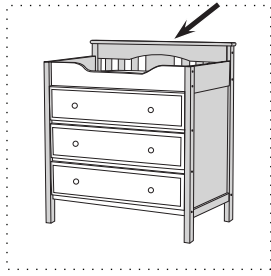

* Rotate H3 clockwise to secure.
* Tourner H3 dans le sens horaire pour fixer.

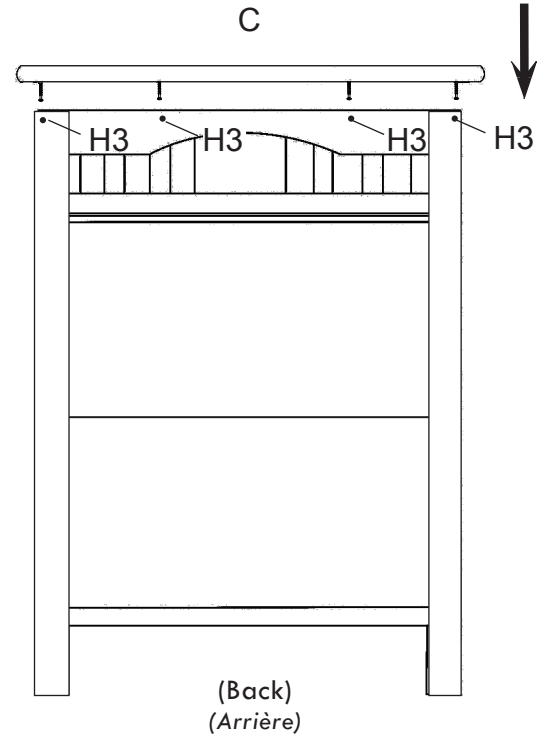

6

DRAWER ASSEMBLY INSTRUCTIONS INSTRUCTIONS D'ASSEMBLAGE DES TIROIRS

6a

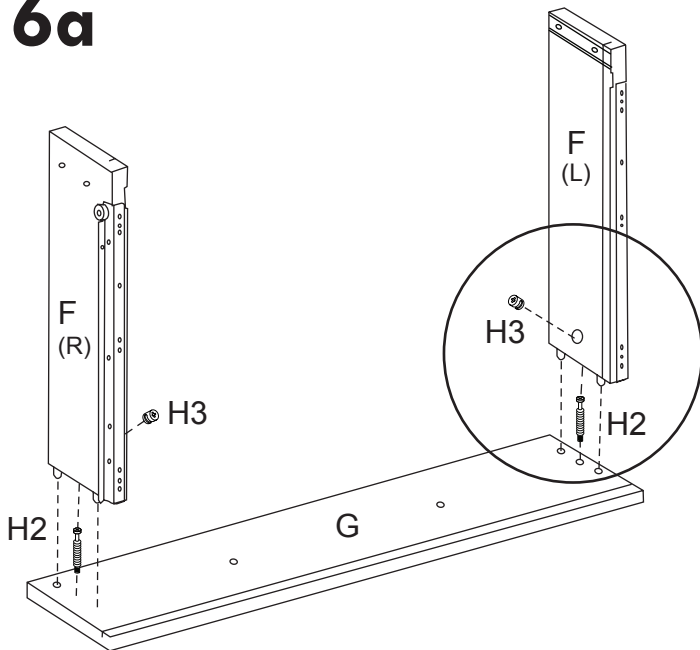

* Rotate H3 clockwise to secure.
* Tourner H3 dans le sens horaire pour fixer.

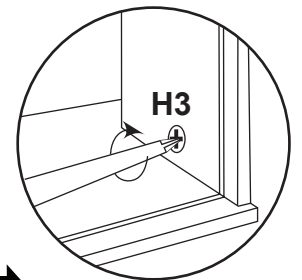
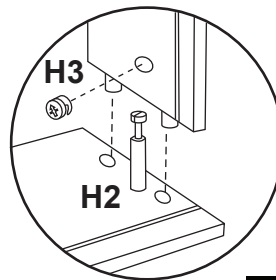

6b

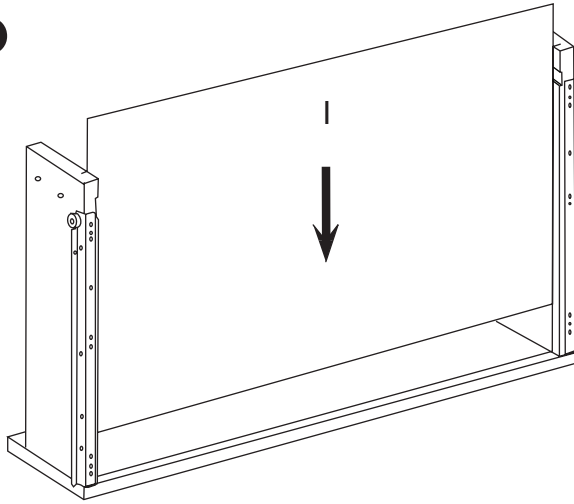

6c

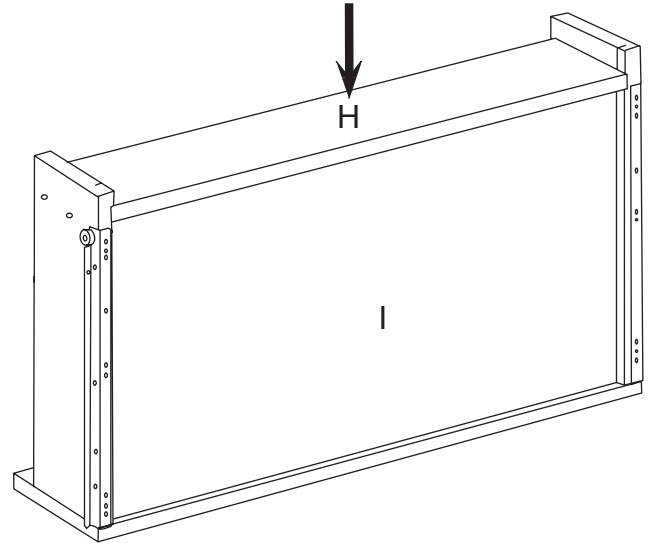

6d

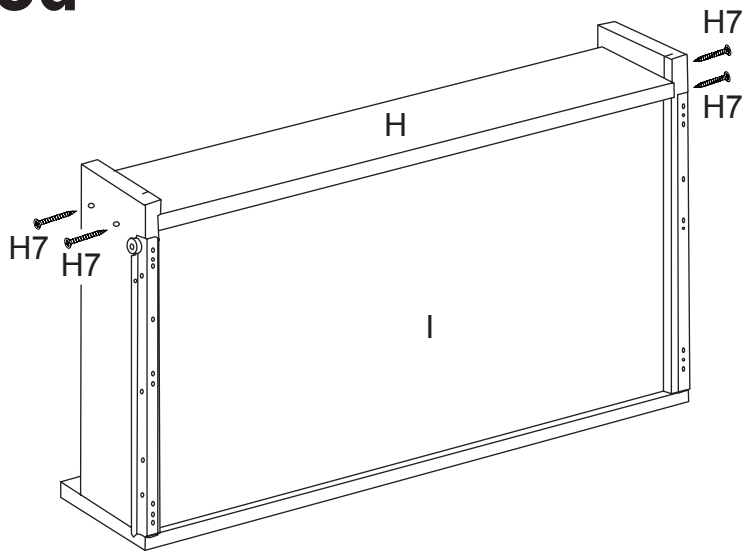

6e

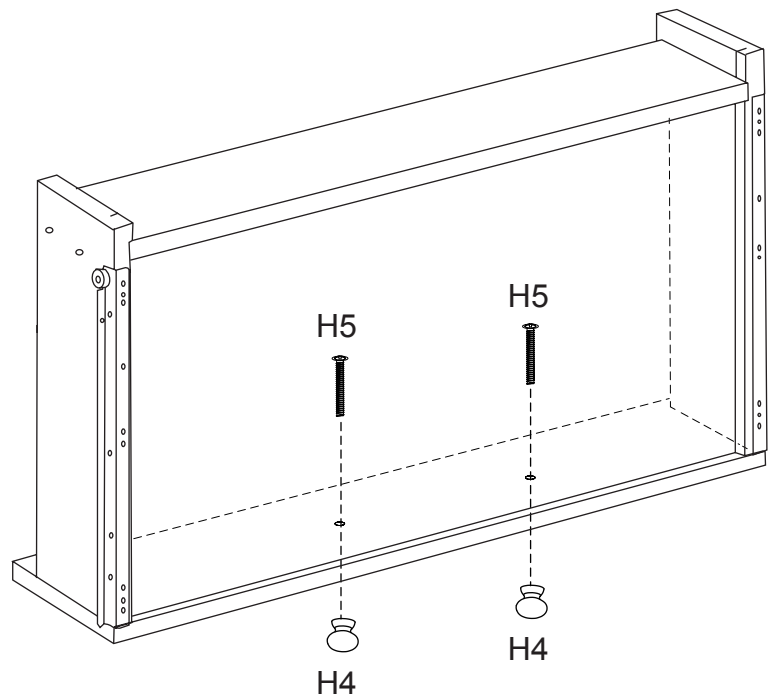

7



* Slide the drawers into the dresser and check that they glide smoothly.
 * Glisser les tiroirs dans la commode et vérifier qu'ils coulissent en douceur.

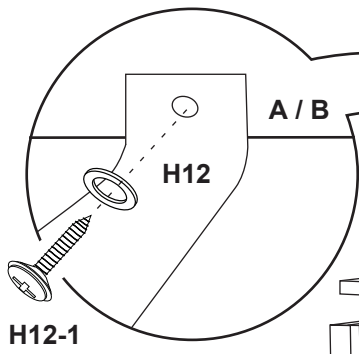
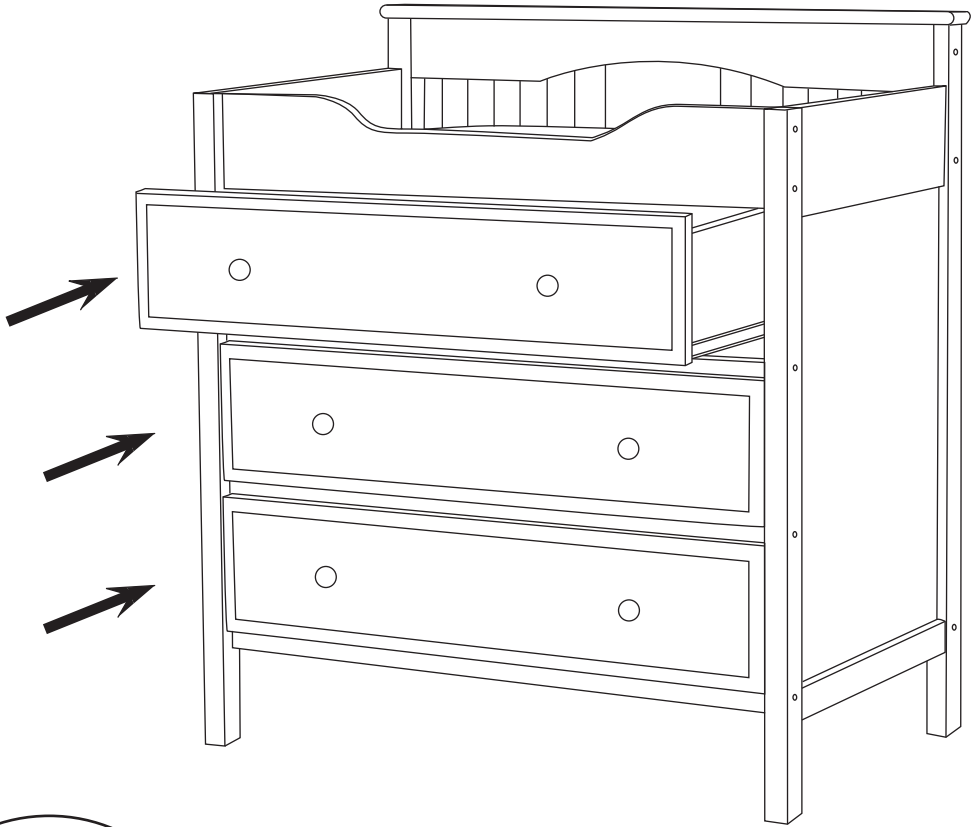

8

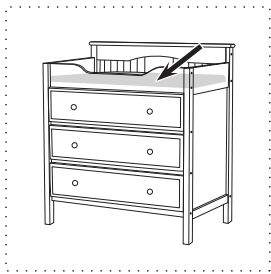



FURNITURE ANTI-TIPPING KIT INSTALLATION

INSTALLATION DU DISPOSITIF ANTIBASCULEMENT

Serious or fatal crushing can occur when furniture tips over on children. To help prevent tip-over, follow the steps below to install this anti-tipping strap.

Le basculement du meuble sur un enfant peut entraîner des blessures graves ou fatales par écrasement. Pour aider à prévenir le basculement, suivre les étapes ci-dessous afin d'installer cette sangle antibasculement.

⚠ WARNING	⚠ AVERTISSEMENT
	
<p>Serious or fatal crushing injuries can occur from furniture tip-over. To help prevent tip-over:</p> <ul style="list-style-type: none"> • Install tipover restraint provided. • Place heaviest items in the lowest drawers. • Do not set TVs or other heavy objects on top of this product, unless the product is specifically designed to accommodate them. • Never allow children to climb or hang on drawers, doors, or shelves. • Never open more than one drawer at a time. (OR) • Do not defeat or remove the drawer interlock system. <p>Use of tip-over restraints may only reduce, but not eliminate, the risk of tip-over.</p> <p><i>This is a permanent label. Do not remove!</i></p>	<p>Le basculement du meuble peut entraîner des blessures graves ou fatales par écrasement. Pour aider à prévenir le basculement :</p> <ul style="list-style-type: none"> • Installer le dispositif antibasculement fourni. • Placer les objets les plus lourds dans les tiroirs du bas. • Ne pas placer de téléviseurs ou d'autres objets lourds sur le dessus de ce produit, à moins que le produit ne soit spécifiquement conçu pour les accommoder. • Ne jamais laisser les enfants grimper ou s'accrocher aux tiroirs, aux portes ou aux tablettes. • Ne jamais ouvrir plus d'un tiroir à la fois. (OU) • Ne pas défaire ni enlever le système de blocage des tiroirs. <p>L'utilisation de ce dispositif de retenue ne peut que réduire mais pas éliminer le risque de basculement.</p> <p><i>Cette étiquette est permanente. Elle ne doit pas être retirée!</i></p>

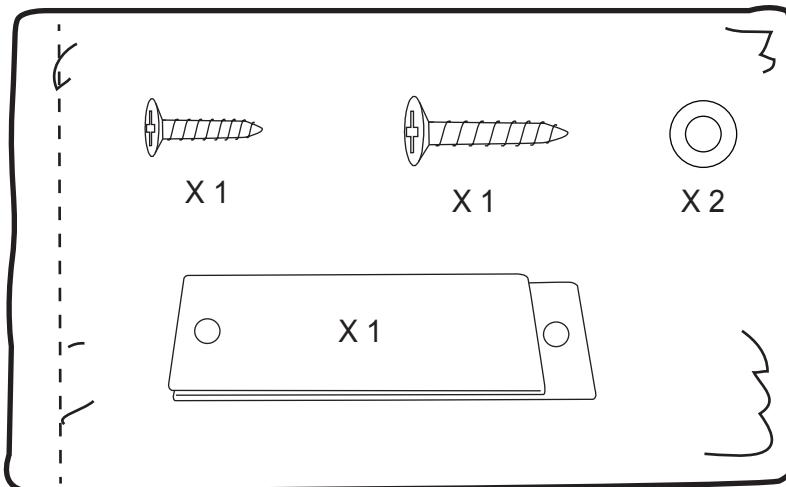

Tools Needed (not included)
Outils requis (non inclus)

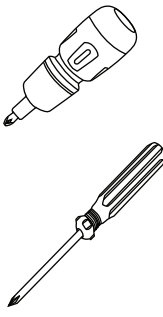

- Stubby Screwdriver / Tournevis court
- Phillips screwdriver / Tournevis cruciforme
- Pencil / Crayon

— ASSEMBLY INSTRUCTIONS • INSTRUCTIONS D'ASSEMBLAGE —

9a

Locate a 2" x 4" stud behind the wall, and make a mark.

Localiser un montant de 2" x 4" derrière la surface du mur et faire une marque.

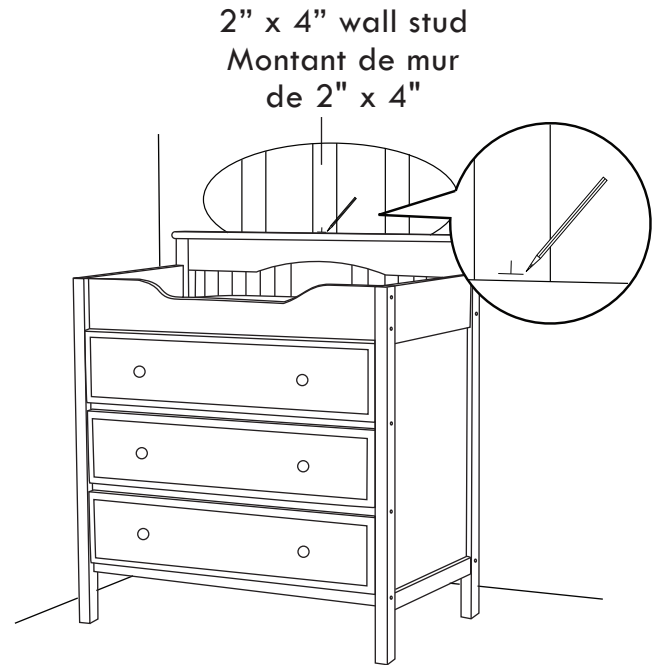

9b

Install the strap on the wall with long screw and washer.

Fixer la sangle au mur avec la vis longue et une rondelle.

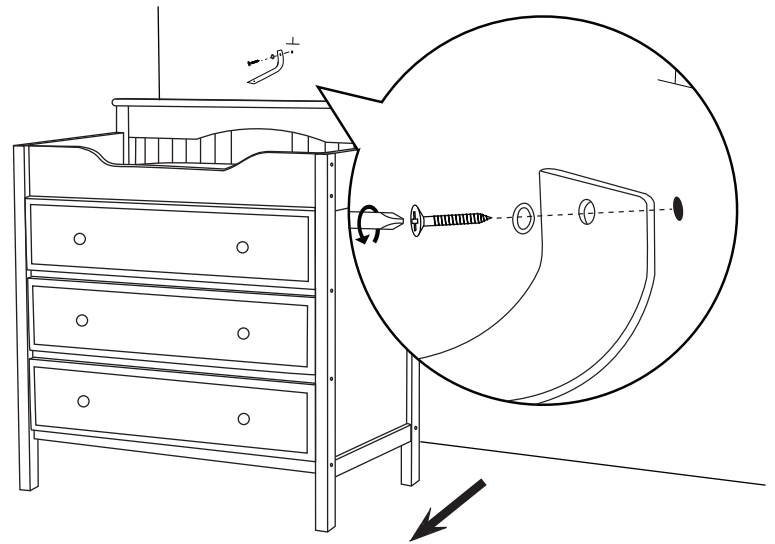

9c

Install the other end of strap on the back of dresser with short screw and washer into the wood framing of the dresser.

Fixer l'autre extrémité de la sangle à l'arrière de la commode avec la vis courte et une rondelle dans le cadre de bois de la commode.

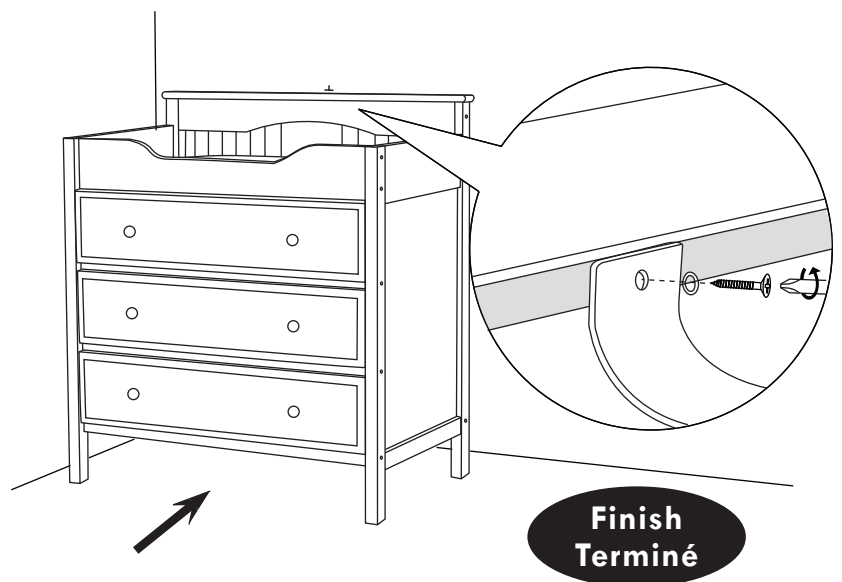

WARNING:

FALL HAZARD: Children have suffered serious injuries after falling from changing tables. Falls can happen quickly.

- **STAY** in arm's reach of your child.
- **ALWAYS** secure this unit to the support surface by the provided hardware. See instructions.
- **This pad is intended to be used only with MDB Family products. All other uses are at the risk of the user.**
- **The pad is to be used on a surface that is level, stable and structurally sound with a minimum surface dimension of 34" by 17".**

AVERTISSEMENT:

RISQUE DE CHUTE: Des enfants ont subi des blessures graves après avoir chuté de tables à langer. Les chutes peuvent survenir rapidement.

- **RESTER** à portée de bras de l'enfant.
- **TOUJOURS** fixer cette unité à la surface du support à l'aide de la quincaillerie fournie. Veuillez regarder les instructions.
- **Utiliser le coussin à langer avec les produits de MDB Family. Toutes les autres utilisations sont au risque de l'utilisateur.**
- **Le coussin à langer est toujours fixé sur un plateau à langer avec une surface minimum de 34"*17".**

READ ALL INSTRUCTIONS BEFORE USING THE PRODUCT. KEEP THE INSTRUCTIONS FOR FUTURE USE. Recheck all screws and bolts to be sure they are fastened securely. **Do not overtighten.**

LISEZ ATTENTIVEMENT TOUTES LES INSTRUCTIONS AVANT D'UTILISER CE PRODUIT. CONSERVER CES INSTRUCTIONS POUR UN USAGE ULTÉRIEUR. Procéder à une nouvelle vérification des vis et des boulons pour vous assurer qu'ils sont bien fixés. **Ne pas trop serrer.**

The recommended maximum weight of the occupant is 30 lbs on changing table.

Le poids maximal recommandé de l'occupant de cette table est de 13,6 kg (30 lb).

**KEEP THIS MANUAL IN A SAFE PLACE FOR FUTURE REFERENCE.
GARDER CE MANUEL EN LIEU SÛR POUR UN USAGE ULTÉRIEUR.**

IMPORTANT:

As with all infant and baby furniture, it is important to check fasteners, screws, and bolts periodically for tightness. Parents should ensure a safe environment for their children by checking the furniture regularly before placing a child in the product.

IMPORTANT :

Comme pour tous les meubles de nourrissons et de bébés, il est important de vérifier périodiquement le serrage des attaches, des vis et des boulons. Les parents doivent procurer un environnement sécuritaire à leur enfant en vérifiant régulièrement le meuble avant de placer l'enfant sur celui-ci.



WARNING! FALL HAZARD

TO PREVENT DEATH OR SERIOUS INJURY, ALWAYS KEEP CHILD WITHIN ARM'S REACH.

READ ALL INSTRUCTIONS BEFORE ASSEMBLING THIS PRODUCT. KEEP THE MANUAL FOR FUTURE USE.



WARNING:

- Always secure this pad to the changing surface (removable or stationary changing tray) by placing the pad within the boundaries of the tray. See instructions.
- The pad is to be used on a surface that is level, stable and structurally sound with a minimum surface dimension of 34" by 17".
- Read all instructions before use of the changing table.
- Do not use changing table if it is damaged or broken.
- This product is not intended to be used as a changing table without adult supervision. Use of the product without this may result in death or serious injury to your child from falling. Follow all instructions on attaching and using the changing table.
- Only use the pad provided by MILLION DOLLAR BABY CO.
- The maximum weight of the child for which the changing table is intended is 30 lbs.
- Stop using this changing table when the child is able to sit up or roll over.
- As with all infant and baby furniture, it is important to check fasteners, screws, and bolts periodically for tightness. Parents should ensure a safe environment for their child by checking the furniture regularly before placing the child in the product.
- When using this product, always secure the child with the safety strip.



WARNING! FALL HAZARD

To prevent death or serious injury, always keep child within arm's reach. Never leave child unattended and always use restraining system.

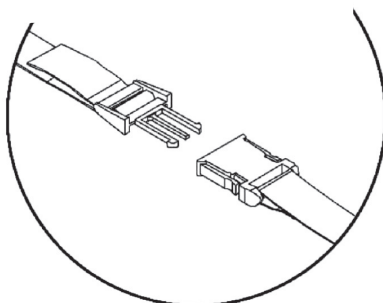

ONE YEAR LIMITED WARRANTY:

We will replace any missing parts at the time of purchase or any defective item within a one year period from the date of original purchase. Please keep your receipt so that we may process your warranty request. This warranty only covers new units with original packaging and ownership, and is not transferable. It does not cover any used, second-hand or demo models.

This warranty does not cover any damaged or defective parts that result from installation and assembly, normal wear and tear, abuse, negligence, improper use or alteration to the finish, design, and hardware. The specific legal rights of this warranty may vary from state to state. Some states do not allow any exclusion or limitation of incidental damages. Some states do not allow limitation on how long an implied warranty lasts.

Storage:

- Pine woods exchange moisture with the air adjusting to major changes in room temperature and humidity. Therefore, it is best to place your furniture away from heating or air-conditioning vents.
- Sunlight is not friendly to solid wood furniture and prolonged direct exposure to harsh sunlight can discolor the finish. Be careful not to place your furniture in direct sunlight for extended periods of time. As with all your fine furniture, blot up spills immediately.

Care and Cleaning:

- Do not scratch or chip the finish. Do not use abrasive chemicals for cleaning. Clean with mild soap on a soft rag. Rinse and dry thoroughly. If you ever refinish this furniture, be sure to use only a non-toxic finish specified for children's products. If you choose to refinish this furniture, the warranty will be voided.

Registering your product is even easier than before. You can register your product on our website at : www.themdbfamily.com/registrations

IF YOU WOULD LIKE TO ORDER REPLACEMENT OR MISSING PARTS PLEASE VISIT US AT:

WWW.THEMDBFAMILY.COM/SUPPORT

OR YOU CAN CONTACT US BY MAIL:

MILLION DOLLAR BABY CO.

8700 REX RD.

PICO RIVERA, CA 90660



AVERTISSEMENT! RISQUE DE CHUTE

POUR ÉVITER TOUT DÉCÈS OU BLESSURE GRAVE, TOUJOURS TENIR L'ENFANT À LA PORTÉE DES BRAS.

LIRE TOUTES LES INSTRUCTIONS AVANT D'ASSEMBLER CE PRODUIT. CONSERVER CE MANUEL POUR UN USAGE ULTÉRIEUR.



AVERTISSEMENT!

- Le coussin à langer est toujours attaché sur un plateau à langer amovible ou stationnaire. Veuillez regarder les instructions.
- Le coussin à langer est toujours fixé sur un plateau à langer avec une surface minimum de 34" * 17".
- Lire attentivement toutes les instructions avant d'utiliser la table à langer.
- Ne pas utiliser la table à langer si elle est endommagée ou brisée.
- Ce produit n'est pas conçu pour être utilisé comme table à langer sans la supervision d'un adulte. L'utilisation de ce produit sans la surveillance d'un adulte peut entraîner de graves blessures ou la mort de l'enfant s'il fait une chute. Suivre les instructions sur la façon d'attacher et d'utiliser la table à langer.
- N'utiliser que le coussin fourni par MILLION DOLLAR BABY CO.
- Le poids maximal de l'occupant pour lequel cette table à langer est conçue est de 13,6 kg (30 lb).
- Cesser d'utiliser la table à langer lorsque l'enfant est capable de s'asseoir ou de se retourner.
- Comme pour tous les meubles de nourrissons et de bébés, il est important de vérifier périodiquement le serrage des attaches, des vis et des boulons. Les parents doivent procurer un environnement sécuritaire à leur enfant en vérifiant régulièrement le meuble avant de placer l'enfant sur celui-ci.
- Lors de l'utilisation de ce produit, toujours attacher l'enfant avec la sangle de sûreté.



AVERTISSEMENT! RISQUE DE CHUTE

Pour éviter tout décès ou blessure grave, toujours tenir l'enfant à la portée des bras. Ne jamais laisser l'enfant sans surveillance et toujours utiliser le système de retenue.

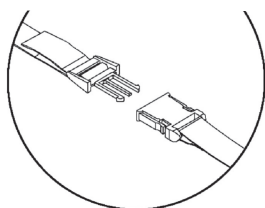

GARANTIE LIMITÉE D'UN AN :

Nous remplacerons toute pièce manquante au moment de l'achat ou tout article défectueux au cours de la période de garantie d'un an à compter de la date initiale de l'achat. Veuillez conserver votre reçu de caisse pour le traitement de votre demande de garantie. Cette garantie ne couvre que les produits neufs avec leur emballage original. Elle ne couvre que leur propriétaire initial et n'est pas transférable. Elle ne couvre pas les produits usagés, d'occasion ou de démonstration.

Cette garantie ne couvre pas les pièces endommagées ou défectueuses en raison de leur installation et leur assemblage, l'usure normale, les abus, les négligences, les utilisations incorrectes ni l'altération du fini, du style et des accessoires de quincaillerie. Les droits particuliers rattachés à cette garantie peuvent varier d'une juridiction à une autre. Certaines juridictions interdisent l'exclusion ou la limitation des dommages indirects et ne permettent pas de limiter la durée d'une garantie implicite.

Rangement :

- Le bois de pin échange de l'humidité avec l'air en s'adaptant aux principaux changements de température et d'humidité ambiante. Il est donc préférable d'éloigner ce meuble des bouches de chaleur et de climatisation.
- Les rayons du soleil ne font pas bon ménage avec les meubles en bois massif et une exposition prolongée à la lumière directe du soleil risque de décolorer le fini. Prenez garde de ne pas laisser votre meuble directement au soleil pendant un temps prolongé. Comme pour tous les meubles précieux, épongez immédiatement toute éclaboussure.

Entretien et nettoyage :

- Évitez d'égratigner ou d'écailler le fini. N'utilisez pas des nettoyants abrasifs. Nettoyez le meuble avec du savon doux sur un chiffon non rugueux. Rincez et séchez-le complètement. Si vous devez refaire la finition de ce meuble, assurez-vous d'utiliser un fini non toxique conçu pour les meubles pour enfants. Si vous entreprenez de refinir ce meuble, sa garantie sera annulée.

L'enregistrement de votre produit est plus facile que jamais. Veuillez l'enregistrer sur notre site Web à : www.themdbfamily.com/registrations

POUR COMMANDER DES PIÈCES DE RECHANGE OU MANQUANTES VISITEZ-NOUS À :

WWW.THEMDBFAMILY.COM/SUPPORT

OU CONTACTEZ-NOUS PAR COURRIER :

MILLION DOLLAR BABY CO.

8700 REX RD.

PICO RIVERA, CA 90660

— Restraint System · Système de retenue —

⚠ **WARNING:**

During the diaper changing process, be sure always to keep one hand on the baby to prevent the baby from falling off the changing pad. Falling from the changing pad could cause severe injury or even death to the baby.

⚠ **AVERTISSEMENT:**

Lors du changement de couche, garder toujours une main sur le bébé pour l'empêcher de tomber du coussin à langer. La chute de l'enfant du coussin à langer peut entraîner de graves blessures ou la mort.



Step 1.

Place a baby on the pad with his/her bottom on the top of the diaper. Safely secure the baby on the pad with the safety straps and buckle on the pad. This helps prevent the baby from falling off the pad, which can result in severe injury or even death of the baby.

Étape 1.

Placer le bébé sur le coussin en plaçant ses fesses sur la couche. Attacher l'enfant en sûreté sur le coussin à l'aide de la sangle et de la boucle. Ceci contribuera à l'empêcher de tomber du coussin, entraînant de graves blessure ou la mort.

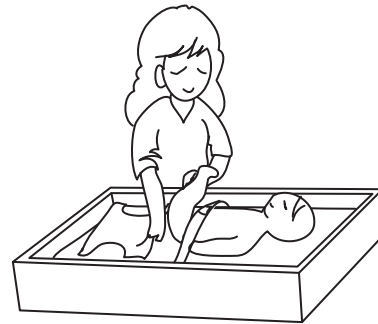

Step 2.

Remove the dirty diaper from the baby.

Étape 2.

Enlever la couche sale du bébé.

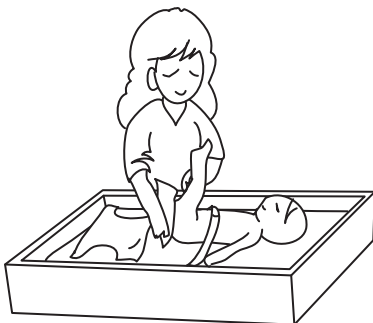

Step 3.

Push the baby's legs forward and create a cavity under the baby's bottom. Clean the baby.

Étape 3.

Pousser les jambes du bébé vers l'avant pour soulever ses fesses. Nettoyer l'enfant.



Step 4.

Reattach the new diaper to a clean and happy baby!

Étape 4.

Attacher une nouvelle couche au bébé propre et heureux!