

# Bestway®

# LAY-Z-SPA®



[bestwaycorp.com/support](http://bestwaycorp.com/support)



©2024 Bestway Inflatables & Material Corp.

All rights reserved / Tous droits réservés / Todos los derechos reservados / Alle Rechte vorbehalten / Tutti i diritti riservati

Trademarks used in some countries under license from / Marques déposées utilisées dans certains pays sous licence de / Marcas comerciales utilizadas en algunos países bajo licencia de / Marken, abweichend in bestimmten Ländern unter Lizenz von / I marchi commerciali sono utilizzati in alcuni paesi su licenza **Bestway Inflatables & Material Corp.**

Manufactured by / Fabriqué par / Fabricado por / Produziert von / Prodotto da **Bestway Inflatables & Material Corp., No. 208 Jin Yuan Wu Road, Shanghai, 201812, China.**

Exported by / Exporté par / Exportado por / Exportiert von / Esportato da **Bestway (Hong Kong) International Ltd./Bestway Enterprise Company Limited, Suite 713, 7/Floor, East Wing, Tsim Sha Tsui Centre, 66 Mody Road, Kowloon, Hong Kong.**

Manufactured for, distributed and represented in the European Union by / Fabriqué pour, distribué et représenté dans l'Union européenne par / Fabricado, distribuido y representado en la Unión Europea por / Hergestellt für Vertrieb sowie Vertretung innerhalb der Europäischen Union durch / Fabbriato per conto di, distribuito e rappresentato nell'Unione Europea da **Bestway Europe S.p.a., Via Resistenza, 5, 20098 San Giuliano Milanese (Milano), Italy.**

Represented in United Kingdom by **Bestway Corp UK Ltd, 8 Wentworth Road, Heathfield Industrial Estate, Newton Abbot, Devon, TQ12 6TL.**  
Represented in Latin America by / Représenté en Amérique latine par / Representado en Latinoamérica por / Representado na América Latina por **Bestway Central & South America Ltda, Salar Ascotan 1282, Parque Enea, Pudahuel, Santiago, Chile.**

Represented in Australia & New Zealand by **Bestway Australia Pty Ltd, Unit 2/98-104 Carnarvon St Silverwater, NSW 2128, Australia.**  
(Tel: Australia: (+61) 2 9037 1388; New Zealand: 0800 142 101).

Represented in North America by / Représenté en Amérique du Nord par / Representado en Norteamérica por **Bestway (USA) Inc., 3435 S. McQueen Road, Chandler, AZ 85286, United States of America.**

[www.bestwaycorp.com](http://www.bestwaycorp.com)

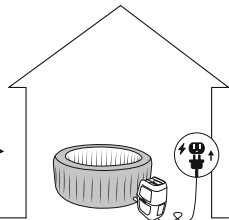
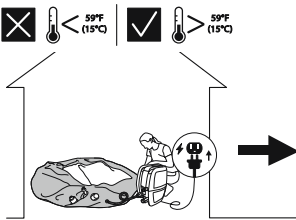
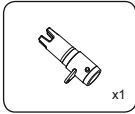
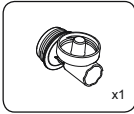
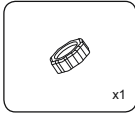
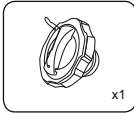
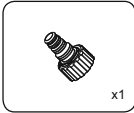
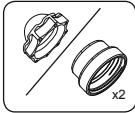
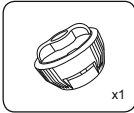
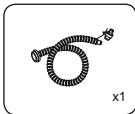
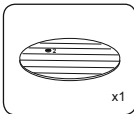
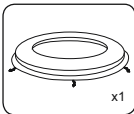
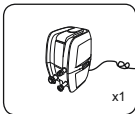
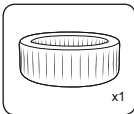

1.

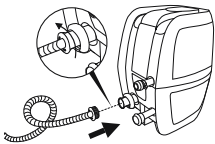

2.

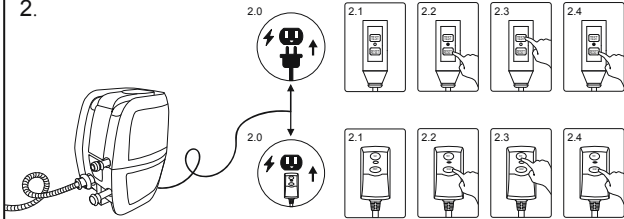

3.

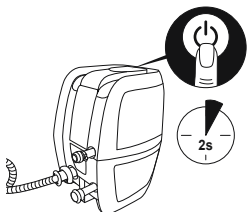

4.

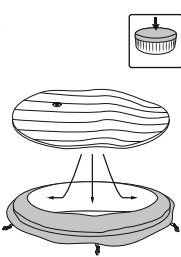

5.

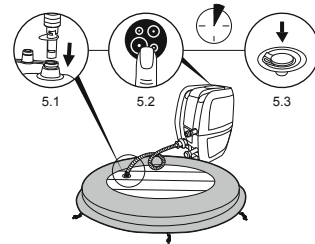

6.

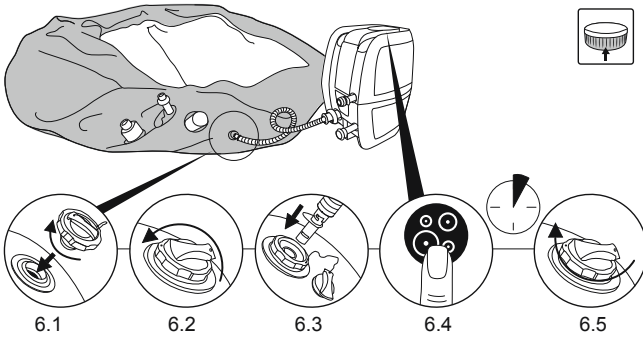

7.

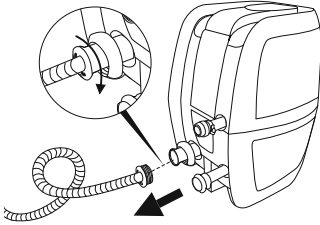

8.

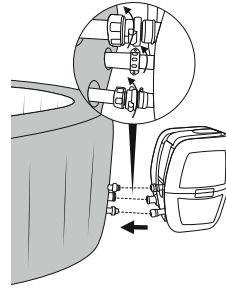

9.

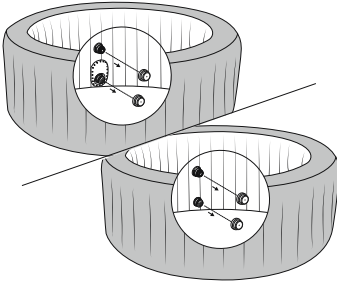

10.

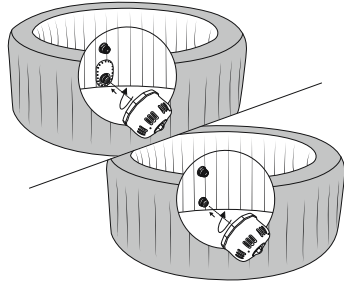

11.

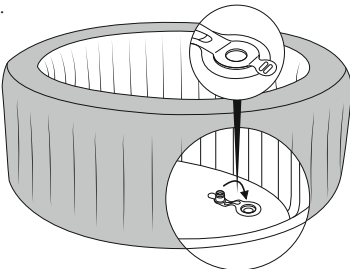

12.



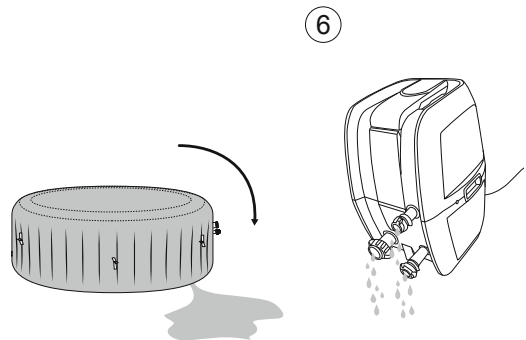
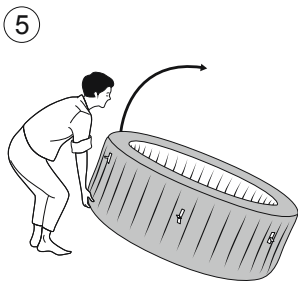
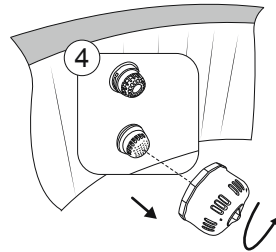
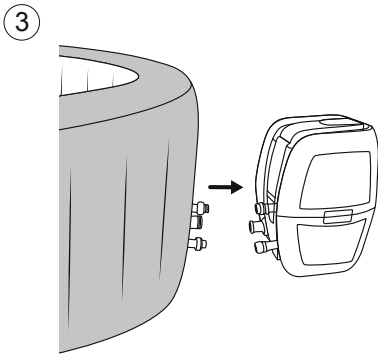
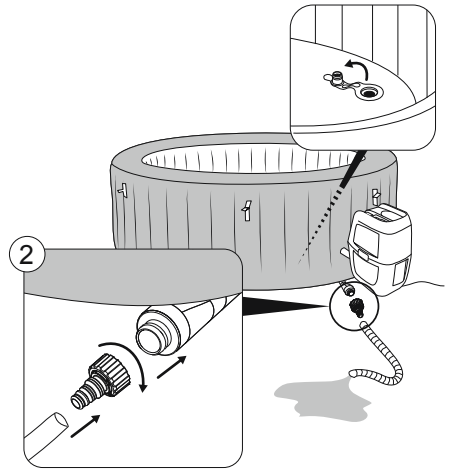
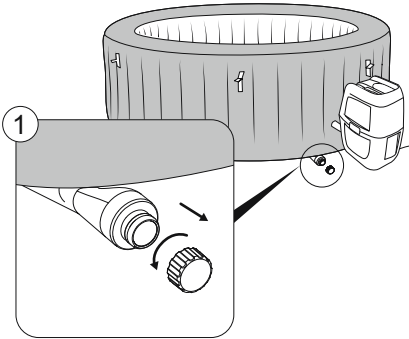

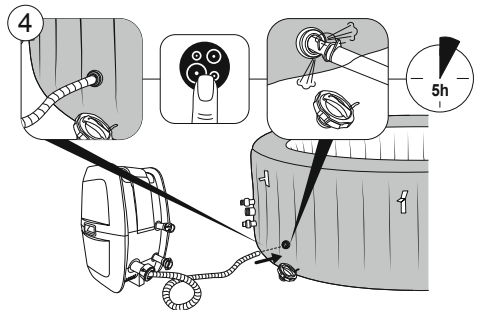
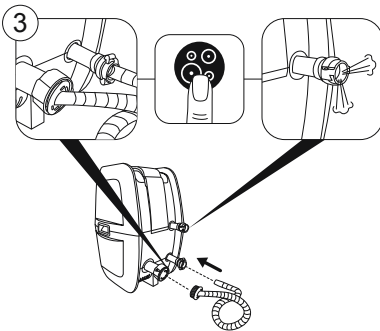
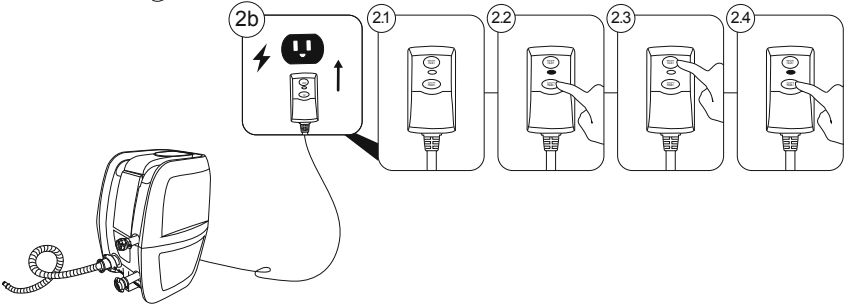
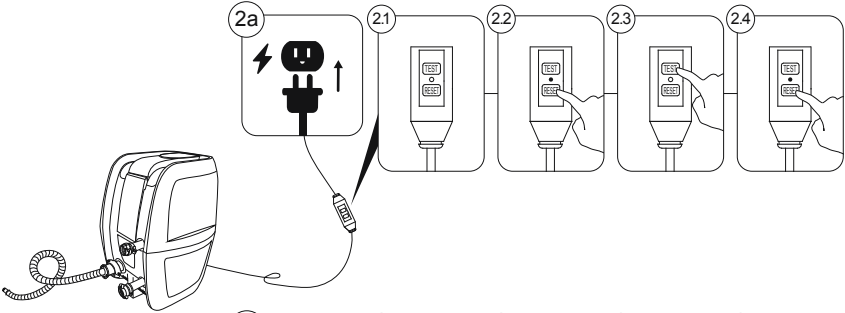
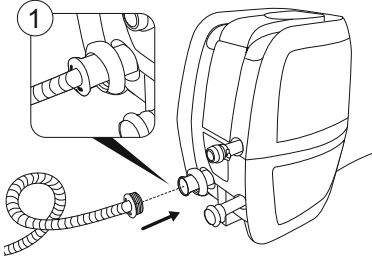



A: 1



2

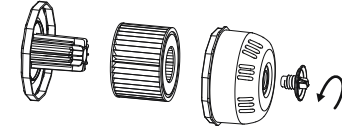

3

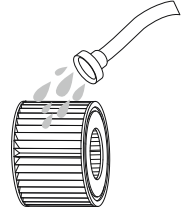

B: 1

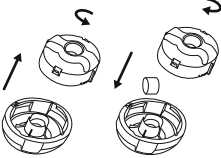

2

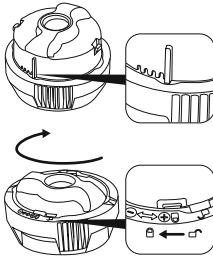

3

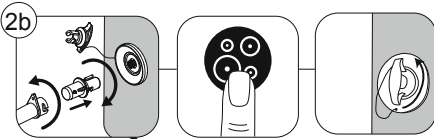
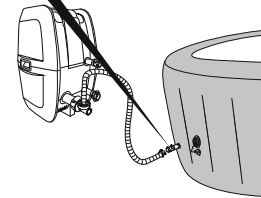
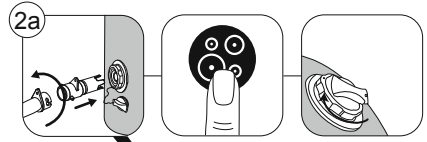
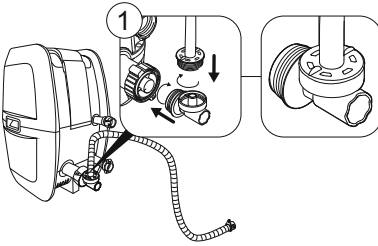
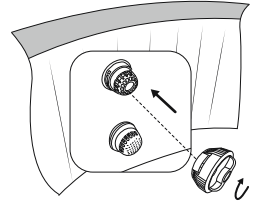

3

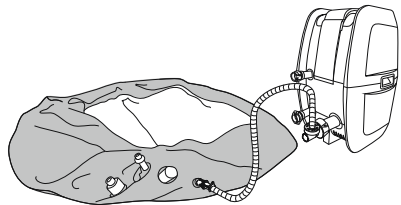
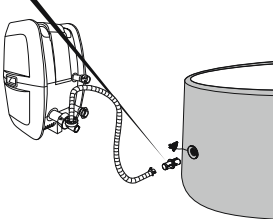

# LAY-Z-SPA®

## OWNER'S MANUAL



### TABLE OF CONTENTS

---

#### **SAFETY INFORMATION** PAGE 8

- Carefully read over the important safety instructions and warnings before operating and keep this manual for future reference. Failure to follow safety information can result in serious injury or death to users.

---

#### **PRODUCT DESCRIPTION** PAGE 13

- Carefully read all product information provided in this manual, including the specifications of the heater. The hot tub heater must be used with an outlet with the corresponding voltage and rating.

---

#### **PARTS & TOOLS NEEDED** PAGE 13

- To check the parts included in the box, consult the part list in this manual. Verify that the equipment components represent the model that you had intended to purchase.
- In case of any damaged or missing parts at the time of purchase, visit our website [bestwaycorp.com/support](http://bestwaycorp.com/support).

---

#### **SETUP INSTRUCTIONS** PAGE 13

- For the installation instructions, refer to the illustration steps in this manual. Drawings are for illustration purposes only. May not reflect actual product. Not to scale.
- Bestway will not be responsible for any damage caused to the hot tub due to mishandling or failure to follow these instructions.

---

#### **USAGE INSTRUCTIONS** PAGE 15

- For the usage instructions, refer to the illustration steps in this manual. Drawings are for illustration purposes only. May not reflect actual product. Not to scale.
- Bestway will not be responsible for any damage caused to the hot tub due to mishandling or failure to follow these instructions.

---

#### **MAINTENANCE INSTRUCTIONS** PAGE 17

- Liner, cover, filter cartridge, water and chemical maintenance must be performed for the health of your hot tub. Not adhering to guidelines in this section might put you and your family's health at risk.

## TABLE OF CONTENTS

---

### DISASSEMBLY & STORAGE INSTRUCTIONS PAGE 18

---

- Be sure that your hot tub is completely clean and dry before storage. If all parts are not completely dry, mold may result.
- Store in a dry place with a moderate temperature between 15°C (59°F) and 38°C (100°F).

### TROUBLESHOOTING PAGE 20

---

- For help with issues with your hot tub, please consult the Troubleshooting section of this manual.

### ERROR CODES PAGE 22

---

- For help with issues with your hot tub, please consult the Error Codes section of this manual.

### WARRANTY INFORMATION PAGE 24

---

- For information concerning warranty terms, visit our website at [www.bestwaycorp.com](http://www.bestwaycorp.com).

## SAFETY INFORMATION

---

### READ AND FOLLOW ALL INSTRUCTIONS.

Carefully read, understand, and follow all information in this user manual before installing and using the spa. These warnings, instructions, and safety guidelines address some common risks of water recreation, but they cannot cover all risks and dangers in all cases. Always use caution, common sense, and good judgment when enjoying any water activity. Retain this information for future use. In addition, the following information can be supplied depending on the spa type. Keep these instructions in a safe place. If instructions are missing, please contact the manufacturer or search it on the website [www.bestwaycorp.com](http://www.bestwaycorp.com).

### WARNINGS – SAFETY INSTALLATION

- The spa must be supplied through an isolating transformer or supplied through a residual current device (RCD) having a rated residual operating current not exceeding 30mA.
- The spa must be supplied by an earthed power source.
- The power source on the wall of building should be more than 4 m (13.1 feet) away from the pool.
- The spa must be connected to a grounded mains supply socket with a supply cord fitted with a plug and PRCD with a tripping current of 10mA.
- The SPA must only be plugged directly into an earthed socket-outlet of the fixed wiring.
- It is necessary to have the plug accessible after installation of the spa.
- Electric installations should follow national wiring rules, consult a qualified electrician with any questions.
- Do not bury cord. Locate cord to minimize abuse from lawnmowers, hedge trimmers, and other equipment.  
**CAUTION:** In order to avoid a hazard due to inadvertent resetting of the thermal cut-out, this appliance must not be supplied through an external switching device, such as a timer, or connected to a circuit that is regularly switched on and off by the utility.
- Read the instructions before using the appliance and installation or reassembly every time.

### WARNINGS - RISK OF ELECTRIC SHOCK TO AVOID ELECTRIC SHOCK, DO NOT USE THE SPA WHEN IT IS RAINING, THUNDERING OR LIGHTNING.

- Don't use extension cord to connect unit to electric supply; provide a properly located outlet.
- Don't plug or unplug the appliance if your hand is wet.

## SAFETY INFORMATION

---

- Never operate any electrical appliance when in your spa or when your body is wet. Never place any electric appliance, such as a light, telephone, radio, or television, within 2 m (6.6 feet) of the spa.
- Install at least 2 m (6.6 feet) from all metal surfaces.
- No part of the appliance is to be located above the bath during use.
- Parts containing live parts, except parts supplied with safety extra-low voltage not exceeding 12V, must be inaccessible to a person in spa pool; Parts incorporating electrical components, except remote control devices, must be located or fixed so that they cannot fall into the spa pool.
- For electric safety, a PRCD is incorporated in the power cord. If the current leakage is detected more than 10mA, the device will operate and cut-off the power supply. In such case, please unplug and stop using the spa at once. Don't repair the product by yourself. Visit our website [www.bestwaycorp.com](http://www.bestwaycorp.com) to get the necessary information.
- If the supply cord is damaged, it must be replaced by the manufacturer, its service agent or similarly qualified persons in order to avoid a hazard.
- To reduce the risk of electric shock, do not use extension cord to connect unit to electric supply; provide a properly located outlet.

## WARNINGS- TO REDUCE THE RISK OF INJURY

- The water in a spa should never exceed 40°C (104°F). Water temperature between 38°C (100°F) and 40°C (104°F) is considered safe and comfortable for a healthy adult. Lower water temperatures are recommended for young children and when spa use exceeds 10 minutes.
- Since excessive water temperatures have a high potential for causing fetal damage during the early months of pregnancy, pregnant or possibly pregnant women should limit spa water temperature to 38°C (100°F). Limit use to 10 minutes at a time.
- If you feel the water is too hot, before entering a spa, the user should measure the water temperature with an accurate thermometer. If the water temperature is above 45°C (113°F), stop use of the spa until the temperature is reduced to under 40°C (104°F). When using an external thermometer, the temperature showed on the control panel and the external thermometer may be different. The difference should be around 3 degrees. This situation is normal due to the different location where the two instruments read the temperature.
- The use of alcohol, drugs, or medication before or during spa use may lead to unconsciousness with the possibility of drowning.
- Obese people and people with a history of heart disease, low or high blood pressure, circulatory system problems, or diabetes should consult a physician before using a spa.
- People using medication should consult a physician before using a spa since some medication may induce drowsiness while other medication may affect heart rate, blood pressure, and circulation.
- Avoid putting your head under the water at all times.
- Avoid swallowing spa water.
- Consider that the comfortable temperature range during use may be lower than the maximum safe temperature.
- Never operate the spa if inlet/outlet pipes are broken or missing. Never attempt to replace the inlet/outlet pipes. Visit our website [www.bestwaycorp.com](http://www.bestwaycorp.com) to get the necessary information.
- Never pour water with a temperature higher than 40°C (104°F) into the spa pool directly.
- Do not use the spa alone.
- People with infectious diseases should not use a spa.
- Do not use the spa immediately following strenuous exercise.
- Immediately leave the spa if you feel uncomfortable or sleepy.
- Always enter and exit the spa slowly and cautiously. Wet surfaces are slippery.
- The pump must be tested before each use. To test, follow the instructions of pump.
- Always keep plug dry, plug in with wet plug is definitely forbidden.
- Always unplug the appliance:
  - Before cleaning or other maintenance.
  - If leaving it unattended on holidays.

## **SAFETY INFORMATION**

---

- Never wear your contact lenses when in your spa.

**DANGER** - Risk of Injury. The suction fittings in this spa are sized to match the specific water flow created by the pump. Should the need arise to replace the suction fittings or the pump, be sure that the flow rates are compatible. Never operate the spa if the suction fittings are broken or missing. Never replace a suction fitting with one rated less than the flow rate marked on the original suction fitting.

**CAUTION:** After using your spa for 3-5 years, to ensure the safety and performance of the spa, the main components, such as the heating element, air blower motor and non-return valves have to be checked by a professional electrician. If the electrician finds problems during the inspection, visit our website [www.bestwaycorp.com](http://www.bestwaycorp.com) to get the necessary information.

### **WARNINGS – NON-SWIMMERS SAFETY**

- Continuous, active, and vigilant supervision of weak swimmers and non-swimmers especially in exercise spas, by a competent adult is required at all times (remembering that children under five years of age are at the highest risk of drowning).
- Designate a competent adult to supervise the spa each time it is being used.
- Weak swimmers or non-swimmers should wear personal protection equipment, especially when using the exercise spa.
- When the spa is not in use, or unsupervised, remove all toys from the spa and its surrounding area to avoid attracting children to the spa.

### **WARNINGS – SAFETY DEVICES AND EQUIPMENT**

- A safety cover or other safety protection device shall be used, or all doors and windows (where applicable) shall be secured to prevent unauthorized access to the spa.
- Barriers, covers, alarms, or similar safety devices are helpful aids, but they are not substitutes for continuous and competent adult supervision.
- It is recommended to keep rescue equipment (e.g. a ring buoy) by the spa (if appropriate).
- Keep a working phone and a list of emergency phone numbers near the spa.
- It is recommended to consult experts and/or local authorities to apply local or national laws/regulations relating to childproof fencing, safety barriers, lighting, and other safety requirements.

### **WARNINGS – SAFE USE OF THE SPA**

- Encourage all users especially children to learn how to swim.
- Learn Basic Life Support (Cardiopulmonary Resuscitation - CPR) and refresh this knowledge regularly. This can make a life-saving difference in the event of an emergency.
- Instruct all spa users, including children, what to do in case of an emergency.
- Never dive into any shallow body of water. This can lead to serious injury or death.
- Do not use the spa when using alcohol or medication that may impair the bather's ability to safely use the spa.
- When covers are used, remove them completely from the water surface before entering the spa.
- Protect spa occupants from water related illnesses by advising them to keep water treated and practicing good hygiene. Consult the water treatment guidelines in the user's manual.
- Store chemicals out of the reach of children.
- Use the signage provided on the spa or within 2 meters of the spa in a prominent visible position.
- Removable ladders, when removed, shall be stored safely where children cannot climb on it.
- This appliance can be used by children aged from 8 years and above and persons with reduced physical, sensory or mental capabilities or lack of experience and knowledge if they have been given supervision or instruction concerning use of the appliance in a safe way and understand the hazards involved. Children shall not play with the appliance. Cleaning and user maintenance shall not be made by children without supervision.
- Water attracts children; always attach a spa cover after each use.

**DANGER** - Risk of Accidental Drowning (especially children under 5 years). Caution shall be exercised to

## SAFETY INFORMATION

---

prevent unauthorized access to the spa by children. This can be reached by adult supervisor securing the means of access or installing a safety protection device to the spa. To avoid accidents during spa use, ensure that children are kept under constant adult supervision.

### WARNINGS - SAFE WATER MAINTENANCE AND CHEMICAL USE

- Never add water to chemicals. Always add chemicals to water to avoid strong fumes or violent reactions that may result in hazardous chemical spray.
- Regarding the information pertaining to cleaning, maintenance of water, and disposal of water, please see the "MAINTENANCE" section.
- Do not use spa during chemical maintenance.
- Any manual dosing of chemicals shall not be performed while bathers are present in the spa.
- Consult your local government authority for water regulations related to convenient water supply for filling the spa.

### WARNINGS - SAFE SETUP AND STORAGE

- We strongly recommend not to unfolding and inflating the spa if the ambient temperature is below 15°C (59°F). We suggest inflating the spa indoors, and then continuing to setup outdoors. If the outdoor temperature is lower than 6°C (42.8°F), the spa heater must always be on. In this mode, the Freeze Shield® system can keep the internal temperature between 6°C (42.8°F) and 10°C (50°F) to prevent damage, such as water freezing in the pipes or the circulation system.

**CAUTION:** If alarms pop up on the spa, the Freeze Shield® system will stop working. Be sure to check the status of your spa if the outdoor temperature is below 6°C (42.8°F). In case of a long-term absence from home when there is a risk of temperatures falling below 6°C (42.8°F), we strongly suggest disassembling the spa and storing it following the storage procedure.

- When the appliance will be not used for a long time, such as in the winter, the spa or pool set should be disassembled and stored indoors.
- Do not to place the spa on a slippery surface and make sure the surface is free of sharp objects before installation.
- To avoid damage to the pump, the spa must never be operated unless the spa is filled with water.
- For safety reasons, only use the accessories provided or approved by the spa manufacturer.
- Regarding the information pertaining to the installation, refer to the following paragraph of the manual.
- Whenever the spa is emptied, the filter should be cleaned (and drained/dried, where applicable).
- Please examine equipment before use. Notify Bestway at the customer service address listed on this manual for any damaged or missing parts at the time of purchase. Verify that the equipment components represent the models that you had intended to purchase.
- This product is not intended for commercial use.
- Always keep the spa cover on to minimize heat loss during heating of the spa between uses (but not while it is being used). Ensure the cover is fitted tightly, as per instructions to maximize insulation. It shall be recommended that the cover, when not in use, should be kept off the ground to retain its cleanliness (particularly the surface in close proximity to the water spa water surface). The cover should be stored in an appropriate location, where it cannot be damaged, or cause damage.
- Check the set water temperature and consider lowering it for the times when the spa will typically not be in use.
- Depending on external conditions, consider turning off the heater entirely if not using the spa for an extended period of time (where the spa provides this option, but still maintains residual disinfection/pH-values).
- It is recommended to use an insulating ground cloth underneath the spa to minimize heat loss through the bottom of the spa.
- Maintain clean filters to preserve appropriate working conditions for the pump and avoid unnecessary water replacement and re-heating.
- Keep the spa away from the rest area to minimize noise disturbance.
- Do not put the cover on the ground or any other dirty surface when not in place on the spa.

## SAFETY INFORMATION

- When the spa is being used, the cover should be placed in a clean, dry area, otherwise it can pick up dirt and bacteria. Covers should not be put on wooden tables or wooden decking because of the risk of bleaching the wood. A cover lifter, or similar device, is useful for ensuring that the cover does not come into contact with the ground. A cover lifter is strongly recommended for spas in rental settings.
- Recommended to ask a qualified contractor or a structural engineer to verify if the support material is strong enough to support the maximum design load of the spa, spa water and bathers. Read the filled weight information on the package.

### WARNINGS – ONLY FOR SPA EQUIPPED WITH WI-FI

- Transmitter working frequency: WIFI: 2412~2472MHz; BLE: 2402~2480MHz
- Transmitter maximum output power: WIFI:19dBm; BLE:10dBm

## SAVE THESE INSTRUCTIONS

### DISPOSAL



Electrical products should not be disposed of with household waste. Please recycle where facilities exist. Check with your local authority or retailer for recycling advice.

### TECHNICAL SAFETY INSTRUCTION

#### PRCD

- Before inserting plug into a power outlet, make sure the current rate of the power outlet is suitable for the pump.
- The spa is a class I electrical appliance and must be connected directly to a grounded socket. It is recommended to only use a socket which is resistant to humidity and capable of high-power loading. Regularly check the plug and socket for signs of damage before using the spa – do not use the spa if the plug or socket is damaged. If you are unsure about the quality of the electrical supply, please consult a qualified electrician before use.
- The PRCD plug must be tested before each use to avoid risk of electric shock.
- Do not use the pump if this test fails. For assistance, please visit the support section on our website, [www.bestwaycorp.com](http://www.bestwaycorp.com).

### SPA HEATER EQUIPOTENTIAL BONDING TERMINAL

- It is recommended to arrange for a qualified electrician to connect the spa pump to an equipotential bonding terminal using a minimum 2.5mm<sup>2</sup> solid copper conductor.

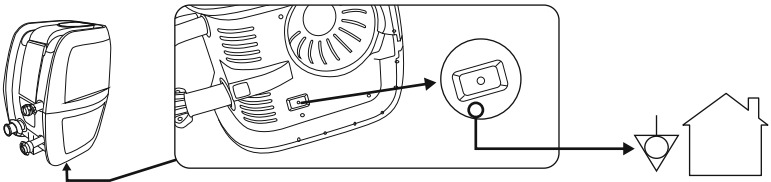

## PRODUCT DESCRIPTION

---

### HOT TUB HEATER SPECIFICATIONS:

<b>Power Rate</b>
220-240V AC, 50Hz, 2050W

## PARTS & TOOLS NEEDED

---

**Compare the parts in your box to the parts listed in this manual.** Verify that the equipment components represent the model that you had intended to purchase. If any parts are damaged or missing at the time of purchase, visit our website [bestwaycorp.com/support](http://bestwaycorp.com/support).

## SETUP INSTRUCTIONS

---

### OVERVIEW

#### CHOOSING THE CORRECT LOCATION:

The location chosen where the hot tub will be installed must adhere to the following conditions:

- Because of the combined weight of the water inside the hot tub and the users, the surface chosen must be capable of uniformly supporting the total weight for the entire time the hot tub is installed.
- The location selected must be no more than the length of the hot tub cord from the wall socket. The hot tub plug must be plugged directly into the wall socket.
- For both indoor and outdoor installations, adequate drainage must be present.
- The surface must be flat and smooth. If the surface is inclined or uneven, it can create an unbalanced load on the structure of the hot tub. This can damage the welding points.
- The surface must be clear of any type of object. Due to the weight of the water, any object under the hot tub could damage or perforate the bottom of the hot tub.
- The selected location must not have overhead power lines or trees. Be sure the location does not contain underground utility pipes, lines or cables of any kind.
- The selected location must be far from house entrance. Do not position any equipment or other furniture around the hot tub. The water that comes out of the hot tub during use or due to product malfunctions can damage furniture surrounding the hot tub.
- Do not assemble the hot tub on carpet or other floor materials (ex. untreated cork, timber or other porous materials) that have the potential to harbor moisture and bacteria or that could be affected by water treatment chemicals used in the hot tub.
- Consult your local government authority for installation regulations.

**Suggested surfaces:** grass, ground, concrete and all other surfaces that respect the above set-up conditions.

**Surfaces to avoid:** mud, sand, gravel, deck, balcony, driveway, platform, soft/loose soil or other surface that does not meet the above set-up conditions.

#### FOR WI-FI ENABLED HOT TUBS ONLY:

To choose the correct location for an app-controlled hot tub, read the hot tub Wi-Fi instruction leaflet included in the package and these instructions.

#### INDOOR INSTALLATION:

Be aware of these special requirements if you install the hot tub indoors.

- Humidity is a natural side effect of hot tub use that could cause damage to property without proper precaution.
- Determine the effects of moisture on exposed wood, structural materials, or surrounding objects in the proposed location.

## SETUP INSTRUCTIONS

- To minimize these effects in an indoor environment, provide plenty of ventilation to the selected area. Consult an expert to confirm the installation area is properly ventilated prior to use.
- To avoid home or property damage, only install the hot tub in an area with an adequate drainage system. Water may flow out of the hot tub during filling, draining, or when in use.

### OUTDOOR INSTALLATION:

Be aware of these special requirements if you install the hot tub outdoors.

- The selected surface must be clear of aggressive plants and weed species. Types of strong vegetation could grow through the liner and create water or air leakage. Grass or other vegetation that may cause odor or slime to develop must be eliminated from the chosen location.
- The selected location must not have overhead power lines or trees. Be sure the location does not contain underground utility pipes, lines or cables of any kind.
- Do not leave the hot tub's surface exposed to direct sunlight for long periods of time. We recommend protecting the hot tub from direct sunlight exposure with a cover when not in use.
- Consult a local professional installer for environmental conditions, such as ground water and risk of frost.

Follow the important requirements above to choose the correct surface and location to set up your hot tub.

**NOTE:** If parts become damaged because the set-up surface and location do not adhere to these instructions, it will not be considered a manufacturer defect and will void the warranty and any service claims. It is the owner's responsibility to ensure the site meets the requirements at all times.

### ASSEMBLY INSTRUCTIONS

For installation instructions, scan the QR code printed on the front cover or follow the drawings printed in this manual. Drawings are for illustration purposes only. May not reflect actual product.

Not to scale.

- Do not use an extension cord or multi-plug adapter with the hot tub heater as it is dangerous and can cause the plug to overheat, potentially damaging the equipment and surrounding items.
- Place the hot tub away from the rest area to minimize noise disturbance.
- Keep at least 1 m (3 ft. 3 in.) of clearance around the hot tub.
- Do not use saltwater to fill the pool. High concentrations of salt can corrode the internal metal components.
- The filtration system of the hot tub is designed to only be used with the filter cartridge. Any other component added inside the filter set can cause damage to the filtration system. This will not be covered by the warranty.

**NOTE:** Before assembling the hot tub, lay the liner in the sun to help soften the material and make it easier to set up.

### INFLATION INFORMATION- FOR INFLATABLE HOT TUBS ONLY:

- When inflating, you will notice that air will be expelled from the area where the air hose connects to the pump. This is normal.
- Do not cover the holes on the base of the inflation hose, the inflation hose is designed to inflate the hot tub to the correct pressure. This will over-inflate the liner and damage the structure.
- Do not use an air compressor to inflate the hot tub.
- Do not drag the hot tub on rough ground as this may cause damage to the liner.
- Please inflate the hot tub when the outdoor ambient temperature is above 15°C (59°F).

### FORTIFIBER™ DROP STITCH HOT TUBS ONLY:

#### Hand Pump Pressure Gauge

- The air pressure gauge on the hand pump only shows the air pressure when it is higher than 5 PSI, which is normal.
- When the air pressure inside the hot tub is lower than 5 PSI, the air pressure gauge will not show a value.

#### Air Valves

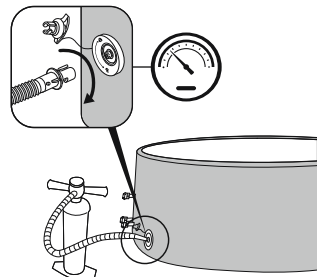

- If the air valve is loose, use the provided wrench to tighten it. With one hand, hold the backside of the air valve from the inner side of the hot tub wall and turn the wrench clockwise.
- Do not adjust the air valve connector when the hot tub is in use.

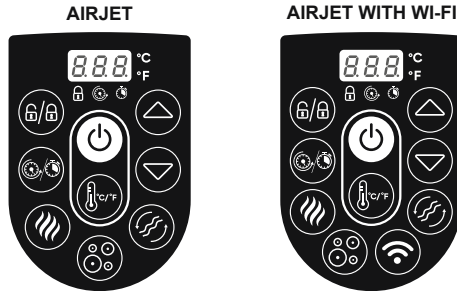

# USAGE INSTRUCTIONS

## CONTROL PANEL



**ON/OFF BUTTON:** After activating the RCD/PRCD, press and hold the  button for 2 seconds. The  button will light up green and the control panel can now be used. Press and hold the  button for 2 seconds to turn off all activated functions.





**CELSIUS/FAHRENHEIT TOGGLE:** The temperature can be displayed in either Fahrenheit or Celsius.





**LOCK/UNLOCK BUTTON:** To lock or unlock the pump, press this button for 2 seconds. The pump also has a 5-minute auto-lock, and this light will turn on.





**POWER-SAVING TIMER BUTTON:** Helps to avoid wasting power by setting the time and duration of the heating cycle for the hot tub. Follow these steps to activate the POWER-SAVING function:



Press the  button and the  LED starts to flash.



Press the  or  button to adjust the heating time (1-999 hours).

Press the  button again to confirm the heating time.

After setting the heating time, the  LED starts to flash.

Press the  or  button to set the timer (0-999 hours). This is the amount of time before the activation of the heating function. If the timer is set to 0 hours, the heating system will activate immediately.

Press the  button again or simply touch nothing for 10 seconds to confirm the setting. The  LED turns on, and the timer for the activation of the heating function begins. The screen flashes the current temperature and time alternately.



To modify the timer settings, press the  button and use the  or  button to adjust.

To cancel the settings, hold the  button for 2 seconds.

When the POWER-SAVING function is activated, all other control panel functions (massage, filtration) except the heating function can be used.

The POWER-SAVING function is not an automatic function. After one complete cycle (timer and heating duration), this function must be set again.







**HEAT BUTTON:** Press the  button to activate the heating system. When the light of the  button is red, the heating system is activated. When the light is green, the water has reached the set temperature.

If the heating system is activated, the filtration system will automatically start.

After turning off the heating system, the filtration system will continue to operate.



**TEMPERATURE ADJUSTMENT BUTTONS:** Pressing the  or  buttons will activate the display, which will flash, showing the set temperature for 3 seconds. After that it will show the actual water temperature. Adjust the set temperature using the  or  button.

The default set temperature is 35°C (95°F).

Temperature adjustments range from 20°C (68°F) to 40°C (104°F).



## USAGE INSTRUCTIONS





**MASSAGE SYSTEM BUTTON:** Press the  button to activate the massage system, which has a 30-minute auto-shutoff feature. The light of the button becomes red when activated.

Do not run the massage system when the cover is attached. Air can accumulate inside the hot tub and cause irreparable damage to the cover. The heat and massage system can be activated at the same time.

**FOR WI-FI ENABLED HOT TUBS ONLY:**

**2-LEVEL MASSAGE REGULATION:** Push once for the full-power massage (L1). Push again for a lower power massage (L2). Push it a third time to shut the massage function off. When inflating the hot tub liner, make sure that the massage function is running at full power.



**WATER FILTER BUTTON:** The  button turns the filter pump on and off. The  button lights up red when activated.



**FOR WI-FI ENABLED HOT TUBS ONLY:**

**WI-FI ACTIVATION:** For Wi-Fi and smartphone app operation instructions, read the hot tub Wi-Fi instruction leaflet included in the package.

### THE WATER HEATER RATE MAY CHANGE IN THE CONDITIONS BELOW:

- When the outdoor temperature is below 15°C (59°F).
- If the cover is off or not in the correct position. Always keep the cover on the hot tub when it is heating up or is not in use; it minimizes heat loss while preventing dust from contaminating the water.
- The water temperature shown on the display may not be correct if the filtration system is not activated. To read the correct water temperature on the display, run the filtration system for at least a minute.
- The water temperature as tested by an external thermometer may vary from the temperature as displayed on the hot tub panel by as much as approximately 3°C (37.4°F).

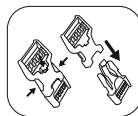

### WINTER USE INSTRUCTIONS

It is important to follow these guidelines if you are setting up the hot tub during the winter. This will prevent damage to the hot tub heater and liner material, drastically extending the life of the product.



**FREEZE SHIELD®**

- If the outdoor temperature is below 15°C (59°F), unfold and inflate the hot tub indoors using the hot tub pump to avoid damaging the liner. This will make the hot tub liner more flexible and easier to set up.
- Continue setup outdoors by positioning the hot tub liner in the desired area, then connect the hot tub pump and fill with water. The water temperature used to fill the hot tub must be above 6°C (42.8°F), otherwise when you start the hot tub heater, the E03 alarm will appear.
- If the Freeze Shield® system isn't working, alarms will appear on the display screen. Be sure to continuously check the status of your hot tub if the outdoor temperature is below 6°C (42.8°F). If you have a long-term absence from your home when there is a risk of temperatures falling below 6°C (42.8°F), we strongly suggest disassembling the hot tub and storing it following the Disassembly and Storage Instructions.
- Any damage due to using the hot tub in these conditions is the responsibility of the customer. Do not use the hot tub when the outdoor temperature reaches -10°C (14°F); follow the Disassembly and Storage Instructions for proper procedures.

## USAGE INSTRUCTIONS

### HEATING TIMES

For the water to reach 40°C (104°F), the time required is based on the starting water temperature and outdoor temperature. The data below is purely for reference.

To display the current water temperature, run the filter system for at least a minute.

Outdoor Temperature	Water Temperature	Set Temperature	Heating Time
10°C (50°F)	10°C (50°F)	40°C (104°F)	16-24 hours
15°C (59°F)	15°C (59°F)	40°C (104°F)	12-20 hours
20°C (68°F)	20°C (68°F)	40°C (104°F)	10-18 hours
25°C (77°F)	25°C (77°F)	40°C (104°F)	8-12 hours
30°C (86°F)	30°C (86°F)	40°C (104°F)	5-8 hours

## MAINTENANCE INSTRUCTIONS

Ensure the pump is unplugged before conducting any hot tub maintenance.

### LINER

- It is normal for your hot tub liner to appear as if it is losing air due to variations in ambient temperature that may change the internal air pressure in the liner. Follow the assembly instructions and inflate to the accurate pressure, when needed.
- When detaching the pump from the liner, to avoid water from coming out of the pipes, block the pipe by screwing on the cap and installing the stoppers on the debris screens.

### COVER

- The inside and outside of the cover should be cleaned periodically by using a gentle detergent for the PVC material.

### FILTER CARTRIDGE

- To optimize the performance of the filtration system, check and clean your filter cartridge every day.
- We recommend changing your filter cartridge every week or replacing it if after washing, the filter cartridge remains soiled and discolored.

### WATER

Many pollutants settle below the water line. These pollutants can cause bacterial, algal or fungal growth. After a while, tenacious stains or biofilms may develop on the accessible surfaces below the water line. It is recommended to clean your hot tub as regularly as needed.

- To keep your water clean, run the filtration system and perform chemical maintenance every day. The filtration system eliminates the debris in the water and the chemical maintenance sanitizes the water.  
**NOTE:** When performing the chemical maintenance, use the chemical dispenser with tablets only (do not use granules). Don't throw chemical products (tablets, granules or liquid) directly in the water; the chemicals will settle on the bottom of the hot tub, damage the material and discolor the PVC.
- Water quality will be directly related to frequency of use, number of users and overall maintenance of the hot tub. The water should be changed every 3 days if there is no chemical treatment being performed. It is highly recommended to use tap water to fill the hot tub to minimize the influence of unwanted pollutants, such as minerals.
- We recommend taking a shower before using your hot tub, as cosmetic products, lotions and other residues on the skin can quickly degrade water quality.

## MAINTENANCE INSTRUCTIONS

---

### Chemical Tablets (Not Included):

- Remove the chemical dispenser from the hot tub when the hot tub is in use.
- After performing chemical maintenance and before using the hot tub, use a test kit (not included) to test the water chemistry. We recommend maintaining your water chemical balance as follows:

pH	Total Alkalinity	Free Chlorine
7.4-7.6	80-120ppm	2-4ppm

- Hot tub damage resulting from misuse of chemicals and mismanagement of water is not covered by the warranty.
- Pool chemicals are potentially toxic and should be handled with care. There are serious health risks from chemical vapors and the incorrect labeling and storage of chemical containers.
- Please consult your local pool or chemical supply retailer for more information about chemical maintenance. Pay close attention to the chemical manufacturer's instructions.
- Over-usage of chemicals will damage the hot tub, including but not limited to discoloration of the printing, damaged welding points in the material and liner deterioration.

## DISASSEMBLY & STORAGE INSTRUCTIONS

---



### DRAINING

To drain the hot tub, follow the drawings. Drawings are for illustration purposes only. May not reflect actual product. Not to scale.



### DRYING

- To dry the different parts of the hot tub, follow the drawings. Drawings are for illustration purposes only. May not reflect actual product. Not to scale.
- After draining the hot tub, some water may remain in the pump, liner chamber, massage chain and inflatable cover. Make sure that all of these parts of the hot tub are completely dry. This is essential to extend the life of the hot tub and to avoid mildew.
- The water inside the liner chamber and the inflatable cover is from the humidity in the air used to inflate them. The amount of water will vary depending on the amount of humidity in your area.



### CLEANING

Detergent residue and dissolved solids from bathing suits and chemicals may build up on the hot tub walls. Use soap and water to clean the walls and rinse thoroughly. Do not use hard brushes or abrasive cleaners.

## DISASSEMBLY & STORAGE INSTRUCTIONS

---



### DEFLATING

**The following is NOT applicable to ThermaCore™ Foam Hot Tubs.  
2a for inflatable hot tubs only.  
2b for FortiFiber™ Drop Stitch hot tubs only.**

- To deflate the hot tub, follow the drawings. Drawings are for illustration purposes only. May not reflect actual product. Not to scale.
- The hot tub is equipped with a deflation function to remove all the air from inside the chamber to make it easier to pack and store.

### REPAIRING

#### **When repairing the cover or interior floor:**

Use the provided repair patch to repair tears or punctures.

- Clean the area, and carefully peel the patch.
- Stick the patch over the damaged area.
- Wait 30 seconds before re-inflation.

#### **When repairing the walls or exterior floor:**



Use the provided repair patch and glue (not included) to repair tears or punctures.

- Clean and dry the area to be repaired.
- Cut the provided patch to the appropriate size. DO NOT peel the patch.
- Use glue (not included) to coat one side of the newly cut patch. Make sure the glue is evenly distributed. Wait for 30 seconds and then place the patch with glue over the damaged area.
- Smooth out any trapped air bubbles and press down firmly for two minutes.
- Wait 30 minutes before re-inflation.

### STORAGE

- Remove all accessories and make sure the hot tub liner, inflatable cover, pump and accessories are completely clean and dry before storing. If the hot tub is not completely dry, mold may form and damage the hot tub liner during the storage period.
- Fold the hot tub liner only if the ambient temperature is above 15°C (59°F) to ensure pliability.
- Store the hot tub in a dry place with a moderate temperature between 15°C (59°F) and 38°C (100°F).
- We strongly recommend positioning the hot tub liner and inflatable cover inside a carton box to better protect the material during the winter months.

# TROUBLESHOOTING

Problems	Probable Causes	Solutions
<b>Pump stopped working</b>	Power failure.	Check power source.
	Power circuit is broken.	For assistance, please visit the support section on our website, <a href="http://www.bestwaycorp.com">www.bestwaycorp.com</a> .
<b>Pump is not heating properly with lid</b>	Temperature set too low.	Set the hot tub to a higher temperature; refer to pump operation section.
	Dirty filter cartridge.	Clean/replace the filter cartridge (refer to Filter Cartridge Cleaning and Replacement section).
	Hot tub is not covered properly with lid.	Properly attach the cover.
	Heating element failure.	For assistance, please visit the support section on our website, <a href="http://www.bestwaycorp.com">www.bestwaycorp.com</a> .
<b>Massage system is not working</b>	Air pump is overheating.	Unplug the pump, wait two hours until the pump is cool, insert the plug and press the Massage System Button.
	Massage stops automatically after 30 minutes.	Press the Massage System Button to reactivate.
	Air pump is broken.	For assistance, please visit the support section on our website, <a href="http://www.bestwaycorp.com">www.bestwaycorp.com</a> .
<b>Pump adapters are not level with the hot tub adapters</b>	The material will change shape; this is normal.	Elevate the pump with wood or another type of insulated material to bring the pump's adapters to the same level as the hot tub's adapters.
<b>Hot tub air is leaking</b>	Hot tub is torn or punctured.	Use provided repair patch
	Air valve is loose.	Using soapy water, cover the air valve to check if air is leaking – the soap will bubble where there is a leak. If so: <ul style="list-style-type: none"> <li>• Fasten the air valve by turning it clockwise.</li> <li>• FortiFiber™ Drop Stitch Hot Tubs: Deflate the hot tub, and with one hand, hold the backside of the air valve from the inner side of the hot tub wall and turn the wrench clockwise.</li> </ul>
<b>Water is not clean</b>	Insufficient filtering time.	Increase filtration time.
	Dirty filter cartridge.	Clean/replace the filter cartridge (refer to Filter Cartridge Cleaning and Replacement section).
	Improper water maintenance.	Refer to the chemical manufacturer's instructions.
<b>RCD/PRCD test failed</b>	Hot tub or RCD/PRCD is defective.	For assistance, please visit the support section on our website, <a href="http://www.bestwaycorp.com">www.bestwaycorp.com</a> .
<b>Control panel is not working</b>	The control panel has an auto-lock, which is activated after 5 minutes of inactivity; if the lock icon  is highlighted, the control panel is locked.	<ol style="list-style-type: none"> <li>1. To unlock the control panel, press the  button for 3 seconds. If the control panel will not unlock, restart the pump – unplug and plug it back in.</li> <li>2. Press the  button for 2 seconds if the problem persists.</li> </ol>
	Control panel is not activated.	For assistance, please visit the support section on our website, <a href="http://www.bestwaycorp.com">www.bestwaycorp.com</a> .

## TROUBLESHOOTING

Problems	Probable Causes	Solutions
<b>Water leaks from the adapters between the pump and hot tub</b>	Seals are missing inside the pump adapters.	Insert the stopper caps on the hot tub ports to prevent the water from escaping and disconnect the pump. Check if the seals are in place.
	Seals are not in the correct position.	If the seals are not in the correct position, open the gears and place the seals in the correct position.
	Seals are damaged.	If the seals are damaged, they must be replaced. For assistance, please visit the support section on our website, <a href="http://www.bestwaycorp.com">www.bestwaycorp.com</a> .
	Adapters are not tightened correctly.	If the seals are in the correct position, then the adapters are not tightened correctly. Connect the pump to the hot tub, hand-tighten the adapters and remove the stopper caps from the hot tub ports. If it is still leaking, tighten the adapter until it isn't.

### FOR WI-FI ENABLED HOT TUBS ONLY



Problems	Probable Causes	Solutions
<b>The Wi-Fi setup is not successful</b>	The pump has been connected to the wrong band.	If the router your pump is connected to is dual-band and currently not connecting to a 2.4GHz network, please switch to another band of the same router (2.4GHz) and try to pair pump heater again. 5GHz networks are not supported.
	The hot tub pump location is too far from the router.	Check with your cell phone to see if there is full Wi-Fi signal. If the strength of the signal on your phone is too low, check where the strength of the Wi-Fi signal is full and place the hot tub in that position.
	The pump was connected to the wrong Wi-Fi name.	Start the connection procedures again and be sure that the network name is typed correctly.
	The Wi-Fi password used during the connection is wrong.	Start the connection procedures again and be sure that the password is correct.
	The strength of the Wi-Fi signal is not stable.	1. Check that the router works correctly. 2. Go near the hot tub and check the signal on your phone. If the signal strength is not stable, check the condition of your router. If the signal strength is full, repeat the procedures to connect the hot tub to the network.
	There is an appliance near the hot tub pump or the router that creates signal interference.	The Wi-Fi connectivity can be interrupted by electromagnetic or other interferences. Keep the appliance away from other electronic devices that may cause interference.
	Your phone will not connect to the Wi-Fi network during the registration.	Check if the mobile device is in airplane mode. Make sure to have the airplane mode deactivated when connecting to the Wi-Fi network.
	There is an issue with the app.	Consult the Help section in the app for extensive and up-to-date troubleshooting tips. For assistance, please visit the support section on our website, <a href="http://www.bestwaycorp.com">www.bestwaycorp.com</a> .

# TROUBLESHOOTING





## WI-FI LED LIGHT STATUS

Light Status	Meaning	Solutions
Light flashes slowly	Ready to connect to the router.	Connect to the Wi-Fi using your phone.
Light is on	Connected to the router.	N/A - already connected to the Wi-Fi.
Light flashes quickly	Lost Wi-Fi signal.	Check the status of your router and repeat the procedures to connect the hot tub to the network.
Light is off	Light is damaged / Problem with Wi-Fi module.	For assistance, please visit the support section on our website, <a href="http://www.bestwaycorp.com">www.bestwaycorp.com</a> .





## ERROR CODES

Error Code	Probable Causes	Solutions
<p>The water flow sensors work without pressing the filter or heat button.</p> 	The water flow sensor flags didn't fall back into the correct position.	Unplug the plug gently, strike the side of the pump but not violently, and plug it back in.
	The water flow sensors are broken.	For assistance, please visit the support section on our website, <a href="http://www.bestwaycorp.com">www.bestwaycorp.com</a> .
<p>The water flow sensors do not detect enough water during the filtering and/or heating functions.</p> 	The 2 stopper caps are still inside the pool.	Remove the 2 stopper caps before heating. Refer to the Assembly section for more information.
	The filter cartridge is dirty.	Remove the filter set from inside the hot tub and push the filter or heat button. If no alarm appears, clean or change the filter cartridge in the pump.
	<p>Activate the filter or heat system and put your hand in front of the outlet pipe inside the pool to check if you can feel water flowing out.</p> <ul style="list-style-type: none"> <li>If no water flows out, the water pump is broken.</li> <li>If water flows out but the alarm still appears, the water flow sensors are broken.</li> </ul>	For assistance, please visit the support section on our website, <a href="http://www.bestwaycorp.com">www.bestwaycorp.com</a> .
	The filter is blocked.	<ol style="list-style-type: none"> <li>Clean the filter and check for damage. Replace or re-install as necessary.</li> <li>For assistance, please visit the support section on our website, <a href="http://www.bestwaycorp.com">www.bestwaycorp.com</a>.</li> </ol>
	The pipes in the liner are bent or have poor water flow.	Check the hot tub connection to see if the pipes are bending. For assistance, please visit the support section on our website, <a href="http://www.bestwaycorp.com">www.bestwaycorp.com</a> .
	The debris screens are blocked by hard water due to calcium build-up.	<ol style="list-style-type: none"> <li>Empty the hot tub and place a garden hose inside the pipes to wash away the debris. To be sure all the debris is removed, do this from the outside and inside of the hot tub.</li> <li>Use a toothbrush to remove any stubborn debris.</li> <li>For assistance, please visit the support section on our website, <a href="http://www.bestwaycorp.com">www.bestwaycorp.com</a>.</li> </ol>

## ERROR CODES

Error Code	Probable Causes	Solutions
<p>The water flow sensors do not detect enough water during the filtering and/or heating functions.</p> 	<p>The washers are worn or damaged.</p>	<ol style="list-style-type: none"> <li>1. Check the washers inside the coupling for damage. Unscrew the couplings and remove the washer for further inspection.</li> <li>2. For assistance, please visit the support section on our website, <a href="http://www.bestwaycorp.com">www.bestwaycorp.com</a>.</li> </ol>
<p>The pump's thermometer reads the water temperature below 4°C (40°F).</p> 	<p>The water temperature is lower than 4°C (40°F).</p>	<p>The hot tub is not designed to operate with water temperatures lower than 4°C (40°F). Unplug the pump and only re-start the pump when the water temperature reaches 6°C (42.8°F).</p>
	<p>If the water temperature is higher than 7°C (44.6°F), the pump's thermometer is broken.</p>	<p>For assistance, please visit the support section on our website, <a href="http://www.bestwaycorp.com">www.bestwaycorp.com</a>.</p>
<p>The pump's thermometer reads the water temperature as over 50°C (122°F).</p> 	<p>The water temperature is over 50°C (122°F).</p>	<p>The hot tub is not designed to operate with water temperatures greater than 40°C (104°F). Unplug the pump and restart it when the water temperature reaches 38°C (100°F) or lower.</p>
	<p>The ambient temperature is higher than 40°C (104°F) or the hot tub has been exposed to direct sunlight for an extended period.</p>	<p>Unplug and detach the pump and drain the hot tub. After 15 minutes, reattach the pump, plug it back in and restart the heating function. If the alarm appears again, consider moving the hot tub to another location without direct sunlight.</p>
	<p>If the water temperature is lower than 45°C (113°F), the pump's thermometer is broken.</p>	<p>For assistance, please visit the support section on our website, <a href="http://www.bestwaycorp.com">www.bestwaycorp.com</a>.</p>
<p>The pump's thermometer connection has issues.</p> 	<p>The connection between the temperature sensor and the PCB may have an issue.</p>	<p>Unplug the hot tub, wait 5 minutes, and then plug it back in while switching the pump on. If the alarm appears again, please visit the support section on our website, <a href="http://www.bestwaycorp.com">www.bestwaycorp.com</a>.</p>
<p>The pump's thermometer reads the water temperature as over 52°C (125.6°F).</p> 	<p>The water temperature is over 52°C (125.6°F).</p>	<p>The hot tub is not designed to operate with water temperatures greater than 40°C (104°F). Unplug the pump and restart it when the water temperature reaches 38°C (100°F) or lower.</p>
	<p>The ambient temperature is higher than 40°C (104°F) or the hot tub has been exposed to direct sunlight for an extended period.</p>	<p>Unplug and detach the pump and drain the hot tub. After 15 minutes, reattach the pump, plug it back in and restart the heating function. If the alarm appears again, consider moving the hot tub to another location without direct sunlight.</p>
	<p>If the water temperature is lower than 45°C (113°F), the pump's thermometer is broken.</p>	<p>For assistance, please visit the support section on our website, <a href="http://www.bestwaycorp.com">www.bestwaycorp.com</a>.</p>

## ERROR CODES

Error Code	Probable Causes	Solutions
<p>Wi-Fi module connection failed.</p> 	The Wi-Fi module is damaged.	For assistance, please visit the support section on our website, <a href="http://www.bestwaycorp.com">www.bestwaycorp.com</a> . <b>NOTE:</b> Press any button to remove the alarm and continue to use the hot tub without the Wi-Fi connection.
<p>Electricity is detected from the ground wire.</p> 	An appliance in your home may have an electric leak.	Call an electrician immediately to understand if power is flowing inside the grounding connection. If the problem continues, to use your hot tub safely, we strongly recommend connecting the hot tub plug to a socket with independent grounding.
	The pump has a problem.	For assistance, please visit the support section on our website, <a href="http://www.bestwaycorp.com">www.bestwaycorp.com</a> .
<p>The power board temperature is too high.</p> 	The power board has a problem.	For assistance, please visit the support section on our website, <a href="http://www.bestwaycorp.com">www.bestwaycorp.com</a> .
<p>Ground connection failed.</p> 	The ground system of the wall socket where the hot tub is connected has a problem.	Connect the hot tub pump to a new socket or call an electrician to check the wall socket. If the problem continues, we suggest creating an independent grounding connection to the wall socket.
	The pump has a problem.	For assistance, please visit the support section on our website, <a href="http://www.bestwaycorp.com">www.bestwaycorp.com</a> .

## WARRANTY TERMS

For support and product registration, please visit [bestwaycorp.com/support](http://bestwaycorp.com/support).



# LAY-Z-SPA®

## MANUAL DO PROPRIETÁRIO

### ÍNDICE

#### INFORMAÇÕES DE SEGURANÇA PÁG. 26

- Leia atentamente as instruções e avisos de segurança importantes antes de utilizar o aparelho e guarde este manual para referência futura. O não cumprimento das informações de segurança pode resultar em ferimentos graves ou na morte dos utilizadores.

#### DESCRIÇÃO DO PRODUTO PÁG. 31

- Leia atentamente todas as informações sobre o produto fornecidas neste manual, incluindo as especificações do aquecedor. O aquecedor de banheira de hidromassagem deve ser utilizado numa tomada com a tensão e a potência correspondentes.

#### PEÇAS E FERRAMENTAS NECESSÁRIAS PÁG. 31

- Para verificar as peças incluídas na caixa, consultar a lista de peças deste manual. Verificar se os componentes do equipamento correspondem ao modelo que se pretendia adquirir.
- Em caso de peças danificadas ou em falta no momento da compra, visite o nosso sítio Web [bestwaycorp.com/support](http://bestwaycorp.com/support).

#### INSTRUÇÕES DE MONTAGEM PÁG. 31

- Para obter as instruções de instalação, consulte os passos da ilustração neste manual. Os desenhos são apenas para fins ilustrativos. Podem não refletir o produto real. Não estão à escala.
- A Bestway não será responsável por quaisquer danos causados à banheira de hidromassagem devido a erros de manuseamento ou falha no cumprimento destas instruções.

#### INSTRUÇÕES DE USO PÁG. 33

- Para obter as instruções de utilização, consulte os passos da ilustração neste manual. Os desenhos servem apenas para fins ilustrativos. Podem não ilustrar o produto real. Não estão à escala.
- A Bestway não será responsável por quaisquer danos causados à banheira de hidromassagem devido a erros de manuseamento ou falha no cumprimento destas instruções.

#### INSTRUÇÕES DE MANUTENÇÃO PÁG. 35

- A manutenção do revestimento, da cobertura, do cartucho do filtro, da água e dos produtos químicos deve ser efetuada para manter a banheira de hidromassagem em bom estado. O não cumprimento das orientações desta secção pode pôr em risco a sua saúde e a da sua família.

## ÍNDICE

---

### INSTRUÇÕES DE DESMONTAGEM E ARMAZENAMENTO PÁG. 36

---

- Certifique-se de que a sua banheira de hidromassagem está completamente limpa e seca antes de a guardar. Se todas as peças não estiverem completamente secas, pode surgir bolor.
- Armazenar num local seco e com uma temperatura moderada entre 15°C (59°F) e 38°C (100°F).

### SOLUÇÃO DE PROBLEMAS PÁG. 38

---

- Para obter ajuda sobre problemas com a banheira de hidromassagem, consulte a secção Resolução de problemas deste manual.

### CÓDIGOS DE ERRO PÁG. 40

---

- Para obter ajuda em caso de problemas com a banheira de hidromassagem, consulte a secção Códigos de erro deste manual.

### INFORMAÇÕES SOBRE A GARANTIA PÁG. 42

---

- Para obter informações sobre os termos da garantia, visite o nosso sítio Web em [www.bestwaycorp.com](http://www.bestwaycorp.com).

## INFORMAÇÕES DE SEGURANÇA

---

### LEIA E SIGA TODAS AS INSTRUÇÕES.

Leia cuidadosamente, compreenda e siga todas as informações deste manual do utilizador antes de instalar e utilizar o spa. Estes avisos, instruções e diretrizes de segurança abordam alguns riscos comuns de recreação na água, mas não podem abranger todos os riscos e perigos em todos os casos. Use sempre cautela, senso comum e bom senso ao desfrutar de qualquer atividade aquática. Conserve esta informação para uso futuro. Além disso, as seguintes informações podem ser fornecidas dependendo do tipo de spa. Guarde estas instruções num local seguro. Se faltarem instruções, por favor contate o fabricante ou pesquise no site [www.bestwaycorp.com](http://www.bestwaycorp.com).

### ADVERTÊNCIAS - SEGURANÇA DE INSTALAÇÃO

- O spa deve ser fornecido através de um transformador de isolamento ou fornecido através de um dispositivo de corrente residual (RCD) com uma corrente nominal residual de funcionamento não superior a 30mA.
  - O spa deve ser alimentado por uma fonte de energia ligada à terra.
  - A fonte de alimentação na parede do edifício deve estar a mais de 4 m (13,1 pés) de distância da piscina.
  - O spa deve ser ligado a uma tomada de alimentação à terra com um cabo de alimentação equipado com uma ficha e PRCD com uma corrente de disparo de 10mA.
  - O SPA só deve ser ligado diretamente a uma tomada de ligação à terra da cablagem fixa.
  - É necessário ter a ficha acessível após a instalação do SPA.
  - As instalações elétricas devem seguir as regras nacionais de cablagem, consultar um electricista qualificado com quaisquer dúvidas.
  - Não entere o cabo. Coloque o cabo de forma a minimizar acidentes com cortadores de relva, corta-sebes, e outros equipamentos.
- CUIDADO:** A fim de evitar um perigo devido à reinicialização inadvertida do corte térmico, este aparelho não deve ser fornecido através de um dispositivo de comutação externo, tal como um temporizador, ou ligado a um circuito que é regularmente ligado e desligado pelo serviço público.- Leia sempre as instruções antes de utilizar o aparelho e realizar a instalação ou remontagem.

### AVISOS - RISCO DE CHOQUE ELÉTRICO PARA EVITAR CHOQUES ELÉTRICOS, NÃO UTILIZAR O SPA EM CASO DE CHUVA, TROVOADA OU RELÂMPAGOS.

- Não use uma extensão para ligar a unidade à alimentação elétrica; providencie uma tomada devidamente localizada.

## INFORMAÇÕES DE SEGURANÇA

- Não ligue ou desligue o aparelho da tomada se a sua mão estiver molhada.
- Nunca utilize qualquer aparelho elétrico enquanto estiver no spa ou enquanto o seu corpo estiver molhado. Nunca coloque qualquer aparelho elétrico, como luzes, telefone, rádio, ou televisão, a menos de 2 m (6,6 pés) da banheira de hidromassagem.
- Instale a pelo menos 2 m (6,6 pés) de distância de quaisquer superfícies metálicas.
- Nenhuma parte do aparelho deve estar situada acima da banheira durante o uso.
- As partes que contêm componentes elétricos, exceto as partes fornecidas com uma tensão extra baixa de segurança não superior a 12V, devem ser inacessíveis a uma pessoa dentro do spa; as partes que incorporam componentes elétricos, exceto os dispositivos de controle remoto, devem ser localizadas ou fixadas de modo que não possam cair dentro da piscina do spa.
- Por razões de segurança elétrica, uma PRCD é incorporada no cabo de alimentação. Se for detetada uma fuga de corrente superior a 10mA, o dispositivo irá activar e cortar o fornecimento de energia. Neste caso, por favor desligue e pare de usar o spa imediatamente. Não repare o produto por si mesmo. Visite o nosso website [www.bestwaycorp.com](http://www.bestwaycorp.com) para obter as informações necessárias.
- Se o cabo de alimentação estiver danificado, deve ser substituído pelo fabricante, pelo seu agente de assistência técnica ou por pessoas com qualificações semelhantes, de modo a evitar qualquer perigo.
- Para reduzir o risco de choque elétrico, não use um cabo de extensão para ligar a unidade ao fornecimento elétrico; providencie uma tomada devidamente localizada.

## ADVERTÊNCIAS - REDUZINDO O RISCO DE FERIMENTOS

- A água num spa nunca deve exceder os 40°C (104°F). A temperatura da água entre 38°C (100°F) e 40°C (104°F) é considerada segura e confortável para um adulto saudável. Temperaturas de água mais baixas são recomendadas para crianças pequenas e quando a utilização do spa excede os 10 minutos.
- Uma vez que as temperaturas excessivas da água têm um elevado potencial para causar danos fetais durante os primeiros meses de gravidez, as mulheres grávidas ou possivelmente grávidas devem limitar a temperatura da água do spa a 38°C (100°F). Limite o uso a 10 minutos de cada vez.
- Se sentir que a água está demasiado quente, antes de entrar num spa, o utilizador deve medir a temperatura da água com um termómetro fiável. Se a temperatura da água for superior a 45°C (113°F), interrompa o uso do spa até que a temperatura seja reduzida para menos de 40°C (104°F). Quando se utiliza um termómetro externo, a temperatura apresentada no painel de controlo e a do termómetro externo podem ser diferentes. A diferença deve ser de cerca de 3 graus. Esta situação é normal devido ao facto de os dois instrumentos lerem a temperatura em locais diferentes.
- O uso de álcool, drogas, ou medicamentos antes ou durante o uso de spa pode levar à inconsciência com a possibilidade de afogamento.
- Pessoas obesas e pessoas com histórico de doenças cardíacas, tensão arterial baixa ou alta, problemas do sistema circulatório, ou diabetes devem consultar um médico antes de usar um spa.
- As pessoas que usam medicamentos devem consultar um médico antes de utilizarem um spa, uma vez que alguns medicamentos podem induzir sonolência enquanto outros medicamentos podem afetar o ritmo cardíaco, a pressão sanguínea e a circulação.
- Evite colocar a sua cabeça debaixo de água em qualquer momento.
- Evite engolir a água do spa.
- Considere que a faixa de temperatura confortável durante o uso pode ser inferior à temperatura máxima segura.
- Nunca opere o spa se os tubos de entrada/saída estiverem quebrados ou faltando. Nunca tente substituir as tubagens de entrada/saída. Visite o nosso site [www.bestwaycorp.com](http://www.bestwaycorp.com) para obter as informações necessárias.
- Nunca introduza água com uma temperatura superior a 40°C (104°F) diretamente dentro do spa.
- Não utilize o spa sozinho.
- As pessoas com doenças infecciosas não devem usar um spa.
- Não use o spa imediatamente após um exercício extenuante.
- Saia imediatamente do spa se se sentir desconfortável ou sonolento.
- Entre e saia sempre do spa lenta e cautelosamente. As superfícies molhadas são escorregadias.
- A bomba deve ser testada antes de cada utilização. Para testar, siga as instruções da bomba.
- Mantenha sempre a ficha seca, ligá-la à tomada quando está molhada é definitivamente proibido.
- Desligue sempre o aparelho da tomada:
  - Antes de limpar ou realizar outro tipo de manutenção.
  - Caso o deixe sem ser utilizado durante as férias.

## INFORMAÇÕES DE SEGURANÇA

• Nunca use as suas lentes de contato quando estiver no seu spa.

**PERIGO** - Risco de ferimentos. Os acessórios de sucção neste spa são dimensionados para corresponder ao fluxo de água específico criado pela bomba. Caso haja necessidade de substituir os acessórios de sucção ou a bomba, certifique-se de que os caudais são compatíveis. Nunca opere o spa se os acessórios de sucção estiverem quebrados ou faltando. Nunca substitua uma conexão de sucção por uma com uma classificação inferior ao caudal marcado na conexão de sucção original.

**CUIDADO:** Depois de utilizar o seu spa durante 3-5 anos, para garantir a segurança e o desempenho do spa, os componentes principais, tais como o elemento de aquecimento, o motor do ventilador de ar e as válvulas anti-retorno têm de ser verificados por um electricista profissional. Se o electricista encontrar problemas durante a inspeção, visite o nosso site [www.bestwaycorp.com](http://www.bestwaycorp.com) para obter as informações necessárias.

### AVISOS - SEGURANÇA DOS NÃO NADADORES

- A supervisão contínua, ativa e vigilante de nadadores fracos e não nadadores, especialmente em spas de exercício, por um adulto competente, é sempre necessária (lembrando que crianças com menos de cinco anos de idade correm o maior risco de se afogarem).
- Designe um adulto competente para supervisionar o spa cada vez que este está a ser utilizado.
- Os nadadores fracos ou não nadadores devem usar equipamento de proteção pessoal, especialmente ao usar o spa de exercício.
- Quando o spa não estiver a ser utilizado, ou quando não for supervisionado, retire todos os brinquedos do spa e da área ao seu redor para evitar atrair crianças para o spa.

### AVISOS - DISPOSITIVOS E EQUIPAMENTO DE SEGURANÇA

- Deve ser utilizada uma cobertura de segurança ou outro dispositivo de proteção de segurança, ou todas as portas e janelas (onde aplicável) devem ser protegidas para impedir o acesso não autorizado ao spa.
- Barreiras, coberturas, alarmes ou dispositivos de segurança similares são ajudas úteis, mas não substituem a supervisão contínua e competente de adultos.
- É recomendado manter o equipamento de salvamento (por exemplo, uma boia salva-vidas) junto ao spa (se apropriado).
- Mantenha um telefone em funcionamento e uma lista de números de telefone de emergência perto do spa.
- Recomenda-se consultar peritos e/ou autoridades locais para aplicar as leis/regulamentos locais ou nacionais relacionados com vedações à prova de crianças, barreiras de segurança, iluminação, e outros requisitos de segurança.

### AVISOS - UTILIZAÇÃO SEGURA DO SPA

- Encoraje todos os utilizadores, especialmente as crianças, a aprenderem a nadar.
- Aprenda medidas de Suporte Básico de Vida (Ressuscitação Cardiopulmonar - RCP) e renove este conhecimento regularmente. Isto pode ajudar a salvar vidas em caso de emergência.
- Instrua todos os utilizadores de spa, incluindo crianças, sobre o que fazer em caso de uma emergência.
- Nunca mergulhe em qualquer corpo de água raso. Isto pode levar a ferimentos graves ou à morte.
- Não utilize o spa ao consumir álcool ou medicamentos que possam prejudicar a capacidade do banhista de utilizar o spa em segurança.
- Quando forem usadas coberturas, retire-as completamente da superfície da água antes de entrar no spa.
- Proteja os ocupantes do spa de doenças relacionadas com a água aconselhando-os a manter a água tratada e a praticar uma boa higiene. Consulte as diretrizes de tratamento da água no manual do utilizador.
- Armazene os produtos químicos fora do alcance das crianças.
- Utilize a sinalização fornecida no spa ou a menos de 2 metros do spa numa posição visível proeminente.
- Escadas removíveis, quando removidas, devem ser guardadas em segurança onde as crianças não possam subir sobre elas.
- Este aparelho pode ser utilizado por crianças com mais de 8 anos de idade e por pessoas com capacidades físicas, motoras e sensoriais reduzidas ou com falta de experiência e conhecimento, se estiverem conscientes das instruções de utilização de forma segura e dos perigos envolvidos, ou sob supervisão. As crianças não devem brincar com o aparelho. A limpeza e manutenção pelo utilizador não deve ser realizada por crianças sem supervisão.
- A água atrai as crianças; coloque sempre uma cobertura de spa após cada utilização.

**PERIGO** - Risco de Afogamento Acidental (especialmente crianças menores de 5 anos). Deve ter-se cuidado para evitar o acesso não autorizado ao spa por crianças. Isto pode ser alcançado pelo adulto responsável pela segurança dos meios de acesso ou pela instalação de um dispositivo de proteção de

## INFORMAÇÕES DE SEGURANÇA

segurança para o spa. Para evitar acidentes durante a utilização do spa, assegure-se de que as crianças são mantidas sob supervisão constante de adultos.

### AVISOS - MANUTENÇÃO DE ÁGUA E UTILIZAÇÃO DE PRODUTOS QUÍMICOS DE MANEIRA SEGURA

- Nunca adicione água a produtos químicos. Adicione sempre produtos químicos à água para evitar fumos fortes ou reações violentas que possam resultar em pulverizações químicas perigosas.
- Quanto à informação relativa à limpeza, manutenção da água, e eliminação da água, por favor consulte a seção "MANUTENÇÃO".
- Não utilize o spa durante a manutenção química.
- Qualquer dosagem manual de produtos químicos não deve ser realizada enquanto os banhistas estiverem presentes no spa.
- Consulte a sua autoridade governamental local para os regulamentos de água relacionados com o fornecimento conveniente de água para encher o spa.

### ADVERTÊNCIAS - INSTALAÇÃO E ARMAZENAMENTO SEGURO

- Aconselhamos vivamente a não desdobrar e encher o spa se a temperatura ambiente for inferior a 15°C (59°F). Aconselhamos a encher o spa dentro de casa e depois continuar a montar ao ar livre. Se a temperatura exterior for inferior a 6°C (42,8°F), o aquecedor do spa deve estar sempre ligado. Neste modo, o sistema Freeze Shield® pode manter a temperatura interna entre 6°C (42,8°F) e 10°C (50°F) para evitar danos, como o congelamento da água nos tubos ou no sistema de circulação.
- **ATENÇÃO:** Se surgirem alarmes no spa, o sistema Freeze Shield® deixará de funcionar. Certifique-se de verificar o estado do seu spa se a temperatura exterior for inferior a 6°C (42,8°F). Em caso de ausência prolongada de casa quando há o risco de temperaturas inferiores a 6°C (42,8°F), sugerimos enfaticamente a desmontagem do spa e o seu armazenamento seguindo o procedimento de armazenamento.
- Quando o aparelho não será utilizado durante muito tempo, como no inverno, o conjunto de spa ou piscina deve ser desmontado e armazenado em casa.
- Não coloque o spa sobre uma superfície escorregadia e certifique-se de que a superfície está livre de objetos afiados antes da instalação.
- Para evitar danos na bomba, o spa nunca deve ser operado a menos que o spa seja enchido com água.
- Por razões de segurança, utilize apenas os acessórios fornecidos ou aprovados pelo fabricante do spa.
- Em relação às informações relativas à instalação, consulte o parágrafo seguinte do manual.
- Sempre que o spa for esvaziado, o filtro deve ser limpo (e drenado/seco, quando aplicável).
- Por favor, examine o equipamento antes de o utilizar. Notifique a Bestway no endereço de atendimento ao cliente indicado neste manual para quaisquer peças danificadas ou em falta no momento da compra. Verifique se os componentes do equipamento representam os modelos que pretendia adquirir.
- Este produto não se destina a uso comercial.
- Mantenha sempre a cobertura do spa ligada para minimizar a perda de calor durante o aquecimento do spa entre utilizações (mas não enquanto estiver a ser utilizado). Assegure-se que a cobertura está bem colocada, de acordo com as instruções para maximizar o isolamento. Deve-se recomendar que a cobertura, quando não estiver em uso, seja mantida fora do chão para manter a sua limpeza (particularmente a superfície na proximidade imediata da superfície da água do spa). A cobertura deve ser guardada num local apropriado, onde não possa ser danificada, ou causar danos.
- Verifique a temperatura definida da água e considere baixá-la para os momentos em que o spa normalmente não esteja em uso.
- Dependendo das condições externas, considere desligar completamente o aquecedor se não estiver a utilizar o spa por um longo período de tempo (onde o spa oferece esta opção, mas ainda mantém os valores residuais de desinfecção/pH).
- Recomenda-se o uso de um tapete isolante debaixo do spa para minimizar a perda de calor através do fundo do spa.
- Mantenha os filtros limpos para preservar as condições de funcionamento apropriadas para a bomba e evitar a substituição e reaquecimento desnecessários da água.
- Mantenha o spa afastado da área de descanso para minimizar a perturbação sonora.
- Não coloque a cobertura no chão ou em qualquer outra superfície suja quando não estiver no local do spa.
- Quando o spa estiver a ser utilizado, a cobertura deve ser colocada numa área limpa e seca, caso contrário pode apanhar sujidade e bactérias. As coberturas não devem ser colocadas em mesas ou deques de madeira, devido ao risco de branqueamento da madeira. Um elevador de cobertura ou

## INFORMAÇÕES DE SEGURANÇA

dispositivo similar é útil para assegurar que a cobertura não entre em contato com o solo. Um levantador de coberturas é fortemente recomendado para spas em ambientes de aluguer.

- Recomenda-se pedir a um preiteiro qualificado ou a um engenheiro estrutural para verificar se o material de apoio é suficientemente forte para suportar a carga máxima projetada para o spa, água do spa e banhistas. Leia as informações de peso cheio no pacote.

### ADVERTÊNCIAS - APENAS PARA SPA EQUIPADO COM Wi-Fi

- Frequência de funcionamento do transmissor: WIFI: 2412~2472 MHz; BLE: 2402~2480 MHz
- Potência máxima de saída do transmissor: WIFI:19dBm; BLE:10dBm

## GUARDE ESTAS INSTRUÇÕES

### ELIMINAÇÃO



Os produtos elétricos não devem ser eliminados com o lixo doméstico. Por favor recicle onde houver instalações. Verifique com a sua autoridade local ou retalhista para recomendações de reciclagem.

### INSTRUÇÕES TÉCNICAS DE SEGURANÇA

#### PRCD

- Antes de inserir a ficha numa tomada, certifique-se de que a potência atual da corrente da tomada é adequada para a bomba.
- O spa é um aparelho elétrico de classe I e deve ser ligado diretamente a uma tomada com ligação à terra. Recomenda-se a utilização exclusiva de uma tomada resistente à humidade e com capacidade de carga de alta potência. Verificar regularmente se a ficha e a tomada estão danificadas antes de utilizar o spa – não utilizar o spa se a ficha ou a tomada estiverem danificadas. Se não tiver a certeza da qualidade da alimentação elétrica, consulte um electricista qualificado antes de utilizar o aparelho.
- A ficha PRCD deve ser testada antes de cada utilização para evitar o risco de choque elétrico.
- Não utilize a bomba se este teste falhar. Para assistência, por favor visite a seção de suporte no nosso website, [www.bestwaycorp.com](http://www.bestwaycorp.com).

### TERMINAL DE LIGAÇÃO EQUIPOTENCIAL DO AQUECEDOR DO SPA

- Recomenda-se procurar um electricista qualificado para ligar a bomba do spa a um terminal de ligação equipotencial, utilizando um condutor de cobre sólido com um mínimo de 2,5 mm<sup>2</sup>.

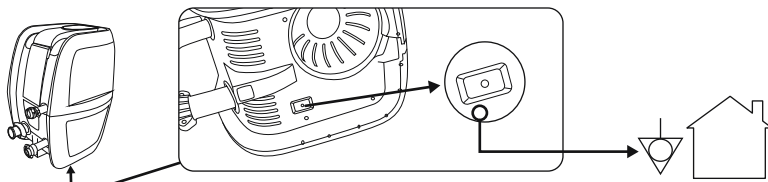

## DESCRIÇÃO DO PRODUTO

### ESPECIFICAÇÕES DO AQUECEDOR DE BANHEIRA DE HIDROMASSAGEM:

<b>Potência Nominal</b>
220-240V AC, 50Hz, 2050W

## PEÇAS E FERRAMENTAS NECESSÁRIAS

Compare as peças da sua caixa com as peças indicadas neste manual. Verifique se os componentes do equipamento representam o modelo que pretendia comprar. Se alguma peça estiver danificada ou em falta no momento da compra, visite o nosso site [bestwaycorp.com/support](http://bestwaycorp.com/support).

## INSTRUÇÕES DE MONTAGEM

### DESCRIÇÃO GERAL

#### COMO ESCOLHER A LOCALIZAÇÃO CORRETA:

O local escolhido para a instalação da banheira de hidromassagem deve respeitar as seguintes condições:

- Devido ao peso combinado da água no interior da banheira de hidromassagem e dos utilizadores, a superfície escolhida deve ser capaz de suportar uniformemente o peso total durante todo o tempo em que a banheira de hidromassagem estiver instalada.
- O local selecionado não deve ter mais do que o comprimento do cabo da banheira de hidromassagem a partir da tomada de parede. A ficha da banheira de hidromassagem deve ser ligada diretamente à tomada de parede.
- Tanto para instalações interiores como exteriores, deve existir uma drenagem adequada.
- A superfície deve ser plana e lisa. Se a superfície for inclinada ou irregular, pode criar uma carga desequilibrada na estrutura da banheira de hidromassagem. Isto pode danificar os pontos de soldadura.
- A superfície deve estar livre de qualquer tipo de objeto. Devido ao peso da água, qualquer objeto debaixo da banheira de hidromassagem pode danificar ou perfurar o fundo do mesmo.
- O local selecionado não deve ter linhas elétricas ou árvores acima da superfície do spa. Certifique-se de que o local não contém tubos, linhas ou cabos de qualquer tipo subterrâneos.
- O local selecionado deve ser longe da entrada da casa. Não colocar qualquer equipamento ou outro mobiliário à volta da banheira de hidromassagem. A água que sai da banheira de hidromassagem durante a utilização ou devido a uma avaria do produto pode danificar o mobiliário à volta da banheira de hidromassagem.
- Não montar a banheira de hidromassagem sobre alcatifas ou outros materiais para o chão (por exemplo, cortiça não tratada, madeira ou outros materiais porosos) que possam abrigar humidade e bactérias ou que possam ser afetados por produtos químicos de tratamento da água utilizados na banheira de hidromassagem.
- Consulte a autoridade do seu governo local para obter os regulamentos de instalação.

**Superfícies sugeridas:** relva, chão, betão e todas as outras superfícies que respeitem as condições de instalação acima referidas.

**Superfícies a evitar:** lama, areia, cascalho, deque, varanda, caminho de acesso, plataforma, solo macio/solto ou outras superfícies que não respeitem as condições de montagem acima referidas.

#### APENAS PARA BANHEIRAS DE HIDROMASSAGEM COM WI-FI:

Para escolher o local correto para uma banheira de hidromassagem controlada por aplicação, ler o folheto de instruções Wi-Fi da banheira de hidromassagem incluído na embalagem e estas instruções.

#### INSTALAÇÃO INTERIOR:

Ter em atenção estes requisitos especiais se instalar a banheira de hidromassagem no interior.

- A humidade é um efeito secundário natural da utilização da banheira de hidromassagem que pode causar danos materiais se não forem tomadas as devidas precauções.
- Determinar os efeitos da humidade na madeira exposta, nos materiais estruturais ou nos objetos circundantes no local proposto.
- Para minimizar estes efeitos num ambiente interior, é necessário proporcionar bastante ventilação à área selecionada. Consultar um especialista para confirmar que a área de instalação está devidamente ventilada antes da utilização.

## INSTRUÇÕES DE MONTAGEM

- Para evitar danos domésticos ou materiais, instale a banheira de hidromassagem apenas numa área com um sistema de drenagem adequado. A água pode sair da banheira de hidromassagem durante o enchimento, a drenagem ou durante a utilização.

### INSTALAÇÃO EXTERIOR:

Ter em atenção estes requisitos especiais se instalar a banheira de hidromassagem no exterior.

- A superfície selecionada deve estar livre de plantas agressivas e de espécies de ervas daninhas. Tipos de vegetação forte podem crescer através do revestimento e criar fugas de água ou de ar. A relva ou outra vegetação que possa causar odores ou formação de lodo deve ser eliminada do local escolhido.
- O local selecionado não deve ter linhas elétricas ou árvores acima da superfície do spa. Certifique-se de que o local não contém tubos, linhas ou cabos de qualquer tipo subterrâneos.
- Não deixar a superfície da banheira de hidromassagem exposta à luz solar direta durante longos períodos de tempo. Recomendamos que proteja a banheira de hidromassagem da exposição direta ao sol com uma cobertura quando não estiver a ser utilizado.
- Consultar um instalador profissional local relativamente às condições ambientais, tais como águas subterrâneas e risco de geada.

Seguir os requisitos importantes acima para escolher a superfície e o local corretos para montar a sua banheira de hidromassagem.

**OBSERVAÇÃO:** Se as peças ficarem danificadas devido ao facto de a superfície de instalação e o local não respeitarem estas instruções, tal não será considerado um defeito de fabrico e anulará a garantia e quaisquer reclamações de assistência. É da responsabilidade do proprietário garantir que o sítio cumpre sempre os requisitos.

### INSTRUÇÕES DE MONTAGEM

Para obter instruções de instalação, digitalize o código QR impresso na tampa frontal ou siga os desenhos impressos neste manual. Os desenhos destinam-se apenas a fins ilustrativos. Podem não refletir o produto real. Não estão à escala.

- Não utilizar uma extensão ou um adaptador multi-fichas com o aquecedor de banheira de hidromassagem, pois é perigoso e pode provocar o sobreaquecimento da ficha, danificando potencialmente o equipamento e os objetos circundantes.
- Colocar a banheira de hidromassagem longe da área de descanso para minimizar a perturbação sonora.
- Manter pelo menos 1 m (3 pés. 3 pol.) de espaço livre à volta da banheira de hidromassagem.
- Não utilizar água salgada para encher a piscina. Concentrações elevadas de sal podem corroer os componentes metálicos internos.
- O sistema de filtragem da banheira de hidromassagem foi concebido para ser utilizado apenas com o cartucho do filtro. Qualquer outro componente adicionado ao conjunto de filtros pode causar danos no sistema de filtragem. Este facto não estará coberto pela garantia.

**OBSERVAÇÃO:** Antes de montar a banheira de hidromassagem, coloque o revestimento ao sol para ajudar a amolecer o material e facilitar a montagem.

### INFORMAÇÕES SOBRE A INSUFLAÇÃO - APENAS PARA BANHEIRAS DE HIDROMASSAGEM INSUFLÁVEIS:

- Ao insuflar, notará que o ar será expelido da área onde a mangueira de ar se liga à bomba. Isto é normal.
- Não tape os orifícios na base da mangueira de insuflação, a mangueira de insuflação foi concebida para insuflar a banheira de hidromassagem até à pressão correta. Isto irá insuflar demasiado o revestimento e danificar a estrutura.
- Não utilizar um compressor de ar para encher a banheira de hidromassagem.
- Não arrastar a banheira de hidromassagem em terreno acidentado, pois pode danificar o revestimento.
- Encher a banheira de hidromassagem quando a temperatura ambiente exterior for superior a 15°C (59°F).

### APENAS PARA BANHEIRAS DE HIDROMASSAGEM DROP STITCH FORTIFIBER™: MANÓMETRO DA BOMBA MANUAL

- O manómetro de pressão de ar na bomba manual só mostra a pressão de ar quando esta é superior a 5 PSI, o que é normal.
- Quando a pressão de ar no interior da banheira de hidromassagem for inferior a 5 PSI, o manómetro de pressão de ar não apresentará um valor.

#### Válvulas de Ar

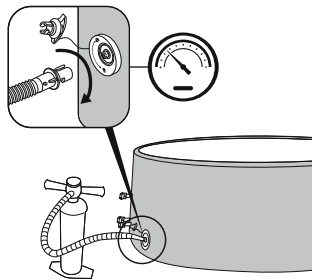

- Se a válvula de ar estiver solta, utilize a chave fornecida para a apertar. Com uma mão, segure a parte de trás da válvula de ar pelo lado interior da parede da banheira e rode a chave no sentido dos ponteiros do relógio.
- Não ajustar o conetor da válvula de ar quando a banheira de hidromassagem estiver a ser utilizada.

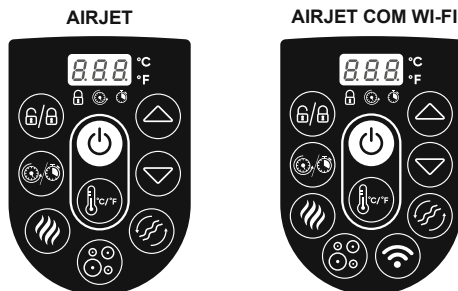

# INSTRUÇÕES DE USO

## PAINEL DE CONTROLO



**BOTÃO ON/OFF:** Depois de ativar o RCD/PRCD, prima e mantenha premido o botão  durante 2 segundos. O botão  acende-se a verde e o painel de controlo pode agora ser utilizado. Premir e manter premido o botão  durante 2 segundos para desligar todas as funções ativadas.



**ALTERNAR ENTRE CELSIUS/FAHRENHEIT:** A temperatura pode ser exibida tanto em Fahrenheit como em Celsius.







**BOTÃO DE BLOQUEAR/DESBLOQUEAR:** Para bloquear ou desbloquear a bomba, prima este botão durante 2 segundos. A bomba também tem um bloqueio automático de 5 minutos, e esta luz acende-se.





**BOTÃO DE TEMPORIZAÇÃO DE POUPANÇA DE ENERGIA:** Ajuda a evitar o desperdício de energia, definido o tempo e a duração do ciclo de aquecimento da banheira de hidromassagem.



Siga estes passos para ativar a função POUPANÇA DE ENERGIA:



Pressione o botão  e o LED  começa a piscar.



Pressione o botão  ou  para ajustar a duração do aquecimento (1-999 horas).

Pressione o botão  novamente para confirmar a duração do aquecimento.

Depois de configurar a duração do aquecimento, o LED  começa a piscar.

Pressione o botão  ou  para definir o temporizador (0-999 horas). Este é o período de tempo que antecede a ativação da função de aquecimento. Se o temporizador estiver configurado para as 0 horas, o sistema de aquecimento irá ativar-se de imediato.

Pressione o botão  novamente ou não toque em nada durante 10 segundos para confirmar a configuração. O LED  acende-se e o temporizador para a ativação da função de aquecimento começa. O ecrã apresenta alternadamente a temperatura e hora atuais.

Para modificar as definições do temporizador, pressione o botão  e utilize o botão  ou  para ajustar.

Para cancelar as definições, mantenha o botão  pressionado durante 2 segundos.

Quando a função POUPANÇA DE ENERGIA está ativada, todas as outras funções do painel de controlo (massagem, filtragem), exceto a função de aquecimento, podem ser utilizadas.

A função POUPANÇA DE ENERGIA não é uma função automática. Após um ciclo completo (temporizador e duração do aquecimento), esta função deve ser novamente ativada.







**BOTÃO DE AQUECIMENTO:** Pressione o botão  para ativar o sistema de aquecimento.

Quando a luz do botão  fica vermelha, o sistema de aquecimento é ativado. Quando a luz está verde, a água atingiu a temperatura definida.

Se o sistema de aquecimento for ativado, o sistema de filtragem será automaticamente iniciado.

Depois de desligar o sistema de aquecimento, o sistema de filtragem continuará a funcionar.



**BOTÕES DE AJUSTE DA TEMPERATURA:** Pressionar os botões  ou  ativará o visor, que piscará, mostrando a temperatura definida durante 3 segundos. Depois disso, mostrará a temperatura atual da água. Ajuste a temperatura definida utilizando o botão  ou .

A temperatura predefinida é de 35°C (95°F).

Os ajustes de temperatura variam de 20°C (68°F) a 40°C (104°F).



## INSTRUÇÕES DE USO



**BOTÃO DO SISTEMA DE MASSAGEM:** Pressione este botão  para ativar o sistema de massagem, que se desliga automaticamente após 30 minutos. A luz do botão fica vermelha quando ativada.



Não utilize o sistema de massagem quando a cobertura estiver colocada. O ar pode acumular-se no interior da banheira de hidromassagem e causar danos irreparáveis na cobertura. O sistema de aquecimento e de massagem pode ser ativado ao mesmo tempo.

### APENAS PARA BANHEIRAS DE HIDROMASSAGEM COM WI-FI:

**REGULAÇÃO DE MASSAGEM DE 2 NÍVEIS:** Prima uma vez para a massagem de potência máxima (L1). Prima novamente para uma massagem de menor potência (L2). Prima uma terceira vez para desligar a função de massagem.

Ao encher o revestimento da banheira de hidromassagem, certificar-se de que a função de massagem está a funcionar na potência máxima.



**BOTÃO DO FILTRO DE ÁGUA:** O botão  liga e desliga a bomba do filtro. O botão  acende-se a vermelho quando é ativado.



### APENAS PARA BANHEIRAS DE HIDROMASSAGEM COM WI-FI:

**ATIVAÇÃO DO WI-FI:** Para obter instruções de funcionamento da aplicação Wi-Fi e do smartphone, leia o folheto de instruções Wi-Fi da banheira de hidromassagem incluído na embalagem.

## A TAXA DE AQUECIMENTO DA ÁGUA PODE MUDAR NAS CONDIÇÕES ABAIXO:

- Quando a temperatura exterior é inferior a 15°C (59°F).
- Se a cobertura estiver desligada ou não estiver na posição correta. Manter sempre a cobertura na banheira de hidromassagem quando esta estiver a aquecer ou não estiver a ser utilizado; minimiza a perda de calor e evita que o pó contamine a água.
- A temperatura da água indicada no visor pode não ser a correta se o sistema de filtragem não estiver ativado. Para ler a temperatura correta da água no visor, colocar o sistema de filtragem a funcionar durante pelo menos um minuto.
- A temperatura da água, quando medida por um termómetro externo, pode variar relativamente à temperatura apresentada no painel da banheira de hidromassagem até 3°C (37,4°F), aproximadamente.

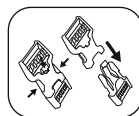

## INSTRUÇÕES DE UTILIZAÇÃO NO INVERNO

É importante seguir estas orientações se a banheira de hidromassagem for montada no inverno. Isto evitará danos no aquecedor da banheira de hidromassagem e no material de revestimento, aumentando drasticamente a vida útil do produto.



**FREEZE SHIELD®**

- Se a temperatura exterior for inferior a 15°C (59°F), desdobre e encha a banheira de hidromassagem dentro de casa utilizando a bomba da banheira de hidromassagem para evitar danificar o revestimento. Isto tornará o revestimento da banheira de hidromassagem mais flexível e mais fácil de montar.
- Continuar a instalação no exterior posicionando o revestimento da banheira de hidromassagem na área desejada, depois ligar a bomba da banheira de hidromassagem e encher com água. A temperatura da água utilizada para encher a banheira de hidromassagem deve ser superior a 6°C (42,8°F), caso contrário, quando ligar o aquecedor da banheira de hidromassagem, aparecerá o alarme E03.
- Se o sistema Freeze Shield® não estiver a funcionar, aparecerão alarmes no ecrã. Certifique-se de que verifica continuamente o estado da sua banheira de hidromassagem se a temperatura exterior for inferior a 6°C (42,8°F). Se se ausentar de forma prolongada de sua casa quando existir o risco de as temperaturas descerem abaixo dos 6°C (42,8°F), sugerimos vivamente que desmonte a banheira de hidromassagem e o guarde seguindo as Instruções de Desmontagem e Armazenamento.
- Qualquer dano devido à utilização da banheira de hidromassagem nestas condições é da responsabilidade do cliente. Não utilizar a banheira de hidromassagem quando a temperatura exterior atingir -10°C (14°F). Seguir as Instruções de Desmontagem e Armazenamento para procedimentos corretos.

## INSTRUÇÕES DE USO

### TEMPOS DE AQUECIMENTO

Para que a água atinja 40°C (104°F), o tempo necessário baseia-se na temperatura inicial da água e na temperatura exterior. Os dados que se seguem são meramente indicativos.

Para exibir a temperatura atual da água, opere o sistema de filtragem durante pelo menos um minuto.

Temperatura Exterior	Temperatura da Água	Temperatura Definida	Tempo de Aquecimento
10°C (50°F)	10°C (50°F)	40°C (104°F)	16-24 horas
15°C (59°F)	15°C (59°F)	40°C (104°F)	12-20 horas
20°C (68°F)	20°C (68°F)	40°C (104°F)	10-18 horas
25°C (77°F)	25°C (77°F)	40°C (104°F)	8-12 horas
30°C (86°F)	30°C (86°F)	40°C (104°F)	5-8 horas

## INSTRUÇÕES DE MANUTENÇÃO

Certifique-se de que a bomba está desligada da tomada antes de efetuar qualquer manutenção na banheira de hidromassagem.

### REVESTIMENTO

- É normal que o revestimento da banheira de hidromassagem pareça estar a perder ar devido a variações na temperatura ambiente que podem alterar a pressão do ar interno no revestimento. Seguir as instruções de montagem e insuflar a pressão exata, quando necessário.
- Ao retirar a bomba do revestimento, para evitar que a água saia dos tubos, bloquear o tubo aparafusando a tampa e instalando as rolhas nos filtros de detritos.

### COBERTURA

- O interior e o exterior da cobertura devem ser limpos periodicamente, utilizando um detergente suave para o material PVC.

### CARTUCHO FILTRANTE

- Para otimizar o desempenho do sistema de filtragem, verifique e limpe o seu cartucho filtrante todos os dias.
- Recomendamos que troque o seu cartucho filtrante todas as semanas ou que o substitua se, após a lavagem, o cartucho filtrante permanecer sujo e descolorido.

### ÁGUA

Muitos poluentes depositam-se abaixo da linha de água. Estes poluentes podem provocar o crescimento de bactérias, algas ou fungos. Passado algum tempo, podem desenvolver-se manchas resistentes ou biofilmes nas superfícies acessíveis abaixo da linha de água. Recomenda-se a limpeza da banheira de hidromassagem com a regularidade necessária.

- Para manter a sua água limpa, fazer funcionar o sistema de filtragem e efetuar a manutenção química todos os dias. O sistema de filtragem elimina os detritos na água e a manutenção química higieniza a água.

**OBSERVAÇÃO:** Ao efetuar a manutenção química, utilizar o distribuidor de produtos químicos apenas com pastilhas (não utilizar grânulos). Não atirar produtos químicos (comprimidos, grânulos ou líquidos) diretamente para a água; os produtos químicos depositam-se no fundo da banheira de hidromassagem, danificam o material e descoloram o PVC.

- A qualidade da água estará diretamente relacionada com a frequência de utilização, número de utilizadores e manutenção geral da banheira de hidromassagem. A água pode ser mudada de 3 em 3 dias se não houver tratamento químico a ser efetuado. Recomenda-se vivamente a utilização de água da torneira para encher a banheira de hidromassagem para minimizar a influência de poluentes indesejados, tais como minerais.
- Recomendamos tomar um banho antes de utilizar a banheira de hidromassagem, porque os produtos cosméticos, loções e outros resíduos presentes na pele podem degradar rapidamente a qualidade da água.

## INSTRUÇÕES DE MANUTENÇÃO

### Pastilhas Químicas (Não Incluído):

- Remova o doseador de químicos da banheira de hidromassagem quando esta estiver a ser utilizada.
- Após realizar a manutenção química e antes de utilizar a banheira de hidromassagem, utilize um kit de teste (não incluído) para testar a química da água. Recomendamos que mantenha o equilíbrio químico da sua água da seguinte forma:

pH	Alcalinidade Total	Cloro Livre
7.4-7.6	80-120ppm	2-4ppm

- Danos na banheira de hidromassagem causados pela má utilização de químicos e má manutenção da água da banheira de hidromassagem não estão incluídos na garantia.
- Os produtos químicos das piscinas são potencialmente tóxicos e devem ser manuseados com cuidado. Existem sérios riscos para a saúde devido aos vapores químicos e à rotulagem e armazenamento incorretos dos recipientes de produtos químicos.
- Consulte a sua piscina local ou revendedor de produtos químicos para mais informações sobre manutenção de produtos químicos. Preste muita atenção às instruções do fabricante de produtos químicos.
- A utilização excessiva de produtos químicos danifica a banheira de hidromassagem, incluindo, mas não se limitando a, descoloração da impressão, pontos de soldadura danificados no material e deterioração do revestimento.

## INSTRUÇÕES DE DESMONTAGEM E ARMAZENAMENTO



### DRENAGEM

Para esvaziar a banheira de hidromassagem, siga os desenhos. Os desenhos servem apenas para fins ilustrativos. Podem não ilustrar o produto real. Não estão à escala.



### SECAGEM

- Para secar as diferentes partes da banheira de hidromassagem, siga os desenhos. Os desenhos são apenas para fins ilustrativos. Podem não refletir o produto real. Não estão à escala.
- Depois de esvaziar a banheira de hidromassagem, pode ficar alguma água na bomba, na câmara de revestimento, na corrente de massagem e na cobertura insuflável. Certifique-se de que todas estas partes da banheira de hidromassagem estão completamente secas. Isto é essencial para prolongar a vida útil da banheira de hidromassagem e para evitar o bolor.
- A água no interior da câmara de revestimento e da cobertura insuflável provém da humidade do ar utilizado para a insuflação. A quantidade de água varia em função da humidade na sua região.



### LIMPEZA

Os resíduos de detergente e os sólidos dissolvidos dos fatos de banho e dos produtos químicos podem acumular-se nas paredes da banheira. Utilize água e sabão para limpar as paredes e enxágue bem. Não utilize escovas duras ou produtos de limpeza abrasivos.

## INSTRUÇÕES DE DESMONTAGEM E ARMAZENAMENTO



### DEFLAÇÃO

O seguinte **NÃO** é aplicável às Banheiras de Hidromassagem de Espuma ThermaCore™.

**2a apenas para banheiras de hidromassagem insufláveis.**

**2b apenas para banheiras de hidromassagem FortiFiber™ Drop Stitch.**

- Para esvaziar a banheira de hidromassagem, siga os desenhos. Os desenhos servem apenas para fins ilustrativos. Podem não ilustrar o produto real. Não estão à escala.
- A banheira de hidromassagem está equipada com uma função de esvaziamento que permite retirar todo o ar do interior da câmara para facilitar o seu acondicionamento e armazenamento.

### REPARAÇÃO

**Ao reparar a cobertura ou o pavimento interior:**

Utilizar o remendo de reparação fornecido para reparar rasgões ou furos.

- Limpar a zona e retirar cuidadosamente o remendo.
- Colar o remendo sobre a zona danificada.
- Aguardar 30 segundos antes de voltar a encher.

**Ao reparar as paredes ou o pavimento exterior:**



Utilizar o remendo e a cola de reparação fornecidos (não incluídos) para reparar rasgões ou furos.

- Limpe e seque a área a ser reparada.
- Corte o remendo fornecido ao tamanho adequado. **NÃO** descascar o remendo.
- Utilizar cola (não incluída) para revestir um dos lados do remendo acabado de cortar. Certificar-se de que a cola é distribuída uniformemente. Aguardar 30 segundos e, em seguida, colocar o remendo com cola sobre a área danificada.
- Alisar as bolhas de ar presas e pressionar firmemente durante dois minutos.
- Aguardar 30 minutos antes de voltar a encher.

### ARMAZENAMENTO

- Retire todos os acessórios e certifique-se de que o revestimento da banheira de hidromassagem, a cobertura insuflável, a bomba e os acessórios estão completamente limpos e secos antes de os guardar. Se a banheira de hidromassagem não estiver completamente seca, pode formar-se bolor e danificar o revestimento da banheira de hidromassagem durante o período de armazenamento.
- Dobrar o revestimento da banheira de hidromassagem apenas se a temperatura ambiente for superior a 15°C (59°F) para garantir a maleabilidade.
- Armazenar a banheira de hidromassagem num local seco e com uma temperatura moderada entre 15°C (59°F) e 38°C (100°F).
- Recomendamos vivamente colocar o revestimento da banheira de hidromassagem e a cobertura insuflável dentro de uma caixa de cartão para proteger melhor o material durante os meses de inverno.

## SOLUÇÃO DE PROBLEMAS

Problemas	Causas Prováveis	Soluções
<b>A bomba deixou de funcionar</b>	Falha na alimentação.	Verifique fonte de alimentação.
	O circuito de alimentação está danificado.	Para assistência, por favor visite a seção de apoio no nosso website, <a href="http://www.bestwaycorp.com">www.bestwaycorp.com</a> .
<b>A bomba não está a aquecer corretamente com a tampa</b>	Temperatura demasiado baixa.	Configure a banheira de hidromassagem com uma temperatura superior. Consulte a secção de funcionamento da bomba.
	O cartucho de filtro está sujo.	Limpe/substitua o cartucho de filtro (consulte a secção de Limpeza e substituição dos cartuchos de filtro).
	A banheira de hidromassagem não está devidamente tapada com a cobertura.	Fixar corretamente a cobertura.
	Falha do elemento de aquecimento.	Para assistência, por favor visite a seção de apoio no nosso website, <a href="http://www.bestwaycorp.com">www.bestwaycorp.com</a> .
<b>O sistema de massagem não está a funcionar.</b>	A bomba de ar está a sobreaquecer.	Desligue a bomba e aguarde duas horas até que esta arrefeça. Insira a ficha e pressione o botão do sistema de massagem.
	A massagem para automaticamente após 30 minutos.	Prima o botão do sistema de massagem para o reativar.
	A bomba de ar está avariada.	Para assistência, por favor visite a seção de apoio no nosso website, <a href="http://www.bestwaycorp.com">www.bestwaycorp.com</a> .
<b>Os adaptadores da bomba não estão nivelados com os adaptadores da banheira de hidromassagem</b>	O material mudará de forma, o que é normal.	Eleve a bomba com madeira ou outro tipo de material isolado para colocar os adaptadores da bomba ao mesmo nível que os adaptadores da banheira de hidromassagem.
<b>A banheira de hidromassagem tem fugas de ar.</b>	A banheira de hidromassagem está rasgada ou furada.	Utilize o remendo de reparação fornecido.
	A válvula de ar está solta.	Utilizando água com sabão, tape a válvula de ar para verificar se há fugas de ar - o sabão fará bolhas onde houver uma fuga. Se for o caso: <ul style="list-style-type: none"> <li>• Aperte a válvula de ar rodando-a no sentido dos ponteiros do relógio.</li> <li>• Banheiras de Hidromassagem FortiFiber™ Drop Stitch: Esvazie a banheira de hidromassagem e, com uma mão, segure a parte de trás da válvula de ar a partir do lado inferior da parede da banheira de hidromassagem e rode a chave no sentido dos ponteiros do relógio.</li> </ul>
<b>A água não está limpa</b>	Tempo de filtragem insuficiente.	Aumente o tempo de filtragem.
	O cartucho de filtro está sujo.	Limpe/substitua o cartucho de filtro (consulte a secção de Limpeza e substituição dos cartuchos de filtro).
	Manutenção de água imprópria.	Consulte as instruções químicas do fabricante.
<b>O teste RCD/PRCD falhou</b>	A banheira de hidromassagem ou o RCD/PRCD está com defeito.	Para assistência, por favor visite a seção de apoio no nosso website, <a href="http://www.bestwaycorp.com">www.bestwaycorp.com</a> .
<b>O painel de controlo não está a funcionar</b>	O painel de controlo tem um bloqueio automático, que é ativado após 5 minutos de inatividade. Se o ícone  de bloqueio estiver destacado, o painel de controlo está bloqueado.	<ol style="list-style-type: none"> <li>1. Para desbloquear o painel de controlo, pressione o botão  durante 3 segundos. Se o painel de controlo não desbloquear, reinicie a bomba – desligue e volte a ligar a bomba.</li> <li>2. Pressione o botão  durante 2 segundos se o problema persistir.</li> </ol>
	O painel de controlo não está ativado.	Para assistência, por favor visite a seção de apoio no nosso website, <a href="http://www.bestwaycorp.com">www.bestwaycorp.com</a> .

## SOLUÇÃO DE PROBLEMAS

Problemas	Causas Prováveis	Soluções
<b>Fugas de água dos adaptadores entre a bomba e a banheira de hidromassagem</b>	Faltam vedantes no interior dos adaptadores da bomba.	Insira as tampas de fecho nos orifícios da banheira de hidromassagem para impedir a saída de água e desligue a bomba. Verificar se os selos estão no sítio.
	Os vedantes não estão na posição correta.	Se os vedantes não estiverem na posição correta, abra as engrenagens e coloque os vedantes na posição correta.
	Os vedantes estão danificados.	Se os vedantes estiverem danificados, devem ser substituídos. Para obter assistência, visite a secção de apoio no nosso sítio Web, <a href="http://www.bestwaycorp.com">www.bestwaycorp.com</a> .
	Os adaptadores não estão corretamente apertados.	Se os vedantes estiverem na posição correta, então os adaptadores não estão apertados corretamente. Ligue a bomba à banheira de hidromassagem, aperte os adaptadores à mão e retire as tampas dos orifícios da banheira de hidromassagem. Se continuar a haver fugas, aperte o adaptador até deixar de haver fugas.

### APENAS PARA BANHEIRAS DE HIDROMASSAGEM COM WI-FI



Problemas	Causas Prováveis	Soluções
<b>A configuração Wi-Fi não é bem sucedida</b>	A bomba foi ligada à banda errada.	Se o router a que a sua bomba está ligada é de banda dupla e atualmente não está ligado a uma rede de 2.4GHz, por favor mude para outra banda do mesmo router (2.4GHz) e tente emparelhar o aquecedor da bomba novamente. As redes de 5GHz não são compatíveis.
	A localização da bomba da banheira de hidromassagem está demasiado longe do router.	Verifique com o seu telemóvel se obtém o sinal Wi-Fi completo. Se a intensidade do sinal no seu telemóvel for demasiado baixa, verifique onde a intensidade do sinal Wi-Fi é máxima e coloque a banheira de hidromassagem nessa posição.
	A bomba estava ligada ao nome de Wi-Fi errado.	Comece novamente os procedimentos de conexão e certifique-se de que o nome da rede está corretamente digitado.
	A palavra-passe da rede Wi-Fi utilizada durante a ligação está errada.	Inicie novamente os procedimentos de conexão e certifique-se de que a palavra-passe está correta.
	A intensidade do sinal Wi-Fi não é estável.	1. Verifique que o router funciona corretamente. 2. Aproxime-se da banheira de hidromassagem e verifique o sinal no seu telemóvel. Se a intensidade do sinal não for estável, verifique o estado do seu router. Se a intensidade do sinal for total, repita os procedimentos para ligar a banheira de hidromassagem à rede.
	Há um aparelho perto da bomba da banheira de hidromassagem ou do router que cria interferências no sinal.	A conectividade Wi-Fi pode ser interrompida por interferências eletromagnéticas ou outras. Mantenha o aparelho afastado de outros aparelhos eletrónicos que possam causar interferências.
	O seu telemóvel não se ligará à rede Wi-Fi durante o registo.	Verifique se o telemóvel está em modo de avião. Certifique-se de que o modo de avião está desativado quando se liga à rede Wi-Fi.
	Existe um problema com a aplicação.	Consulte a secção de ajuda no APP para dicas extensivas e atualizadas de resolução de problemas. Para assistência, por favor visite a secção de apoio no nosso website, <a href="http://www.bestwaycorp.com">www.bestwaycorp.com</a> .

# SOLUÇÃO DE PROBLEMAS





## ESTADO DA LUZ LED WI-FI

Estado da luz	Significado	Soluções
A luz pisca lentamente	Pronto para ligar ao router.	Ligue-se ao Wi-Fi utilizando o seu telemóvel.
A luz está acesa	Ligado ao router.	N/A - já ligado ao Wi-Fi.
A luz pisca rapidamente	Perda de sinal Wi-Fi.	Verifique o estado do seu router e repita os procedimentos para ligar a banheira de hidromassagem à rede.
A luz está desligada	A luz está danificada / Problema com o módulo Wi-Fi.	Para assistência, por favor visite a secção de apoio no nosso website, <a href="http://www.bestwaycorp.com">www.bestwaycorp.com</a> .





## CÓDIGOS DE ERRO

Código de erro	Causas Prováveis	Soluções
<b>Os sensores de fluxo de água funcionam sem premir o filtro ou o botão de aquecimento.</b> 	As bandeiras dos sensores de fluxo de água não voltaram a cair na posição correta.	Desligue a ficha da tomada suavemente, bata no lado da bomba mas não violentamente, e volte a ligá-la.
	Os sensores de fluxo de água estão quebrados.	Para assistência, por favor visite a secção de apoio no nosso website, <a href="http://www.bestwaycorp.com">www.bestwaycorp.com</a> .
<b>Os sensores de fluxo de água não detetam água suficiente durante as funções de filtragem e/ou aquecimento.</b> 	As 2 tampas de fecho ainda estão no interior da piscina.	Retirar as 2 tampas de fecho antes de aquecer. Para mais informações, consulte a secção Montagem.
	O cartucho filtrante está sujo.	Remova o conjunto de filtro do interior da banheira de hidromassagem e pressione o botão do filtro ou do aquecimento. Se não aparecer nenhum alarme, limpe ou substitua o cartucho do filtro na bomba.
	Ative o filtro ou o sistema de aquecimento e coloque a mão em frente ao tubo de saída dentro da piscina para verificar se consegue sentir a água a sair. <ul style="list-style-type: none"> <li>• Se não houver qualquer fluxo de água, a bomba de água está danificada.</li> <li>• Se a água flui mas o alarme ainda aparece, os sensores de fluxo de água estão danificados.</li> </ul>	Para assistência, por favor visite a secção de apoio no nosso website, <a href="http://www.bestwaycorp.com">www.bestwaycorp.com</a> .
	O filtro está bloqueado.	<ol style="list-style-type: none"> <li>1. Limpe o filtro e verifique se existem danos. Substitua ou reinstale conforme necessário.</li> <li>2. Para obter assistência, visite a secção de apoio no nosso site <a href="http://www.bestwaycorp.com">www.bestwaycorp.com</a>.</li> </ol>
	Os tubos do revestimento estão dobrados ou têm um fluxo de água inadequado.	Verifique a ligação da banheira de hidromassagem para ver se os tubos estão a dobrar. Para obter assistência, visite a secção de apoio no nosso site <a href="http://www.bestwaycorp.com">www.bestwaycorp.com</a> .
Os filtros de detritos estão bloqueados pela água dura devido à acumulação de cálcio.	<ol style="list-style-type: none"> <li>1. Esvazie a banheira de hidromassagem e coloque uma mangueira de jardim dentro dos tubos para retirar os detritos. Para ter a certeza de que todos os detritos são removidos, faça-o a partir do exterior e do interior da banheira de hidromassagem.</li> <li>2. Use uma escova de dentes para remover quaisquer detritos difíceis de remover.</li> <li>3. Para assistência, por favor visite a secção de apoio no nosso website, <a href="http://www.bestwaycorp.com">www.bestwaycorp.com</a>.</li> </ol>	

## CÓDIGOS DE ERRO

Código de erro	Causas Prováveis	Soluções
<p>Os sensores de fluxo de água não detetam água suficiente durante as funções de filtragem e/ou aquecimento.</p> 	<p>As anilhas estão gastas ou danificadas.</p>	<ol style="list-style-type: none"> <li>1. Verifique se as anilhas no interior do acoplamento estão danificadas. Desaperte os acoplamentos e retire a arruela para uma inspeção posterior.</li> <li>2. Para assistência, por favor visite a seção de apoio no nosso website, <a href="http://www.bestwaycorp.com">www.bestwaycorp.com</a>.</li> </ol>
<p>O termómetro da bomba lê a temperatura da água abaixo dos 4°C (40°F).</p> 	<p>A temperatura da água é inferior a 4°C (40°F).</p>	<p>A banheira de hidromassagem não está concebida para funcionar com temperaturas de água inferiores a 4°C (40°F). Desligue a bomba e reinicie-a apenas quando a temperatura da água atingir os 6°C (42,8°F).</p>
	<p>Se a temperatura da água for superior a 7°C (44,6°F), o termómetro da bomba está avariado.</p>	<p>Para assistência, por favor visite a seção de apoio no nosso website, <a href="http://www.bestwaycorp.com">www.bestwaycorp.com</a>.</p>
<p>O termómetro da bomba regista uma temperatura da água superior a 50°C (122°F).</p> 	<p>A temperatura da água é superior a 50°C (122°F).</p>	<p>A banheira de hidromassagem não está concebida para funcionar com temperaturas de água superiores a 40°C (104°F). Desligue a bomba e reinicie-a quando a temperatura da água alcançar os 38°C (100°F) ou inferior.</p>
	<p>A temperatura ambiente é superior a 40°C (104°F) ou a banheira de hidromassagem foi exposta à luz solar direta durante um período prolongado.</p>	<p>Desligue e desengate a bomba e esvazie a banheira de hidromassagem. Após 15 minutos, volte a engatar a bomba, ligue-a novamente e reinicie a função de aquecimento. Se o alarme voltar a aparecer, considere a possibilidade de mudar a banheira de hidromassagem para outro local sem luz solar direta.</p>
	<p>Se a temperatura da água for inferior a 45°C (113°F), o termómetro da bomba está avariado.</p>	<p>Para assistência, por favor visite a seção de apoio no nosso website, <a href="http://www.bestwaycorp.com">www.bestwaycorp.com</a>.</p>
<p>A conexão do termómetro da bomba tem problemas.</p> 	<p>A ligação entre o sensor de temperatura e a placa de circuito impresso pode ter um problema.</p>	<p>Retire a ficha da banheira de hidromassagem, aguarde 5 minutos e volte a colocá-la, ligando a bomba. Se o alarme voltar a aparecer, visite a seção de apoio no nosso sítio Web, <a href="http://www.bestwaycorp.com">www.bestwaycorp.com</a>.</p>
<p>O termómetro da bomba regista uma temperatura da água superior a 52°C (125,6°F).</p> 	<p>A temperatura da água é superior a 52°C (125,6°F).</p>	<p>A banheira de hidromassagem não está concebida para funcionar com temperaturas de água superiores a 40°C (104°F). Desligue a bomba e reinicie-a quando a temperatura da água alcançar os 38°C (100°F) ou inferior.</p>
	<p>A temperatura ambiente é superior a 40°C (104°F) ou a banheira de hidromassagem foi exposta à luz solar direta durante um período prolongado.</p>	<p>Desligue e desengate a bomba e esvazie a banheira de hidromassagem. Após 15 minutos, volte a engatar a bomba, ligue-a novamente e reinicie a função de aquecimento. Se o alarme voltar a aparecer, considere a possibilidade de mudar a banheira de hidromassagem para outro local sem luz solar direta.</p>
	<p>Se a temperatura da água for inferior a 45°C (113°F), o termómetro da bomba está avariado.</p>	<p>Para assistência, por favor visite a seção de apoio no nosso website, <a href="http://www.bestwaycorp.com">www.bestwaycorp.com</a>.</p>

## CÓDIGOS DE ERRO

Código de erro	Causas Prováveis	Soluções
<p>A conexão do módulo Wi-Fi falhou.</p> 	<p>O módulo Wi-Fi está danificado.</p>	<p>Para assistência, por favor visite a seção de apoio no nosso website, <a href="http://www.bestwaycorp.com">www.bestwaycorp.com</a>. <b>OBSERVAÇÃO:</b> Prima qualquer botão para remover o alarme e continuar a utilizar a banheira de hidromassagem sem a ligação Wi-Fi.</p>
<p>A eletricidade é detetada a partir do fio de terra.</p> 	<p>Um aparelho em sua casa pode ter uma fuga elétrica.</p>	<p>Chame imediatamente um electricista para perceber se há fluxo de energia dentro da ligação à terra. Se o problema persistir, para utilizar a sua banheira de hidromassagem em segurança, recomendamos vivamente que ligue a ficha da banheira de hidromassagem a uma tomada com ligação à terra independente.</p>
	<p>A bomba tem um problema.</p>	<p>Para assistência, por favor visite a seção de apoio no nosso website, <a href="http://www.bestwaycorp.com">www.bestwaycorp.com</a>.</p>
<p>A temperatura da placa de alimentação é demasiado elevada.</p> 	<p>A placa de alimentação tem um problema.</p>	<p>Para assistência, por favor visite a seção de apoio no nosso website, <a href="http://www.bestwaycorp.com">www.bestwaycorp.com</a>.</p>
<p>A ligação à terra falhou.</p> 	<p>O sistema de ligação à terra da tomada de parede onde a banheira de hidromassagem está ligada tem um problema.</p>	<p>Ligue a bomba da banheira de hidromassagem a uma nova tomada ou chame um electricista para verificar a tomada de parede. Se o problema persistir, sugerimos a criação de uma ligação à terra independente para a tomada de parede.</p>
	<p>A bomba tem um problema.</p>	<p>Para assistência, por favor visite a seção de apoio no nosso website, <a href="http://www.bestwaycorp.com">www.bestwaycorp.com</a>.</p>

## TERMOS DE GARANTIA

Para obter suporte e registo de produtos, visite [bestwaycorp.com/support](http://bestwaycorp.com/support).



# LAY-Z-SPA®

## MANUAL DE USUARIO

### ÍNDICE

#### INFORMACIÓN DE SEGURIDAD

PÁG. 44

- Lea con atención las instrucciones y advertencias de seguridad antes de utilizar el equipo y conserve este manual para futuras consultas. El incumplimiento de la información de seguridad puede causar lesiones graves o incluso la muerte a los usuarios.

#### DESCRIPCIÓN DEL PRODUCTO

PÁG. 49

- Lea con atención toda la información sobre el producto que figura en este manual, incluidas las especificaciones del calentador. El calentador de la bañera de hidromasaje debe utilizarse con una toma de corriente con el voltaje y la potencia correspondientes.

#### PIEZAS Y HERRAMIENTAS NECESARIAS

PÁG. 49

- Para comprobar las piezas incluidas en la caja, consulte la lista de piezas de este manual. Asegúrese de que los componentes del equipo corresponden al modelo que tenía previsto adquirir.
- En caso de que alguna pieza esté dañada o falte en el momento de la compra, visite nuestra página web [bestwaycorp.com/support](http://bestwaycorp.com/support).

#### INSTRUCCIONES DE MONTAJE

PÁG. 49

- Para las instrucciones de instalación, consulte los pasos de las ilustraciones de este manual. Los dibujos son solo a título ilustrativo. Pueden no reflejar el producto real. No están a escala.
- Bestway no se hace responsable de los daños causados al spa por un mal uso o por no seguir estas instrucciones.

#### INSTRUCCIONES DE USO

PÁG. 51

- Para las instrucciones de uso, consulte los pasos ilustrados en el paquete. Los dibujos son a título ilustrativo. Pueden no reflejar el producto real. No están a escala.
- Bestway no se hace responsable de los daños causados al spa por un mal uso o por no seguir estas instrucciones.

#### INSTRUCCIONES DE MANTENIMIENTO

PÁG. 53

- El mantenimiento del forro, la cubierta, el cartucho de filtrado, el agua y los productos químicos debe realizarse por el bien del spa. No seguir las instrucciones de esta sección podría poner en riesgo su salud y la de su familia.

## ÍNDICE

---

### INSTRUCCIONES DE DESMONTAJE Y ALMACENAMIENTO PÁG. 54

---

- Asegúrese de que su spa esté completamente limpio y seco antes de guardarlo. Si las piezas no están completamente secas, puede aparecer moho.
- Guárdelo en un lugar seco a una temperatura entre 15°C (59°F) y 38°C (100°F).

### RESOLUCIÓN DE PROBLEMAS PÁG. 56

---

- Si necesita ayuda para solucionar problemas con su spa, consulte la sección Resolución de problemas de este manual.

### CÓDIGOS DE ERROR PÁG. 58

---

- Para obtener ayuda sobre problemas relacionados con su spa, consulte la sección Códigos de error de este manual.

### INFORMACIÓN SOBRE LA GARANTÍA PÁG. 60

---

- Para obtener información sobre los términos de la garantía, visite nuestra página web en [www.bestwaycorp.com](http://www.bestwaycorp.com).

## INFORMACIÓN DE SEGURIDAD

---

### LEA Y SIGA TODAS LAS INSTRUCCIONES.

Lea detenidamente, comprenda y siga toda la información de este manual de usuario antes de instalar y utilizar el spa. Estas advertencias, instrucciones y directrices de seguridad abordan algunos riesgos comunes de las actividades acuáticas, pero no pueden abarcar todos los riesgos y peligros en todos los casos. Utilice siempre la precaución, el sentido común y el buen juicio cuando disfrute de cualquier actividad acuática. Conserve esta información para su uso futuro. Además, la siguiente información puede ser suministrada dependiendo del tipo de spa. Mantenga estas instrucciones en un lugar seguro. Si faltan las instrucciones, póngase en contacto con el fabricante o búsquelas en la página web [www.bestwaycorp.com](http://www.bestwaycorp.com).

### ADVERTENCIAS – SEGURIDAD DE INSTALACIÓN

- El spa debe ser alimentado a través de un transformador de aislamiento o alimentado a través de un dispositivo de corriente residual (RCD) que tenga una corriente residual de operación no superior a 30mA.
  - El spa debe alimentarse con una fuente de alimentación con toma de tierra.
  - La fuente de alimentación en la pared del edificio debe estar a más de 4 m de la piscina.
  - El SPA debe conectarse a una toma de corriente con conexión a tierra con un cable de alimentación provisto de un enchufe y PRCO con una corriente de disparo de 10mA.
  - El SPA sólo debe enchufarse directamente a una toma de corriente con conexión a tierra del cableado fijo.
  - Es necesario tener el enchufe accesible después de la instalación del spa.
  - Las instalaciones eléctricas deben seguir las normas nacionales de cableado, consulte a un electricista cualificado ante cualquier duda.
  - No entierre el cable, pero ubíquelo de forma que se minimice el contacto con cortacéspedes, cortasetos y demás equipos.
- PRECAUCIÓN:** Para evitar un riesgo debido a la reposición involuntaria del corte térmico, este aparato no debe ser alimentado a través de un dispositivo de conmutación externo, como un temporizador, ni conectado a un circuito que sea encendido y apagado regularmente por la compañía eléctrica.
- Lea las instrucciones antes de utilizar el aparato y de instalarlo o volver a montarlo cada vez.

### ADVERTENCIAS - RIESGO DE DESCARGA ELÉCTRICA PARA EVITAR DESCARGAS ELÉCTRICAS, NO UTILICE EL SPA CUANDO LLUEVA O HAYA TORMENTA.

- No utilice un cable alargador para conectar el aparato a la red eléctrica; proporcione una toma de corriente bien situada.
- No enchufe o desenchufe el dispositivo si tiene las manos mojadas.

## INFORMACIÓN DE SEGURIDAD

- No ponga nunca en funcionamiento ningún aparato eléctrico cuando esté en el spa o cuando su cuerpo esté mojado. No coloque nunca ningún aparato eléctrico, como una luz, un teléfono, una radio o un televisor, a menos de 2 m del spa.
- Instálelo al menos a 2 m (6,6 pies) de toda superficie metálica.
- Ninguna parte del aparato debe situarse por encima de la bañera durante su uso.
- Las piezas que contengan partes eléctricas, excepto las piezas suministradas con un voltaje extra bajo de seguridad que no exceda los 12V, deben ser inaccesibles para una persona en la piscina del spa; Las piezas que incorporen componentes eléctricos, excepto los dispositivos de mando a distancia, deben estar ubicadas o fijadas de manera que no puedan caer en la piscina del spa.
- Para la seguridad eléctrica, se ha incorporado un PRCD en el cable de alimentación. Si se detecta una fuga de corriente de más de 10mA, el dispositivo operará y cortará el suministro eléctrico. En tal caso, por favor desenchufe y deje de usar el spa de inmediato. No repare el producto por sí mismo. Visite nuestra página web [www.bestwaycorp.com](http://www.bestwaycorp.com) para obtener la información necesaria.
- Si el cable de alimentación está dañado, debe ser sustituido por el fabricante, su servicio técnico o personal cualificado para evitar riesgos.
- Para reducir el riesgo de descarga eléctrica, no utilice un cable alargador para conectar la unidad a la red eléctrica; utilice una toma de corriente situada en un lugar adecuado.

## ADVERTENCIAS - PARA REDUCIR EL RIESGO DE LESIONES

- El agua de un spa nunca debe superar los 40°C (104°F). La temperatura del agua entre 38°C (100°F) y 40°C (104°F) se considera segura y confortable para un adulto sano. Se recomiendan temperaturas del agua más bajas para los niños pequeños y cuando el uso del spa supere los 10 minutos.
- Dado que las temperaturas excesivas del agua tienen un alto potencial de causar daños al feto durante los primeros meses de embarazo, las mujeres embarazadas o posiblemente embarazadas deben limitar la temperatura del agua del spa a 38°C (100°F). Limite el uso a 10 minutos cada vez.
- Si cree que el agua está demasiado caliente, antes de entrar en el spa deberá medir la temperatura del agua con un termómetro preciso. Si la temperatura del agua es superior a 45°C (113°F), deje de utilizar el spa hasta que la temperatura se reduzca por debajo de 40°C (104°F). Cuando utilice un termómetro externo, la temperatura mostrada en el panel de control y la del termómetro externo pueden ser diferentes. La diferencia debería ser de unos 3 grados. Esta situación es normal debido a la diferencia de ubicación en la que ambos instrumentos leen la temperatura.
- El consumo de alcohol, drogas o medicamentos antes o durante el uso del spa puede provocar la pérdida de conciencia con la posibilidad de ahogarse.
- Las personas obesas y las personas con antecedentes de enfermedades cardíacas, presión arterial baja o alta, problemas del sistema circulatorio o diabetes deben consultar a un médico antes de utilizar un spa.
- Las personas que utilizan medicamentos deben consultar a un médico antes de utilizar un spa ya que algunos medicamentos pueden inducir somnolencia mientras que otros medicamentos pueden afectar al ritmo cardíaco, la presión sanguínea y la circulación.
- Evite poner la cabeza bajo el agua en todo momento.
- Evite tragar el agua del spa.
- Considere que el rango de temperatura confortable durante el uso puede ser inferior a la temperatura máxima de seguridad.
- No opere nunca el spa si los tubos de entrada/salida están rotos o faltan. Nunca intente sustituir los tubos de entrada/salida. Visite nuestra página web [www.bestwaycorp.com](http://www.bestwaycorp.com) para obtener la información necesaria.
- Nunca vierta agua con una temperatura superior a los 40°C (104°F) en la piscina del spa directamente.
- No utilice el spa solo.
- Las personas con enfermedades infecciosas no deben utilizar el spa.
- No utilice el spa inmediatamente después de un ejercicio extenuante.
- Salga inmediatamente del spa si se siente incómodo o con sueño.
- Entre y salga siempre del spa lentamente y con precaución. Las superficies mojadas son resbaladizas.
- La bomba debe ser probada antes de cada uso. Para probarla, siga las instrucciones de la bomba.
- Mantenga siempre el enchufe seco, está definitivamente prohibido enchufar con el enchufe mojado.
- Desenchufe siempre el aparato:
  - Antes de la limpieza u otro tipo de mantenimiento.
  - Si lo deja sin supervisión durante las vacaciones.
- No use nunca sus lentes de contacto cuando esté en su spa.

## INFORMACIÓN DE SEGURIDAD

**PELIGRO** - Riesgo de lesiones. Los accesorios de succión de este spa están dimensionados para adaptarse al caudal de agua específico creado por la bomba. Si es necesario sustituir los accesorios de succión o la bomba, asegúrese de que los caudales son compatibles. Nunca opere el spa si los accesorios de succión están rotos o faltan. Nunca sustituya un accesorio de succión por uno con un caudal inferior al caudal marcado en el accesorio de succión original.

**PRECAUCIÓN:** Después de utilizar su spa durante 3-5 años, para garantizar la seguridad y el rendimiento del spa, los componentes principales, como el elemento de calentamiento, el motor del inflador de aire y las válvulas antirretorno tienen que ser revisados por un electricista profesional. Si el electricista encuentra problemas durante la inspección, visite nuestra página web [www.bestwaycorp.com](http://www.bestwaycorp.com) para obtener la información necesaria.

### ADVERTENCIAS - SEGURIDAD DE LOS NO NADADORES

- Se requiere una supervisión continua, activa y vigilante de los nadadores débiles y de los no nadadores, especialmente en los spas de ejercicio, por parte de un adulto competente en todo momento (recordando que los niños menores de cinco años corren el mayor riesgo de ahogarse).
- Designe a un adulto competente para que supervise el spa cada vez que se utilice.
- Los nadadores débiles o los que no nadan deben llevar un aparato de protección personal, especialmente cuando utilicen el spa de ejercicios.
- Cuando el spa no esté en uso, o no esté supervisado, quite todos los juguetes del spa y de sus alrededores para evitar atraer a los niños al spa.

### ADVERTENCIAS - DISPOSITIVOS Y APARATOS DE SEGURIDAD

- Se utilizará una cubierta de seguridad u otro dispositivo de protección de seguridad, o se asegurarán todas las puertas y ventanas (cuando corresponda) para prevenir el acceso no autorizado al spa.
- Las barreras, cubiertas, alarmas o dispositivos de seguridad similares son ayudas útiles, pero no sustituyen la supervisión continua y competente de un adulto.
- Se recomienda mantener un aparato de rescate (por ejemplo, una boya de anillo) junto al spa (si es apropiado).
- Mantenga un móvil que funcione y una lista de números de teléfono de emergencia cerca del spa.
- Se recomienda consultar a los expertos y/o a las autoridades locales para aplicar las leyes/reglamentos locales o nacionales relativos a las vallas a prueba de niños, las barreras de seguridad, la iluminación y otros requisitos de seguridad.

### ADVERTENCIAS - USO SEGURO DEL SPA

- Anime a todos los usuarios, sobre todo a los niños, a que aprendan a nadar.
- Aprenda métodos de reanimación básica (reanimación cardiopulmonar - RCP) y repase estos conocimientos con frecuencia: puede ser decisivo en caso de emergencia.
- Instruya a todos los usuarios del spa, incluidos los niños, sobre lo que deben hacer en caso de emergencia.
- No se tire nunca al agua cuando tenga poca profundidad. Esto puede provocar lesiones graves o incluso la muerte.
- No utilice el spa cuando esté consumiendo alcohol o medicamentos que puedan mermar la capacidad del bañista para utilizar el spa con seguridad.
- Cuando se utilicen cubiertas, quítelas completamente de la superficie del agua antes de entrar en el spa.
- Proteja a los ocupantes del spa de las enfermedades relacionadas con el agua aconsejándoles que mantengan el agua tratada y practicando una buena higiene. Consulte las pautas de tratamiento del agua en el manual del usuario.
- Guarde los productos químicos fuera del alcance de los niños.
- Utilice la señalización provista en el spa o dentro de los 2 metros del spa en una posición prominente y visible.
- Las escaleras extraíbles, cuando se quiten, deberán guardarse de forma segura donde los niños no puedan subirse a ellas.
- Este dispositivo puede ser utilizado por niños a partir de 8 años y por personas con capacidades físicas, sensoriales o mentales reducidas o con falta de experiencia y conocimientos, solo si son supervisados o instruidos sobre el uso del dispositivo de forma segura y comprenden los riesgos que conlleva. Los niños no deben jugar, limpiar o realizar el mantenimiento del dispositivo sin supervisión.
- El agua atrae a los niños; conecte siempre la cubierta del spa después de cada uso.

**PELIGRO** - Riesgo de ahogamiento accidental (especialmente los niños menores de 5 años). Se deberá tener precaución para prevenir el acceso no autorizado de los niños al spa. Para ello, el supervisor adulto

## INFORMACIÓN DE SEGURIDAD

deberá asegurar los medios de acceso o instalar un dispositivo de protección de seguridad en el spa. Para evitar accidentes durante el uso del spa, asegúrese de mantener a los niños bajo supervisión constante de un adulto.

### ADVERTENCIAS - MANTENIMIENTO SEGURO DEL AGUA Y USO DE PRODUCTOS QUÍMICOS

- Nunca añada agua a los productos químicos. Añada siempre productos químicos al agua para evitar vapores fuertes o reacciones violentas que puedan provocar una dispersión química peligrosa.
- En cuanto a la información relativa a la limpieza, el mantenimiento del agua y su eliminación, por favor, consulte la sección "MANTENIMIENTO".
- No utilice el spa durante el mantenimiento químico.
- Cualquier dosificación manual de productos químicos no deberá realizarse mientras haya bañistas en el spa.
- Consulte a la autoridad gubernamental local sobre las regulaciones de agua relacionadas con el suministro de agua conveniente para llenar el spa.

### ADVERTENCIAS - MONTAJE Y ALMACENAMIENTO SEGUROS

- Es muy recomendable no desdoblar e inflar el spa si la temperatura ambiente es inferior a 15°C (59°F). Sugerimos inflar el spa en el interior y luego continuar con el montaje en el exterior. Si la temperatura exterior es inferior a 6°C (42,8°F), el calentador del spa deberá estar siempre encendido. En este modo, el sistema Freeze Shield® puede mantener la temperatura interior entre 6°C (42,8°F) y 10°C (50°F) para evitar daños, como la congelación del agua en las tuberías o el sistema de circulación.

**PRECAUCIÓN:** Si aparecen alarmas en el spa, el sistema Freeze Shield® dejará de funcionar.

Asegúrese de comprobar el estado de su spa si la temperatura exterior es inferior a 6°C (42,8°F). En caso de ausentarse de casa durante un periodo prolongado cuando exista el riesgo de que las temperaturas desciendan por debajo de 6°C (42,8°F), le recomendamos que desmonte el spa y lo guarde siguiendo el procedimiento de almacenamiento.

- Cuando el aparato no vaya a ser utilizado durante un tiempo prolongado, como por ejemplo en invierno, el conjunto del spa o la piscina debe desmontarse y guardarse en el interior.
- No coloque el spa sobre una superficie resbaladiza y asegúrese de que la superficie está libre de objetos punzantes antes de su instalación.
- Para evitar daños en la bomba, el spa no debe operarse nunca si no está lleno de agua.
- Por razones de seguridad, utilice únicamente los accesorios suministrados o aprobados por el fabricante del spa.
- En cuanto a la información relativa a la instalación, consulte el siguiente párrafo del manual.
- Cada vez que se vacíe el spa, deberá limpiarse el filtro (y drenarse/secarse, en su caso).
- Por favor, examine el aparato antes de utilizarlo. Notifique a Bestway en la dirección del servicio de atención al cliente que figura en este manual cualquier pieza dañada o que falte en el momento de la compra. Verifique que los componentes del aparato corresponden a los modelos que usted había previsto comprar.
- Este producto no está destinado para uso comercial.
- Mantenga siempre puesta la cubierta del spa para minimizar la pérdida de calor durante el calentamiento del spa entre usos (pero no mientras se esté utilizando). Asegúrese de que la cubierta esté bien ajustada, según las instrucciones, para maximizar el aislamiento. Se recomendará que la cubierta, cuando no se utilice, se mantenga alejada del suelo para conservar su limpieza (especialmente la superficie próxima a la del agua del spa). La cubierta debe guardarse en un lugar apropiado, donde no pueda dañarse, ni causar daños.
- Compruebe la temperatura del agua fijada y considere la posibilidad de bajarla para los tiempos en los que el spa no suele estar en uso.
- Dependiendo de las condiciones externas, considere la posibilidad de apagar el calentador por completo si no va a utilizar el spa durante un periodo de tiempo prolongado (cuando el spa ofrezca esta opción, pero siga manteniendo los valores residuales de desinfección/higiene).
- Se recomienda utilizar un tapiz de suelo aislante debajo del spa para minimizar la pérdida de calor a través del fondo del spa.
- Mantenga los filtros limpios para conservar las condiciones de funcionamiento adecuadas para la bomba y evitar la sustitución y el recalentamiento innecesarios del agua.
- Mantenga el spa alejado del área de descanso para minimizar las molestias por ruido.
- No ponga la cubierta en el suelo o en cualquier otra superficie sucia cuando no esté colocada en el spa.

## INFORMACIÓN DE SEGURIDAD

- Cuando se utilice el spa, la cubierta debe colocarse en una zona limpia y seca, ya que de lo contrario puede recoger suciedad y bacterias. Las cubiertas no deben colocarse sobre mesas de madera o terrazas de madera por el riesgo de blanquear la madera. Un elevador de cubiertas, o un dispositivo similar, es útil para garantizar que la cubierta no entre en contacto con el suelo. Se recomienda fuertemente un elevador de cubiertas para los spas en régimen de alquiler.
- Se recomienda solicitar a un contratista cualificado o a un ingeniero de estructuras que verifique si el material de soporte es lo suficientemente fuerte como para soportar la carga máxima de diseño del spa, el agua del spa y los bañistas. Lea la información sobre el peso de llenado que figura en el envase.

### ADVERTENCIAS - SOLO PARA SPA EQUIPADOS CON Wi-Fi

- Frecuencia de trabajo del transmisor: WIFI: 2412~2472MHz; BLE: 2402~2480MHz
- Potencia máxima de salida del transmisor WIFI:19dBm; BLE:10dBm

### CONSERVE ESTAS INSTRUCCIONES

### ELIMINACIÓN



Los productos eléctricos no deben desecharse con la basura doméstica. Recíclelos en caso de que existan instalaciones disponibles. Consulte a las autoridades locales o a su distribuidor si necesita más información sobre reciclaje.

### INSTRUCCIONES TÉCNICAS DE SEGURIDAD

#### PRCD

- Antes de insertar el enchufe en una toma de corriente, asegúrese de que la tasa de corriente de la toma de corriente es adecuada para la bomba.
- El spa es un aparato eléctrico de clase I y debe conectarse directamente a un enchufe con toma de tierra. Se recomienda utilizar solo un enchufe a prueba de humedad y capaz de soportar cargas de gran potencia. Compruebe con frecuencia que el enchufe y la toma de corriente no presentan signos de daños antes de utilizar el spa - no utilice el spa si el enchufe o la toma de corriente están dañados. Si no está seguro de la calidad del suministro eléctrico, consulte a un electricista cualificado antes de utilizarlo.
- El enchufe PRCD debe probarse antes de cada uso para evitar el riesgo de descarga eléctrica.
- No utilice la bomba si esta prueba falla. Si necesita ayuda, visite la sección de asistencia de nuestra página web, [www.bestwaycorp.com](http://www.bestwaycorp.com).

### TERMINAL DE CONEXIÓN EQUIPOTENCIAL DEL CALENTADOR DEL SPA

- Se recomienda encargar a un electricista cualificado que conecte la bomba del spa a un terminal de conexión equipotencial utilizando un cable de cobre sólido de 2,5 mm<sup>2</sup> como mínimo.

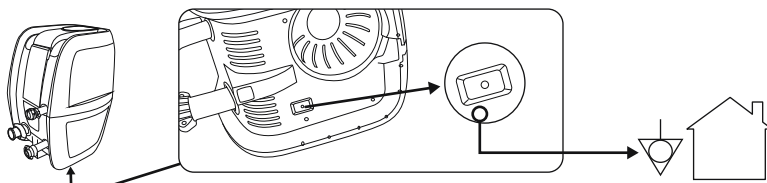

## DESCRIPCIÓN DEL PRODUCTO

### ESPECIFICACIONES DEL CALENTADOR DEL SPA:

<b>Potencia Nominal</b>
220-240V AC, 50Hz, 2050W

## PIEZAS Y HERRAMIENTAS NECESARIAS

Compare las piezas de su caja con las que se incluyen en este manual. Compruebe que las piezas corresponden al modelo que tenía previsto comprar. Si alguna pieza está dañada o falta en el momento de la compra, visite nuestra página web [bestwaycorp.com/support](http://bestwaycorp.com/support).

## INSTRUCCIONES DE MONTAJE

### DESCRIPCIÓN

#### ELEGIR LA UBICACIÓN ADECUADA:

El lugar elegido donde se instalará el spa debe cumplir las siguientes condiciones:

- Debido al peso combinado del agua dentro del spa y de los usuarios, la superficie elegida debe ser capaz de soportar el peso total de manera uniforme durante todo el tiempo que el spa esté instalado.
- La ubicación elegida no debe superar la longitud del cable del spa desde la toma de corriente de la pared. El enchufe del spa debe conectarse directamente a la toma de corriente.
- Tanto en las instalaciones interiores como en las exteriores, debe existir un sistema de drenaje adecuado.
- La superficie debe ser llana y lisa. Si la superficie está desnivelada o inclinada, puede crear una carga desequilibrada en la estructura del spa. Esto puede dañar los puntos de soldadura.
- La superficie debe estar libre de cualquier tipo de objeto. Debido al peso del agua, cualquier objeto situado bajo el spa podría dañar o perforar el fondo del mismo.
- La ubicación no debe estar rodeada de cables eléctricos aéreos ni árboles. Asegúrese de que la ubicación no tenga cerca tuberías, tendidos eléctricos o cables subterráneos de ningún tipo.
- La ubicación elegida debe estar alejada de la entrada de la casa. No coloque ningún equipo ni otros muebles alrededor del spa. El agua que sale durante su uso o debido a un mal funcionamiento del producto puede dañar los muebles que rodean el spa.
- No monte el spa sobre moqueta u otros suelos (como corcho sin tratar, madera u otros materiales porosos) que puedan acumular humedad y bacterias o que puedan verse afectados por los productos químicos utilizados en el tratamiento del agua del spa.
- Consulte las normas de instalación con las autoridades locales.

**Superficies recomendadas:** hierba, tierra, hormigón y cualquier otra superficie que respete las condiciones de montaje anteriores.

**Superficies no recomendadas:** barro, arena, grava, terraza, balcón, camino de entrada, plataforma, suelo blando/suelto u otra superficie que no cumpla las condiciones de montaje anteriores.

#### SOLO PARA SPAS CON CONEXIÓN WI-FI:

Para elegir la ubicación correcta de un spa controlado por aplicación, lea el manual de instrucciones del spa Wi-Fi incluido en el paquete y estas instrucciones.

#### INSTALACIÓN EN INTERIORES:

Tenga en cuenta estos requisitos si instala el spa en interiores.

- La humedad es un efecto secundario natural del uso del spa que podría causar daños materiales si no se toman las precauciones adecuadas.
- Evalúe los efectos de la humedad sobre la madera expuesta, los materiales estructurales o los objetos circundantes en la ubicación propuesta.
- Para minimizar estos efectos en interiores, asegúrese de que la zona elegida esté bien ventilada.

## INSTRUCCIONES DE MONTAJE

Consulte a un experto para confirmar que la zona de instalación está correctamente ventilada antes de su uso.

- Para evitar daños en el hogar o en la propiedad, instale el spa en una zona con un sistema de drenaje adecuado. El agua puede salir del spa durante el llenado, el vaciado o cuando esté en uso.

### INSTALACIÓN EN EXTERIORES:

Tenga en cuenta estos requisitos si instala el spa al aire libre.

- La superficie elegida debe estar libre de plantas agresivas y maleza. Las especies de vegetación robusta podrían crecer a través del forro y crear fugas de agua o aire. La hierba u otro tipo de vegetación que pueda provocar la aparición de olores o fango debe eliminarse del lugar elegido.
- La ubicación no debe estar rodeada de cables eléctricos aéreos ni árboles. Asegúrese de que la ubicación no tenga cerca tuberías, tendidos eléctricos o cables subterráneos de ningún tipo.
- No deje la superficie del spa expuesta a la luz solar directa durante largos periodos de tiempo. Es recomendable proteger el spa de la exposición directa al sol con una cubierta cuando no esté en uso.
- Consulte a un instalador profesional local las condiciones ambientales, como las aguas subterráneas y el riesgo de heladas.

Siga los requisitos anteriores para elegir la superficie y la ubicación correctas para instalar su spa.

**NOTA:** Si las piezas se dañan porque la superficie y el lugar de instalación no se ajustan a estos requisitos, no se considerará un defecto del fabricante y anulará la garantía y cualquier reclamación de servicio. Es responsabilidad del usuario asegurarse de que la ubicación cumple los requisitos en todo momento.

### INSTRUCCIONES DE MONTAJE

Para obtener instrucciones de instalación, escanee el código QR impreso en la tapa delantera o consulte los dibujos impresos en este manual. Los dibujos son solo a título ilustrativo. Pueden no reflejar el producto real. No están a escala.

- No utilice un cable alargador ni un adaptador múltiple con el calentador del spa, es peligroso y podría provocar el sobrecalentamiento del enchufe, con el riesgo de dañar el equipo y los objetos circundantes.
- Coloque el spa lejos del área de descanso para minimizar las molestias por ruido.
- Mantenga al menos 1 m de espacio libre alrededor del spa.
- No utilice agua salada para llenar la piscina. Las altas concentraciones de sal pueden corroer los componentes metálicos internos.
- El sistema de filtrado del spa está diseñado para utilizarse solo con el cartucho de filtrado. Cualquier otro componente añadido dentro del set de filtrado puede causar daños en el sistema y no estará cubierto por la garantía.

**NOTA:** Antes de montar el spa, coloque el forro al sol para ayudar a ablandar el material y facilitar el montaje.

### INFORMACIÓN SOBRE EL INFLADO - SOLO PARA SPAS HINCHABLES:

- Al inflar, notará que sale aire de la zona donde la manguera de aire se conecta a la bomba. Esto es normal.
- No obstruya los orificios de la base de la manguera de inflado, la manguera de inflado está diseñada para inflar el spa a la presión correcta. Esto inflará demasiado el forro y dañará la estructura.
- No utilice un compresor de aire para inflar el spa.
- No arrastre el spa por terrenos irregulares, podría dañar el forro.
- Infile el spa cuando la temperatura ambiente exterior sea superior a 15°C (59°F).

### SOLO PARA SPAS FORTIFIBER™ DE PUNTADA CAÍDA:

#### Manómetro para bomba manual

- El manómetro de la bomba manual solo muestra la presión del aire cuando es superior a 5 PSI, lo cual es normal.
- Cuando la presión del aire en el interior del spa sea inferior a 5 PSI, el manómetro no mostrará ningún valor.

#### Válvulas de aire

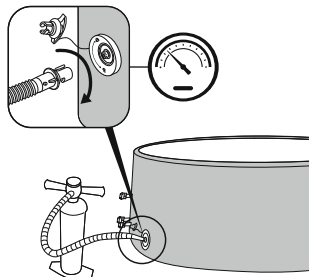

- Si la válvula de aire está floja, utilice la llave suministrada para apretarla. Con una mano, sujete la parte trasera de la válvula de aire por el lado interior de la pared del spa y gire la llave en el sentido de las agujas del reloj.
- No ajuste el conector de la válvula de aire cuando el spa esté en uso.

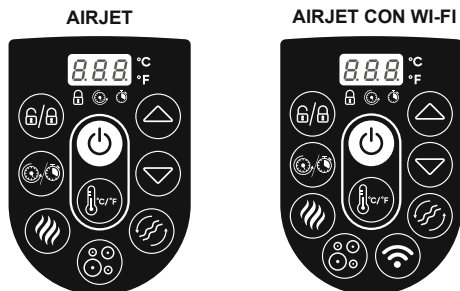

# INSTRUCCIONES DE USO

## PANEL DE CONTROL



**BOTÓN DE ENCENDIDO/APAGADO:** Tras activar el RCD/PRCD, mantenga pulsado el botón  durante 2 segundos. El botón  se iluminará en verde y ya podrá utilizar el panel de control. Mantenga pulsado el botón  durante 2 segundos para apagar todas las funciones activadas.



**ALTERNAR CELSIUS/FAHRENHEIT:** La temperatura puede mostrarse en Fahrenheit o en Celsius.





**BOTÓN DE BLOQUEO/DESBLOQUEO:** Para bloquear o desbloquear la bomba, pulse este botón durante 2 segundos. La bomba también tiene un bloqueo automático de 5 minutos, y esta luz se encenderá.





**BOTÓN DEL TEMPORIZADOR DE AHORRO DE ENERGÍA:** Ayuda a evitar el desperdicio de energía al establecer el tiempo y la duración del ciclo de calentamiento del spa. Siga estos pasos para activar la función de AHORRO DE ENERGÍA:

Pulse el botón  y la luz  LED empezará a parpadear.

Pulse el botón  o  para ajustar el tiempo de calentamiento (1-999 horas).



Pulse de nuevo el botón  para confirmar el tiempo de calentamiento.

Una vez ajustado el tiempo de calentamiento, la luz  LED empieza a parpadear.

Pulse el botón  o  para establecer el temporizador (0-999 horas). Este es el tiempo que transcurre antes de que se active la función de calentamiento. Si el temporizador se establece en 0 horas, el sistema de calentamiento se activará de inmediato.

Pulse de nuevo el botón  o no toque nada durante 10 segundos para confirmar la configuración.

La luz  LED se enciende y se inicia el temporizador para la activación de la función de calentamiento. En la pantalla parpadean alternativamente la temperatura actual y la hora.

Para modificar los ajustes del temporizador, pulse el botón  y utilice el botón  o  para ajustarlos.

Para cancelar la configuración, mantenga pulsado el botón  durante 2 segundos.

Cuando se activa la función AHORRO DE ENERGÍA, se pueden utilizar todas las demás funciones del panel de control (masaje, filtrado) excepto la función de calentamiento.

La función de AHORRO DE ENERGÍA no es una función automática. Después de un ciclo completo (temporizador y duración del calentamiento), esta función debe ser configurada de nuevo.







**BOTÓN DE CALENTAMIENTO:** Pulse el botón  para activar el sistema de calentamiento. Cuando la luz del botón  es roja, el sistema de calentamiento está activado. Cuando la luz es verde, el agua ha alcanzado la temperatura establecida.

Si el sistema de calentamiento está activado, el sistema de filtrado se pondrá en marcha automáticamente.

Después de apagar el sistema de calentamiento, el sistema de filtrado seguirá operando.



**BOTONES PARA AJUSTAR LA TEMPERATURA:** Al pulsar los botones  o  se activará la pantalla, que parpadeará mostrando la temperatura establecida durante 3 segundos. Después mostrará la temperatura real del agua. Ajuste la temperatura establecida con los botones  o .



La temperatura por defecto establecida es de 35°C (95°F).  
Los ajustes de temperatura van de 20°C (68°F) a 40°C (104°F).

## INSTRUCCIONES DE USO



**BOTÓN DEL SISTEMA DE MASAJE:** Pulse el botón  para activar el sistema de masaje, que tiene una función de apagado automático de 30 minutos. La luz del botón se vuelve roja cuando está activado.

No accione el sistema de masaje cuando la cubierta esté colocada. El aire puede acumularse en el interior del spa y causar daños irreparables en la cubierta. El sistema de calentamiento y el de masaje pueden activarse al mismo tiempo.

**SOLO PARA SPAS CON CONEXIÓN WI-FI:**

**REGULADOR DE MASAJE DE 2 NIVELES:** Pulse una vez para activar el masaje a máxima potencia (L1). Vuelva a pulsarlo para un masaje con menor potencia (L2). Púlselo una tercera vez para desactivar la función de masaje.

Al inflar el forro del spa, asegúrese de que la función de masaje funciona a plena potencia.



**BOTÓN DEL FILTRO DE AGUA:** El botón  enciende y apaga la bomba de filtrado. El botón  se ilumina en rojo cuando está activado.



**SOLO PARA SPAS CON CONEXIÓN WI-FI:**

**ACTIVACIÓN DE LA WI-FI:** Para las instrucciones de funcionamiento de la Wi-Fi y de la aplicación para smartphone, lea el manual de instrucciones de la Wi-Fi del spa incluido en el paquete.

### LA VELOCIDAD DEL CALENTADOR DE AGUA PUEDE CAMBIAR EN LAS CONDICIONES QUE SE INDICAN A CONTINUACIÓN:

- Cuando la temperatura exterior es inferior a 15°C (59°F).
- Si la cubierta está retirada o no está en la posición correcta. Mantenga siempre la cubierta sobre el spa cuando se esté calentando o no se esté usando; minimiza la pérdida de calor a la vez que evita que el polvo contamine el agua.
- La temperatura del agua que aparece en la pantalla puede no ser la correcta si el sistema de filtrado no está activado. Para leer la temperatura correcta del agua en la pantalla, haga funcionar el sistema de filtrado durante al menos un minuto.
- La temperatura del agua comprobada por un termómetro externo puede variar con respecto a la temperatura indicada en el panel del spa hasta unos 3°C (37,4°F).

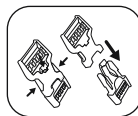

### INSTRUCCIONES DE USO EN INVIERNO

Es importante seguir estas pautas si va a montar el spa durante el invierno. Esto evitará daños en el material del calentador y el forro del spa, alargando considerablemente la vida útil del producto.



**FREEZE SHIELD®**

- Si la temperatura exterior es inferior a 15°C (59°F), desdoble e infle el spa en el interior utilizando la bomba para spas para evitar dañar el forro. De este modo, el forro del spa será más flexible y fácil de montar.
- Continúe la instalación en el exterior colocando el forro del spa en la zona deseada, luego conecte la bomba del spa y llénelo de agua. La temperatura del agua utilizada para llenar el spa debe ser superior a 6°C (42,8°F), de lo contrario, cuando ponga en marcha el calentador del spa, aparecerá la alarma E03.
- Si el sistema Freeze Shield® no funciona, aparecerán alarmas en la pantalla. Asegúrese de comprobar con frecuencia el estado de su spa si la temperatura exterior es inferior a 6°C (42,8°F). En caso de ausentarse de su hogar durante un período prolongado en el que exista el riesgo de que las temperaturas desciendan por debajo de los 6°C (42,8°F), le recomendamos encarecidamente que desmonte el spa y lo guarde siguiendo las instrucciones de desmontaje y almacenamiento.
- Cualquier daño provocado por el uso del spa en estas condiciones es responsabilidad del cliente. No utilice el spa cuando la temperatura exterior alcance los -10 °C; siga las instrucciones de desmontaje y almacenamiento para conocer los procedimientos adecuados.

## INSTRUCCIONES DE USO

### TIEMPOS DE CALENTAMIENTO

Para que el agua alcance los 40°C, el tiempo necesario depende de la temperatura inicial del agua y de la temperatura exterior. Los datos que figuran a continuación son meramente orientativos.

Para visualizar la temperatura real del agua, accione el sistema de filtrado durante al menos un minuto.

Temperatura Exterior	Temperatura del Agua	Ajuste de la Temperatura	Tiempo de Calentamiento
10°C (50°F)	10°C (50°F)	40°C (104°F)	16-24 horas
15°C (59°F)	15°C (59°F)	40°C (104°F)	12-20 horas
20°C (68°F)	20°C (68°F)	40°C (104°F)	10-18 horas
25°C (77°F)	25°C (77°F)	40°C (104°F)	8-12 horas
30°C (86°F)	30°C (86°F)	40°C (104°F)	5-8 horas

## INSTRUCCIONES DE MANTENIMIENTO

Asegúrese de que la bomba esté desenchufada antes de realizar cualquier operación de mantenimiento del spa.

### FORRO

- Es normal que el forro de su spa parezca que está perdiendo aire debido a variaciones en la temperatura ambiente que pueden cambiar la presión interna del aire en el forro. Siga las instrucciones de montaje e inflelo a la presión precisa, cuando sea necesario.
- Cuando saque la bomba del forro, para evitar que salga agua de las tuberías, bloquee la tubería enroscando el tapón e instalando los tapones en las rejillas de desechos.

### CUBIERTA

- El interior y el exterior de la cubierta deben limpiarse con regularidad utilizando un detergente suave para el material de PVC.

### CARTUCHO DE FILTRADO

- Para optimizar el rendimiento del sistema de filtrado, revise y limpie su cartucho de filtro todos los días.
- Le recomendamos que cambie su cartucho de filtro cada semana o que lo sustituya si, tras el lavado, el cartucho de filtro sigue sucio y descolorido.

### AGUA

Muchos contaminantes se depositan por debajo de la línea de agua.

Estos contaminantes pueden provocar la proliferación de bacterias, algas u hongos. Al cabo de un tiempo, pueden desarrollarse manchas espesas o biopelículas en las superficies accesibles por debajo de la línea de agua. Se recomienda limpiar su spa con la regularidad necesaria.

- Para mantener el agua limpia, haga funcionar el sistema de filtrado y realice un mantenimiento químico todos los días. El sistema de filtrado elimina los residuos del agua y el mantenimiento químico la desinfecta.

**NOTA:** Cuando realice el mantenimiento químico, utilice el dispensador de productos químicos solo con pastillas (no utilice gránulos). No arroje productos químicos (pastillas, gránulos o líquido) directamente al agua; los productos químicos se depositarán en el fondo del hidromasaje, dañarán el material y decolorarán el PVC.

- La calidad del agua estará directamente relacionada con la frecuencia de uso, el número de usuarios y el mantenimiento general del spa. El agua debe cambiarse cada 3 días si no se realiza ningún tratamiento químico. Es muy recomendable utilizar agua del grifo para llenar el spa a fin de minimizar los efectos de contaminantes no deseados, como los minerales.
- Es recomendable ducharse antes de utilizar el spa, ya que los productos cosméticos, las lociones y otros residuos en la piel pueden deteriorar rápidamente la calidad del agua.

## INSTRUCCIONES DE MANTENIMIENTO

### Pastillas químicas (no incluidas):

- Retire el dispensador de productos químicos del spa cuando el spa esté en uso.
- Después de realizar el mantenimiento químico y antes de utilizar el spa, utilice un kit de análisis (no incluido) para comprobar la composición química del agua. Le recomendamos que mantenga el equilibrio químico del agua como se indica a continuación:

pH	Alcalinidad Total	Cloro Libre
7,4-7,6	80-120ppm	2-4ppm

- La garantía no cubre los daños producidos en el spa por el uso indebido de productos químicos y el mal tratamiento del agua.
- Los productos químicos de la piscina son potencialmente tóxicos y deben manejarse con cuidado. Existen graves riesgos para la salud derivados de los vapores químicos y del incorrecto etiquetado y almacenamiento de los recipientes de productos químicos.
- Consulte a su distribuidor local de piscinas o de productos químicos para obtener más información sobre el mantenimiento químico. Preste mucha atención a las instrucciones del fabricante de los productos químicos.
- El uso excesivo de productos químicos dañará el spa, lo que incluye, entre otros, la decoloración de la impresión, el deterioro de los puntos de soldadura del material y el deterioro del forro.

## INSTRUCCIONES DE DESMONTAJE Y ALMACENAMIENTO



### VACIADO

Para vaciar el spa, siga los dibujos. Los dibujos son a título ilustrativo. Pueden no reflejar el producto real. No están a escala.



### SECADO

- Para secar las diferentes partes del spa, siga los dibujos. Los dibujos son solo a título ilustrativo. Pueden no reflejar el producto real. No están a escala.
- Después de vaciar el spa, es posible que quede algo de agua en la bomba, la cámara del forro, la cadena de masaje y la cubierta hinchable. Asegúrese de que todas estas partes del spa estén completamente secas. Esto es esencial para prolongar la vida útil del spa y evitar la formación de moho.
- El agua del interior de la cámara del forro y de la cubierta hinchable procede de la humedad del aire utilizado para hincharlos. La cantidad de agua variará en función de la cantidad de humedad de su zona.



### LIMPIEZA

Los residuos de detergente y los restos sólidos de los trajes de baño y los productos químicos pueden acumularse en las paredes del spa. Utilice agua y jabón para limpiar las paredes y aclárelas a fondo. No utilice cepillos duros ni limpiadores abrasivos.

## INSTRUCCIONES DE DESMONTAJE Y ALMACENAMIENTO



### DESINFLADO

Lo siguiente **NO** es aplicable a los spas de espuma **ThermaCore™**.

**2a Solo para spas hinchables.**

**2b Solo para spas FortiFiber™ de puntada caída.**

- Para desinflar el spa, siga los dibujos. Los dibujos son solo a título ilustrativo. Pueden no reflejar el producto real. No están a escala.
- El spa está equipado con una función de desinflado para extraer todo el aire del interior de la cámara y facilitar así su embalaje y almacenamiento.

### REPARACIÓN

#### Al reparar la cubierta o el suelo interior:

Utilice el parche de reparación incluido para reparar desgarros o pinchazos.

- Limpie la zona y despegue con cuidado el parche.
- Pegue el parche sobre la zona dañada.
- Espere 30 segundos antes de volver a inflarlo.

#### Al reparar las paredes o el suelo exterior:



Utilice el parche de reparación incluido y el pegamento (no incluido) para reparar desgarros o pinchazo.

- Limpie y seque la zona a reparar.
- Corte el parche incluido a la medida que desee. **NO** despegue el parche.
- Utilice pegamento (no incluido) para cubrir el lado del parche recién cortado. Asegúrese de que el pegamento se distribuye de manera homogénea. Espere 30 segundos y coloque el parche con pegamento sobre la zona dañada.
- Alise las burbujas de aire que puedan haber quedado y presione con firmeza durante dos minutos.
- Espere 30 minutos antes de volver a inflarlo.

### ALMACENAMIENTO

- Retire todos los accesorios y asegúrese de que el forro del spa, la cubierta hinchable, la bomba y los accesorios estén completamente limpios y secos antes de guardarlos. Si el spa no está completamente seco, puede formarse moho y dañar el forro del spa durante el periodo de almacenamiento.
- Doble el forro del spa solo si la temperatura ambiente es superior a 15°C (59°F) para garantizar su flexibilidad.
- Guarde el spa en un lugar seco y a una temperatura moderada entre 15°C (59°F) y 38°C (100°F).
- Es muy recomendable colocar el forro del spa y la cubierta hinchable dentro de una caja de cartón para proteger mejor el material durante los meses de invierno.

## RESOLUCIÓN DE PROBLEMAS

Problemas	Causas Probables	Soluciones
<b>La bomba ha dejado de funcionar</b>	Fallo de alimentación.	Compruebe la fuente de alimentación.
	El circuito de alimentación está roto.	Para obtener ayuda, visite la sección de soporte en nuestra página web, <a href="http://www.bestwaycorp.com">www.bestwaycorp.com</a> .
<b>La bomba no calienta bien con la tapa</b>	Temperatura establecida demasiado baja.	Configure el spa a una temperatura más alta; consulte la sección de funcionamiento de la bomba.
	Cartucho de filtrado sucio.	Limpie/sustituya el cartucho de filtrado (consulta la sección Limpieza y sustitución del cartucho de filtrado).
	El spa no está bien cubierto.	Coloque bien la cubierta.
	Fallo del calentador.	Para obtener ayuda, visite la sección de soporte en nuestra página web, <a href="http://www.bestwaycorp.com">www.bestwaycorp.com</a> .
<b>El sistema de masaje no funciona</b>	La bomba de aire se está sobrecalentando.	Desenchufa la bomba, espera dos horas hasta que se enfríe, enchúfala y pulsa el Botón del Sistema de Masaje.
	El masaje se detiene automáticamente a los 30 minutos.	Pulsa el botón del sistema de masaje para reactivarlo.
	La bomba de aire está rota.	Para obtener ayuda, visite la sección de soporte en nuestra página web, <a href="http://www.bestwaycorp.com">www.bestwaycorp.com</a> .
<b>Los adaptadores de la bomba no están nivelados con los adaptadores del spa</b>	El material cambiará de forma; es normal.	Eleve la bomba con madera u otro tipo de material aislante para que los adaptadores de la bomba queden al mismo nivel que los adaptadores del spa.
<b>El aire del spa tiene fugas</b>	El spa está roto o pinchado.	Utilice el parche de reparación incluido.
	La válvula de aire está suelta.	Con agua con jabón, tape la válvula de aire para comprobar si hay fugas de aire: el jabón burbujeará donde haya una fuga. Si es así <ul style="list-style-type: none"> <li>• Fije la válvula de aire girándola en el sentido de las agujas del reloj.</li> <li>• Spas FortiFiber™ de puntada caída: Desinfele el spa y, con una mano, sujete la parte posterior de la válvula de aire por el lado interior de la pared del spa y gire la llave en el sentido de las agujas del reloj.</li> </ul>
<b>El agua no está limpia</b>	Tiempo de filtrado insuficiente.	Aumente el tiempo de filtrado.
	Cartucho de filtrado sucio.	Limpie/sustituya el cartucho de filtrado (consulta la sección Limpieza y sustitución del cartucho de filtrado).
	Mantenimiento inadecuado del agua.	Consulte las instrucciones del fabricante del producto químico.
<b>Error en la prueba RCD/PRCD</b>	El spa o el RCD/PRCD está defectuoso.	Para obtener ayuda, visite la sección de soporte en nuestra página web, <a href="http://www.bestwaycorp.com">www.bestwaycorp.com</a> .
<b>El panel de control no funciona</b>	El panel de control tiene un bloqueo automático, que se activa tras 5 minutos de inactividad; si el icono  de bloqueo está iluminado, el panel de control está bloqueado.	<ol style="list-style-type: none"> <li>1. Para desbloquear el panel de control pulse el botón  durante 3 segundos. Si el panel de control no se desbloquea, reinicie la bomba: desenchúfela y vuelva a enchufarla.</li> <li>2. Pulse el botón  durante 2 segundos si el problema persiste.</li> </ol>
	El panel de control no está activado.	Para obtener ayuda, visite la sección de soporte en nuestra página web, <a href="http://www.bestwaycorp.com">www.bestwaycorp.com</a> .

## RESOLUCIÓN DE PROBLEMAS

Problemas	Causas Probables	Soluciones
<b>Fugas de agua por los adaptadores entre la bomba y el spa</b>	Faltan juntas en el interior de los adaptadores de la bomba.	Coloque los tapones en los orificios del spa para evitar que salga el agua y desconecte la bomba. Compruebe si las juntas están en su sitio.
	Las juntas no están en la posición correcta.	Si las juntas no están en la posición correcta, destape los engranajes y coloque las juntas en la posición correcta.
	Las juntas están dañadas.	Si las juntas están dañadas, deben ser sustituidas. Si necesita ayuda, visite la sección de asistencia de nuestra página web, <a href="http://www.bestwaycorp.com">www.bestwaycorp.com</a> .
	Los adaptadores no están bien apretados.	Si los tapones están en la posición correcta, es que los adaptadores no están bien apretados. Conecte la bomba al spa, apriete a mano los adaptadores y retire los tapones de los puertos del spa. Si sigue goteando, apriete el adaptador hasta que deje de hacerlo.

### SOLO PARA SPAS CON CONEXIÓN WI-FI



Problemas	Causas Probables	Soluciones
<b>Error en la conexión Wi-Fi</b>	La bomba se ha conectado a la conexión equivocada.	Si el router al que está conectada su bomba es de doble banda y actualmente no se conecta a una red de 2,4 GHz, por favor, cambie a otra banda del mismo router (2,4 GHz) e intente emparejar de nuevo el calentador de la bomba. Las redes de 5GHz no son compatibles.
	La ubicación de la bomba del spa está demasiado lejos del router.	Compruebe con su teléfono móvil si la señal Wi-Fi es completa. Si la intensidad de la señal de su teléfono es demasiado baja, compruebe dónde la intensidad de la señal Wi-Fi es más fuerte y coloque el spa en esa posición.
	La bomba estaba conectada a la red Wi-Fi equivocada.	Inicie de nuevo los procedimientos de conexión y asegúrese de que el nombre de la red está escrito correctamente.
	La contraseña Wi-Fi no es correcta.	Inicie de nuevo los procedimientos de conexión y asegúrese de que la contraseña es correcta.
	La intensidad de la señal Wi-Fi no es estable.	1. Compruebe que el router funciona correctamente. 2. Acérquese al spa y compruebe la señal de su teléfono. Si la intensidad de la señal no es estable, compruebe el estado de su router. Si la intensidad de la señal es máxima, repita los procedimientos para conectar el spa a la red.
	Hay un dispositivo cerca de la bomba del spa o del router que crea interferencias en la señal.	La conexión Wi-Fi puede verse interrumpida por interferencias electromagnéticas o de otro tipo. Mantenga el aparato alejado de otros dispositivos electrónicos que puedan causar interferencias.
	Su teléfono no se conectará a la red Wi-Fi durante el registro.	Compruebe si el dispositivo móvil está en modo avión. Asegúrese de tener desactivado el modo avión cuando se conecte a la red Wi-Fi.
	Se ha producido un error con la aplicación.	Consulte la sección de ayuda de la APP para obtener consejos amplios y actualizados sobre la solución de problemas. Para obtener ayuda, visite la sección de soporte en nuestra página web, <a href="http://www.bestwaycorp.com">www.bestwaycorp.com</a> .

## RESOLUCIÓN DE PROBLEMAS





### ESTADO DE LA LUZ LED DE LA WI-FI

Estado de la luz	Significado	Soluciones
La luz parpadea despacio	Listo para conectarse al router.	Conéctese a la Wi-Fi utilizando su teléfono.
La luz está encendida	Conectado al router.	N/A - conectado a la Wi-Fi.
La luz parpadea rápido	Se ha perdido la señal Wi-Fi.	Compruebe el estado de su router y repita los pasos para conectar el spa a la red.
La luz está apagada	La luz está dañada / Problema con el módulo Wi-Fi.	Para obtener ayuda, visite la sección de soporte en nuestra página web, <a href="http://www.bestwaycorp.com">www.bestwaycorp.com</a> .





### CÓDIGOS DE ERROR

Código de error	Causas Probables	Soluciones
<b>Los sensores de flujo de agua funcionan sin necesidad de pulsar el filtro o el botón.</b> 	Las banderas del sensor de flujo de agua no volvieron a la posición correcta.	Desenchufe el conector con cuidado, golpeando el lateral de la bomba pero sin violencia, y vuelva a enchufarlo.
	Los sensores de flujo de agua están rotos.	Para obtener ayuda, visite la sección de soporte en nuestra página web, <a href="http://www.bestwaycorp.com">www.bestwaycorp.com</a> .
<b>Los sensores de flujo de agua no detectan suficiente agua durante las funciones de filtrado y/o calentamiento.</b> 	Los 2 tapones siguen dentro de la piscina.	Retire los 2 tapones antes del calentamiento. Consulte la sección Montaje para más información.
	El cartucho del filtro está sucio.	Retire el set de filtrado del interior del spa y pulse el botón de filtrado o calentamiento. Si no aparece ninguna alarma, limpie o cambie el cartucho de filtrado de la bomba.
	Active el sistema de filtrado o de calentamiento y ponga la mano delante del tubo de salida del interior de la piscina para comprobar si nota que sale agua. <ul style="list-style-type: none"> <li>• Si no sale agua, la bomba de agua está averiada.</li> <li>• Si sale agua pero sigue apareciendo la alarma, los sensores de flujo de agua están averiados.</li> </ul>	Para obtener ayuda, visite la sección de soporte en nuestra página web, <a href="http://www.bestwaycorp.com">www.bestwaycorp.com</a> .
	El filtro está bloqueado.	<ol style="list-style-type: none"> <li>1. Limpie el filtro y compruebe si está dañado. Sustitúyalo o vuelva a instalarlo según sea necesario.</li> <li>2. Si necesita ayuda, visite la sección de asistencia de nuestra página web <a href="http://www.bestwaycorp.com">www.bestwaycorp.com</a>.</li> </ol>
	Los tubos del forro están doblados o tienen un caudal de agua deficiente.	Compruebe la conexión del spa para ver si las tuberías están dobladas. Si necesita ayuda, visite la sección de asistencia de nuestra página web, <a href="http://www.bestwaycorp.com">www.bestwaycorp.com</a> .
Las rejillas de residuos se bloquean por el agua dura debido a la acumulación de calcio.	<ol style="list-style-type: none"> <li>1. Vacíe el spa y coloque una manguera de jardín dentro de las tuberías para eliminar los residuos. Para asegurarse de que se eliminan todos los residuos, hágalo desde el exterior y el interior del spa.</li> <li>2. Utilice un cepillo de dientes para eliminar los restos más resistentes.</li> <li>3. Para obtener ayuda, visite la sección de soporte en nuestra página web, <a href="http://www.bestwaycorp.com">www.bestwaycorp.com</a>.</li> </ol>	

## CÓDIGOS DE ERROR

Código de error	Causas Probables	Soluciones
<p>Los sensores de flujo de agua no detectan suficiente agua durante las funciones de filtrado y/o calentamiento.</p> 	<p>Las arandelas están desgastadas o dañadas.</p>	<ol style="list-style-type: none"> <li>1. Compruebe si las arandelas del interior del acoplamiento están dañadas. Desenrosque los acoplamientos y retire la arandela para una mayor inspección.</li> <li>2. Para obtener ayuda, visite la sección de soporte en nuestra página web, <a href="http://www.bestwaycorp.com">www.bestwaycorp.com</a>.</li> </ol>
<p>El termómetro de la bomba lee la temperatura del agua por debajo de los 4°C (40°F).</p> 	<p>La temperatura del agua es inferior a 4°C (40°F).</p>	<p>El spa no está diseñado para funcionar con temperaturas del agua inferiores a 4°C (40°F). Desenchufe la bomba y vuelva a conectarla solo cuando la temperatura del agua alcance los 6°C (42,8°F).</p>
	<p>Si la temperatura del agua es superior a 7°C (44,6°F) el termómetro de la bomba está roto.</p>	<p>Para obtener ayuda, visite la sección de soporte en nuestra página web, <a href="http://www.bestwaycorp.com">www.bestwaycorp.com</a>.</p>
<p>El termómetro de la bomba indica que la temperatura del agua es superior a 50°C (122°F).</p> 	<p>La temperatura del agua es superior a 50°C (122°F).</p>	<p>El spa no está diseñado para funcionar con temperaturas del agua superiores a 40°C (104°F). Desenchufe la bomba y vuelva a conectarla cuando la temperatura del agua alcance los 38°C (100°F) o menos.</p>
	<p>La temperatura ambiente es superior a 40°C (104°F) o el spa ha estado expuesto a la luz solar directa durante un periodo prolongado.</p>	<p>Desconecte y desenchufe la bomba y vacíe el spa. Transcurridos 15 minutos, vuelva a enchufar la bomba, conéctela de nuevo y reinicie la función de calentamiento. Si la alarma vuelve a aparecer, considere la posibilidad de trasladar el spa a otro lugar sin luz solar directa.</p>
	<p>Si la temperatura del agua es inferior a 45°C (113°F) el termómetro de la bomba está roto.</p>	<p>Para obtener ayuda, visite la sección de soporte en nuestra página web, <a href="http://www.bestwaycorp.com">www.bestwaycorp.com</a>.</p>
<p>La conexión del termómetro de la bomba tiene problemas.</p> 	<p>La conexión entre el sensor de temperatura y la placa de circuito impreso puede tener un problema.</p>	<p>Desenchufe el spa, espere 5 minutos y vuelva a enchufarlo mientras enciende la bomba. Si la alarma vuelve a aparecer, visite la sección de asistencia de nuestra página web, <a href="http://www.bestwaycorp.com">www.bestwaycorp.com</a>.</p>
<p>El termómetro de la bomba indica que la temperatura del agua es superior a 52°C (125,6°F).</p> 	<p>La temperatura del agua es superior a 52°C (125,6°F).</p>	<p>El spa no está diseñado para funcionar con temperaturas del agua superiores a 40°C (104°F). Desenchufe la bomba y vuelva a conectarla cuando la temperatura del agua alcance los 38°C (100°F) o menos.</p>
	<p>La temperatura ambiente es superior a 40°C (104°F) o el spa ha estado expuesto a la luz solar directa durante un periodo prolongado.</p>	<p>Desconecte y desenchufe la bomba y vacíe el spa. Transcurridos 15 minutos, vuelva a enchufar la bomba, conéctela de nuevo y reinicie la función de calentamiento. Si la alarma vuelve a aparecer, considere la posibilidad de trasladar el spa a otro lugar sin luz solar directa.</p>
	<p>Si la temperatura del agua es inferior a 45°C (113°F) el termómetro de la bomba está roto.</p>	<p>Para obtener ayuda, visite la sección de soporte en nuestra página web, <a href="http://www.bestwaycorp.com">www.bestwaycorp.com</a>.</p>

## CÓDIGOS DE ERROR

Código de error	Causas Probables	Soluciones
<p>La conexión del módulo Wi-Fi ha fallado.</p> 	El módulo Wi-Fi está dañado.	Para obtener ayuda, visite la sección de soporte en nuestra página web, <a href="http://www.bestwaycorp.com">www.bestwaycorp.com</a> . <b>NOTA:</b> Pulse cualquier botón para eliminar la alarma y seguir utilizando el spa sin la conexión Wi-Fi.
<p>Se detecta electricidad en el cable a tierra.</p> 	Puede haber una fuga eléctrica en algún electrodoméstico de su casa.	Llame de inmediato a un electricista para que compruebe si hay corriente dentro de la conexión a tierra. Si el problema persiste, para utilizar su spa con seguridad, es muy recomendable conectar el enchufe del spa a una toma con conexión a tierra independiente.
	La bomba tiene un problema.	Para obtener ayuda, visite la sección de soporte en nuestra página web, <a href="http://www.bestwaycorp.com">www.bestwaycorp.com</a> .
<p>La temperatura de la placa de potencia es demasiado alta.</p> 	La placa de potencia tiene un problema.	Para obtener ayuda, visite la sección de soporte en nuestra página web, <a href="http://www.bestwaycorp.com">www.bestwaycorp.com</a> .
<p>La conexión a tierra ha fallado.</p> 	El sistema de conexión a tierra de la toma de corriente donde está conectado el spa tiene un problema.	Conecte la bomba del spa a una toma nueva o llame a un electricista para que revise la toma de pared. Si el problema persiste, le sugerimos que cree una conexión a tierra independiente de la toma de pared.
	La bomba tiene un problema.	Para obtener ayuda, visite la sección de soporte en nuestra página web, <a href="http://www.bestwaycorp.com">www.bestwaycorp.com</a> .

## CONDICIONES DE LA GARANTÍA

Para asistencia y registro de productos, visite [bestwaycorp.com/support](http://bestwaycorp.com/support).

# LAY-Z-SPA®

## GEBRAUCHSANWEISUNG



### INHALTSVERZEICHNIS

#### SICHERHEITSHINWEISE

SEITE 62

- Bitte lesen Sie die Sicherheitshinweise und Warnungen vor der ersten Inbetriebnahme aufmerksam durch und bewahren Sie diese für zukünftige Zwecke auf. Das Ignorieren dieser Hinweise kann zu ernsthaften bis lebensgefährlichen Verletzungen führen.

#### PRODUKTBESCHREIBUNG

SEITE 67

- Bitte lesen Sie alle Produktinformationen in dieser Gebrauchsanweisung gründlich durch, einschließlich der technischen Heizdaten. Es ist wichtig, dass die Pumpeneinheit an eine Steckdose angeschlossen wird, welche die passende Spannung und Leistung aufweist.

#### KOMPONENTE & BENÖTIGTES WERKZEUG

SEITE 67

- Überprüfen Sie anhand der in dieser Gebrauchsanweisung aufgeführten Liste, welche Teile im Karton enthalten sind. Stellen Sie sicher, dass alle Komponenten dem Modell entsprechen, welches Sie zu kaufen beabsichtigt haben.
- Im Falle von beschädigten oder fehlenden Teilen zum Zeitpunkt des Kaufs, besuchen Sie bitte unsere Website unter [www.bestwayservice.de](http://www.bestwayservice.de) (D / A) / [www.bestwaycorp.com/support](http://www.bestwaycorp.com/support).

#### AUFBAUANWEISUNGEN

SEITE 67

- Die Installationsanweisungen entnehmen Sie bitte den den Abbildungen in dieser Gebrauchsanweisung. Die Zeichnungen dienen nur zur Veranschaulichung und spiegeln möglicherweise nicht das tatsächliche Produkt wider. Nicht maßstabsgetreu.
- Bestway® haftet nicht für Schäden am Whirlpool, welche durch unsachgemäße Handhabung oder Nichtbeachtung dieser Anweisungen entstanden sind.

#### BEDIENUNGSHINWEISE

SEITE 69

- Hinweise zur Handhabung sind in den Abbildungen in dieser Gebrauchsanweisung dargestellt. Bitte beachten Sie, dass diese nur zur Veranschaulichung dienen und möglicherweise nicht dem tatsächlichen Produkt entsprechen. Nicht maßstabsgetreu.
- Bestway® haftet nicht für Schäden am Whirlpool, welche durch unsachgemäße Handhabung oder Nichtbeachtung dieser Anweisungen entstanden sind.

#### WARTUNG

SEITE 71

- Die Wartung von Liner, Abdeckung, Filterkartusche sowie die Wasserpflege mithilfe von Chemikalien ist essentiell für die Qualität Ihres Whirlpoolerlebnisses. Ein Ignorieren der Wartungsrichtlinien in diesem Abschnitt könnte Ihre sowie die Gesundheit anderer gefährden.

## INHALTSVERZEICHNIS

---

### DEMONTAGE & LAGERUNG

SEITE 72

- Stellen Sie sicher, dass Ihr Whirlpool vor der Einlagerung vollständig sauber und trocken ist. Sollten nicht alle Teile vollständig getrocknet sein, besteht die Gefahr der Schimmelbildung.
- Lagern Sie den Whirlpool an einem trockenen Ort bei einer moderaten Temperatur zwischen 15 °C und 38 °C.

### FEHLERBEHEBUNG

SEITE 74

- Sollten Sie Unterstützung bei der Verwendung Ihres Whirlpools benötigen, lesen Sie bitte den Abschnitt Fehlerbehebung in dieser Gebrauchsanweisung.

### FEHLERMELDUNGEN

SEITE 76

- Wenn Sie Hilfe bei Problemen mit Ihrem Whirlpool benötigen, lesen Sie bitte den Abschnitt Fehlercodes in dieser Gebrauchsanweisung.

### GARANTIEINFORMATIONEN

SEITE 78

- Informationen zu den Garantiebedingungen finden Sie auf unserer Website unter [www.bestwayservice.de](http://www.bestwayservice.de) (D / A) / [www.bestwaycorp.com](http://www.bestwaycorp.com).

## SICHERHEITSHINWEISE

---

### **BITTE LESEN SIE DIE GESAMTE GEBRAUCHSANWEISUNG SORGFÄLTIG DURCH UND BEFOLGEN SIE ALLE DORT AUFGEFÜHRTEN SICHERHEITSHINWEISE.**

Bevor Sie den Whirlpool aufbauen und benutzen sollten Sie alle in dieser Gebrauchsanweisung aufgeführten Informationen sorgfältig lesen. Diese Warnhinweise und Sicherheitsrichtlinien behandeln einige der allgemeinen möglichen auftretenden Risiken, können aber nicht alle in vollem Umfang abdecken. Gehen Sie daher stets mit äußerster Vorsicht vor und bewahren Sie diese Anweisungen zur späteren Verwendung sorgfältig auf. Zusätzlich können je nach Whirlpool-Typ die folgenden Informationen bereitgestellt werden. Bewahren Sie diese Gebrauchsanweisung sorgfältig auf. Sollte diese nicht beiliegen, wenden besuchen Sie uns unter [www.bestwaycorp.com](http://www.bestwaycorp.com) / [www.bestwayservice.de](http://www.bestwayservice.de) (DE / A).

### **WARNHINWEISE – FÜR EINEN SICHEREN AUFBAU**

- Der Whirlpool muss über einen Trenntransformator oder über einen Fehlerstromschutzschalter (RCD) mit einem Nennfehlerstrom von höchstens 30 mA versorgt werden.
  - Der Whirlpool muss durch eine ordnungsgemäß geerdete Stromquelle versorgt werden.
  - Befindet sich die Stromquelle in einer Gebäudewand sollte sich diese mehr als 4 Meter vom Pool entfernt befinden.
  - Der Whirlpool muss mit einem Netzkabel mit Stecker und PRCD mit einem Auslösestrom von 10 mA an eine geerdete Steckdose angeschlossen werden.
  - Der Whirlpool muss direkt an eine geerdete Steckdose angeschlossen werden.
  - Es ist notwendig, dass der Stecker auch nach dem Aufbau des Whirlpools jederzeit zugänglich ist.
  - Elektrische Installationen sollten stets den nationalen Vorschriften entsprechen; bei Fragen wenden Sie sich daher bitte an einen qualifizierten Elektriker.
  - Das Kabel sollte nicht vergraben werden. Achten Sie darauf, dass es so verlegt wird, dass es nicht durch Rasenmäher, Heckenscheren und andere Geräte beschädigt werden kann.
- ACHTUNG:** Um die Gefahr durch versehentliches Zurücksetzen des Wärmeschutzschalters zu vermeiden, darf dieses Gerät nicht über ein externes Schaltgerät, wie z. B. eine Zeitschaltuhr, betrieben werden.
- Lesen Sie die Gebrauchsanweisung, bevor Sie das Gerät aufbauen und verwenden.

### **ACHTUNG - GEFAHR EINES STROMSCHLAGS**

**UM EINEN STROMSCHLAG ZU VERMEIDEN, SOLLTE DER WHIRLPOOL BEI REGEN UND GEWITTER NICHT BENUTZT WERDEN.**

- Verwenden Sie zum Betrieb des Whirlpools kein Verlängerungskabel, sondern schließen Sie diesen direkt an eine geeignete Steckdose an.

## SICHERHEITSHINWEISE

- Berühren Sie den Stecker nicht mit nassen Händen.
- Betreiben Sie niemals ein elektrisches Gerät, wenn Sie sich in Ihrem Whirlpool befinden oder nass sind. Stellen Sie keine elektrischen Geräte wie Licht, Telefon, Radio oder Fernseher in einem Umkreis von 2 Metern um den Whirlpool auf.
- Halten Sie einen Mindestabstand von 2 Meter zu allen metallischen Oberflächen ein.
- Während der Benutzung des Whirlpools darf sich kein Teil des Geräts direkt über dem Whirlpool befinden.
- Stromführende Komponente, mit Ausnahme von solchen, die mit einer Sicherheitskleinspannung von höchstens 12 V versorgt werden, müssen für sich im Whirlpool befindliche Personen unzugänglich sein. Teile, die elektrische Komponente enthalten - ausgenommen Fernbedienungen - müssen so angebracht oder befestigt sein, dass sie nicht in den Whirlpool fallen können.
- Für die elektrische Sicherheit ist im Netzkabel ein Fehlerstromschutzschalter eingebaut. Wenn ein Leckstrom von mehr als 10 mA festgestellt wird, unterbricht dieser Schutzmechanismus automatisch die Stromversorgung. In einem solchen Fall, ziehen Sie bitte umgehend den Stecker aus der Steckdose und sehen von einer weiteren Nutzung des Whirlpools ab. Reparieren Sie das Produkt unter keinen Umständen selbst. Besuchen Sie uns unter [www.bestwaycorp.com](http://www.bestwaycorp.com) / [www.bestwayservice.de](http://www.bestwayservice.de) (DE / A), um alle notwendigen Informationen zu erhalten.
- Sollten Sie Beschädigungen am Stromkabel der Pumpe bemerken, muss dieses fachmännisch repariert bzw. ersetzt werden.
- Um die Gefahr eines Stromschlags zu verringern, schließen Sie das Gerät nicht über ein Verlängerungskabel an das Stromnetz an, sondern verwenden Sie eine ordnungsgemäß installierte / geerdete Steckdose.

## WARNHINWEISE – ZUR VERMEIDUNG VON VERLETZUNGEN

- Das Wasser im Whirlpool sollte niemals 40°C überschreiten. Eine Wassertemperatur zwischen 38 und 40 °C gilt dabei als sicher und angenehm für einen gesunden erwachsenen Menschen. Bei einer Benutzung des Whirlpools durch Kinder von mehr als 10 Minuten werden niedrigere Wassertemperaturen empfohlen.
- Da überhöhte Wassertemperaturen in den ersten Monaten der Schwangerschaft ein potentiell höheres Risiko für Schädigungen des Fötus darstellen können, sollten schwangere oder möglicherweise schwangere Frauen die Wassertemperatur auf 38°C sowie die Nutzungsdauer auf 10 Minuten begrenzen.
- Wenn Sie das Gefühl haben, dass das Wasser zu heiß ist, sollte vor dem Betreten des Whirlpools die Wassertemperatur mit einem Thermometer gemessen werden. Wenn die Wassertemperatur über 45 °C liegt, stellen Sie die Benutzung des Whirlpools ein, bis die Temperatur auf unter 40 °C gesunken ist. Wenn Sie ein externes Thermometer verwenden, kann die auf dem Bedienfeld angezeigte Temperatur von der des externen Thermometers abweichen. Der Unterschied sollte etwa 3 Grad betragen. Diese Situation ist normal, da die beiden Instrumente die Temperatur an unterschiedlichen Stellen messen.
- Die Verwendung des Whirlpools unter dem Einfluss von Medikamenten, Alkohol oder anderen Drogen kann zu Bewusstlosigkeit bis hin zum Tod durch Ertrinken führen.
- Übergewichtige oder Menschen mit Vorerkrankungen im Bereich Herz-Kreislauf, Blutdruck oder Diabetes sollten vor der Benutzung des Whirlpools einen Arzt aufsuchen.
- Personen, die Medikamente einnehmen, die potenziell Schläfrigkeit als Nebenwirkungen verursachen, sollten vor der Benutzung des Whirlpools einen Arzt konsultieren. Dies gilt auch für andere Medikamente, die die Herzfrequenz, den Blutdruck und den Kreislauf beeinflussen können.
- Vermeiden Sie es, den Kopf unter Wasser zu halten.
- Vermeiden Sie das Verschlucken von Wasser.
- Bedenken Sie, dass die als angenehm empfundene von der gesundheitlich unbedenklichen Temperatur abweichen kann.
- Bei gebrochenen oder fehlenden Einlass-/Auslassrohren darf der Whirlpool niemals in Betrieb genommen werden. Versuchen Sie niemals, die Einlass-/Auslassrohre zu ersetzen. Besuchen Sie uns unter [www.bestwaycorp.com](http://www.bestwaycorp.com) / [www.bestwayservice.de](http://www.bestwayservice.de) (DE / A), um alle notwendigen Informationen zu erhalten.
- Geben Sie niemals Wasser mit einer Temperatur von mehr als 40 °C direkt in den Whirlpool.
- Benutzen Sie den Whirlpool nicht allein.
- Personen mit ansteckenden Krankheiten sollten den Whirlpool nicht benutzen.
- Benutzen Sie den Whirlpool nicht unmittelbar nach dem Sport.
- Sollen Sie sich unwohl oder schläfrig fühlen, verlassen Sie den Whirlpool bitte umgehend.
- Gehen Sie beim Betreten und Verlassen des Whirlpools vorsichtig vor. Nasse Oberflächen können rutschig sein.
- Die Pumpeneinheit muss vor jedem Gebrauch getestet werden. Befolgen Sie hierzu die entsprechenden Anweisungen.
- Der Stecker muss stets trocken gehalten werden.
- Der Stecker muss immer gezogen werden, wenn:
  - Der Whirlpool gereinigt und gewartet wird.
  - Der Whirlpool länger unbeaufsichtigt ist (Urlaub etc.)
- Tragen Sie während der Benutzung des Whirlpools keine Kontaktlinsen

## SICHERHEITSHINWEISE

**ACHTUNG** - Verletzungsgefahr. Die Ansaugstutzen des Whirlpools sind speziell für den von der Pumpe erzeugten Wasserdurchfluss geeignet. Sollte es erforderlich sein, die Ansaugstutzen oder die Pumpe auszutauschen, stellen Sie sicher, dass die Durchflussmengen in jedem Fall kompatibel sind. Nehmen Sie den Whirlpool niemals in Betrieb, wenn die Ansaugstutzen gebrochen oder nicht vorhanden sind. Achten Sie sorgfältig darauf, dass der Nennwert die nötige Durchflussmenge, welche auf dem ursprünglichen Ansaugstutzen angegeben ist, nicht unterschritten wird.

**ACHTUNG:** Nachdem Sie Ihren Whirlpool 3-5 Jahre lang benutzt haben, müssen die Hauptkomponenten wie Heizelement, Lüftermotor und Rückschlagventile von einem professionellen Elektriker überprüft werden, um die Sicherheit und Leistung des Whirlpools weiterhin gewährleisten zu können. Sollten bei der Inspektion Probleme festgestellt werden, besuchen Sie uns unter [www.bestwaycorp.com](http://www.bestwaycorp.com) / [www.bestwayservice.de](http://www.bestwayservice.de) (DE / A), um die alle notwendigen Informationen zu erhalten.

### WARNHINWEISE - SICHERHEIT FÜR NICHTSCHWIMMER

- Weniger geübte bis hin zu Nichtschwimmern müssen jederzeit durch eine erwachsene Person beaufsichtigt werden. Zudem sollte für eine entsprechende Schutzausrüstung gesorgt werden.
- Bestimmen Sie eine erwachsene Person, welche den Whirlpool bei jeder Benutzung beaufsichtigt.
- Ungeübte Schwimmer oder gar Nichtschwimmer sollten eine persönliche Schutzausrüstung tragen.
- Wenn der Whirlpool nicht benutzt oder unbeaufsichtigt wird, entfernen Sie alle Spielzeuge aus dem Whirlpool und seiner näheren Umgebung, um auch Kinder vom Whirlpool fernzuhalten.

### ACHTUNG - SICHERHEITSVORKEHRUNG

- Decken Sie den Whirlpool außerhalb der Nutzungszeiten ab, um ein unbeaufsichtigtes Betreten zu verhindern. Darüber sollten – falls vorhanden – alle Türen und Fenster, welche als potentieller Zugang gelten können, verschlossen bzw. gesichert werden.
- Sämtliche, Abdeckungen, Barrieren oder ähnliche Sicherheitsvorkehrungen sind nützliche Hilfsmittel, ersetzen jedoch nicht die ständige Aufsicht durch eine erwachsene Person.
- Es wird empfohlen, eine Rettungsausrüstung (z. B. Rettungsring) in der Nähe des Whirlpools aufzubewahren (falls erforderlich).
- Halten Sie ein Telefon einschließlich alle relevanten Notfallnummern stets griffbereit.
- Es wird empfohlen, Experten und/oder lokale Behörden zu konsultieren, um sich über lokale oder nationale Gesetze/Vorschriften in Bezug auf kindersichere Zäune, Sicherheitsbarrieren, Beleuchtung sowie weitere Sicherheitsanforderungen zu informieren.

### WARNHINWEISE - SICHERE BENUTZUNG DES WHIRLPOOLS

- Sämtliche Nutzer, insbesondere Kinder, sollten dazu ermuntert werden, schwimmen zu lernen.
- Es sollten Kenntnisse in lebensrettenden Sofortmaßnahmen (Herz-Lungen-Wiederbelebung) erworben und regelmäßig aufgefrischt werden.
- Alle sich im Whirlpool befindenden Personen – einschließlich Kinder – sollten mit den Verhaltensregeln im Notfall vertraut sein.
- Niemals in flaches Wasser springen. Das kann zu schweren bis lebensgefährlichen Verletzungen führen.
- Benutzen Sie den Whirlpool nicht, wenn Sie Alkohol konsumiert oder Medikamente eingenommen haben.
- Wenn Sie eine Abdeckung verwenden, entfernen Sie diese vollständig, bevor Sie den Whirlpool betreten.
- Schützen Sie alle Benutzer des Whirlpools vor Krankheiten, welche sich auf eine schlechte Wasserqualität zurückführen lassen. Achten Sie daher stets auf eine ordnungsgemäße Pflege und Aufbereitung des Wassers. Lesen Sie hierzu den entsprechenden Abschnitt in der Gebrauchsanweisung.
- Bewahren Sie Chemikalien immer außerhalb der Reichweite von Kindern auf.
- Verwenden Sie die am Whirlpool oder in einem Umkreis von 2 Metern um den Whirlpool an gut sichtbarer Stelle angebrachten Schilder.
- Abnehmbare Sicherheitsleitern müssen, wenn entfernt, außerhalb der Reichweite von Kindern aufbewahrt werden.
- Dieses Gerät kann von Kindern ab 8 Jahren und darüber sowie von Personen mit verringerten physischen, sensorischen oder mentalen Fähigkeiten oder Mangel an Erfahrung und Wissen benutzt werden, wenn sie beaufsichtigt oder bezüglich des sicheren Gebrauchs des Gerätes unterwiesen wurden und die daraus resultierenden Gefahren verstehen. Kinder dürfen nicht mit dem Gerät spielen. Reinigung und Benutzer-Wartung dürfen nicht von Kindern ohne Beaufsichtigung durchgeführt werden.
- Wasser zieht Kinder an; Bringen Sie nach jedem Gebrauch die Thermo-Abdeckung an.

**ACHTUNG** - Gefahr durch Ertrinken (insbesondere bei Kindern unter 5 Jahren). Es muss sichergestellt werden, dass Kinder keinen unbefugten Zugang zum Whirlpool haben. Während der Benutzung des Whirlpools gilt: Lassen Sie Ihre Kinder niemals unbeaufsichtigt.

### WARNUNGEN - SICHERE WASSERPFLEGE UND VERWENDUNG VON CHEMIKALIEN

- Mischen Sie Chemikalien immer mit Wasser, um starke Dämpfe oder heftige Reaktionen zu vermeiden, die zu gefährlichen Chemikalienspritzern führen können.

## SICHERHEITSHINWEISE

- Informationen zur Reinigung, Wasserpflege und Wasserentsorgung finden Sie im Abschnitt "WARTUNG".
- Benutzen Sie den Whirlpool nicht während der chemischen Wartung.
- Der Whirlpool ist während der Hinzugabe von Chemikalien nicht zu benutzen, dies gilt auch für eine manuelle Dosierung.
- Erkundigen Sie sich bei Ihrer lokalen Behörde nach den Vorschriften für die Befüllung eines privaten Whirlpools.

### WARNUNGEN - SICHERER AUFBAU UND LAGERUNG

- Es wird dringend empfohlen, den Whirlpool nicht zu entfalten und aufzupumpen, wenn die Umgebungstemperatur unter 15 °C liegt. Stattdessen sollte der Whirlpool drinnen aufgepumpt und dann im Freien aufgestellt werden. Wenn die Außentemperatur unter 6 °C fällt, muss die Pumpeneinheit ständig eingeschaltet bleiben. In diesem Betriebsmodus kann die automatische Heizfunktion Freeze Shield® die Wassertemperatur zwischen 6 und 10 °C halten, um Schäden wie das Einfrieren des Wassers in den Rohren oder im Zirkulationssystem zu verhindern.

**ACHTUNG:** Wenn am Whirlpool eine Meldung angezeigt wird, stellt sich Freeze Shield® automatisch ab. Es ist wichtig, den Status Ihres Whirlpools zu überprüfen, wenn die Außentemperatur unter 6 °C fällt. Bei längerer Abwesenheit, insbesondere wenn das Risiko besteht, dass die Temperaturen unter 6 °C fallen, wird dringend empfohlen, den Whirlpool abzubauen und ihn gemäß der Gebrauchsanweisung zu lagern.

- Wenn das Gerät über einen längeren Zeitraum hinweg nicht benutzt wird, sollte der Whirlpool abgebaut und im Innenbereich gelagert werden.
- Die für den Aufbau gewählte Oberfläche sollte rutschfest und zudem frei von scharfen Gegenständen aller Art sein.
- Um Schäden an der Pumpeneinheit zu vermeiden, darf der Whirlpool nur im befüllten Zustand betrieben werden.
- Verwenden Sie aus Sicherheitsgründen nur das vom Hersteller gelieferte bzw. zugelassene Zubehör.
- Alle Anweisungen zum Aufbau können Sie im folgenden Abschnitt der Gebrauchsanweisung nachlesen.
- Bei jeder Entleerung des Whirlpools sollte der Filter gereinigt (und ggf. entleert/getrocknet) werden.
- Bitte überprüfen Sie das Gerät einschließlich vor dem Gebrauch. Beschädigte oder fehlende Komponente zum Zeitpunkt des Kaufes können Sie Bestway® unter der in dieser Gebrauchsanweisung angegebenen Kundendienstadresse problemlos melden. Vergewissern Sie sich, dass Sie nur Komponenten verwenden, welche dem von Ihnen gekauften Modell entsprechen.
- Dieses Produkt ist nicht für den gewerblichen Gebrauch bestimmt.
- Aus Gründen der Energieeffizienz sollten Sie den Whirlpool außerhalb der Nutzungszeiten stets abdecken. So minimieren Sie effektiv den Wärmeverlust während des Heizvorgangs. Achten Sie dabei auf die korrekte Befestigung, da nur auf so eine effektive Isolierung möglich ist. Es wird empfohlen die Abdeckung bei Nichtgebrauch vom Boden fernzuhalten, um ihre Sauberkeit zu gewährleisten und Schäden zu verhindern.
- Sie sollten in Erwägung ziehen, die Wassertemperatur außerhalb der Nutzungszeit zurückzusetzen.
- Für den Fall, dass Sie den Whirlpool über einen längeren Zeitraum hinweg nicht benutzen, kann es sinnvoll sein, die Heizung – abhängig von den äußeren Bedingungen gänzlich abzuschalten. Dennoch sollte auf die Aufrechterhaltung des pH-Wertes geachtet werden.
- Um den Wärmeverlust über den Boden zu verringern, können Sie unterstützend eine isolierende Bodenplane unter dem Whirlpool platzieren.
- Ein stets sauberer Filter ermöglicht optimale Arbeitsbedingungen für die Pumpeneinheit und verhindert unnötigen Wasseraustausch sowie Wiederaufheizung.
- Halten Sie den Whirlpool von Ruhebereichen fern, um die Lärmbelästigung so weit wie möglich zu minimieren.
- Legen Sie die Abdeckung nicht auf dem Boden oder einer anderen verunreinigten Oberfläche ab, wenn sie nicht auf dem Whirlpool angebracht ist.
- Die Abdeckung sollte nicht auf Holztischen oder Holzmöbel gelegt werden, da Holz in diesem Fall dazu neigt, auszubleichen. Entsprechende Hebevorrichtungen können sicherstellen, dass die Abdeckung nicht mit dem Boden in Berührung kommt. Besonders für Whirlpools in Mietverhältnissen wird dies dringend empfohlen.
- Um die Tragfähigkeit des gewählten Untergrundes zu überprüfen, sollten Sie einen qualifizierten Bauunternehmer oder einen Statiker hinzuziehen. Angaben zum Füllgewicht Ihres Whirlpools entnehmen Sie bitte dem entsprechenden Abschnitt der Gebrauchsanweisung: Berücksichtigen Sie dabei in jedem Fall auch das Gewicht aller Nutzer.

### ACHTUNG - GILT NUR MIT WLAN-WHIRLPOOLS

- Arbeitsfrequenz des Senders: WLAN: 2412–2472 MHz; BLE: 2402–2480 MHz
- Maximale Ausgangsleistung des Senders: WLAN: 19 dBm; BLE: 10 dBm

**BEWAHREN SIE DIESE GEBRAUCHSANWEISUNG SORGFÄLTIG AUF**

# SICHERHEITSHINWEISE

## ENTSORGUNG



■ Dieses Symbol weist darauf hin, dass dieses Produkt gemäß Richtlinie über Elektro- und Elektronik-Altgeräte (2012/19/EU) und nationalen Gesetzen nicht über den Hausmüll entsorgt werden darf. Der unsachgemäße Umgang mit Altgeräten kann aufgrund potentiell gefährlicher Stoffe, die häufig in Elektro- und Elektronik-Altgeräten enthalten sind, negative Auswirkungen auf die Umwelt und die menschliche Gesundheit haben. Verbraucher sind gesetzlich dazu verpflichtet, Elektro- und Elektronikgeräte am Ende ihrer Lebensdauer einer vom unsortierten Siedlungsabfall getrennten Erfassung zuzuführen. Durch die sachgemäße Entsorgung dieses Produkts tragen Sie außerdem zu einer effektiven Nutzung natürlicher Ressourcen bei. Informationen zu Sammelstellen für Altgeräte erhalten Sie bei Ihrer Stadtverwaltung, dem öffentlich-rechtlichen Entsorgungsträger, einer autorisierten Stelle für die Entsorgung von Elektro- und Elektronik-Altgeräten oder Ihrer Müllabfuhr.

Bringen Sie Altgeräte zu dafür vorgesehenen Sammelstellen oder geben Sie es ihrem Händler zurück. Händler von Elektro- und Elektronikgeräten mit einer Verkaufsfläche von mindestens 400 qm sowie Lebensmittelhändler mit einer Verkaufsfläche von mindestens 800 qm, die regelmäßig Elektro- und Elektronikgeräte verkaufen, sind außerdem verpflichtet, Altgeräte beim Kauf eines Neugerätes und Altgeräte mit Abmessungen kleiner als 25 cm auch ohne, dass ein Neugerät gekauft wird, zurückzunehmen.

Entnehmen Sie vor der Entsorgung des Produkts sämtliche Batterien und Akkus sowie alle Lampen, die zerstörungsfrei entnommen werden können. Wir weisen darauf hin, dass Sie für die Löschung personenbezogener Daten auf dem zu entsorgenden Produkt selbst verantwortlich sind.

## TECHNISCHE SICHERHEITSHINWEISE

### PERSONENSCHUTZSCHALTER

- Vergewissern Sie sich vor dem Einstecken des Steckers, dass die dort vorliegende Stromstärke für die Pumpeneinheit geeignet ist.
- Der Whirlpool ist ein elektrisches Gerät der Klasse I und muss direkt an eine geerdete Steckdose angeschlossen werden. Es wird empfohlen, nur eine Steckdose zu verwenden, die feuchtigkeitsbeständig und für hohe Leistungen geeignet ist. Überprüfen Sie den Stecker und die Steckdose regelmäßig auf Anzeichen von Schäden, bevor Sie den Whirlpool benutzen. Bei Unsicherheiten bezüglich der Qualität der Stromversorgung sollten Sie sich vor der Benutzung an einen qualifizierten Elektriker wenden.
- Um die Gefahr eines Stromschlags zu vermeiden, muss vor jeder Nutzung des Whirlpools der PRCD-Test durchgeführt werden.
- Sollte dieser fehlschlagen, verwenden Sie die Pumpeneinheit nicht. Sollten Sie Hilfe und Informationen benötigen, besuchen Sie uns unter [www.bestwayservice.de](http://www.bestwayservice.de) (DE / A) / [www.bestwaycorp.com](http://www.bestwaycorp.com).

### POTENTIALAUSGLEICHSKLEMME FÜR HEIZUNG

- Es wird empfohlen, einen qualifizierten Elektriker zu beauftragen, die Pumpeneinheit mit einem massiven Kupferleiter von mindestens 2,5 mm<sup>2</sup> an eine Potentialausgleichsklemme anzuschließen.

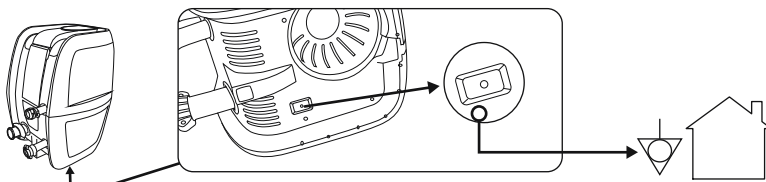

# PRODUKTBESCHREIBUNG

## PUMPENEINHEIT SPEZIFIKATION

Leistung
220-240V AC, 50Hz, 2050W

## KOMPONENTE & BENÖTIGTES WERKZEUG

Vergleichen Sie die Teile in Ihrem Karton mit den in dieser Gebrauchsanweisung aufgeführten Teilen. Vergewissern Sie sich, dass die einzelnen Komponenten dem Modell entsprechen, welches Sie zu kaufen beabsichtigt haben. Wenn zum Zeitpunkt des Kaufs Teile beschädigt sind oder fehlen, besuchen Sie unsere Website unter [www.bestwayservice.de](http://www.bestwayservice.de) (D / A) / [bestwaycorp.com/support](http://bestwaycorp.com/support).

## AUFBAUANWEISUNGEN

### ÜBERSICHT

#### DEN RICHTIGEN STANDORT WÄHLEN:

Der Standort, an dem der Whirlpool aufgestellt werden soll, muss die folgenden Bedingungen erfüllen:

- Aufgrund des kombinierten Gewichts des Wassers im Whirlpool und der Benutzer muss der gewählte Untergrund in der Lage sein, das Gesamtgewicht während der gesamten Dauer der Aufstellung des Whirlpools gleichmäßig zu tragen.
- Der gewählte Standort darf nicht weiter als die Länge des Stromkabels von der Wandsteckdose entfernt sein. Der Stecker muss direkt in die Wandsteckdose eingesteckt werden.
- Sowohl beim Aufbau im Innen- als auch im Außenbereich muss eine ausreichende Ablaufmöglichkeit vorhanden sein.
- Die Oberfläche, auf der der Whirlpool aufgestellt wird, muss eben und glatt sein. Eine geneigte oder unebene Oberfläche kann zu einer unausgewogenen Belastung der Struktur des Whirlpools führen. Dies kann Schäden an den Schweißpunkten verursachen.
- Die Oberfläche, auf der der Whirlpool aufgestellt wird, muss frei von Gegenständen jeglicher Art sein. Das Gewicht des Wassers könnte sonst dazu führen, dass jeder Gegenstand unter dem Whirlpool den Boden des Whirlpools beschädigt oder durchlöchert.
- Am gewählten Standort dürfen sich keine Freileitungen oder Bäume befinden. Vergewissern Sie sich zudem, dass dort keine unterirdischen Versorgungsrohre oder Leitungen verlaufen.
- Der gewählte Standort für den Whirlpool sollte weit vom Hauseingang entfernt sein. Zudem sollten keine Geräte oder andere Möbel in der Nähe des Whirlpools aufgestellt werden. Das Wasser, das während der Benutzung oder aufgrund von Produktfehlern aus dem Whirlpool austritt, kann die Möbel in der Umgebung des Whirlpools beschädigen.
- Den Whirlpool sollte man nicht auf Teppich oder anderen Bodenmaterialien wie unbehandeltem Kork, Holz oder anderen porösen Materialien aufbauen, die Feuchtigkeit und Bakterien beherbergen können oder die von den im Whirlpool verwendeten Wasserbehandlungschemikalien angegriffen werden könnten.
- Erkundigen Sie sich bei Ihrer örtlichen Behörde bezüglich der Installationsvorschriften.

**Geeignete Oberflächen:** Rasen, Erde, Beton und alle anderen Untergründe, welche die oben genannten Bedingungen erfüllen.

**Nicht geeignete Oberflächen:** Schlamm, Sand, Kies, Terrasse, Balkon, Einfahrt, Plattform, weicher/lockerer Boden und alle anderen Untergründe, welche die oben genannten Voraussetzungen nicht erfüllen.

#### NUR FÜR WLAN-WHIRLPOOLS:

Um den richtigen Standort für einen App-gesteuerten Whirlpool zu wählen, ist es wichtig, die WLAN-Broschüre sowie Gebrauchsanweisung zu lesen.

#### AUFBAU IM INNENBEREICH:

Beim Aufstellen eines Whirlpools im Innenbereich müssen bestimmte besondere Anforderungen beachtet werden.

- Feuchtigkeit entsteht bei der Nutzung von Whirlpools und kann ohne angemessene Vorkehrungen zu Sachschäden führen.
- Bestimmen Sie die potenziellen Schäden durch Feuchtigkeit an offenem Holz, Baumaterialien oder angrenzenden Gegenständen am geplanten Aufstellungsort.
- Um die Auswirkungen von Feuchtigkeit in Innenräumen zu reduzieren, ist es wichtig, für eine angemessene

## AUFBAUANWEISUNGEN

- Belüftung des gewählten Bereichs zu sorgen. Es wird empfohlen, einen Fachmann hinzuzuziehen.
- Um Haus- oder Sachschäden zu vermeiden, sollte der Whirlpool nur in einem Bereich aufgestellt werden, der über ein angemessenes Abflusssystem verfügt. Beim Befüllen, Entleeren oder während der Benutzung kann Wasser aus dem Whirlpool fließen.

### AUFBAU IM AUSSENBEREICH:

- Beim Aufstellen eines Whirlpools im Freien sollten besondere Anforderungen beachtet werden.
- Die ausgewählte Oberfläche für den Aufbau eines Whirlpools muss frei von aggressiven Pflanzen und Unkrautarten sein. Starke Pflanzenarten könnten den Liner durchwachsen und somit zu Wasser- oder Luftlecks führen. Zudem müssen Gras oder andere Pflanzen, die zu Geruchs- oder Schleimbildung führen können, an der gewählten Stelle entfernt werden, um die Integrität und Sauberkeit des Whirlpools zu gewährleisten.
  - Am gewählten Standort dürfen sich keine Freileitungen oder Bäume befinden. Vergewissern Sie sich zudem, dass dort keine unterirdischen Versorgungsrohre oder Leitungen verlaufen.
  - Es wird empfohlen, die Oberfläche des Whirlpools nicht über längere Zeit direktem Sonnenlicht auszusetzen. Um Schäden durch UV-Strahlung zu vermeiden, sollte der Whirlpool mit einer Abdeckung geschützt werden, wenn er nicht benutzt wird.
  - Wenden Sie sich an einen Fachmann vor Ort, um sich über die Umgebungsbedingungen, wie Grundwasser und Frostgefahr, zu informieren.

Beachten Sie die oben genannten Anforderungen, um den richtigen Untergrund und Standort für Ihren Whirlpool zu wählen.

**BITTE BEACHTEN:** Um den richtigen Untergrund und Standort für Ihren Whirlpool zu wählen, ist es wichtig, die oben genannten Anforderungen zu beachten. Dazu gehört die Auswahl einer stabilen und ebenen Fläche, die frei von aggressiven Pflanzen und Unkraut ist, der Schutz vor direktem Sonnenlicht sowie die Berücksichtigung von Umgebungsbedingungen wie Grundwasser und Frostgefahr durch Rücksprache mit einem professionellen Installateur.

### AUFBAUANLEITUNG

Für Installationshinweise scannen Sie bitte den QR-Code auf der Titelseite oder beziehen Sie sich auf die in dieser Gebrauchsanweisung enthaltenen Abbildungen. Diese Abbildungen dienen lediglich der Veranschaulichung und entsprechen möglicherweise nicht genau dem tatsächlichen Produkt. Sie sind nicht maßstabsgerecht.

- Verwenden Sie keine Verlängerungskabel oder Mehrfachstecker zum Betrieb der Pumpeneinheit. Dies kann zu einer Überhitzung des Steckers führen kann, wodurch das Gerät und umliegende Gegenstände beschädigt werden könnten.
  - Stellen Sie den Whirlpool nicht in der Nähe des Ruhebereichs auf, um die Lärmbelastigung zu minimieren.
  - Halten Sie einen Abstand von mindestens 1 Meter um den Whirlpool herum ein.
  - Verwenden Sie kein Salzwasser zum Befüllen des Whirlpools. Hohe Salzkonzentrationen können die inneren Metallteile korrodieren.
  - Das Filtersystem des Whirlpools ist speziell für die Verwendung mit einer Filterkartusche konzipiert. Die Zugabe anderer Komponenten das Filtersystem beschädigen und wird nicht von der Garantie abgedeckt.
- BITTE BEACHTEN:** Legen Sie den Liner vor dem Zusammenbau des Whirlpools in die Sonne, damit das Material weicher wird und sich leichter aufstellen lässt.

### HINWEISE ZUM AUFPUMPEN - NUR FÜR AUFBLASBARE WHIRLPOOLS

- Beim Aufpumpen kann es vorkommen, dass Luft an der Verbindung zwischen Luftschlauch und Pumpeneinheit austritt. Dies ist normal.
- Decken Sie die Löcher an der Basis des Luftschlauchs nicht ab. Dieser ist so konzipiert, dass er den Whirlpool auf den richtigen Druck aufbläst. Wenn die Löcher abgedeckt werden, besteht die Gefahr, dass der Whirlpool übermäßig aufgepumpt wird, was zu Beschädigungen führen kann.
- Verwenden Sie zum Aufpumpen des Whirlpools keinen Luftkompressor.
- Ziehen Sie den Whirlpool nicht auf unebenem Boden, da dies zu Schäden am Liner führen kann.
- Bitte pumpen Sie den Whirlpool auf, wenn die Außentemperatur über 15 °C liegt.

### NUR FÜR FORTIFIBER™ WHIRLPOOLS

#### HANDPUMPEN-MANOMETER

- Das Manometer der Handpumpe zeigt den Luftdruck nur an, wenn dieser mehr als 5 PSI beträgt.
- Beträgt der Luftdruck im Inneren des Whirlpools weniger als 5 PSI, zeigt das Manometer keinen Wert an.

#### Luftventile

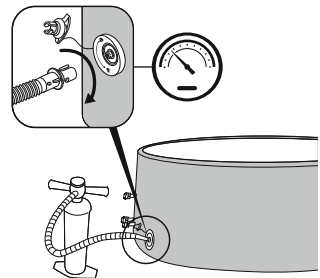

- Wenn das Luftventil lose ist, ziehen Sie es mit dem mitgelieferten Schraubenschlüssel fest. Halten Sie mit einer Hand die Rückseite des Ventils an der Innenwand des Whirlpools fest und drehen Sie den Schlüssel im Uhrzeigersinn.
- Führen Sie diesen Vorgang nicht durch, wenn sich der Whirlpool in Gebrauch befindet.

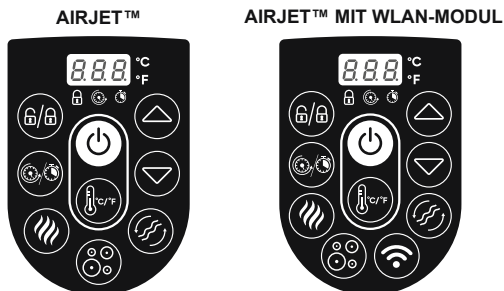

# BEDIENUNGSHINWEISE

## BEDIENFELD



**AN/AUS:** Nach dem Einschalten des Personenschutzschalters halten Sie diese  Taste 2 Sekunden lang gedrückt. Die  Taste leuchtet grün, und das Bedienfeld kann nun verwendet werden. Um alle aktivierten Funktionen auszuschalten, halten Sie die  Taste erneut 2 Sekunden lang gedrückt.

















**UMSCHALTER CELSIUS / FAHRENHEIT:** Die Temperatur kann entweder in Fahrenheit oder Celsius angezeigt werden.





**TASTENSPERRE:** Um das Bedienfeld der Pumpeneinheit zu sperren bzw. zu entsperren, drücken Sie diese Taste 2 Sekunden lang. Das Gerät verfügt zudem über eine automatische Sperre nach 5 Minuten.



**ENERGIESPARTIMER:** Um Stromverschwendung zu vermeiden, sollten Sie die Zeit und Dauer des Heizzyklus für den Whirlpool vorab einstellen. Befolgen Sie hierfür die nachfolgenden Schritte: Drücken Sie die  Taste und die  LED beginnt zu blinken. Drücken Sie die Taste  oder  um die Heizzeit einzustellen (1-999 Stunden). Drücken Sie die  Taste erneut, um die ausgewählte Zeit einzustellen. Nachdem Sie die Heizzeit eingestellt haben, beginnt die  LED zu blinken. Drücken Sie die Taste  oder , um den Timer einzustellen (0-999 Stunden). Dies ist die Zeitspanne bis zur Aktivierung der Heizfunktion. Wenn der Timer auf 0 Stunden eingestellt wird, startet das Heizsystem unmittelbar. Drücken Sie die Taste  erneut oder warten Sie 10 Sekunden lang, um die Einstellung zu bestätigen. Die  LED leuchtet auf, und der Timer für die Aktivierung des Heizsystems beginnt. Auf dem Bildschirm blinken abwechselnd die aktuelle Temperatur und die Uhrzeit. Um die Timer-Einstellungen zu ändern, drücken Sie die Taste  und verwenden Sie die Taste  oder , um diese anzupassen.

Um die Einstellungen zurück zu setzen, halten Sie die  Taste 2 Sekunden lang gedrückt. Wenn der ENERGIESPARTIMER aktiviert ist, können alle anderen Funktionen (Massage- und Filterfunktion) mit Ausnahme der Heizfunktion genutzt werden. Nach einem kompletten Zyklus (Ruhezeit und Heizdauer) muss der Energiespartimer erneut eingestellt werden.



**HEIZSYSTEM:** Drücken Sie die  Taste, um das Heizsystem zu aktivieren. Wenn das Licht der  Taste rot leuchtet, wurde das Heizsystem aktiviert. Wenn das Licht grün leuchtet, hat das Wasser die eingestellte Temperatur erreicht. Wenn das Heizsystem aktiviert wird, startet das Filtersystem automatisch. Nach dem Abschalten der Heizung läuft das Filtersystem weiter.



**TEMPERATURREGLER:** Durch Drücken der Tasten  oder  wird das Display aktiviert, welches 3 Sekunden lang blinkend die eingestellte Temperatur anzeigt. Danach zeigt es die aktuelle Wassertemperatur an. Stellen Sie die eingestellte Temperatur mit der Taste  oder  ein. Die Standardeinstellung der Temperatur ist 35 °C.



Die Temperatureinstellungen reichen von 20 bis 40 °C.

## BEDIENUNGSHINWEISE





**MASSAGESYSTEM:** Drücken Sie die  Taste, um das Massagesystem zu aktivieren, welches über eine 30-minütige Abschaltautomatik verfügt. Das Licht der Taste leuchtet rot, wenn die Funktion aktiviert wurde.

Lassen Sie das Massagesystem nicht laufen, solange die Thermo-Abdeckung angebracht ist. Es kann sich Luft im Inneren des Whirlpools ansammeln und zu irreparablen Schäden an der Abdeckung führen. Das Heiz- und das Massagesystem können gleichzeitig aktiviert werden.

### NUR FÜR WLAN-WHIRLPOOLS:

**2 VERSCHIEDENE MASSAGEINTENSITÄTEN:** Drücken Sie einmal, um die Massage mit voller Leistung zu starten (L1). Drücken Sie erneut, um eine Massage mit geringerer Leistung zu erhalten (L2). Drücken Sie ein drittes Mal, um die Massagefunktion abzuschalten. Achten Sie beim Aufpumpen des Whirlpools darauf, dass die Massagefunktion mit voller Leistung läuft.



**FILTERSYSTEM:** Die  Taste schaltet das Filtersystem ein und aus. Die  Taste leuchtet rot, wenn diese Funktion aktiviert wurde.



### NUR FÜR WLAN-WHIRLPOOLS:

**WLAN-SYNCHRONISATION:** Anweisungen zur Bedienung des WLAN und der Smartphone-App finden Sie im WLAN-Merkblatt, welches der Verpackung des Whirlpools beiliegt.

## DIE HEIZLEISTUNG KANN UNTER DEN FOLGENDEN BEDINGUNGEN VARRIEREN:

- Die Außentemperatur liegt unter 15 °C.
- Wenn die Thermo-Abdeckung nicht oder falsch verwendet wird. Lassen Sie die Thermo-Abdeckung bei Nichtverwendung stets auf dem Whirlpool.
- Die auf dem Display angezeigte Wassertemperatur ist möglicherweise nicht korrekt, wenn das Filtersystem nicht aktiviert ist. Um die richtige Wassertemperatur auf dem Display ablesen zu können, lassen Sie das Filtersystem mindestens eine Minute lang laufen.
- Die mit einem externen Thermometer gemessene Wassertemperatur kann von der auf dem Bedienfeld des Whirlpools angezeigten Temperatur um bis zu 3 °C abweichen.

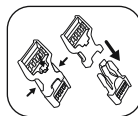

## ANWEISUNGEN FÜR DEN GEBRAUCH IM WINTER

Es ist wichtig, diese Richtlinien zu befolgen, wenn Sie den Whirlpool im Winter aufbauen wollen. Dadurch werden Schäden an der Pumpeneinheit sowie am Material selbst vermieden und die Lebensdauer des Whirlpools verlängert.



**FREEZE SHIELD®**

- Wenn die Außentemperatur unter 15 °C liegt, entfalten Sie den Whirlpool und pumpen Sie ihn im Innenbereich mithilfe der Pumpeneinheit auf. So wird dieser flexibler und es werden Beschädigungen des Liners verhindert.
- Fahren Sie mit dem Aufbau im Außenbereich fort, indem Sie den Liner des Whirlpools an der gewünschten Stelle positionieren. Schließen Sie dann die Pumpeneinheit an und füllen Wasser ein. Die Wassertemperatur, mit der der Whirlpool befüllt wird, muss mehr als 6 °C betragen, da beim Einschalten sonst die Meldung E03 auf dem Display erscheint.
- Wenn die automatische Heizfunktion Freeze Shield® nicht funktioniert, werden auf dem Display entsprechende Meldungen angezeigt. Es wird empfohlen, den Status Ihres Whirlpools ständig zu überprüfen, besonders wenn die Außentemperatur weniger als 6 °C beträgt. Bei längerer Abwesenheit von zu Hause und wenn das Risiko besteht, dass die Temperaturen unter 6 °C fallen, wird dringend empfohlen, den Whirlpool abzubauen und gemäß den Anweisungen für Abbau und Lagerung zu verstauen.
- Für Schäden, die durch die Verwendung des Whirlpools unter diesen Bedingungen entstehen, ist der Kunde selbst verantwortlich. Es wird empfohlen, den Whirlpool nicht zu nutzen, wenn die Außentemperatur -10°C erreicht, und die Anweisungen für Aufbau und Lagerung zu befolgen.

## BEDIENUNGSHINWEISE

### HEIZZEITEN

Die Zeit, die das Wasser benötigt, um 40 °C zu erreichen, hängt von der Ausgangstemperatur des Wassers sowie der Außentemperatur ab. Die nachfolgende Tabelle dient lediglich als Referenz.

Um die aktuelle Wassertemperatur anzuzeigen, lassen Sie das Filtersystem mindestens eine Minute lang laufen.

Außentemperatur	Wassertemperatur	Eingestellte Temperatur	Heizdauer
10°C (50°F)	10°C (50°F)	40°C (104°F)	16-24 Stunden
15°C (59°F)	15°C (59°F)	40°C (104°F)	12-20 Stunden
20°C (68°F)	20°C (68°F)	40°C (104°F)	10-18 Stunden
25°C (77°F)	25°C (77°F)	40°C (104°F)	8-12 Stunden
30°C (86°F)	30°C (86°F)	40°C (104°F)	5-8 Stunden

### WARTUNG

Ziehen Sie vor Wartungsarbeiten jeder Art den Stecker der Pumpeneinheit.

#### LINER

- Es ist normal, dass Ihr Whirlpool-Liner aufgrund von Schwankungen der Umgebungstemperatur, die den internen Luftdruck im Liner verändern können, den Anschein erweckt, als würde er Luft verlieren. Befolgen Sie die Aufbauanleitung und pumpen Sie bei Bedarf nach.
- Um zu verhindern, dass Wasser aus den Rohren austritt, schrauben Sie beim Abnehmen der Pumpeneinheit die Verschlusskappen sowohl von außen auf das Rohr als auch von innen auf die Düsen.

#### THERMO-ABDECKUNG

- Die Innen- und Außenseite der Abdeckung sollten regelmäßig mit einem milden Reinigungsmittel, das für PVC-Material geeignet ist, gereinigt werden.

#### FILTERKARTUSCHE

- Um die Leistung des Filtersystems zu optimieren, sollten Sie die Filterkartusche täglich überprüfen und reinigen.
- Ist diese auch nach der Reinigung verschmutzt, sollte sie ausgetauscht werden.

#### WASSER

Viele Schadstoffe lagern sich unterhalb der Wasserlinie ab, was das Wachstum von Bakterien, Algen oder Pilzen begünstigen kann. Mit der Zeit können sich auf den erreichbaren Oberflächen unterhalb der Wasserlinie hartnäckige Flecken oder Biofilme bilden. Daher wird empfohlen, Ihren Whirlpool regelmäßig und nach Bedarf zu säubern.

- Um die Sauberkeit des Wassers zu gewährleisten, sollten Sie auf einen regelmäßigen Betrieb des Filtersystems sowie ausreichende Anwendung von Poolchemie achten.  
**BITTE BEACHTEN:** Es sollten ausschließlich Chemikalien in Tablettenform (kein Granulat) verwendet werden. Die Verteilung sollte zudem ausschließlich mithilfe eines Chemikaliendosierers erfolgen. Geben Sie chemische Produkte (sei es Tabletten, Granulat oder Flüssigkeiten) niemals direkt ins Wasser; diese können sich am Boden des Whirlpools absetzen, das Material beschädigen bzw. verfärben.
- Die Wasserqualität hängt direkt von der Nutzungshäufigkeit, der Anzahl der Benutzer und der allgemeinen Wartung des Whirlpools ab. Wenn keine chemische Behandlung erfolgt, sollte das Wasser alle 3 Tage gewechselt werden. Es wird dringend empfohlen, Leitungswasser zum Befüllen des Whirlpools zu verwenden, um den Einfluss unerwünschter Verunreinigungen, wie zum Beispiel Mineralien, zu minimieren.
- Wir empfehlen Ihnen, vor der Benutzung Ihres Whirlpools zu duschen, da Kosmetikprodukte, Lotionen und andere Rückstände auf der Haut die Wasserqualität schnell verschlechtern können.

## WARTUNG

---

### Chemietabletten (nicht im Lieferumfang enthalten):

- Entfernen Sie den Chemikaliendosierer aus dem Whirlpool, wenn dieser in Gebrauch ist.
- Nach der chemischen Wartung und vor der Benutzung des Whirlpools sollten Sie mit einem Testkit (nicht im Lieferumfang enthalten) die Wasserqualität überprüfen.

pH-Wert	Gesamtalkalität	Freies Chlor
7,4-7,6	80-120ppm	2-4 ppm

- Schäden an Whirlpools, die auf eine unsachgemäße Anwendung von Chemikalien bzw. falsche Wasserpflege zurückzuführen sind, sind nicht von der Garantie abgedeckt.
- Poolchemikalien sind potenziell giftig und sollten mit Vorsicht gehandhabt werden. Chemische Dämpfe, falsche Kennzeichnung sowie nicht ordnungsgemäße Lagerung können ernsthafte gesundheitliche Risiken darstellen.
- Für weiterführende Informationen zur Wasserbehandlung mit Chemikalien wenden Sie sich bitte an Ihren lokalen Fachhändler und berücksichtigen Sie zudem die Anweisungen des jeweiligen Chemikalienherstellers.
- Ein übermäßiger Einsatz von Chemikalien führt zu Schäden am Whirlpool, insbesondere zu einer Verfärbung und zu beschädigten Schweißstellen im Material.

## DEMONTAGE & LAGERUNG

---



### ENTLEEREN

Um das Wasser aus dem Whirlpool abzulassen, beachten Sie bitte die entsprechenden Abbildungen in dieser Gebrauchsanweisung. Diese dienen lediglich zur Veranschaulichung und spiegeln möglicherweise nicht das tatsächliche Produkt wider. Nicht maßstabsgetreu.



### TROCKNEN

- Um die verschiedenen Teile des Whirlpools zu trocknen, beachten Sie bitte die entsprechenden Abbildungen. Die Zeichnungen dienen nur zur Veranschaulichung. Sie entsprechen möglicherweise nicht dem tatsächlichen Produkt. Nicht maßstabsgetreu.
- Nach dem Ablassen des Wassers kann etwas Wasser in der Pumpeneinheit, der Luftkammer, dem Massagesystem und der aufblasbaren Thermo-Abdeckung zurückbleiben. Achten Sie darauf, dass alle sämtliche Komponente des Whirlpools vollständig trocken sind. So verlängern Sie die Lebensdauer Ihres Whirlpools und beugen der Schimmelbildung vor.
- Das Wasser in der Innenkammer und der aufblasbaren Hülle stammt von der Luftfeuchtigkeit, die zum Aufblasen verwendet wird. Die Menge des Wassers hängt von der Luftfeuchtigkeit in Ihrer Region ab.



### REINIGUNG

An den Wänden des Whirlpools können sich Reste von Reinigungsmittel und gelöste Feststoffe von Badeanzügen und Chemikalien ablagern. Um diese zu entfernen, reinigen Sie die Wände mit Wasser und Seife und spülen Sie diese anschließend gründlich ab. Vermeiden Sie dabei den Einsatz von harten Bürsten oder Scheuermitteln, um Beschädigungen vorzubeugen.

## DEMONTAGE & LAGERUNG



### LUFT ABLASSEN

**Das Wasser in der Luftkammer sowie der aufblasbaren Thermo-Abdeckung entsteht durch den Aufpumpvorgang. Diese Wassermenge variiert je nach herrschender Luftfeuchtigkeit.**

**2a nur für aufblasbare Whirlpools**

**2b nur für FortiFiber™ Whirlpools**

- Um die Luft aus dem Whirlpool abzulassen, beachten Sie bitte die entsprechenden Abbildungen in dieser Gebrauchsanweisung. Diese dienen lediglich zur Veranschaulichung und spiegeln möglicherweise nicht das tatsächliche Produkt wider. Nicht maßstabsgetreu.
- Der Whirlpool ist mit einer Entlüftungsfunktion ausgestattet, welche die gesamte Luft aus der Kammer ablässt, damit sich dieser leichter verpacken bzw. lagern lässt.

### REPARATUR

**Bei Reparaturen der Thermo-Abdeckung oder des Innenbodens:**

Verwenden Sie den mitgelieferten Reparaturflicken, um Risse oder Einstiche zu reparieren.

- Reinigen Sie die betroffene Stelle, und ziehen Sie die Rückseite des Flickens vorsichtig ab.
- Kleben Sie den Flicken auf die betroffene Stelle.
- Warten Sie 30 Sekunden, bevor Sie den Whirlpool erneut aufpumpen.

**Bei Reparaturen der Wände oder des äußeren Bodens:**

Verwenden Sie den mitgelieferten Reparaturflicken und Kleber (nicht im Lieferumfang enthalten), um Risse oder Einstiche zu reparieren.

- Reinigen Sie die betroffene Stelle.
- Schneiden Sie den mitgelieferte Reparaturflicken entsprechend zu. Ziehen Sie die Rückseite NICHT ab.
- Verwenden Sie Kleber (nicht im Lieferumfang enthalten), und tragen Sie diesen auf einer Seite des Reparaturflickens auf. Achten Sie darauf, dass der Kleber gleichmäßig verteilt wird. Warten Sie 30 Sekunden und kleben Sie den Flicken dann auf die betroffene Stelle.
- Glätten Sie eventuell eingeschlossene Luftblasen und drücken Sie den Flicken zwei Minuten lang fest an.
- Warten Sie 30 Minuten, bevor Sie den Whirlpool erneut aufpumpen.

### LAGERUNG

- Entfernen Sie sämtliches Zubehör und vergewissern Sie sich, dass der Liner, die aufblasbare Thermo-Abdeckung, die Pumpeneinheit vor der Lagerung vollständig sauber und trocken sind. Wenn der Whirlpool nicht vollständig trocken ist, kann sich Schimmel bilden und das Material beschädigen.
- Falten Sie den Liner nur zusammen, wenn die Umgebungstemperatur mehr als 15 °C beträgt.
- Lagern Sie den Whirlpool an einem trockenen Ort mit einer moderaten Temperatur zwischen 15 und 38 °C.
- Wir empfehlen dringend, den Liner und die aufblasbare Abdeckung des Whirlpools in einen Karton zu lagern, um das Material in den Wintermonaten besser zu schützen.



**VIELEN DANK FÜR IHREN KAUF EINES BESTWAY PRODUKTES!**

**DE**

Verlängern Sie Jetzt **kostenlos** die Garantie Ihres Produktes!  
Registrieren Sie Ihr Produkt innerhalb von 30 Tagen nach  
Kaufdatum und in nur wenigen Minuten erhalten Sie eine  
kostenlose Verlängerung der Herstellergarantie um 6 Monate!  
Besuchen Sie sofort **WWW.BESTWAYREGISTRIERUNG.DE**  
und registrieren Ihr Produkt!

Diese Möglichkeit der Garantieverlängerung gilt nur in folgenden Ländern:  
Deutschland, Frankreich, Italien.

## FEHLERBEHEBUNG

Probleme	Mögliche Ursachen	Lösungen
<b>Die Pumpeneinheit hat sich abgeschaltet</b>	Leistungsabfall.	Überprüfen Sie die Stromquelle.
	Stromkreis unterbrochen.	Hilfe finden Sie auf unserer Serviceseite unter <a href="http://www.bestwayservice.de">www.bestwayservice.de</a> (DE / A) / <a href="http://www.bestwaycorp.com">www.bestwaycorp.com</a> .
<b>Die Pumpeneinheit heizt trotz Thermo-Abdeckung nicht richtig</b>	Die Temperatur wurde zu niedrig eingestellt.	Stellen Sie eine höhere Temperatur ein; siehe Abschnitt Pumpeneinheit.
	Die Filterkartusche ist verunreinigt.	Reinigen/Ersetzen Sie die Filterkartusche (s. Abschnitt Reinigung und Ersatz Filterkartusche)
	Die Thermo-Abdeckung wurde nicht richtig angebracht.	Bringen Sie die Thermo-Abdeckung korrekt an.
	Das Heizelement ist ausgefallen.	Hilfe finden Sie auf unserer Serviceseite unter <a href="http://www.bestwayservice.de">www.bestwayservice.de</a> (DE / A) / <a href="http://www.bestwaycorp.com">www.bestwaycorp.com</a> .
<b>Das Massagesystem funktioniert nicht.</b>	Die Luftpumpe überhitzt.	Ziehen Sie den Stecker der Pumpeneinheit und lassen Sie das Gerät zwei Stunden lang abkühlen. Stecken Sie den Stecker dann erneut in die Steckdose und drücken Sie die Taste für das Massagesystem.
	Das Massagesystem schaltet sich nach 30 Minuten automatisch ab.	Schalten Sie das Massagesystem erneut ein.
	Die Luftpumpe ist beschädigt.	Hilfe finden Sie auf unserer Serviceseite unter <a href="http://www.bestwayservice.de">www.bestwayservice.de</a> (DE / A) / <a href="http://www.bestwaycorp.com">www.bestwaycorp.com</a> .
<b>Die Anschlüsse von Pumpeneinheit und Whirlpool sind nicht auf einer Höhe.</b>	Das Material wird seine Form verändern; das ist normal.	Sorgen Sie für eine Erhöhung der Pumpeneinheit. Verwenden Sie hierfür Holz oder eine andere Art von isolierendem Material.
<b>Der Whirlpool verliert Luft.</b>	Der Whirlpool weist Risse oder Löcher auf.	Verwenden Sie den mitgelieferten Reparaturflücken.
	Das Luftventil ist lose.	Tragen Sie ein wenig Seifenwasser auf das Ventil auf, um zu prüfen, ob Luft austritt - Wenn ja: • Ziehen Sie das Luftventil durch Drehen im Uhrzeigersinn fest. • Für FortiFiber™ Whirlpools: Lassen Sie die Luft aus dem Whirlpool ab, halten Sie mit einer Hand die Rückseite des Ventils an der Innenseite des Whirlpools fest und drehen Sie den Schraubenschlüssel im Uhrzeigersinn.
<b>Das Wasser ist verunreinigt.</b>	Die Filterzeit ist zu kurz.	Erhöhen Sie die Filterzeit.
	Die Filterkartusche ist verunreinigt.	Reinigen/Ersetzen Sie die Filterkartusche (s. Abschnitt Reinigung und Ersatz Filterkartusche)
	Die Wasserpflege ist unzureichend.	Beachten Sie die Anweisungen des Chemikalienherstellers.
<b>Der RCD / PRCD-Test ist fehlgeschlagen</b>	Der Whirlpool oder Personenschutzschalter ist defekt.	Hilfe finden Sie auf unserer Serviceseite unter <a href="http://www.bestwayservice.de">www.bestwayservice.de</a> (DE / A) / <a href="http://www.bestwaycorp.com">www.bestwaycorp.com</a> .
<b>Das Bedienfeld funktioniert nicht</b>	Das Bedienfeld verfügt über eine automatische Sperre, welche nach 5 Minuten Inaktivität aktiviert wird. Wenn das Schlosssymbol  hervorgehoben ist, ist das Bedienfeld gesperrt.	1. Um das Bedienfeld zu entsperren, halten Sie die  Taste 3 Sekunden lang gedrückt. Wenn sich das Bedienfeld nicht entriegeln lässt, starten Sie die Pumpeneinheit neu - ziehen Sie den Stecker und stecken Sie ihn wieder ein. 2. Drücken Sie die  Taste für Sekunden, wenn das Problem weiterhin besteht.
	Das Bedienfeld wurde nicht aktiviert.	Hilfe finden Sie auf unserer Serviceseite unter <a href="http://www.bestwayservice.de">www.bestwayservice.de</a> (DE / A) / <a href="http://www.bestwaycorp.com">www.bestwaycorp.com</a> .

## FEHLERBEHEBUNG

Probleme	Mögliche Ursachen	Lösungen
<b>Wasseraustritt an den Anschlüssen zwischen Pumpeneinheit und Whirlpool</b>	Die Anschlüsse der Pumpeneinheit besitzen keine Dichtungen.	Setzen Sie die Verschlusskappen auf die Anschlüsse des Whirlpools, um das Austreten von Wasser zu verhindern. Entfernen Sie im Anschluss die Pumpeneinheit. Überprüfen Sie, ob alle Dichtungen vorhanden sind.
	Die Dichtungen befinden sich nicht in der richtigen Position.	Wenn sich die Dichtungen nicht in der richtigen Position befinden, öffnen Sie die Überwurfmutter und bringen Sie die Dichtungen in die richtige Position.
	Die Dichtungen wurden beschädigt.	Wenn die Dichtungen beschädigt wurden, müssen sie ersetzt werden. Sollten Sie Hilfe benötigen, besuchen Sie bitte unsere Serviceseite unter <a href="http://www.bestwayservice.de">www.bestwayservice.de</a> (D / A) / <a href="http://www.bestwaycorp.com">www.bestwaycorp.com</a> .
	Die Überwurfmutter sind nicht fest genug angezogen.	Wenn sich die Dichtungen in der richtigen Position befinden, aber die Überwurfmutter nicht richtig angezogen sind, schließen Sie die Pumpeneinheit an den Whirlpool an. Ziehen Sie die Überwurfmutter handfest an und entfernen Sie die Verschlusskappen von den Anschlüssen des Whirlpools. Sollte die Pumpeneinheit weiterhin undicht sein, ziehen Sie die Überwurfmutter weiter fest.

### NUR FÜR WLAN-WHIRLPOOLS



Probleme	Mögliche Ursachen	Lösungen
<b>Die WLAN-Synchronisierung ist fehlgeschlagen</b>	Die Pumpeneinheit wurde mit der falschen Frequenz verbunden.	Wenn der verwendete Router eine Dual-Band-Version ist und derzeit keine Verbindung zu einem 2,4-GHz-Netz herstellt, wechseln Sie bitte zu einer anderen Frequenz desselben Routers (2,4 GHz). Versuchen Sie im Anschluss erneut, die Pumpeneinheit zu verbinden. 5-GHz-Netzwerke werden nicht unterstützt.
	Der Standort der Pumpeneinheit befindet sich zu weit vom Router entfernt.	Prüfen Sie mit Ihrem Mobiltelefon, ob die Stärke des WLAN-Signals ausreichend ist. Ist das Signal zu schwach, muss der Whirlpool an einem besseren Ort aufgestellt werden.
	Die Pumpe wurde mit dem falschen WLAN-Netzwerk verbunden.	Starten Sie den Verbindungsvorgang erneut und vergewissern Sie sich, dass der Netzwerkname korrekt eingegeben wurde.
	Das eingegebene Passwort ist nicht korrekt.	Starten Sie die Verbindungsvorgang erneut und vergewissern Sie sich, dass das Passwort korrekt ist.
	Die Stärke des Netzwerkes ist instabil.	1. Überprüfen Sie, ob der Router ordnungsgemäß funktioniert. 2. Gehen Sie in die Nähe des Whirlpools und prüfen Sie die Signalstärke Ihres Telefons. Ist die Signalstärke nicht stabil, überprüfen Sie den Zustand Ihres Routers. Wenn die Signalstärke optimal ist wiederholen Sie den Vorgang um den Whirlpool mit dem Netzwerk zu verbinden.
	In der Nähe der Pumpeneinheit oder des Routers befindet sich ein Gerät, welches Signalstörungen verursacht.	Die WLAN-Verbindung kann durch elektromagnetische oder andere Interferenzen unterbrochen werden. Halten Sie das Gerät von anderen elektronischen Geräten fern, die solche Störungen verursachen können.
	Ihr Mobiltelefon verbindet sich während der Registrierung nicht mit dem WLAN-Netzwerk.	Prüfen Sie, ob sich Ihr mobiles Gerät im Flugmodus befindet. Stellen Sie sicher, dass der Flugzeugmodus deaktiviert ist, wenn Sie sich mit dem WLAN-Netzwerk verbinden.
	Es gibt ein Problem mit der App.	Im Hilfebereich der App finden Sie ausführliche und aktuelle Tipps zur Fehlerbehebung. Hilfe finden Sie auf unserer Serviceseite unter <a href="http://www.bestwayservice.de">www.bestwayservice.de</a> (DE / A) / <a href="http://www.bestwaycorp.com">www.bestwaycorp.com</a> .

## FEHLERBEHEBUNG





### WLAN-KONTROLLLEUCHE

Status Kontrollleuchte	Bedeutung	Lösungen
Die Kontrollleuchte blinkt langsam	Bereit zur Verbindung mit dem Router.	Verbinden Sie die Pumpeneinheit mithilfe Ihres Mobiltelefons mit dem WLAN-Netzwerk.
Die Kontrollleuchte blinkt	Die Pumpeneinheit ist mit dem Router verbunden	NICHT VERFÜGBAR - Die Pumpeneinheit wurde bereits erfolgreich mit dem WLAN-Netzwerk verbunden.
Die Kontrollleuchte blinkt schnell.	Es liegt kein WLAN-Signal mehr vor.	Überprüfen Sie den Status Ihres Routers und wiederholen Sie die Schritte, um die Pumpeneinheit mit dem Netzwerk zu verbinden.
Die Kontrollleuchte ist aus	Die Kontrollleuchte wurde beschädigt / Es gibt ein Problem mit dem WLAN-Modul.	Hilfe finden Sie auf unserer Serviceseite unter <a href="http://www.bestwayservice.de">www.bestwayservice.de</a> (DE / A) / <a href="http://www.bestwaycorp.com">www.bestwaycorp.com</a> .





### FEHLERMELDUNGEN

Fehlermeldung	Mögliche Ursachen	Lösungen
<p>Die Sensoren melden einen Durchfluss ohne Einschalten von Filter- oder Heizsystem.</p> 	Die Sensoren bewegen sich nicht in ihre Ausgangsposition zurück.	Ziehen Sie den Stecker aus der Steckdose, klopfen Sie vorsichtig auf die Seite der Pumpeneinheit. Stecken Sie den Stecker im Anschluss wieder in die Steckdose.
	Die Sensoren sind defekt.	Hilfe finden Sie auf unserer Serviceseite unter <a href="http://www.bestwayservice.de">www.bestwayservice.de</a> (DE / A) / <a href="http://www.bestwaycorp.com">www.bestwaycorp.com</a> .
<p>Die Sensoren stellen einen zu geringen Wasserdurchfluss während Filter- und/oder Heizvorgangs fest.</p> 	Die beiden Verschlusskappen wurden nicht entfernt.	Entfernen Sie vor dem Start des Heizsystems die beiden Verschlusskappen. Weitere Informationen finden Sie im Abschnitt "Aufbau".
	Die Filterkartusche ist verunreinigt.	Entfernen Sie das Filtergehäuse aus dem Inneren des Whirlpools und drücken Sie die Filter- oder Heiztaste. Wenn keine Meldung mehr erscheint, reinigen oder ersetzen Sie die Filterkartusche.
	Aktivieren Sie das Filter- oder Heizsystem und halten Sie Ihre Hand vor das Auslassrohr im Inneren des Whirlpools, um zu prüfen, ob ein Wasserdurchfluss vorliegt. <ul style="list-style-type: none"> <li>• Wenn kein Wasser ausfließt, ist die Wasserpumpe defekt.</li> <li>• Wenn Wasser ausfließt, die Meldung aber trotzdem erscheint, sind die Sensoren defekt.</li> </ul>	Hilfe finden Sie auf unserer Serviceseite unter <a href="http://www.bestwayservice.de">www.bestwayservice.de</a> (DE / A) / <a href="http://www.bestwaycorp.com">www.bestwaycorp.com</a> .
	Der Filter ist blockiert.	<ol style="list-style-type: none"> <li>1. Reinigen Sie den Filter und prüfen Sie diesen auf eventuelle Schäden. Ersetzen Sie diesen bei Bedarf.</li> <li>2. Wenn Sie Hilfe benötigen, besuchen Sie bitte unsere Serviceseite unter <a href="http://www.bestwayservice.de">www.bestwayservice.de</a> (D / A) / <a href="http://www.bestwaycorp.com">www.bestwaycorp.com</a>.</li> </ol>
	Die Leitungen im Whirlpool sind möglicherweise verbogen oder weisen einen schlechten Wasserfluss auf.	Überprüfen Sie den Anschluss des Whirlpools, um festzustellen, ob die Leitungen gebogen sind. Wenn Sie Hilfe benötigen, besuchen Sie bitte unsere Serviceseite unter <a href="http://www.bestwayservice.de">www.bestwayservice.de</a> (D / A) / <a href="http://www.bestwaycorp.com">www.bestwaycorp.com</a> .
	Die Schmutzsiebe sind durch Kalkablagerungen aufgrund einer zu hohen Wasserhärte verstopft.	<ol style="list-style-type: none"> <li>1. Lassen Sie das Wasser aus dem Whirlpool ab und und spülen Sie mithilfe eines Gartenschlauches Verunreinigungen aus den Rohren. Um sicherzustellen, dass alle Verunreinigungen entfernt werden, sollten Sie dies sowohl von außen als auch von innen tun.</li> <li>2. Verwenden Sie eine Zahnbürste, um hartnäckige Verunreinigungen zu entfernen.</li> <li>3. Hilfe finden Sie auf unserer Serviceseite unter <a href="http://www.bestwayservice.de">www.bestwayservice.de</a> (DE / A) / <a href="http://www.bestwaycorp.com">www.bestwaycorp.com</a>.</li> </ol>

# FEHLERMELDUNGEN

Fehlermeldung	Mögliche Ursachen	Lösungen
<p>Die Sensoren stellen einen zu geringen Wasserdurchfluss während Filter- und/oder Heizvorgangs fest.</p> 	<p>Die Dichtungen sind möglicherweise abgenutzt oder beschädigt.</p>	<ol style="list-style-type: none"> <li>1. Prüfen Sie die Dichtungen im Inneren der Muttern auf Beschädigungen. Schrauben Sie diese Kupplungen ab und entfernen Sie die Dichtung.</li> <li>2. Hilfe finden Sie auf unserer Serviceseite unter <a href="http://www.bestwayservice.de">www.bestwayservice.de</a> (DE / A) / <a href="http://www.bestwaycorp.com">www.bestwaycorp.com</a>.</li> </ol>
<p>Das Thermometer der Pumpe zeigt eine Wassertemperatur unter 4 °C an.</p> 	<p>Die Wassertemperatur beträgt weniger als 4 °C.</p>	<p>Der Whirlpool ist nicht für den Betrieb bei Wassertemperaturen von unter 4 °C ausgelegt. Ziehen Sie den Stecker der Pumpeneinheit und starten Sie das Gerät erst wieder, wenn die Wassertemperatur 6 °C erreicht hat.</p>
	<p>Wenn die mehr als höher als 7 °C beträgt, liegt ein Defekt des Thermometers in der Pumpeneinheit vor.</p>	<p>Hilfe finden Sie auf unserer Serviceseite unter <a href="http://www.bestwayservice.de">www.bestwayservice.de</a> (DE / A) / <a href="http://www.bestwaycorp.com">www.bestwaycorp.com</a>.</p>
<p>Das Thermometer der Pumpeneinheit zeigt eine Wassertemperatur von über 50 °C an.</p> 	<p>Die Wassertemperatur beträgt mehr als 50 °C.</p>	<p>Der Whirlpool ist nicht für den Betrieb bei Wassertemperaturen von mehr als 40 °C ausgelegt. Ziehen Sie den Stecker der Pumpeneinheit und starten Sie das Gerät erst wieder ,wenn die Wassertemperatur 38 °C erreicht hat.</p>
	<p>Die Umgebungstemperatur beträgt mehr als 40 °C oder der Whirlpool war über einen längeren Zeitraum direktem Sonnenlicht ausgesetzt.</p>	<p>Ziehen Sie den Stecker der Pumpeneinheit und trennen Sie diese vom Whirlpool. Lassen Sie zudem das Wasser vollständig ab. Warten Sie 15 Minuten, schließen Sie die Pumpeneinheit wieder an und starten Sie das Heizsystem. Wenn der Fehler weiterhin besteht, sollten Sie den Whirlpool an einen anderen Ort ohne direkte Sonneneinstrahlung aufstellen.</p>
	<p>Wenn die Wassertemperatur weniger als 45 °C beträgt, liegt ein Defekt des Thermometers in der Pumpeneinheit vor.</p>	<p>Hilfe finden Sie auf unserer Serviceseite unter <a href="http://www.bestwayservice.de">www.bestwayservice.de</a> (DE / A) / <a href="http://www.bestwaycorp.com">www.bestwaycorp.com</a>.</p>
<p>Es gibt Probleme mit der Verbindung zum Thermometer in der Pumpeneinheit.</p> 	<p>Möglicherweise gibt es ein Problem mit der Verbindung zwischen dem Temperatursensor und der Leiterplatte.</p>	<p>Ziehen Sie den Stecker der Pumpeneinheit, warten Sie 5 Minuten und stecken Sie ihn wieder ein, während Sie das Gerät einschalten. Sollte der Fehler weiterhin bestehen, besuchen Sie unsere Serviceseite unter <a href="http://www.bestwayservice.de">www.bestwayservice.de</a> (D / A) / <a href="http://www.bestwaycorp.com">www.bestwaycorp.com</a></p>
<p>Das Thermometer in der Pumpeneinheit stellt eine Wassertemperatur von mehr als 52 °C fest.</p> 	<p>Die Wassertemperatur beträgt mehr als 52 °C.</p>	<p>Der Whirlpool ist nicht für den Betrieb bei Wassertemperaturen von mehr als 40 °C ausgelegt. Ziehen Sie den Stecker der Pumpeneinheit und starten Sie das Gerät erst wieder ,wenn die Wassertemperatur 38 °C erreicht hat.</p>
	<p>Die Umgebungstemperatur beträgt mehr als 40 °C oder der Whirlpool war über einen längeren Zeitraum direktem Sonnenlicht ausgesetzt.</p>	<p>Ziehen Sie den Stecker der Pumpeneinheit und trennen Sie diese vom Whirlpool. Lassen Sie zudem das Wasser vollständig ab. Warten Sie 15 Minuten, schließen Sie die Pumpeneinheit wieder an und starten Sie das Heizsystem. Wenn der Fehler weiterhin besteht, sollten Sie den Whirlpool an einen anderen Ort ohne direkte Sonneneinstrahlung aufstellen.</p>
	<p>Wenn die Wassertemperatur weniger als 45 °C beträgt, liegt ein Defekt des Thermometers in der Pumpeneinheit vor.</p>	<p>Hilfe finden Sie auf unserer Serviceseite unter <a href="http://www.bestwayservice.de">www.bestwayservice.de</a> (DE / A) / <a href="http://www.bestwaycorp.com">www.bestwaycorp.com</a>.</p>

## FEHLERMELDUNGEN

Fehlermeldung	Mögliche Ursachen	Lösungen
<p>Die Verbindung zum WLAN-Modul ist fehlgeschlagen.</p> 	Das WLAN-Modul wurde beschädigt.	Hilfe finden Sie auf unserer Serviceseite unter <a href="http://www.bestwayservice.de">www.bestwayservice.de</a> (DE / A) / <a href="http://www.bestwaycorp.com">www.bestwaycorp.com</a> . <b>HINWEIS:</b> Drücken Sie eine beliebige Taste, um die Meldung zu deaktivieren und den Whirlpool ohne WLAN-Verbindung weiter zu nutzen.
<p>Das Erdungskabel stellt Elektrizität fest.</p> 	Ein Gerät in Ihrem Haushalt könnte einen elektrischen Defekt haben.	Wenden Sie sich unverzüglich an einen qualifizierten Elektriker, um festzustellen, ob im Erdungsanschluss Strom fließt. Sollte das Problem weiterhin bestehen, empfehlen wir dringend, die Pumpeneinheit an eine Steckdose mit unabhängiger Erdung anzuschließen, um eine sichere Nutzung des Whirlpools zu gewährleisten.
	Es liegt ein Problem mit der Pumpeneinheit vor.	Hilfe finden Sie auf unserer Serviceseite unter <a href="http://www.bestwayservice.de">www.bestwayservice.de</a> (DE / A) / <a href="http://www.bestwaycorp.com">www.bestwaycorp.com</a> .
<p>Die Temperatur des Netzteils ist zu hoch.</p> 	Es liegt ein Problem beim Netzteil vor.	Hilfe finden Sie auf unserer Serviceseite unter <a href="http://www.bestwayservice.de">www.bestwayservice.de</a> (DE / A) / <a href="http://www.bestwaycorp.com">www.bestwaycorp.com</a> .
<p>Die Erdungsverbindung ist fehlgeschlagen.</p> 	Es liegt ein Problem beim Erdungssystem der Wandsteckdose, an die die Pumpeneinheit angeschlossen ist, vor.	Schließen Sie die Pumpeneinheit an eine andere Steckdose an oder lassen Sie die Wandsteckdose von einem qualifizierten Elektriker überprüfen. Wenn das Problem weiterhin besteht, empfehlen wir, eine unabhängige Erdungsverbindung zur Wandsteckdose herzustellen.
	Es liegt ein Problem mit der Pumpeneinheit vor.	Hilfe finden Sie auf unserer Serviceseite unter <a href="http://www.bestwayservice.de">www.bestwayservice.de</a> (DE / A) / <a href="http://www.bestwaycorp.com">www.bestwaycorp.com</a> .

## GARANTIEBEDINGUNGEN

Für Unterstützung und Produktregistrierung besuchen Sie uns unter [www.bestwayservice.de](http://www.bestwayservice.de) (D / A) / [www.bestwaycorp.com/support](http://www.bestwaycorp.com/support).



# LAY-Z-SPA®

## PŘÍRUČKA PRO MAJITELE

### OBSAH

#### BEZPEČNOSTNÍ INFORMACE

S. 80

- Před použitím si pozorně prostudujte důležité bezpečnostní pokyny a varování a uschovejte tuto příručku pro budoucí potřebu. Nedodržení bezpečnostních informací může vést k vážnému zranění nebo usmrcení uživatele.

#### POPIS PRODUKTUPIS

S. 85

- Pozorně si přečtěte všechny informace o výrobku uvedené v této příručce včetně specifikací ohřivače. Ohřivač horké vany se musí zapojovat do zásuvky s odpovídajícím napětím a jmenovitým proudem.

#### POTŘEBNÉ SOUČÁSTI A NÁSTROJE

S. 85

- S využitím seznamu dílů v příručce zkontrolujte správnost obsahu balení. Ověřte, zda součásti zařízení odpovídají modelu, který jste měli v úmyslu zakoupit.
- V případě, že jakékoli díly jsou v době nákupu poškozené nebo chybí, navštivte naše webové stránky [bestwaycorp.com/support](http://bestwaycorp.com/support).

#### POKYNY PRO MONTÁŽ

S. 85

- Při instalaci postupujte podle kroků vyobrazených v této příručce. Vyobrazení mají pouze ilustrační charakter. Nemusí se shodovat s aktuálním výrobkem. Bez měřítka.
- Společnost Bestway nenese odpovědnost za škody vzniklé za škody vzniklé na horké vaně v důsledku špatného zacházení nebo nedodržení těchto pokynů.

#### POKYNY PRO POUŽÍVÁNÍ

S. 87

- Při používání postupujte podle kroků vyobrazených v této příručce. Vyobrazení mají pouze ilustrační charakter. Nemusí se shodovat s aktuálním výrobkem. Bez měřítka.
- Společnost Bestway nenese odpovědnost za škody vzniklé na horké vaně v důsledku špatného zacházení nebo nedodržení těchto pokynů.

#### POKYNY K ÚDRŽBĚ

S. 89

- Aby horká vana zůstala v dobrém stavu, je nutné provádět údržbu pláště, krytu, filtrační vložky, vody a chemikálií. Nedodržení pokynů v této části by mohlo ohrozit vaše zdraví i zdraví vaší rodiny.

## OBSAH

---

### POKYNY PRO ROZEBRÁNÍ A SKLADOVÁNÍ

S. 90

- Před uskladněním se ujistěte, že horká vana je zcela čistá a suchá. Pokud nejsou všechny části zcela suché, může se tvořit plíseň.
- Skladujte na suchém místě s mírnou teplotou mezi 15 °C (59 °F) a 38 °C (100 °F).

### ŘEŠENÍ POTÍŽÍ

S. 92

- Potřebujete-li pomoci s problémy s horkou vanou, přečtěte si část Řešení problémů v této příručce.

### CHYBOVÉ KÓDY

S. 94

- Potřebujete-li pomoci s problémy s horkou vanou, přečtěte si část Chybové kódy v této příručce.

### INFORMACE O ZÁRUČE

S. 96

- Informace o záručních podmínkách naleznete na našich webových stránkách [www.bestwaycorp.com](http://www.bestwaycorp.com).

## BEZPEČNOSTNÍ INFORMACE

---

### PŘEČTĚTE SI VŠECHNY POKYNY A DODRŽUJTE JE.

Pečlivě si přečtěte, porozumějte a dodržujte všechny pokyny v této uživatelské příručce před tím, než začnete vířivku instalovat a používat. Tato varování, pokyny a bezpečnostní návody se týkají některých rizik rekreace u bazénu, ale nepokrývají všechna rizika a nebezpečí ve všech situacích. Vždy buďte opatrní, používejte zdravý rozum a správně se rozhodujte při jakékoliv vodní aktivitě. Uchovejte tuto příručku pro pozdější potřebu. Kromě toho se v závislosti na typu vířivky dodávají ještě následující informační materiály: Tento návod si uschovejte na bezpečném místě. Pokud pokyny ztratíte, kontaktujte společnost Bestway nebo je vyhledejte na webu [www.bestwaycorp.com](http://www.bestwaycorp.com).

### VAROVÁNÍ – BEZPEČNOSTNÍ INSTALACE

- Vířivka musí být napájena pomocí izolovaného transformátoru nebo prostřednictvím obvodu s proudovým chráničem (RCD) nastaveným na maximálně 30 mA.
  - Vířivka musí být napájena z uzemněné zásuvky.
  - Napájecí zásuvka na stěně budovy musí být nejméně 4 m (13,1 ft.) od bazénu.
  - Vířivku je třeba připojit k uzemněné síťové zásuvce pomocí napájecího kabelu vybaveného zástrčkou a proudovým chráničem PRCD s vypínacím proudem 10 mA.
  - VÍŘIVKA musí být zapojena přímo do uzemněné síťové zásuvky.
  - Po instalaci vířivky musí zůstat elektrická zásuvka dostupná.
  - Elektrická instalace musí odpovídat místním předpisům pro zapojení. Poradte se s kvalifikovaným elektrikářem.
  - Nezakopávejte kabel do země. Kabel umístěte tak, aby se minimalizovalo riziko poškození sekačkou na trávu, nůžkami na živé ploty a dalším nářadím.
- UPOZORNĚNÍ:** Abyste předešli nebezpečí z důvodu neúmyslného resetování tepelné pojistky, nesmí být tento přístroj napájen externím vypínačem, jako je např. časovač, nebo připojen do sítě, která je pravidelně zapínána a vypínána.
- Před každým použitím, instalací či opětovným sestavováním přístroje si přečtěte návod.

### VAROVÁNÍ – NEBEZPEČÍ ÚRAZU ELEKTRICKÝM PROUDEM V ZÁJMU OMEZENÍ RIZIKA ÚRAZU ELEKTRICKÝM PROUDEM NEPOUŽÍVEJTE VÍŘIVKU ZA DEŠTĚ ČI BOURKY.

## BEZPEČNOSTNÍ INFORMACE

- K připojení zařízení k elektrické síti nepoužívejte prodlužovací kabel; je nutné použít vhodně umístěnou síťovou zásuvku.
- Nepřipojujte a neodpojujte toto zařízení, když máte mokré ruce.
- Nikdy nepoužívejte žádné elektrické zařízení, pokud jste ve vířivce nebo mokří. Nikdy neumísťujte žádný elektrický spotřebič, například světlo, telefon, rádio nebo televizi, do vzdálenosti 2 m (6,6 ft.) od vířivky.
- Instalujte alespoň 2 m (6,6 ft.) od všech kovových povrchů.
- Žádná část zařízení se nesmí během používání nacházet nad vířivkou.
- Součásti pod napětím, s výjimkou součástí napájených bezpečným malým napětím nepřesahujícím 12 V, musí být pro osoby ve vířivce nedostupné. Části obsahující elektrické komponenty, kromě dálkových ovládacích zařízení, musí být umístěny nebo upevněny tak, aby nemohly spadnout do vířivky.
- Kvůli bezpečnosti produkt používá napájecí kabel s proudovým chráničem PRCD. Pokud je detekován únik proudu vyšší než 10 mA, zařízení se aktivuje a přeruší napájení. V takovém případě vířivku ihned odpojte a nepoužívejte. Produkt sami neopravujte. Potřebné informace najdete na našich webových stránkách [www.bestwaycorp.com](http://www.bestwaycorp.com).
- V případě poškození napájecího kabelu je nutné, aby jej vyměnil výrobce, jeho servisní organizace nebo podobně kvalifikovaná osoba.
- Abyste snížili riziko úrazu elektrickým proudem, nepoužívejte prodlužovací kabel. Použijte vhodně umístěnou zásuvku.

### VAROVÁNÍ – V ZÁJMU OMEZENÍ RIZIKA ÚRAZU:

- Teplota vody ve vířivce nesmí nikdy překročit 40 °C (104 °F). Teplota mezi 38 °C (100 °F) a 40 °C (104 °F) je pro zdravého dospělého jedince považována za příjemnou a bezpečnou. Nižší teploty vody jsou doporučeny pro malé děti, a pokud pobyt ve vířivce přesahuje 10 minut.
- Protože nadměrné teploty vody představují vysoké riziko poškození plodu v prvních měsících těhotenství, těhotné ženy musí omezit teplotu vody ve vířivce na 38 °C (100 °F). Omezte souvislý pobyt ve vodě maximálně na 10 minut.
- Pokud máte před vstupem do vířivky pocit, že je voda příliš horká, je třeba změřit teplotu vody přesným teploměrem. Pokud teplota vody překračuje 45 °C (113 °F), přestaňte používat vířivku, dokud neklesne pod 40 °C (104 °F). Při použití externího teploměru se může teplota zobrazená na ovládacím panelu lišit od teploty na externím teploměru. Rozdíl by měl být kolem tří stupňů. Vzhledem k tomu, že oba přístroje odečítají teplotu na různých místech, je tato situace normální.
- Požívání alkoholu, drog či léků před nebo během pobytu ve vířivce může vést k bezvědomí s následkem utonutí.
- Obézní osoby a osoby se srdečními problémy, nízkým nebo vysokým tlakem, problémy s oběhovou soustavou nebo cukrovkou se musí před používáním vířivky poradit s lékařem.
- Osoby užívající léky se musí před používáním vířivky poradit s lékařem, protože některé léky mohou způsobovat únavu, jiné zase mohou mít vliv na srdeční puls, krevní tlak a oběh.
- Neponořujte hlavu pod vodu.
- Nepolykejte vodu z vířivky.
- Pamatujte, že příjemný rozsah teplot při použití může být nižší než maximální bezpečná teplota.
- Vířivku nikdy nepoužívejte, pokud jsou vstupní/výstupní potrubí poškozená nebo chybí. Nikdy se nesnažte vyměňovat vstupní/výstupní potrubí. Potřebné informace najdete na našich webových stránkách [www.bestwaycorp.com](http://www.bestwaycorp.com).
- Nikdy nelijte přímo do vířivky vodu o teplotě vyšší než 40 °C (104 °F).
- Vířivku nepoužívejte o samotě.
- Vířivku nesmí používat osoby s infekčním onemocněním.
- Vířivku nepoužívejte bezprostředně po usilovném cvičení.
- Pokud se cítíte nepříjemně nebo ospale, vířivku okamžitě opusťte.
- Do vířivky vstupujte a z vířivky vystupujte vždy pomalu a opatrně. Mokré povrchy jsou kluzké.
- Čerpadlo je nutné před každým použitím vyzkoušet. Zkoušku provádějte dle pokynů uvedených v části týkající se čerpadla.
- Zásuvka musí být vždy suchá, použití vlhké zásuvky je přísně zakázáno!
- Zařízení vždy odpojte:

## BEZPEČNOSTNÍ INFORMACE

- Před čištěním nebo údržbou.
- Pokud je během dovolené bez dozoru.
- Ve vířivce nikdy nenoste kontaktní čočky.

**NEBEZPEČÍ** - Riziko úrazu. Příruby na sání jsou v této vířivce dimenzovány na konkrétní průtok vody, který zajišťuje čerpadlo. Pokud by bylo třeba příruby na sání či čerpadlo vyměnit, je třeba zajistit, aby byly jednotlivé součásti kompatibilní s příslušným průtokem. Nikdy neprovazujte vířivku, jsou-li příruby na sání rozbítené nebo když chybí. Nikdy nenahrazujte příruby na sání za jiné, které jsou určeny pro menší průtok, než pro jaký byly určeny původní příruby.

**UPOZORNĚNÍ:** Po 3–5 letech používání vířivky je třeba, aby v zájmu zajištění bezpečnosti a výkonu vířivky zkontroloval hlavní součásti vířivky, jako je topné těleso, motor dmychadla či zpětné ventily, profesionální elektrikář. Pokud elektrikář během prohlídky zjistí jakýkoli problém, vyhledejte si potřebné informace na webových stránkách [www.bestwaycorp.com](http://www.bestwaycorp.com).

### VAROVÁNÍ – BEZPEČNOST NEPLAVCŮ

- Osoby, které neumí dobře plavat, nebo jsou neplavci musí být pod neustálým, aktivním a pozorným dohledem kompetentní dospělé osoby (pamatujte, že největší počet útonutí je u dětí mladších 5 let).
- Určete kompetentní dospělou osobu pro dohled nad bazénem, kdykoliv je používán.
- Osoby, které neumí dobře plavat, a neplavci musí při používání vířivky, především vířivky pro cvičení, používat osobní ochranné pomůcky.
- Když se vířivka nepoužívá, nebo nad ní není dohled, odstraňte z vířivky a jejího okolí všechny hračky, aby nepřitahovaly pozornost dětí.

### VAROVÁNÍ – BEZPEČNOSTNÍ ZAŘÍZENÍ A VYBAVENÍ

- Je třeba používat bezpečnostní kryt nebo jiné ochranné zařízení, případně zajistit všechny dveře a všechna okna (kde lez použít) proti neoprávněnému přístupu k vířivce.
- Zábrany, kryty, alarmy nebo podobná bezpečnostní zařízení pomáhají, ale nemohou nahradit neustálý a kompetentní dohled dospělé osoby.
- Doporučuje se mít u vířivky záchranné prostředky (plovací kruh), lze-li použít.
- Poblíž vířivky musí být fungující telefon s telefonními čísly pro případ nouze.
- Doporučujeme poradit se s odborníky a/nebo místními orgány, pokud jde o aplikaci místních nebo národních zákonů/předpisů týkajících se bezpečnostního oplocení pro ochranu dětí, bezpečnostních bariér, osvětlení a dalších bezpečnostních požadavků.

### VAROVÁNÍ – BEZPEČNÉ POUŽÍVÁNÍ VÍŘIVKY

- Snažte se, aby se všichni, včetně dětí, naučili plavat.
- Naučte se základům první pomoci (včetně srdeční masáže) a pravidelně si tyto znalosti osvěžujte. To může v případě nouze znamenat rozdíl mezi záchranou a smrtelnou nehodou.
- Poučte všechny uživatele bazénu, včetně dětí, jak se mají chovat v případě nouze.
- Nikdy neskákejte do míst, kde je málo vody. Může to vést k vážnému nebo smrtelnému úrazu.
- Nepoužívejte vířivku pod vlivem alkoholu nebo léků, které mohou ovlivnit vaše bezpečné používání vířivky.
- Pokud se používají kryty vířivky, je třeba je před vstupem do vířivky všechny zcela odstranit.
- Chraňte uživatele před nemocemi přenášenými vodou správným ošetřováním vody ve vířivce a dostatečnou hygienou. Pokyny pro ošetřování vody jsou v uživatelské příručce.
- Chemikálie skladujte mimo dosah dětí.
- Značení, které je součástí dodávky, umístěte na vířivku nebo do vzdálenosti max. 2 m od vířivky, na dobře viditelné místo.
- Přenosné žebříky je třeba po odstranění bezpečně uložit na místo, kde na ně nemohou lézt děti.
- Tento spotřebič mohou používat děti starší osmi let a osoby s omezenými fyzickými, smyslovými nebo duševními schopnostmi nebo osoby nezkušené a neznalé za předpokladu, že mají zajištěný dohled nebo byly poučeny o bezpečném používání spotřebiče a chápou související rizika. Děti si nesmí hrát se spotřebičem. Děti nesmějí provádět čištění a uživatelskou údržbu bez dozoru.
- Voda láká děti. Po každém použití vířivku zakryjte.

## BEZPEČNOSTNÍ INFORMACE

**NEBEZPEČÍ** - Riziko utonutí (především u dětí mladších 5 let). Je třeba zabránit tomu, aby se mohly děti samy dostat do vody. Toho lze dosáhnout tak, že dospělá osoba zabezpečí přístupové prostředky, případně instalací bezpečnostního ochranného zařízení. Předcházejte nebezpečí během používání vířivky – zajistěte, aby byly děti neustále pod dohledem dospělé osoby.

### VAROVÁNÍ – BEZPEČNÁ ÚDRŽBA VODY A POUŽÍVÁNÍ CHEMIKÁLIÍ

- Nikdy nepřidávejte vodu do chemikálií. Vždy přidávejte chemikálie do vody, abyste předešli silnému vzniku výparů nebo prudkých reakcí, které by mohly způsobit vystříknutí nebezpečné chemické látky.
- Informace ohledně čištění, údržby vody a likvidace vody viz část „ÚDRŽBA“.
- Vířivku nepoužívejte během chemické údržby.
- Ruční dávkování chemikálií se nikdy nesmí provádět, když jsou ve vířivce přítomny jakékoli osoby.
- Pokud jde o pohodlný přívod vody pro plnění vířivky, je třeba se poradit s představiteli místní samosprávy.

### VAROVÁNÍ – BEZPEČNÉ SESTAVENÍ A SKLADOVÁNÍ

- Důrazně doporučujeme nerozbalovat ani nenafukovat vířivku, pokud je okolní teplota nižší než 15 °C (59 °F). V takovém případě je vhodné vířivku nafouknout v interiéru a poté s instalací pokračovat venku. Pokud je venkovní teplota nižší než 6 °C (42,8 °F), je třeba nechávat zapnutý ohřivač vířivky. V tomto režimu systém Freeze Shield® zajistí, že se bude vnitřní teplota pohybovat mezi 6 °C (42,8 °F) a 10 °C (50 °F), aby se předešlo poškození, například v důsledku zmrazení vody v trubkách cirkulačního systému.

**POZOR:** Pokud se na vířivce objeví nějaké alarmy, systém Freeze Shield® přestane pracovat. Pokud je venkovní teplota nižší než 6 °C (42,8 °F), je důležité kontrolovat stav vířivky. Pokud v době, kdy hrozí pokles teplot pod 6 °C (42,8 °F), budete dlouhodobě mimo domov, důrazně doporučujeme vířivku demontovat a uložit ji v souladu s následujícími pokyny pro uložení.

- Pokud nebude přístroj používán delší dobu, například přes zimu, měla by být vířivka nebo bazénová sada rozebrána a uložena v interiéru.
- Neinstalujte vířivku na kluzkém povrchu. Před instalací se též ujistěte, že se na povrchu nenacházejí žádné ostré předměty.
- Aby nedošlo k poškození čerpadla, nesmí být vířivka nikdy používána bez vody.
- bezpečnostních důvodů používejte pouze příslušenství poskytované nebo schválené výrobcem vířivky.
- Informace ohledně instalace viz následující odstavce v příručce.
- Při každém vyprázdnění vířivky je třeba vyčistit (případně vypustit/vysušit) filtry.
- Před použitím zařízení zkontrolujte. Případné vady nebo chybějící součásti po zakoupení nahlase společnosti Bestway na adresu služeb zákazníkům uvedenou v této příručce. Ověřte, že součásti zařízení odpovídají modelu, který jste si zakoupili.
- Tento produkt není určen ke komerčnímu použití.
- Vždy na vířivku umístěte kryt, můžete tak minimalizovat tepelné ztráty během zahřívání vířivky mezi jejím používáním (ne však při používání). Má-li kryt maximálně izolovat, vždy se ujistěte, že je umístěn dobře a v souladu s pokyny. Doporučujeme kryt v době, kdy se vířivka nepoužívá, ukládat na místo jiné než na zem. Je to v zájmu jeho čistoty (povrch krytu se pak dostává do těsné blízkosti hladiny vody ve vířivce). Kryt je třeba skladovat na vhodném místě, kde nedojde k jeho poškození a kde také kryt nezpůsobí žádné poškození jiných věcí.
- Zkontrolujte nastavenou teplotu vody a zvažte její snížení v době, kdy se vířivka obvykle nepoužívá.
- V závislosti na vnějších podmínkách zvažte úplné vypnutí vířivky, pokud se ji nechystáte využívat po delší dobu (kde je vířivka vybavena touto možností, ale dále zajišťuje dezinfekci a údržbu hodnoty pH vody).
- Minimalizaci tepelných ztrát skrz dno vířivky můžete zajistit umístěním izolační textilie na zem pod vířivku.
- Udržujte filtry v čistotě. Zajistíte tak jejich provozuschopný stav ve vztahu k čerpadlu a zabráníte zbytečnému vyměňování a opětovnému ohřívání vody.
- Neumísťujte vířivku do míst, kde je třeba zachovat klidné prostředí kvůli odpočinku, protože by způsobovala rušení hlukem.
- Nepokládejte kryt, který právě nepoužíváte na vířivce, na zem ani na jiný povrch, který by mohl způsobit jeho znečištění.

## BEZPEČNOSTNÍ INFORMACE

- Když se vířivka používá, je třeba umístit kryt na čisté a suché místo, protože jinak by se mohl znečistit nebo kontaminovat bakteriemi. Kryty není vhodné pokládat na dřevěné stoly ani terasy kvůli riziku odbarvení dřeva. Aby se kryt nedostal do kontaktu se zemí, je vhodné používat nějaký systém, který kryt přidržuje. Pokud je vířivka instalována v prostoru pronajímaném jiným osobám, je použití systému, který kryt přidržuje, důrazně doporučováno.
- Doporučujeme poradit se s kvalifikovaným řemeslníkem nebo stavebním inženýrem ohledně toho, zda podkladový materiál pod vířivkou unese maximální zátěž, kterou bude vířivka spolu s vodou a koupajícími se osobami představovat. Informaci o hmotnosti naplněné vířivky najdete na obalu.

### VAROVÁNÍ – POUZE PRO VÍŘIVKY S FUNKCÍ WI-FI

- Pracovní frekvence vysílače: Wi-Fi: 2 412~2 472 MHz; BLE: 2 402~2 480 MHz
- Maximální výkon vysílače: Wi-Fi: 19 dBm; BLE: 10 dBm

## TYTO POKYNY SI ULOŽTE

### LIKVIDACE



Elektrické výrobky se nesmí vyhazovat do komunálního odpadu. Kde k tomu existují příslušná zařízení, recyklujte je. Rady ohledně možností recyklace vám poskytnou místní orgány nebo prodejce výrobku.

### TECHNICKÝ BEZPEČNOSTNÍ POKYN

#### Proudový chránič PRCD

- Před zapojením zástrčky do zásuvky ověřte, že parametry proudu v zásuvce odpovídají elektrickým parametrům čerpadla.
- Vířivka představuje elektrický spotřebič třídy I a musí být připojena k uzemněné zásuvce. Doporučuje se používat pouze zásuvku odolnou vůči vlhkosti, která je schopna snášet zatížení vysokým odběrem. Pravidelně před použitím vířivky zásuvku i zástrčku kontrolujte, zda nevykazují známky poškození. Nepoužívejte vířivku, pokud je zásuvka nebo zástrčka poškozená. Pokud si nejste jisti kvalitou proudu v síti, před použitím se poraďte s kvalifikovaným elektrikářem.
- Zástrčka s proudovým chráničem je třeba před každým použitím odzkoušet, aby se zabránilo úrazu elektrickým proudem.
- Pokud tento test selže, čerpadlo nepoužívejte. Prostudujte si sekci Podpora na našem webu [www.bestwaycorp.com](http://www.bestwaycorp.com).

#### SVORKA PRO EKVIPOTENCIÁLNÍ SPOJENÍ OHŘÍVAČE VÍŘIVKY

- Doporučuje se pověřit kvalifikovaného elektrikáře, aby připojil čerpadlo vířivky ke svorce ekvipotenciálního pospojování plným měděným vodičem o průměru nejméně 2,5 mm<sup>2</sup>.

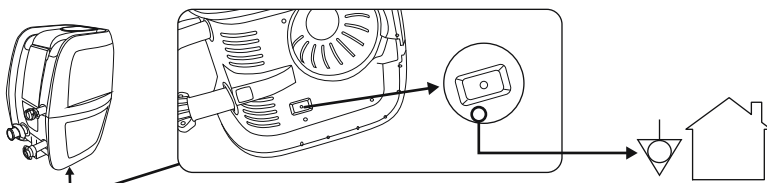

## POPIS PRODUKTUPIS

### SPECIFIKACE OHŘÍVAČE HORKÉ VANY:

<b>Výkon</b>
220-240V AC, 50Hz, 2050W

### POTŘEBNÉ SOUČÁSTI A NÁSTROJE

**Porovnejte součásti v krabici se součástmi uvedenými v tomto návodu.** Ověřte, že součásti zařízení odpovídají modelu, který jste měli v úmyslu zakoupit. Pokud jsou nějaké součásti v době nákupu poškozené nebo chybí, navštivte naše webové stránky [bestwaycorp.com/support](http://bestwaycorp.com/support).

### POKYNY PRO MONTÁŽ

#### PŘEHLED

##### VÝBĚR SPRÁVNÉHO UMÍSTĚNÍ:

Zvolené místo instalace horké vany musí splňovat následující podmínky:

- Kvůli kombinované hmotnosti vody uvnitř horké vany a uživatelů musí být zvolený povrch schopen rovnoměrně podepírat celkovou hmotnost horké vany po celou dobu, kdy bude instalována.
- Vybrané místo nesmí být vzdáleno od nástěnné zásuvky více než na délku kabelu horké vany. Zástrčka horké vany musí být zapojena přímo do nástěnné zásuvky.
- V případě vnitřní i venkovní instalace musí být zajištěn odpovídající odtok.
- Povrch musí být rovný a hladký. Pokud je povrch šikmý nebo nerovný, může způsobit nerovnoměrné zatížení konstrukce horké vany. To by mohlo způsobit poškození svarů.
- Na vybraném povrchu se nesmí nacházet žádné předměty. Vzhledem k hmotnosti vody by jakýkoli předmět pod horkou vanou mohl poškodit nebo prorazit dno horké vany.
- Nad vybraným místem nesmí vést elektrické dráty ani tam nesmí být větve stromů. Ujistěte se, že pod místem instalace nevedou inženýrské sítě, potrubí nebo kabely.
- Vybrané místo musí být také daleko od vchodu do domu. Do blízkosti horké vany neumísťujte žádné vybavení ani jiný nábytek. Voda vycházející z horké vany během používání nebo v důsledku závady výrobku může poškodit nábytek v okolí horké vany.
- Nesestavujte horkou vanu na koberci ani jiných podlahových krytinách (např. neimpregnovaném korku, dřevu nebo jiných poréznych materiálech), které mohou zadržovat vlhkost a bakterie nebo by mohly být poškozeny chemikáliemi používanými k úpravě vody v horké vaně.
- Pokud jde o požadavky na oplocení, poraďte se s představiteli místní samosprávy.

**Navrhované povrchy:** tráva, půda, beton, jakékoli jiné povrchy, které vyhovují výše uvedeným požadavkům.

**Nevhodné povrchy:** bláto, písek, štěrk, dřevěná podlaha terasy, balkón, příjezdová cesta, vyvýšená plošina, měkká/sypká zemina nebo jiný povrch, který nevyhovuje výše uvedeným požadavkům.

##### POUZE PRO HORKÉ VANY S WI-FI:

Chcete-li zvolit správné místo pro horkou vanu ovládanou pomocí aplikace, přečtěte si leták k horké vaně s Wi-Fi, který je součástí balení, a tyto pokyny.

##### VNITŘNÍ INSTALACE:

V případě vnitřní instalace horké vany vezměte v úvahu tyto zvláštní požadavky.

- Vlhkost je přirozený průvodní jev používání horké vany a bez náležitých opatření by mohla způsobit škody na majetku.
- Určete účinky vlhkosti na dřevo, stavební materiály nebo okolní předměty v navrhovaném místě.
- Zajistěte dostatečnou ventilaci vybraného místa, abyste minimalizovali tyto účinky ve vnitřním prostředí. Před použitím se obraťte na odborníka, aby ověřil, zda má místo instalace náležitou ventilaci.
- Instalujte horkou vanu pouze na místě s odpovídajícím odtokovým systémem, aby nedošlo k poškození domu nebo majetku. Během napouštění, vypouštění nebo při používání může z horké vany vytékat voda.

## POKYNY PRO MONTÁŽ

### VENKOVNÍ INSTALACE:

V případě venkovní instalace horké vany vezměte v úvahu tyto zvláštní požadavky.

- Na vybraném místě nesmí růst žádné agresivní druhy rostlin nebo plevele. Některé druhy houževnaté vegetace by mohly prorůst skrz plášť a způsobit unikání vody nebo vzduchu. Z vybraného místa instalace se musí odstranit tráva či jiná vegetace, protože by mohla být důvodem vzniku zápachu nebo šlemu.
- Nad vybraným místem nesmí vést elektrické dráty ani tam nesmí být větve stromů. Ujistěte se, že pod místem instalace nevedou inženýrské sítě, potrubí nebo kabely.
- Nenechávejte povrch horké vany dlouhodobě vystavený přímému slunečnímu záření. Když se horká vana nepoužívá, doporučujeme ji chránit před přímým sluncem pomocí krytu.
- O podmínkách prostředí, například podzemní vodě či riziku mrazu, se poraďte s místním profesionálním instalačním technikem.

Při výběru místa a povrchu pro instalaci horké vany dodržujte výše uvedené důležité požadavky.

**POZNÁMKA:** Pokud se díly poškodí, protože povrch a místo instalace neodpovídají těmto pokynům, nebude to považováno za závadu způsobenou výrobcem a bude to mít za následek ztrátu záruky a jakýchkoli servisních nároků. Je na odpovědnosti vlastníka, aby zajistil, že místo instalace bude vždy splňovat požadavky.

### POKYNY PRO SESTAVENÍ

Chcete-li pokyny pro instalaci, naskenujte kód QR natištěný na předním krytu, nebo se řiďte nákresey vytištěnými v této příručce. Vyobrazení mají pouze ilustrační charakter. Nemusí se shodovat s aktuálním výrobkem. Bez měřítka.

- S ohřívačem horké vany nepoužívejte prodlužovací kabel ani adaptér s více zásuvkami, protože jsou nebezpečné a mohou způsobit přehřátí zástrčky, což by mohlo poškodit zařízení a okolní předměty.
  - Neumísťujte horkou vanu do klidné oblasti, aby se minimalizovalo rušení hlukem.
  - Nechte asi 1 m (3 ft. 3 in.) volného prostoru kolem horké vany.
  - K plnění bazénu nepoužívejte slanou vodu. Vysoké koncentrace soli mohou způsobit korozi vnitřních kovových součástí.
  - Filtrační systém horké vany je určen pouze k použití s filtrační vložkou. Přidáním jakékoli další součásti do filtru můžete způsobit poškození filtračního systému. Na takové poškození se nebude vztahovat záruka.
- POZNÁMKA:** Před montáží horké vany položte plášť na slunce, aby materiál změkčil a snadněji se sestavoval.

### INFORMACE O NAFUKOVÁNÍ – POUZE PRO NAFUKOVACÍ HORKÉ VANY:

- Při nafukování můžete zaznamenat únik vzduchu z místa, kde je vzduchová hadice připojena k čerpadlu. To je v pořádku.
- Nezakrývejte otvory v základně nafukovací hadice, nafukovací hadice je určena k nafukování horké vany na správný tlak. Způsobili byste přefouknutí pláště a poškození konstrukce.
- K nafukování horké vany nepoužívejte vzduchový kompresor.
- Netahujte horkou vanu po zemi, mohlo by to způsobit poškození pláště.
- Nafukujte horkou vanu při venkovní teplotě okolí nad 15 °C (59 °F).

### POUZE HORKÉ VANY FORTIFIBER™ SE

#### ZAPUŠTĚNÝMI ŠVY:

#### TLAKOMĚR RUČNÍ PUMPY

- Tlakoměr na ruční pumpě ukazuje tlak vzduchu pouze v případě, že je vyšší než 5 psi, což je normální.
- Když je tlak vzduchu uvnitř horké vany nižší než 5 psi, tlakoměr neukazuje žádnou hodnotu.

#### Vzduchové ventily

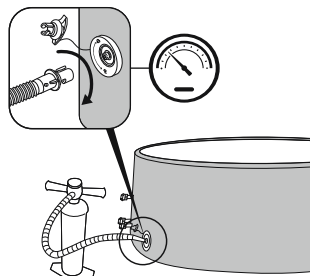

- Pokud je vzduchový ventil uvolněný, použijte k jeho utažení dodaný klíč. Jednou rukou podržte zadní stranu vzduchového ventilu na vnitřní straně stěny horké vany a otáčejte klíčem doprava.
- Během používání horké vany nemanipulujte s konektorem vzduchového ventilu.

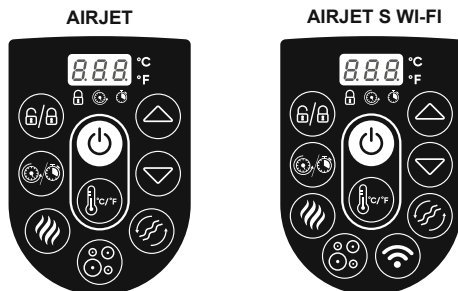

# POKYNY PRO POUŽÍVÁNÍ

## OVLÁDACÍ PANEĽ



**VYPÍNAČ:** Po aktivaci proudového chrániče RCD/PRCD stiskněte a 2 sekundy podržte tlačítko . Tlačítko  bude svítit zeleně, což znamená, že nyní lze používat ovládací panel. Chcete-li vypnout všechny aktivované funkce, stiskněte a 2 sekundy podržte tlačítko .





**PŘEPÍNÁNÍ MEZI STUPNI CELSIA/FAHRENHEITA:** Teplotu lze zobrazit buď ve stupních Fahrenheita, nebo Celsia.



**TLAČÍTKO ZAMKNUTÍ/ODEMKNUTÍ:** Chcete-li zamknout nebo odemknout čerpadlo, na 2 sekundy stiskněte toto tlačítko. Čerpadlo má také pětiminutový automatický zámek, po jehož aktivaci se rozsvítí tato kontrolka.





**TLAČÍTKO ČASOVAČE PRO ÚSPORU ENERGIE:** Nastavením času a délky cyklu ohřevu horké vody pomáhá předcházet plýtvání energie. Chcete-li aktivovat funkci ÚSPORY ENERGIE, postupujte podle těchto kroků:

Stiskněte tlačítko , kontrolka  začne blikat.

Stisknutím tlačítka  nebo  nastavte dobu ohřevu (1–999 hodin).

Opětovným stisknutím tlačítka  potvrďte dobu ohřevu.

Po nastavení doby ohřevu začne blikat kontrolka .

Stisknutím tlačítka  nebo  nastavte časovač (0–999 hodin). Jedná se o dobu, po jejímž uplynutí se aktivuje funkce ohřevu. Pokud je časovač nastaven na 0 hodin, systém ohřevu se aktivuje ihned.

Potvrďte nastavení opětovným stisknutím tlačítka  nebo tak, že po dobu 10 sekund neprovedete žádnou akci. Rozsvítí se kontrolka  a spustí se časovač pro aktivaci funkce ohřevu. Na obrazovce se střídavě zobrazuje teplota a čas.



Chcete-li upravit nastavení časovače, stiskněte tlačítko  a upravte hodnotu tlačítkem  nebo .

Chcete-li zrušit nastavení, 2 sekundy podržte tlačítko .

Je-li aktivována funkce ÚSPORY ENERGIE, lze používat všechny ostatní funkce ovládacího panelu (masáž, filtrace) kromě funkce ohřevu.





ÚSPORA ENERGIE není automatická funkce. Po dokončení jednoho cyklu (časovače a délky ohřevu) je nutné tuto funkci opět nastavit.



**TLAČÍTKO OHŘEVU:** Tlačítko  slouží k aktivaci systému ohřevu. Když kontrolka tlačítka  svítí červeně, je systém ohřevu aktivní. Když kontrolka svítí zeleně, voda dosáhla nastavené teploty. Pokud se aktivuje systém ohřívání, automaticky se spustí filtrační systém.

Po vypnutí systému ohřívání bude filtrační systém pokračovat v provozu.



**TLAČÍTKA NASTAVENÍ TEPLoty:** Stisknutím tlačítka  nebo  se aktivuje displej, který bude blikat a 3 sekundy zobrazovat nastavenou teplotu. Potom se bude zobrazovat aktuální teplota vody. Upravte nastavenou teplotu tlačítkem  nebo .

Výchozí nastavená teplota je 35 °C (95 °F).

Teplota se nastavuje v rozsahu 20 °C (68 °F) až 40 °C (104 °F).



## POKYNY PRO POUŽÍVÁNÍ



**TLAČÍTKO MASÁŽNÍHO SYSTÉMU:** Stisknutím tlačítka  aktivujete masážní systém, který se automaticky vypne po 30 minutách. Kontrolka tlačítka se po aktivaci rozsvítí červeně.

Nespouštějte masážní systém s nasazeným krytem. Uvnitř horké vany se může nahromadit vzduch, který způsobí neopravitelné poškození krytu. Systém ohřevu a masážní systém lze aktivovat současně.

**POUZE PRO HORKÉ VANY S WI-FI:**

**DVOUÚROVŇOVÁ REGULACE MASÁŽNÍ FUNKCE:** Stiskněte jednou pro masáž s plným výkonem (L1). Stiskněte dvakrát pro masáž s nižším výkonem (L2). Třetím stisknutím se masážní funkce vypne.

Při nafukování horké vany se ujistěte, že masážní funkce běží na plný výkon.



**TLAČÍTKO VODNÍHO FILTRU:** Tlačítko  zapíná a vypíná filtrační čerpadlo. Po aktivaci se tlačítko  rozsvítí červeně.



**POUZE PRO HORKÉ VANY S WI-FI:**

**AKTIVACE WI-FI:** Pokyny pro používání Wi-Fi a aplikace v chytrém telefonu naleznete v letáku dodaném v balení horké vany s Wi-Fi.

### RYCHLOST OHŘEVU VODY SE MŮŽE ZMĚNIT V ZÁVISLOSTI NA NÁSLEDUJÍCÍCH PODMÍNKÁCH:

- Pokud je venkovní teplota nižší než 15 °C (59 °F).
- Pokud je kryt sejmутý nebo není ve správné poloze. Když se horká vana ohřívá nebo se nepoužívá, vždy ji nechte zakrytou krytem, který minimalizuje tepelné ztráty a zároveň chrání vodu před znečištěním prachem.
- Pokud není aktivován filtrační systém, teplota vody zobrazovaná na displeji nemusí být správná. Správnou teplotu vody bude displej zobrazovat, když necháte filtr běžet alespoň minutu.
- Teplota vody změřená externím teploměrem se může lišit od teploty zobrazené na panelu horké vany až o přibližně 3 °C (37,4 °F).

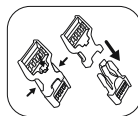

### POKYNY K POUŽÍVÁNÍ V ZIMĚ

Pokud instalujete horkou vanu v zimě, je důležité dodržet tyto pokyny. Předejte se tím poškození ohříváče horké vany a materiálu pláště a zároveň se tím významně prodlouží životnost výrobku.



**FREEZE SHIELD®**

- Pokud je venkovní teplota nižší než 15 °C (59 °F), rozložte a nafoukněte horkou vanu v místnosti pomocí čerpadla horké vany, aby se nepoškodil plášť. Pak bude plášť horké vany pružnější a montáž bude snadnější.
- Pokračujte instalaci venku tak, že umístíte plášť horké vany na požadované místo, potom připojíte čerpadlo horké vany a naplníte ji vodou. Teplota vody používané k plnění horké vany musí být vyšší než 6 °C (42,8 °F), jinak se po spuštění ohříváče horké vany zobrazí alarm E03.
- Jestliže systém Freeze Shield® nefunguje, na obrazovce displeje se zobrazí alarmy. Pokud je venkovní teplota nižší než 6 °C (42,8 °F), je důležité nepřetržitě kontrolovat stav horké vany. Pokud v době, kdy hrozí pokles teplot pod 6 °C (42,8 °F), budete dlouhodobě mimo domov, důrazně doporučujeme demontovat horkou vanu a uložit ji v souladu s pokyny pro demontáž a skladování.
- Odpovědnost za škody vzniklé v důsledku používání horké vany za těchto podmínek nese zákazník. Když venkovní teplota dosahuje -10 °C (14 °F), horkou vanu nepoužívejte; dodržujte správné postupy v pokynech pro demontáž a skladování.

# POKYNY PRO POUŽÍVÁNÍ

## DOBY OHŘÍVÁNÍ

Potřebná doba pro dosažení teploty vody 40 °C (104 °F) je závislá na počáteční teplotě vody a venkovní teplotě. Níže uvedené údaje jsou pouze ilustrativní.

Pokud chcete zobrazit aktuální teplotu vody, nechte běžet filtr alespoň minutu.

Venkovní teplota	Teplota vody	Nastavená teplota	DOBA OHŘÍVÁNÍ
10°C (50°F)	10°C (50°F)	40°C (104°F)	16-24 hodin
15°C (59°F)	15°C (59°F)	40°C (104°F)	12-20 hodin
20°C (68°F)	20°C (68°F)	40°C (104°F)	10-18 hodin
25°C (77°F)	25°C (77°F)	40°C (104°F)	8-12 hodin
30°C (86°F)	30°C (86°F)	40°C (104°F)	5-8 hodin

## POKYNY K ÚDRŽBĚ

Před jakoukoli údržbou horké vany se ujistěte, že je čerpadlo odpojené od napájení.

### PLÁŠŤ

- Může se zdát, že z pláště uchází vzduch; jedná se o normální jev způsobený kolísáním teploty okolí, které může měnit tlak vzduchu uvnitř pláště. Postupujte podle pokynů pro sestavení a podle potřeby nafoukněte plášť na správný tlak.
- Při odpojování čerpadla od pláště zamezte unikání vody z trubek tak, že uzavřete trubku našroubováním uzávěru a nainstalujete zátky na sítka na nečistoty.

### KRYT

- Je zapotřebí pravidelně čistit vnitřní a vnější stranu krytu jemným čistícím prostředkem na materiál PVC.

### FILTRAČNÍ VLOŽKA

- K optimalizaci výkonu filtračního systému je vhodné filtrační vložku kontrolovat a čistit denně.
- Doporučujeme filtrační vložku měnit každý týden nebo vždy, když je po promytí znečištěná a odbarvená.

### VODA

Pod hladinou vody se usazuje mnoho znečišťujících látek. Tyto znečišťující látky mohou vést k množení bakterií, řas nebo hub. Po určité době se na přístupném povrchu pod hladinou vody mohou vytvořit těžko odstranitelné skvrny nebo biofilm. Doporučuje se pravidelně čistit horkou vanu, jak bude zapotřebí.

- Každý den spouštějte filtrační systém a provádějte chemickou údržbu, aby byla voda stále čistá. Filtrační systém odstraňuje smetí ve vodě a chemická údržba dezinfikuje vodu.

**POZNÁMKA:** Při provádění chemické údržby používejte pouze dávkovač chemikálií s tabletami (nepoužívejte granule). Nedávejte chemikálie (tablety, granule nebo kapaliny) přímo do vody; chemikálie se budou usazovat na dně horké vany, poškodí materiál a způsobí změnu barvy PVC.

- Kvalita vody úzce souvisí s četností používání, počtem uživatelů a celkovou údržbou horké vany. Pokud se neprovádí žádné chemické ošetřování, voda by se měla měnit každé tři dny. Důrazně se doporučuje používat k plnění horké vany vodu z vodovodu, aby se minimalizoval vliv nežádoucích znečišťujících látek, například minerálů.
- Doporučujeme, abyste se před použitím horké vany osprchovali, protože kosmetické prostředky, krémy a ostatní zbytkové látky na pokožce mohou rychle zhoršit kvalitu vody.

## POKYNY K ÚDRŽBĚ

### Chemické tablety (nejsou součástí dodávky):

- Během používání horké vany z ní vyndejte dávkovač chemikálií.
- Po provedení chemické údržby a před použitím horké vany použijte testovací sadu (není součástí dodávky) k otestování chemického složení vody. Doporučujeme udržovat chemickou rovnováhu vody následujícím způsobem:

pH	Celková alkalita	Volný chlór
7.4-7.6	80 až 120 ppm	2 až 4 ppm

- Záruka se nevztahuje na poškození horké vany v důsledku špatného používání chemikálií a špatné údržby vody.
- Bazénová chemie může být toxická a musí s ní být zacházeno opatrně. Chemické výpary a nesprávné označení či skladování nádob s chemikáliemi představuje vážná zdravotní rizika.
- Další informace o chemické údržbě si vyžádejte od místního dodavatele bazénů nebo bazénové chemie. Důsledně dbejte pokynů výrobce chemikálií.
- Nadměrné používání chemikálií poškodí horkou vanu, což zahrnuje mimo jiné změnu barvy potisku, poškození svarů v materiálu a narušení pláště.

## POKYNY PRO ROZEBRÁNÍ A SKLADOVÁNÍ



### VYPOUŠTĚNÍ

Chcete-li vypustit horkou vanu, řiďte se nákresey. Vyobrazení mají pouze ilustrační charakter. Nemusí se shodovat s aktuálním výrobkem. Bez měřítka.



### SUŠENÍ

- Při sušení různých částí horké vany postupujte podle nákrešů. Vyobrazení mají pouze ilustrační charakter. Nemusí se shodovat s aktuálním výrobkem. Bez měřítka.
- Po vypuštění horké vany může zůstat určité množství vody uvnitř čerpadla, v komoře pláště, v masážním systému a v nafukovacím krytu. Je třeba zajistit, aby byly všechny tyto části horké vany zcela suché. Je to nezbytné kvůli prodloužení životnosti horké vany vířivky a zamezení vzniku plísní.
- Voda uvnitř komory pláště a nafukovacího krytu pochází z vlhkosti vzduchu použitého k jejich nafouknutí. Množství vody se může lišit v závislosti na vlhkosti vzduchu ve vaší oblasti.



### ČIŠTĚNÍ

Na stěnách horké vany se mohou hromadit zbytky čisticích prostředků a rozptýlené pevné částičky z plavek a chemikálií. K čištění stěn používejte mýdlo a vodu a řádně je opláchněte. Nepoužívejte tvrdé kartáče ani abrazivní čisticí prostředky.

## POKYNY PRO ROZEBRÁNÍ A SKLADOVÁNÍ



### VYFUKOVÁNÍ

Následující pokyny se NEVZTAHÚJÍ na horké vany z pěnového materiálu ThermoCore™.

**2a pouze pro nafukovací horké vany.**

**2b pouze horké vany FortiFiber™ se zapuštěnými švy.**

- Chcete-li vyfuknout horkou vanu, řiďte se nákresey. Vyobrazení mají pouze ilustrační charakter. Nemusí se shodovat s aktuálním výrobkem. Bez měřítka.
- Horká vana je vybavena funkcí vyfukování, která umožňuje vypustit všechny vzduch z komory, aby se usnadnilo sbalení a uložení.

### OPRAVY

**Při opravování krytu nebo vnitřní podlahy:**

K opravování trhlin nebo proražených otvorů použijte záplatu pro opravu.

- Vyčistěte plochu a opatrně sloupněte záplatu.
- Nalepte záplatu na poškozené místo.
- Před opětovným nafouknutím počkejte 30 sekund.

**Při opravování stěn nebo vnější podlahy:**



K opravování trhlin nebo proražených otvorů použijte záplatu pro opravu a lepidlo (není součástí dodávky).

- Opravované místo vyčistěte a osušte.
- Vystříhňte dodanou záplatu na vhodnou velikost. NESLOUPÁVEJTE záplatu.
- Naneste lepidlo (není součástí dodávky) na jednu stranu nově vystřižené záplaty. Zkontrolujte, zda je lepidlo rozetřeno rovnoměrně. Počkejte 30 sekund a potom umístěte vystřiženou záplatu lepidlem dolů na poškozené místo.
- Vyhlaďte veškeré zachycené vzduchové bubliny a na dvě minuty pevně přitlačte záplatu.
- Před opětovným nafouknutím počkejte 30 minut.

### SKLADOVÁNÍ

- Před uskladněním odstraňte veškeré příslušenství a ujistěte se, že plášť horké vany, nafukovací kryt, čerpadlo a příslušenství jsou zcela čisté a suché. Pokud není horká vana úplně suchá, během uskladnění by mohla vzniknout plíseň, která by poškodila plášť horké vany.
- Plášť horké vany skládejte pouze v případě, že teplota okolí je vyšší než 15 °C (59 °F), aby byla zaručena ohebnost.
- Skladujte horkou vanu na suchém místě s mírnou teplotou mezi 15 °C (59 °F) a 38 °C (100 °F).
- Důrazně doporučujeme umístit plášť horké vany a nafukovací kryt do kartonové krabice, aby byl materiál během zimních měsíců lépe chráněn.

## ŘEŠENÍ POTÍŽÍ

Problémy	Příčiny problémů	Řešení
<b>Čerpadlo přestalo fungovat</b>	Porucha napájení.	Zkontrolujte zdroj napájení.
	Napájecí obvod je poškozený.	Prostudujte si sekci Podpora na našem webu <a href="http://www.bestwaycorp.com">www.bestwaycorp.com</a> .
<b>S víkem se čerpadlo správně neohřívá</b>	Je nastavena příliš nízká teplota.	Nastavte horkou vanu na vyšší teplotu, viz část věnovaná ovládání čerpadla.
	Znečištěná vložka filtru.	Vyčistěte/vyměňte vložku filtru (viz část věnovaná čištění a výměně vložky filtru).
	Horká vana není správně zakrytá víkem.	Připevněte správně kryt.
	Porucha topného tělesa.	Prostudujte si sekci Podpora na našem webu <a href="http://www.bestwaycorp.com">www.bestwaycorp.com</a> .
<b>Masážní systém nefunguje</b>	Vzduchové čerpadlo se přehřívá.	Odpojte čerpadlo od napájení, počkejte dvě hodiny, než vychladne, zapojte zástrčku do zásuvky a stiskněte tlačítko masážního systému.
	Masážní systém se automaticky vypíná po 30 minutách.	Stisknutím tlačítka masážního systému ho znovu aktivujte.
	Vzduchové čerpadlo je porouchané.	Prostudujte si sekci Podpora na našem webu <a href="http://www.bestwaycorp.com">www.bestwaycorp.com</a> .
<b>Adaptéry čerpadla nejsou v rovině s adaptéry horké vany</b>	Materiál změnil tvar, což je normální.	Pomocí dřeva nebo jiného typu izolantu zvedněte čerpadlo tak, aby byly adaptéry čerpadla ve stejné výšce jako adaptéry horké vany.
<b>Z horké vany uniká vzduch</b>	Horká vana je protřzená nebo propíchnutá.	Použijte dodanou záplatu pro opravu.
	Vzduchový ventil je uvolněný.	Potřete vzduchový ventil mýdlovou vodou, abyste zkontrolovali, zda neuniká vzduch – v místě úniku se objeví mýdlové bubliny. V takovém případě: <ul style="list-style-type: none"> <li>• Utáhněte vzduchový ventil otočením doprava.</li> <li>• Horké vany FortiFiber™ se zapuštěnými švy: Vyfoukněte horkou vanu, jednou rukou podržte zadní stranu vzduchového ventilu na vnitřní straně stěny horké vany a otáčejte klíčem doprava.</li> </ul>
<b>Voda není čistá</b>	Nedostatečná doba filtrace.	Prodlužte dobu filtrace.
	Znečištěná vložka filtru.	Vyčistěte/vyměňte vložku filtru (viz část věnovaná čištění a výměně vložky filtru).
	Nesprávná údržba vody.	Viz pokyny výrobce chemikálie.
<b>Selhal test proudového chrániče RCD/PRCD</b>	Závada na horké vaně nebo proudovém chrániči RCD/PRCD.	Prostudujte si sekci Podpora na našem webu <a href="http://www.bestwaycorp.com">www.bestwaycorp.com</a> .
<b>Ovládací panel nefunguje</b>	Ovládací panel je vybaven automatickým zámekem, který se aktivuje po 5 minutách nečinnosti; pokud svítí ikona  zámku, ovládací panel je zamčený.	1. Chcete-li odemknout ovládací panel, na 3 sekundy stiskněte tlačítko  . Pokud se ovládací panel neodemkne, restartujte čerpadlo – odpojte ho od napájení a znovu ho připojte. 2. Pokud problém přetrvává, na 2 sekundy stiskněte tlačítko  .
	Ovládací panel není aktivován.	Prostudujte si sekci Podpora na našem webu <a href="http://www.bestwaycorp.com">www.bestwaycorp.com</a> .

## ŘEŠENÍ POTÍŽÍ

Problémy	Příčiny problémů	Řešení
<b>Z adaptérů mezi čerpadlem a horkou vanou uniká voda</b>	Uvnitř adaptérů čerpadla chybí těsnění.	Zasuňte záslepky do otvorů horké vany, aby z nich nemohla unikát voda, a odpojte čerpadlo. Zkontrolujte, zda jsou všechna těsnění na svých místech.
	Těsnění nejsou ve správné poloze.	Pokud nejsou těsnění ve správné poloze, otevřete převody a umístěte těsnění do správné polohy.
	Těsnění jsou poškozená.	Jsou-li těsnění poškozená, je nutné je vyměnit. Potřebujete-li pomoci, navštivte část věnovanou podpoře na našich webových stránkách <a href="http://www.bestwaycorp.com">www.bestwaycorp.com</a> .
	Adaptéry nejsou správně utažené.	Pokud jsou těsnění ve správné poloze, pak nemusí být správně utažené adaptéry. Připojte čerpadlo k horké vaně, ručně utáhněte adaptéry a odstraňte záslepky z otvorů horké vany. Jestliže stále uniká voda, dotahujte adaptér, dokud únik neustane.

### POUZE PRO HORKÉ VANY S WI-FI



Problémy	Příčiny problémů	Řešení
<b>Síť Wi-Fi se nepodařilo úspěšně nastavit.</b>	Čerpadlo je připojeno k nesprávnému pásmu.	Pokud router, ke kterému pumpu připojujete, využívá dvě pásma a v současné chvíli nevyužívá síť 2,4 GHz, přepněte router na jiné pásmo (2,4 GHz) a zkuste s ním ohřívač pumpy spárovat znovu. Síť 5 GHz nejsou podporovány.
	Čerpadlo horké vany je příliš daleko od routeru.	Zkontrolujte pomocí mobilního telefonu, zda je v daném místě kvalitní signál sítě Wi-Fi. Pokud je síla signálu na telefonu příliš slabá, zjistěte, kde je plný signál sítě Wi-Fi, a přemístěte filtrační čerpadlo na toto místo.
	Čerpadlo je připojeno k síti Wi-Fi s nesprávným názvem.	Začněte postup připojení znovu a dejte pozor, abyste zadali jméno sítě správně.
	Během připojování bylo zadáno nesprávné heslo sítě Wi-Fi.	Začněte postup připojení znovu a dejte pozor, abyste zadali heslo správně.
	Síla signálu Wi-Fi je nestabilní.	1. Zkontrolujte, zda router funguje správně. 2. Přiblížte se k horké vaně a zkontrolujte signál na svém telefonu. Pokud síla signálu není stabilní, zkontrolujte router. Pokud signál ukazuje plnou sílu, zopakujte postup připojení horké vany k síti.
	V blízkosti čerpadla horké vany nebo routeru se nachází nějaký spotřebič, který ruší signál.	Připojení k síti Wi-Fi může komplikovat elektromagnetické nebo jiné rušení. Neumísťujte spotřebič do blízkosti jiných elektronických zařízení, která mohou způsobovat rušení.
	Váš telefon se během registrace nepřipojil k síti Wi-Fi.	Zkontrolujte, zda nemáte na mobilním zařízení aktivovaný režim letadlo. Ujistěte se, že při připojování k síti Wi-Fi je režim letadlo deaktivován.
	Došlo k problému s aplikací.	V sekci nápovědy v aplikaci najdete mnoho aktuálních tipů k řešení potíží. Prostudujte si sekci Podpora na našem webu <a href="http://www.bestwaycorp.com">www.bestwaycorp.com</a> .

# ŘEŠENÍ POTÍŽÍ





## STAV KONTROLKY WI-FI

Stav kontrolky	Význam	Řešení
Kontrolka pomalu bliká	Připraveno na připojení k routeru.	Pomocí telefonu se připojte k síti Wi-Fi.
Kontrolka svítí	Připojeno k routeru.	Nerelevantní – připojení k síti Wi-Fi je již navázáno.
Kontrolka rychle bliká	Ztráta signálu sítě Wi-Fi.	Zkontrolujte stav routeru a zopakujte postup připojení horké vany k síti.
Kontrolka nesvítí	Kontrolka je poškozená / problém s modulem Wi-Fi.	Prostudujte si sekci Podpora na našem webu <a href="http://www.bestwaycorp.com">www.bestwaycorp.com</a> .





## CHYBOVÉ KÓDY

Chybový kód	Příčiny problémů	Řešení
<b>Snímače průtoku vody pracují bez stisknutí tlačítka filtru či ohřívání.</b> 	Jazyčky snímače průtoku vody se nevrátí do správné polohy.	Opatrně odpojte zástrčku, jemně z boku udeřte do čerpadla a zástrčku znovu zapojte.
	Snímače průtoku vody jsou poškozené.	Prostudujte si sekci Podpora na našem webu <a href="http://www.bestwaycorp.com">www.bestwaycorp.com</a> .
<b>Snímače průtoku vody nezaznamenávají dostatečný průtok během filtrování a/nebo ohřevu.</b> 	Uvnitř bazény jsou stále dvě zásepky.	Před ohříváním odstraňte obě zásepky. Více informací naleznete v části Sestavení.
	Filtrační vložka je znečištěná.	Demontujte sadu filtru z horké vany a stiskněte tlačítko filtrace nebo ohřevu. Pokud se neobjeví žádný alarm, vyčistěte nebo vyměňte filtrační vložku v čerpadle.
	Aktivujte filtr nebo systém ohřívání a rukou před výstupním potrubím ověřte, že z něho proudí voda. • Pokud nevytéká žádná voda, vodní čerpadlo je poškozené. • Pokud voda vytéká, ale stále se zobrazuje alarm, jsou porouchané snímače průtoku vody.	Prostudujte si sekci Podpora na našem webu <a href="http://www.bestwaycorp.com">www.bestwaycorp.com</a> .
	Filtr je ucpaný.	1. Vyčistěte filtr a zkontrolujte, zda není poškozený. Podle potřeby jej vyměňte nebo znovu nainstalujte. 2. Potřebujete-li pomoci, navštivte část věnovanou podpoře na našich webových stránkách <a href="http://www.bestwaycorp.com">www.bestwaycorp.com</a> .
	Trubky v plášti jsou ohnuté nebo mají nedostatečný průtok vody.	Zkontrolujte skrz přípojku horké vany, zda se trubky neohýbají. Potřebujete-li pomoci, navštivte část věnovanou podpoře na našich webových stránkách <a href="http://www.bestwaycorp.com">www.bestwaycorp.com</a> .
Sítka na nečistoty jsou ucpaná nahromaděným vápníkem z tvrdé vody.	1. Vypustte horkou vanu a vložte do trubíc zahradní hadici, abyste odplavili nečistoty. Proveďte to zvenčí i zevnitř horké vany, aby bylo jisté, že se odstraní všechny nečistoty. 2. K odstranění houževnatých nečistot použijte kartáček na zuby. 3. Prostudujte si sekci Podpora na našem webu <a href="http://www.bestwaycorp.com">www.bestwaycorp.com</a> .	

## CHYBOVÉ KÓDY

Chybový kód	Příčiny problémů	Řešení
<p>Snímač průtoku vody nezaznamenávají dostatečný průtok během filtrování a/nebo ohřevu.</p> 	<p>Podložky jsou opotřebené nebo poškozené.</p>	<ol style="list-style-type: none"> <li>Zkontrolujte, zda nejsou podložky uvnitř spojky poškozené. Rozšroubujte spojky, vyjměte podložku a důkladně ji zkontrolujte.</li> <li>Prostudujte si sekci Podpora na našem webu <a href="http://www.bestwaycorp.com">www.bestwaycorp.com</a>.</li> </ol>
<p>Teploměr čerpadla zobrazuje teplotu vody nižší než 4 °C (40 °F).</p> 	<p>Teplota vody je nižší než 4 °C (40°F).</p>	<p>Horká vana není určena k provozu při teplotě vody nižší než 4 °C (40 °F). Odpojte čerpadlo od napájení a spusťte jej znovu, až teplota vody dosáhne 6 °C (42,8 °F).</p>
	<p>Pokud je teplota vody vyšší než 7 °C (44,6 °F), je teploměr čerpadla porouchán.</p>	<p>Prostudujte si sekci Podpora na našem webu <a href="http://www.bestwaycorp.com">www.bestwaycorp.com</a>.</p>
<p>Teploměr čerpadla zobrazuje teplotu vody vyšší než 50 °C (122 °F).</p> 	<p>Teplota vody je vyšší než 50 °C (122 °F).</p>	<p>Vířivka není určena k provozu při teplotě vody vyšší než 40 °C (104 °F). Odpojte čerpadlo od napájení a znovu jej spusťte, až teplota vody dosáhne 38 °C (100 °F) nebo méně.</p>
	<p>Okolní teplota je vyšší než 40 °C (104 °F) nebo byla horká vana delší dobu vystavena přímému slunečnímu světlu.</p>	<p>Odpojte čerpadlo od napájení, oddělte jej a vypusťte horkou vanu. Po 15 minutách znovu připojte čerpadlo, zapojte ho zpět a znovu spusťte funkci ohřevu. Pokud se alarm objeví znovu, zvažte přemístění horké vany na jiné místo, kde nebude vystavena přímému slunečnímu světlu.</p>
	<p>Pokud je teplota vody nižší než 45 °C (113°F), je teploměr čerpadla porouchán.</p>	<p>Prostudujte si sekci Podpora na našem webu <a href="http://www.bestwaycorp.com">www.bestwaycorp.com</a>.</p>
<p>Problém na konektorech teploměru čerpadla.</p> 	<p>Možná je problém ve spojení mezi snímačem teploty a elektronickou deskou.</p>	<p>Odpojte horkou vanu od napájení, počkejte 5 minut, potom ji opět připojte a zároveň zapněte čerpadlo. Pokud se alarm objeví znovu, navštivte část věnovanou podpoře na našich webových stránkách <a href="http://www.bestwaycorp.com">www.bestwaycorp.com</a>.</p>
<p>Teploměr čerpadla zobrazuje teplotu vody vyšší než 52 °C (125,6 °F).</p> 	<p>Teplota vody je vyšší než 52 °C (125,6 °F).</p>	<p>Vířivka není určena k provozu při teplotě vody vyšší než 40 °C (104 °F). Odpojte čerpadlo od napájení a znovu jej spusťte, až teplota vody dosáhne 38 °C (100 °F) nebo méně.</p>
	<p>Okolní teplota je vyšší než 40 °C (104 °F) nebo byla horká vana delší dobu vystavena přímému slunečnímu světlu.</p>	<p>Odpojte čerpadlo od napájení, oddělte jej a vypusťte horkou vanu. Po 15 minutách znovu připojte čerpadlo, zapojte ho zpět a znovu spusťte funkci ohřevu. Pokud se alarm objeví znovu, zvažte přemístění horké vany na jiné místo, kde nebude vystavena přímému slunečnímu světlu.</p>
	<p>Pokud je teplota vody nižší než 45 °C (113°F), je teploměr čerpadla porouchán.</p>	<p>Prostudujte si sekci Podpora na našem webu <a href="http://www.bestwaycorp.com">www.bestwaycorp.com</a>.</p>

## CHYBOVÉ KÓDY

Chybový kód	Příčiny problémů	Řešení
<p>Připojení k modulu Wi-Fi se nezdařilo.</p> 	Modul Wi-Fi je poškozený.	Prostudujte si sekci Podpora na našem webu <a href="http://www.bestwaycorp.com">www.bestwaycorp.com</a> . <b>POZNÁMKA:</b> Stisknutím jakéhokoli tlačítka zrušte alarm a pokračujte v používání horké vany bez připojení k síti Wi-Fi.
<p>Na uzemňovacím vodiči je zjištěn elektrický proud.</p> 	U nějakého spotřebiče ve vašem domě asi dochází k úniku proudu.	Okamžitě zavolejte elektrikáře, aby zkontroloval, zda je uzemňovací připojení pod proudem. Pokud problém přetrvává, v zájmu bezpečného používání doporučujeme zapojit zástrčku horké vany do zásuvky s nezávislým uzemněním.
	Došlo k potížím s čerpadlem.	Prostudujte si sekci Podpora na našem webu <a href="http://www.bestwaycorp.com">www.bestwaycorp.com</a> .
<p>Teplota rozvaděče je příliš vysoká.</p> 	Došlo k problému s rozvaděčem.	Prostudujte si sekci Podpora na našem webu <a href="http://www.bestwaycorp.com">www.bestwaycorp.com</a> .
<p>Uzemnění selhalo.</p> 	Došlo k problému s uzemňovacím systémem nástěnné zásuvky, ke které je připojena horká vana.	Zapojte čerpadlo horké vany do nové zásuvky nebo zavolejte elektrikáře, aby zkontroloval nástěnnou zásuvku. Pokud problém přetrvává, doporučujeme vytvořit nezávisle připojené uzemnění k nástěnné zásuvce.
	Došlo k potížím s čerpadlem.	Prostudujte si sekci Podpora na našem webu <a href="http://www.bestwaycorp.com">www.bestwaycorp.com</a> .

## ZÁRUČNÍ PODMÍNKY

Pro podporu a registraci produktu navštivte stránku [bestwaycorp.com/support](http://bestwaycorp.com/support).



# LAY-Z-SPA®

## PRÍRUČKA POUŽÍVATEĽA

### OBSAH

#### BEZPEČNOSTNÉ INFORMÁCIE

STR 98

- Pred prevádzkou si pozorne prečítajte dôležité bezpečnostné pokyny a varovania a uschovajte si tento návod pre budúce použitie. Nedodržanie bezpečnostných pokynov môže mať za následok vážne zranenie alebo smrť používateľov.

#### POPIS PRODUKTU

STR 103

- Pozorne si prečítajte všetky informácie o výrobku uvedené v tomto návode vrátane špecifikácií ohrievača. Ohrievač vírivky sa musí používať so zásuvkou s príslušným napätím a menovitým prúdom.

#### POTREBNÉ DIELY A NÁSTROJE

STR 103

- Ak chcete skontrolovať diely, ktoré sú súčasťou balenia, pozrite si zoznam dielov v tomto návode. Skontrolujte, či diely zariadenia súhlasia s modelom, ktorý ste mali v úmysle kúpiť.
- V prípade akýchkoľvek poškodených alebo chýbajúcich dielov v čase nákupu navštívte našu webovú stránku [bestwaycorp.com/support](http://bestwaycorp.com/support).

#### NÁVOD NA INŠTALÁCIU

STR 103

- Pokyny na inštaláciu nájdete v krokoch na obrázkoch v tomto návode. Nákresy slúžia len na ilustračné účely. Nemusi sa jednať o skutočný výrobok. Nie je v mierke.
- Spoločnosť Bestway nenesie zodpovednosť za akékoľvek poškodenie vírivky spôsobené v dôsledku nesprávneho zaobchádzania či nedodržania týchto pokynov.

#### NÁVOD NA POUŽITIE

STR 105

- Pokyny na použitie nájdete v krokoch na obrázkoch v tomto návode. Nákresy slúžia len na ilustračné účely. Nemusia zodpovedať skutočnému výrobku. Nie sú v mierke.
- Spoločnosť Bestway nenesie zodpovednosť za akékoľvek poškodenie vírivky spôsobené v dôsledku nesprávneho zaobchádzania či nedodržania týchto pokynov.

#### POKYNY NA ÚDRŽBU

STR 107

- Pre dobrý stav vašej vírivky je potrebné vykonávať údržbu vložky, krytu, filtračnej vložky a vody, ako aj chemickú údržbu. Nedodržanie pokynov v tejto časti môže ohroziť vaše zdravie a zdravie vašej rodiny.

## OBSAH

---

### POKYNY NA DEMONTÁŽ A SKLADOVANIE

STR 108

- Pred uskladnením sa uistite, že je vírivka úplne čistá a suchá. Ak nie sú všetky diely úplne suché, môže dôjsť k vytvoreniu plesne.
- Skladujte na suchom mieste s miernou teplotou od 15 °C (59 °F) do 38 °C (100 °F).

### RIEŠENIE PROBLÉMOV

STR 110

- Ak potrebujete pomoc pri problémoch s vírivkou, prečítajte si časť Riešenie problémov v tomto návode.

### CHYBOVÉ KÓDY

STR 112

- Ak potrebujete pomoc pri problémoch s vírivkou, prečítajte si časť Chybové kódy v tomto návode.

### INFORMÁCIE O ZÁRUKU

STR 114

- Informácie o záručných podmienkach nájdete na našej webovej stránke: [www.bestwaycorp.com](http://www.bestwaycorp.com).

## BEZPEČNOSTNÉ INFORMÁCIE

---

### PREČÍTAJTE SI VŠETKY POKYNY A DODRŽUJTE ICH.

Starostlivo si prečítajte a dodržiavajte všetky informácie v tomto návode pre používateľa ešte pred nainštalovaním a používaním vírivky. Tieto varovania, pokyny a bezpečnostné pokyny riešia niektoré všeobecné riziká súvisiace s rekreáciou vo vode, nezahŕňajú však všetky riziká a nebezpečenstvá vo všetkých prípadoch. Vždy dávajte pozor, používajte zdravý rozum a správne posúdenie, pokiaľ sa venujete akejkoľvek aktivite vo vode. Tieto informácie odložte pre budúce použitie. Okrem toho, je možné v závislosti od typu vírivky poskytnúť nasledujúce informácie. Uchovajte tieto inštrukcie na bezpečnom mieste. Ak nevíete nájsť pokyny, obráťte sa na výrobcu alebo ich vyhľadajte na jeho webových stránkach [www.bestwaycorp.com](http://www.bestwaycorp.com).

### UPOZORNENIA – BEZPEČNOSTNÁ INŠTALÁCIA

- Vírivka sa dodáva s izolačným transformátorom alebo napájacím cez prúdový chránič (RCD) s menovitým zvyškovým prevádzkovým prúdom maximálne 30mA.
  - Vírivku je potrebné zapojiť do uzemneného zdroja elektrickej energie.
  - Zdroj napájania na stene budovy by mal byť vzdialený viac ako 4 m (13,1 stopy) od vírivky.
  - Vírivka musí byť pripojená k uzemnenej sieťovej zásuvke s napájacím káblom vybaveným zástrčkou a PRCD s vypínacím prúdom 10 mA.
  - Vírivka sa môže zapojiť len priamo do uzemnenej zásuvky pevnej elektroinštalácie.
  - Po inštalácii vírivky je potrebné, aby bola zásuvka prístupná.
  - Elektrické inštalácie by mali súhlasiť s národnými zásadami na zapojenie. V prípade akýchkoľvek otázok sa obráťte na kvalifikovaného elektrikára.
  - Kábel nezakopávajte do zeme. Kábel označte, aby ste zabránili jeho poškodeniu kosačkami na trávu, plotostrihmi a iným vybavením.
- UPOZORNENIE:** Aby sa zabránilo riziku v dôsledku náhodného resetovania tepelnej ochrany, toto zariadenie sa nesmie napájať cez externé zapínacie zariadenie, ako je časovač, ani pripájať do obvodu, ktorý sa pravidelne zapína a vypína podľa dodávky vody.
- Na pripojenie jednotky k elektrickému napájaniu nepoužívajte predlžovací kábel; zabezpečte správne umiestnenú zásuvku.

**VAROVANIA – RIZIKO PORANENIA ELEKTRICKÝM PRÚDOM**  
**VÍRIVKU NEPOUŽÍVAJTE, KEĎ PRŠÍ, HRMÍ ALEBO SA BLÝSKA, ABY STE PREDIŠLI**  
**PORANENIU ELEKTRICKÝM PRÚDOM.**

## BEZPEČNOSTNÉ INFORMÁCIE

- Na pripojenie jednotky k elektrickému napájaniu nepoužívajte predlžovací kábel; zabezpečte správne umiestnenú zásuvku.
- Zariadenie nezapínajte ani nevypínajte mokrými rukami.
- Nikdy nepoužívajte žiadny elektrický spotrebič, keď ste vo vírivke alebo keď je vaše telo vlhké. Nikdy neumiestňujte žiadny elektrický spotrebič, ako je svetlo, telefón, rádio alebo televízor, bližšie ako 2 m (6,6 stopy) od vírivky.
- Vírivku nainštalujte minimálne 2 m (6,6 stopy) od všetkých kovových povrchov.
- Pri používaní sa nesmie žiadna časť spotrebiča nachádzať nad vírivkou.
- Súčasti pod napätím, okrem dielov napájaných bezpečne nízkym malým napätím nepresahujúcim 12V, musia byť mimo dosah osoby v bazéne; diely obsahujúce elektrické súčiastky okrem zariadení na diaľkové ovládanie sa musia nachádzať alebo musia byť umiestnené či pripravené tak, aby nemohli spadnúť do vírivky.
- Z dôvodu elektrickej bezpečnosti je do napájacieho kábla inštalovaný prúdový chránič. Ak sa zistí únik prúdu väčší ako 10 mA, zariadenie bude pracovať a vypne napájanie. V takom prípade prosím vírivku okamžite odpojte a prestaňte ju používať. Produkt sami neopravujte. Navštívte naše webové stránky [www.bestwaycorp.com](http://www.bestwaycorp.com) pre získanie potrebných informácií.
- Pokiaľ je napájací kábel poškodený, musí ho vymeniť výrobca, jeho servisný zástupca či podobne kvalifikovaná osoba, aby sa zabránilo rizikám.
- Na zníženie rizika poranenia elektrickým prúdom nepoužívajte na pripojenie k napájaciemu zdroju predlžovacie káble; zabezpečte vhodne umiestnenú zástrčku.

## UPOZORNENIA - NA OBMEDZENIE RIZIKA PORANENIA

- Voda vo VÍRIVKE by nemala byť teplejšia ako 40 °C (104 °F). Teplota vody od 38 °C (100 °F) do 40 °C (104 °F) sa považuje za bezpečnú pre zdravého dospelého. Nižšie teploty sa odporúčajú pre mladšie deti a pokiaľ sa vírivka používa dlhšie ako 10 minút.
- Pretože vysoká teplota vody je spojená s vysokou pravdepodobnosťou poškodenia plodu v prvých mesiacoch tehotenstva, tehotné či potenciálne tehotné ženy by mali používať teplotu vody vo vírivke maximálne 38 °C (100 °F). Používanie obmedzte na 10 minút.
- Ak máte pocit, že voda je príliš horúca, pred vstupom do vírivky by ste mali zmerať teplotu vody presným teplomerom. Ak je teplota vody vyššia ako 45 °C (113 °F), vírivku nepoužívajte, kým teplota neklesne pod 40 °C (104 °F). Pri použití externého teplomeru sa môže teplota zobrazená na ovládacom paneli a hodnota na externom teplomere líšiť. Rozdiel by mal byť okolo troch stupňov. Táto situácia je normálna, pretože tieto dva prístroje merajú teplotu na rôznych miestach.
- Používanie alkoholu, drog či liekov pred použitím vírivky či v jej priebehu môže spôsobiť bezvedomie s možným rizikom utopenia.
- Obézne osoby a osoby s históriou srdcových chorôb, nízkym či vysokým tlakom, problémami s krvným obehom či s diabetes by sa mali pred použitím vírivky obrátiť na lekára.
- Osoby, ktoré užívajú lieky by sa mali pred použitím vírivky obrátiť na lekára, pretože niektoré lieky môžu spôsobiť ospalosť, zatiaľ čo iné môžu mať vplyv na pulz, tlak krvi a obeh.
- Po celý čas sa vyhýbajte ponoreniu hlavy pod vodu.
- Vyhňte sa prehriatiu vody z vírivky.
- Zvážte, že príjemný teplotný rozsah počas používania môže byť nižší ako maximálna bezpečná teplota.
- Vírivku nikdy nepoužívajte, pokiaľ sú napúšťacie / vypúšťacie potrubia prasknuté alebo ak chýbajú. Napúšťacie/vypúšťacie potrubia sa nesnažte vymieňať. Navštívte naše webové stránky [www.bestwaycorp.com](http://www.bestwaycorp.com) pre získanie potrebných informácií.
- Do vírivky nikdy priamo nenapúšťajte vodu s teplotou vyššou ako 40 °C (104 °F).
- Vírivku nepoužívajte sami.
- Osoby s infekčnými chorobami by nemali vírivku používať.
- Vírivku nepoužívajte bezprostredne po intenzívnom cvičení.
- Ak sa cítite nepríjemne alebo ospalo, okamžite opustite vírivku.
- Do vírivky vždy vstupujte a vystupujte opatrne. Mokré povrchy sú klzké.
- Čerpadlo je treba pred každým použitím otestovať. Pri testovaní dodržujte pokyny na test čerpadla.
- Zásuvku vždy uchovávajte v suchu. Zapájanie mokrej zásuvky je prísne zakázané.

## BEZPEČNOSTNÉ INFORMÁCIE

- Zariadenie vždy vytiahnite zo zástrčky:
  - Pred čistením alebo inou údržbou.
  - Pokiaľ ho v priebehu dovolenky necháte bez dozoru.
- Pokiaľ ste vo vírivke, nikdy nepoužívajte kontaktné šošovky.

**NEBEZPEČENSTVO** - Riziko úrazu. Sacie armatúry v tejto vírivke sú dimenzované tak, aby zodpovedali špecifickému prietoku vody vytvorenému čerpadlom. V prípade potreby výmeny sacieho potrubia alebo čerpadla sa uistite, že prietokové rýchlosti sú kompatibilné. Nikdy nepoužívajte vírivku, ak sú sacie armatúry poškodené alebo chýbajú. Nikdy nenahrádzajte saciu armatúru menovitým prietokom nižším, ako je prietok vyznačený na pôvodnej sacej armatúre.

**UPOZORNENIE:** Po 3-5 rokoch používania vírivky, aby sa zaistila bezpečnosť a výkon vírivky, musia byť hlavné komponenty, ako je vykurovacie teleso, motor vzduchového dúchadla a spätné ventily, skontrolované profesionálnym elektrikárom. Ak počas kontroly zistí elektrikár problémy, navštívte našu webovú stránku [www.bestwaycorp.com](http://www.bestwaycorp.com) a získajte potrebné informácie.

### VAROVANIA – BEZPEČNOSŤ NEPLAVCOV

- Celý čas sa vyžaduje sústavný, aktívny a pozorný dozor dospeljej osoby nad slabými plavcami a neplavcami najmä v cvičebných vírivkách. (nezabudnite, že pre deti do piatich rokov platí najvyššie riziko utopenia).
- Poverte kompetentného dospelého dozorom vždy, pokiaľ sa vírivka používa.
- Slabí plavci a neplavci by mali používať pri využívaní bazéna osobné ochranné pomôcky, zvlášť pri používaní cvičebných víriviek.
- Pokiaľ sa vírivka nepoužíva či je bez dozoru, odstráňte z vírivky i jej okolia všetky hračky, aby ste zabránili tomu, že by priťahovali deti.

### UPOZORNENIA – BEZPEČNOSTNÉ ZARIADENIA A VYBAVENIE

- Musí sa použiť bezpečnostný kryt alebo iné bezpečnostné ochranné zariadenie, alebo musia byť zabezpečené všetky dvere a okná (v prípade potreby), aby sa zabránilo neoprávnenému prístupu do vírivky.
- Bariéry, kryty bazénov, bazénové alarmy či podobné bezpečnostné zariadenia sú užitočné pomôcky, nenahrádzajú včas sústavný a kompetentný dozor dospeljej osoby.
- V blízkosti vírivky odporúčame udržiavať záchranné prostriedky (napr. plávacie koleso).
- V blízkosti vírivky udržiajte fungujúci telefón a zoznam núdzových telefónnych čísiel.
- Odporúča sa poradiť sa s odborníkmi a/alebo miestnymi úradmi o uplatňovaní miestnych alebo národných zákonov/predpisov týkajúcich sa detského bezpečného oplotenia, bezpečnostných bariér, osvetlenia a iných bezpečnostných požiadaviek.

### UPOZORNENIA – BEZPEČNÉ POUŽÍVANIE VÍRIVKY

- Podporujte všetkých používateľov, najmä deti, aby sa naučili plávať.
- Naučte sa základné postupy prvej pomoci (kardiopulmonárnu resuscitáciu - KPR) a tieto znalosti si pravidelne obnovujte. Môže to priniesť záchranu života v prípade stavu núdze.
- Používateľov vírivky vrátane detí poučte, čo majú robiť v prípade núdze.
- Nikdy sa nepotápajte v plytkej vode. Mohlo by to spôsobiť vážne poranenia či smrť.
- Vírivku nepoužívajte, pokiaľ požívate alkohol či lieky, ktoré môžu ohroziť vašu schopnosť vírivku bezpečne používať.
- Pokiaľ sa používa kryt, odstráňte ho úplne z povrchu vody, než vstúpite do vírivky.
- Používateľov vírivky chráňte pred chorobami z vody tým, že budete vodu udržiavať ošetrovanú a s dodržiavaním správnej hygieny. Prečítajte si postupy na úpravu vody v návode pre používateľa.
- Chemikálie a prísľušenstvo udržiavajte mimo dosahu detí.
- Použite označenie uvedené na vírivke alebo do 2 metrov od vírivky na nápadnom viditeľnom mieste.
- Odnímateľné rebriky sa musia bezpečne skladovať tam, kde na ne deti nemôžu vyliezť.
- Tento výrobok môžu používať deti vo veku od 8 rokov a osoby s obmedzenými fyzickými, zmyslovými alebo mentálnymi schopnosťami alebo nedostatkom skúseností a znalostí, ak sú pod dozorom alebo ak im boli poskytnuté pokyny týkajúce sa bezpečného používania výrobku a chápu súvisiace riziká. Deti sa nesmú hrať s týmto výrobkom. Čistenie a používateľskú údržbu nesmú vykonávať deti bez dozoru.

## BEZPEČNOSTNÉ INFORMÁCIE

• Voda deti priťahuje; po každom použití nainštalujte kryt vírivky.

**NEBEZPEČENSTVO** - iziko náhodného utopenia (najmä u detí mladších ako 5 rokov). Je potrebné dbať na to, aby sa zabránilo neoprávnenému prístupu detí do vírivky. To môže dosiahnuť dospelý vedúci, ktorý zabezpečí prístupové prostriedky alebo nainštaluje bezpečnostné ochranné zariadenie do vírivky. Aby sa predišlo nehodám počas užívania vírivky, zabezpečte, aby boli deti pod neustálym dohľadom dospelých.

## UPOZORNENIA - BEZPEČNÁ ÚDRŽBA VODY A CHEMICKÉ POUŽITIE

- Nikdy nepridávajte vodu do chemikálií. Chemikálie do vody pridávajte tak, aby nevznikli silné výpary či prudké reakcie, ktoré by mohli spôsobiť rizikové rozstreknutie chemických látok.
- Informácie týkajúce sa čistenia, údržby a vypúšťania vody nájdete v časti „ÚDRŽBA“.
- V priebehu chemickej údržby vírivku nepoužívajte.
- Ručné dávkovanie chemikálií sa nesmie vykonávať, pokiaľ sú vo vírivke prítomní kúpajúci sa používatelia.
- Požadajte miestny úrad o informácie o predpisoch týkajúcich sa dodávok vody, ktoré sa týkajú vhodného zásobovania vírivky vodou.

## VAROVANIA - BEZPEČNÉ NASTAVENIE A SKLADOVANIE

- Dôrazne odporúčame, aby ste nerozkladali a nenafukovali vírivku, ak je okolité teplota nižšia ako 15 °C (59 °F). Odporúčame nafúknuť vírivku v interiéri a potom pokračovať v ďalšej inštalácii vonku. Ak je vonkajšia teplota nižšia ako 6 °C (42,8 °F), musí byť vždy zapnutý ohrievač vírivky. V tomto režime môže systém Freeze Shield® udržiavať vnútornú teplotu od 6 °C (42,8 °F) do 10 °C (50 °F), aby sa predišlo poškodeniu, napríklad zamrznutiu vody v potrubiach alebo obehovom systéme.
- **UPOZORNENIE:** Ak sa na displeji vírivky zobrazia výstrahy, systém Freeze Shield® prestane fungovať. Ak je vonkajšia teplota nižšia ako 6 °C (42,8 °F), nezabudnite skontrolovať stav vírivky. Ak nebudete dlho doma, keď existuje riziko, že teploty klesnú pod 6 °C (42,8 °F), dôrazne odporúčame demontovať vírivku a uskladniť ju podľa predpísaného postupu.
- Pokiaľ sa spotrebič dlhší čas nepoužíva, ako napríklad v zime, vírivku či súpravu bazéna je potrebné demontovať a uskladniť v dome.
- Pred inštaláciou neumiestňujte vírivku na klzký povrch a uistite sa, že na povrchu nie sú ostré predmety.
- Aby ste zabránili poškodeniu čerpadla, vírivka sa nikdy nesmie používať, pokiaľ nie je naplnená vodou.
- Z bezpečnostných dôvodov používajte iba príslušenstvo poskytnuté alebo schválené výrobcom víriviek.
- Informácie týkajúce sa montáže nájdete v nasledujúcom odseku príručky.
- Kedykoľvek je vírivka vyprázdnená, mal by sa vyčistiť filter (prípadne vypustiť/vysušiť).
- Pred použitím spotrebič skontrolujte. O všetkých poškodených alebo chýbajúcich dieloch v čase nákupu informujte prosím Bestway na adrese zákazníckeho servisu uvedenú v tomto návode. Skontrolujte, či diely spotrebiča súhlasia s modelom, ktorý ste mali v úmysle kúpiť.
- Tento výrobok nie je určený na komerčné použitie.
- Vždy nechajte kryt vírivky zatiahnutý, aby ste minimalizovali tepelné straty počas zahrievania vírivky medzi jednotlivými použitiami (ale nie počas jej používania). Uistite sa, že kryt je pevne pripevnený, podľa pokynov na maximalizáciu izolácie. Odporúča sa, aby sa kryt, ak sa nepoužíva, držal mimo zeme, aby sa zachovala jeho čistota (najmä povrch v tesnej blízkosti vodnej plochy vírivky). Kryt by sa mal skladovať na vhodnom mieste, kde sa nemôže poškodiť alebo spôsobiť poškodenie.
- Skontrolujte nastavenú teplotu vody a zväžte jej zníženie na dobu, keď sa vírivka zvyčajne nebude používať.
- V závislosti od vonkajších podmienok zväžte úplné vypnutie ohrievača, ak vírivku nepoužívate dlhšiu dobu (kde vírivka poskytuje túto možnosť, ale stále zachováva zvyškovú dezinfekciu/hodnoty pH).
- Odporúča sa použiť pod vírivku izolačnú zemnú tkaninu, aby sa minimalizovali tepelné straty cez dno vírivky.
- Udržiavajte čisté filtre, aby ste zachovali vhodné pracovné podmienky čerpadla a zabránili zbytočnej výmene vody a opätovnému zahrievaniu.
- Vírivku uchovávajte mimo odpočívadla, aby ste minimalizovali rušenie hlukom.
- Nedávajte kryt na zem alebo na iný znečistený povrch, ak nie je umiestnený na vírivke.
- Pri používaní vírivky by mal byť kryt umiestnený na čistom a suchom mieste, inak môže zachytávať nečistoty a baktérie. Kryty by sa nemali dávať na drevené stoly alebo drevené podlahy z dôvodu rizika vybielenia dreva. Zdvíhacie zariadenie krytu alebo podobné zariadenie je užitočné na zabezpečenie toho, aby sa kryt nedostal do kontaktu so zemou. Zdvíhacie zariadenie krytu sa dôrazne odporúča pre vírivky, ktoré sú v prenájme.

## BEZPEČNOSTNÉ INFORMÁCIE

- Odporúča sa požiadať kvalifikovaného dodávateľa alebo stavebného inžiniera, aby overil, či je podporný materiál dostatočne pevný na to, aby uniesol maximálnu konštrukčnú záťaž vírivky, vody vo vírivke a kúpajúcich sa. Prečítajte si vyplnené informácie o hmotnosti na obale.

### UPOZORNENIA – LEN PRE VÍRIVKY VYBAVENÉ WI-FI

- Pracovná frekvencia vysielača: WI-FI: 2 412 ~ 2 472 MHz; BLE: 2 402 ~ 2 480 MHz
- Maximálny výstupný výkon vysielača: WI-FI:19 dBm; BLE:10 dBm

### ODLOŽTE SI TIETO POKYNY

### LIKVIDÁCIA



Elektrické zariadenia by sa nemali likvidovať spolu s domovým odpadom. Prosím, recyklujte tam, kde existujú zariadenia na recykláciu. Ohľadom poradenstvo v oblasti recyklácie sa obráťte na miestny úrad alebo svojho predajcu.

### TECHNICKÉ BEZPEČNOSTNÉ POKYNY PRCD

- Pred vsunutím zástrčky do elektrickej zásuvky skontrolujte či je nominálny prúd napájacej zásuvky vhodný pre čerpadlo.
- Vírivka je elektrický spotrebič triedy I a musí byť pripojená priamo k uzemnenej zásuvke. Odporúča sa používať iba zásuvku, ktorá je odolná voči vlhkosti a schopná vysokého zaťaženia. Pred použitím vírivky pravidelne kontrolujte zástrčku a zásuvku, či nie sú poškodené. Vírivku nepoužívajte, ak je poškodená zástrčka alebo zásuvka. Ak nie ste si istí kvalitou elektrického napájania, pred použitím sa poraďte s kvalifikovaným elektrikárom.
- Zástrčku PRCD je treba pred každým použitím otestovať, aby sa zabránilo riziku poranenia elektrickým prúdom.
- Pokiaľ sa test nepodarí, čerpadlo nepoužívajte. Ak potrebujete pomoc, navštívte oddelenie podpory na našej webovej stránke, [www.bestwaycorp.com](http://www.bestwaycorp.com).

### ZEMNIACE ZAKONČENIE NA VYROVNANIE POTENCIÁLU OHRIEVAČA VÍRIVKY

- Odporúča sa, aby pripojenie čerpadla vírivky k svorky na vyrovnanie potenciálov pomocou plného medeného vodiča s prierezom minimálne 2,5 mm<sup>2</sup> vykonal kvalifikovaný elektrikár.

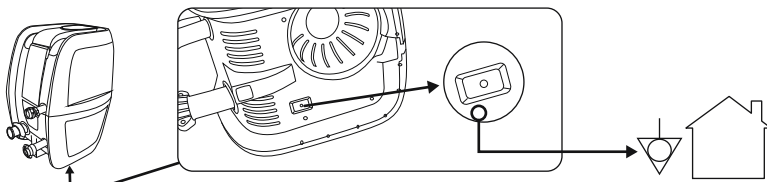

## POPIS PRODUKTU

### ŠPECIFIKÁCIE OHRIEVAČA VÍRIVKY:

<b>Nominálne napájanie</b>
220-240V AC, 50Hz, 2050W

## POTREBNÉ DIELY A NÁSTROJE

**Porovnajte diely v škatuli s dielmi uvedenými v tomto návode.** Skontrolujte, či diely zariadenia súhlasia s modelom, ktorý ste mali v úmysle kúpiť. V prípade akýchkoľvek poškodených alebo chýbajúcich častí v čase nákupu, navštívte našu webovú stránku [bestwaycorp.com/support](http://bestwaycorp.com/support).

## NÁVOD NA INŠTALÁCIU

### PREHĽAD

#### VÝBER SPRÁVNEHO MIESTA:

Zvolené miesto, kde sa vírivka nainštaluje, musí spĺňať nasledujúce podmienky:

- Vzhľadom na kombinovanú hmotnosť vody vo vírivke a jej používateľov musí byť zvolený povrch schopný rovnomerne uniesť celkovú hmotnosť po celý čas používania vírivky na danom mieste.
- Vybrané miesto nesmie byť vo väčšej vzdialenosti, než je dĺžka kábla vírivky od zásuvky na stene. Zástrčka vírivky musí byť zapojená priamo do zásuvky v stene.
- Pre vnútorné aj vonkajšie inštalácie musí byť k dispozícii primeraný odtok.
- Povrch musí byť rovný a hladký. Ak je povrch naklonený alebo nie je rovný, môže to spôsobiť nevyvážené zaťaženie konštrukcie vírivky. To môže poškodiť body zvaru.
- Na povrchu nesmú byť predmety akéhokoľvek typu. Vzhľadom k hmotnosti vody by akýkoľvek predmet pod vírivkou mohol poškodiť alebo perforovať dno vírivky.
- Vybrané miesto nesmie mať nadzemné elektrické vedenie ani stromy. Skontrolujte, či miesto neobsahuje podzemné inštalácie, vedenia ani káble akéhokoľvek druhu.
- Vybrané miesto musí byť v dostatočnej vzdialenosti od vchodu do domu. Okolo vírivky neumiestňujte žiadne vybavenie ani iný nábytok. Voda, ktorá sa dostane z vírivky počas používania alebo v dôsledku poruchy výrobu, môže poškodiť nábytok okolo vírivky.
- Vírivku nemontujte na koberci ani iných podlahových materiáloch (napr. neošetrený korok, drevo alebo iné porézne materiály), ktoré môžu uchovávať vlhkosť a baktérie alebo na ktoré by mohli mať vplyv chemikálie na úpravu vody používané vo vírivke.
- Kontaktujte svoj miestny orgán pre požiadavky na inštaláciu

**Odporúčané povrchy na inštaláciu:** tráva, zem, betón a všetky ostatné povrchy, ktoré rešpektujú vyššie uvedené inštalačné podmienky.

**Neodporúčané povrchy na inštaláciu:** blato, piesok, štrk, dosky (palubovky), balkón, príjazdová cesta, plošina, mäkká / uvoľnená pôda alebo iný povrch, ktorý nespĺňa vyššie uvedené podmienky.

#### LEN PRE VÍRIVKY S PODPOROU WI-FI:

Ak chcete vybrať správne miesto pre vírivku ovládanú aplikáciou, prečítajte si návod na použitie Wi-Fi vírivky, ktorý je súčasťou balenia, a tieto pokyny.

#### INŠTALÁCIA VO VNÚTRI:

Ak inštalujete vírivku v interiéri, buďte si vedomí týchto špeciálnych požiadaviek.

- Prirodzeným vedľajším účinkom používania vírivky je vlhkosť, ktorá by bez riadnych preventívnych opatrení mohla spôsobiť poškodenie majetku.
- Zistíte účinky vlhkosti na drevo, konštrukčné materiály alebo okolité predmety vystavené vlhkosti na navrhovanom mieste.
- Na minimalizáciu týchto účinkov vo vnútornom prostredí zabezpečte dostatočné vetranie vo vybranom priestore. Pred použitím sa poraďte s odborníkom, aby ste sa uistili, že priestor inštalácie je riadne vetraný.
- Vírivku nainštalujte iba v priestore s primeraným odtokovým systémom, aby ste predišli poškodeniu domácnosti alebo majetku. Počas plnenia, vypúšťania alebo používania môže z vírivky vytekať voda.

## NÁVOD NA INŠTALÁCIU

### INŠTALÁCIA VONKU:

Pri inštalácii vírivky vonku majte na pamäti tieto špeciálne požiadavky.

- Vybraný povrch musí byť vycistený od agresívnych rastlín a druhov burín. Tieto typy silnej vegetácie by mohli preniknúť cez vložku a spôsobiť únik vzduchu. Tráva alebo iné rastliny, ktoré môžu spôsobiť vznik zápachu alebo slizu, sa musia z miesta inštalácie odstrániť.
- Vybrané miesto nesmie mať nadzemné elektrické vedenie ani stromy. Skontrolujte, či miesto neobsahuje podzemné inštalácie, vedenia ani káble akéhokoľvek druhu.
- Nenechávajte povrch vírivky dlhodobo vystavený priamemu slnečnému žiareniu. Keď sa vírivka nepoužíva, odporúčame ju chrániť pred priamym slnečným žiarením pomocou krytu.
- Poradte sa s miestnym profesionálnym montérom o podmienkach prostredia, ako je podzemná voda a riziko mrazu.

Pri výbere správneho povrchu a umiestnenia vírivky sa riadte dôležitými požiadavkami uvedenými vyššie.

**POZNÁMKA:** Ak sa diely poškodia, pretože inštalačný povrch a umiestnenie nie sú v súlade s týmito pokynmi, nebude sa to považovať za chybu výrobcu a spôsobí to neplatnosť záruky a stratu akýchkoľvek nárokov na servis. Je zodpovednosťou vlastníka zabezpečiť, aby dané miesto vždy spĺňalo požiadavky.

### POKYNY PRE MONTÁŽ

Pokyny na inštaláciu získate naskenovaním QR kódu vytlačeného na prednom kryte. Prípadne sa riadte náčrtmi vytlačenými v tomto návode. Náčrtky slúžia len na ilustračné účely. Nemusí sa jednať o skutočný výrobok. Nie je v mierke.

- S ohrievačom vírivky nepoužívajte predlžovací kábel ani adaptér s viacerými zástrčkami, pretože je to nebezpečné a môže to spôsobiť prehriatie zástrčky, čo môže poškodiť zariadenie a okolité predmety.
- Umiestnite vírivku mimo oddychového priestoru, aby ste minimalizovali rušenie hlukom.
- Okolo vírivky udržiavajte voľný priestor aspoň 1 m (3 ft a 3 in).
- Na naplnenie vírivky nepoužívajte slanú vodu. Vysoké koncentrácie soli môžu spôsobiť koróziu vnútorných kovových komponentov.
- Filtračný systém vírivky je určený len na používanie s filtračnou vložkou. Akýkoľvek iný komponent doplnený do filtračného systému môže spôsobiť poškodenie systému. Na takéto poškodenie sa záruka nevzťahuje.

**POZNÁMKA:** Pred montážou vírivky položte vložku na slnko, aby ste napomohli zmäkčeniu materiálu a uľahčili zostavenie vírivky.

### INFORMÁCIE O NAFUKOVANÍ – LEN PRE NAFUKOVACIE VÍRIVKY:

- Pri nafukovaní si všimnite, že vzduch sa bude vytláčať z oblastí, kde sa vzduchová hadica spája s čerpadlom. To je normálne.
- Nezakrývajte otvory na základni nafukovacej hadice. Nafukovacia hadica je určená na nafúknutie vírivky na správny tlak. Pri zakrytí otvorov dôjde k nadmernému nafúknutiu vložky a poškodeniu konštrukcie.
- Na nafukovanie vírivky nepoužívajte vzduchový kompresor.
- Neťahajte vírivku po drsnom povrchu, pretože by to mohlo poškodiť jej vložku.
- Vírivku nafúknite, keď je vonkajšia teplota okolia vyššia ako 15 °C (59 °F).

### LEN VÍRIVKY FORTIFIBER™ DROP STITCH: TLAKOMER RUČNÉHO ČERPADLA

- Ukazovateľ tlaku vzduchu na ručnej pumpe zobrazuje len tlak vzduchu, ktorý je vyšší ako 5 psi, čo je normálne.
- Keď je tlak vzduchu vo vírivke nižší ako 5 PSI, ukazovateľ tlaku vzduchu nezobrazí žiadnu hodnotu.

### Vzduchové ventily

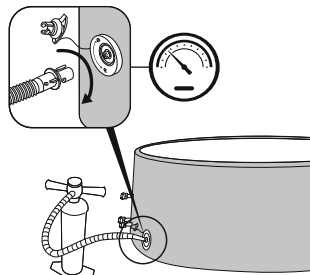

- Ak je vzduchový ventil uvoľnený, dotiahnite ho pomocou kľúča vo vybave. Jednou rukou držte zadnú stranu vzduchového ventilu z vnútornej strany steny vírivky a kľúčom otáčajte v smere hodinových ručičiek.
- Konektor vzduchového ventilu nenastavujte, keď sa vírivka používa.

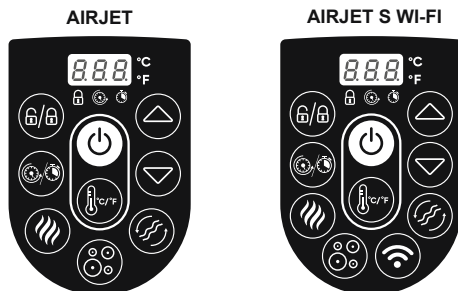

# NÁVOD NA POUŽITIE

## OVLÁDACÍ PANEL



**TLAČIDLO ZAPNUTIA/VYPNUTIA (ON/OFF):** Po aktivácii RCD/PRCD stlačte tlačidlo  a podržte ho dve sekundy.  Tlačidlo sa rozsvieti na zeleno a ovládací panel sa teraz dá používať. Ak chcete vypnúť všetky aktivované funkcie, stlačte tlačidlo  a podržte ho dve sekundy.



**PREPÍNANIE MEDZI STUPŇAMI CELSIA/FAHRENHEITA:** Teplota sa môže zobrazovať buď v stupňoch Fahrenheitu či Celsia.



**TLAČIDLO ZAMKNUTIA/ODOMKNUTIA:** Ak chcete uzamknúť alebo odomknúť čerpadlo, stlačte toto tlačidlo na dve sekundy. Čerpadlo má okrem toho 5-minútové automatické uzamknutie. Pri jeho aktivácii sa rozsvieti táto kontrolka.





**TLAČIDLO ČASOVAČA ÚSPORY ENERGIE:** Pomáha predchádzať plytvaniu energiou nastavením času a trvania cyklu ohrevu vírivky. Ak chcete aktivovať funkciu ÚSPORA ENERGIE, riadte sa týmito krokmi:



Stlačte tlačidlo  a  LED kontrolka začne blikať.



Stlačte tlačidlo  alebo , aby ste nastavili čas ohrevu (1 až 999 hodín).

Opätovným stlačením tlačidla  potvrďte čas ohrevu.

Po nastavení času ohrevu začne  LED kontrolka blikať.

Stlačte tlačidlo  alebo , aby ste nastavili časovač (0 až 999 hodín). Toto je čas pred aktiváciou funkcie ohrevu. Pokiaľ sa časovač nastaví na 0 hodín, systém ohrevu sa spustí okamžite.

Nastavenie potvrdíte opätovným stlačením tlačidla  alebo jednoducho tým, že nebudete 10 sekúnd nič stláčať.  LED kontrolka sa rozsvieti a spustí sa časovač na aktiváciu funkcie ohrevu. Po nastavení na obrazovke striedavo blinká aktuálna teplota a čas.



Ak chcete upraviť nastavenia časovača, stlačte tlačidlo  a vykonajte úpravu pomocou tlačidla  alebo .

Ak chcete zrušiť nastavenia, podržte tlačidlo  dve sekundy.

Keď je aktivovaná funkcia ÚSPORA ENERGIE, môžu sa použiť všetky ostatné funkcie ovládacieho panela (masáž, filtrácia) okrem funkcie ohrevu.

Funkcia ÚSPORA ENERGIE nie je automatická funkcia. Po jednom úplnom cykle (časovač a trvanie ohrevu) sa funkcia musí znovu nastaviť.







**TLAČIDLO OHREVU:** Stlačením tlačidla  aktivujete systém ohrevu. Keď je kontrolka tlačidla  červená, systém ohrevu je zapnutý. Keď je kontrolka zelená, voda dosiahla nastavenú teplotu.

Pokiaľ je vyhrievací systém aktívny, filtračný systém sa automaticky spustí.

Po vypnutí vyhrievacieho systému bude filtračný systém naďalej fungovať.



**TLAČIDLÁ NA NASTAVENIE TEPLoty:** Stlačením tlačidiel  alebo  sa aktivuje displej, ktorý bude blikať, pričom bude tri sekundy zobrazovať nastavenú teplotu. Potom sa zobrazí skutočná teplota vody. Upravte nastavenú teplotu pomocou tlačidla  alebo .

Predvolená nastavená teplota je 35 °C (95 °F).

Rozsah nastavenia teploty sa pohybuje od 20 °C (68 °F) do 40 °C (104 °F).



## NÁVOD NA POUŽITIE



**TLAČIDLO MASÁŽNEHO SYSTÉMU:** Stlačením tlačidla  zapnete masážny systém, ktorý má funkciu automatického vypnutia po 30 minútach. Kontrolka tlačidla sa po aktivácii rozsvieti na červeno.

Masážny systém nepoužívajte, keď je pripevnený kryt. Vo vnútri vírivky sa môže nahromadiť vzduch a spôsobí nenapraviteľné poškodenie krytu. Ohrev a masážny systém sa dajú aktivovať súčasne.



### LEN PRE VÍRIVKY S PODPOROU WI-FI:

**2-ÚROVŇOVÁ REGULÁCIA MASÁŽE:** Jedným stlačením aktivujete masáž s plným výkonom (L1).

Opätovným stlačením aktivujete masáž s nižším výkonom (L2). Tretím stlačením vypnete funkciu masáže.

Pri nafukovaní vložky vírivky sa uistite, že funkcia masáže beží na plný výkon.



**TLAČIDLO FILTROVANIA VODY:** Tlačidlo  zapína a vypína filtračné čerpadlo. Po aktivácii sa tlačidlo  rozsvieti na červeno.



### LEN PRE VÍRIVKY S PODPOROU WI-FI:

**AKTIVÁCIA WI-FI:** Pokyny na používanie Wi-Fi a aplikácie v smartfóne nájdete v návode na použitie Wi-Fi vírivky, ktorý je súčasťou balenia.

## RÝCHLOSŤ OHRIEVANIA VODY SA MÔŽE ZMENIŤ V ZÁVISLOSTI NA NIŽŠIE UVEDENÝCH PODMIENKACH:

- Pokiaľ vonkajšia teplota klesne pod 15 °C (59 °F).
- Ak kryt nie je nasadený alebo nie je v správnej polohe. Keď sa vírivka zahrieva alebo sa nepoužíva, vždy na nej majte nasadený kryt. Minimalizuje tepelné straty a zároveň predchádza znečisteniu vody prachom.
- Teplota vody zobrazená na displeji nemusí byť správna, ak nie je aktivovaný filtračný systém. Ak chcete, aby displej uvádzal správnu teplotu vody, spustíte filtračný systém aspoň na jednu minútu.
- Teplota vody meraná externým teplomerom sa môže líšiť od teploty zobrazenej na paneli vírivky až o približne 3 °C (37,4 °F).

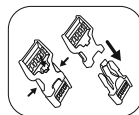

## INŠTRUKCIE PRE POUŽÍVANIE V ZIME

Pri zostavovaní vírivky počas zimy je dôležité dodržiavať tieto pokyny. Tým sa zabráni poškodeniu ohrievača vírivky a materiálu vložky, čo výrazne predlži životnosť výrobku.



**FREEZE SHIELD®**

- Ak je vonkajšia teplota nižšia ako 15 °C (59 °F), vírivku rozložte a nafúknite vo vnútri pomocou čerpadla vírivky, aby ste predišli poškodeniu vložky. Vďaka tomu bude vložka vírivky pružnejšia a ľahšie sa zostaví.
- Pokračujte v zostavovaní vonku umiestnením vložky vírivky na požadované miesto. Potom pripojte čerpadlo vírivky a naplňte vírivku vodou. Teplota vody použitá na naplnenie vírivky musí byť vyššia ako 6 °C (42,8 °F). Inak sa pri spustení ohrievača vírivky zobrazí výstraha E03.
- Ak systém Freeze Shield® nefunguje, na obrazovke displeja sa zobrazia výstrahy. Nezabudnite priebežne kontrolovať stav vírivky, ak je vonkajšia teplota nižšia ako 6 °C (42,8 °F). Ak nebudete dlho doma, keď existuje riziko, že teploty klesnú pod 6 °C (42,8 °F), dôrazne odporúčame demontovať vírivku a uskladniť ju podľa pokynov na demontáž a skladovanie.
- Za akékoľvek poškodenie spôsobené používaním vírivky v týchto podmienkach nesie zodpovednosť zákazník. Nepoužívajte vírivku, keď vonkajšia teplota klesne na -10 °C (14 °F). Postupujte podľa pokynov na demontáž a skladovanie.

## NÁVOD NA POUŽITIE

### ČAS POTREBNÝ NA VYHRIATIE

Čas potrebný na to, aby voda dosiahla 40 °C (104 °F), závisí od počiatočnej teploty vody a vonkajšej teploty. Údaje uvedené nižšie sú len orientačné.

Na zobrazenie aktuálnej teploty vody spustíte filtračný systém aspoň na jednu minútu.

Vonkajšia teplota	Teplota vody	Nastavená teplota	ČAS VYHRIEVANIA
10°C (50°F)	10°C (50°F)	40°C (104°F)	16-24 hodín
15°C (59°F)	15°C (59°F)	40°C (104°F)	12-20 hodín
20°C (68°F)	20°C (68°F)	40°C (104°F)	10-18 hodín
25°C (77°F)	25°C (77°F)	40°C (104°F)	8-12 hodín
30°C (86°F)	30°C (86°F)	40°C (104°F)	5-8 hodín

## POKYNY NA ÚDRŽBU

Pred vykonaním akejkoľvek údržby vŕivky sa uistite, že je čerpadlo odpojené od elektrickej siete.

### PLÁŠŤ

- Je normálne, ak vložka vŕivky vyzerá, ako keby z nej unikal vzduch v dôsledku výkyvov okolitej teploty, ktoré môžu zmeniť tlak vzduchu vo vložke. Postupujte podľa pokynov na montáž a v prípade potreby vŕivku nafúknite na presne stanovený tlak.
- Pri odpájaní čerpadla od vložky zabráňte vytekaniu vody z potrubia zablokovaním potrubia tak, že priskrutkujete uzáver a nasadíte zátky na sitá na nečistoty.

### KRYT

- Vnútrná a vonkajšia strana krytu by sa mala pravidelne čistiť jemným čistiacim prostriedkom na PVC materiál.

### FILTRAČNÁ VLOŽKA

- Pre optimalizáciu výkonu filtračného systému, každý deň kontrolujte a čistite filtračnú kazetu.
- Odporúčame vymeniť filtračnú kazetu každý týždeň alebo ju vymeniť, ak po umytí zostane filtračná kazeta znečistená a odfarbená.

### VODA

Mnohé znečisťujúce látky sa usadzujú pod vodnou hladinou. Tieto znečisťujúce látky môžu spôsobiť rast baktérií, rias alebo plesní. Po určitom čase sa môžu na prístupných povrchoch pod vodnou hladinou vytvoriť mazlavé škvrny alebo biofilm. Odporúča sa čistiť vŕivku pravidelne podľa potreby.

- Ak chcete udržať vodu čistú, spustíte filtračný systém a každý deň vykonajte chemickú údržbu. Filtračný systém odstraňuje nečistoty vo vode a chemická údržba ju dezinfikuje.

**POZNÁMKA:** Pri vykonávaní chemickej údržby používajte dávkovač chemikálií iba s tabletami (nepoužívajte granuly). Nedávajte chemické výrobky (tablety, granule alebo kvapaliny) priamo do vody. Chemikálie sa usadia na dne vŕivky, poškodia materiál a zmenia farbu PVC.

- Kvalita vody bude priamo súvisieť s frekvenciou používania, počtom používateľov a celkovou údržbou vŕivky. Ak sa nevykonáva žiadne chemické ošetrovanie, voda by sa mala meniť každé tri dni. Na plnenie vŕivky sa dôrazne odporúča používať vodu z vodovodu, aby sa minimalizoval vplyv nežiaducich znečisťujúcich látok, ako sú minerály.
- Odporúčame, aby ste sa pred použitím vŕivky osprchovali, pretože kozmetické výrobky, mlieka a ostatné zvyšky na koži môžu rýchlo znížiť kvalitu vody.

## POKYNY NA ÚDRŽBU

### Chemické tablety (nie sú súčasťou balenia):

- Keď sa vírivka používa, vyberte z nej dávkovač chemikálií.
- Po vykonaní chemickej údržby a pred použitím vírivky použite testovaciu súpravu (nie je súčasťou balenia) na testovanie chemického zloženia vody. Odporúčame udržiavať chemickú rovnováhu vody nasledovným spôsobom:

pH	Celková alkalita	Voľný chlór
7.4-7.6	80 až 120 ppm	2 až 4 ppm

- Na poškodenie vírivky v dôsledku nesprávneho použitia chemikálií a nesprávneho zaobchádzania s vodou sa záruka nevzťahuje.
- Chemikálie do bazéna sú potenciálne toxické a je treba s nimi zachádzať opatrne. Chemické výpary a nesprávne označenie a skladovanie nádob s chemikáliami predstavujú vážne riziko pre zdravie.
- O informácie o chemickej údržbe požiadať vášho miestneho predajcu bazénov. Prísne dodržujte pokyny výrobcu chemikálií.
- Nadmerné používanie chemikálií poškodí vírivku. Okrem iného spôsobí zmenu farby potlače, poškodenie bodov zvaru na materiáli a znehodnotenie vložky.

## POKYNY NA DEMONTÁŽ A SKLADOVANIE



### VYPÚŠŤANIE

Pri vypúšťaní vírivky postupujte podľa nákrsov. Nákrsky slúžia len na ilustračné účely. Nemusia zodpovedať skutočnému výrobku. Nie sú v mierke.



### SUŠENIE

- Ak chcete vysušiť rôzne časti vírivky, postupujte podľa nákrsov. Nákrsky slúžia len na ilustračné účely. Nemusia zodpovedať skutočnému výrobku. Nie sú v mierke.
- Po vypustení vírivky môže v pumpe, komore vložky, masážnej reťazi a nafukovacom kryte zostať trochu vody. Uistite sa, že všetky uvedené časti vírivky sú úplne suché. To je zásadné pre predĺženie životnosti vírivky a na zabránenie vzniku plesní.
- Voda vo vnútri komory a nafukovacieho krytu pochádza z vlhkosti vzduchu použitého na ich nafuknutie. Množstvo vody sa bude líšiť v závislosti od miery vlhkosti vo vašej oblasti.



### ČISTENIE

Na stenách vírivky sa môžu hromadiť zvyšky čistiaceho prostriedku a rozpustené pevné látky z plaviek a chemikálií. Na čistenie stien použite mýdlo a vodu a starostlivo ich opláchnite. Nepoužívajte tvrdé kefy ani abrazívne čistiace prostriedky.

## POKYNY NA DEMONTÁŽ A SKLADOVANIE



### VYFUKOVANIE

Nasledujúce vyhlásenia sa **NEDAJÚ uplatňovať** na vírivky **ThermaCore™ Foam Hot Tubs**.

**2a len pre nafukovacie vírivky.**

**2b len pre vírivky FortiFiber™ Drop Stitch.**

- Pri vyfukovaní vírivky postupujte podľa nákresov. Nákresy slúžia len na ilustračné účely. Nemusia zodpovedať skutočnému výrobku. Nie sú v mierke.
- Vírivka je vybavená funkciou vyfúknutia, ktorá odstráni všetok vzduch zvnútra komory, aby sa uľahčilo balenie a skladovanie.

### OPRAVA

**Pri oprave krytu alebo vnútornej podlahy:**

Na opravu trhlín alebo prepichnutí použite dodanú záplatu na opravu.

- Vyčistite dané miesto a opatrne odlepte záplatu.
- Prilepte záplatu na poškodené miesto.
- Pred opätovným nafúknutím počkajte 30 sekúnd.

**Pri oprave stien alebo vonkajšej podlahy:**



Na opravu trhlín alebo prepichnutí použite dodanú záplatu na opravu a lepidlo (nie je súčasťou balenia).

- Opravované miesto vyčistite a osušte.
- Z dodanej záplaty vystrihnete primerane veľkú časť. Záplatu **NEODLEPUJTE**.
- Lepidlom (nie je súčasťou balenia) natrite jednu stranu práve odstrihnutej záplaty. Zabezpečte, aby bolo lepidlo rovnomerne nanosené. Počkajte 30 sekúnd a potom priložte záplatu s lepidlom na poškodené miesto.
- Vyhľadte všetky zachytené vzduchové bubliny a pevne pritlačte záplatu na dve minúty.
- Pred nafúknutím počkajte 30 minút.

### SKLADOVANIE

- Odstráňte všetko príslušenstvo a pred uskladnením sa uistite, že vložka vírivky, nafukovací kryt, čerpadlo a príslušenstvo sú úplne čisté a suché. Ak vírivka nie je úplne suchá, počas skladovania sa môže vytvoriť pleseň. Tá môže poškodiť vložku vírivky.
- Vložku vírivky poskladajte len vtedy, ak je teplota okolia vyššia ako 15 °C (59 °F), aby sa zabezpečila jej ohybnosť.
- Vírivku skladujte na suchom mieste s miernou teplotou od 15 °C (59 °F) do 38 °C (100 °F).
- Dôrazne odporúčame umiestniť vložku vírivky a nafukovací kryt do kartónovej krabice, aby bol materiál počas zimných mesiacov lepšie chránený.

## RIEŠENIE PROBLÉMOV

Problémy	Pravdepodobné príčiny	Riešenia
Čerpadlo prestalo fungovať	Výpadok prúdu	Skontrolujte zdroj napájania.
	Napájací obvod je prerušený.	Ak potrebujete pomoc, navštívte oddelenie podpory na našej webovej stránke, <a href="http://www.bestwaycorp.com">www.bestwaycorp.com</a> .
Čerpadlo nezohrieva vrívku správne pri nasadenom kryte	Je nastavená príliš nízka teplota.	Nastavte vrívku na vyššiu teplotu; pozrite si časť o prevádzke čerpadla.
	Znečistená filtračná vložka.	Vyčistite alebo vymeňte filtračnú vložku (pozrite si časť Čistenie a výmena filtračnej vložky).
	Vrívka nie je správne zakrytá krytom.	Pripevnite kryt správne.
	Porucha vyhrievacieho prvku.	Ak potrebujete pomoc, navštívte oddelenie podpory na našej webovej stránke, <a href="http://www.bestwaycorp.com">www.bestwaycorp.com</a> .
Masážny systém nefunguje	Prehrievanie vzduchového čerpadla.	Odpojte čerpadlo, počkajte dve hodiny, kým vychladne, zasuňte zástrčku a stlačte tlačidlo masážneho systému.
	Masáž sa automaticky zastaví po 30 minútach.	Stlačte tlačidlo masážneho systému na opätovnú aktiváciu.
	Porucha vzduchového čerpadla.	Ak potrebujete pomoc, navštívte oddelenie podpory na našej webovej stránke, <a href="http://www.bestwaycorp.com">www.bestwaycorp.com</a> .
Adaptéry čerpadla nie sú na rovnakej úrovni s adaptérom vrívky.	Materiál zmení tvar; to je normálne.	Čerpadlo nadvihnite pomocou dreva či iného typu izolačného materiálu, aby sa adaptéry čerpadla dostali na rovnakú úroveň ako adaptéry vrívky.
Vzduch vo vrívke uniká	Vrívka je roztrhnutá alebo prepichnutá.	Použite dodanú záplatu na opravu.
	Vzduchový ventil je uvoľnený.	Mydlovou vodou pokryte vzduchový ventil, aby ste skontrolovali, či neuniká vzduch – mydlo bude bublať na mieste unikania. Ak áno: <ul style="list-style-type: none"> <li>• Uťahnite vzduchový ventil jeho otáčaním v smere hodinových ručičiek.</li> <li>• Vrívky FortiFiber™ Drop Stitch: Vyfúknite vrívku. Jednou rukou držte zadnú stranu vzduchového ventilu z vnútornej strany steny vrívky a kľúčom otáčajte v smere hodinových ručičiek.</li> </ul>
Voda nie je čistá	Nedostatočný čas filtrácie.	Predĺžte čas filtrácie.
	Znečistená filtračná vložka.	Vyčistite alebo vymeňte filtračnú vložku (pozrite si časť Čistenie a výmena filtračnej vložky).
	Nesprávna údržba vody.	Dodržiujte všetky pokyny výrobcu chemikálií.
Zlyhanie testu RCD/PRCD	Vrívka alebo RCD/PRCD sú chybné.	Ak potrebujete pomoc, navštívte oddelenie podpory na našej webovej stránke, <a href="http://www.bestwaycorp.com">www.bestwaycorp.com</a> .
Ovládací panel nie je zapnutý.	Ovládací panel má automatický zámok, ktorý sa aktivuje po 5 minútach nečinnosti. Ak je zvýraznená ikona zámku  , ovládací panel je zamknutý.	<ol style="list-style-type: none"> <li>1. Na odomknutie panelu stlačte na 3 sekundy tlačidlo . Ak sa ovládací panel neodomkne, reštartujte čerpadlo – odpojte ho a znova ho zapojte.</li> <li>2. Ak problém pretrváva, stlačte tlačidlo  na dve sekundy.</li> </ol>
	Ovládací panel nie je zapnutý.	Ak potrebujete pomoc, navštívte oddelenie podpory na našej webovej stránke, <a href="http://www.bestwaycorp.com">www.bestwaycorp.com</a> .

## RIEŠENIE PROBLÉMOV

Problémy	Pravdepodobné príčiny	Riešenia
<b>Z adaptérov medzi čerpadlom a vírivkou uniká voda.</b>	Vo vnútri adaptérov čerpadla chýbajú tesnenia.	Do otvorov vírivky vsuňte zátky, aby ste zabránili únikom vody, a odpojte čerpadlo. Skontrolujte, či sú všetky tesnenia na svojom mieste.
	Tesnenia nie sú v správnej polohe.	Ak tesnenia nie sú v správnej polohe, otvorte spoje a tesnenia umiestnite do správnej polohy.
	Tesnenia sú poškodené.	Poškodené tesnenia sa musia vymeniť. Ak potrebujete pomoc, pozrite si sekciu podpory na našej webovej stránke <a href="http://www.bestwaycorp.com">www.bestwaycorp.com</a> .
	Adaptéry nie sú správne dotiahnuté.	Pokiaľ sú tesnenia v správnej polohe, potom adaptéry nie sú správne utiahnuté. Pripojte čerpadlo k vírivke, ručne dotiahnite adaptéry a vyberte zátky z otvorov vírivky. Ak stále voda uniká, doťahujte adaptér, kým unikanie neprestane.

## LEN PRE VÍRIVKY S PODPOROU WI-FI



Problémy	Pravdepodobné príčiny	Riešenia
<b>Nastavenie Wi-Fi nebolo úspešné</b>	Čerpadlo sa pripojilo k nesprávnejmu pásmu.	Ak je router, ku ktorému je vaše čerpadlo pripojené, dvojpásmový a momentálne sa nepripája k sieti 2,4 GHz, prepnite ho na iné pásmo toho istého routera (2,4 GHz) a skúste ohrievač čerpadla znova spárovať. Sieť 5GHz nie je podporovaná.
	Čerpadlo vírivky je príliš ďaleko od smerovača.	Skontrolujte, či je na vašom mobilnom telefóne plný signál Wi-Fi. Ak je intenzita signálu v telefóne príliš nízka, skontrolujte, kde je intenzita signálu Wi-Fi maximálna, a umiestnite vírivku na toto miesto.
	Čerpadlo sa pripojilo k Wi-Fi sieti s nesprávnym názvom.	Začnite znova s postupmi pripojenia a skontrolujte, či je názov siete správne zadaný.
	Heslo Wi-Fi použité počas pripojenia je nesprávne.	Začnite znova s postupmi pripojenia a skontrolujte, či je heslo správne zadané.
	Sila signálu WIFI nie je stabilná.	1. Skontrolujte, či router správne funguje. 2. Priblížte sa k vírivke a skontrolujte signál v telefóne. Ak sila signálu nie je stabilná, skontrolujte stav smerovača. Ak je intenzita signálu na maximálnej úrovni, zopakujte postupy na pripojenie vírivky k sieti.
	V blízkosti čerpadla vírivky alebo smerovača sa nachádza spotrebič, ktorý generuje rušenie signálu.	Wi-Fi pripojenie môže byť prerušené elektromagnetickým alebo iným rušením. Zariadenie uchovávajte mimo dosahu iných elektronických zariadení, ktoré môžu spôsobovať rušenie.
	Váš telefón sa počas registrácie nepripojí k Wi-Fi sieti.	Skontrolujte, či nie je mobilné zariadenie v režime Lietadlo. Pri pripájaní k sieti Wi-Fi musí byť režim lietadla deaktivovaný. Pri pripájaní k sieti Wi-Fi musí byť režim lietadla deaktivovaný.
	Vyskytol sa problém s aplikáciou.	Podrobné a aktuálne tipy na riešenie problémov nájdete v aplikácii, v časti Help (Pomoc). Ak potrebujete pomoc, navštívte oddelenie podpory na našej webovej stránke, <a href="http://www.bestwaycorp.com">www.bestwaycorp.com</a> .

## RIEŠENIE PROBLÉMOV





### STAV LED KONTROLIEK WI-FI

Stav kontrolky	Význam	Riešenia
Kontrolka blinká pomaly	Pripravené na pripojenie k smerovaču.	Pripojte sa k sieti Wi-Fi pomocou telefónu.
Kontrolka svieti	Pripojené k smerovaču.	N/A – už je pripojené k Wi-Fi.
Kontrolka blinká rýchlo	Strata signálu Wi-Fi.	Skontrolujte stav smerovača a zopakujte postupy na pripojenie vírivky k sieti.
Kontrolka je vypnutá	Kontrolka je poškodená/problém s modulom Wi-Fi.	Ak potrebujete pomoc, navštívte oddelenie podpory na našej webovej stránke, <a href="http://www.bestwaycorp.com">www.bestwaycorp.com</a> .





### CHYBOVÉ KÓDY

Chybový kód	Pravdepodobné príčiny	Riešenia
<b>Senzory toku vody pracujú bez stlačenia tlačidla filtra či vyhrievania</b> 	Značky senzorov toku vody nespádli späť do správnej polohy.	Jemne vytiahnite zástrčku, buchnite, ale nie silno, zbokou do čerpadla a znovu ho zapnite.
	Senzory toku vody sú poškodené.	Ak potrebujete pomoc, navštívte oddelenie podpory na našej webovej stránke, <a href="http://www.bestwaycorp.com">www.bestwaycorp.com</a> .
<b>Snímače prietoku vody nezistia dostatok vody počas funkcií filtrácie a/alebo ohrevu.</b> 	2 uzávery sú stále vo vírivke.	Vytiahnite 2 uzávery pred ohrievaním. Viac informácií nájdete v časti Montáž.
	Filtračná kazeta je znečistená.	Vyberte filtračnú súpravu z vírivky a stlačte tlačidlo filtrovania alebo ohrevu. Ak sa neobjaví žiadna výstraha, vyčistite alebo vymeňte filtračnú vložku v čerpadle.
	Zapnite filtračný či vyhrievací systém a postavte sa pred vypúšťacie potrubie v bazéne na kontrolu, či cítite vytekať vodu. <ul style="list-style-type: none"> <li>• Ak nevyteká žiadna voda, vodné čerpadlo má poruchu.</li> <li>• Ak voda vyteká, ale výstraha sa stále zobrazuje, snímače prietoku vody sú pokazené.</li> </ul>	Ak potrebujete pomoc, navštívte oddelenie podpory na našej webovej stránke, <a href="http://www.bestwaycorp.com">www.bestwaycorp.com</a> .
	Filter je upchatý.	<ol style="list-style-type: none"> <li>1. Vyčistite filter a skontrolujte, či nie je poškodený. Vymeňte ho za nový, prípadne ho znova nainštalujte.</li> <li>2. Ak potrebujete pomoc, pozrite si sekciu podpory na našej webovej stránke <a href="http://www.bestwaycorp.com">www.bestwaycorp.com</a>.</li> </ol>
	Rúry vo vložke sú ohnuté alebo majú slabý prietok vody.	Skontrolujte pripojenie vírivky aby ste zistili, či sa rúry neohýbajú. Ak potrebujete pomoc, pozrite si sekciu podpory na našej webovej stránke <a href="http://www.bestwaycorp.com">www.bestwaycorp.com</a> .
	Tvrdá voda spôsobí upchatie síťek na nečistoty v dôsledku hromadenia vápnika.	<ol style="list-style-type: none"> <li>1. Vyprázdňte vírivku a do potrubia vložte záhradnú hadicu, aby ste vyplavili nečistoty. Urobte to z vonkajšej aj vnútornej strany vírivky, aby ste sa uistili, že všetky nečistoty sú odstránené.</li> <li>2. Prípadné odolné nečistoty odstráňte pomocou zubnej kefy.</li> <li>3. Ak potrebujete pomoc, navštívte oddelenie podpory na našej webovej stránke, <a href="http://www.bestwaycorp.com">www.bestwaycorp.com</a>.</li> </ol>

## CHYBOVÉ KÓDY

Chybový kód	Pravdepodobné príčiny	Riešenia
<p><b>Snímače prietoku vody nezistia dostatok vody počas funkcií filtrácie a/alebo ohrevu.</b></p> 	<p>Podložky sú opotrebované alebo poškodené.</p>	<ol style="list-style-type: none"> <li>1. Skontrolujte podložky vo vnútri spojky, či nie sú poškodené. Pre ďalšiu kontrolu odskrutkujte spojky a vyberte podložky.</li> <li>2. Ak potrebujete pomoc, navštívte oddelenie podpory na našej webovej stránke, <a href="http://www.bestwaycorp.com">www.bestwaycorp.com</a>.</li> </ol>
<p><b>Teplomer čerpadla ukazuje teplotu vody nižšiu ako 4 °C (40 °F).</b></p> 	<p>Teplota vody je nižšia ako 4 °C (40 °F).</p>	<p>Vírivka nie je určená na používanie pri teplote vody nižšej ako 4 °C (40 °F). Čerpadlo vypnite a znovu ho zapnite, keď teplota vody dosiahne 6 °C (42,8 °F).</p>
	<p>Ak je teplota vody vyššia ako 7 °C (44,6 °F), teplomer čerpadla je pokazený.</p>	<p>Ak potrebujete pomoc, navštívte oddelenie podpory na našej webovej stránke, <a href="http://www.bestwaycorp.com">www.bestwaycorp.com</a>.</p>
<p><b>Teplomer čerpadla nameral teplotu vody nad 50 °C (122 °F).</b></p> 	<p>Teplota vody je vyššia ako 50 °C (122 °F).</p>	<p>Vírivka nie je určená na používanie pri teplote vody vyššej ako 40 °C (104 °F). Odpojte čerpadlo od siete a znova ho spustíte, keď teplota vody klesne na 38 °C (100 °F) alebo na nižšiu hodnotu.</p>
	<p>Teplota okolia je vyššia ako 40 °C (104 °F) alebo vírivka bola dlhšiu dobu vystavená priamemu slnečnému žiareniu.</p>	<p>Odpojte čerpadlo od siete a odmontujte ho. Potom vypustite vírivku. Po 15 minútach čerpadlo znova pripevnite a zapojte a znova spustíte funkciu ohrevu. Ak sa výstraha objaví znova, zvažte premiestnenie vírivky na iné miesto bez priameho slnečného svetla.</p>
	<p>Pokiaľ je teplota vody nižšia ako 45 °C (113 °F), teplomer čerpadla má poruchu.</p>	<p>Ak potrebujete pomoc, navštívte oddelenie podpory na našej webovej stránke, <a href="http://www.bestwaycorp.com">www.bestwaycorp.com</a>.</p>
<p><b>Teplomer čerpadla má problémy s pripojením.</b></p> 	<p>Problém môže byť v spojení medzi snímačom teploty a doskou plošných spojov.</p>	<p>Odpojte vírivku od siete, počkajte 5 minút, a potom ju pri zapínaní čerpadla znova zapojte. Ak sa výstraha objaví znova, navštívte sekciu podpory na našej webovej stránke <a href="http://www.bestwaycorp.com">www.bestwaycorp.com</a>.</p>
<p><b>Teplomer čerpadla nameral teplotu vody nad 52 °C (125,6 °F).</b></p> 	<p>Teplota vody je vyššia ako 52 °C (125,6 °F).</p>	<p>Vírivka nie je určená na používanie pri teplote vody vyššej ako 40 °C (104 °F). Odpojte čerpadlo od siete a znova ho spustíte, keď teplota vody klesne na 38 °C (100 °F) alebo na nižšiu hodnotu.</p>
	<p>Teplota okolia je vyššia ako 40 °C (104 °F) alebo vírivka bola dlhšiu dobu vystavená priamemu slnečnému žiareniu.</p>	<p>Odpojte čerpadlo od siete a odmontujte ho. Potom vypustite vírivku. Po 15 minútach čerpadlo znova pripevnite a zapojte a znova spustíte funkciu ohrevu. Ak sa výstraha objaví znova, zvažte premiestnenie vírivky na iné miesto bez priameho slnečného svetla.</p>
	<p>Pokiaľ je teplota vody nižšia ako 45 °C (113 °F), teplomer čerpadla má poruchu.</p>	<p>Ak potrebujete pomoc, navštívte oddelenie podpory na našej webovej stránke, <a href="http://www.bestwaycorp.com">www.bestwaycorp.com</a>.</p>

## CHYBOVÉ KÓDY

Chybový kód	Pravdepodobné príčiny	Riešenia
<p>Zlyhalo pripojenie k Wi-Fi modulu.</p> 	Modul Wi-Fi je poškodený.	<p>Ak potrebujete pomoc, navštívte oddelenie podpory na našej webovej stránke, <a href="http://www.bestwaycorp.com">www.bestwaycorp.com</a>.</p> <p><b>POZNÁMKA:</b> Stlačením tubovohného tlačidla odstráňte výstrahu a pokračujte v používaní vírivky bez pripojenia Wi-Fi.</p>
<p>Zistila sa prítomnosť elektrického prúdu v uzemňovacom vodiči.</p> 	V spotrebiči vo vašej domácnosti môže dochádzať k úniku elektrického prúdu.	Okamžite zavolajte elektrikára, aby overil, či je v uzemňovacom vodiči elektrický prúd. Ak problém pretrváva, dôrazne odporúčame, aby ste vírivku zapojili do zásuvky s nezávislým uzemnením, ak ju chcete používať bezpečne.
	Čerpadlo vykazuje problém.	Ak potrebujete pomoc, navštívte oddelenie podpory na našej webovej stránke, <a href="http://www.bestwaycorp.com">www.bestwaycorp.com</a> .
<p>Teplota napájacej dosky je príliš vysoká.</p> 	V napájacej doske je problém.	Ak potrebujete pomoc, navštívte oddelenie podpory na našej webovej stránke, <a href="http://www.bestwaycorp.com">www.bestwaycorp.com</a> .
<p>Zlyhalo uzemnenie.</p> 	V uzemňovacom systéme zásuvky na stene, do ktorej je zapojená vírivka, je problém.	Zapojte čerpadlo vírivky do novej zásuvky alebo zavolajte elektrikára, aby skontroloval zásuvku na stene. Ak problém pretrváva, odporúčame vytvoriť nezávislé uzemňovacie pripojenie k zásuvke na stene.
	Čerpadlo vykazuje problém.	Ak potrebujete pomoc, navštívte oddelenie podpory na našej webovej stránke, <a href="http://www.bestwaycorp.com">www.bestwaycorp.com</a> .

## ZÁRUČNÉ PODMIENKY

Podporu a registráciu produktu nájdete na stránke [bestwaycorp.com/support](http://bestwaycorp.com/support).



# LAY-Z-SPA®

## LASTNIŠKI PRIROČNIK

### KAZALO VSEBINE

#### VARNOSTNE INFORMACIJE STR. 116

- Pred uporabo natančno preberite pomembna varnostna navodila in opozorila ter shranite ta priročnik za prihodnjo uporabo. Neupoštevanje varnostnih informacij lahko povzroči resne poškodbe ali smrt uporabnikov.

#### OPIS IZDELKA STR. 121

- Pozorno preberite vse informacije o izdelku v tem priročniku, vključno s specifikacijami grelca. Grelec za masažni bazen je potrebno uporabljati z vtičnico z ustrezno napetostjo in nazivno vrednostjo.

#### POTREBNI DELI IN ORODJE STR. 121

- Če želite preveriti dele, vključene v škatlo, si oglejte seznam delov v tem priročniku. Preverite, ali komponente opreme predstavljajo model, ki ste ga nameravali kupiti.
- V primeru, da ob nakupu ugotovite poškodovane ali manjkajoče dele, obiščite našo spletno stran [bestwaycorp.com/support](http://bestwaycorp.com/support).

#### NAVODILA ZA POSTAVITEV STR. 121

- Za navodila za namestitev glejte ilustracije korakov v tem priročniku. Risbe so samo za ilustracijo. Morda ne odražajo dejanskega izdelka. Niso v merilu.
- Bestway ne bo odgovoren za kakršno koli škodo, povzročeno na masažnem bazenu zaradi napačnega ravnanja ali neupoštevanja teh navodil.

#### NAVODILA ZA UPORABO STR. 123

- Za navodila za uporabo si oglejte ilustracije korakov v tem priročniku. Risbe so samo za ilustracijo. Morda ne odražajo dejanskega izdelka. Niso v merilu.
- Bestway ne bo odgovoren za kakršno koli škodo, povzročeno na masažnem bazenu zaradi napačnega ravnanja ali neupoštevanja teh navodil.

#### NAVODILA ZA VZDRŽEVANJE STR. 125

- Za zdravje vašega masažnega bazena je treba izvajati vzdrževanje platna, pokrova, filtrskega vložka, vode in kemikalij. Neupoštevanje smernic v tem razdelku lahko ogrozi zdravje vas in vaše družine.

## KAZALO VSEBINE

---

### NAVODILA ZA RAZSTAVLJANJE IN SHRANJEVANJE

STR. 126

- Pred shranjevanjem se prepričajte, da je masažni bazen popolnoma čist in suh. Če vsi deli niso popolnoma suhi, lahko nastane plesen.
- Shranjujte v suhem prostoru pri zmerni temperaturi med 15 °C in 38 °C.

### ODPRAVLJANJE TEŽAV

STR. 128

- Za pomoč pri težavah z masažnim bazenom si oglejte razdelek Odpravljanje težav v tem priročniku.

### KODE NAPAK

STR. 130

- Za pomoč pri težavah z masažnim bazenom si oglejte poglavje o kodah napak v tem priročniku.

### INFORMACIJE O GARANCIJI

STR. 132

- Za informacije v zvezi z garancijskimi pogoji obiščite našo spletno stran na naslovu [www.bestwaycorp.com](http://www.bestwaycorp.com).

## VARNOSTNE INFORMACIJE

---

### PREBERITE IN UPOŠTEVAJTE VSA NAVODILA.

Pred postavitvijo in uporabo tega masažnega bazena temeljito preberite ta uporabniški priročnik in dosledno upoštevajte vse v njem zapisane informacije. Ta opozorila, navodila, in varnostne smernice obravnavajo nekatera pogosta tveganja pri rekreaciji v vodi, vendar pa ne morejo zajeti vseh tveganj in nevarnosti, ki se lahko pojavijo v različnih primerih. Pri uživanju v kateri koli vodni aktivnosti vedno upoštevajte vsa opozorila, zdrav razum in dobro presojo. Shranite ta priročnik z navodili za kasnejšo uporabo. Poleg tega upoštevajte tudi dodatne informacije za zadevni tip masažnega bazena. Shranite ta priročnik z navodili na varno mesto. Če priročnik izgubite ali če postane nečitljiv za branje, se obrnite na proizvajalca ali priročnik poiščite sami na spletni strani [www.bestwaycorp.com](http://www.bestwaycorp.com).

### OPOZORILA - VARNA POSTAVITEV

- Masažni bazen je treba napajati prek izolirnega transformatorja ali prek zaščitne naprave za okvarni tok (RCD) z nazivnim delovnim okvarnim tokom, ki ne presega 30 mA.
- Masažni bazen se mora napajati z ozemljenim virom napajanja.
- Napajalnik na steni objekta naj bo od bazena oddaljen več kot 4 m.
- Masažni bazen mora biti priključen na ozemljeno vtičnico omrežnega napajanja z napajalnim kablom, ki je opremljen z vtičem in PRCD z izklopnim tokom 10mA.
- Masažni bazen mora biti priključen samo neposredno v ozemljeno električno vtičnico fiksnega ožičenja.
- Zagotoviti je treba, da je vtič po postavitvi masažnega bazena dostopen.
- Pri izvedbi električne inštalacije je treba upoštevati nacionalne predpise v zvezi z ožičenjem; v primeru morebitnih vprašanj se obrnite na kvalificiranega električarja.
- Ne zakopavajte kabela. Lokalizirajte kabel, da čim bolj zmanjšate zlorabo s strani kosilnic, škarij za živo mejo in druge opreme.
- **POZOR:** Da bi se izognili nevarnosti zaradi nenamerne ponastavitve termičnega izklopa, se te naprave nikoli ne sme napajati prek zunanje preklopne naprave, kot je časovnik, niti se ne sme priključiti na tokokrog, ki se pri koriščenju redno vklaplja in izklaplja.
- Preberite ta navodila pred vsako uporabo naprave in pred vsako ponovno postavitvijo ali ponovno sestavo.

### OPOZORILA - NEVARNOST ELEKTRIČNEGA UDARA

**DA BI SE IZOGNILI ELEKTRIČNEMU UDARU, SPA NE UPORABLJAJTE V DEŽJU, GRMENJU ALI STRELI.**

## VARNOSTNE INFORMACIJE

- Nikoli ne uporabljajte kableskega podaljška za priključitev enote na električno napajanje; zagotovite pravilno nameščeno električno vtičnico.
- Nikoli ne vključite in ne izključite naprave z mokrimi rokami.
- Nikoli ne uporabljajte nobenih električnih naprav, ko ste v SPA ali ko je vaše telo mokro. Nikoli ne postavljajte nobene električne naprave, kot je luč, telefon, radio ali televizija, manj kot 2 m od bazena.
- Namestite vsaj 2 m od vseh kovinskih površin.
- Med uporabo noben del naprave ne sme biti nameščen nad kopalnim predelom.
- Deli, ki vsebujejo dele pod napetostjo, razen delov, ki se napajajo z varnostno posebej nizko napetostjo, ki ne presega 12 V, morajo biti nedostopni osebam v masažnem bazenu. Deli, ki imajo vgrajene električne komponente, razen naprav za daljinsko upravljanje, morajo biti nameščeni ali pritrjeni tako, da ne morejo pasti v masažni bazen.
- Za električno varnost je v napajalni kabel vgrajen PRCD. Če se med delovanjem naprave zazna uhajanje toka več kot 10mA, se električno napajanje prekine. V takem primeru takoj izključite in prenehajte uporabljati masažni bazen. Nikoli sami ne popravljajte izdelka. Obiščite našo spletno stran [www.bestwaycorp.com](http://www.bestwaycorp.com), kjer boste pridobili potrebne informacije.
- Če je napajalni kabel poškodovan, v izogib nevarnosti ga mora zamenjati proizvajalec, njegov serviser ali podobno usposobljene osebe.
- Za zmanjšanje nevarnosti električnega udara nikoli ne uporabljajte kableskega podaljška za priključitev enote na električno napajanje; zagotovite pravilno nameščeno električno vtičnico.

## OPOZORILA - ZA ZMANJŠANJE TVEGANJA ZA POŠKODBE

- Voda v masažnem bazenu nikoli ne sme presežati temperature 40 °C (104 °F). Temperatura vode med 38 °C in 40 °C se šteje za varno in prijetno temperaturo za zdravo odraslo osebo. Za majhne otroke in v primerih, ko se masažni bazen uporablja več kot 10 minut, se priporoča nižjo temperaturo.
- Glede na to, da ima previsoka temperatura vode visok potencial za povzročitev škode plodu v zgodnjih mesecih nosečnosti, morajo nosečnice omejiti temperaturo vode v masažnem bazenu na 38 °C. Omejite uporabo masažnega bazena na 10 minut naenkrat.
- Če se vam zdi voda prevročna, naj uporabnik pred vstopom v bazen izmeri temperaturo vode z natančnim termometrom. Če je temperatura vode nad 45 °C, prenehajte z uporabo masažnega bazena, dokler se temperatura ne zniža pod 40 °C. Pri uporabi zunanjšega termometra se lahko temperatura, prikazana na nadzorni plošči in zunanjem termometru, razlikujeta. Razlika naj bo približno 3 stopinje. To stanje je normalno zaradi različnih lokacij, kjer instrumenta odčitavata temperaturo.
- Uporaba alkohola, drog ali zdravil pred ali med uporabo masažnega bazena lahko privede do nezavesti z nevarnostjo utopitve.
- Osebe s prekomerno telesno težo in osebe z anamnezo boleznih srca, nizkim ali visokim krvnim tlakom, težavami z ožiljem ali s sladkorno boleznijo se morajo pred uporabo masažnega bazena posvetovati s svojim osebnim zdravnikom.
- Osebe, ki uživajo zdravila, se morajo pred uporabo masažnega bazena posvetovati s svojim osebnim zdravnikom, saj lahko nekatera zdravila povzročijo zaspanost, medtem ko lahko druga zdravila vplivajo na srčni utrip, krvni tlak in prekrvavitve.
- Izogibajte se držanju glave pod vodno gladino.
- Izogibajte se zaužitju vode iz masažnega bazena.
- Upošteвайте, da je območje prijetne temperature med uporabo masažnega bazena lahko nižje kot je najvišja varna temperatura.
- Nikoli ne uporabljajte masažnega bazena, če so dovodne/odvodne cevi polomljene ali če niso nameščene. Nikoli ne poskušajte sami zamenjati dovodnih/odvodnih cevi. Obiščite našo spletno stran [www.bestwaycorp.com](http://www.bestwaycorp.com), kjer boste pridobili potrebne informacije.
- Nikoli ne nalivajte vode s temperaturo več kot 40 °C (104 °F) neposredno v masažni bazen.
- Nikoli ne uporabljajte masažnega bazena sami.
- Osebe z nalezljivimi boleznimi ne smejo uporabljati masažnega bazena.
- Nikoli ne uporabljajte masažnega bazena takoj po naporni vadbi.
- Takoj zapustite masažni bazen, če se počutite neprijetno ali če ste zaspani.
- Vedno vstopajte v masažni bazen in izstopajte iz masažnega bazena počasi in previdno. Mokre površine so spolzke.
- Pred vsako uporabo je treba testirati črpalko. Za izvedbo testa upoštevajte navodila za črpalko.
- Poskrbite, da je vtič vedno suh. Vstavljanje mokrega vtiča v električno vtičnico je strogo prepovedano.
- Vedno izključite napravo:
  - Pred čiščenjem ali drugim vzdrževanjem.

## VARNOSTNE INFORMACIJE

- Če ga pustite brez nadzora med počitnicami.

• Ko ste v masažnem bazenu, nikoli ne nosite kontaktnih leč.

**NEVARNOST** - Tveganje za poškodbe. Sesalni priključki v tem masažnem bazenu so dimenzionirani tako, da ustrezajo specifičnemu pretoku vode, ki ga ustvarja črpalka. V primeru, da je treba zamenjati sesalne priključke ali črpalko, se prepričajte, ali so pretoki združljivi. Nikoli ne uporabljajte masažnega bazena, če so sesalni priključki polomljeni ali če niso nameščeni. Nikoli ne zamenjajte sesalnega priključka z novim sesalnim priključkom, ki ima manjši nazivni pretok od tistega, ki je označen na originalnem sesalnem priključku.

**POZOR:** Za zagotavljanje varnosti in brezhibnega delovanja vašega masažnega bazena mora po 3-5 letih uporabe kvalificiran električar opraviti pregled glavnih komponent, kot so grelni element, motor pihalnika zraka in nepovratni ventili. Če električar med pregledom odkrije težave, obiščite našo spletno stran [www.bestwaycorp.com](http://www.bestwaycorp.com), kjer boste pridobili potrebne informacije.

### OPOZORILA - VARNOST NEPLAVALCEV

- Ves čas se zahteva neprekinjeno, aktivno in pozorno spremljanje slabših plavalcev in neplavalcev, še zlasti v vadbenih masažnih bazenih, ki ga mora izvajati kompetentna odrasla oseba (ne pozabite, da so otroci, mlajši od pet let, najbolj izpostavljeni utopitvi).
- Določite kompetentno odraslo osebo, ki bo ob vsakokratni uporabi nadzirala masažni bazen.
- Slabši plavalci ali neplavalci morajo nositi osebno zaščitno opremo, še zlasti kadar uporabljajo vadbeni masažni bazen.
- Kadar masažni bazen ni v uporabi ali ni pod nadzorom, je treba iz masažnega bazena in iz njegove okolice odstraniti vse igrače, ki bi utegnile pritegniti otroke v masažni bazen.

### OPOZORILA - VARNOSTNE NAPRAVE IN OPREMA

- Za preprečevanje nepooblaščenega dostopa do masažnega bazena je treba uporabiti zaščitni pokrov ali druge varnostne zaščitne naprave ali pa zavarovati vsa vrata in okna (kjer se uporabljajo).
- Varnostne pregrade, pokrovi, alarmi ali podobne varnostne naprave so sicer koristni pripomočki, vendar pa nikakor niso nadomestilo za neprekinjen nadzor s strani kompetentne odrasle osebe.
- Priporočljivo je, da je ob masažnem bazenu nameščena reševalna oprema, npr. reševalni plavalni obroč (če je primerno).
- V bližini masažnega bazena zagotovite delujoč telefon in seznam telefonskih števil za klic v sili.
- Priporočljivo je, da se glede uporabe lokalnih ali nacionalnih zakonov/predpisov v zvezi z ograjami za zaščito otrok, varnostnimi pregradami, razsvetljavo in drugimi zahtevami glede varnosti posvetujete s strokovnjaki in/ali lokalnimi upravnimi organi.

### OPOZORILA - VARNA UPORABA MASAŽNEGA BAZENA

- Spodbujajte vse uporabnike, zlasti otroke, da se naučijo plavati.
- Naučite se temeljnih postopkov oživljanja (kardiopulmonalna reanimacija) in to znanje redno obnavljajte. S tem lahko v primeru nesreče rešite življenje.
- Poučite vse uporabnike masažnega bazena, vključno z otroki, kako ravnati v primeru nujne.
- Nikoli se ne potaplajte v plitki vodi. To lahko povzroči zelo hude poškodbe ali celo smrt.
- Nikoli ne uporabljajte masažnega bazena, če ste zaužili alkohol ali zdravila, ki bi lahko poslabšala vašo sposobnost za varno uporabo masažnega bazena.
- Kadar uporabljate pokrove, jih pred vstopom v masažni bazen popolnoma odstranite iz površine vode.
- Zavarujte uporabnike masažnega bazena pred boleznimi, povezanimi z vodo tako, da zagotovite obdelavo vode in izvajanje dobre higijene. Upoštevajte smernice za čiščenje vode, zapisane v tem uporabniškem priročniku.
- Kemikalije hranite izven dosega otrok.
- Namestite priložene oznake na masažni bazen ali na dobro vidno mesto v območju 2 metra od masažnega bazena.
- Snemljive lestve je treba po odstranitvi iz masažnega bazena varno shraniti, da se otroci ne morejo povzpeti nanje.
- To napravo lahko uporabljajo otroci, stari 8 let in več, ter osebe z zmanjšanimi fizičnimi, senzoričnimi ali duševnimi sposobnostmi ali s pomanjkanjem izkušenj in znanja, če so pod nadzorom ali so poučeni o varni uporabi naprave in razumejo možne nevarnosti. Otroci se ne smejo igrati z aparatom. Čiščenja in uporabniškega vzdrževanja ne smejo izvajati otroci brez nadzora.
- Voda privlači otroke; obvezno po vsaki uporabi na masažni bazen namestite pokrov.

**NEVARNOST** - Nevarnost nenamerne utopitve (še posebej pri otrocih, mlajših od 5 let). Bodite previdni,

## VARNOSTNE INFORMACIJE

da otrokom preprečite nepooblaščen dostop do masažnega bazena. To lahko doseže odrasli nadzornik, ki zavaruje dostop ali namesti varnostno zaščitno napravo v masažnem bazenu. Da bi se izognili nesrečam med uporabo masažnega bazena, zagotovite, da so otroci pod stalnim nadzorom odraslih.

### OPOZORILA - VARNO VZDRŽEVANJE VODE IN UPORABA KEMIKALIJ

- Nikoli ne dodajajte vode kemikalijam. Vedno dodajte kemikalije v vodo, da se izognete močnim hlapom ali silovitim reakcijam, ki lahko povzročijo nevarno razpršitev kemikalij.
- V zvezi z informacijami glede izvajanja čiščenja, vzdrževanja vode in odstranitve vode iz uporabe glejte razdelek "Vzdrževanje".
- Nikoli ne uporabljajte masažnega bazena med kemičnim vzdrževanjem.
- Prepovedano je kakršno koli ročno doziranje kemikalij medtem, ko so v masažnem bazenu kopalci.
- Glede predpisov o vodi, ki se nanašajo na primerno oskrbo z vodo za polnjenje masažnega bazena, se posvetujte z lokalnimi upravnimi organi.

### OPOZORILA - VARNA POSTAVITEV IN SHRANJEVANJE

- Močno priporočamo, da masažni bazen ne razpirate in napihujete, če je temperatura okolice nižja od 15 °C. Predlagamo, da masažni bazen napihnete v zaprtih prostorih in nato nadaljujete s postavitvijo na prostem. Če je zunanja temperatura nižja od 6 °C, mora biti grelec SPA vedno vključen. V tem načinu lahko sistem Freeze Shield® ohranja notranjo temperaturo med 6 °C in 10 °C, da prepreči poškodbe, kot je zmrzovanje vode v ceveh ali obtočnem sistemu.
- **POZOR:** Če se v masažnem bazenu prikažejo alarmi, bo sistem Freeze Shield® prenehal delovati. Če je zunanja temperatura nižja od 6 °C, obvezno preverite stanje vašega SPA. V primeru daljše odsotnosti od doma, ko obstaja nevarnost padca temperatur pod 6°C, toplo priporočamo, da SPA razstavite in pospravite po postopku shranjevanja.
- Če masažnega bazena ne nameravate uporabljati daljši čas, kot na primer pozimi, je treba komplet masažnega bazena razstaviti in shraniti v zaprtem prostoru.
- Nikoli ne postavite masažnega bazena na spolzko površino in se pred postavitvijo prepričajte, da na predvideni površini za postavitev ni ostrih predmetov.
- Da bi se izognili poškodbam črpalke, nikoli ne smete uporabljati masažnega bazena, v kolikor le-ta ni napolnjen z vodo.
- Iz varnostnih razlogov vedno uporabljajte samo dodatno opremo, katero je dobavil ali odobril proizvajalec masažnega bazena.
- Glede informacij, ki se nanašajo na postavitev, glejte razdelek v nadaljevanju priročnika.
- Kadar se masažni bazen izprazni, je treba filter očistiti (in iztočiti vodo/osušiti, kjer je primerno).
- Pred prvo uporabo preglejte opremo. Obvestite Bestway (na naslov službe za pomoč strankam, ki je naveden v tem priročniku) o morebitnih poškodovanih ali manjkajočih delih ob nakupu. Preverite, če komponente opreme predstavljajo model, katerega ste se odločili kupiti.
- Ta izdelek ni namenjen za komercialno uporabo.
- Pokrov masažnega bazena naj bo vedno nameščen na bazenu, da se tako zmanjša toplotne izgube med segrevanjem masažnega bazena med uporabami (vendar ne medtem, ko se uporablja). Pokrov mora biti v skladu z navodili nameščen čvrsto, da se poveča izolacija. Kadar pokrov ni v uporabi, je priporočljivo, da ga nikoli ne puščate na tleh (zlasti ne na območju, ki je v neposredni bližini vodne površine masažnega bazena), da se tako ohrani njegovo čistost. Pokrov je treba hraniti na primernem mestu, kjer se ne more poškodovati oziroma ne more povzročiti škode.
- Preverite nastavljeno temperaturo vode in razmislite o znižanju temperature vode za čas, ko se masažni bazen običajno ne uporablja.
- Glede na zunanje pogoje razmislite o tem, da popolnoma izklopite grelnik, če masažnega bazena ne uporabljate daljši čas (kjer masažni bazen ponuja to možnost, vendar pa še vedno ohranja preostalo dezinfekcijo/pH-vrednosti).
- Priporočljivo je, da pod masažnim bazenom uporabite izolacijsko talno podlogo, da se minimizira izgube toplote skozi dno masažnega bazena.
- Vzdržujte čistost filtrov, da ohranite ustrezne delovne pogoje za črpalko in se izognete nepotrebni zamenjavi vode in ponovnemu segrevanju vode.
- Postavite masažni bazen odmaknjeno od območja za počitek, da se v kar največji možni meri zmanjša motenje zaradi hrupa.
- Nikoli ne položite pokrova masažnega bazena na tla ali na drugo umazano površino, kadar ga snamete iz masažnega bazena.
- Kadar je masažni bazen v uporabi, je treba pokrov odložiti na čisto in suho mesto, sicer lahko pobere

## VARNOSTNE INFORMACIJE

umazanijo in bakterije. Pokrova nikoli ne odlagajte na leseno mizo ali na leseno oblogo, saj obstaja nevarnost za razbarvanje lesa. Priporočamo, da uporabite dvigalko za pokrov ali podobno pripravo, da se onemogoči stik pokrova s tlemi. Dvigalka za pokrov je zelo priporočljiva, če je masažni bazen nameščen v objektih, ki se oddajajo v najem.

- Priporočamo, da zaprosite kvalificiranega izvajalca ali gradbenega inženirja, da naj preveri, ali je nosilna podlaga dovolj močna, da nosi maksimalno težo postavljenega in z vodo napolnjenega bazena ter kopalcev v bazenu. Upoštevajte podatek o teži napolnjenega bazena, ki je zapisan na embalaži.

### OPOZORILA - SAMO ZA MASAŽNI BAZEN, OPREMLJEN Z WI-FI

- Delovna frekvenca oddajnika: WIFI: 2412~2472 MHz; BLE: 2402~2480 MHz
- Največja izhodna moč oddajnika: WIFI:19dBm; BLE: 10 dBm

### SHRANITE TA NAVODILA!

### ODSTRANITEV IZ UPORABE



Odpadnih električnih proizvodov ni dovoljeno odlagati skupaj z gospodinjstskimi odpadki. Prosimo, da odsluženo napravo oddate v zbiralni center za recikliranje. Za dodatne informacije glede recikliranja se obrnite na vaše lokalne organe ali na vašega prodajalca.

### TEHNIČNO VARNOSTNO NAVODILO PRCD

- Preden vstavite vtič v električno vtičnico, se prepričajte, če je nazivni tok električne vtičnice primeren za črpalko.
- SPA je električni aparat razreda I in mora biti priključen neposredno na ozemljeno vtičnico. Priporočljivo je, da uporabljate samo vtičnico, ki je odporna na vlago in zmožna visoke obremenitve. Pred uporabo masažnega bazena redno preverjajte morebitne znake poškodb na vtiču in vtičnici – bazena ne uporabljajte, če sta vtič ali vtičnica poškodovana. Če niste prepričani o kakovosti električnega napajanja, se pred uporabo posvetujte z usposobljenim električarjem.
- Vtič PRCD je treba pred vsako uporabo testirati, da se prepreči nevarnost električnega udara.
- Nikoli ne uporabite črpalke, če je bil ta test opravljen neuspešno. Za pomoč obiščite razdelek Podpora na naši spletni strani [www.bestwaycorp.com](http://www.bestwaycorp.com).

### POVEŽAVA NA TERMINAL ZA IZENAČITEV POTENCIALOV GRELNIKA MASAŽNEGA BAZENA

- Priporočljivo je, da kvalificirani električar zagotovi priključitev črpalke masažnega bazena na priključek za izenačitev potencialov z uporabo najmanj 2,5 mm<sup>2</sup> polnega bakrenega vodnika.

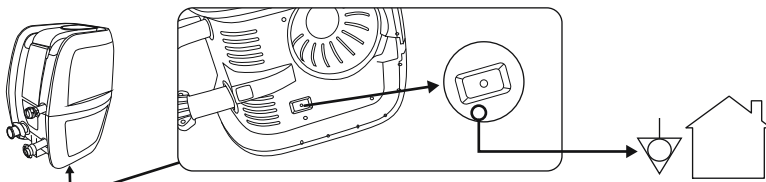

## OPIS IZDELKA

### SPECIFIKACIJE GRELCA ZA MASAŽNI BAZEN:

<b>Stopnja moči</b>
220-240V AC, 50Hz, 2050W

## POTREBNI DELI IN ORODJE

**Primerjajte dele v škatli z deli, navedenimi v tem priročniku.** Preverite, ali komponente opreme predstavljajo model, ki ste ga nameravali kupiti. Če je kateri koli del ob nakupu poškodovan ali manjka, obiščite našo spletno stran [bestwaycorp.com/support](http://bestwaycorp.com/support).

## NAVODILA ZA POSTAVITEV

### PREGLED

#### IZBIRA PRAVE LOKACIJE:

Izbrana lokacija, kjer bo masažni bazen nameščen, mora izpolnjevati naslednje pogoje:

- Zaradi skupne teže vode v masažnem bazenu in uporabnikov mora biti izbrana površina sposobna enakomerno prenesti skupno težo ves čas namestitve masažnega bazena.
- Izbrana lokacija ne sme biti daljša od dolžine kabla masažnega bazena iz stenske vtičnice. Vtič za masažni bazen mora biti priključen neposredno v stensko vtičnico.
- Za notranjo in zunanjo namestitvev mora biti prisotna ustrezna drenaža.
- Površina mora biti ravna in gladka. Če je površina nagnjena ali neravna, lahko povzroči neuravnoteženo obremenitev strukture masažnega bazena. To lahko poškoduje varilne točke.
- Na površini ne sme biti nobenih predmetov. Zaradi teže vode lahko vsak predmet pod masažnim bazenom poškoduje ali preluknja dno masažnega bazena.
- Na izbrani lokaciji ne sme biti nadzemnih električnih vodov ali dreves. Prepričajte se, da na izbrani lokaciji ni podzemnih komunalnih cevi, vodov ali kakršnih koli kablov.
- Izbrana lokacija mora biti oddaljena od vhoda v hišo. Okoli masažnega bazena ne postavljajte nobene opreme ali drugega pohištva. Voda, ki izteka iz masažnega bazena med uporabo ali zaradi okvar izdelka, lahko poškoduje pohištvo, ki obdaja masažni bazen.
- Masažnega bazena ne sestavljajte na preprogi ali drugih talnih materialih (npr. neobdelani pluti, lesu ali drugih poroznih materialih), ki bi lahko zadrževali vlago in bakterije ali na katere bi lahko vplivale kemikalije za obdelavo vode, ki se uporabljajo v masažnem bazenu.
- Glede predpisov o postavitvi se posvetujte z vašimi lokalnim upravnimi organi.

**Predlagane podlage:** travnata, tla, beton in vse druge podlage, ki upoštevajo zgornje pogoje postavitve.

**Odsvetovane površine za postavitvev:** blato, pesek, gramoz, nadstropje, balkon, dovoz, ploščad, mehka/rahla zemlja ali druga površina, ki ne izpolnjuje zgoraj navedenih pogojev za postavitvev.

#### SAMO ZA MASAŽNE BAZENE Z WI-FI:

Če želite izbrati pravo lokacijo za masažni bazen, ki jo upravlja aplikacija, preberite letak z navodili za Wi-Fi za masažni bazen, ki je priložen paketu, in ta navodila.

#### NOTRANJA POSTAVITEV:

Upoštevajte te posebne zahteve, če masažni bazen namestite v zaprtih prostorih.

- Vlažnost je naravni stranski učinek uporabe masažnega bazena, ki lahko povzroči materialno škodo brez ustreznih previdnostnih ukrepov.
- Določite učinke vlage na izpostavljeni les, konstrukcijske materiale ali okoliške predmete na predlagani lokaciji.
- Da zmanjšate te učinke v zaprtih prostorih, poskrbite za dobro prezračevanje izbranega območja. Pred uporabo se posvetujte s strokovnjakom, da preverite, ali je prostor za namestitev ustrezno prezračen.

## NAVODILA ZA POSTAVITEV

- Da bi se izognili poškodbam doma ali lastnine, masažni bazen namestite le v prostoru z ustreznim odtočnim sistemom. Med polnjenjem, praznjenjem ali med uporabo lahko iz masažnega bazena teče voda.

### ZUNANJA POSTAVITEV:

Če masažni bazen namestite na prostem, upoštevajte te posebne zahteve.

- Na izbrani površini ne sme biti agresivnih rastlin in plevelnih vrst. Vrste močne vegetacije lahko zrastejo skozi platno bazena in povzročijo uhajanje vode ali zraka. Z izbrane lokacije je treba odstraniti travo ali drugo rastlinje, ki bi lahko povzročilo razvoj vonja ali sluzi.
- Na izbrani lokaciji ne sme biti nadzemnih električnih vodov ali dreves. Prepričajte se, da na izbrani lokaciji ni podzemnih komunalnih cevi, vodov ali kakršnih koli kablov.
- Površine masažnega bazena ne puščajte dlje časa izpostavljene neposredni sončni svetlobi. Priporočamo, da masažni bazen, ko ni v uporabi, zaščitite pred neposredno sončno svetlobo s pokrivalom za bazen.
- Za okoljske razmere, kot sta podtalnica in nevarnost zmrzali, se posvetujte z lokalnim poklicnim monterjem. Upoštevajte zgornje pomembne zahteve, da izberete pravo površino in lokacijo za postavitev masažnega bazena. **OPOMBA:** Če se deli poškodujejo, ker namestitvena površina in lokacija ne ustrežata tem navodilom, se to ne bo štelo za napako proizvajalca in bo razveljavilo garancijo in morebitne servisne zahtevke. Lastnik je dolžan zagotoviti, da mesto namestitve ves čas izpolnjuje zahteve.

## NAVODILA ZA POSTAVITEV

Za navodila za namestitev skenirajte kodo QR, natisnjeno na sprednji platnici, ali sledite risbam, natisnjenim v tem priročniku. Risbe so samo za ilustracijo. Morda ne odražajo dejanskega izdelka. Niso v merilu.

- Ne uporabljajte podaljška ali adapterja z več vtičnicami z grelcem za masažni bazen, saj je nevaren in lahko povzroči pregrevanje vtiča, kar lahko poškoduje opremo in okoliške predmete.
- Masažni bazen postavite stran od prostora za počitek, da čim bolj zmanjšate motnje hrupa.
- Okoli masažnega bazena naj bo vsaj 1 m prostora.
- Za polnjenje bazena ne uporabljajte slane vode. Visoke koncentracije soli lahko razjedajo notranje kovinske komponente.
- Filtrinski sistem masažnega bazena je zasnovan samo za uporabo s filtrskimi vložkom. Katera koli druga komponenta, dodana v komplet filtrov, lahko poškoduje filtrirni sistem. Tega garancija ne krije. **OPOMBA:** Pred sestavljanjem masažnega bazena položite platno bazena na sonce, da zmehčate material in olajšate postavitev.

## INFORMACIJE O NAPIHOVANJU – SAMO ZA NAPIHLJIVE MASAŽNE BAZENE:

- Pri napihovanju boste opazili, da bo zrak iztisnjen iz območja, kjer je zračna cev povezana s črpalko. To je normalno.
- Ne prekrivajte lukenj na dnu napihovalne cevi, napihovalna cev je namenjena napihovanju masažnega bazena do pravičnega tlaka. To bo preveč napihnilo platno bazena in poškodovalo strukturo.
- Za napihovanje masažnega bazena ne uporabljajte zračnega kompresorja.
- Masažnega bazena ne vlecite po grobih tleh, ker lahko poškodujete platno bazena.
- Napihnite masažni bazen, ko je zunanja temperatura nad 15 °C.

## SAMO MASAŽNI BAZENI FORTIFIBER™

### Z DROP STITCH ŠIVI:

#### MERILNIK TLAKA ROČNE ČRPALKE

- Merilnik zračnega tlaka na ročni tlačilki kaže zračni tlak le, če je višji od 5 PSI, kar je normalno.
- Ko je zračni tlak v masažnem bazenu nižji od 5 PSI, merilnik zračnega tlaka ne bo pokazal vrednosti.

#### Zračni ventili

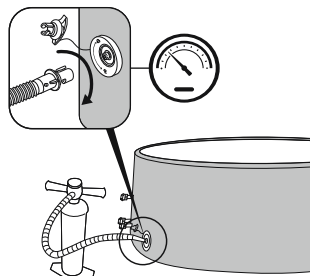

- Če je zračni ventil ohlajen, ga zategnite s priloženim ključem. Z eno roko držite zadnjo stran zračnega ventila z notranje strani stene masažnega bazena in obrnite ključ v smeri urinega kazalca.
- Ne nastavljajte priključka zračnega ventila, ko je masažni bazen v uporabi.

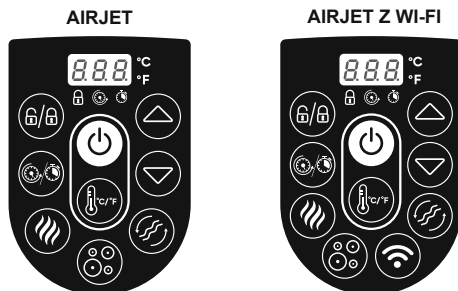

# NAVODILA ZA UPORABO

## NADZORNA PLOŠČA



**GUMB ZA VKLOP/IZKLOP:** Po aktiviranju RCD/PRCD pritisnite in držite gumb  2 sekundi. Gumb  bo zasvetil zeleno in zdaj lahko uporabljate nadzorno ploščo. Pritisnite in držite gumb  2 sekundi, da izklopite vse aktivirane funkcije.





**PREKLOPNO STIKALO CELZIJA/FAHRENHEIT:** Temperaturo je mogoče prikazati v enoti Fahrenheit ali Celzija.





**GUMB ZA ZAKLEPANJE/ODKLEPANJE:** Če želite zakleniti ali odkleniti črpalko, pritisnite ta gumb za 2 sekundi. Črpalka ima tudi 5-minutno samodejno zaklepanje in ta lučka se prižge.





**GUMB ČASOVNIKA ZA VARČEVANJE Z ENERGIJO:** Pomaga preprečiti zapravljanje energije z nastavitvijo časa in trajanja ogrevalnega cikla za masažni bazen. Za aktiviranje funkcije VARČEVANJA Z ENERGIJO sledite tem korakom:



Pritisnite gumb  in LED  začne utripati.



Pritisnite gumb  ali  za izbiro za nastavev časa ogrevanja (1-999 ur).

Ponovno pritisnite gumb , da potrdite čas ogrevanja.

Po nastavitvi časa ogrevanja začne LED  utripati.

Pritisnite gumb  ali  za izbiro za nastavev časovnika (0-999 ur). To je čas do vklopa funkcije ogrevanja. Če je časovnik nastavljen na 0 ur, se ogrevalni sistem aktivira takoj.

Znova pritisnite gumb  ali se preprosto ne dotikajte ničesar 10 sekund, da potrdite nastavev. LED lučka  se prižge in začne teči časovnik za vklop funkcije greja. Na zaslonu izmenično utripata trenutna temperatura in čas.

Če želite spremeniti nastavev časovnika, pritisnite gumb  in za prilagoditev uporabite gumb  ali  za izbiro.

Za preklic nastavev držite gumb  2 sekundi.

Ko je aktivirana funkcija VARČEVANJE Z ENERGIJO, lahko uporabljate vse ostale funkcije nadzorne plošče (masaža, filtracija) razen funkcije greja.





Funkcija VARČEVANJE Z ENERGIJO ni samodejna funkcija. Po enem celotnem ciklu (časovnik in trajanje greja) je treba to funkcijo znova nastaviti.



**GUMB ZA OGREVANJE:** Pritisnite gumb  za vklop ogrevalnega sistema. Ko lučka gumba  sveti rdeče, je ogrevanje vključeno. Ko lučka sveti zeleno, je voda dosegla nastavljen temperaturo. Če je sistem ogrevanja aktiviran, se sistem filtriranja zažene samodejno.

Po izklopu sistema ogrevanja bo sistem filtriranja nadaljeval z delovanjem.



**GUMB ZA NASTAVITEV TEMPERATURE:** S pritiskom gumba  ali  za izbiro se aktivira zaslon, ki utripa in za 3 sekunde prikazuje nastavljen temperaturo. Po tem bo prikazal dejansko temperaturo vode. Nastavljen temperaturo nastavite z gumbom  ali  za izbiro. Privzeta nastavljen temperaturo je 35 °C.



Nastavitve temperature segajo od 20 °C do 40 °C.

## NAVODILA ZA UPORABO





**GUMB ZA MASAŽNI SISTEM:** Pritisnite gumb  za aktiviranje masažnega sistema, ki ima funkcijo 30-minutnega samodejnega izklopa. Lučka gumba postane rdeča, ko je aktiviran. Ne zaženite masažnega sistema, ko je pokrov pritrjen. Zrak se lahko nabere v masažnem bazenu in povzroči nepopravljivo škodo na pokrovu. Sistem toplote in masaže je mogoče aktivirati istočasno.

### **SAMO ZA MASAŽNE BAZENE Z WI-FI:**

**2-NIVOJSKA REGULACIJA MASAŽE:** Enkrat pritisnite za masažo s polno močjo (L1). Ponovno pritisnite za nižjo moč masaže (L2). Pritisnite ga še tretjič, da izklopite masažno funkcijo. Pri napihovanju platna masažnega bazena poskrbite, da masažna funkcija deluje s polno močjo.



**GUMB ZA FILTRIRANJE VODE:** Gumb  za vklop in izklop filtrske črpalke. Gumb  zasveti rdeče, ko je aktiviranA.



### **SAMO ZA MASAŽNE BAZENE Z WI-FI:**

**AKTIVACIJA WI-FI:** Za navodila za uporabo Wi-Fi in aplikacije za pametni telefon preberite letak z navodili za Wi-Fi za masažni bazen, ki je priložen paketu.

## HITROST GRELNIKA VODE SE LAHKO SPREMINJA V NASLEDNJIH OKOLIŠČINAH:

- ko je zunanja temperatura pod 15 °C (59 °F).
- Če je pokrov snet ali ni v pravilnem položaju. Vedno imejte pokrov na masažnem bazenu, ko se segreva ali ni v uporabi; zmanjša izgubo toplote, hkrati pa preprečuje, da bi prah onesnažil vodo.
- Temperatura vode, prikazana na zaslonu, morda ni pravilna, če sistem za filtriranje ni aktiviran. Če želite na zaslonu odčitati pravilno temperaturo vode, zaženite filtrirni sistem vsaj eno minuto.
- Temperatura vode, ki jo meri zunanji termometer, se lahko razlikuje od temperature, prikazane na plošči masažnega bazena, za približno 3 °C.

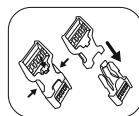

## NAVODILA ZA UPORABO V ZIMSKEM ČASU

Pomembno je, da upoštevate te smernice, če masažni bazen postavljate pozimi. To bo preprečilo poškodbe grelca masažnega bazena in materiala platna bazena ter drastično podaljšalo življenjsko dobo izdelka.



**FREEZE SHIELD®**

- Če je zunanja temperatura nižja od 15 °C, razprite in napihnite masažni bazen v zaprtih prostorih s črpalco za masažni bazen, da ne poškodujete platna bazena. Tako bo platno masažnega bazena bolj prilagodljivo in lažje za postavitev.
- Nadaljujte s postavitvijo na prostem, tako da platno masažnega bazena postavite na zeleno območje, nato priključite črpalco masažnega bazena in napolnite z vodo. Temperatura vode, ki se uporablja za polnjenje masažnega bazena, mora biti nad 6 °C, sicer se ob zagonu grelca masažnega bazena prikaže alarm E03.
- Če sistem Freeze Shield® ne deluje, se na zaslonu prikažejo alarmi. Če je zunanja temperatura nižja od 6 °C, nenehno preverjajte stanje masažnega bazena. Če ste dolgotrajno odsotni od doma, ko obstaja nevarnost, da temperature padejo pod 6 °C, toplo priporočamo, da razstavite masažni bazen in ga shranite v skladu z navodili za razstavljanje in shranjevanje.
- Za morebitno škodo zaradi uporabe masažnega bazena v teh pogojih je odgovorna stranka. Ne uporabljajte masažnega bazena, ko zunanja temperatura doseže -10°C; za pravilne postopke upoštevajte navodila za razstavljanje in shranjevanje.

## NAVODILA ZA UPORABO

### ČASI OGREVANJA

Da voda doseže 40 °C, potreben čas temelji na začetni temperaturi vode in zunanji temperaturi. Spodnji podatki so zgolj za referenco.

Za prikaz trenutne temperature vode zaženite filtrirni sistem vsaj eno minuto.

Zunanja temperatura	Temperatura vode	Nastavljena temperatura	ČAS OGREVANJA
10°C (50°F)	10°C (50°F)	40°C (104°F)	16-24 ur
15°C (59°F)	15°C (59°F)	40°C (104°F)	12-20 ur
20°C (68°F)	20°C (68°F)	40°C (104°F)	10-18 ur
25°C (77°F)	25°C (77°F)	40°C (104°F)	8-12 ur
30°C (86°F)	30°C (86°F)	40°C (104°F)	5-8 ur

## NAVODILA ZA VZDRŽEVANJE

Prepričajte se, da je črpalka izključena iz električnega omrežja, preden opravite kakršno koli vzdrževanje masažnega bazena.

### BAZENSKO PLATNO

- Običajno je, da je platno masažnega bazena videti, kot da izgublja zrak zaradi nihanja temperature okolja, ki lahko spremeni notranji zračni tlak v platnu bazena. Sledite navodilom za sestavljanje in po potrebi napihnite do točnega tlaka.
- Ko črpalko odstranjujete od platna bazena, da preprečite iztekanje vode iz cevi, blokirajte cev tako, da privijete pokrovček in namestite zamaške na mrežice za smeti.

### POKROV

- Notranjost in zunanost pokrova je treba občasno očistiti z nežnim detergentom za PVC material.

### FILTRSKI VLOŽEK

- Za optimiziranje zmogljivosti delovanja sistem filtriranja je treba vsakodnevno preveriti in očistiti filterni vložek vašega bazena.
- Priporočamo, da filterni vložek vašega bazena zamenjate vsak dan oziroma ga zamenjate po pranju, če filterni vložek ostane zamazan in razbarvan.

### VODA

Veliko onesnaževal se usede pod vodno gladino. Ta onesnaževala lahko povzročijo rast bakterij, alg ali gliv. Čež nekaj časa se lahko na dostopnih površinah pod vodno črto razvijejo trdovratni madeži ali biofilmi. Priporočljivo je, da masažni bazen očistite tako redno, kot je potrebno.

- Da bo vaša voda čista, vsak dan zaženite filtrirni sistem in izvajajte kemično vzdrževanje. Sistem filtracije odstrani ostanke v vodi, kemično vzdrževanje pa vodo razkuži.

**OPOMBA:** Pri izvajanju kemičnega vzdrževanja uporabljajte dozor kemikalij samo s tabletami (ne uporabljajte granul). Kemičnih izdelkov (tablet, granul ali tekočine) ne mečite neposredno v vodo; kemikalije se bodo usedle na dno masažnega bazena, poškodovale material in razbarvale PVC.

- Kakovost vode bo neposredno povezana s pogostostjo uporabe, številom uporabnikov in splošnim vzdrževanjem masažnega bazena. Vodo je treba zamenjati vsake 3 dni, če se ne izvaja kemična obdelava. Zelo priporočljivo je, da za polnjenje masažnega bazena uporabite vodo iz pipe, da zmanjšate vpliv nezaželenih onesnaževal, kot so minerali.
- Priporočamo, da se pred uporabo masažnega bazena stuširate, saj lahko kozmetični izdelki, losjoni in drugi ostanki na koži hitro poslabšajo kakovost vode.

## NAVODILA ZA VZDRŽEVANJE

### Kemične tablete (niso priložene):

- Odstranite dozator kemikalij iz masažnega bazena, ko je masažni bazen v uporabi.
- Po opravljenem kemičnem vzdrževanju in pred uporabo masažnega bazena uporabite testni komplet (ni priložen) za testiranje kemije vode. Priporočamo, da vzdržujete kemično ravnovesje vode na naslednji način:

pH	Skupna alkalnost	Prosti klor
7.4-7.6	80-120ppm	2-4ppm

- Poškodbe masažnega bazena, ki so posledica napačne uporabe kemikalij in slabega ravnanja z vodo, niso zajete v garanciji.
- Kemikalije za bazen so potencialno strupene, zato je z njimi treba ravnati previdno. Zaradi hlapov kemikalij in nepravilnega označevanja in shranjevanja posod s kemikalijami obstajajo resne nevarnosti za zdravje.
- Za več informacij o kemičnem vzdrževanju se obrnite na vašega lokalnega prodajalca bazenov ali kemikalij. Dosledno upoštevajte navodila proizvajalca kemikalij.
- Prekomerna uporaba kemikalij bo poškodovala masažni bazen, vključno z, a ne omejeno na, razbarvanjem tiska, poškodovanimi varilnimi točkami v materialu in poslabšanjem platna bazena.

## NAVODILA ZA RAZSTAVLJANJE IN SHRANJEVANJE



### PRAZNIJENJE

Za praznjenje masažnega bazena sledite risbam. Risbe so samo za ilustracijo. Morda ne odražajo dejanskega izdelka. Niso v merilu.



### SUŠENJE

- Če želite posušiti različne dele masažnega bazena, upoštevajte risbe. Risbe so samo za ilustracijo. Morda ne odražajo dejanskega izdelka. Niso v merilu.
- Po izpraznitvi masažnega bazena lahko nekaj vode ostane v črpalki, komori platna bazena, masažni verigi in napihljivem pokrovu. Prepričajte se, da so vsi ti deli masažnega bazena popolnoma suhi. To je bistveno za podaljšanje življenjske dobe masažnega bazena in preprečevanje plesni.
- Voda v komori platna bazena in napihljivem pokrovu je posledica vlage v zraku, ki se uporablja za njuno napihovanje. Količina vode se bo razlikovala glede na količino vlage v vašem območju.



### ČIŠČENJE

Ostanki detergenta in raztopljenih trdnih snovi iz kopalnik in kemikalij se lahko naberejo na stenah masažnega bazena. Stene očistite z milom in vodo ter jih temeljito sperite. Ne uporabljajte trdih krtač ali abrazivnih čistil.

## NAVODILA ZA RAZSTAVLJANJE IN SHRANJEVANJE



### IZPUŠČANJE ZRAKA IZ BAZENA

**Naslednje NE velja za penaste masažne bazene ThermaCore™.**

**2a samo za napihljive masažne bazene.**

**2b samo za masažne bazene FortiFiber™ Drop Stitch.**

- Za izpraznitev masažnega bazena sledite risbam. Risbe so samo za ilustracijo. Morda ne odražajo dejanskega izdelka. Niso v merilu.
- Masažni bazen je opremljen s funkcijo praznjenja, ki odstrani ves zrak iz notranjosti komore, kar olajša pakiranje in shranjevanje.

### POPRAVILO

**Pri popravilu pokrova ali notranjih tal:**

Za popravilo raztrganin ali vbodov uporabite priloženo zaplato.

- Očistite območje in previdno odlepите zaplato.
- Prilepite zaplato na poškodovano mesto.
- Pred ponovnim napihovanjem počakajte 30 sekund.

**Pri popravilu sten ali zunanjih tal:**



Uporabite priloženo zaplato za popravilo in lepilo (ni priloženo) za popravilo raztrganin ali vbodov.

- Očistite in osušite območje, ki ga želite popraviti.
- Priloženo zaplato odrežite na ustrezno velikost. NE odlepите zaplato.
- Z lepilom (ni priloženo) premažite eno stran na novo odrezane zaplate. Prepričajte se, da je lepilo enakomerno porazdeljeno. Počakajte 30 sekund in nato zaplato z lepilom položite na poškodovano mesto.
- Zgladite morebitne ujete zračne mehurčke in močno pritisnite dve minuti.
- Pred ponovnim napihovanjem počakajte 30 minut.

### SHRANJEVANJE

- Odstranite vse dodatke in se prepričajte, da so platno masažnega bazena, napihljivi pokrov, črpalka in dodatki popolnoma čisti in suhi, preden jih shranite. Če masažni bazen ni popolnoma suh, lahko med shranjevanjem nastane plesen in poškoduje platno masažnega bazena.
- Platno masažnega bazena zložite le, če je temperatura okolja nad 15 °C, da zagotovite upogljivost.
- Masažni bazen shranjujte na suhem mestu z zmerno temperaturo med 15 °C in 38 °C.
- Močno priporočamo, da platno masažnega bazena in napihljivi pokrov spravite v kartonsko škatlo, da bolje zaščitite material v zimskih mesecih.

## ODPRAVLJANJE TEŽAV

Težave	Možni vzroki	REŠITVE
Črpalka je prenehala delovati	Izpad električne energije.	Preverite vir napajanja.
	Napajalni tokokrog je prekinjen.	Za pomoč obiščite razdelek Podpora na naši spletni strani <a href="http://www.bestwaycorp.com">www.bestwaycorp.com</a> .
Črpalka se s pokrovom ne segreva pravilno	Nastavljena prenizka temperatura.	Masažni bazen nastavite na višjo temperaturo; glejte poglavje o delovanju črpalke.
	Umazan filtrski vložek.	Očistite/zamenjajte filtrski vložek (glejte poglavje Čiščenje in zamenjava filtrskega vložka).
	Masažni bazen ni pravilno pokrit s pokrovom.	Pravilno pritrдите pokrov.
	Okvara grelnega elementa.	Za pomoč obiščite razdelek Podpora na naši spletni strani <a href="http://www.bestwaycorp.com">www.bestwaycorp.com</a> .
Masažni sistem ne deluje	Zračna črpalka se pregreva.	Izključite črpalko, počakajte dve uri, da se črpalka ohladi, vstavite vtič in pritisnite gumb za masažni sistem.
	Masaža se samodejno ustavi po 30 minutah.	Za ponovni vklop pritisnite gumb za masažni sistem.
	Zračna črpalka je pokvarjena.	Za pomoč obiščite razdelek Podpora na naši spletni strani <a href="http://www.bestwaycorp.com">www.bestwaycorp.com</a> .
Adapterji črpalke niso poravnani z adapterji masažnega bazena	Material bo spremenil obliko; to je normalno.	Dvignite črpalko s kosom lesa ali drugo vrsto izolacijskega materiala, da postavite adapterje črpalke na isto raven kot adapterji masažnega bazena.
Uhajanje zraka iz masažnega bazena.	Masažni bazen je raztrgan ali preluknjan.	Uporabite priloženo zaplato za popravilo.
	Zračni ventil je ohlapen.	Z milnico pokrijte zračni ventil, da preverite, ali zrak uhaja – milo bo mehurčilo na mestu, kjer pušča. Če je tako: <ul style="list-style-type: none"> <li>• Pritrdite zračni ventil tako, da ga zavrtite v smeri urinega kazalca.</li> <li>• FortiFiber™ Drop Stitch masažni bazeni: Izpraznite masažni bazen in z eno roko držite zadnjo stran zračnega ventila z notranje strani stene masažnega bazena ter zavrtite ključ v smeri urinega kazalca.</li> </ul>
Voda ni čista.	Nezadosten čas filtriranja.	Podaljšajte čas filtriranja.
	Umazan filtrski vložek.	Očistite/zamenjajte filtrski vložek (glejte poglavje Čiščenje in zamenjava filtrskega vložka).
	Nepravilno vzdrževanje vode.	Upošteвайте navodila proizvajalca kemikalij.
Test RCD/PRCD ni uspel	Masažni bazen ali RCD/PRCD je okvarjen.	Za pomoč obiščite razdelek Podpora na naši spletni strani <a href="http://www.bestwaycorp.com">www.bestwaycorp.com</a> .
Nadzorna plošča ne deluje.	Nadzorna plošča ima samodejno zaklepanje, ki se aktivira po 5 minutah nedejavnosti; če je ikona ključavnice  označena, je nadzorna plošča zaklenjena.	<ol style="list-style-type: none"> <li>1. Če želite odkleniti nadzorno ploščo, pritisnite gumb  za 3 sekunde. Če se nadzorna plošča ne odklene, ponovno zaženite črpalko – izključite in jo ponovno vklopite.</li> <li>2. Pritisnite gumb  za 2 sekundi, če se težava ponovi.</li> </ol>
	Nadzorna plošča ni aktivirana.	Za pomoč obiščite razdelek Podpora na naši spletni strani <a href="http://www.bestwaycorp.com">www.bestwaycorp.com</a> .

## ODPRAVLJANJE TEŽAV

Težave	Možni vzroki	REŠITVE
<b>Voda pušča iz adapterjev med črpalko in masažnim bazenom</b>	V adapterjih črpalke manjkajo tesnila.	Vstavite zamaške na odprtine masažnega bazena, da preprečite uhajanje vode, in odklopite črpalko. Preverite, ali so tesnila na mestu.
	Tesnila niso v pravilnem položaju.	Če tesnila niso v pravilnem položaju, odprite zobnike in postavite tesnila v pravilen položaj.
	Tesnila so poškodovana.	Če so tesnila poškodovana, jih je treba zamenjati. Za pomoč obiščite razdelek za podporo na naši spletni strani <a href="http://www.bestwaycorp.com">www.bestwaycorp.com</a> .
	Adapterji niso pravilno zategnjeni.	Če so tesnila v pravilnem položaju, potem adapterji niso pravilno zategnjeni. Priključite črpalko na masažni bazen, z roko zategnite adapterje in odstranite zamaške z odprtini masažnega bazena. Če še vedno pušča, privijajte adapter, dokler puščanje ne preneha.

## SAMO ZA MASAŽNE BAZENE, KI SO OMOGOČENI ZA WI-FI



Težave	Možni vzroki	REŠITVE
<b>Nastavitev Wi-Fi ni uspešna.</b>	Črpalka je bila priključena na napačen pas.	Če je usmerjevalnik, na katerega je povezana vaša črpalka, dvopasovni in trenutno ni povezan na omrežje 2,4 GHz, preklopite na drugi pas istega usmerjevalnika (2,4 GHz) in ponovno poskušajte povezati v par z grelnikom črpalke. Omrežja 5 GHz niso podprta.
	Lokacija črpalke za masažni bazen je predaleč od usmerjevalnika.	Z mobilnim telefonom preverite, ali je signal Wi-Fi poln. Če je moč signala na vašem telefonu prenizka, preverite, kje je moč signala Wi-Fi polna, in postavite masažni bazen v ta položaj.
	Črpalka je bila priključena na napačno ime Wi-Fi.	Ponovno začnite s postopkom povezave in se prepričajte, če je ime omrežja vtipkano pravilno.
	Geslo za Wi-Fi, uporabljeno med povezavo, je napačno.	Ponovno začnite s postopkom povezave in se prepričajte, če je geslo pravilno.
	Moč signala Wi-Fi ni stabilna.	1. Preverite, če usmerjevalnik deluje pravilno. 2. Približajte se masažnemu bazenu in preverite signal na telefonu. Če moč signala ni stabilna, preverite stanje usmerjevalnika. Če je signal poln, ponovite postopke za povezavo masažnega bazena z omrežjem.
	V bližini črpalke za masažni bazen ali usmerjevalnika je naprava, ki povzroča motnje signala.	Povezljivost Wi-Fi lahko prekinajo elektromagnetne ali druge motnje. Napravo hranite stran od drugih elektronskih naprav, ki lahko povzročijo motnje.
	Med registracijo se vaš telefon ne bo povezal z omrežjem Wi-Fi.	Preverite, če je mobilna naprava v načinu letenja. Prepričajte se, če je način letenja deaktiviran, ko se povežete na omrežje Wi-Fi.
	Prišlo je do težave z aplikacijo.	Glejte razdelek Pomoč v aplikaciji za obširne in posodobljene nasvete glede odpravljanja težav. Za pomoč obiščite razdelek Podpora na naši spletni strani <a href="http://www.bestwaycorp.com">www.bestwaycorp.com</a> .

# ODPRAVLJANJE TEŽAV





## STANJE LED LUČKE WI-FI

Stanje svetlobe	Pomen	REŠITVE
Lučka počasi utripa	Priljubljen za povezavo z usmerjevalnikom.	Povežite se z Wi-Fi s telefonom.
Lučka sveti	Povezan z usmerjevalnikom.	N/A - že povezan z Wi-Fi.
Lučka hitro utripa	Izgubljen signal Wi-Fi.	Preverite stanje vašega usmerjevalnika in ponovite postopke za povezavo masažnega bazena z omrežjem.
Lučka je ugasnjena	Lučka je poškodovana / Težava z modulom Wi-Fi.	Za pomoč obiščite razdelek Podpora na naši spletni strani <a href="http://www.bestwaycorp.com">www.bestwaycorp.com</a> .





## KODE NAPAK

Koda napake	Možni vzroki	REŠITVE
<b>Senzorji pretoka vode delujejo, ne da bi pritisnili na gumb za filter ali ogrevanje.</b> 	Zastavice senzorja pretoka vode niso padle nazaj v pravi položaj.	Previdno izključite, na rahlo potolcite ob strani črpalke in ponovno vključite vtič.
	Senzorji pretoka vode so pokvarjeni.	Za pomoč obiščite razdelek Podpora na naši spletni strani <a href="http://www.bestwaycorp.com">www.bestwaycorp.com</a> .
<b>Senzorji pretoka vode ne zaznajo dovolj vode med funkcijama filtriranja in/ali ogrevanja.</b> 	Dva zamaška sta še vedno v bazenu.	Pred segrevanjem odstranite 2 zamaška. Za več informacij glejte razdelek o sestavljanju.
	Filtrski vložek je umazan.	Odstranite komplet filtrov iz notranjosti masažnega bazena in pritisnite gumb za filter ali gretje. Če se alarm ne prikaže, očistite ali zamenjajte filtrski vložek v črpalci.
	Aktivirajte sistem filtra ali ogrevanja in položite roko pred izhodno cev v notranjosti bazena, da preverite, če lahko čutite, da voda teče ven. <ul style="list-style-type: none"> <li>• Če voda ne teče ven, je vodna črpalka pokvarjena.</li> <li>• Če voda teče, vendar se alarm še vedno pojavi, so senzorji pretoka vode pokvarjeni.</li> </ul>	Za pomoč obiščite razdelek Podpora na naši spletni strani <a href="http://www.bestwaycorp.com">www.bestwaycorp.com</a> .
	Filter je zamašen.	<ol style="list-style-type: none"> <li>1. Očistite filter in preverite morebitne poškodbe. Po potrebi zamenjajte ali znova namestite.</li> <li>2. Za pomoč obiščite razdelek za podporo na naši spletni strani <a href="http://www.bestwaycorp.com">www.bestwaycorp.com</a>.</li> </ol>
	Cevi v platnu bazena so upognjene ali imajo slab pretok vode.	Preverite povezavo masažnega bazena, da vidite, ali se cevi ukrivljajo. Za pomoč obiščite razdelek za podporo na naši spletni strani <a href="http://www.bestwaycorp.com">www.bestwaycorp.com</a> .
Zaslone za umazanje blokira trda voda zaradi kopičenja kalcija.	<ol style="list-style-type: none"> <li>1. Izpraznite masažni bazen in v cevi vstavite vrtno cev, da izperete ostanke. Da se prepričate, da so vsi ostanki odstranjeni, naredite to z zunanje in notranje strani masažnega bazena.</li> <li>2. Uporabite zobno ščetko, če želite odstraniti morebitne trdovratne nečistoče</li> <li>3. Za pomoč obiščite razdelek Podpora na naši spletni strani <a href="http://www.bestwaycorp.com">www.bestwaycorp.com</a>.</li> </ol>	

## KODE NAPAK

Koda napake	Možni vzroki	REŠITVE
<p><b>Senzorji pretoka vode ne zaznajo dovolj vode med funkcijama filtriranja in/ali ogrevanja.</b></p> 	<p>Podložke so obrabljene ali poškodovane.</p>	<ol style="list-style-type: none"> <li>Preverite podložke v spojnih povezavah glede poškodb. Odvijte spojne povezave in odstranite podložko za nadaljnji kontrolni pregled.</li> <li>Za pomoč obiščite razdelek Podpora na naši spletni strani <a href="http://www.bestwaycorp.com">www.bestwaycorp.com</a>.</li> </ol>
<p><b>Termometer črpalke odčita temperaturo vode pod 4°C.</b></p> 	<p>Temperatura vode je nižja od 4 °C.</p>	<p>Masažni bazen ni zasnovana za delovanje pri temperaturah vode, nižjih od 4 °C. Odklopite črpalke in jo ponovno zaženite šele, ko temperatura vode doseže 6 °C.</p>
	<p>Če je temperatura vode višja kot 7 °C, se termometer črpalke pokvari.</p>	<p>Za pomoč obiščite razdelek Podpora na naši spletni strani <a href="http://www.bestwaycorp.com">www.bestwaycorp.com</a>.</p>
<p><b>Termometer črpalke kaže temperaturo vode nad 50 °C.</b></p> 	<p>Temperatura vode je nad 50 °C.</p>	<p>Masažni bazen ni zasnovan za delovanje pri temperaturah vode, višjih od 40 °C. Odklopite črpalke in jo znova zaženite, ko temperatura vode doseže 38 °C ali nižje.</p>
	<p>Temperatura okolja je višja od 40 °C ali pa je bil masažni bazen dlje časa izpostavljen neposredni sončni svetlobi.</p>	<p>Izključite in odklopite črpalke ter izpraznite masažno kad. Po 15 minutah ponovno vklopite črpalke, jo ponovno vključite in ponovno zaženite funkcijo ogrevanja. Če se alarm znova pojavi, razmislite o prestavitvi masažnega bazena na drugo mesto brez neposredne sončne svetlobe.</p>
	<p>Če je temperatura vode nižja od 45 °C, se termometer črpalke pokvari.</p>	<p>Za pomoč obiščite razdelek Podpora na naši spletni strani <a href="http://www.bestwaycorp.com">www.bestwaycorp.com</a>.</p>
<p><b>S povezavo termometra črpalke so težave.</b></p> 	<p>Povezava med temperaturnim senzorjem in tiskanim vezjem je lahko težava.</p>	<p>Odklopite masažni bazen, počakajte 5 minut in jo nato ponovno priklopite, medtem ko vklopite črpalke. Če se alarm znova pojavi, obiščite razdelek za podporo na naši spletni strani <a href="http://www.bestwaycorp.com">www.bestwaycorp.com</a>.</p>
<p><b>Termometer črpalke kaže temperaturo vode nad 52 °C.</b></p> 	<p>Temperatura vode je nad 52 °C.</p>	<p>Masažni bazen ni zasnovan za delovanje pri temperaturah vode, višjih od 40 °C. Odklopite črpalke in jo znova zaženite, ko temperatura vode doseže 38 °C ali nižje.</p>
	<p>Temperatura okolja je višja od 40 °C ali pa je bil masažni bazen dlje časa izpostavljen neposredni sončni svetlobi.</p>	<p>Izključite in odklopite črpalke ter izpraznite masažno kad. Po 15 minutah ponovno vklopite črpalke, jo ponovno vključite in ponovno zaženite funkcijo ogrevanja. Če se alarm znova pojavi, razmislite o prestavitvi masažnega bazena na drugo mesto brez neposredne sončne svetlobe.</p>
	<p>Če je temperatura vode nižja od 45 °C, se termometer črpalke pokvari.</p>	<p>Za pomoč obiščite razdelek Podpora na naši spletni strani <a href="http://www.bestwaycorp.com">www.bestwaycorp.com</a>.</p>

## KODE NAPAK

Koda napake	Možni vzroki	REŠITVE
<p>Povezava modula Wi-Fi ni uspela.</p> 	Modul Wi-Fi je poškodovan.	<p>Za pomoč obiščite razdelek Podpora na naši spletni strani <a href="http://www.bestwaycorp.com">www.bestwaycorp.com</a>.</p> <p><b>OPOMBA:</b> Pritisnite kateri koli gumb, da odstranite alarm in nadaljujete z uporabo masažnega bazena brez povezave Wi-Fi.</p>
<p>Elektrika se zazna iz ozemljitvene žice.</p> 	Iz naprave v vašem domu morda pušča elektrika.	Takoj pokličite električarja, da ugotovi, ali teče elektrika znotraj ozemljitvenega priključka. Če se težava nadaljuje, za varno uporabo masažnega bazena toplo priporočamo, da vtič masažnega bazena priključite v vtičnico z neodvisno ozemljitvijo.
	Črpalka ima težave.	Za pomoč obiščite razdelek Podpora na naši spletni strani <a href="http://www.bestwaycorp.com">www.bestwaycorp.com</a> .
<p>Temperatura napajalne plošče je previsoka.</p> 	Napajalna plošča ima težavo.	Za pomoč obiščite razdelek Podpora na naši spletni strani <a href="http://www.bestwaycorp.com">www.bestwaycorp.com</a> .
<p>Povezava na ozemljitev ni uspela.</p> 	Ozemljitveni sistem stenske vtičnice, kamor je priključen masažni bazen, ima težave.	Črpalko za masažni bazen priključite na novo vtičnico ali pokličite električarja, da preveri stensko vtičnico. Če se težava nadaljuje, predlagamo, da ustvarite neodvisno ozemljitveno povezavo z zidno vtičnico.
	Črpalka ima težave.	Za pomoč obiščite razdelek Podpora na naši spletni strani <a href="http://www.bestwaycorp.com">www.bestwaycorp.com</a> .

## GARANCIJSKI POGOJI

Za podporo in registracijo izdelka obiščite [bestwaycorp.com/support](http://bestwaycorp.com/support).



# LAY-Z-SPA®

## MANUALUL UTILIZATORULUI

### CUPRINS

#### INFORMAȚII DE SIGURANȚĂ

PAG 134

- Citiți cu atenție instrucțiunile și avertismentele importante de siguranță înainte de a utiliza produsul și păstrați acest manual pentru referințe ulterioare. Nerespectarea informațiilor de siguranță poate duce la rănirea gravă sau la decesul utilizatorilor.

#### DESCRIERE PRODUS

PAG 139

- Citiți cu atenție toate informațiile despre produs furnizate în acest manual, inclusiv specificațiile încălzitorului. Încălzitorul pentru cadă trebuie utilizat cu o priză cu tensiunea și valoarea nominală corespunzătoare.

#### PIESE ȘI INSTRUMENTE NECESARE

PAG 139

- Pentru a verifica piesele incluse în cutie, consultați lista de piese din acest manual. Verificați dacă componentele echipamentului sunt corespunzătoare modelului pe care ați intenționat să îl achiziționați.
- În cazul oricăror piese deteriorate sau lipsă în momentul achiziției, vizitați site-ul nostru web [bestwaycorp.com/support](http://bestwaycorp.com/support).

#### INSTRUCȚIUNI DE INSTALARE

PAG 139

- Pentru instrucțiunile de instalare, consultați pașii din acest manual. Desenele au doar rol ilustrativ. Pot să nu reflecte produsul propriu-zis. Nu sunt la scară.
- Bestway nu va fi responsabilă cu daunele cauzate căzii ca urmare a manevrării necorespunzătoare sau a nerespectării acestor instrucțiuni.

#### INSTRUCȚIUNI DE UTILIZARE

PAG 141

- Pentru instrucțiunile de utilizare, consultați pașii ilustrați în acest manual. Desenele au doar rol ilustrativ. Pot să nu reflecte produsul propriu-zis. Nu sunt la scară.
- Bestway nu va fi responsabilă cu daunele cauzate căzii ca urmare a manevrării necorespunzătoare sau a nerespectării acestor instrucțiuni.

#### INSTRUCȚIUNI DE ÎNTREȚINERE

PAG 143

- Întreținerea căptușelii, a prelatei, a cartușului de filtrare, a apei și a substanțelor chimice trebuie efectuată pentru igiena căzii. Nerespectarea recomandărilor din această secțiune ar putea pune în pericol sănătatea dumneavoastră și a familiei dumneavoastră.

## CUPRINS

---

### INSTRUCȚIUNI DE DEMONTARE ȘI DEPOZITARE

PAG 144

- Asigurați-vă că, înainte de depozitare, cada este complet curată și uscată. Dacă piesele nu sunt complet uscate, poate apărea mucegaiul.
- A se păstra într-un loc uscat, cu o temperatură moderată între 15°C (59°F) și 38°C (100°F).

### DEPANARE

PAG 146

- Pentru ajutor cu problemele legate de cadă, vă rugăm să consultați secțiunea Depanare din acest manual.

### CODURI DE EROARE

PAG 148

- Pentru ajutor cu problemele legate de cadă, vă rugăm să consultați secțiunea Coduri de eroare din acest manual.

### INFORMAȚII PRIVIND GARANȚIA

PAG 150

- Pentru informații privind termenii de garanție, vizitați site-ul nostru web la [www.bestwaycorp.com](http://www.bestwaycorp.com).

## INFORMAȚII DE SIGURANȚĂ

---

### CITIȚI ȘI RESPECTAȚI TOATE INSTRUCȚIUNILE.

Citiți cu atenție, înțelegeți și respectați toate informațiile din acest manual al utilizatorului înainte de instalarea și utilizarea piscinei spa. Aceste avertismente, instrucțiuni și indicații de siguranță abordează o serie de riscuri frecvente ale recreerii în apă, dar nu pot acoperi toate riscurile și pericolele din toate situațiile. Adoptați întotdeauna o atitudine atentă, bun simț și rațiune atunci când vă bucurați de activități acvatice. Păstrați aceste informații pentru utilizări viitoare. În plus, pot fi furnizate următoarele informații, în funcție de tipul de piscină spa. Păstrați aceste instrucțiuni într-un loc sigur. Dacă instrucțiunile lipsesc, vă rugăm să contactați Bestway sau căutați-le pe pagina de internet: [www.bestwaycorp.com](http://www.bestwaycorp.com).

### AVERTIZARE – INSTALARE DE SIGURANȚĂ

- Piscina spa trebuie să fie alimentată printr-un transformator izolator sau un dispozitiv de curent rezidual (DCR) al cărui curent nominal rezidual de operare să nu depășească 30 mA.
- Piscina spa trebuie alimentată la o sursă de curent electric cu împământare.
- Sursa de alimentare de pe peretele clădirii trebuie păstrată la o distanță mai mare de 4 m (13,1 picioare) de piscină.
- Piscina trebuie conectată la o priză de alimentare cu împământare, cu un cablu de alimentare dotat cu un ștecăr și DPCR cu un curent declanșare de 10 mA.
- SPA-ul trebuie conectat numai direct la o priză cu împământare a cablului fix.
- Este necesar ca ștecărul să fie accesibil după instalarea piscinei.
- Instalațiile electrice trebuie să respecte regulile de cablare, consultați un electrician calificat privind orice întrebări.
- Nu îngropați cablul. Așezați cablul astfel încât să reduceți la minimum daunele cauzate de mașinile de tuns iarba, mașinile de tuns gardul viu și alte echipamente.  
**ATENȚIE:** Pentru a evita un pericol datorat resetării întreruperii termale, acest aparat nu trebuie dotat cu un dispozitiv de comutare extern, cum ar fi cronometrul sau conectat la circuit care comută periodic de la unitate.
- Citiți instrucțiunile înainte de fiecare utilizare a aparatului și instalare sau reasamblare.

### AVERTISMENTE - RISC DE ELECTROCUTARE

**PENTRU A EVITA ELECTROCUTAREA, NU UTILIZAȚI PISCINA SPA ATUNCI CÂND PLOUĂ, TUNĂ SAU FULGERĂ.**

## INFORMAȚII DE SIGURANȚĂ

- Nu utilizați un prelungitor pentru a conecta unitatea la sursa electrică; asigurați o priză amplasată corespunzător.
- Nu băgați și nu scoateți aparatul din priză dacă aveți mâna udă.
- Nu manipulați niciodată niciun dispozitiv electric atunci când sunteți în piscina spa sau când aveți corpul ud. Nu așezați niciodată un dispozitiv electric, cum ar fi o sursă de lumină, un telefon, un radio sau un televizor la o distanță mai mică de 2 m (6,6 picioare) de piscina spa.
- Instalați la cel puțin 2 m (6,6 picioare) de toate suprafețele metalice.
- Nicio parte a aparatului nu va fi amplasată deasupra piscinei în timpul utilizării.
- Componentele care conțin piese parcurse de curent electric, cu excepția pieselor alimentate cu tensiune extra-joașă care nu depășește 12V, nu trebuie să fie accesibile unei persoane din piscină; Componentele care încorporează componente electrice, cu excepția dispozitivelor de control de la distanță, trebuie amplasate sau fixate astfel încât să nu poată cădea în piscina spa.
- Pentru siguranța electrică un PDCR a fost încorporat în produs. Dacă scurgerea de curent este detectată mai mult de 10 mA, dispozitivul va funcționa și va întrerupe alimentarea cu energie. Într-o astfel de situație, vă rugăm să scoateți ștecărul din priză și să opriți utilizarea piscinei spa imediat. Nu reparați singuri produsul. Vizitați site-ul nostru [www.bestwaycorp.com](http://www.bestwaycorp.com) pentru a obține informațiile necesare.
- În cazul în care cablul de alimentare este avariat, acesta trebuie înlocuit de către producător, de agentul nenăscut în timpul primelor luni de sarcină, și de alte persoane calificate în mod similar, pentru evitarea pericolelor.
- Pentru a reduce riscul de electrocutare, nu folosiți un prelungitor pentru conectarea unității la sursa de alimentare; asigurați-vă că există o priză amplasată corespunzător.

## AVERTISMENTE - PENTRU A REDUCE RISCUL DE VĂTĂMARE

- Apa din piscină nu trebuie să depășească 40 °C (104 °F). Temperatura apei situată între 38 °C (100 °F) și 40 °C (104 °F) este considerată sigură și confortabilă pentru un adult sănătos. Temperaturile mai mici ale apei sunt recomandate pentru copii și atunci când durata de utilizare a piscinei depășește 10 minute.
- Având în vedere că temperaturile excesive ale apei au un potențial ridicat de vătămare a copilului nenăscut în timpul primelor luni de sarcină, femeile gravide sau posibil gravide trebuie să limiteze temperatura apei din piscină la 38 °C (100 °F). Limitați utilizarea la 10 minute per ședință.
- Pentru a evita ca apa să fie prea fierbinte, înainte de a intra într-o piscină spa, utilizatorul trebuie să măsoare temperatura apei cu un termometru precis. Dacă temperatura apei este peste 45°C (113°F), opriți utilizarea piscinei spa până când temperatura scade la sub 40°C (104°F). Când utilizați un termometru extern, temperatura afișată pe panoul de control și termometrul extern pot fi diferite. Diferența ar trebui să fie de aproximativ 3 grade. Această situație este normală datorită locației diferite în care cele două instrumente citește temperatura.
- Consumul de alcool, droguri sau medicamente înainte sau în timpul utilizării piscinei poate duce la pierderea cunoștinței cu posibilitatea de înec.
- Persoanele obeze și persoanele cu antecedente de boală cardiacă, cu tensiune arterială scăzută sau ridicată, cu probleme ale sistemului circulator sau diabet zaharat trebuie să consulte un medic înainte de a utiliza o piscină.
- Persoanele care iau medicamente trebuie să consulte un medic înainte de a utiliza o piscină întrucât o parte dintre medicamente pot induce amețeala, în timp ce alte medicamente pot afecta frecvența bătăilor inimii, tensiunea arterială și circulația.
- Evitați în permanență să vă puneți capul sub apă.
- Evitați înghițirea apei din piscina spa.
- Luați în considerare faptul că intervalul de temperatură de confort în timpul utilizării poate fi mai mic decât temperatura sigură maximă.
- Nu puneți niciodată în funcțiune piscina dacă țevile de admisie/evacuare sunt deteriorate sau lipsesc. Nu încercați niciodată să înlocuiți țevile de admisie/evacuare. Vizitați site-ul nostru [www.bestwaycorp.com](http://www.bestwaycorp.com) pentru a obține informațiile necesare.
- Nu turnați niciodată în mod direct apă cu o temperatură mai ridicată de 40 °C (104 °F) în piscină.
- Nu utilizați piscina singur(ă).
- Persoanele care boli infecțioase nu trebuie să utilizeze o piscină spa.
- Nu utilizați piscina spa imediat după o sesiune de exerciții solicitante.
- Părăsiți imediat piscina spa dacă vă simțiți inconfortabil sau somnoros.
- Ieșiți și intrați întotdeauna din piscina spa încet și cu atenție. Suprafețele ude sunt alunecoase.

## INFORMAȚII DE SIGURANȚĂ

- Pompa trebuie testată înaintea fiecărei utilizări. Pentru a testa, urmați instrucțiunile pompei.
- Păstrați în permanență prizele uscate, conectarea cu un ștecăr umed este interzisă categoric!
- Scoateți întotdeauna din priză aparatul:
  - Înainte de curățare sau alte operațiuni de întreținere.
  - Dacă lăsați produsul nesupravegheat în timpul vacanțelor.
- Nu purtați niciodată lentilele de contact când sunteți în piscină.

**PERICOL** - Risc de vătămare. Fitingurile de aspirație din acest spa sunt dimensionate pentru a se potrivi cu debitul specific de apă creat de pompă. Dacă apare necesitatea înlocuirii fittingurilor de aspirație sau a pompei, asigurați-vă că debitele sunt compatibile. Nu manipulați niciodată piscina spa dacă fittingurile de aspirație sunt avariate sau lipsesc. Nu înlocuiți niciodată un fitting de aspirație cu unul mai mic decât debitul marcat pe fittingul de aspirație original.

**ATENȚIE:** După utilizarea piscinei dvs. spa timp de 3-5 ani, pentru a asigura siguranța și performanța piscinei spa, componentele principale, cum ar fi elementul de încălzire, motorul suflantei de aer și supapele de reținere trebuie verificate de un electrician profesionist. Dacă electricianul găsește probleme în timpul inspecției, vizitați site-ul nostru [www.bestwaycorp.com](http://www.bestwaycorp.com) pentru a obține informațiile necesare.

### AVERTIZĂRI – SIGURANȚA NON-ÎNOTĂTORILOR

- Este necesară în permanență supravegherea continuă, activă și vigilentă a înotătorilor slabi și non-înotătorilor de către un adult competent (nu uitați că copiii cu vârste mai mici de cinci ani sunt cei mai expuși la riscul de înec).
- Desemnați un adult competent pentru a supraveghea piscina spa de fiecare dată când este utilizată.
- Înotătorii slabi sau non-înotătorii trebuie să poarte echipament de protecție personală la utilizarea piscinei spa.
- Atunci când piscina spa nu este utilizată sau nesupravegheată, scoateți toate jucăriile din piscina spa și împrejurimi pentru a evita atragerea copiilor la piscina spa.

### AVERTIZĂRI – DISPOZITIVE ȘI ECHIPAMENTE DE SIGURANȚĂ

- Trebuie folosit un capac de siguranță sau alt dispozitiv de protecție de siguranță sau toate ușile și ferestrele (dacă este cazul) trebuie să fie asigurate pentru a preveni accesul neautorizat la piscina spa.
- Barierele, foliile de acoperire, alarmele sau alte dispozitive de siguranță similare sunt ajutor, dar nu pot înlocui supravegherea continuă și competentă a unei persoane adulte.
- Se recomandă păstrarea echipamentului de salvare (de ex., un colac de salvare) în apropierea piscinei spa (dacă este cazul).
- Păstrați un telefon funcțional și o listă cu numere de telefon de urgență în apropierea piscinei spa.
- Se recomandă consultarea experților și/sau a autorităților locale pentru a aplica legile/reglementările locale sau naționale referitoare la garduri protejate pentru copii, bariere de siguranță, iluminat și alte cerințe de siguranță.

### AVERTIZĂRI – UTILIZAREA SIGURĂ A PISCINEI SPA

- Încurajați toți utilizatorii, în special copiii, să învețe cum să înoate.
- Învățați manevrele de resuscitare de bază (resuscitare cardiopulmonară - RCP) și reîmprospătați aceste informații periodic. Acest lucru poate face diferența în eventualitatea unei urgențe
- Instruiți toți utilizatorii piscinei spa, inclusiv copiii, ce să facă în caz de urgență
- Nu vă scufundați niciodată în ape lipsite de adâncime. Acest lucru poate duce la vătămări grave sau deces.
- Nu utilizați piscina spa atunci când consumați alcool sau medicamente care vă pot afecta capacitatea de a utiliza în siguranță piscina spa.
- Atunci se utilizează foliile de acoperire, scoateți-le complet de pe suprafața apei înainte de a intra în piscina spa.
- Protejați ocupanții piscinei de bolile aferentei apei menținând apa curată, tratată și practicând o bună igienă. Consultați indicațiile de tratare a apei din manualul utilizatorului.
- Depozitați substanțele chimice fără a fi la îndemâna copiilor.
- Utilizați semnalizarea furnizată pe spa sau pe o rază de 2 metri de spa într-o poziție vizibilă proeminentă.
- Scările detașabile, atunci când sunt îndepărtate, trebuie depozitate în siguranță acolo unde copiii nu se pot urca pe ele.

## INFORMAȚII DE SIGURANȚĂ

- Acest aparat poate fi utilizat de copiii cu vârsta de minimum 8 ani și de persoane cu capacități fizice, senzoriale sau mintale reduse sau care nu dețin experiența și cunoștințele necesare dacă sunt sub supraveghere sau au primit instrucțiuni cu privire la folosirea dispozitivului într-o manieră sigură și care înțeleg pericolele implicate. Copiii nu trebuie să se joace cu dispozitivul. Curățarea și întreținerea de către utilizator nu trebuie efectuate de copii fără supraveghere.
  - Apa atrage copiii; atașați întotdeauna o folie de acoperire a piscinei spa după fiecare utilizare.
- PERICOL** - Risc de înec accidental (în special copii sub 5 ani). Trebuie luate precauții pentru a preveni accesul neautorizat al copiilor la spa. Acesta poate fi atins de către un supraveghetor adult care asigură mijloacele de acces sau instalează un dispozitiv de protecție de siguranță la spa. Pentru a evita accidentele în timpul utilizării piscinei spa, asigurați-vă că copiii sunt ținuti sub supravegherea constantă a unui adult.

## ATENȚIONARE - ÎNTREȚINEREA ÎN SIGURANȚĂ A APEI ȘI UTILIZAREA DE SUBSTANȚE CHIMICE

- Nu adăugați niciodată în apă substanțe chimice. Adăugați întotdeauna substanțe chimice în apă pentru a evita vaporii puternici sau reacțiile violente care pot pulveriza substanțe chimice periculoase.
- Privind informațiile care aparțin curățării, întreținerii apei și eliminării apei, vă rugăm să citiți secțiunea „ÎNȚEȚINERE”.
- Nu utilizați piscina spa în timpul operațiilor de întreținere cu substanțe chimice.
- Nu ar trebuie efectuată nicio dozare manuală de substanțe chimice în timp ce sunt prezenți oameni în interiorul piscinei spa.
- Consultați autoritatea guvernamentală locală pentru reglementările referitoare la apă legate de alimentarea convenabilă cu apă pentru umplerea piscinei spa.

## AVERTISMENT - INSTALARE SI DEPOZITARE ÎN SIGURANȚĂ

- Recomandăm insistent să nu depliați și să nu umflați piscina spa dacă temperatura ambientală este sub 15°C (59°F). Vă sugerăm să umflați interiorul piscinei spa și apoi să continuați instalarea exteriorului. Dacă temperatura exterioră este mai scăzută de 6 °C(42,8 °F), încălzitorul piscinei trebuie să fie pornit tot timpul. În acest mod, sistemul Freeze Shield® poate menține temperatura internă între 6°C (42,8°F) și 10°C (50°F) pentru a preveni deteriorarea, cum ar fi înghețarea apei în conducte sau în sistemul de circulație.
- ATENȚIE:** Dacă apar alarme pe piscina spa, sistemul Freeze Shield® nu va mai funcționa. Asigurați-vă că verificați starea piscinei spa dacă temperatura externă este sub 6°C (42,8°F). În cazul unei absențe pe termen lung de acasă când există riscul ca temperaturile să cadă sub 6 °C(42,8 °F), vă sugerăm ferm să dezamblați piscina spa și să o depozitați urmând procedura de depozitare.
- Atunci când aparatul nu va fi folosit timp îndelungat, cum ar fi iarna, setul de piscină sau spa trebuie dezamblat și stocat în interior.
  - Nu așezați piscina spa pe o suprafață alunecoasă și asigurați-vă că suprafața nu are obiecte ascuțite înainte de instalare.
  - Pentru a evita deteriorarea pompei, piscina spa nu trebuie să funcționeze niciodată fără a fi umplută cu apă.
  - Din motive de siguranță, utilizați numai accesoriile furnizate sau aprobate de producătorul piscinei spa.
  - Privind informațiile care aparțin instalării, consultați doar paragraful de mai jos al manualului.
  - De fiecare dată când piscina spa e golită, filtrul ar trebui să fie curățat (și drenat/uscat, când este cazul).
  - Vă rugăm să examinați echipamentul înainte de utilizare. Anunțați Bestway la adresa noastră pentru serviciul clienți indicată în acest manual, în legătură cu orice defect de producție sau piese lipsă la momentul achiziției. Verificați dacă componentele echipamentului reprezintă modelul de pompă cu filtru pe care intenționați să o achiziționați.
  - Acest produs nu este destinat utilizării în scopuri comerciale.
  - Țineți întotdeauna capacul pentru piscina spa pentru a minimiza pierderile de căldură în timpul încălzirii piscinei spa între utilizări (dar nu în timpul utilizării). Asigurați-vă că capacul este bine fixat, conform instrucțiunilor, pentru a maximiza izolația. Se recomandă ca capacul, atunci când nu este utilizat, să fie ținut de pământ pentru a-și păstra curățenia (în special suprafața aflată în imediata apropiere a suprafeței apei de la spa). Husa trebuie depozitată într-o locație adecvată, unde nu poate fi deteriorată sau cauza daune.
  - Verificați temperatura setată a apei și luați în considerare scăderea acesteia pentru perioadele în care piscina spa nu va fi de obicei utilizat.

## INFORMAȚII DE SIGURANȚĂ

- În funcție de condițiile externe, luați în considerare oprirea completă a încălzitorului dacă nu utilizați piscina spa pentru o perioadă lungă de timp (unde piscina spa oferă această opțiune, dar păstrează totuși valorile reziduale de dezinfecție/pH).
- Se recomandă utilizarea unui material textil izolator de pământ sub spa pentru a minimiza pierderile de căldură prin partea inferioară a piscinei spa.
- Mențineți filtrele curate pentru a păstra condițiile de lucru adecvate pentru pompă și pentru a evita înlocuirea inutilă a apei și reîncălzirea.
- Țineți piscina spa departe de zona de odihnă pentru a minimiza zgomotul.
- Nu puneți capacul pe pământ sau pe orice altă suprafață murdară atunci când nu este amplasat pe spa.
- Când piscina spa este utilizată, capacul trebuie așezat într-o zonă curată și uscată, altfel poate aduna murdăria și bacteriile. Husele nu trebuie puse pe mesele din lemn sau pe podele din lemn din cauza riscului de albire a lemnului. Un dispozitiv de ridicare a capacului sau un dispozitiv similar este util pentru a vă asigura că capacul nu intră în contact cu solul. Un dispozitiv de ridicare a capacului este recomandat cu tărie pentru piscinele spa aflate în închiriere.
- Se recomandă să cereți unui antreprenor calificat sau unui inginer structural să verifice dacă materialul de susținere este suficient de rezistent pentru a suporta sarcina maximă de proiectare a piscinei spa, a apei spa și a utilizatorilor. Citiți informațiile privind greutatea completată de pe ambalaj.

### AVERTIZĂRI – NUMAI PENTRU SPA DOTAT CU WI-FI

- Frecvența de funcționare a emițătorului: Wi Fi: 2412~2472MHz; BLE: 2402~2480MHz
- Puterea de ieșire maximă a emițătorului: Wi Fi:19dBm; BLE:10dBm

## PĂSTRAȚI ACESTE INSTRUCȚIUNI

### ELIMINARE



Produsele electrice nu trebuie eliminate împreună cu deșeurile casnice. Vă rugăm să reciclați dacă există unități de reciclare. Verificați cu autoritatea locală sau distribuitorul pentru recomandări de reciclare.

### INSTRUCȚIUNI TEHNICE PRIVIND SIGURANȚA PRCD

- Înainte de a introduce ștecărul în priză, asigurați-vă că debitul de curent al prizei este adecvat pentru pompă.
- Piscina spa este un aparat electric de clasa I și trebuie conectată direct la o priză cu împământare. Se recomandă să utilizați numai o priză care rezistă la umiditate și capabilă să suporte o încărcare energetică la nivel înalt. Verificați periodic ștecărul și priza pentru semne de deteriorare înainte de a folosi piscina spa – nu utilizați piscina spa dacă ștecărul sau priza este deteriorată. Dacă aveți incertitudini cu privire la calitatea alimentării cu curent electric, vă rugăm să consultați un electrician calificat înainte de utilizare.
- Priza PRCD trebuie testată înainte de fiecare utilizare pentru a evita riscul de electrocutare.
- Nu utilizați pompa dacă acest test eșuează. Pentru asistență, vă rugăm să vizitați secțiunea de asistență de pe pagina noastră [webwww.bestwaycorp.com](http://www.bestwaycorp.com).

### TERMINALUL CU ECHIPOTENȚIAL DE LEGARE A ÎNCĂLZITORULUI DE PISCINA SPA

- Se recomandă să chemați un electrician calificat care să conecteze pompa de piscină la un terminal cu echipotențial utilizând un conductor solid din cupru de minimum 2,5 mm<sup>2</sup>.

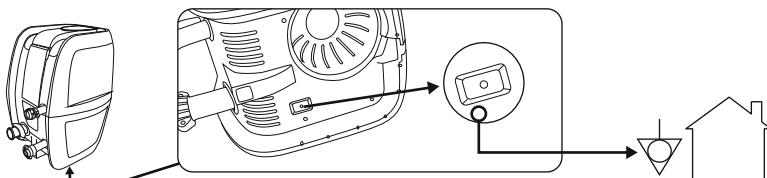

## DESCRIERE PRODUS

### SPECIFICAȚIILE ÎNCĂLZITORULUI PENTRU CADĂ:

<b>Curent nominal</b>
220-240V AC, 50Hz, 2050W

## PIESE ȘI INSTRUMENTE NECESARE

**Comparați piesele din cutia dvs. cu piesele enumerate în acest manual.** Verificați dacă componentele echipamentului sunt corespunzătoare modelului pe care intenționați să îl achiziționați. Dacă vreă piesă este deteriorată sau lipsește în momentul achiziției, consultați site-ul nostru [web.bestwaycorp.com/support](http://web.bestwaycorp.com/support).

## INSTRUCȚIUNI DE INSTALARE

### PREZENTARE GENERALĂ

#### ALEGEREA LOCAȚIEI CORECTE:

Locația aleasă unde va fi instalată cada trebuie să respecte următoarele condiții:

- Datorită greutateii combinate a apei din interiorul căzii și a utilizatorilor, suprafața aleasă trebuie să fie capabilă să susțină uniform greutatea totală pe toată perioada cât cada este instalată.
- Locul ales nu trebuie să depășească lungimea cablului căzii de la priza de perete. Ștecherul pentru cadă trebuie conectat direct la priza de perete.
- Atât pentru instalațiile de interior, cât și pentru cele de exterior, trebuie să existe un drenaj adecvat.
- Suprafața trebuie să fie plată și netedă. Dacă suprafața este înclinată sau neuniformă, poate crea o sarcină dezechilibrată pe structura căzii. Acest lucru poate deteriora punctele de sudură.
- Suprafața trebuie să fie eliberată de orice fel de obiect. Din cauza greutateii apei, orice obiect de sub cadă poate cauza deteriorări sau poate perfora fundul căzii.
- Locul ales nu trebuie să aibă deasupra fire de electricitate sau copaci. Asigurați-vă că suprafața nu conține țevi, linii îngropate sau orice fel de cabluri.
- Locul ales trebuie să fie departe de intrarea în casă. Nu amplasați niciun fel de echipament sau mobilă în apropierea căzii. Apa care iese din cadă în timpul utilizării sau din cauza defecțiunilor produsului poate deteriora mobilierul care înconjoară cada.
- Nu asamblați cada pe covoare sau alte materiale de pardoseală (ex. plută netratată, lemn sau alte materiale poroase) care au potențialul de a reține umezeală și adăposti bacterii sau care ar putea fi afectate de substanțele chimice de tratare a apei utilizate în cadă.
- Consultați autoritatea dvs. guvernamentală locală pentru dispozițiile privind îngrădirea.

**Suprafețe de instalare sugerate:** iarbă, pământ, ciment și orice alte suprafețe care respectă condițiile de instalare de mai sus.

**Suprafețe nepotrivite:** nămol, nisip, pietriș, lemn, balcoane, drumuri, platforme, pământ moale sau alte suprafețe care nu se potrivesc condițiilor de montare de mai sus.

#### NUMAI PENTRU CĂZI CU WI FI:

Pentru a alege locația corectă pentru o cadă controlată prin aplicație, citiți broșura căzii cu instrucțiuni Wi Fi inclusă în pachet, precum și aceste instrucțiuni.

#### INSTALAREA ÎN INTERIOR:

Țineți cont de aceste cerințe speciale dacă instalați cada în interior.

- Umiditatea este un efect secundar natural al utilizării căzii, care ar putea provoca daune proprietății, dacă nu sunt luate măsurile de precauție adecvate.
- Determinați efectele umidității asupra lemnului expus, materialelor structurale sau obiectelor din jur în locația propusă.
- Pentru a minimiza aceste efecte într-un mediu interior, asigurați multă ventilație în zona aleasă. Consultați un expert pentru a confirma că zona de instalare este ventilată corespunzător înainte de utilizare.
- Pentru a evita deteriorarea casei sau a proprietății, instalați cada numai într-o zonă cu un sistem de drenaj adecvat. Este posibil ca apa să curgă din cadă în timpul umplerii, drenării sau în timpul utilizării.

## INSTRUCȚIUNI DE INSTALARE

### INSTALARE ÎN EXTERIOR:

Țineți cont de aceste cerințe speciale dacă instalați cada în aer liber.

- Suprafața aleasă trebuie să fie eliberată de plante agresive și specii de buruieni. Anumite tipuri de vegetație puternică pot intra prin căptușeală și pot provoca scurgeri de apă sau de aer. Larva sau altă vegetație care poate cauza mirosuri sau mazăgă trebuie să fie eliminată din locul ales pentru instalare.
- Locul ales nu trebuie să aibă deasupra fire de electricitate sau copaci. Asigurați-vă că suprafața nu conține țevi, linii îngropate sau orice fel de cabluri.
- Nu lăsați suprafața căzii expusă direct la soare pentru perioade lungi de timp. Vă recomandăm să protejați cada de expunerea directă la lumina soarelui cu o prelată atunci când nu este utilizată.
- Consultați un instalator profesionist local pentru detalii privind condițiile de mediu, cum ar fi apele subterane și riscul de îngheț.

Urmați instrucțiunile importante de mai sus pentru a alege suprafața corectă și locul corespunzător pentru amplasarea căzii.

**NOTĂ:** În cazul în care piesele sunt deteriorate din cauza faptului că suprafața și locul de instalare nu respectă aceste instrucțiuni, acest lucru nu va fi considerat un defect de fabricație și va anula garanția și orice pretenții de servicii. Este responsabilitatea proprietarului produsului să se asigure că locul ales îndeplinește în permanență criteriile necesare.

### INSTRUCȚIUNI DE ASAMBLARE

Pentru instrucțiuni de instalare, scanați codul QR imprimat pe capacul frontal sau urmați desenele imprimate în acest manual. Desenele au doar rol ilustrativ. Pot să nu reflecte produsul propriu-zis. Nu sunt la scară.

- Nu utilizați un prelungitor sau un adaptor cu mai multe prize cu încălzitorul pentru cadă, deoarece este periculos și poate provoca supraîncălzirea ștecherului, putând deteriora echipamentul și obiectele din jur.
- Așezați cada departe de zona de odihnă pentru a reduce la minimum zgomotul deranjant.
- Păstrați cel puțin 1 m (3 picioare și 3 inch) de spațiu liber în jurul căzii.
- Nu folosiți apă sărată pentru a umple piscina. Concentrațiile mari de sare pot coroda componentele metalice interne.
- Sistemul de filtrare al căzii este conceput pentru a fi utilizat numai cu cartușul filtrant. Orice altă componentă adăugată în interiorul setului de filtre poate cauza deteriorarea sistemului de filtrare. Acest lucru nu va fi acoperit de garanție.

**NOTĂ:** Înainte de a asambla cada, așezați căptușeala la soare pentru a ajuta la înmuierea materialului și pentru a facilita montarea.

### INFORMAȚII PRIVIND UMFLAREA - NUMAI PENTRU CĂZI CU HIDROMASAJ GONFLABILE:

- La umflare, veți observa că aerul va fi expulzat din zona în care se conectează furtunul de aer la pompă. Acest lucru este normal.
- Nu acoperiți orificiile de la baza furtunului de umflare, acesta este conceput să umfle cada la presiunea corectă. Acest lucru va cauza umflarea în exces a căptușelii și va deteriora structura.
- Nu utilizați un compresor de aer pentru a umfla cada.
- Nu trageți cada pe teren dur, întrucât acest lucru poate deteriora căptușeala.
- Vă rugăm să umflați cada atunci când temperatura ambiantă exterioară este peste 15°C (59°F).

### NUMAI PENTRU CĂZI CU HIDROMASAJ CU CUSĂTURI FORTIFIBER™:

#### MANOMETRU POMPĂ DE MÂNĂ

- Manometrul de pe pompa manuală indică presiunea aerului doar atunci când aceasta este mai mare de 5 PSI, ceea ce este normal.
- Atunci când presiunea aerului din interiorul căzii este mai mică de 5 PSI, manometrul nu va afișa nicio valoare.

#### Supape de aer

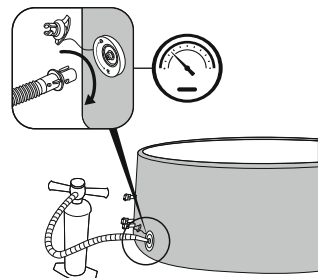

- Dacă supapa de aer nu este strânsă suficient, utilizați cheia furnizată pentru a o strânge. Cu o mână, țineți partea posterioară a valvei pentru aer de pe partea interioară a peretelui căzii și răsuciți cheia franceză în sens orar.
- Nu reglați conectorul valvei pentru aer atunci când cada este în uz.

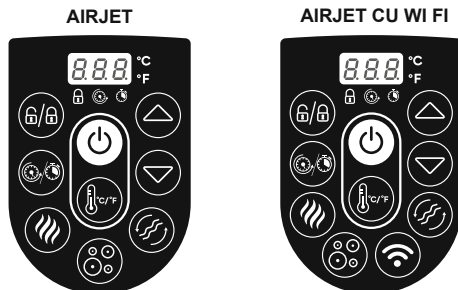

# INSTRUCȚIUNI DE UTILIZARE

## PANOU DE COMENZI



**BUTON OPRIT/PORNIT:** După activarea RCD/PRCD, țineți apăsat butonul  timp de 2 secunde. Butonul  se va aprinde în verde și panoul de control poate fi acum utilizat. Apăsăți și țineți apăsat butonul  timp de 2 secunde pentru a opri toate funcțiile activate.



**COMUTAERE CELSIUS/FAHRENHEIT:** Temperatura poate fi afișată fie în Fahrenheit sau Celsius.





**BUTON DE BLOCARE/DEBLOCARE:** Pentru a bloca sau debloca pompa, apăsați acest buton timp de 2 secunde. Pompa are, de asemenea, o blocare automată de 5 minute, iar această lumină se va aprinde.





**BUTON TEMPORIZATOR DE ECONOMISIRE A CURENTULUI:** Ajută la evitarea risipei de energie prin setarea orei și a duratei ciclului de încălzire a căzii. Uurmați acești pași pentru a activa funcția de ECONOMISIRE A ENERGIEI:



Apăsăți butonul , iar LED-ul  va începe să clipească intermitent.



Apăsăți  sau  butonul pentru a regla timpul de încălzire (1-999 ore).

Apăsăți butonul  din nou pentru a confirma timpul de încălzire.

După setarea timpului de încălzire, LED-ul  va începe să clipească intermitent.

Apăsăți  sau  butonul pentru a seta temporizatorul (0-999 ore). Aceasta este perioada de timp înainte de activarea funcției de încălzire. Dacă temporizatorul este setat la 0 ore, sistemul de încălzire se va activa imediat.

Apăsăți butonul  din nou sau pur și simplu nu atingeți nimic timp de 10 secunde pentru a confirma setarea. LED-ul  se aprinde, iar temporizatorul pentru activarea funcției de încălzire începe. După setare, ecranul arată temperatura actuală și timpul în mod alternativ.



Pentru a modifica setările temporizatorului, apăsați butonul  și utilizați  sau  butonul pentru a regla.

Pentru a anula setările, țineți apăsat butonul  timp de 2 secunde.

Când funcția de ECONOMISIRE A ENERGIEI este activată, pot fi utilizate toate celelalte funcții ale panoului de control (masaj, filtrare), cu excepția încălzirii.

Funcția de ECONOMISIRE A ENERGIEI nu este o funcție automată. După un ciclu complet (temporizator și timp de încălzire), această funcție trebuie setată din nou.







**BUTONUL DE ÎNCĂLZIRE:** Apăsăți butonul  pentru a activa sistemul de încălzire. Când indicatorul luminos de deasupra butonului de încălzire este roșu, sistemul de încălzire  este activat. Când indicatorul luminos este verde, apa a atins temperatura setată.

Dacă sistemul de încălzire este activat, sistemul de filtrare va porni automat.

După ce opriți sistemul de încălzire, sistemul de filtrare va continua să funcționeze.



**BUTOANELE DE REGLARE A TEMPERATURII:** Apăsarea  sau  a butoanelor va activa afișajul, care va clipi, indicând temperatura setată timp de 3 secunde. După aceea, va afișa temperatura reală a apei. Reglați temperatura setată folosind  sau  butonul.

Temperatura setată implicit este de 35°C (95°F).

Intervalul de reglare a temperaturii variază între 20°C (68°F) și 40°C (104°F).



## INSTRUCȚIUNI DE UTILIZARE



**BUTONUL SISTEMUL DE MASAJ:** Apăsăți butonul  pentru a activa sistemul de masaj, care are o funcție de oprire automată de 30 de minute. Lumina butonului devine roșie atunci când este activată.

Nu puneți în funcționare sistemul de masaj când prelata este atașată. Aerul se poate acumula în interiorul căzii și poate provoca daune ireparabile prelatei. Sistemul de încălzire și masaj pot fi activate în același timp.

### NUMAI PENTRU CĂZII CU WI FI:

**REGLAREA INTENSITĂȚII MASAJULUI PE 2 NIVELURI:** Apăsăți o dată pentru masaj la intensitate maximă (L1). Apăsăți din nou pentru un masaj la intensitate mai mică (L2). Apăsăți-l a treia oară pentru a opri funcția de masaj.

Când umflați căptușeala căzii, asigurați-vă că funcția de masaj funcționează la intensitate maximă.



**BUTONUL DE FILTRARE A APEI:** Butonul  pornește sau oprește pompa cu filtru. Butonul  se aprinde roșu atunci când este activat.



### NUMAI PENTRU CĂZII CU WI FI:

**ACTIVARE WI FI:** Pentru instrucțiuni de utilizare a aplicației Wi Fi și a aplicației pentru smartphone, citiți prospectul de instrucțiuni Wi Fi pentru cadă inclus în pachet.

## RATA DE ÎNCĂLZIRE A APEI SE POATE MODIFICA ÎN CONDIȚIILE DE MAI JOS:

- Atunci când temperatura exterioară este sub 15 °C (59 °F).
- Dacă prelata este închisă sau nu este în poziția corectă. Păstrați întotdeauna prelata pe cadă atunci când se încălzește sau nu este în uz; reduce la minimum pierderile de căldură, împiedicând praful să contamineze apa.
- Temperatura apei afișată pe afișaj poate să nu fie corectă dacă sistemul de filtrare nu este activat. Pentru a citi temperatura corectă a apei, puneți în funcțiune sistemul de filtrare timp de cel puțin un minut.
- Temperatura apei, testată cu un termometru extern, poate varia față de temperatura afișată pe panoul căzii cu aproximativ 3°C (37,4 °F).

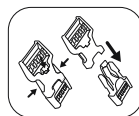

## INSTRUCȚIUNI DE UTILIZARE A APEI

Este important să urmați aceste instrucțiuni dacă instalați cada în timpul iernii. Acest lucru va preveni deteriorarea încălzitorului de cadă și a materialului căptușelii, prelungind drastic durata de viață a produsului.



**FREEZE SHIELD®**

- Dacă temperatura exterioară este sub 15°C (59°F), desfaceți și umflați cada în interior folosind pompa pentru cadă pentru a evita deteriorarea căptușelii. Astfel, căptușeala pentru cadă va fi mai flexibilă și mai ușor de instalat.
- Continuați instalarea în aer liber, poziționând căptușeala căzii în zona dorită, apoi conectați pompa pentru cadă și umpleți cu apă. Temperatura apei folosită pentru a umple cada trebuie să fie peste 6°C (42,8°F), altfel când pomiți încălzitorul pentru cadă, va apărea alarma E03.
- Dacă sistemul Freeze Shield® nu funcționează, pe ecran vor apărea alarme. Asigurați-vă că verificați în permanență starea căzii dacă temperatura exterioară este sub 6°C (42,8°F). Dacă lipsiți pe termen lung de acasă când există riscul ca temperaturile să scadă sub 6°C (42,8°F), vă sugerăm cu tărie să dezamblați cada și să o depozitați urmând instrucțiunile de dezamblare și depozitare.
- Orice deteriorare cauzată de utilizarea căzii în aceste condiții este responsabilitatea clientului. Nu utilizați cada atunci când temperatura exterioară atinge -10°C (14°F); urmați Instrucțiunile de dezamblare și depozitare pentru procedurile adecvate.

## INSTRUCȚIUNI DE UTILIZARE

### TIMP DE ÎNCĂLZIRE

Pentru ca apa să atingă 40°C (104°F), timpul necesar se bazează pe temperatura de pornire a apei și pe temperatura exterioară. Datele de mai jos sunt strict pentru referință.

Pentru a afișa temperatura curentă a apei, puneți în funcțiune sistemul de filtrare timp de cel puțin un minut.

Temperatura exterioară	Temperatura apei	Temperatura setată	TIMP DE ÎNCĂLZIRE
10°C (50°F)	10°C (50°F)	40°C (104°F)	16-24 ore
15°C (59°F)	15°C (59°F)	40°C (104°F)	12-20 ore
20°C (68°F)	20°C (68°F)	40°C (104°F)	10-18 ore
25°C (77°F)	25°C (77°F)	40°C (104°F)	8-12 ore
30°C (86°F)	30°C (86°F)	40°C (104°F)	5-8 ore

## INSTRUCȚIUNI DE ÎNTREȚINERE

Asigurați-vă că pompa este deconectată înainte de a efectua orice întreținere a căzii.

### CĂPTUȘEALĂ

- Este normal ca căptușeala căzii dvs. să pară că pierde aer din cauza variațiilor de temperatură ambientală care pot modifica presiunea internă a aerului din căptușeală. Respectați instrucțiunile de asamblare și umflați la presiunea exactă, atunci când este necesar.
- La detașarea pompei de căptușeală, pentru a evita ieșirea apei din țevi, blocați țeava înșurubând capacul și montați opritoarele pe ecranele de reziduuri.

### FOLIE DE ACOPERIRE

- Interiorul și exteriorul prelatei trebuie curățate periodic, folosind un detergent delicat pentru materialul PVC.

### CARTUȘ FILTRU

- Pentru a optimiza performanța sistemului de filtrare, verificați și curățați cartușul de filtrare în fiecare zi
- Vă recomandăm să schimbați cartușul filtrant în fiecare săptămână sau să îl înlocuiți dacă după spălare, cartușul filtrant rămâne murdar și decolorat.

### APĂ

Mulți poluanți se depun sub linia de plutire. Acești agenți poluanți pot cauza dezvoltarea bacteriilor, algelor sau fungilor. După un timp, pe suprafețele accesibile de sub linia de plutire se pot dezvolta pete rezistente sau biofilme. Este recomandat să curățați cada în mod regulat, după cum este necesar.

- Pentru a vă menține apa curată, rulați sistemul de filtrare și efectuați întreținerea chimică în fiecare zi. Sistemul de filtrare elimină resturile din apă, iar întreținerea chimică igienizează apa.

**NOTĂ:** Când efectuați întreținerea chimică, utilizați dozatorul de substanțe chimice numai cu tablete (nu folosiți granule). Nu aruncați produse chimice (tablete, granule sau lichide) direct în apă; substanțele chimice se vor depune pe fundul căzii, vor deteriora materialul și vor decolora PVC-ul.

- Calitatea apei va corespunde în mod direct frecvenței de utilizare, numărului de utilizatori și întreținerii generale a căzii. Apa trebuie schimbată la fiecare 3 zile dacă nu se efectuează niciun tratament chimic. Este foarte recomandat să folosiți apă de la robinet pentru a umple cada pentru a minimiza influența poluanților nedoriți, cum ar fi mineralele.
- Vă recomandăm să faceți duș înainte de a utiliza cada, întrucât produsele cosmetice, loțiunile și alte reziduuri de pe piele pot degrada rapid calitatea apei.

## INSTRUCȚIUNI DE ÎNȚREȚINERE

### Tablete chimice (nu sunt incluse):

- Scoateți dozatorul de substanțe chimice din cadă atunci când aceasta este utilizată.
- După efectuarea întreținerii chimice și înainte de utilizarea căzii, utilizați un kit de testare (nu este inclus) pentru a testa compoziția chimică a apei. Vă recomandăm să mențineți echilibrul chimic al apei după cum urmează:

pH	Alcalinitate totală	Clor liber
7.4-7.6	80-120ppm	2-4 ppm

- Daunele rezultate în urma utilizării greșite a substanțelor chimice și gestionării greșite a apei din piscină nu sunt acoperite de garanție.
- Substanțele chimice pentru piscină sunt potențial toxice și trebuie manipulate cu atenție. Există riscuri serioase la adresa sănătății datorită vaporilor chimici și etichetării și depozitării incorecte a recipientelor cu substanțe chimice.
- Vă rugăm să consultați vânzătorul dvs. de materiale pentru piscine pentru informații detaliate despre întreținerea cu substanțe chimice. Fiți atenți la instrucțiunile producătorului de substanțe chimice.
- Utilizarea excesivă a substanțelor chimice va deteriora cada, inclusiv, dar fără a se limita la decolorarea imprimării, deteriorarea punctelor de sudură din material și deteriorarea căptușelii.

## INSTRUCȚIUNI DE DEMONTARE ȘI DEPOZITARE



### DRENAJ

Pentru a goli cada, urmați desenele. Desenele au doar rol ilustrativ. Pot să nu reflecte produsul propriu-zis. Nu sunt la scară.



### USCARE

- Pentru a usca diferitele părți ale căzii, urmăriți ilustrațiile. Desenele au doar rol ilustrativ. Pot să nu reflecte produsul propriu-zis. Nu sunt la scară.
- După golirea căzii, este posibil să rămână apă în pompă, în camera căptușelii, în lanțul de masaj și în capacul gonflabil. Asigurați-vă că toate aceste părți ale căzii sunt complet uscate. Acest lucru este esențial pentru a prelungi durata de viață a căzii și pentru a evita apariția mușcăliului.
- Apa din interiorul camerei căptușelii și a capacului gonflabil provin de la umiditatea din aerul folosit pentru a le umfla. Cantitatea de apă poate varia în funcție de procentul de umiditate din zona în care vă aflați.



### CURĂȚAREA

Reziduurile de detergenți și materii solide dizolvate din costumele de baie și substanțele chimice se pot acumula pe pereții căzii. Utilizați săpun și apă pentru a curăța pereții și clătiți metodic. Nu utilizați perii cu peri tari sau dispozitive de curățare abrazive.

## INSTRUCȚIUNI DE DEMONTARE ȘI DEPOZITARE



### DEZUMFLAREA

**În cazul căzilor cu hidromasaj și spumă ThermaCore™ următoarele nu sunt aplicabile.**

**2a numai pentru căzi gonflabile.**

**2b numai pentru căzi FortiFiber™ cu tehnologie Drop Stitch.**

- Pentru a dezumfla cada, urmați desenele. Desenele au doar rol ilustrativ. Pot să nu reflecte produsul propriu-zis. Nu sunt la scară.
- Cada este echipată cu o funcție de dezumflare pentru a elimina tot aerul din interiorul camerei, pentru a fi mai ușor de împachetat și depozitat.

### REPARAȚIA

**Când reparați prelata sau podeaua interioară:**

Utilizați peticul de reparații furnizat pentru a repara rupturi sau perforații.

- Curățați zona și desprindeți cu grijă peticul.
- Lipiți peticul peste zona deteriorată.
- Așteptați 30 de secunde înainte de a o umfla din nou.

**Când reparați pereții sau podeaua exterioară:**



Utilizați peticul de reparații și adezivul furnizat (nu sunt incluse) pentru a repara rupturi sau perforații.

- Curățați și uscați suprafața care urmează a fi reparată.
- Tăiați peticul la dimensiunea adecvată. NU dezlipiți peticul.
- Utilizați adezivul (nu este inclus) pentru a acoperi o parte a peticului nou tăiat. Asigurați-vă că adezivul este distribuit în mod egal. Așteptați 30 de secunde și apoi puneți peticul tăiat cu adeziv peste zona deteriorată.
- Îndepărtați bulele de aer prinse și apăsați ferm timp de două minute.
- Așteptați 30 de minute înainte de a o umfla din nou.

### DEPOZITAREA

- Îndepărtați toate accesoriile și asigurați-vă că atât căptușeala căzii, capacul gonflabil, pompa cât și accesoriile sunt complet curate și uscate înainte de a le depozita. Dacă cada nu este complet uscată, se poate forma mucegai și deteriora căptușeala căzii în timpul perioadei de depozitare.
- Pliati căptușeala căzii numai dacă temperatura ambientă este mai mare de 15°C (59°F) pentru a asigura flexibilitatea.
- Depozitați cada într-un loc uscat, cu o temperatură moderată între 15°C (59°F) și 38°C (100°F).
- Recomandăm insistent poziționarea căptușelii căzii și a prelatei gonflabile într-o cutie de carton, pentru a proteja mai bine materialul PVC în timpul lunilor de iarnă.

## DEPANARE

Probleme	Cauze probabile	Soluții
<b>Pompa nu mai funcționează</b>	Întreruperea curentului electric	Verificați sursa de alimentare.
	Circuitul de alimentare este întrerupt.	Pentru asistență, vă rugăm să vizitați secțiunea de asistență de pe pagina noastră web, <a href="http://www.bestwaycorp.com">www.bestwaycorp.com</a> .
<b>Pompa nu se încălzește corect cu prelata</b>	Temperatura setată este prea scăzută.	Setați cada la o temperatură mai mare; consultați secțiunea privind utilizarea pompei.
	Cartuș de filtru murdar.	Curățați/Înlocuiți cartușul filtrului (consultați secțiunea Curățarea și Înlocuirea cartușului filtrului).
	Cada nu este acoperită corespunzător cu prelata.	Atașați corect prelata.
	Element de încălzire nefuncțional.	Pentru asistență, vă rugăm să vizitați secțiunea de asistență de pe pagina noastră web, <a href="http://www.bestwaycorp.com">www.bestwaycorp.com</a> .
<b>Sistemul de masaj nu funcționează</b>	Pompa cu aer se supraîncălzește.	Deconectați pompa, așteptați două ore până când pompa se răcește, introduceți ștecherul și apăsați butonul sistemului de masaj.
	Masajul se oprește automat după 30 minute.	Apăsați butonul sistemului de masaj pentru reactivare.
	Pompa de aer este defectă.	Pentru asistență, vă rugăm să vizitați secțiunea de asistență de pe pagina noastră web, <a href="http://www.bestwaycorp.com">www.bestwaycorp.com</a> .
<b>Adaptoarele pompei nu sunt la același nivel cu adaptoarele pentru cadă</b>	Materialul își va schimba forma; acest lucru este normal.	Ridicați pompa cu lemn sau cu un alt tip de material izolat pentru a aduce adaptoarele pompei la același nivel cu cele ale căzii.
<b>Aerul din cadă se scurge</b>	Cada este ruptă sau perforată.	Utilizați peticul de reparații furnizat.
	Supapa de aer nu este strânsă corespunzător.	Folosind apă cu săpun, acoperiți supapa de aer pentru a verifica dacă există scăpări de aer - săpunul va face spumă acolo unde există. Dacă da: <ul style="list-style-type: none"> <li>• Fixați supapa de aer rotind-o în sensul acelor de ceasornic.</li> <li>• Căzi FortiFiber™ cu tehnologia Drop Stitch: Dezumflați cada și, cu o mână, țineți partea din spate a supapei de aer din partea interioară a peretelui căzii și rotiți cheia în sensul acelor de ceasornic.</li> </ul>
<b>Apa nu este curată</b>	Perioadă de filtrare insuficientă.	Creșteți perioada de filtrare.
	Cartuș de filtru murdar.	Curățați/Înlocuiți cartușul filtrului (consultați secțiunea Curățarea și Înlocuirea cartușului filtrului).
	Întreținerea necorespunzătoare a apei.	Consultați instrucțiunile producătorului substanțelor chimice.
<b>Testul RCD/PRCD nu a reușit</b>	Cada sau RCD/PRCD sunt defecte.	Pentru asistență, vă rugăm să vizitați secțiunea de asistență de pe pagina noastră web, <a href="http://www.bestwaycorp.com">www.bestwaycorp.com</a> .
<b>Panoul de control nu este activ</b>	Panoul de control are o blocare automată, care se activează după 5 minute de inactivitate; dacă  pictograma de blocare este evidențiată, panoul de control este blocat.	<ol style="list-style-type: none"> <li>1. Pentru a debloca panoul de control, apăsați butonul  timp de 3 secunde. Dacă panoul de control nu se deblochează, reporniți pompa – deconectați și conectați din nou.</li> <li>2. Apăsați butonul  de timp de 2 secunde dacă problema persistă.</li> </ol>
	Panoul de control nu este activat.	Pentru asistență, vă rugăm să vizitați secțiunea de asistență de pe pagina noastră web, <a href="http://www.bestwaycorp.com">www.bestwaycorp.com</a> .

## DEPANARE

Probleme	Cauze probabile	Soluții
<b>Scurgeri de apă de la adaptoarele dintre pompă și cadă</b>	Lipsesc garniturile din interiorul adaptoarelor pompei.	Introduceți capacele de blocare pe orificiile căzii pentru a împiedica apa să iasă și deconectați pompa. Verificați dacă sunt fixate toate garniturile.
	Garniturile nu sunt în poziția corectă.	Dacă garniturile nu sunt în poziția corectă, deschideți angrenajele și puneți garniturile în poziția corectă.
	Garniturile sunt deteriorate.	Dacă garniturile sunt deteriorate, acestea trebuie înlocuite. Pentru asistență, consultați secțiunea de asistență de pe site-ul nostru web, <a href="http://www.bestwaycorp.com">www.bestwaycorp.com</a> .
	Adaptoarele nu sunt strânse corespunzător.	Dacă garniturile sunt în poziția corectă, atunci adaptoarele nu sunt strânse corespunzător. Conectați pompa la cadă, strângeți manual adaptoarele și îndepărtați capacele de blocare de pe orificiile căzii. Dacă în continuare există scurgeri, strângeți adaptorul până când acestea se opresc.

## NUMAI PENTRU CĂZI CU ACCES WI FI



Probleme	Cauze probabile	Soluții
<b>Configurarea Wi-Fi nu a reușit</b>	Pompa s-a conectat la banda necorespunzătoare.	Dacă routerul la care s-a conectat pompa dvs. este cu bandă duală și în prezent nu se conectează la o rețea 2,4GHz, vă rugăm să comutați la o altă bandă a aceluiași router (2,4GHz) și încercați să sincronizați din nou dispozitivul de încălzire. Rețelele de 5GHz nu sunt acceptate.
	Locația pompei pentru cadă este prea departe de router.	Verificați telefonul dvs. mobil pentru a vedea dacă există semnal Wi Fi complet. În cazul în care recepția semnalului pe telefon este prea scăzută, verificați unde există semnal Wi Fi complet și poziționați cada în acea poziție.
	Pompa a fost conectată la denumirea rețelei Wi Fi greșită.	Reluați procedurile de conectare și asigurați-vă că numele rețelei este tastat corect.
	Parola Wi Fi utilizată în timpul conexiunii este greșită.	Reluați procedurile de conectare și asigurați-vă că parola este corectă.
	Puterea semnalului Wi Fi nu este stabilă.	1. Verificați dacă routerul funcționează corect. 2. Apropiati-vă de cadă și verificați semnalul de pe telefon. Dacă puterea semnalului nu este stabilă, verificați starea routerului dumneavoastră. Dacă puterea semnalului este maximă, repetați procedurile pentru a conecta cada la rețea.
	Există un aparat în apropiere de pompa pentru cadă sau router care creează interferențe cu semnalul.	Conexiunea Wi Fi poate fi întreruptă de interferențe electromagnetice sau de alte interferențe. Țineți aparatul la distanță de alte dispozitive electronice care pot cauza interferențe.
	Telefonul dvs. nu este conectat la rețeaua Wi Fi în timpul înregistrării.	Verificați dacă dispozitivul mobil este în mod Avion. Asigurați-vă că modul Avion este dezactivat atunci când vă conectați la rețeaua Wi-Fi.
	Există o problemă cu aplicația.	Consultați secțiunea de asistență din APLICAȚIE pentru recomandări extensive și actualizate de depanare. Pentru asistență, vă rugăm să vizitați secțiunea de asistență de pe pagina noastră web, <a href="http://www.bestwaycorp.com">www.bestwaycorp.com</a> .

## DEPANARE





### STAREA LUMINOASĂ A LEDULUI WI FI

Stare luminoasă	Semnificație	Soluții
Indicatorul luminos clipește încet	Gata pentru conectare la router.	Conectați-vă la Wi Fi folosind telefonul.
Indicatorul luminos este aprins	Conectat la router.	N/A - deja conectat la Wi Fi.
Indicatorul luminos clipește rapid	Semnal Wi Fi pierdut.	Verificați starea routerului și repetați procedurile pentru a conecta cada la rețea.
Indicatorul luminos este stins	Indicatorul luminos este deteriorat / Problemă cu modulul Wi Fi.	Pentru asistență, vă rugăm să vizitați secțiunea de asistență de pe pagina noastră web, <a href="http://www.bestwaycorp.com">www.bestwaycorp.com</a> .





### CODURI DE EROARE

Cod de eroare	Cauze probabile	Soluții
<b>Senzorii debitului de apă funcționează fără să apăsați butonul filtrului sau de încălzire.</b> 	Marcajele senzorilor debitului de apă nu s-au aliniat înapoi în poziție corectă.	Scoateți ștecărul, loviți ușor partea laterală a pompei, dar nu violent, și conectați din nou ștecărul
	Senzorii nivelului de apă sunt defecti.	Pentru asistență, vă rugăm să vizitați secțiunea de asistență de pe pagina noastră web, <a href="http://www.bestwaycorp.com">www.bestwaycorp.com</a> .
<b>Senzorii debitului de apă nu detectează suficientă apă în timpul funcțiilor de filtrare și/sau încălzire.</b> 	Cele 2 capace de blocare sunt încă în interiorul piscinei.	Scoateți cele 2 capace de blocare înainte de a porni încălzirea. Consultați secțiunea Asamblare pentru informații suplimentare.
	Cartușul filtrului este murdar.	Scoateți setul de filtre din interiorul căzii și apăsați butonul de filtrare sau de încălzire. Dacă nu apare nicio alarmă, curățați sau schimbați cartușul filtrului din pompă.
	Activați filtrul sau sistemul de încălzire și puneți mâna în fața țevii de evacuare din interiorul piscinei pentru a verifica dacă puteți simți debitul de apă evacuat în afară. <ul style="list-style-type: none"> <li>Dacă nu iese niciun debit de apă, pompa de apă este defectă.</li> <li>Dacă apa iese, dar alarma apare în continuare, senzorii de debit de apă sunt stricați.</li> </ul>	Pentru asistență, vă rugăm să vizitați secțiunea de asistență de pe pagina noastră web, <a href="http://www.bestwaycorp.com">www.bestwaycorp.com</a> .
	Filtrul este blocat.	<ol style="list-style-type: none"> <li>Curățați filtrul și verificați prezența semnelor de deteriorare. Înlocuiți sau reinstalați, după caz.</li> <li>Pentru asistență, consultați secțiunea de asistență de pe site-ul nostru web, <a href="http://www.bestwaycorp.com">www.bestwaycorp.com</a>.</li> </ol>
	Țevile din interiorul căptușelii sunt îndoită sau au un debit de apă scăzut.	Verificați racordul căzii pentru a vedea dacă țevile sunt îndoită. Pentru asistență, consultați secțiunea de asistență de pe site-ul nostru web, <a href="http://www.bestwaycorp.com">www.bestwaycorp.com</a> .
Filtrele de reziduuri sunt blocate de apa dură din cauza acumulării de calciu.	<ol style="list-style-type: none"> <li>Goliți cada și plasați un furtun de grădină în interiorul țevilor pentru a îndepărta resturile. Pentru a vă asigura că toate resturile sunt îndepărtate, faceți acest lucru din exteriorul și din interiorul căzii.</li> <li>Folosiți o periuță de dinți pentru a elimina reziduurile persistente.</li> <li>Pentru asistență, vă rugăm să vizitați secțiunea de asistență de pe pagina noastră web, <a href="http://www.bestwaycorp.com">www.bestwaycorp.com</a>.</li> </ol>	

## CODURI DE EROARE

Cod de eroare	Cauze probabile	Soluții
<p>Senzorii debitului de apă nu detectează suficientă apă în timpul funcțiilor de filtrare și/sau încălzire.</p> 	<p>Șaibele sunt uzate sau deteriorate.</p>	<ol style="list-style-type: none"> <li>1. Verificați șaibele din interiorul cuplajului pentru semne de deteriorare. Deșurubați cuplajele și scoateți șaibele pentru verificări ulterioare.</li> <li>2. Pentru asistență, vă rugăm să vizitați secțiunea de asistență de pe pagina noastră web, <a href="http://www.bestwaycorp.com">www.bestwaycorp.com</a>.</li> </ol>
<p>Termometrul pompei indică că temperatura apei este sub 4 °C (40 °F).</p> 	<p>Temperatura apei este sub 4°C (40°F).</p>	<p>Cada nu este concepută să funcționeze la temperaturi ale apei sub 4 °C (40°F). Deconectați pompa și reporniți pompa numai atunci când temperatura apei ajunge la 6°C (42,8°F).</p>
	<p>Temperatura apei depășește 7 °C (44,6 °F). Termometrul pompei este defect.</p>	<p>Pentru asistență, vă rugăm să vizitați secțiunea de asistență de pe pagina noastră web, <a href="http://www.bestwaycorp.com">www.bestwaycorp.com</a>.</p>
<p>Termometrul pompei citește temperatura apei ca fiind peste 50°C (122°F).</p> 	<p>Temperatura apei depășește 50°C (122°F).</p>	<p>Cada nu este concepută să funcționeze la temperaturi ale apei mai mari de 40°C (104°F). Deconectați pompa și reporniți-o când temperatura apei atinge 38°C (100°F) sau mai puțin.</p>
	<p>Temperatura ambientală este mai mare de 40°C (104°F) sau cada a fost expusă la lumina directă a soarelui pentru o perioadă lungă de timp.</p>	<p>Deconectați și detașați pompa și goliți cada. După 15 minute, reatașați pompa, conectați-o din nou și reporniți funcția de încălzire. Dacă atenționarea apare din nou, luați în considerare mutarea căzii într-un alt loc, în care nu este expusă direct la lumina solară.</p>
	<p>Dacă temperatura apei depășește 45 °C (113 °F), termometrul pompei este deteriorat.</p>	<p>Pentru asistență, vă rugăm să vizitați secțiunea de asistență de pe pagina noastră web, <a href="http://www.bestwaycorp.com">www.bestwaycorp.com</a>.</p>
<p>Conexiunile termometrului pompei pot avea probleme.</p> 	<p>Este posibil ca conexiunea între senzorul de temperatură și PCB să aibă o problemă.</p>	<p>Deconectați cada, așteptați 5 minute, apoi conectați-o la loc în timp ce porniți pompa. Dacă alarma apare din nou, vizitați secțiunea de suport pe site-ul nostru web <a href="http://www.bestwaycorp.com">www.bestwaycorp.com</a>.</p>
<p>Termometrul pompei citește temperatura apei ca fiind peste 52°C (125,6°F).</p> 	<p>Temperatura apei depășește 52°C (125,6°F).</p>	<p>Cada nu este concepută să funcționeze la temperaturi ale apei mai mari de 40°C (104°F). Deconectați pompa și reporniți-o când temperatura apei atinge 38°C (100°F) sau mai puțin.</p>
	<p>Temperatura ambientală este mai mare de 40°C (104°F) sau cada a fost expusă la lumina directă a soarelui pentru o perioadă lungă de timp.</p>	<p>Deconectați și detașați pompa și goliți cada. După 15 minute, reatașați pompa, conectați-o din nou și reporniți funcția de încălzire. Dacă atenționarea apare din nou, luați în considerare mutarea căzii într-un alt loc, în care nu este expusă direct la lumina solară.</p>
	<p>Dacă temperatura apei depășește 45 °C (113 °F), termometrul pompei este deteriorat.</p>	<p>Pentru asistență, vă rugăm să vizitați secțiunea de asistență de pe pagina noastră web, <a href="http://www.bestwaycorp.com">www.bestwaycorp.com</a>.</p>

## CODURI DE EROARE

Cod de eroare	Cauze probabile	Soluții
<p><b>Conectarea modului Wi-Fi a eșuat.</b></p> 	Modulul Wi Fi este deteriorat.	Pentru asistență, vă rugăm să vizitați secțiunea de asistență de pe pagina noastră web, <a href="http://www.bestwaycorp.com">www.bestwaycorp.com</a> . <b>NOTĂ:</b> Apăsați orice buton pentru a elimina alarma și continuați să utilizați cada fără conexiune Wi Fi.
<p><b>Electricitatea este detectată de la firul de împământare.</b></p> 	Un aparat din casa dvs. poate avea o scurgere electrică.	Sunați imediat un electrician pentru a înțelege dacă curentul curge în interiorul conexiunii de împământare. Dacă problema continuă, pentru a vă folosi cada în siguranță, vă recomandăm insistent să conectați ștecherul căzii la o priză cu împământare independentă.
	Pompa are o problemă.	Pentru asistență, vă rugăm să vizitați secțiunea de asistență de pe pagina noastră web, <a href="http://www.bestwaycorp.com">www.bestwaycorp.com</a> .
<p><b>Temperatura plăcii de alimentare este prea mare.</b></p> 	Placa de alimentare are o problemă.	Pentru asistență, vă rugăm să vizitați secțiunea de asistență de pe pagina noastră web, <a href="http://www.bestwaycorp.com">www.bestwaycorp.com</a> .
<p><b>Conexiune de împământare eșuată.</b></p> 	Sistemul de împământare al prizei de perete la care este conectată cada are o problemă.	Conectați pompa pentru cadă la o priză nouă sau apelați la un electrician pentru a verifica priza de perete. Dacă problema continuă, vă sugerăm să creați o conexiune de împământare independentă la priza de perete.
	Pompa are o problemă.	Pentru asistență, vă rugăm să vizitați secțiunea de asistență de pe pagina noastră web, <a href="http://www.bestwaycorp.com">www.bestwaycorp.com</a> .

## TERMENI DE GARANȚIE

Pentru asistență și înregistrarea produsului, vă rugăm să vizitați [bestwaycorp.com/support](http://bestwaycorp.com/support).

# LAY-Z-SPA®

## ΕΓΧΕΙΡΙΔΙΟ ΧΡΗΣΤΗ



## ΠΙΝΑΚΑΣ ΠΕΡΙΕΧΟΜΕΝΩΝ

### ΠΛΗΡΟΦΟΡΙΕΣ ΑΣΦΑΛΕΙΑΣ

ΣΕΛ. 152

- ΔΙΑΒΑΣΤΕ ΠΡΟΣΕΚΤΙΚΑ ΤΙΣ ΣΗΜΑΝΤΙΚΕΣ ΟΔΗΓΙΕΣ ΚΑΙ ΠΡΟΕΙΔΟΠΟΙΗΣΕΙΣ ΑΣΦΑΛΕΙΑΣ ΠΡΙΝ ΑΠΟ ΤΗ ΛΕΙΤΟΥΡΓΙΑ ΚΑΙ ΦΥΛΑΞΤΕ ΤΟ ΠΑΡΟΝ ΕΓΧΕΙΡΙΔΙΟ ΓΙΑ ΜΕΛΛΟΝΤΙΚΗ ΑΝΑΦΟΡΑ. Η ΜΗ ΤΗΡΗΣΗ ΤΩΝ ΠΛΗΡΟΦΟΡΙΩΝ ΑΣΦΑΛΕΙΑΣ ΜΠΟΡΕΙ ΝΑ ΟΔΗΓΗΣΕΙ ΣΕ ΣΟΒΑΡΟ ΤΡΑΥΜΑΤΙΣΜΟ Ή ΘΑΝΑΤΟ ΤΩΝ ΧΡΗΣΤΩΝ.

### ΠΕΡΙΓΡΑΦΗ ΠΡΟΪΟΝΤΟΣ

ΣΕΛ. 157

- ΔΙΑΒΑΣΤΕ ΠΡΟΣΕΚΤΙΚΑ ΟΛΕΣ ΤΙΣ ΠΛΗΡΟΦΟΡΙΕΣ ΓΙΑ ΤΟ ΠΡΟΪΟΝ ΠΟΥ ΠΑΡΕΧΟΝΤΑΙ ΣΕ ΑΥΤΟ ΤΟ ΕΓΧΕΙΡΙΔΙΟ, ΣΥΜΠΕΡΙΛΑΜΒΑΝΟΜΕΝΩΝ ΤΩΝ ΠΡΟΔΙΑΓΡΑΦΩΝ ΤΟΥ ΘΕΡΜΑΝΤΗΡΑ. Ο ΘΕΡΜΑΝΤΗΡΑΣ ΥΔΡΟΜΑΣΑΖ ΠΡΕΠΕΙ ΝΑ ΧΡΗΣΙΜΟΠΟΙΕΙΤΑΙ ΣΕ ΠΡΙΖΑ ΜΕ ΤΗΝ ΑΝΤΙΣΤΟΙΧΗ ΤΑΣΗ ΚΑΙ ΟΝΟΜΑΣΤΙΚΗ ΤΙΜΗ.

### ΑΠΑΙΤΟΥΝΤΑΙ ΑΝΤΑΛΛΑΚΤΙΚΑ & ΕΡΓΑΛΕΙΑ

ΣΕΛ. 157

- ΓΙΑ ΝΑ ΕΛΕΓΞΕΤΕ ΤΑ ΕΞΑΡΤΗΜΑΤΑ ΠΟΥ ΠΕΡΙΛΑΜΒΑΝΟΝΤΑΙ ΣΤΟ ΚΟΥΤΙ, ΑΝΑΤΡΕΞΤΕ ΣΤΗ ΛΙΣΤΑ ΑΝΤΑΛΛΑΚΤΙΚΩΝ ΠΟΥ ΘΑ ΒΡΕΙΤΕ ΣΤΟ ΕΓΧΕΙΡΙΔΙΟ. ΒΕΒΑΙΩΘΕΙΤΕ ΟΤΙ ΤΑ ΕΞΑΡΤΗΜΑΤΑ ΑΝΤΙΠΡΟΣΩΠΕΥΟΥΝ ΤΟ ΜΟΝΤΕΛΟ ΠΟΥ ΕΙΧΑΤΕ ΤΗΝ ΠΡΟΘΕΣΗ ΝΑ ΑΓΟΡΑΣΕΤΕ.
- ΣΕ ΠΕΡΙΠΤΩΣΗ ΠΟΥ ΥΠΑΡΧΟΥΝ ΟΠΟΙΔΗΠΟΤΕ ΕΞΑΡΤΗΜΑΤΑ ΠΟΥ ΕΙΝΑΙ ΚΑΤΕΣΤΡΑΜΜΕΝΑ Ή ΠΟΥ ΛΕΙΠΟΥΝ ΚΑΤΑ ΤΗΝ ΑΓΟΡΑ, ΕΠΙΣΚΕΦΘΕΙΤΕ ΤΟΝ ΙΣΤΟΤΟΠΟ ΜΑΣ [bestwaycorp.com/support](http://bestwaycorp.com/support).

### ΟΔΗΓΙΕΣ ΧΡΗΣΗΣ ΓΙΑ ΤΗ ΡΥΘΜΙΣΗ

ΣΕΛ. 157

- ΓΙΑ ΤΙΣ ΟΔΗΓΙΕΣ ΕΓΚΑΤΑΣΤΑΣΗΣ, ΑΝΑΤΡΕΞΤΕ ΣΤΑ ΒΗΜΑΤΑ ΤΗΣ ΕΙΚΟΝΑΣ ΤΟΥ ΠΑΡΟΝΤΟΣ ΕΓΧΕΙΡΙΔΙΟΥ. ΤΑ ΣΧΕΔΙΑ ΕΙΝΑΙ ΜΟΝΟ ΓΙΑ ΛΟΓΟΥΣ ΑΠΕΙΚΟΝΙΣΗΣ. ΜΠΟΡΕΙ ΝΑ ΜΗΝ ΑΝΤΑΠΟΚΡΙΝΟΝΤΑΙ ΣΤΟ ΠΡΑΓΜΑΤΙΚΟ ΠΡΟΪΟΝ. ΔΕΝ ΕΙΝΑΙ ΥΠΟ ΚΛΙΜΑΚΑ.
- Η BESTWAY ΔΕΝ ΘΑ ΕΙΝΑΙ ΥΠΕΥΘΥΝΗ ΓΙΑ ΤΥΧΟΝ ΖΗΜΙΕΣ ΠΟΥ ΠΡΟΚΛΗΘΗΚΑΝ ΣΤΟ ΥΔΡΟΜΑΣΑΖ ΛΟΓΩ ΚΑΚΟΜΕΤΑΧΕΙΡΙΣΗΣ Ή ΛΟΓΩ ΜΗ ΣΥΜΜΟΡΦΩΣΗΣ ΜΕ ΑΥΤΕΣ ΤΙΣ ΟΔΗΓΙΕΣ.

### ΟΔΗΓΙΕΣ ΧΡΗΣΗΣ

ΣΕΛ. 159

- ΓΙΑ ΤΙΣ ΟΔΗΓΙΕΣ ΧΡΗΣΗΣ, ΑΝΑΤΡΕΞΤΕ ΣΤΑ ΑΠΕΙΚΟΝΙΖΟΜΕΝΑ ΒΗΜΑΤΑ ΣΕ ΑΥΤΟ ΤΟ ΕΓΧΕΙΡΙΔΙΟ. ΤΑ ΣΧΕΔΙΑ ΕΙΝΑΙ ΜΟΝΟ ΓΙΑ ΛΟΓΟΥΣ ΑΠΕΙΚΟΝΙΣΗΣ. ΜΠΟΡΕΙ ΝΑ ΜΗΝ ΑΝΤΑΠΟΚΡΙΝΟΝΤΑΙ ΣΤΟ ΠΡΑΓΜΑΤΙΚΟ ΠΡΟΪΟΝ. ΔΕΝ ΕΙΝΑΙ ΥΠΟ ΚΛΙΜΑΚΑ.
- Η BESTWAY ΔΕΝ ΘΑ ΕΙΝΑΙ ΥΠΕΥΘΥΝΗ ΓΙΑ ΤΥΧΟΝ ΖΗΜΙΕΣ ΠΟΥ ΠΡΟΚΛΗΘΗΚΑΝ ΣΤΟ ΥΔΡΟΜΑΣΑΖ ΛΟΓΩ ΚΑΚΟΜΕΤΑΧΕΙΡΙΣΗΣ Ή ΛΟΓΩ ΜΗ ΣΥΜΜΟΡΦΩΣΗΣ ΜΕ ΑΥΤΕΣ ΤΙΣ ΟΔΗΓΙΕΣ.

### ΟΔΗΓΙΕΣ ΣΥΝΤΗΡΗΣΗΣ

ΣΕΛ. 161

- Η ΣΥΝΤΗΡΗΣΗ ΤΗΣ ΕΠΕΝΔΥΣΗΣ, ΤΟΥ ΦΥΣΙΓΓΙΟΥ ΦΙΛΤΡΟΥ, ΤΟΥ ΝΕΡΟΥ ΚΑΙ ΤΩΝ ΧΗΜΙΚΩΝ ΟΥΣΙΩΝ ΠΡΕΠΕΙ ΝΑ ΓΙΝΕΤΑΙ ΓΙΑ ΤΗ ΣΩΣΤΗ ΛΕΙΤΟΥΡΓΙΑ ΤΟΥ ΥΔΡΟΜΑΣΑΖ. Η ΜΗ ΤΗΡΗΣΗ ΤΩΝ ΚΑΤΕΥΘΥΝΤΗΡΙΩΝ ΓΡΑΜΜΩΝ ΑΥΤΗΣ ΤΗΣ ΕΝΟΤΗΤΑΣ ΜΠΟΡΕΙ ΝΑ ΘΕΣΕΙ ΣΕ ΚΙΝΔΥΝΟ ΕΣΑΣ ΚΑΙ ΤΗΝ ΥΓΕΙΑ ΤΗΣ ΟΙΚΟΓΕΝΕΙΑΣ ΣΑΣ.

## ΠΙΝΑΚΑΣ ΠΕΡΙΕΧΟΜΕΝΩΝ

### ΟΔΗΓΙΕΣ ΑΠΟΣΥΝΑΡΜΟΛΟΓΗΣΗΣ ΚΑΙ ΑΠΟΘΗΚΕΥΣΗΣ

ΣΕΛ. 162

- ΒΕΒΑΙΩΘΕΙΤΕ ΟΤΙ ΤΟ ΥΔΡΟΜΑΣΑΣ ΣΑΣ ΕΙΝΑΙ ΕΝΤΕΛΩΣ ΚΑΘΑΡΟ ΚΑΙ ΣΤΕΓΝΟ ΠΡΙΝ ΑΠΟ ΤΗΝ ΑΠΟΘΗΚΕΥΣΗ. ΕΑΝ ΔΕΝ ΕΧΟΥΝ ΣΤΕΓΝΩΣΕΙ ΤΕΛΕΙΩΣ ΟΛΑ ΤΑ ΜΕΡΗ, ΜΠΟΡΕΙ ΝΑ ΠΡΟΚΛΗΘΕΙ ΜΟΥΧΛΑ.
- ΑΠΟΘΗΚΕΥΣΤΕ ΣΕ ΞΗΡΟ ΜΕΡΟΣ ΜΕ ΜΕΤΡΙΑ ΘΕΡΜΟΚΡΑΣΙΑ ΜΕΤΑΞΥ 15°C (59°F) ΚΑΙ 38°C (100 °F).

### ΑΝΤΙΜΕΤΩΠΙΣΗ ΠΡΟΒΛΗΜΑΤΩΝ

ΣΕΛ. 164

- ΓΙΑ ΒΟΗΘΕΙΑ ΣΧΕΤΙΚΑ ΜΕ ΠΡΟΒΛΗΜΑΤΑ ΜΕ ΤΟ ΥΔΡΟΜΑΣΑΣ ΣΑΣ, ΑΝΑΤΡΕΞΤΕ ΣΤΗΝ ΕΝΟΤΗΤΑ ΑΝΤΙΜΕΤΩΠΙΣΗΣ ΠΡΟΒΛΗΜΑΤΩΝ ΤΟΥ ΠΑΡΟΝΤΟΣ ΕΓΧΕΙΡΙΔΙΟΥ.

### ΚΩΔΙΚΟΙ ΣΦΑΛΜΑΤΟΣ

ΣΕΛ. 166

- ΓΙΑ ΒΟΗΘΕΙΑ ΣΧΕΤΙΚΑ ΜΕ ΠΡΟΒΛΗΜΑΤΑ ΜΕ ΤΟ ΥΔΡΟΜΑΣΑΣ ΣΑΣ, ΑΝΑΤΡΕΞΤΕ ΣΤΗΝ ΕΝΟΤΗΤΑ ΚΩΔΙΚΩΝ ΣΦΑΜΑΤΩΝ ΤΟΥ ΠΑΡΟΝΤΟΣ ΕΓΧΕΙΡΙΔΙΟΥ.

### ΠΛΗΡΟΦΟΡΙΕΣ ΕΓΓΥΗΣΗΣ

ΣΕΛ. 168

- ΓΙΑ ΠΛΗΡΟΦΟΡΙΕΣ ΣΧΕΤΙΚΑ ΜΕ ΤΟΥΣ ΟΡΟΥΣ ΕΓΓΥΗΣΗΣ, ΕΠΙΣΚΕΦΘΕΙΤΕ ΤΟΝ ΙΣΤΟΤΟΠΟ ΜΑΣ ΣΤΗ ΔΙΕΥΘΥΝΣΗ [www.bestwaycorp.com](http://www.bestwaycorp.com).

## ΠΛΗΡΟΦΟΡΙΕΣ ΑΣΦΑΛΕΙΑΣ

### ΔΙΑΒΑΣΤΕ ΚΑΙ ΑΚΟΛΟΥΘΗΣΤΕ ΟΛΕΣ ΤΙΣ ΟΔΗΓΙΕΣ

ΔΙΑΒΑΣΤΕ ΠΡΟΣΕΚΤΙΚΑ, ΚΑΤΑΝΟΗΣΤΕ ΚΑΙ ΑΚΟΛΟΥΘΗΣΤΕ ΟΛΕΣ ΤΙΣ ΠΛΗΡΟΦΟΡΙΕΣ ΠΟΥ ΥΠΑΡΧΟΥΝ ΣΕ ΑΥΤΟ ΤΟ ΕΓΧΕΙΡΙΔΙΟ ΧΡΗΣΤΗ ΠΡΙΝ ΑΠΟ ΤΗΝ ΕΓΚΑΤΑΣΤΑΣΗ ΚΑΙ ΧΡΗΣΗ ΤΟΥ SPA. ΑΥΤΕΣ ΟΙ ΠΡΟΕΙΔΟΠΟΙΗΣΕΙΣ, ΟΔΗΓΙΕΣ ΚΑΙ ΚΑΤΕΥΘΥΝΤΗΡΙΕΣ ΟΔΗΓΙΕΣ ΓΙΑ ΤΗΝ ΑΣΦΑΛΕΙΑ ΑΝΑΦΕΡΟΝΤΑΙ ΣΕ ΚΑΠΟΙΟΥΣ ΣΥΝΗΘΙΣΜΕΝΟΥΣ ΚΙΝΔΥΝΟΥΣ ΤΗΣ ΑΝΑΨΥΧΗΣ ΣΤΟ ΝΕΡΟ, ΑΛΛΑ ΔΕΝ ΜΠΟΡΟΥΝ ΝΑ ΚΑΛΥΨΟΥΝ ΟΛΟΥΣ ΤΟΥΣ ΚΙΝΔΥΝΟΥΣ ΣΕ ΟΛΕΣ ΤΙΣ ΠΕΡΙΠΤΩΣΕΙΣ. ΠΑΝΤΟΤΕ ΕΠΙΔΕΙΚΝΥΤΕ ΠΡΟΣΟΧΗ, ΚΟΙΝΗ ΛΟΓΙΚΗ ΚΑΙ ΚΑΛΗ ΚΡΙΣΗ ΟΤΑΝ ΑΠΟΛΑΜΒΝΑΕΤΕ ΟΠΟΙΔΗΠΟΤΕ ΔΡΑΣΤΗΡΙΟΤΗΤΑ ΣΤΟ ΝΕΡΟ. ΦΥΛΑΞΤΕ ΑΥΤΕΣ ΤΙΣ ΠΛΗΡΟΦΟΡΙΕΣ ΓΙΑ ΜΕΛΛΟΝΤΙΚΗ ΧΡΗΣΗ. ΕΠΙΠΡΟΣΘΕΤΩΣ, ΜΠΟΡΟΥΝ ΝΑ ΠΑΡΑΣΧΕΘΟΥΝ ΟΙ ΑΚΟΛΟΥΘΕΣ ΠΛΗΡΟΦΟΡΙΕΣ ΑΝΑΛΟΓΑ ΜΕ ΤΟΝ ΤΥΠΟ ΤΟΥ SPA. ΦΥΛΑΞΤΕ ΑΥΤΕΣ ΤΙΣ ΟΔΗΓΙΕΣ ΣΕ ΑΣΦΑΛΕΣ ΜΕΡΟΣ. ΕΑΝ ΛΕΙΠΟΥΝ ΟΙ ΟΔΗΓΙΕΣ, ΕΠΙΚΟΙΝΩΝΗΣΤΕ ΜΕ ΤΟΝ ΚΑΤΑΣΚΕΥΑΣΤΗ Ή ΑΝΑΖΗΤΗΣΤΕ ΤΙΣ ΣΤΗΝ ΙΣΤΟΣΕΛΙΔΑ: [www.bestwaycorp.com](http://www.bestwaycorp.com).

### ΠΡΟΕΙΔΟΠΟΙΗΣΕΙΣ – ΕΓΚΑΤΑΣΤΑΣΗ ΑΣΦΑΛΕΙΑΣ

- ΤΟ SPA ΠΡΕΠΕΙ ΝΑ ΤΡΟΦΟΔΟΤΕΙΤΑΙ ΜΕΣΩ ΕΝΟΣ ΜΕΤΑΣΧΗΜΑΤΙΣΤΗ ΑΠΟΜΟΝΩΣΗΣ Ή ΝΑ ΤΡΟΦΟΔΟΤΕΙΤΑΙ ΜΕΣΩ ΕΝΟΣ ΑΥΤΟΜΑΤΟΥ ΔΙΑΚΟΠΤΗ ΔΙΑΡΡΟΗΣ (RCD) ΜΕ ΟΝΟΜΑΣΤΙΚΟ ΡΕΥΜΑ ΔΙΑΡΡΟΗΣ ΠΟΥ ΔΕΝ ΥΠΕΡΒΑΙΝΕΙ ΤΑ 30mA.
- ΤΟ SPA ΠΡΕΠΕΙ ΝΑ ΤΡΟΦΟΔΟΤΕΙΤΑΙ ΑΠΟ ΜΙΑ ΓΕΙΩΜΕΝΗ ΠΗΓΗ ΤΡΟΦΟΔΟΣΙΑΣ.
- Η ΠΗΓΗ ΤΡΟΦΟΔΟΣΙΑΣ ΣΤΟΝ ΤΟΙΧΟ ΤΟΥ ΚΤΙΡΙΟΥ ΘΑ ΠΡΕΠΕΙ ΝΑ ΒΡΙΣΚΕΤΑΙ ΣΕ ΑΠΟΣΤΑΣΗ ΜΕΓΑΛΥΤΕΡΗ ΤΩΝ 4 Μ (13,1 ΠΟΔΙΑ) ΑΠΟ ΤΗΝ ΠΙΣΙΝΑ.
- ΤΟ SPA ΠΡΕΠΕΙ ΝΑ ΣΥΝΔΕΘΕΙ ΣΕ ΜΙΑ ΠΡΙΖΑ ΠΑΡΟΧΗΣ ΡΕΥΜΑΤΟΣ ΜΕ ΓΕΙΩΣΗ ΜΕ ΚΑΛΩΔΙΟ ΤΡΟΦΟΔΟΣΙΑΣ ΕΦΟΔΙΑΣΜΕΝΟ ΜΕ ΒΥΣΜΑ ΚΑΙ PRCD ΓΙΑ ΡΕΥΜΑ ΑΠΟΖΕΥΞΗΣ (ΔΙΕΓΕΡΣΗΣ) 10mA.
- ΤΟ SPA ΠΡΕΠΕΙ ΝΑ ΣΥΝΔΕΑΤΑΙ ΑΠΕΥΘΕΙΑΣ ΜΟΝΟ ΣΕ ΜΙΑ ΓΕΙΩΜΕΝΗ ΠΡΙΖΑ ΤΗΣ ΣΤΑΘΕΡΗΣ ΚΑΛΩΔΙΩΣΗΣ.
- ΜΕΤΑ ΤΗΝ ΕΓΚΑΤΑΣΤΑΣΗ ΤΟΥ SPA, Ο ΡΕΥΜΑΤΟΛΗΠΤΗΣ ΕΙΝΑΙ ΑΠΑΡΑΙΤΗΤΟ ΝΑ ΕΙΝΑΙ ΠΡΟΣΒΑΣΙΜΟΣ.
- ΟΙ ΗΛΕΚΤΡΙΚΕΣ ΕΓΚΑΤΑΣΤΑΣΕΙΣ ΘΑ ΠΡΕΠΕΙ ΝΑ ΑΚΟΛΟΥΘΟΥΝ ΤΟΥΣ ΕΘΝΙΚΟΥΣ ΚΑΝΟΝΕΣ ΚΩΛΩΔΙΩΣΗΣ, ΣΥΜΒΟΥΛΕΥΤΕΙΤΕ ΕΝΑΝ ΠΙΣΤΟΠΟΙΗΜΕΝΟ ΗΛΕΚΤΡΟΛΟΓΟ ΓΙΑ ΟΠΟΙΕΣΔΗΠΟΤΕ ΕΡΩΤΗΣΕΙΣ.
- ΜΗ ΘΑΒΕΤΕ ΚΑΛΩΔΙΑ. ΤΟΠΟΘΕΤΗΣΤΕ ΤΟ ΚΑΛΩΔΙΟ ΕΤΣΙ ΩΣΤΕ ΝΑ ΕΛΑΧΙΣΤΟΠΟΙΗΘΕΙ Ο ΚΙΝΔΥΝΟΣ ΑΠΟ ΧΛΟΟΚΟΠΤΙΚΑ, ΘΑΜΝΟΚΟΠΤΙΚΑ ΚΑΙ ΆΛΛΟ ΕΞΟΠΛΙΣΜΟ.
- **ΠΡΟΣΟΧΗ:** ΠΡΟΚΕΙΜΕΝΟΥ ΝΑ ΑΠΟΦΕΥΧΘΕΙ Ο ΚΙΝΔΥΝΟΣ ΛΟΓΩ ΑΚΟΥΣΙΑΣ ΕΠΑΝΑΦΟΡΑΣ ΤΟΥ ΘΕΡΜΙΚΟΥ ΔΙΑΚΟΠΤΗ, Η ΣΥΣΚΕΥΗ ΑΥΤΗ ΔΕΝ ΠΡΕΠΕΙ ΝΑ ΤΡΟΦΟΔΟΤΕΙΤΑΙ ΜΕΣΩ ΜΙΑΣ ΕΞΩΤΕΡΙΚΗΣ ΣΥΣΚΕΥΗΣ ΕΝΕΡΓΟΠΟΙΗΣΗΣ, ΟΠΩΣ ΕΝΑΣ ΧΡΟΝΟΔΙΑΚΟΠΤΗΣ, Ή ΝΑ ΣΥΝΔΕΘΕΙ ΣΕ ΕΝΑ ΚΥΚΛΩΜΑ (ΗΛΕΚΤΡΙΚΗΣ ΠΑΡΟΧΗΣ) ΠΟΥ ΕΝΕΡΓΟΠΟΙΕΙΤΑΙ ΚΑΙ ΑΠΕΝΕΡΓΟΠΟΙΕΙΤΑΙ ΤΑΚΤΙΚΑ ΑΠΟ ΤΗΝ ΠΑΡΟΧΗ.
- ΔΙΑΒΑΣΤΕ ΤΙΣ ΟΔΗΓΙΕΣ ΠΡΙΝ ΧΡΗΣΙΜΟΠΟΙΗΣΤΕ ΤΗ ΣΥΣΚΕΥΗ ΚΑΘΕ ΦΟΡΑ ΠΡΙΝ ΤΗΝ ΕΓΚΑΤΑΣΤΑΣΗ Ή ΕΠΑΝΑΣΥΝΑΡΜΟΛΟΓΗΣΗ.

### ΠΡΟΕΙΔΟΠΟΙΗΣΕΙΣ - ΚΙΝΔΥΝΟΣ ΗΛΕΚΤΡΟΠΛΗΞΙΑΣ

ΓΙΑ ΤΗΝ ΑΠΟΦΥΓΗ ΗΛΕΚΤΡΟΠΛΗΞΙΑΣ, ΜΗ ΧΡΗΣΙΜΟΠΟΙΕΙΤΕ ΤΟ SPA ΟΤΑΝ ΒΡΕΧΕΙ, ΕΧΕΙ ΚΕΡΑΥΝΟΥΣ Ή ΑΣΤΡΑΠΕΣ.

- ΜΗΝ ΧΡΗΣΙΜΟΠΟΙΕΙΤΕ ΚΑΛΩΔΙΑ ΠΡΟΕΚΤΑΣΗΣ ΓΙΑ ΝΑ ΣΥΝΔΕΣΤΕ ΤΗ ΣΥΣΚΕΥΗ ΣΤΗΝ ΗΛΕΚΤΡΙΚΗ ΤΡΟΦΟΔΟΣΙΑ. ΦΡΟΝΤΙΣΤΕ ΩΣΤΕ ΝΑ ΕΙΝΑΙ ΔΙΑΘΕΣΙΜΗ ΜΙΑ ΣΩΣΤΑ ΤΟΠΟΘΕΤΗΜΕΝΗ ΠΑΡΟΧΗ ΡΕΥΜΑΤΟΣ.

## ΠΛΗΡΟΦΟΡΙΕΣ ΑΣΦΑΛΕΙΑΣ

- ΜΗΝ ΣΥΝΔΕΕΤΕ Ή ΑΠΟΣΥΝΔΕΕΤΕ ΤΗ ΣΥΣΚΕΥΗ ΜΕ ΒΡΕΓΜΑΝΑ ΧΕΡΙΑ.
- ΜΗ ΧΡΗΣΙΜΟΠΟΙΕΙΤΕ ΠΟΤΕ ΟΠΟΙΑΔΗΠΟΤΗ ΗΛΕΚΤΡΙΚΗ ΣΥΣΚΕΥΗ ΟΤΑΝ ΕΙΣΤΕ ΜΕΣΑ ΣΤΟ ΣΠΑ Η ΟΤΑΝ ΤΟ ΣΩΜΑ ΣΑΣ ΕΙΝΑΙ ΒΡΕΓΜΕΝΟ. ΠΟΤΕ ΜΗΝ ΤΟΠΟΘΕΤΗΣΤΕ ΟΠΟΙΑΔΗΠΟΤΗ ΗΛΕΚΤΡΙΚΗ ΣΥΣΚΕΥΗ, ΟΠΩΣ ΕΝΑ ΦΩΣ, ΤΗΛΕΦΩΝΟ, ΡΑΔΙΟΦΩΝΟ Ή ΤΗΛΕΟΡΑΣΗ ΣΕ ΑΠΟΣΤΑΣΗ ΜΙΚΡΟΤΕΡΗ ΑΠΟ 2 Μ (6,6 ΠΟΔΙΑ) ΑΠΟ ΤΟ ΣΠΑ.
- Η ΕΓΚΑΤΑΣΤΑΣΗ ΘΑ ΠΡΕΠΕΙ ΝΑ ΓΙΝΕΙ ΣΕ ΑΠΟΣΤΑΣΗ ΤΟΥΛΑΧΙΣΤΟΝ 2 Μ (6,6 ΠΟΔΙΑ) ΑΠΟ ΟΛΕΣ ΤΙΣ ΜΕΤΑΛΛΙΚΕΣ ΕΠΙΦΑΝΕΙΕΣ.
- ΚΑΝΕΝΑ ΜΕΡΟΣ ΤΗΣ ΣΥΣΚΕΥΗΣ ΔΕΝ ΠΡΕΠΕΙ ΝΑ ΒΡΙΣΚΕΤΑΙ ΠΑΝΩ ΑΠΟ ΤΗΝ ΜΠΑΝΙΕΡΑ ΚΑΤΑ ΤΗ ΔΙΑΡΚΕΙΑ ΤΗΣ ΧΡΗΣΗΣ.
- ΤΜΗΜΑΤΑ ΠΟΥ ΠΕΡΙΕΧΟΥΝ ΗΛΕΚΤΡΟΦΟΡΑ ΕΞΑΡΤΗΜΑΤΑ, ΕΚΤΟΣ ΑΠΟ ΤΑ ΤΜΗΜΑΤΑ ΠΟΥ ΤΡΟΦΟΔΟΤΟΥΝΤΑΙ ΜΕ ΠΟΛΥ ΧΑΜΗΛΗ ΤΑΣΗ ΑΣΦΑΛΕΙΑΣ ΠΟΥ ΔΕΝ ΥΠΕΡΒΑΙΝΕΙ ΤΑ 12V, ΔΕΝ ΠΡΕΠΕΙ ΝΑ ΕΙΝΑΙ ΠΡΟΣΒΑΣΙΜΑ ΣΕ ΕΝΑ ΑΤΟΜΟ ΜΕΣΑ ΣΤΗΝ ΠΙΣΙΝΑ ΤΜΗΜΑΤΑ ΠΟΥ ΠΕΡΙΛΑΜΒΑΝΟΥΝ ΤΑ ΗΛΕΚΤΡΙΚΑ ΕΞΑΡΤΗΜΑΤΑ, ΕΚΤΟΣ ΑΠΟ ΣΥΣΚΕΥΕΣ ΤΗΛΕΧΕΙΡΙΣΜΟΥ. ΠΡΕΠΕΙ ΝΑ ΒΡΙΣΚΟΝΤΑΙ Ή ΝΑ ΣΤΕΡΕΩΝΟΝΤΑΙ ΕΤΣΙ ΟΣΤΕ ΝΑ ΜΗΝ ΜΠΟΡΟΥΝ ΝΑ ΠΕΣΟΥΝ ΜΕΣΑ ΣΤΗΝ ΠΙΣΙΝΑ ΣΡΑ.
- ΓΙΑ ΛΟΓΟΥΣ ΗΛΕΚΤΡΙΚΗΣ ΑΣΦΑΛΕΙΑΣ, ΤΟ ΚΑΛΩΔΙΟ ΤΡΟΦΟΔΟΣΙΑΣ ΠΕΡΙΛΑΜΒΑΝΕΙ ΜΙΑ ΣΥΣΚΕΥΗ PRCD. ΕΑΝ ΕΝΤΟΠΙΣΤΕΙ ΔΙΑΡΡΟΗ ΡΕΥΜΑΤΟΣ ΜΕΓΑΛΥΤΕΡΗ ΑΠΟ 10 mA, Η ΣΥΣΚΕΥΗ ΘΑ ΛΕΙΤΟΥΡΓΗΣΕΙ ΚΑΙ ΘΑ ΔΙΑΚΟΨΕΙ ΤΗΝ ΠΑΡΟΧΗ ΡΕΥΜΑΤΟΣ. ΣΕ ΜΙΑ ΤΕΤΟΙΑ ΠΕΡΙΠΤΩΣΗ, ΠΑΡΑΚΑΛΟΥΜΕ ΑΠΟΣΥΝΔΕΙΞΤΕ ΑΠΟ ΤΗΝ ΤΡΟΦΟΔΟΣΙΑ ΚΑΙ ΣΤΑΜΑΤΗΣΤΕ ΑΜΕΣΩΣ ΤΗ ΧΡΗΣΗ ΤΟΥ ΣΡΑ. ΜΗΝ ΕΠΙΣΚΕΥΑΖΕΤΕ ΤΟ ΠΡΟΪΟΝ ΜΟΝΟΙ ΣΑΣ. ΕΠΙΣΚΕΦΘΕΙΤΕ ΤΗΝ ΙΣΤΟΣΕΛΙΔΑ ΜΑΣ [www.bestwaycorp.com](http://www.bestwaycorp.com) ΓΙΑ ΝΑ ΛΑΒΕΤΕ ΤΙΣ ΑΠΑΡΑΙΤΗΤΕΣ ΠΛΗΡΟΦΟΡΙΕΣ.
- ΣΕ ΠΕΡΙΠΤΩΣΗ ΠΟΥ ΕΙΝΑΙ ΦΘΑΡΜΕΝΟ ΤΟ ΗΛΕΚΤΡΙΚΟ ΚΑΛΩΔΙΟ, ΘΑ ΠΡΕΠΕΙ ΝΑ ΑΝΤΙΚΑΤΑΣΤΑΘΕΙ ΑΠΟ ΤΟΝ ΚΑΤΑΣΚΕΥΑΣΤΗ, ΤΟΝ ΕΚΠΡΟΣΩΠΟ ΕΠΙΣΚΕΥΟΝ ΤΟΥ ΚΑΤΑΣΚΕΥΑΣΤΗ Ή ΚΑΠΟΙΟ ΑΡΜΟΔΙΟ ΑΤΟΜΟ ΠΡΟΚΕΙΜΕΝΟΥ ΝΑ ΑΠΟΦΕΥΧΕΙ ΤΥΧΟΝ ΚΙΝΔΥΝΟΣ.
- ΓΙΑ ΤΗ ΜΕΙΩΣΗ ΤΟΥ ΚΙΝΔΥΝΟΥ ΗΛΕΚΤΡΟΠΛΗΞΙΑΣ, ΜΗΝ ΧΡΗΣΙΜΟΠΟΙΕΙΤΕ ΚΑΛΩΔΙΑ ΠΡΟΕΚΤΑΣΗΣ ΓΙΑ ΝΑ ΣΥΝΔΕΣΤΕ ΤΗ ΣΥΣΚΕΥΗ ΣΤΗΝ ΗΛΕΚΤΡΙΚΗ ΤΡΟΦΟΔΟΣΙΑ. ΦΡΟΝΤΙΣΤΕ ΟΣΤΕ ΝΑ ΕΙΝΑΙ ΔΙΑΘΕΣΙΜΗ ΜΙΑ ΣΩΣΤΑ ΤΟΠΟΘΕΤΗΜΕΝΗ ΠΑΡΟΧΗ ΡΕΥΜΑΤΟΣ.

### ΠΡΟΕΙΔΟΠΟΙΗΣΕΙΣ- ΓΙΑ ΝΑ ΜΕΙΩΣΕΤΕ ΤΟΝ ΚΙΝΔΥΝΟ ΤΡΑΥΜΑΤΙΣΜΟΥ

- ΤΟ ΝΕΡΟ ΣΕ ΕΝΑ ΣΡΑ ΔΕΝ ΠΡΕΠΕΙ ΠΟΤΕ ΝΑ ΥΠΕΡΒΑΙΝΕΙ ΤΟΥΣ 40°C (104°F). ΘΕΡΜΟΚΡΑΣΙΑ ΝΕΡΟΥ ΜΕΤΑΞΥ 38°C (100°F) ΚΑΙ 40°C (104°F) ΘΕΩΡΕΙΤΑΙ ΑΣΦΑΛΗΣ ΚΑΙ ΑΝΕΤΗ ΓΙΑ ΕΝΑΝ ΥΠΗ ΕΝΗΛΙΚΑ. ΣΥΝΙΣΤΩΝΤΑΙ ΧΑΜΗΛΟΤΕΡΕΣ ΘΕΡΜΟΚΡΑΣΙΕΣ ΝΕΡΟΥ ΓΙΑ ΜΙΚΡΑ ΠΑΙΔΙΑ ΚΑΙ ΟΤΑΝ Η ΧΡΗΣΗ ΤΟΥ ΣΡΑ ΥΠΕΡΒΑΙΝΕΙ ΤΑ 10 ΛΕΠΤΑ.
- ΕΦΟΣΟΝ ΟΙ ΥΠΕΡΒΟΛΙΚΕΣ ΘΕΡΜΟΚΡΑΣΙΕΣ ΝΕΡΟΥ ΕΧΟΥΝ ΜΕΓΑΛΗ ΠΙΘΑΝΟΤΗΤΑ ΝΑ ΠΡΟΚΑΛΕΣΟΥΝ ΒΛΑΒΗ ΣΤΟ ΕΜΒΡΥΟ ΚΑΤΑ ΤΟΥΣ ΠΡΩΤΟΥΣ ΜΗΝΕΣ ΤΗΣ ΕΓΚΥΜΟΣΥΝΗΣ, ΟΙ ΕΓΚΥΕΣ Ή ΟΙ ΠΙΘΑΝΑ ΕΓΚΥΕΣ ΓΥΝΑΙΚΕΣ ΘΑ ΠΡΕΠΕΙ ΝΑ ΠΕΡΙΟΡΙΖΟΥΝ ΤΗ ΘΕΡΜΟΚΡΑΣΙΑ ΤΟΥ ΝΕΡΟΥ ΤΟΥ ΣΡΑ ΣΤΟΥΣ 38°C (100°F). ΠΕΡΙΟΡΙΣΤΕ ΤΗΝ ΧΡΗΣΗ ΣΤΑ 10 ΛΕΠΤΑ ΚΑΘΕ ΦΟΡΑ.
- ΕΑΝ ΑΙΣΘΑΝΕΣΤΕ ΟΤΙ ΤΟ ΝΕΡΟ ΕΙΝΑΙ ΠΟΛΥ ΖΕΣΤΟ, ΠΡΙΝ ΜΠΕΙΤΕ ΣΤΟ ΣΠΑ, Ο ΧΡΗΣΤΗΣ ΘΑ ΠΡΕΠΕΙ ΝΑ ΜΕΤΡΗΣΕΙ ΤΗ ΘΕΡΜΟΚΡΑΣΙΑ ΤΟΥ ΝΕΡΟΥ ΜΕ ΕΝΑ ΘΕΡΜΟΜΕΤΡΟ ΑΚΡΙΒΕΙΑΣ. ΕΑΝ Η ΘΕΡΜΟΚΡΑΣΙΑ ΤΟΥ ΝΕΡΟΥ ΕΙΝΑΙ ΠΑΝΩ ΑΠΟ 45°C (113°F), ΣΤΑΜΑΤΗΣΤΕ ΤΗ ΧΡΗΣΗ ΤΟΥ ΣΠΑ ΜΕΧΡΙ Η ΘΕΡΜΟΚΡΑΣΙΑ ΝΑ ΜΕΙΩΘΕΙ ΚΑΤΩ ΑΠΟ 40°C (104°F). ΟΤΑΝ ΧΡΗΣΙΜΟΠΟΙΕΙΤΕ ΕΞΩΤΕΡΙΚΟ ΘΕΡΜΟΜΕΤΡΟ, Η ΘΕΡΜΟΚΡΑΣΙΑ ΠΟΥ ΕΜΦΑΝΙΖΕΤΑΙ ΣΤΟΝ ΠΙΝΑΚΑ ΕΛΕΓΧΟΥ ΚΑΙ ΣΤΟ ΕΞΩΤΕΡΙΚΟ ΘΕΡΜΟΜΕΤΡΟ ΕΝΔΕΧΕΤΑΙ ΝΑ ΔΙΑΦΕΡΕΙ. Η ΔΙΑΦΟΡΑ ΠΡΕΠΕΙ ΝΑ ΕΙΝΑΙ ΓΥΡΩ ΣΤΟΥΣ 3 ΒΑΘΜΟΥΣ. ΑΥΤΗ Η ΚΑΤΑΣΤΑΣΗ ΕΙΝΑΙ ΦΥΣΙΟΛΟΓΙΚΗ ΛΟΓΩ ΤΗΣ ΔΙΑΦΟΡΕΤΙΚΗΣ ΘΕΣΗΣ ΣΤΗΝ ΟΠΟΙΑ ΤΑ ΔΥΟ ΟΡΓΑΝΑ ΔΙΑΒΑΖΟΥΝ ΤΗ ΘΕΡΜΟΚΡΑΣΙΑ.
- Η ΧΡΗΣΗ ΑΛΚΟΟΛ, ΝΑΡΚΩΤΙΚΩΝ Ή ΦΑΡΜΑΚΩΝ ΠΡΙΝ Η ΚΑΤΑ ΤΗ ΧΡΗΣΗ ΤΟΥ ΣΡΑ ΜΠΟΡΕΙ ΝΑ ΟΔΗΓΗΣΕΙ ΣΕ ΑΠΩΛΕΙΑ ΤΩΝ ΑΙΣΘΗΣΕΩΝ ΚΑΙ ΠΙΝΓΜΟ.
- ΠΑΧΥΣΑΡΚΑ ΑΤΟΜΑ ΚΑΙ ΑΤΟΜΑ ΜΕ ΙΣΤΟΡΙΚΟ ΚΑΡΔΙΑΚΗΣ ΝΟΣΟΥ, ΧΑΜΗΛΗ Η ΥΨΗΛΗ ΑΡΤΗΡΙΑΚΗ ΠΙΕΣΗ, ΠΡΟΒΛΗΜΑΤΑ ΤΟΥ ΚΥΚΛΟΦΟΡΙΚΟΥ ΣΥΣΤΗΜΑΤΟΣ, Η ΔΙΑΒΗΤΗ ΘΑ ΠΡΕΠΕΙ ΝΑ ΣΥΜΒΟΥΛΕΥΤΟΥΝ ΕΝΑ ΓΙΑΤΡΟ ΠΡΙΝ ΑΠΟ ΤΗ ΧΡΗΣΗ ΤΟΥ ΣΡΑ.
- ΑΤΟΜΑ ΠΟΥ ΚΑΝΟΥΝ ΧΡΗΣΗ ΦΑΡΜΑΚΩΝ ΘΑ ΠΡΕΠΕΙ ΝΑ ΣΥΜΒΟΥΛΕΥΤΟΥΝ ΕΝΑ ΓΙΑΤΡΟ ΠΡΙΝ ΑΠΟ ΤΗ ΧΡΗΣΗ ΤΟΥ ΣΡΑ ΔΙΟΤΙ ΟΡΙΣΜΕΝΑ ΦΑΡΜΑΚΑ ΜΠΟΡΕΙ ΝΑ ΠΡΟΚΑΛΕΣΟΥΝ ΥΠΗΝΗΛΙΑ, ΕΝΩ ΆΛΛΑ ΦΑΡΜΑΚΑ ΜΠΟΡΕΙ ΝΑ ΕΠΗΡΕΑΣΟΥΝ ΤΟΝ ΚΑΡΔΙΑΚΟ ΡΥΘΜΟ, ΤΗΝ ΑΡΤΗΡΙΑΚΗ ΠΙΕΣΗ ΚΑΙ ΤΗΝ ΚΥΚΛΟΦΟΡΙΑ.
- ΜΗΝ ΒΑΖΕΤΕ ΠΟΤΕ ΤΟ ΚΕΦΑΛΙ ΣΑΣ ΚΑΤΩ ΑΠΟ ΤΟ ΝΕΡΟ.
- ΑΠΟΦΥΓΕΤΕ ΤΗΝ ΚΑΤΑΠΟΣΗ ΤΟΥ ΝΕΡΟΥ ΤΟΥ ΣΡΑ.
- ΛΑΒΕΤΕ ΥΠΟΨΗ ΟΤΙ ΤΟ ΑΝΕΤΟ ΕΥΡΟΣ ΘΕΡΜΟΚΡΑΣΙΑΣ ΚΑΤΑ ΤΗ ΧΡΗΣΗ ΜΠΟΡΕΙ ΝΑ ΕΙΝΑΙ ΧΑΜΗΛΟΤΕΡΟ ΑΠΟ ΤΗ ΜΕΓΙΣΤΗ ΘΕΡΜΟΚΡΑΣΙΑ ΑΣΦΑΛΕΙΑΣ.
- ΠΟΤΕ ΜΗ ΧΡΗΣΙΜΟΠΟΙΕΙΤΕ ΤΟ ΣΡΑ, ΕΑΝ ΟΙ ΣΩΛΗΝΕΣ ΕΙΣΟΔΟΥ/ΕΞΟΔΟΥ ΕΙΝΑΙ ΣΠΑΣΜΕΝΟΙ Ή ΛΕΙΠΟΥΝ. ΠΟΤΕ ΜΗΝ ΕΠΙΧΕΙΡΗΣΤΕ ΝΑ ΑΝΤΙΚΑΤΑΣΤΗΣΤΕ ΤΟΥΣ ΣΩΛΗΝΕΣ ΕΙΣΟΔΟΥ/ΕΞΟΔΟΥ. ΕΠΙΣΚΕΦΘΕΙΤΕ ΤΗΝ ΙΣΤΟΣΕΛΙΔΑ ΜΑΣ [www.bestwaycorp.com](http://www.bestwaycorp.com) ΓΙΑ ΝΑ ΛΑΒΕΤΕ ΤΙΣ ΑΠΑΡΑΙΤΗΤΕΣ ΠΛΗΡΟΦΟΡΙΕΣ.
- ΠΟΤΕ ΜΗΝ ΡΙΧΝΕΤΕ ΝΕΡΟ ΜΕ ΘΕΡΜΟΚΡΑΣΙΑ ΥΨΗΛΟΤΕΡΗ ΤΩΝ 40°C (104°F) ΑΠΕΥΘΕΙΑΣ ΜΕΣΑ ΣΤΗΝ ΠΙΣΙΝΑ ΣΡΑ.
- ΜΗΝ ΧΡΗΣΙΜΟΠΟΙΕΙΤΕ ΤΟ ΣΡΑ ΜΟΝΟΙ ΣΑΣ.
- ΑΤΟΜΑ ΜΕ ΛΟΙΜΩΔΗ ΝΟΣΗΜΑΤΑ ΔΕΝ ΠΡΕΠΕΙ ΝΑ ΧΡΗΣΙΜΟΠΟΙΟΥΝ ΕΝΑ ΣΡΑ.
- ΜΗΝ ΧΡΗΣΙΜΟΠΟΙΕΙΤΕ ΤΟ ΣΡΑ ΑΜΕΣΩΣ ΜΕΤΑ ΑΠΟ ΕΝΤΟΝΗ ΑΣΚΗΣΗ.
- ΑΠΟΧΩΡΗΣΤΕ ΑΜΕΣΩΣ ΑΠΟ ΤΟ ΣΡΑ ΕΑΝ ΑΙΣΘΑΝΕΣΤΕ ΔΥΣΦΟΡΙΑ Ή ΝΥΣΤΑΖΕΤΕ.
- ΠΑΝΤΟΤΕ ΕΙΣΕΡΧΕΣΤΕ ΚΑΙ ΕΞΕΡΧΕΣΤΕ ΑΠΟ ΤΟ ΣΡΑ ΑΡΓΑ ΚΑΙ ΠΡΟΣΕΚΤΙΚΑ. ΟΙ ΥΓΡΕΣ ΕΠΙΦΑΝΕΙΕΣ ΕΙΝΑΙ ΟΛΙΣΘΗΡΕΣ.
- Η ΑΝΤΛΙΑ ΠΡΕΠΕΙ ΝΑ ΔΟΚΙΜΑΖΕΤΑΙ ΠΡΙΝ ΑΠΟ ΚΑΘΕ ΧΡΗΣΗ. ΑΚΟΛΟΥΘΗΣΤΕ ΤΙΣ ΟΔΗΓΙΕΣ ΤΗΣ ΑΝΤΛΙΑΣ ΓΙΑ ΝΑ ΤΗΝ ΕΛΕΓΕΤΕ.

## ΠΛΗΡΟΦΟΡΙΕΣ ΑΣΦΑΛΕΙΑΣ

- ΔΙΑΤΗΡΕΙΤΕ ΠΑΝΤΑ ΤΟ ΡΕΥΜΑΤΟΛΗΠΤΗ ΣΤΕΓΝΟ, Η ΣΥΝΔΕΣΗ ΜΕ ΒΡΕΓΜΕΝΟ ΡΕΥΜΑΤΟΛΗΠΤΗ ΑΠΑΓΟΡΕΥΕΤΑΙ ΑΥΣΤΗΡΑ.
  - ΠΑΝΤΟΤΕ ΑΠΟΣΥΝΔΕΕΤΕ ΤΗ ΣΥΣΚΕΥΗ:
    - ΠΡΙΝ ΑΠΟ ΤΟΝ ΚΑΘΑΡΙΣΜΟ Η ΑΠΟ ΑΛΛΗ ΣΥΝΤΗΡΗΣΗ.
    - ΕΑΝ ΤΟ ΑΦΗΣΤΕ ΧΩΡΙΣ ΕΠΙΒΛΕΨΗ ΚΑΤΑ ΤΗ ΔΙΑΡΚΕΙΑ ΤΩΝ ΔΙΑΚΟΠΩΝ.
  - ΠΟΤΕ ΜΗ ΦΟΡΑΤΕ ΤΟΥΣ ΦΑΚΟΥΣ ΕΠΑΦΗΣ ΟΤΑΝ ΒΡΙΣΚΕΣΤΕ ΜΕΣΑ ΣΤΟ ΣΡΑ.
- ΚΙΝΔΥΝΟΣ** - ΚΙΝΔΥΝΟΣ ΤΡΑΥΜΑΤΙΣΜΟΥ. ΤΑ ΕΞΑΡΤΗΜΑΤΑ ΑΝΑΡΡΟΦΗΣΗΣ ΣΕ ΑΥΤΟ ΤΟ ΣΡΑ ΕΧΟΥΝ ΜΕΓΕΘΟΣ ΩΣΤΕ ΝΑ ΤΑΙΡΙΑΖΟΥΝ ΜΕ ΤΗ ΣΥΓΚΕΚΡΙΜΕΝΗ ΡΟΗ ΝΕΡΟΥ ΠΟΥ ΔΗΜΙΟΥΡΓΕΙΤΑΙ ΑΠΟ ΤΗΝ ΑΝΤΛΙΑ. ΕΑΝ ΠΡΟΚΥΨΕΙ ΑΝΑΓΚΗ ΑΝΤΙΚΑΤΑΣΤΑΣΗΣ ΤΩΝ ΕΞΑΡΤΗΜΑΤΩΝ ΑΝΑΡΡΟΦΗΣΗΣ Η ΤΗΣ ΑΝΤΛΙΑΣ, ΒΕΒΑΙΩΘΕΙΤΕ ΟΤΙ ΟΙ ΡΥΘΜΟΙ ΡΟΗΣ ΕΙΝΑΙ ΣΥΜΒΑΤΟΙ. ΠΟΤΕ ΜΗ ΧΡΗΣΙΜΟΠΟΙΕΙΤΕ ΤΟ ΣΡΑ, ΕΑΝ ΤΑ ΕΞΑΡΤΗΜΑΤΑ ΑΝΑΡΡΟΦΗΣΗΣ ΕΙΝΑΙ ΣΠΑΣΜΕΝΑ Η ΛΕΙΠΟΥΝ. ΠΟΤΕ ΜΗΝ ΑΝΤΙΚΑΘΙΣΤΑΤΕ ΕΝΑ ΕΞΑΡΤΗΜΑ ΑΝΑΡΡΟΦΗΣΗΣ ΜΕ ΕΝΑ ΜΕ ΜΙΚΡΟΤΕΡΟ ΡΥΘΜΟ ΑΠΟ ΤΟΝ ΡΥΘΜΟ ΡΟΗΣ ΠΟΥ ΑΝΑΓΡΑΦΕΤΑΙ ΣΤΟ ΑΡΧΙΚΟ ΕΞΑΡΤΗΜΑ ΑΝΑΡΡΟΦΗΣΗΣ.
- ΠΡΟΣΟΧΗ:** ΜΕΤΑ ΤΗ ΧΡΗΣΗ ΤΟΥ ΣΡΑ ΓΙΑ 3-5 ΧΡΟΝΙΑ, ΓΙΑ ΝΑ ΔΙΑΣΦΑΛΙΣΤΕ ΤΗΝ ΑΣΦΑΛΕΙΑ ΚΑΙ ΤΗΝ ΑΠΟΔΟΣΗ ΤΟΥ ΣΡΑ, ΤΑ ΚΥΡΙΑ ΕΞΑΡΤΗΜΑΤΑ, ΟΠΩΣ ΤΟ ΘΕΡΜΑΝΤΙΚΟ ΣΤΟΙΧΕΙΟ, ΤΟ ΜΟΤΕΡ ΦΥΣΗΤΗΡΑ ΑΕΡΟΣ ΚΑΙ ΟΙ ΒΑΛΒΙΔΕΣ ΑΝΕΠΙΣΤΡΟΦΗΣ ΠΡΕΠΕΙ ΝΑ ΕΛΕΓΧΘΟΥΝ ΑΠΟ ΕΠΙΓΕΛΜΑΤΙΑ ΗΛΕΚΤΡΟΛΟΓΟ. ΕΑΝ Ο ΗΛΕΚΤΡΟΛΟΓΟΣ ΕΝΤΟΠΙΣΕΙ ΠΡΟΒΛΗΜΑΤΑ ΚΑΤΑ ΤΟΝ ΕΛΕΓΧΟ, ΕΠΙΣΚΕΦΘΕΙΤΕ ΤΗΝ ΙΣΤΟΣΕΛΙΔΑ [www.bestwaycorp.com](http://www.bestwaycorp.com) ΓΙΑ ΝΑ ΛΑΒΕΤΕ ΤΙΣ ΑΠΑΡΑΙΤΗΤΕΣ ΠΛΗΡΟΦΟΡΙΕΣ.

### ΠΡΟΕΙΔΟΠΟΙΗΣΕΙΣ – ΑΣΦΑΛΕΙΑ ΜΗ ΚΟΛΥΜΒΗΤΩΝ

- ΑΝΑ ΠΛΑΣΑ ΣΤΙΓΜΗ ΑΠΑΙΤΕΙΤΑΙ ΣΥΝΕΧΗΣ, ΕΝΕΡΓΗ, ΚΑΙ ΑΓΡΥΠΝΗ ΕΠΙΒΛΕΨΗ ΤΩΝ ΑΔΥΝΑΜΩΝ ΚΟΛΥΜΒΗΤΩΝ ΚΑΙ ΤΩΝ ΜΗ ΚΟΛΥΜΒΗΤΩΝ, ΕΙΔΙΚΑ ΣΕ ΣΡΑ ΓΥΜΝΑΣΤΙΚΗΣ, ΑΠΟ ΑΡΜΟΔΙΟ ΕΝΗΛΙΚΑ (ΕΝΘΥΜΟΥΜΕΝΟΙ ΟΤΙ ΤΑ ΠΑΙΔΙΑ ΚΑΤΩ ΤΩΝ ΠΕΝΤΕ ΕΤΩΝ ΔΙΑΤΡΕΧΟΥΝ ΤΟΝ ΥΨΗΛΟΤΕΡΟ ΚΙΝΔΥΝΟ ΠΝΙΓΜΟΥ).
- ΟΡΙΖΕΤΕ ΕΝΑΝ ΑΡΜΟΔΙΟ ΕΝΗΛΙΚΑ ΝΑ ΕΠΙΒΛΕΠΕΙ ΤΟ ΣΡΑ ΚΑΘΕ ΦΟΡΑ ΠΟΥ ΕΙΝΑΙ ΣΕ ΧΡΗΣΗ.
- ΟΙ ΑΔΥΝΑΜΟΙ ΚΟΛΥΜΒΗΤΕΣ Η ΟΙ ΜΗ ΓΝΩΡΙΖΟΝΤΕΣ ΚΟΛΥΜΒΗΣΗ ΘΑ ΠΡΕΠΕΙ ΝΑ ΦΟΡΟΥΝ ΕΞΟΠΛΙΣΜΟ ΑΤΟΜΙΚΗΣ ΠΡΟΣΤΑΣΙΑΣ ΙΔΙΑΙΤΕΡΑ ΚΑΤΑ ΤΗ ΧΡΗΣΗ ΤΟΥ ΣΡΑ.
- ΟΤΑΝ ΤΟ ΣΡΑ ΔΕΝ ΧΡΗΣΙΜΟΠΟΙΕΙΤΑΙ Η ΧΡΗΣΙΜΟΠΟΙΕΙΤΑΙ ΧΩΡΙΣ ΕΠΙΒΛΕΨΗ, ΑΦΑΙΡΕΣΤΕ ΟΛΑ ΤΑ ΠΑΙΧΝΙΔΙΑ ΑΠΟ ΤΟ ΣΡΑ ΚΑΙ ΤΟΝ ΠΕΡΙΒΑΛΛΟΝΤΑ ΧΩΡΟ ΓΙΑ ΝΑ ΜΗΝ ΠΡΟΣΕΛΚΥΝΟΝΤΑΙ ΤΑ ΠΑΙΔΙΑ ΣΤΟ ΣΡΑ.

### ΠΡΟΕΙΔΟΠΟΙΗΣΕΙΣ – ΣΥΣΚΕΥΕΣ ΚΑΙ ΕΞΟΠΛΙΣΜΟΣ ΑΣΦΑΛΕΙΑΣ

- ΠΡΕΠΕΙ ΝΑ ΧΡΗΣΙΜΟΠΟΙΕΙΤΑΙ ΚΑΛΥΜΜΑ ΑΣΦΑΛΕΙΑΣ Ή ΑΛΛΗ ΔΙΑΤΕΘΗ ΠΡΟΣΤΑΣΙΑΣ Η ΟΛΕΣ ΟΙ ΠΟΡΤΕΣ ΚΑΙ ΤΑ ΠΑΡΑΟΥΡΑ (ΟΠΟΥ ΥΠΑΡΧΟΥΝ) ΝΑ ΑΣΦΑΛΙΖΟΝΤΑΙ ΓΙΑ ΝΑ ΑΠΟΤΡΕΠΕΤΑΙ Η ΜΗ ΕΞΟΥΣΙΟΔΟΤΗΜΕΝΗ ΠΡΟΣΒΑΣΗ ΣΤΟ ΣΡΑ.
- ΕΜΠΟΔΙΑ, ΚΑΛΥΜΜΑΤΑ, ΣΥΝΑΓΕΡΜΟΙ Ή ΠΑΡΟΜΟΙΕΣ ΣΥΣΚΕΥΕΣ ΑΣΦΑΛΕΙΑΣ ΕΙΝΑΙ ΧΡΗΣΙΜΑ ΒΟΗΘΗΜΑΤΑ, ΑΛΛΑ ΔΕΝ ΥΠΟΚΑΘΙΣΤΟΥΝ ΤΗ ΣΥΝΕΧΗ ΚΑΙ ΑΡΜΟΔΙΑ ΕΠΙΒΛΕΨΗ ΑΠΟ ΕΝΗΛΙΚΑ.
- ΣΥΝΙΣΤΑΤΑΙ ΝΑ ΦΥΛΑΣΣΕΤΕ ΤΟΝ ΕΞΟΠΛΙΣΜΟ ΔΙΑΣΩΣΗΣ (Π.Χ. ΜΙΑ ΣΗΜΑΔΟΥΡΑ) ΔΙΠΛΑ ΣΤΟ ΣΡΑ (ΕΦΟΣΟΝ ΑΠΑΙΤΕΙΤΑΙ).
- ΔΙΑΤΗΡΕΙΤΕ ΜΙΑ ΛΕΙΤΟΥΡΓΙΚΗ ΣΥΣΚΕΥΗ ΤΗΛΕΦΩΝΟΥ ΚΑΙ ΜΙΑ ΛΙΣΤΑ ΤΩΝ ΤΗΛΕΦΩΝΩΝ ΕΚΤΑΚΤΗΣ ΑΝΑΓΚΗΣ ΚΟΝΤΑ ΣΤΟ ΣΡΑ.
- ΣΥΝΙΣΤΑΤΑΙ ΝΑ ΣΥΜΒΟΥΛΕΥΕΤΕ ΕΙΔΙΚΟΥΣ Η/ΚΑΙ ΤΟΠΙΚΕΣ ΑΡΧΕΣ ΓΙΑ ΤΗΝ ΕΦΑΡΜΟΓΗ ΤΟΠΙΚΩΝ Η ΕΘΝΙΚΩΝ ΝΟΜΩΝ/ΚΑΝΟΝΙΣΜΩΝ ΣΧΕΤΙΚΑ ΜΕ ΤΗΝ ΠΕΡΙΦΡΑΣΗ ΑΣΦΑΛΕΙΑΣ ΓΙΑ ΠΑΙΔΙΑ, ΤΙΣ ΠΡΟΣΤΑΤΕΥΤΙΚΕΣ ΠΕΡΙΦΡΑΣΕΙΣ, ΤΟΝ ΦΩΤΙΣΜΟ ΚΑΙ ΑΛΛΕΣ ΑΠΑΙΤΗΣΕΙΣ ΑΣΦΑΛΕΙΑΣ.

### ΠΡΟΕΙΔΟΠΟΙΗΣΕΙΣ – ΑΣΦΑΛΗΣ ΧΡΗΣΗ ΤΟΥ ΣΡΑ

- ΕΝΘΑΡΡΥΝΕΤΕ ΟΛΟΥΣ ΤΟΥΣ ΧΡΗΣΤΕΣ ΚΑΙ ΙΔΙΑΙΤΕΡΑ ΤΑ ΠΑΙΔΙΑ ΝΑ ΜΑΘΟΥΝ ΚΟΛΥΜΒΗΣΗ.
- ΜΑΘΕΤΕ ΒΑΣΙΚΗ ΥΠΟΣΤΗΡΙΞΗ ΖΩΗΣ (ΚΑΡΔΙΟΑΝΑΠΝΕΥΣΤΙΚΗ ΑΝΑΝΗΨΗ - CPR) ΚΑΙ ΑΝΑΝΕΩΝΕΤΕ ΑΥΤΕΣ ΤΙΣ ΓΝΩΣΕΙΣ ΤΑΚΤΙΚΑ. ΣΕ ΠΕΡΙΠΤΩΣΗ ΕΚΤΑΚΤΗΣ ΑΝΑΓΚΗΣ ΑΥΤΟ ΜΠΟΡΕΙ ΝΑ ΚΑΝΕΙ ΤΗ ΔΙΑΦΟΡΑ ΔΙΑΣΩΣΗΣ ΜΙΑΣ ΖΩΗΣ.
- ΔΩΣΤΕ ΟΔΗΓΙΕΣ ΣΕ ΟΛΟΥΣ ΤΟΥΣ ΧΡΗΣΤΕΣ ΤΟΥ ΣΡΑ, ΣΥΜΠΕΡΙΛΑΜΒΑΝΟΜΕΝΩΝ ΤΩΝ ΠΑΙΔΙΩΝ, ΓΙΑ ΤΟ ΤΙ ΝΑ ΚΑΝΟΥΝ ΣΕ ΠΕΡΙΠΤΩΣΗ ΕΚΤΑΚΤΗΣ ΑΝΑΓΚΗΣ.
- ΠΟΤΕ ΜΗΝ ΚΑΤΑΔΥΣΕΤΕ ΣΕ ΤΥΧΟΝ ΡΗΧΑ ΝΕΡΑ. ΑΥΤΟ ΜΠΟΡΕΙ ΝΑ ΠΡΟΚΑΛΕΣΕΙ ΣΟΒΑΡΟ ΤΡΑΥΜΑΤΙΣΜΟ Η ΘΑΝΑΤΟ.
- ΜΗΝ ΧΡΗΣΙΜΟΠΟΙΕΙΤΕ ΤΟ ΣΡΑ ΟΤΑΝ ΚΑΝΕΤΕ ΧΡΗΣΗ ΑΛΚΟΟΛ Η ΦΑΡΜΑΚΩΝ ΠΟΥ ΜΠΟΡΕΙ ΝΑ ΕΠΗΡΕΑΣΟΥΝ ΤΗΝ ΙΚΑΝΟΤΗΤΑ ΤΟΥ ΛΟΓΟΥΜΕΝΟΥ ΝΑ ΧΡΗΣΙΜΟΠΟΙΕΙ ΜΕ ΑΣΦΑΛΕΙΑ ΤΟ ΣΡΑ.
- ΟΤΑΝ ΧΡΗΣΙΜΟΠΟΙΟΥΝΤΑΙ ΚΑΛΥΜΜΑΤΑ, ΑΦΑΙΡΕΙΤΕ ΤΑ ΕΝΤΕΛΩΣ ΑΠΟ ΤΗΝ ΕΠΙΦΑΝΕΙΑ ΤΟΥ ΝΕΡΟΥ ΠΡΙΝ ΑΠΟ ΤΗΝ ΕΙΣΟΔΟ ΣΤΟ ΣΡΑ.
- ΠΡΟΣΤΑΤΕΥΤΕ ΤΟΥΣ ΧΡΗΣΤΕΣ ΤΟΥ ΣΡΑ ΑΠΟ ΑΣΘΕΝΕΙΕΣ ΠΟΥ ΣΧΕΤΙΖΟΝΤΑΙ ΜΕ ΤΟ ΝΕΡΟ, ΣΥΜΒΟΥΛΕΥΟΝΤΑΣ ΤΟΥΣ ΝΑ ΔΙΑΤΗΡΟΥΝ ΤΟ ΝΕΡΟ ΜΕ ΚΑΤΑΜΑΛΗΗ ΕΠΕΞΕΡΓΑΣΙΑ ΚΑΙ ΤΗΡΩΝΤΑΣ ΟΡΘΗ ΥΓΙΕΙΝΗ. ΣΥΜΒΟΥΛΕΥΕΤΕ ΤΙΣ ΟΔΗΓΙΕΣ ΕΠΕΞΕΡΓΑΣΙΑΣ ΝΕΡΟΥ ΣΤΟ ΕΓΧΕΙΡΙΔΙΟ ΧΡΗΣΗΣ.
- ΦΥΛΑΞΤΕ ΤΑ ΧΗΜΙΚΑ ΜΑΚΡΙΑ ΑΠΟ ΠΑΙΔΙΑ.
- ΧΡΗΣΙΜΟΠΟΙΗΣΤΕ ΤΗ ΣΗΜΑΝΣΗ ΠΟΥ ΠΑΡΕΧΕΤΑΙ ΠΑΝΩ ΣΤΟ ΣΡΑ Ή ΣΕ ΑΠΟΣΤΑΣΗ 2 ΜΕΤΡΩΝ ΑΠΟ ΤΟ ΣΡΑ ΣΕ ΕΜΦΑΝΩΣ ΟΡΑΤΗ ΘΕΣΗ.
- ΟΙ ΑΦΑΙΡΟΥΜΕΝΕΣ ΣΚΑΛΕΣ ΘΑ ΠΡΕΠΕΙ ΝΑ ΑΠΟΘΗΚΕΥΟΝΤΑΙ ΚΑΤΑ ΤΗΝ ΑΦΑΙΡΕΣΗ ΜΕ ΑΣΦΑΛΕΙΑ ΣΕ ΣΗΜΕΙΑ ΠΟΥ ΔΕΝ ΜΠΟΡΟΥΝ ΝΑ ΑΝΕΒΟΥΝ ΠΑΙΔΙΑ.
- Η ΣΥΣΚΕΥΗ ΑΥΤΗ ΜΠΟΡΕΙ ΝΑ ΧΡΗΣΙΜΟΠΟΙΗΘΕΙ ΑΠΟ ΠΑΙΔΙΑ ΗΛΙΚΙΑΣ 8 ΕΤΩΝ ΚΑΙ ΑΝΩ ΚΑΙ ΑΠΟ ΑΤΟΜΑ ΜΕ ΜΕΙΩΜΕΝΕΣ ΣΩΜΑΤΙΚΕΣ, ΔΙΣΘΗΤΗΡΙΑΚΕΣ Ή ΔΙΑΝΟΗΤΙΚΕΣ ΙΚΑΝΟΤΗΤΕΣ Ή ΕΛΛΕΙΨΗ ΕΜΠΕΙΡΙΑΣ ΚΑΙ ΓΝΩΣΗΣ, ΕΑΝ ΤΟΥΣ ΕΧΕΙ ΠΑΡΑΣΧΕΘΕΙ ΕΠΙΤΗΡΗΣΗ Ή ΚΑΘΟΔΗΓΗΣΗ ΣΧΕΤΙΚΑ ΜΕ ΤΗ ΧΡΗΣΗ ΤΗΣ ΣΥΣΚΕΥΗΣ ΜΕ ΑΣΦΑΛΗ ΤΡΟΠΟ ΚΑΙ ΚΑΤΑΝΟΟΥΝ ΤΟΥΣ ΚΙΝΔΥΝΟΥΣ ΠΟΥ ΕΝΕΧΟΝΤΑΙ. ΤΑ ΠΑΙΔΙΑ ΔΕΝ

## ΠΛΗΡΟΦΟΡΙΕΣ ΑΣΦΑΛΕΙΑΣ

ΠΡΕΠΕΙ ΝΑ ΠΑΙΖΟΥΝ ΜΕ ΤΗ ΣΥΣΚΕΥΗ. Ο ΚΑΘΑΡΙΣΜΟΣ ΚΑΙ Η ΣΥΝΤΗΡΗΣΗ ΔΕΝ ΠΡΕΠΕΙ ΝΑ ΠΡΑΓΜΑΤΟΠΟΙΕΙΤΑΙ ΑΠΟ ΠΑΙΔΙΑ ΧΩΡΙΣ ΕΠΙΤΗΡΗΣΗ.

- ΤΟ ΝΕΡΟ ΠΡΟΣΕΛΚΥΕΙ ΤΑ ΠΑΙΔΙΑ, ΠΑΝΤΟΤΕ ΤΟΠΟΘΕΤΕΙΤΕ ΕΝΑ ΚΑΛΥΜΜΑ ΣΡΑ ΜΕΤΑ ΑΠΟ ΚΑΘΕ ΧΡΗΣΗ. **ΚΙΝΔΥΝΟΣ** - ΚΙΝΔΥΝΟΣ ΤΥΧΑΙΟΥ ΠΝΙΓΜΟΥ (ΕΙΔΙΚΑ ΠΑΙΔΙΑ ΚΑΤΩ ΤΩΝ 5 ΕΤΩΝ). ΠΡΕΠΕΙ ΝΑ ΛΑΜΒΑΝΟΝΤΑΙ ΜΕΤΡΑ ΓΙΑ ΤΗΝ ΑΠΟΦΥΓΗ ΜΗ ΕΞΟΥΣΙΟΔΟΤΗΜΕΝΗΣ ΠΡΟΣΒΑΣΗΣ ΣΤΟ ΣΡΑ ΑΠΟ ΠΑΙΔΙΑ. ΑΥΤΟ ΜΠΟΡΕΙ ΝΑ ΕΠΙΤΕΥΧΘΕΙ ΑΠΟ ΕΝΑ ΕΝΗΛΙΚΑ ΕΠΙΒΛΕΠΟΝΤΑ ΑΣΦΑΛΙΖΟΝΤΑΣ ΤΑ ΜΕΣΑ ΠΡΟΣΒΑΣΗΣ Ή ΕΓΚΑΘΙΣΤΩΝΤΑΣ ΜΙΑ ΣΥΣΚΕΥΗ ΠΡΟΣΤΑΣΙΑΣ ΣΤΟ ΣΡΑ. ΓΙΑ ΤΗΝ ΑΠΟΦΥΓΗ ΑΤΥΧΗΜΑΤΩΝ ΚΑΤΑ ΤΗ ΧΡΗΣΗ ΤΟΥ ΣΡΑ, ΒΕΒΑΙΩΘΕΙΤΕ ΟΤΙ ΤΑ ΠΑΙΔΙΑ ΒΡΙΣΚΟΝΤΑΙ ΥΠΟ ΣΥΝΕΧΗ ΕΠΙΒΛΕΨΗ ΕΝΗΛΙΚΟΥ.

### ΠΡΟΕΙΔΟΠΟΙΗΣΕΙΣ - ΑΣΦΑΛΗΣ ΣΥΝΤΗΡΗΣΗ ΝΕΡΟΥ ΚΑΙ ΧΡΗΣΗ ΧΗΜΙΚΩΝ

- ΠΟΤΕ ΜΗΝ ΠΡΟΣΘΕΤΕΤΕ ΝΕΡΟ ΣΕ ΧΗΜΙΚΑ. ΠΑΝΤΟΤΕ ΠΡΟΣΘΕΤΕΤΕ ΧΗΜΙΚΑ ΣΤΟ ΝΕΡΟ ΓΙΑ ΝΑ ΑΠΟΦΥΓΕΤΕ ΙΣΧΥΡΕΣ ΑΝΑΘΥΜΙΑΣΕΙΣ Ή ΒΙΑΙΕΣ ΑΝΤΙΔΡΑΣΕΙΣ ΠΟΥ ΜΠΟΡΕΙ ΝΑ ΠΡΟΚΑΛΕΣΟΥΝ ΨΕΚΑΣΜΟ ΕΠΙΚΙΝΔΥΝΟΥ ΧΗΜΙΚΟΥ.
- ΣΕ ΟΤΙ ΑΦΟΡΑ ΤΙΣ ΠΛΗΡΟΦΟΡΙΕΣ ΣΧΕΤΙΚΑ ΜΕ ΤΟΝ ΚΑΘΑΡΙΣΜΟ, ΤΗ ΣΥΝΤΗΡΗΣΗ ΤΟΥ ΝΕΡΟΥ ΚΑΙ ΤΗΝ ΑΠΟΡΡΙΨΗ ΤΟΥ ΝΕΡΟΥ, ΠΑΡΑΚΑΛΟΥΜΕ ΔΕΙΤΕ ΤΗΝ ΕΝΟΤΗΤΑ "ΣΥΝΤΗΡΗΣΗ".
- ΜΗΝ ΧΡΗΣΙΜΟΠΟΙΕΙΤΕ ΤΟ ΣΡΑ ΚΑΤΑ ΤΗ ΔΙΑΡΚΕΙΑ ΤΗΣ ΧΗΜΙΚΗΣ ΣΥΝΤΗΡΗΣΗΣ.
- ΟΠΟΙΑΔΗΠΟΤΕ ΧΕΙΡΟΚΙΝΗΤΗ ΔΟΣΟΛΟΓΙΑ ΧΗΜΙΚΩΝ ΟΥΣΙΩΝ ΔΕΝ ΠΡΕΠΕΙ ΝΑ ΠΡΑΓΜΑΤΟΠΟΙΕΙΤΑΙ ΕΝΩ ΒΡΙΣΚΟΝΤΑΙ ΛΟΥΟΜΕΝΟΙ ΜΕΣΑ ΣΤΟ ΣΡΑ.
- ΣΥΜΒΟΥΛΕΥΤΕΙΤΕ ΤΗΝ ΤΟΠΙΚΗ ΚΥΒΕΡΝΗΤΙΚΗ ΑΡΧΗ ΓΙΑ ΤΟΥΣ ΚΑΝΟΝΙΣΜΟΥΣ ΝΕΡΟΥ ΠΟΥ ΣΧΕΤΙΖΟΝΤΑΙ ΜΕ ΤΗΝ ΒΟΛΙΚΗ ΠΑΡΟΧΗ ΝΕΡΟΥ ΓΙΑ ΤΗΝ ΠΛΗΡΩΣΗ ΤΟΥ ΣΡΑ.

### ΠΡΟΕΙΔΟΠΟΙΗΣΕΙΣ - ΑΣΦΑΛΗΣ ΡΥΘΜΙΣΗ ΚΑΙ ΑΠΟΘΗΚΕΥΣΗ

- ΣΑΣ ΣΥΝΙΣΤΟΥΜΕ ΝΑ ΜΗΝ ΞΕΔΙΛΩΣΕΤΕ ΚΑΙ ΝΑ ΜΗΝ ΦΟΥΣΚΩΣΕΤΕ ΤΟ ΣΡΑ. ΕΑΝ Η ΘΕΡΜΟΚΡΑΣΙΑ ΠΕΡΙΒΑΛΛΟΝΤΟΣ ΕΙΝΑΙ ΚΑΤΩ ΑΠΟ 15°C (59°F), ΠΡΟΤΙΝΟΥΜΕ ΤΟ ΦΟΥΣΚΩΜΑ ΤΟΥ ΣΡΑ ΝΑ ΓΙΝΕΙ ΣΕ ΕΞΩΤΕΡΙΚΟ ΧΩΡΟ ΚΑΙ ΤΟ ΣΤΗΣΙΜΟ ΝΑ ΣΥΝΕΧΙΣΤΕΙ ΣΕ ΕΞΩΤΕΡΙΚΟ ΧΩΡΟ. ΕΑΝ Η ΕΞΩΤΕΡΙΚΗ ΘΕΡΜΟΚΡΑΣΙΑ ΕΙΝΑΙ ΜΙΚΡΟΤΕΡΗ ΑΠΟ 6°C (42,8°F), Ο ΘΕΡΜΑΝΤΗΡΑΣ ΣΡΑ ΠΡΕΠΕΙ ΝΑ ΕΙΝΑΙ ΠΑΝΤΑ ΕΝΕΡΓΟΠΟΙΗΜΕΝΟΣ. ΚΑΤ' ΑΥΤΟ ΤΟΝ ΤΡΟΠΟ, ΤΟ ΣΥΣΤΗΜΑ FREEZE SHIELD® ΜΠΟΡΕΙ ΝΑ ΔΙΑΤΗΡΗΣΕΙ ΤΗΝ ΕΞΩΤΕΡΙΚΗ ΘΕΡΜΟΚΡΑΣΙΑ ΜΕΤΑΞΥ 6°C (42,8°F) ΚΑΙ 10°C (50°F) ΓΙΑ ΤΗΝ ΑΠΟΦΥΓΗ ΖΗΜΙΩΝ, ΟΠΩΣ Η ΚΑΤΑΨΥΞΗ ΤΟΥ ΝΕΡΟΥ ΣΤΟΥΣ ΣΩΛΗΝΕΣ Ή ΣΤΟ ΣΥΣΤΗΜΑ ΚΥΚΛΟΦΟΡΙΑΣ.

**ΠΡΟΣΟΧΗ:** ΕΑΝ ΠΡΟΚΥΠΤΟΥΝ ΣΥΝΑΓΕΡΜΟΙ ΣΤΟ ΣΡΑ, ΤΟ ΣΥΣΤΗΜΑ FREEZE SHIELD® ΘΑ ΣΤΑΜΑΤΗΣΕΙ ΝΑ ΛΕΙΤΟΥΡΓΕΙ. ΒΕΒΑΙΩΘΕΙΤΕ ΟΤΙ ΕΧΕΤΕ ΕΛΕΓΞΕΙ ΤΗΝ ΚΑΤΑΣΤΑΣΗ ΤΟΥ ΣΡΑ ΣΑΣ. ΕΑΝ Η ΕΞΩΤΕΡΙΚΗ ΘΕΡΜΟΚΡΑΣΙΑ ΕΙΝΑΙ ΚΑΤΩ ΑΠΟ 6°C (42,8°F), ΣΕ ΠΕΡΙΠΤΩΣΗ ΜΑΚΡΟΧΡΟΝΙΑΣ ΑΠΟΥΣΙΑΣ ΑΠΟ ΤΟ ΣΡΑ, ΚΑΙ ΟΤΑΝ ΥΠΑΡΧΕΙ ΚΙΝΔΥΝΟΣ ΝΑ ΠΕΞΕΙ Η ΘΕΡΜΟΚΡΑΣΙΑ ΚΑΤΩ ΑΠΟ ΤΟΥΣ 6°C (42,8°F), ΣΥΝΙΣΤΟΥΜΕ ΘΕΡΜΑ ΝΑ ΑΠΟΣΥΝΑΡΜΟΛΟΓΗΣΕΤΕ ΤΟ ΣΡΑ ΚΑΙ ΝΑ ΤΟ ΑΠΟΘΗΚΕΥΣΕΤΕ ΣΥΜΦΩΝΑ ΜΕ ΤΙΣ ΔΙΑΔΙΚΑΣΙΕΣ ΑΠΟΘΗΚΕΥΣΗΣ.

- ΟΤΑΝ Η ΣΥΣΚΕΥΗ ΔΕΝ ΠΡΟΚΕΙΤΑΙ ΝΑ ΧΡΗΣΙΜΟΠΟΙΗΘΕΙ ΓΙΑ ΜΕΓΑΛΟ ΧΡΟΝΙΚΟ ΔΙΑΣΤΗΜΑ, ΟΠΩΣ ΤΟΝ ΧΕΙΜΩΝΑ, ΤΟ ΣΤΡ ΣΡΑ Ή ΠΙΣΙΝΑΣ ΘΑ ΠΡΕΠΕΙ ΝΑ ΑΠΟΣΥΝΑΡΜΟΛΟΓΗΘΕΙ ΚΑΙ ΝΑ ΑΠΟΘΗΚΕΥΤΕΙ ΣΕ ΕΞΩΤΕΡΙΚΟ ΧΩΡΟ.
- ΜΗΝ ΤΟΠΟΘΕΤΕΙΤΕ ΤΟ ΣΡΑ ΣΕ ΟΛΙΣΘΗΡΗ ΕΠΙΦΑΝΕΙΑ ΚΑΙ ΒΕΒΑΙΩΘΕΙΤΕ ΟΤΙ ΔΕΝ ΥΠΑΡΧΟΥΝ ΑΙΧΜΗΡΑ ΑΝΤΙΚΕΙΜΕΝΑ ΣΤΗΝ ΕΠΙΦΑΝΕΙΑ ΠΡΙΝ ΤΗΝ ΕΓΚΑΤΑΣΤΑΣΗ.
- ΓΙΑ ΑΠΟΦΥΓΗ ΒΛΑΒΗΣ ΣΤΗΝ ΑΝΤΛΙΑ, ΤΟ ΣΡΑ ΔΕΝ ΠΡΕΠΕΙ ΠΟΤΕ ΝΑ ΛΕΙΤΟΥΡΓΕΙ ΕΑΝ ΔΕΝ ΕΙΝΑΙ ΓΕΜΑΤΟ ΜΕ ΝΕΡΟ.
- ΓΙΑ ΛΟΓΟΥΣ ΑΣΦΑΛΕΙΑΣ, ΧΡΗΣΙΜΟΠΟΙΕΙΤΕ ΜΟΝΟ ΤΑ ΕΞΑΡΤΗΜΑΤΑ ΠΟΥ ΠΑΡΕΧΟΝΤΑΙ Ή ΕΓΚΡΙΝΟΝΤΑΙ ΑΠΟ ΤΟΝ ΚΑΤΑΣΚΕΥΑΣΤΗ ΤΟΥ ΣΡΑ.
- ΣΕ ΟΤΙ ΑΦΟΡΑ ΤΙΣ ΠΛΗΡΟΦΟΡΙΕΣ ΣΧΕΤΙΚΑ ΜΕ ΤΗΝ ΕΓΚΑΤΑΣΤΑΣΗ, ΠΑΡΑΚΑΛΟΥΜΕ ΑΝΑΤΡΕΞΕΤΕ ΣΤΗΝ ΠΑΡΑΚΑΤΩ ΠΑΡΑΓΡΑΦΟ ΤΟΥ ΕΓΧΕΙΡΙΔΙΟΥ.
- ΟΠΟΤΕ ΔΕΙΔΙΑΖΕΙ ΤΟ ΣΡΑ, ΤΟ ΦΙΛΤΡΟ ΠΡΕΠΕΙ ΝΑ ΚΑΘΑΡΙΖΕΤΑΙ (ΚΑΙ ΝΑ ΣΤΡΑΓΓΙΖΕΤΑΙ / ΣΤΕΓΝΩΝΕΙ, ΟΠΟΥ ΑΠΑΙΤΕΙΤΑΙ).
- ΠΑΡΑΚΑΛΟΥΜΕ ΕΞΕΤΑΣΤΕ ΤΟΝ ΕΞΟΠΛΙΣΜΟ ΠΡΙΝ ΑΠΟ ΤΗ ΧΡΗΣΗ. ΕΝΗΜΕΡΩΣΤΕ ΤΗΝ BESTWAY ΣΤΗ ΔΙΕΥΘΥΝΣΗ ΕΞΥΠΗΡΕΤΗΣΗΣ ΠΕΛΑΤΩΝ ΠΟΥ ΑΝΑΓΡΑΦΕΤΑΙ ΣΕ ΑΥΤΟ ΤΟ ΕΓΧΕΙΡΙΔΙΟ ΓΙΑ ΟΠΟΙΑΔΗΠΟΤΕ ΕΞΑΡΤΗΜΑΤΑ ΕΙΝΑΙ ΚΑΤΕΣΤΡΑΜΜΕΝΑ Ή ΛΕΙΠΟΥΝ ΚΑΤΑ ΤΗΝ ΑΓΟΡΑ. ΒΕΒΑΙΩΘΕΙΤΕ ΟΤΙ ΤΑ ΕΞΑΡΤΗΜΑΤΑ ΤΟΥ ΕΞΟΠΛΙΣΜΟΥ ΑΝΤΙΠΡΟΣΩΠΕΥΟΥΝ ΤΑ ΜΟΝΤΕΛΑ ΠΟΥ ΕΙΧΑΤΕ ΤΗΝ ΠΡΟΘΕΣΗ ΝΑ ΑΓΟΡΑΣΕΤΕ.
- ΤΟ ΠΡΟΪΟΝ ΑΥΤΟ ΔΕΝ ΠΡΟΟΡΙΖΕΤΑΙ ΓΙΑ ΕΜΠΟΡΙΚΗ ΧΡΗΣΗ.
- ΔΙΑΤΗΡΕΙΤΕ ΠΑΝΤΑ ΤΟ ΚΑΛΥΜΜΑ ΤΟΥ ΣΡΑ ΑΝΟΙΧΤΟ ΓΙΑ ΝΑ ΕΛΑΧΙΣΤΟΠΟΙΗΣΕΤΕ ΤΗΝ ΑΠΩΛΕΙΑ ΘΕΡΜΟΤΗΤΑΣ ΚΑΤΑ ΤΗ ΘΕΡΜΑΝΣΗ ΤΟΥ ΣΡΑ ΜΕΤΑΞΥ ΤΩΝ ΧΡΗΣΕΩΝ (ΑΛΛΑ ΟΧΙ ΚΑΤΑ ΤΗ ΧΡΗΣΗ ΤΟΥ). ΒΕΒΑΙΩΘΕΙΤΕ ΟΤΙ ΤΟ ΚΑΛΥΜΜΑ ΕΧΕΙ ΕΦΑΡΜΟΣΕΙ ΣΦΙΧΤΑ, ΣΥΜΦΩΝΑ ΜΕ ΤΙΣ ΟΔΗΓΙΕΣ ΓΙΑ ΝΑ ΜΕΓΙΣΤΟΠΟΙΗΣΕΤΕ ΤΗ ΜΟΝΩΣΗ. ΣΥΝΙΣΤΑΤΑΙ ΤΟ ΚΑΛΥΜΜΑ, ΟΤΑΝ ΔΕΝ ΧΡΗΣΙΜΟΠΟΙΕΙΤΑΙ, ΝΑ ΜΗΝ ΑΓΙΤΕΙ ΤΟ ΕΔΑΦΟΣ ΓΙΑ ΝΑ ΔΙΑΤΗΡΕΙΤΑΙ Η ΚΑΘΑΡΟΤΗΤΑ ΤΟΥ (ΔΙΑΙΤΕΡΑ Η ΕΠΙΦΑΝΕΙΑ ΠΟΥ ΒΡΙΣΚΕΤΑΙ ΣΕ ΚΟΤΙΝΗ ΑΠΟΣΤΑΣΗ ΑΠΟ ΤΗΝ ΕΠΙΦΑΝΕΙΑ ΤΟΥ ΝΕΡΟΥ ΤΟΥ ΣΡΑ). ΤΟ ΚΑΛΥΜΜΑ ΠΡΕΠΕΙ ΝΑ ΦΥΛΑΣΣΕΤΑΙ ΣΕ ΚΑΤΑΛΛΗΛΗ ΘΕΣΗ, ΟΣΤΕ ΝΑ ΜΗΝ ΜΠΟΡΕΙ ΝΑ ΥΠΟΣΤΕΙ Ή ΝΑ ΠΡΟΚΑΛΕΣΕΙ ΖΗΜΙΑ.
- ΕΛΕΓΞΤΕ ΤΗ ΡΥΘΜΙΣΜΕΝΗ ΘΕΡΜΟΚΡΑΣΙΑ ΤΟΥ ΝΕΡΟΥ ΚΑΙ ΜΕΙΩΣΤΕ ΤΗΝ ΟΤΑΝ ΔΕΝ ΘΑ ΧΡΗΣΙΜΟΠΟΙΕΙΤΕ ΤΟ ΣΡΑ ΤΟΣΟ ΣΥΧΝΑ.
- ΑΝΑΛΟΓΑ ΜΕ ΤΙΣ ΕΞΩΤΕΡΙΚΕΣ ΣΥΝΘΗΚΕΣ, ΦΡΟΝΤΙΣΤΕ ΝΑ ΑΠΕΝΕΡΓΟΠΟΙΕΙΤΕ ΠΛΗΡΩΣ ΤΟΝ ΘΕΡΜΑΝΤΗΡΑ ΕΑΝ ΔΕΝ ΧΡΗΣΙΜΟΠΟΙΕΙΤΕ ΤΟ ΣΡΑ ΓΙΑ ΜΕΓΑΛΟ ΧΡΟΝΙΚΟ ΔΙΑΣΤΗΜΑ (ΟΠΟΥ ΤΟ ΣΡΑ ΠΑΡΕΧΕΙ ΑΥΤΗΝ ΤΗΝ ΕΠΙΛΟΓΗ, ΑΛΛΑ ΕΞΑΚΟΛΟΥΘΕΙ ΝΑ ΔΙΑΤΗΡΕΙ ΑΠΟΛΥΜΑΝΣΗ ΔΙΑΡΡΟΗΣ/ΤΙΜΕΣ pH).
- ΣΥΝΙΣΤΑΤΑΙ Η ΧΡΗΣΗ ΜΟΝΩΤΙΚΟΥ ΚΑΛΥΜΜΑΤΟΣ ΕΔΑΦΟΥΣ ΚΑΤΩ ΑΠΟ ΤΟ ΣΡΑ, ΟΣΤΕ ΝΑ ΕΛΑΧΙΣΤΟΠΟΙΗΘΕΙ Η ΑΠΩΛΕΙΑΣ ΘΕΡΜΟΤΗΤΑΣ ΑΠΟ ΤΟ ΚΑΤΩ ΜΕΡΟΣ ΤΟΥ ΣΡΑ.
- ΔΙΑΤΗΡΗΣΤΕ ΤΑ ΦΙΛΤΡΑ ΚΑΘΑΡΑ ΓΙΑ ΝΑ ΣΥΝΤΗΡΗΣΕΤΕ ΤΙΣ ΚΑΤΑΛΛΗΛΕΣ ΣΥΝΘΗΚΕΣ ΕΡΓΑΣΙΑΣ ΓΙΑ ΤΗΝ

## ΠΛΗΡΟΦΟΡΙΕΣ ΑΣΦΑΛΕΙΑΣ

- ΑΝΤΛΙΑ ΚΑΙ ΝΑ ΑΠΟΦΥΓΕΤΕ ΤΗΝ ΑΣΚΟΠΗ ΑΝΤΙΚΑΤΑΣΤΑΣΗ ΚΑΙ ΕΠΑΝΑΘΕΡΜΑΝΣΗ ΤΟΥ ΝΕΡΟΥ.
- ΤΟΠΟΘΕΤΗΣΤΕ ΤΟ ΣΡΑ ΜΑΚΡΙΑ ΑΠΟ ΤΟΝ ΧΩΡΟ ΑΝΑΠΑΥΣΗΣ ΩΣΤΕ ΝΑ ΕΛΑΧΙΣΤΟΠΟΙΗΣΕΤΕ ΤΙΣ ΗΧΗΤΙΚΕΣ ΟΧΛΗΣΕΙΣ.
  - ΜΗΝ ΤΟΠΟΘΕΤΕΙΤΕ ΤΟ ΚΑΛΥΜΜΑ ΣΤΟ ΕΔΑΦΟΣ Ή ΣΕ ΟΠΟΙΟΔΗΠΟΤΕ ΑΛΛΗ ΒΡΩΜΙΚΗ ΕΠΙΦΑΝΕΙΑ ΟΤΑΝ ΔΕΝ ΕΙΝΑΙ ΠΛΑΝΩ ΣΤΟ ΣΡΑ.
  - ΚΑΤΑ ΤΗ ΧΡΗΣΗ ΤΟΥ ΣΡΑ, ΤΟ ΚΑΛΥΜΜΑ ΠΡΕΠΕΙ ΝΑ ΤΟΠΟΘΕΤΕΙΤΑΙ ΣΕ ΚΑΘΑΡΟ, ΣΤΕΓΝΟ ΧΩΡΟ, ΔΙΑΦΟΡΕΤΙΚΑ ΜΠΟΡΕΙ ΝΑ ΜΑΖΕΥΕΙ ΒΡΩΜΙΑ ΚΑΙ ΒΑΚΤΗΡΙΑ. ΤΑ ΚΑΛΥΜΜΑΤΑ ΔΕΝ ΠΡΕΠΕΙ ΝΑ ΤΟΠΟΘΕΤΟΥΝΤΑΙ ΠΛΑΝΩ ΣΕ ΞΥΛΙΝΑ ΤΡΑΠΕΖΙΑ Ή ΞΥΛΙΝΑ ΔΑΠΕΔΑ ΛΟΓΩ ΤΟΥ ΚΙΝΔΥΝΟΥ ΛΕΥΚΑΝΣΗΣ ΤΟΥ ΞΥΛΟΥ. ΧΡΕΙΑΖΕΤΑΙ ΕΝΑΣ ΑΝΥΨΩΤΗΡΑΣ ΚΑΛΥΜΜΑΤΟΣ Ή ΜΙΑ ΠΑΡΟΜΟΙΑ ΣΥΣΚΕΥΗ, ΩΣΤΕ ΝΑ ΔΙΑΣΦΑΛΙΣΤΕΙ ΟΤΙ ΤΟ ΚΑΛΥΜΜΑ ΔΕΝ ΕΡΧΕΤΑΙ ΣΕ ΕΠΑΦΗ ΜΕ ΤΟ ΕΔΑΦΟΣ. ΣΥΝΙΣΤΑΤΑΙ ΑΝΕΠΙΦΥΛΑΚΤΑ ΑΝΥΨΩΤΙΚΟ ΚΑΛΥΜΜΑΤΟΣ ΓΙΑ ΣΡΑ ΣΕ ΧΩΡΟΥΣ ΕΝΟΙΚΙΑΣΗΣ.
  - ΣΥΝΙΣΤΑΤΑΙ ΝΑ ΖΗΤΗΣΕΤΕ ΑΠΟ ΕΝΑΝ ΕΙΔΙΚΕΥΜΕΝΟ ΕΡΓΟΛΑΒΟ Ή ΕΝΑΝ ΔΟΜΙΚΟ ΜΗΧΑΝΙΚΟ ΝΑ ΕΠΑΛΗΘΕΥΣΕΙ ΕΑΝ ΤΟ ΥΛΙΚΟ ΥΠΟΣΤΗΡΙΞΗΣ ΕΙΝΑΙ ΑΡΚΕΤΑ ΑΝΘΕΚΤΙΚΟ ΩΣΤΕ ΝΑ ΣΤΗΡΙΞΕΙ ΤΟ ΜΕΓΙΣΤΟ ΦΟΡΤΙΟ ΣΧΕΔΙΑΣΜΟΥ ΤΟΥ ΣΡΑ, ΤΟΥ ΝΕΡΟΥ ΤΟΥ ΣΡΑ ΚΑΙ ΤΩΝ ΛΟΥΟΜΕΝΩΝ. ΔΙΑΒΑΣΤΕ ΤΙΣ ΠΛΗΡΟΦΟΡΙΕΣ ΣΧΤΙΚΑ ΜΕ ΤΟ ΒΑΡΟΣ ΠΛΗΡΩΣΗΣ ΣΤΗ ΣΥΣΚΕΥΑΣΙΑ.

### ΠΡΟΕΙΔΟΠΟΙΗΣΕΙΣ – ΜΟΝΟ ΓΙΑ ΣΠΑ ΜΕ WI-FI

- ΣΥΧΝΟΤΗΤΑ ΛΕΙΤΟΥΡΓΙΑΣ ΤΟΥ ΠΟΜΠΟΥ: WIFI: 2.412~2.472 MHz, BLE: 2.402~2.480 MHz
- ΜΕΓΙΣΤΗ ΙΣΧΥΣ ΕΞΟΔΟΥ ΤΟΥ ΠΟΜΠΟΥ: WIFI: 19 dBm, BLE: 10 dBm

### ΑΠΟΘΗΚΕΥΣΤΕ ΚΑΙ ΚΡΑΤΗΣΤΕ ΑΥΤΕΣ ΤΙΣ ΟΔΗΓΙΕΣ

### ΑΠΟΡΡΙΨΗ



ΤΑ ΗΛΕΚΤΡΙΚΑ ΠΡΟΪΟΝΤΑ ΔΕΝ ΠΡΕΠΕΙ ΝΑ ΑΠΟΡΡΙΠΤΟΝΤΑΙ ΜΑΖΙ ΜΕ ΤΑ ΟΙΚΙΑΚΑ ΑΠΟΡΡΙΜΑΤΑ. ΠΑΡΑΚΑΛΟΥΜΕ ΑΝΑΚΥΚΛΩΣΤΕ ΟΠΟΥ ΥΠΑΡΧΟΥΝ ΟΙ ΣΧΕΤΙΚΕΣ ΕΓΚΑΤΑΣΤΑΣΕΙΣ. ΕΠΙΚΟΙΝΩΝΗΣΤΕ ΜΕ ΤΙΣ ΑΡΜΟΔΙΕΣ ΤΟΠΙΚΕΣ ΑΡΧΕΣ Ή ΤΟΝ ΠΩΛΗΤΗ ΣΑΣ ΓΙΑ ΟΔΗΓΙΕΣ ΚΑΙ ΣΥΜΒΟΥΛΕΣ ΑΝΑΚΥΚΛΩΣΗΣ.

### ΤΕΧΝΙΚΕΣ ΟΔΗΓΙΕΣ ΑΣΦΑΛΕΙΑΣ

#### PRCD

- ΠΡΙΝ ΤΗ ΣΥΝΔΕΣΗ ΤΟΥ ΡΕΥΜΑΤΟΛΗΠΤΗ (ΦΙΣ) ΣΤΗΝ ΠΑΡΟΧΗ ΡΕΥΜΑΤΟΣ (ΠΡΙΖΑ), ΒΕΒΑΙΩΘΕΙΤΕ ΟΤΙ ΤΟ ΟΝΟΜΑΣΤΙΚΟ ΡΕΥΜΑ ΤΗΣ ΠΑΡΟΧΗΣ ΕΙΝΑΙ ΚΑΤΑΛΛΗΛΟ ΓΙΑ ΤΗΝ ΑΝΤΛΙΑ.
- ΤΟ ΣΠΑ ΕΙΝΑΙ ΜΙΑ ΗΛΕΚΤΡΙΚΗ ΣΥΣΚΕΥΗ ΚΛΑΣΗΣ I ΚΑΙ ΠΡΕΠΕΙ ΝΑ ΣΥΝΔΕΘΕΙ ΑΠΕΥΘΕΙΑΣ ΣΕ ΜΙΑ ΓΕΙΩΜΕΝΗ ΠΡΙΖΑ. ΣΥΝΙΣΤΑΤΑΙ ΝΑ ΧΡΗΣΙΜΟΠΟΙΕΙΤΕ ΜΟΝΟ ΜΙΑ ΠΡΙΖΑ ΠΟΥ ΝΑ ΕΙΝΑΙ ΑΝΘΕΚΤΙΚΗ ΣΤΗΝ ΥΓΡΑΣΙΑ ΚΑΙ ΝΑ ΜΠΟΡΕΙ ΝΑ ΦΟΡΤΙΖΕΙ ΜΕ ΜΕΓΑΛΗ ΙΣΧΥ. ΝΑ ΕΛΕΓΧΕΤΕ ΤΑΚΤΙΚΑ ΤΟ ΦΙΣ ΚΑΙ ΤΗΝ ΠΡΙΖΑ ΓΙΑ ΕΝΔΕΙΞΕΙΣ ΤΥΧΟΝ ΖΗΜΙΩΝ, ΠΡΙΝ ΧΡΗΣΙΜΟΠΟΙΗΣΕΤΕ ΤΟ ΣΠΑ - ΝΑ ΜΗ ΧΡΗΣΙΜΟΠΟΙΕΙΤΕ ΤΟ ΣΠΑ ΕΑΝ ΤΟ ΦΙΣ Ή Η ΠΡΙΖΑ ΕΧΟΥΝ ΥΠΟΣΤΕΙ ΖΗΜΙΑ. ΕΑΝ ΔΕΝ ΕΙΣΤΕ ΣΙΓΟΥΡΟΙ ΓΙΑ ΤΗΝ ΠΟΙΟΤΗΤΑ ΤΗΣ ΗΛΕΚΤΡΙΚΗΣ ΤΡΟΦΟΔΟΣΙΑΣ, ΣΥΜΒΟΥΛΕΥΤΕΙΤΕ ΕΝΑΝ ΕΙΔΙΚΕΥΜΕΝΟ ΗΛΕΚΤΡΟΛΟ ΠΡΙΝ ΑΠΟ ΤΗ ΧΡΗΣΗ.
- Ο ΡΕΥΜΑΤΟΛΗΠΤΗΣ PRCD ΠΡΕΠΕΙ ΝΑ ΔΟΚΙΜΑΖΕΤΑΙ ΠΡΙΝ ΑΠΟ ΚΑΘΕ ΧΡΗΣΗ ΓΙΑ ΤΗΝ ΑΠΟΦΥΓΗ ΤΟΥ ΚΙΝΔΥΝΟΥ ΗΛΕΚΤΡΟΠΛΗΞΙΑΣ.
- ΜΗ ΧΡΗΣΙΜΟΠΟΙΗΣΕΤΕ ΤΗΝ ΑΝΤΛΙΑ ΕΑΝ ΑΠΟΤΥΧΕΙ ΑΥΤΗ Η ΔΟΚΙΜΗ. ΓΙΑ ΒΟΗΘΕΙΑ, ΕΠΙΣΚΕΦΘΕΙΤΕ ΤΟ ΤΜΗΜΑ ΥΠΟΣΤΗΡΙΞΗΣ ΣΤΗΝ ΙΣΤΟΣΕΛΙΔΑ ΜΑΣ, [www.bestwaycorp.com](http://www.bestwaycorp.com).

### ΑΚΡΟΔΕΚΤΗΣ ΙΣΟΔΥΝΑΜΙΚΗΣ ΣΥΝΔΕΣΗΣ ΘΕΡΜΑΝΤΗΡΑ ΣΡΑ

- ΣΥΝΙΣΤΑΤΑΙ ΝΑ ΑΠΕΥΘΥΝΘΕΙΤΕ ΣΕ ΕΝΑΝ ΕΙΔΙΚΕΥΜΕΝΟ ΗΛΕΚΤΡΟΛΟΓΟ ΓΙΑ ΝΑ ΣΥΝΔΕΣΕΙ ΤΗΝ ΑΝΤΛΙΑ ΣΠΑ ΣΕ ΕΝΑΝ ΑΚΡΟΔΕΚΤΗ ΙΣΟΔΥΝΑΜΙΚΗΣ ΣΥΝΔΕΣΗΣ ΧΡΗΣΙΜΟΠΟΙΟΥΝΤΑΣ ΕΝΑ ΣΥΜΠΑΓΗ ΧΑΛΚΙΝΟ ΑΓΩΓΟ ΤΟΥΛΑΧΙΣΤΟΝ 2,5 mm<sup>2</sup>.

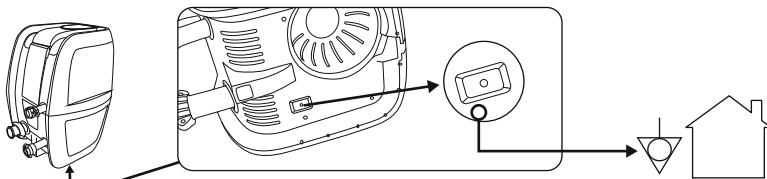

## ΠΕΡΙΓΡΑΦΗ ΠΡΟΪΟΝΤΟΣ

### ΠΡΟΔΙΑΓΡΑΦΕΣ ΘΕΡΜΑΝΤΗΡΑ ΥΔΡΟΜΑΣΑΣ:

ΟΝΟΜΑΣΤΙΚΗ ΙΣΧΥΣ

220-240V AC, 50Hz, 2050W

### ΑΠΑΙΤΟΥΝΤΑΙ ΑΝΤΑΛΛΑΚΤΙΚΑ & ΕΡΓΑΛΕΙΑ

**ΣΥΓΚΡΙΝΕΤΕ ΤΑ ΕΞΑΡΤΗΜΑΤΑ ΣΤΗ ΣΥΣΚΕΥΑΣΙΑ ΣΑΣ ΜΕ ΤΑ ΕΞΑΡΤΗΜΑΤΑ ΠΟΥ ΑΝΑΦΕΡΟΝΤΑΙ ΣΕ ΑΥΤΟ ΤΟ ΕΓΧΕΙΡΙΔΙΟ.** ΒΕΒΑΙΩΘΕΙΤΕ ΟΤΙ ΤΑ ΕΞΑΡΤΗΜΑΤΑ ΑΝΤΙΠΡΟΣΩΠΕΥΟΥΝ ΤΟ ΜΟΝΤΕΛΟ ΠΟΥ ΕΙΧΑΤΕ ΤΗΝ ΠΡΟΘΕΣΗ ΝΑ ΑΓΟΡΑΣΕΤΕ. ΕΑΝ ΚΑΠΟΙΑ ΕΞΑΡΤΗΜΑΤΑ ΕΧΟΥΝ ΥΠΟΣΤΕΙ ΖΗΜΙΑ Ή ΛΕΙΠΟΥΝ ΚΑΤΑ ΤΗ ΣΤΙΓΜΗ ΤΗΣ ΑΓΟΡΑΣ, ΕΠΙΣΚΕΦΤΕΙΤΕ ΤΗΝ ΙΣΤΟΣΕΛΙΔΑ ΜΑΣ [bestwaycorp.com/support](http://bestwaycorp.com/support).

### ΟΔΗΓΙΕΣ ΧΡΗΣΗΣ ΓΙΑ ΤΗ ΡΥΘΜΙΣΗ

#### ΕΠΙΣΚΟΠΗΣΗ

##### ΕΠΙΛΕΞΤΕ ΤΗ ΣΩΣΤΗ ΤΟΠΟΘΕΣΙΑ:

Η ΕΠΙΛΕΓΜΕΝΗ ΤΟΠΟΘΕΣΙΑ ΟΠΟΥ ΘΑ ΕΓΚΑΤΑΣΤΑΘΕΙ ΤΟ ΥΔΡΟΜΑΣΑΣ ΠΡΕΠΕΙ ΝΑ ΠΛΗΡΟΙ ΤΙΣ ΑΚΟΛΟΥΘΕΣ ΠΡΟΫΠΟΘΕΣΕΙΣ:

- ΛΟΓΩ ΤΟΥ ΣΥΝΔΥΑΣΜΟΥ ΤΟΥ ΒΑΡΟΥΣ ΤΟΥ ΝΕΡΟΥ ΕΝΤΟΣ ΤΟΥ ΥΔΡΟΜΑΣΑΣ ΚΑΙ ΤΟΥ ΒΑΡΟΥΣ ΤΩΝ ΧΡΗΣΤΩΝ, Η ΕΠΙΛΕΓΜΕΝΗ ΕΠΙΦΑΝΕΙΑ ΠΡΕΠΕΙ ΝΑ ΕΙΝΑΙ ΣΕ ΘΕΣΗ ΝΑ ΥΠΟΣΤΗΡΙΞΕΙ ΟΜΟΙΟΜΟΡΦΑ ΤΟ ΣΥΝΟΛΙΚΟ ΒΑΡΟΣ ΓΙΑ ΟΛΟ ΤΟ ΧΡΟΝΙΚΟ ΔΙΑΣΤΗΜΑ ΠΟΥ ΤΟ ΥΔΡΟΜΑΣΑΣ ΘΑ ΕΙΝΑΙ ΕΓΚΑΤΕΣΤΗΜΕΝΟ.
- Η ΕΠΙΛΕΓΜΕΝΗ ΤΟΠΟΘΕΣΙΑ ΔΕΝ ΠΡΕΠΕΙ ΝΑ ΥΠΕΡΒΑΙΝΕΙ ΤΟ ΜΗΚΟΣ ΤΟΥ ΚΑΛΩΔΙΟΥ ΤΟΥ ΥΔΡΟΜΑΣΑΣ ΑΠΟ ΤΗΝ ΕΠΙΤΟΙΧΗ ΠΡΙΖΑ. ΤΟ ΦΙΣ ΤΟΥ ΥΔΡΟΜΑΣΑΣ ΠΡΕΠΕΙ ΝΑ ΣΥΝΔΕΕΤΑΙ ΑΠΕΥΘΕΙΑΣ ΣΤΗΝ ΕΠΙΤΟΙΧΗ ΠΡΙΖΑ.
- ΠΡΕΠΕΙ ΝΑ ΥΠΑΡΧΕΙ ΕΠΑΡΚΗΣ ΑΠΟΣΤΡΑΓΓΙΣΗ, ΤΟΣΟ ΓΙΑ ΕΣΩΤΕΡΙΚΕΣ ΟΣΟ ΚΑΙ ΓΙΑ ΕΞΩΤΕΡΙΚΕΣ ΕΓΚΑΤΑΣΤΑΣΕΙΣ.
- Η ΕΠΙΦΑΝΕΙΑ ΠΡΕΠΕΙ ΝΑ ΕΙΝΑΙ ΕΠΙΠΕΔΗ ΚΑΙ ΟΜΑΛΗ. ΕΑΝ Η ΕΠΙΦΑΝΕΙΑ ΕΙΝΑΙ ΚΕΚΛΙΜΕΝΗ Η ΑΝΩΜΑΛΗ, ΜΠΟΡΕΙ ΝΑ ΔΗΜΙΟΥΡΓΗΣΕΙ ΜΙΑ ΜΗ ΙΣΟΡΡΟΠΗΜΕΝΗ ΦΟΡΤΩΣΗ ΣΤΗ ΔΟΜΗ ΤΟΥ ΥΔΡΟΜΑΣΑΣ. ΑΥΤΟ ΜΠΟΡΕΙ ΝΑ ΠΡΟΚΑΛΕΣΕΙ ΖΗΜΙΑ ΣΤΑ ΣΗΜΕΙΑ ΣΥΓΚΟΛΛΗΣΗΣ.
- Η ΕΠΙΦΑΝΕΙΑ ΠΡΕΠΕΙ ΝΑ ΕΙΝΑΙ ΚΕΝΗ ΑΠΟ ΚΑΘΕ ΕΙΔΟΥΣ ΑΝΤΙΚΕΙΜΕΝΑ. ΛΟΓΩ ΤΟΥ ΒΑΡΟΥΣ ΤΟΥ ΝΕΡΟΥ, ΟΠΟΙΟΔΗΠΟΤΕ ΑΝΤΙΚΕΙΜΕΝΟ ΚΑΤΩ ΑΠΟ ΤΟ ΥΔΡΟΜΑΣΑΣ ΜΠΟΡΕΙ ΝΑ ΠΡΟΚΑΛΕΣΕΙ ΖΗΜΙΑ Η ΔΙΑΤΡΗΣΗ ΣΤΟ ΚΑΤΩ ΜΕΡΟΣ ΤΟΥ ΥΔΡΟΜΑΣΑΣ.
- Η ΕΠΙΛΕΓΜΕΝΗ ΤΟΠΟΘΕΣΙΑ ΔΕΝ ΠΡΕΠΕΙ ΝΑ ΕΧΕΙ ΕΝΑΕΡΙΕΣ ΓΡΑΜΜΕΣ ΗΛΕΚΤΡΙΚΟΥ ΔΙΚΤΥΟΥ Ή ΔΕΝΤΡΑ. ΒΕΒΑΙΩΘΕΙΤΕ ΟΤΙ Η ΤΟΠΟΘΕΣΙΑ ΔΕΝ ΠΕΡΙΛΑΜΒΑΝΕΙ ΥΠΟΓΕΙΕΣ ΣΩΛΗΝΟΣΕΙΣ, ΑΓΩΓΟΥΣ Ή ΚΑΛΩΔΙΑ ΟΠΟΙΟΥΔΗΠΟΤΕ ΕΙΔΟΥΣ.
- Η ΕΠΙΛΕΓΜΕΝΗ ΤΟΠΟΘΕΣΙΑ ΠΡΕΠΕΙ ΝΑ ΕΙΝΑΙ ΑΠΟΜΑΚΡΥΣΜΕΝΗ ΑΠΟ ΤΗΝ ΕΙΣΟΔΟ ΤΟΥ ΣΠΙΤΙΟΥ. ΜΗΝ ΤΟΠΟΘΕΤΕΙΤΕ ΕΠΙΠΛΑ Ή ΆΛΛΟΝ ΕΞΟΡΛΙΣΜΟ ΓΥΡΩ ΑΠΟ ΤΟ ΥΔΡΟΜΑΣΑΣ. ΤΟ ΝΕΡΟ ΠΟΥ ΒΓΑΙΝΕΙ ΑΠΟ ΤΟ ΥΔΡΟΜΑΣΑΣ ΚΑΤΑ ΤΗ ΧΡΗΣΗ Ή ΛΟΓΩ ΔΥΣΛΕΙΤΟΥΡΓΙΩΝ ΤΟΥ ΠΡΟΪΟΝΤΟΣ ΜΠΟΡΕΙ ΝΑ ΚΑΤΑΣΤΡΕΦΕΙ ΤΑ ΕΠΙΠΛΑ ΓΥΡΩ ΑΠΟ ΤΟ ΥΔΡΟΜΑΣΑΣ.
- ΜΗ ΣΥΝΑΡΜΟΛΟΓΕΙΤΕ ΤΟ ΥΔΡΟΜΑΣΑΣ ΠΑΝΩ ΣΕ ΧΑΛΙ Ή ΆΛΛΑ ΥΛΙΚΑ ΔΑΠΕΔΟΥ (Π.Χ. ΑΚΑΤΕΡΓΑΣΤΟ ΦΕΛΛΟ, ΞΥΛΟ Ή ΆΛΛΑ ΠΟΡΩΔΗ ΥΛΙΚΑ) ΠΟΥ ΕΥΝΟΟΥΝ ΤΗΝ ΑΝΑΠΤΥΞΗ ΥΓΡΑΣΙΑΣ ΚΑΙ ΒΑΚΤΗΡΙΩΝ Ή ΠΟΥ ΘΑ ΜΠΟΡΟΥΣΑΝ ΝΑ ΕΠΗΡΕΑΣΟΥΝ ΑΠΟ ΧΗΜΙΚΑ ΕΠΙΞΕΡΓΑΣΙΑΣ ΝΕΡΟΥ ΤΑ ΟΠΟΙΑ ΧΡΗΣΙΜΟΠΟΙΟΥΝΤΑΙ ΣΤΟ ΥΔΡΟΜΑΣΑΣ.
- ΣΥΜΒΟΥΛΕΥΘΕΙΤΕ ΤΙΣ ΤΟΠΙΚΕΣ ΑΡΜΟΔΙΕΣ ΑΡΧΕΣ ΓΙΑ ΤΙΣ ΣΧΕΤΙΚΕΣ ΑΠΑΙΤΗΣΕΙΣ ΚΑΙ ΚΑΝΟΝΙΣΜΟΥΣ ΕΓΚΑΤΑΣΤΑΣΗΣ.

**ΠΡΟΤΕΙΝΟΜΕΝΕΣ ΕΠΙΦΑΝΕΙΕΣ:** ΓΡΑΣΙΔΙ, ΧΩΜΑ, ΣΚΥΡΟΔΕΜΑ ΚΑΙ ΟΛΕΣ ΟΙ ΆΛΛΕΣ ΕΠΙΦΑΝΕΙΕΣ ΠΟΥ ΤΗΡΟΥΝ ΤΙΣ ΠΑΡΑΠΑΝΩ ΣΥΝΘΗΚΕΣ ΕΓΚΑΤΑΣΤΑΣΗΣ.

**ΕΠΙΦΑΝΕΙΕΣ ΠΡΟΣ ΑΠΟΦΥΓΗ:** ΕΠΙΦΑΝΕΙΕΣ ΜΕ ΛΑΣΠΗ, ΑΜΜΟ, ΧΑΛΙΚΙ, ΧΑΛΑΡΟ ΠΑΤΩΜΑ, ΜΠΑΛΚΟΝΙ, ΕΠΙΦΑΝΕΙΑ ΜΕ ΜΑΛΑΚΟ/ΧΑΛΑΡΟ ΧΩΜΑ Ή ΟΠΟΙΟΔΗΠΟΤΕ ΆΛΛΗ ΕΠΙΦΑΝΕΙΑ ΔΕΝ ΠΛΗΡΟΙ ΤΙΣ ΠΑΡΑΠΑΝΩ ΣΥΝΘΗΚΕΣ ΕΓΚΑΤΑΣΤΑΣΗΣ.

##### ΜΟΝΟ ΓΙΑ ΥΔΡΟΜΑΣΑΣ ΜΕ ΔΥΝΑΤΟΤΗΤΑ WI-FI:

ΓΙΑ ΝΑ ΕΠΙΛΕΞΕΤΕ ΤΗ ΣΩΣΤΗ ΤΟΠΟΘΕΣΙΑ ΓΙΑ ΕΝΑ ΥΔΡΟΜΑΣΑΣ ΠΟΥ ΕΛΕΓΧΕΤΑΙ ΑΠΟ ΤΗΝ ΕΦΑΡΜΟΓΗ, ΔΙΑΒΑΣΤΕ ΤΟ ΦΥΛΛΑΔΙΟ ΟΔΗΓΙΩΝ WI-FI ΤΟΥ ΥΔΡΟΜΑΣΑΣ ΠΟΥ ΠΕΡΙΛΑΜΒΑΝΕΤΑΙ ΣΤΗ ΣΥΣΚΕΥΑΣΙΑ ΚΑΙ ΤΙΣ ΠΑΡΟΥΣΕΣ ΟΔΗΓΙΕΣ.

##### ΕΓΚΑΤΑΣΤΑΣΗ ΣΕ ΕΣΩΤΕΡΙΚΟ ΧΩΡΟ:

ΝΑ ΕΧΕΤΕ ΥΠΟΨΗ ΑΥΤΕΣ ΤΙΣ ΕΙΔΙΚΕΣ ΑΠΑΙΤΗΣΕΙΣ ΕΑΝ ΕΓΚΑΤΑΣΤΗΣΕΤΕ ΤΟ ΥΔΡΟΜΑΣΑΣ ΣΕ ΕΣΩΤΕΡΙΚΟ ΧΩΡΟ.

- Η ΥΓΡΑΣΙΑ ΕΙΝΑΙ ΜΙΑ ΦΥΣΙΚΗ ΠΑΡΕΝΕΡΓΕΙΑ ΤΗΣ ΧΡΗΣΗΣ ΤΟΥ ΥΔΡΟΜΑΣΑΣ, Η ΟΠΟΙΑ ΘΑ ΜΠΟΡΟΥΣΕ ΝΑ ΠΡΟΚΑΛΕΣΕΙ ΖΗΜΙΑ ΣΤΗΝ ΙΔΙΟΚΤΗΣΙΑ ΕΑΝ ΔΕΝ ΥΠΑΡΧΟΥΝ ΟΙ ΚΑΤΆΛΛΗΛΕΣ ΠΡΟΦΥΛΑΞΕΙΣ.
- ΠΡΟΣΔΙΟΡΙΣΤΕ ΤΙΣ ΕΠΙΠΤΩΣΕΙΣ ΤΗΣ ΥΓΡΑΣΙΑΣ ΣΤΟ ΕΚΤΕΘΕΙΜΕΝΟ ΞΥΛΟ, ΤΑ ΔΟΜΙΚΑ ΥΛΙΚΑ Η ΤΑ ΓΥΡΩ ΑΝΤΙΚΕΙΜΕΝΑ ΣΤΗΝ ΠΡΟΤΕΙΝΟΜΕΝΗ ΤΟΠΟΘΕΣΙΑ.
- ΓΙΑ ΝΑ ΕΛΑΧΙΣΤΟΠΟΙΗΣΕΤΕ ΑΥΤΕΣ ΤΙΣ ΕΠΙΠΤΩΣΕΙΣ ΣΕ ΕΣΩΤΕΡΙΚΟ ΠΕΡΙΒΑΛΛΟΝ, ΕΞΑΣΦΑΛΙΣΤΕ ΑΦΘΟΝΟ ΑΕΡΙΣΜΟ ΣΤΟΝ ΕΠΙΛΕΓΜΕΝΟ ΧΩΡΟ. ΣΥΜΒΟΥΛΕΥΤΕΙΤΕ ΕΝΑΝ ΕΙΔΙΚΟ, ΓΙΑ ΝΑ ΕΠΙΒΕΒΑΙΩΣΕΤΕ ΟΤΙ Ο ΧΩΡΟΣ ΕΓΚΑΤΑΣΤΑΣΗΣ

## ΟΔΗΓΙΕΣ ΧΡΗΣΗΣ ΓΙΑ ΤΗ ΡΥΘΜΙΣΗ

ΑΕΡΙΖΕΤΑΙ ΩΣΤΑ ΠΡΙΝ ΑΠΟ ΤΗ ΧΡΗΣΗ.

- ΓΙΑ ΝΑ ΑΠΟΦΥΓΕΤΕ ΖΗΜΙΕΣ ΣΤΟ ΣΠΙΤΙ Ή ΣΤΗΝ ΠΕΡΙΟΥΣΙΑ ΣΑΣ, ΕΓΚΑΤΑΣΤΗΣΤΕ ΤΟ ΥΔΡΟΜΑΣΑΖ ΜΟΝΟ ΣΕ ΧΩΡΟ ΜΕ ΙΚΑΝΟΠΟΙΗΤΙΚΟ ΣΥΣΤΗΜΑ ΑΠΟΣΤΡΑΓΓΙΣΗΣ. ΚΑΤΑ ΤΗΝ ΠΛΗΡΩΣΗ, ΑΠΟΣΤΡΑΓΓΙΣΗ Ή ΚΑΤΑ ΤΗ ΧΡΗΣΗ, ΤΟ ΝΕΡΟ ΜΠΟΡΕΙ ΝΑ ΡΕΕΙ ΕΞΩ ΑΠΟ ΤΟ ΥΔΡΟΜΑΣΑΖ.

### ΕΓΚΑΤΑΣΤΑΣΗ ΣΕ ΕΞΩΤΕΡΙΚΟ ΧΩΡΟ:

- ΝΑ ΧΕΤΕ ΥΠΟΨΗ ΑΥΤΕΣ ΤΙΣ ΕΙΔΙΚΕΣ ΑΠΑΙΤΗΣΕΙΣ ΕΑΝ ΕΓΚΑΤΑΣΤΗΣΤΕ ΤΟ ΥΔΡΟΜΑΣΑΖ ΣΕ ΕΞΩΤΕΡΙΚΟ ΧΩΡΟ.
- Η ΕΠΙΛΕΓΜΕΝΗ ΕΠΙΦΑΝΕΙΑ ΠΡΕΠΕΙ ΝΑ ΕΙΝΑΙ ΚΑΘΑΡΗ ΑΠΟ ΕΠΙΘΕΤΙΚΑ ΦΥΤΑ ΚΑΙ ΕΙΔΗ ΖΙΖΑΝΙΩΝ. ΔΙΑΦΟΡΟΙ ΤΥΠΟΙ ΙΣΧΥΡΗΣ ΒΛΑΣΤΗΣΗΣ ΕΝΔΕΧΟΜΕΝΩΣ ΝΑ ΜΠΟΡΟΥΝ ΝΑ ΑΝΑΠΤΥΧΘΟΥΝ ΜΕΣΩ ΤΗΣ ΕΠΕΝΔΥΣΗΣ ΚΑΙ ΝΑ ΔΗΜΙΟΥΡΓΗΣΟΥΝ ΔΙΑΡΡΟΗ ΝΕΡΟΥ Ή ΑΕΡΑ. ΤΟ ΓΡΑΖΙΔΙ Ή ΑΛΛΟΥ ΤΥΠΟΥ ΒΛΑΣΤΗΣΗ ΜΠΟΡΕΙ ΝΑ ΠΡΟΚΑΛΕΣΕΙ ΟΣΜΕΣ Ή ΝΑ ΔΗΜΙΟΥΡΓΗΣΕΙ ΛΑΣΠΗ Η ΟΠΟΙΑ ΠΡΕΠΕΙ ΝΑ ΕΞΑΛΕΙΦΘΕΙ ΑΠΟ ΤΗΝ ΕΠΙΛΕΓΜΕΝΗ ΤΟΠΟΘΕΣΙΑ.
- Η ΕΠΙΛΕΓΜΕΝΗ ΤΟΠΟΘΕΣΙΑ ΔΕΝ ΠΡΕΠΕΙ ΝΑ ΕΧΕΙ ΕΝΑΕΡΙΕΣ ΓΡΑΜΜΕΣ ΗΛΕΚΤΡΙΚΟΥ ΔΙΚΤΥΟΥ Ή ΔΕΝΤΡΑ. ΒΕΒΑΙΩΘΕΙΤΕ ΟΤΙ Η ΤΟΠΟΘΕΣΙΑ ΔΕΝ ΠΕΡΙΛΑΜΒΑΝΕΙ ΥΠΟΓΕΙΕΣ ΣΩΛΗΝΟΣΕΙΣ, ΑΓΩΓΟΥΣ Ή ΚΑΛΩΔΙΑ ΟΠΟΙΟΥΔΗΠΟΤΕ ΕΙΔΟΥΣ.
- ΜΗΝ ΑΦΗΝΕΤΕ ΤΗΝ ΕΠΙΦΑΝΕΙΑ ΤΟΥ ΥΔΡΟΜΑΣΑΖ ΕΚΤΕΘΕΙΜΕΝΗ ΣΕ ΑΜΕΣΟ ΗΛΙΑΚΟ ΦΩΣ ΓΙΑ ΜΕΓΑΛΑ ΧΡΟΝΙΚΑ ΔΙΑΣΤΗΜΑΤΑ. ΣΥΝΙΣΤΑΤΑΙ Η ΠΡΟΣΤΑΣΙΑ ΤΟΥ ΥΔΡΟΜΑΣΑΖ ΑΠΟ ΤΗΝ ΑΜΕΣΗ ΕΚΘΕΣΗ ΣΤΟ ΗΛΙΑΚΟ ΦΩΣ ΜΕ ΕΝΑ ΚΑΛΥΜΜΑ ΟΤΑΝ ΔΕΝ ΧΡΗΣΙΜΟΠΟΙΕΙΤΑΙ.
- ΣΥΜΒΟΥΛΕΥΤΕΙΤΕ ΕΝΑΝ ΤΟΠΙΚΟ ΕΠΑΓΓΕΛΜΑΤΙΑ ΕΓΚΑΤΑΣΤΑΤΗ ΓΙΑ ΤΙΣ ΠΕΡΙΒΑΛΛΟΝΤΙΚΕΣ ΣΥΝΘΗΚΕΣ, ΟΠΩΣ ΥΠΟΓΕΙΑ ΎΔΑΤΑ ΚΑΙ ΚΙΝΔΥΝΟ ΠΑΓΕΤΟΥ.
- ΑΚΟΛΟΥΘΗΣΤΕ ΤΙΣ ΠΑΡΑΠΑΝΩ ΣΗΜΑΝΤΙΚΕΣ ΑΠΑΙΤΗΣΕΙΣ ΩΣΤΕ ΝΑ ΕΠΙΛΕΞΕΤΕ ΤΗ ΣΩΣΤΗ ΕΠΙΦΑΝΕΙΑ ΚΑΙ ΤΟΠΟΘΕΣΙΑ ΓΙΑ ΝΑ ΣΤΗΣΕΤΕ ΤΟ ΥΔΡΟΜΑΣΑΖ.
- **ΣΗΜΕΙΩΣΗ:** ΕΑΝ ΑΡΧΙΣΟΥΝ ΝΑ ΚΑΤΑΣΤΡΕΦΟΝΤΑΙ ΤΜΗΜΑΤΑ ΕΠΕΙΔΗ Η ΕΠΙΦΑΝΕΙΑ ΚΑΙ Η ΤΟΠΟΘΕΣΙΑ ΣΤΗΣΙΜΑΤΟΣ ΔΕΝ ΣΥΜΠΟΡΦΟΝΤΑΙ ΜΕ ΤΙΣ ΠΑΡΟΥΣΕΣ ΟΔΗΓΙΕΣ, ΔΕΝ ΘΑ ΘΕΩΡΗΘΟΥΝ ΚΑΤΑΣΧΕΥΑΣΤΙΚΑ ΕΛΑΤΤΩΜΑΤΑ ΚΑΙ ΔΕΝ ΘΑ ΥΠΟΚΕΙΝΤΑΙ ΣΤΗΝ ΕΓΓΥΣΗ ΟΥΤΕ ΘΑ ΑΝΑΓΝΩΡΙΣΤΟΥΝ ΤΥΧΟΝ ΑΞΙΩΣΕΙΣ ΣΕΡΒΙΣ. ΕΙΝΑΙ ΕΥΘΥΝΗ ΤΟΥ ΙΔΙΟΚΤΗΤΗ ΝΑ ΔΙΑΣΦΑΛΙΣΕΙ ΟΤΙ Η ΤΟΠΟΘΕΣΙΑ ΠΛΗΡΟΙ ΤΙΣ ΑΠΑΙΤΗΣΕΙΣ ΑΝΑ ΠΑΣΑ ΣΤΙΓΜΗ.

### ΟΔΗΓΙΕΣ ΣΥΝΑΡΜΟΛΟΓΗΣΗΣ

- ΓΙΑ ΟΔΗΓΙΕΣ ΕΓΚΑΤΑΣΤΑΣΗΣ, ΣΑΡΩΣΤΕ ΤΟΝ ΚΩΔΙΚΟ QR ΠΟΥ ΕΙΝΑΙ ΤΥΠΩΜΕΝΟΣ ΣΤΟ ΜΠΡΟΣΤΙΝΟ ΕΞΟΦΥΛΛΟ Ή ΑΚΟΛΟΥΘΗΣΤΕ ΤΑ ΣΧΕΔΙΑ ΠΟΥ ΕΙΝΑΙ ΕΚΤΥΠΩΜΕΝΑ ΣΕ ΑΥΤΟ ΤΟ ΕΓΧΕΙΡΙΔΙΟ. ΤΑ ΣΧΕΔΙΑ ΕΙΝΑΙ ΜΟΝΟ ΓΙΑ ΛΟΓΟΥΣ ΑΠΕΙΚΟΝΙΣΗΣ. ΜΠΟΡΕΙ ΝΑ ΜΗΝ ΑΝΤΑΠΟΚΡΙΝΟΝΤΑΙ ΣΤΟ ΠΡΑΓΜΑΤΙΚΟ ΠΡΟΪΟΝ. ΔΕΝ ΕΙΝΑΙ ΥΠΟ ΚΛΙΜΑΚΑ.
- ΜΗ ΧΡΗΣΙΜΟΠΟΙΕΙΤΕ ΚΑΛΩΔΙΟ ΠΡΟΕΚΤΑΣΗΣ Η ΠΟΛΥΠΡΙΣΜΟ ΤΩΝ ΘΕΡΜΑΝΤΗΡΑ ΥΔΡΟΜΑΣΑΖ, ΚΑΘΩΣ ΑΥΤΟ ΕΙΝΑΙ ΕΠΙΚΙΝΔΥΝΟ ΚΑΙ ΜΠΟΡΕΙ ΝΑ ΠΡΟΚΑΛΕΣΕΙ ΥΠΕΡΘΕΡΜΑΝΣΗ ΤΟΥ ΦΩΣ, ΕΝΩ ΕΙΝΑΙ ΕΠΙΣΗΣ ΠΙΘΑΝΟ ΝΑ ΠΡΟΚΛΗΘΕΙ ΖΗΜΙΑ ΣΤΟΝ ΕΞΟΠΛΙΣΜΟ ΚΑΙ ΣΤΑ ΓΥΡΩ ΑΝΤΙΚΕΙΜΕΝΑ.
- ΤΟΠΟΘΕΤΗΣΤΕ ΤΟ ΥΔΡΟΜΑΣΑΖ ΜΑΚΡΙΑ ΑΠΟ ΤΟΝ ΧΩΡΟ ΑΝΑΠΑΥΣΗΣ ΩΣΤΕ ΝΑ ΕΛΑΧΙΣΤΟΠΟΙΗΣΕΤΕ ΤΙΣ ΗΧΗΤΙΚΕΣ ΟΧΛΗΣΕΙΣ.
- ΔΙΑΤΗΡΗΣΤΕ ΤΟΥΛΑΧΙΣΤΟΝ 1 Μ (3 ft. 3 in.) ΕΛΕΥΘΕΡΟΥ ΧΩΡΟΥ ΓΥΡΩ ΑΠΟ ΤΟ ΥΔΡΟΜΑΣΑΖ.
- ΜΗ ΧΡΗΣΙΜΟΠΟΙΕΙΤΕ ΘΑΛΑΣΣΙΝΟ ΝΕΡΟ ΓΙΑ ΝΑ ΓΕΜΙΣΕΤΕ ΤΗΝ ΠΙΣΙΝΑ. ΟΙ ΥΨΗΛΕΣ ΣΥΓΚΕΝΤΡΩΣΕΙΣ ΑΛΑΤΙΟΥ ΜΠΟΡΟΥΝ ΝΑ ΔΙΑΒΡΩΣΟΥΝ ΤΑ ΕΣΩΤΕΡΙΚΑ ΜΕΤΑΛΛΙΚΑ ΕΞΑΡΤΗΜΑΤΑ.
- ΤΟ ΣΥΣΤΗΜΑ ΦΙΛΤΡΑΡΙΣΜΑΤΟΣ ΤΟΥ ΥΔΡΟΜΑΣΑΖ ΕΧΕΙ ΣΧΕΔΙΑΣΤΕΙ ΓΙΑ ΧΡΗΣΗ ΜΟΝΟ ΜΕ ΤΟ ΦΥΣΙΓΓΙΟ ΦΙΛΤΡΟΥ. ΟΠΟΙΟΔΗΠΟΤΕ ΑΛΛΟ ΕΞΑΡΤΗΜΑ ΠΡΟΣΤΕΘΕΙ ΜΕΣΑ ΣΤΟ ΣΕΤ ΦΙΛΤΡΩΝ ΜΠΟΡΕΙ ΝΑ ΠΡΟΚΑΛΕΣΕΙ ΒΛΑΒΗ ΣΤΟ ΣΥΣΤΗΜΑ ΦΙΛΤΡΑΡΙΣΜΑΤΟΣ. ΚΑΤΙ ΠΟΥ ΔΕΝ ΘΑ ΚΑΛΥΠΤΕΤΑΙ ΑΠΟ ΤΗΝ ΕΓΓΥΣΗ.
- **ΣΗΜΕΙΩΣΗ:** ΠΡΙΝ ΑΠΟ ΤΗ ΣΥΝΑΡΜΟΛΟΓΗΣΗ ΤΟΥ ΥΔΡΟΜΑΣΑΖ, ΤΟΠΟΘΕΤΗΣΤΕ ΤΗΝ ΕΠΕΝΔΥΣΗ ΣΤΟΝ ΗΛΙΟ ΓΙΑ ΝΑ ΜΑΛΑΚΩΣΕΙ ΤΟ ΥΛΙΚΟ ΚΑΙ ΝΑ ΔΙΕΥΚΟΛΥΝΘΕΙ ΤΟ ΣΤΗΣΙΜΟ.

### ΠΛΗΡΟΦΟΡΙΕΣ ΦΟΥΣΚΩΜΑΤΟΣ - ΜΟΝΟ ΓΙΑ ΦΟΥΣΚΩΤΑ ΥΔΡΟΜΑΣΑΖ:

- ΚΑΤΑ ΤΟ ΦΟΥΣΚΩΜΑ, ΘΑ ΠΑΡΑΤΗΡΗΣΕΤΕ ΟΤΙ ΑΠΟΒΑΛΛΕΤΑΙ ΑΕΡΑΣ ΑΠΟ ΤΟ ΣΗΜΕΙΟ ΟΠΟΥ Ο ΕΥΚΑΜΠΤΟΣ ΣΩΛΗΝΑΣ ΣΥΝΔΕΕΤΑΙ ΜΕ ΤΗΝ ΑΝΤΛΙΑ. ΑΥΤΟ ΕΙΝΑΙ ΦΥΣΙΟΛΟΓΙΚΟ.
- ΜΗΝ ΚΑΛΥΠΤΕΤΕ ΤΙΣ ΟΠΕΣ ΣΤΗ ΒΑΣΗ ΤΟΥ ΕΥΚΑΜΠΤΟΥ ΣΩΛΗΝΑ ΦΟΥΣΚΩΜΑΤΟΣ, Ο ΕΥΚΑΜΠΤΟΣ ΣΩΛΗΝΑΣ ΦΟΥΣΚΩΜΑΤΟΣ ΕΧΕΙ ΣΧΕΔΙΑΣΤΕΙ ΓΙΑ ΝΑ ΦΟΥΣΚΩΝΕΙ ΤΟ ΥΔΡΟΜΑΣΑΖ ΜΕ ΤΗ ΣΩΣΤΗ ΠΙΕΣΗ. ΚΑΤΙ ΤΕΤΟΙΟ ΘΑ ΠΑΡΑΦΟΥΣΚΩΣΕΙ ΤΗΝ ΕΠΕΝΔΥΣΗ ΚΑΙ ΘΑ ΚΑΤΑΣΤΡΕΨΕΙ ΤΗ ΔΟΜΗ.
- ΜΗ ΧΡΗΣΙΜΟΠΟΙΕΙΤΕ ΑΕΡΟΣΥΜΠΙΕΣΤΗ ΓΙΑ ΝΑ ΦΟΥΣΚΩΣΕΤΕ ΤΟ ΥΔΡΟΜΑΣΑΖ.
- ΜΗ ΣΕΡΝΕΤΕ ΤΟ ΥΔΡΟΜΑΣΑΖ ΣΕ ΑΝΩΜΑΛΟ ΕΔΑΦΟΣ, ΔΙΟΤΙ ΑΥΤΟ ΜΠΟΡΕΙ ΝΑ ΠΡΟΚΑΛΕΣΕΙ ΖΗΜΙΑ ΣΤΗΝ ΕΠΕΝΔΥΣΗ.
- ΦΟΥΣΚΩΣΤΕ ΤΟ ΥΔΡΟΜΑΣΑΖ ΟΤΑΝ Η ΕΞΩΤΕΡΙΚΗ ΘΕΡΜΟΚΡΑΣΙΑ ΠΕΡΙΒΑΛΛΟΝΤΟΣ ΕΙΝΑΙ ΠΑΝΩ ΑΠΟ 15°C (59°F).

### ΜΟΝΟ ΥΔΡΟΜΑΣΑΖ FORTIFIBER™ ΜΕ ΤΕΧΝΙΚΗ DROP STITCH:

#### ΜΕΤΡΗΣΗ ΤΗΣ ΠΙΕΣΗΣ ΤΗΣ ΧΕΙΡΟΚΙΝΗΤΗΣ ΑΝΤΛΙΑΣ

- ΤΟ ΜΑΝΟΜΕΤΡΟ ΠΑΝΩ ΣΤΗ ΧΕΙΡΟΚΙΝΗΤΗ ΑΝΤΛΙΑ ΔΕΙΧΝΕΙ ΤΗΝ ΠΙΕΣΗ ΑΕΡΑ ΜΟΝΟ ΟΤΑΝ ΑΥΤΗ ΕΙΝΑΙ ΥΨΗΛΟΤΕΡΗ ΑΠΟ 5 PSI, ΚΑΤΙ ΠΟΥ ΕΙΝΑΙ ΦΥΣΙΟΛΟΓΙΚΟ.
- ΟΤΑΝ Η ΠΙΕΣΗ ΤΟΥ ΑΕΡΑ ΜΕΣΑ ΣΤΟ ΥΔΡΟΜΑΣΑΖ ΕΙΝΑΙ ΧΑΜΗΛΟΤΕΡΗ ΑΠΟ 5 PSI, ΤΟ ΜΑΝΟΜΕΤΡΟ ΔΕΝ ΘΑ ΕΜΦΑΝΙΖΕΙ ΚΑΠΟΙΑ ΤΙΜΗ.

#### ΒΑΛΒΙΔΕΣ ΑΕΡΑ

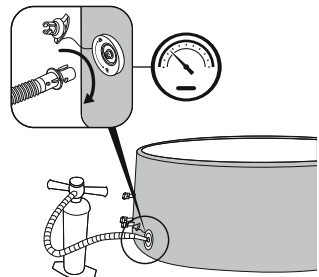

- ΕΑΝ Η ΒΑΒΙΔΑ ΑΕΡΑ ΕΙΝΑΙ ΛΑΣΚΑΡΙΣΜΕΝΗ, ΧΡΗΣΙΜΟΠΟΙΗΣΤΕ ΤΟ ΠΑΡΕΧΟΜΕΝΟ ΚΛΕΙΔΙ ΓΙΑ ΝΑ ΤΗ ΣΦΙΣΕΤΕ. ΜΕ ΤΟ ΕΝΑ ΧΕΡΙ, ΚΡΑΤΗΣΤΕ ΤΟ ΠΙΣΩ ΜΕΡΟΣ ΤΗΣ ΒΑΒΙΔΑΣ ΑΕΡΑ ΑΠΟ ΤΗΝ ΕΣΩΤΕΡΙΚΗ ΠΛΕΥΡΑ ΤΟΥ ΤΟΙΧΩΜΑΤΟΣ ΥΔΡΟΜΑΣΑΖ ΚΑΙ ΠΕΡΙΣΤΡΕΨΤΕ ΤΟ ΚΛΕΙΔΙ ΔΕΞΙΩΣΤΡΟΦΑ.
- ΜΗΝ ΠΡΟΣΑΡΜΟΖΕΤΕ ΤΟ ΣΥΝΔΕΤΙΚΟ ΤΗΣ ΒΑΒΙΔΑΣ ΑΕΡΑ ΟΤΑΝ ΤΟ ΥΔΡΟΜΑΣΑΖ ΕΙΝΑΙ ΣΕ ΧΡΗΣΗ.

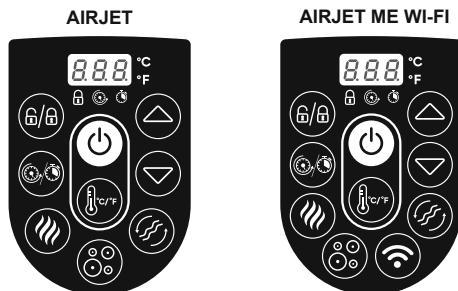

## ΟΔΗΓΙΕΣ ΧΡΗΣΗΣ

### ΠΙΝΑΚΑΣ ΕΛΕΓΧΟΥ



**ΚΟΥΜΠΙ ΕΝΕΡΓΟΠΟΙΗΣΗΣ/ΑΠΕΝΕΡΓΟΠΟΙΗΣΗΣ:** ΑΦΟΥ ΕΝΕΡΓΟΠΟΙΗΣΕΤΕ ΤΟ RCD/PRCD, ΠΙΕΣΤΕ ΠΑΡΑΤΕΤΑΜΕΝΑ ΤΟ ΚΟΥΜΠΙ  ΓΙΑ 2 ΔΕΥΤΕΡΟΛΕΠΤΑ. ΤΟ ΚΟΥΜΠΙ  ΘΑ ΑΝΑΦΕΙ ΜΕ ΠΡΑΣΙΝΟ ΧΡΩΜΑ ΚΑΙ Ο ΠΙΝΑΚΑΣ ΕΛΕΓΧΟΥ ΜΠΟΡΕΙ ΠΛΕΟΝ ΝΑ ΧΡΗΣΙΜΟΠΟΙΗΘΕΙ. ΠΙΕΣΤΕ ΠΑΤΑΤΕΤΑΜΕΝΑ ΤΟ ΚΟΥΜΠΙ  ΓΙΑ 2 ΔΕΥΤΕΡΟΛΕΠΤΑ ΟΣΤΕ ΝΑ ΑΠΕΝΕΡΓΟΠΟΙΗΣΕΤΕ ΟΛΕΣ ΤΙΣ ΕΝΕΡΓΟΠΟΙΗΜΕΝΕΣ ΛΕΙΤΟΥΡΓΙΕΣ.



**ΕΝΑΛΛΑΓΗ ΒΑΘΜΩΝ ΚΕΛΣΙΟΥ/ΦΑΡΕΝΑΪΤ:** Η ΘΕΡΜΟΚΡΑΣΙΑ ΜΠΟΡΕΙ ΝΑ ΠΡΟΒΑΛΛΕΤΑΙ ΣΕ ΒΑΘΜΟΥΣ ΦΑΡΕΝΑΪΤ Ή ΣΕ ΒΑΘΜΟΥΣ ΚΕΛΣΙΟΥ.





**ΚΟΥΜΠΙ ΚΛΕΙΔΩΜΑΤΟΣ/ΞΕΚΛΕΙΔΩΜΑΤΟΣ:** ΓΙΑ ΝΑ ΚΛΕΙΔΩΣΕΤΕ Ή ΝΑ ΞΕΚΛΕΙΔΩΣΕΤΕ ΤΗΝ ΑΝΤΛΙΑ, ΠΙΕΣΤΕ ΑΥΤΟ ΤΟ ΚΟΥΜΠΙ ΓΙΑ 2 ΔΕΥΤΕΡΟΛΕΠΤΑ. Η ΑΝΤΛΙΑ ΔΙΑΘΕΤΕΙ ΕΠΙΣΗΣ ΕΝΑ ΑΥΤΟΜΑΤΟ ΚΛΕΙΔΩΜΑ 5 ΛΕΠΤΩΝ ΚΑΙ ΑΥΤΗ Η ΛΥΧΝΙΑ ΘΑ ΑΝΑΦΕΙ.





**ΚΟΥΜΠΙ ΧΡΟΝΟΜΕΤΡΗΤΗ ΕΞΟΙΚΟΝΟΜΗΣΗΣ ΕΝΕΡΓΕΙΑΣ:** ΒΟΗΘΑ ΣΤΗΝ ΑΠΟΦΥΓΗ ΣΠΑΤΑΛΗΣ ΕΝΕΡΓΕΙΑΣ ΡΥΘΜΙΖΟΝΤΑΣ ΤΗΝ ΩΡΑ ΚΑΙ ΤΗ ΔΙΑΡΚΕΙΑ ΤΟΥ ΚΥΚΛΟΥ ΘΕΡΜΑΝΣΗΣ ΤΟΥ ΥΔΡΟΜΑΣΑΖ. ΑΚΟΛΟΥΘΗΣΤΕ ΑΥΤΑ ΤΑ ΒΗΜΑΤΑ ΓΙΑ ΝΑ ΕΝΕΡΓΟΠΟΙΗΣΕΤΕ ΤΗ ΛΕΙΤΟΥΡΓΙΑ ΕΞΟΙΚΟΝΟΜΗΣΗΣ ΕΝΕΡΓΕΙΑΣ:



ΠΙΕΣΤΕ ΤΟ ΚΟΥΜΠΙ  ΚΑΙ ΤΟ LED  ΘΑ ΑΡΧΙΣΕΙ ΝΑ ΑΝΑΒΟΣΒΗΝΕΙ.



ΠΙΕΣΤΕ ΤΟ ΚΟΥΜΠΙ  Ή  ΓΙΑ ΝΑ ΡΥΘΜΙΣΕΤΕ ΤΟ ΧΡΟΝΙΚΟ ΔΙΑΣΤΗΜΑ ΤΗΣ ΘΕΡΜΑΝΣΗΣ (1- 999 ΩΡΕΣ).

ΠΙΕΣΤΕ ΞΑΝΑ ΤΟ ΚΟΥΜΠΙ  ΓΙΑ ΝΑ ΕΠΙΒΕΒΑΙΩΣΕΤΕ ΤΟ ΧΡΟΝΙΚΟ ΔΙΑΣΤΗΜΑ ΤΗΣ ΘΕΡΜΑΝΣΗΣ.

ΜΕΤΑ ΤΗ ΡΥΘΜΙΣΗ ΤΟΥ ΧΡΟΝΙΚΟΥ ΔΙΑΣΤΗΜΑΤΟΣ ΤΗΣ ΘΕΡΜΑΝΣΗΣ, ΤΟ LED  ΑΡΧΙΖΕΙ ΝΑ ΑΝΑΒΟΣΒΗΝΕΙ.

ΠΙΕΣΤΕ ΤΟ ΚΟΥΜΠΙ  Ή  ΓΙΑ ΝΑ ΡΥΘΜΙΣΕΤΕ ΤΟΝ ΧΡΟΝΟΜΕΤΡΗΤΗ (0-999 ΩΡΕΣ). ΠΡΟΚΕΙΤΑΙ ΓΙΑ ΤΟ ΧΡΟΝΙΚΟ ΔΙΑΣΤΗΜΑ ΠΡΙΝ ΑΠΟ ΤΗΝ ΕΝΕΡΓΟΠΟΙΗΣΗ ΤΗΣ ΛΕΙΤΟΥΡΓΙΑΣ ΘΕΡΜΑΝΣΗΣ. ΕΑΝ Ο ΧΡΟΝΟΜΕΤΡΗΤΗΣ ΡΥΘΜΙΣΤΕΙ ΣΕ 0 ΩΡΕΣ, ΤΟ ΣΥΣΤΗΜΑ ΘΕΡΜΑΝΣΗΣ ΘΑ ΕΝΕΡΓΟΠΟΙΗΘΕΙ ΑΜΕΣΩΣ.

ΠΙΕΣΤΕ ΞΑΝΑ ΤΟ ΚΟΥΜΠΙ  Η ΑΠΛΩΣ ΜΗΝ ΑΓΓΙΖΕΤΕ ΤΙΠΟΤΑ ΓΙΑ 10 ΔΕΥΤΕΡΟΛΕΠΤΑ ΓΙΑ ΝΑ ΕΠΙΒΕΒΑΙΩΣΕΤΕ ΤΗ ΡΥΘΜΙΣΗ. ΤΟ LED  ΑΝΑΒΕΙ ΚΑΙ ΞΕΚΙΝΑ Ο ΧΡΟΝΟΜΕΤΡΗΤΗΣ ΓΙΑ ΤΗΝ ΕΝΕΡΓΟΠΟΙΗΣΗ ΤΗΣ ΛΕΙΤΟΥΡΓΙΑΣ ΘΕΡΜΑΝΣΗΣ. Η ΘΘΟΝΗ ΑΝΑΒΟΣΒΗΝΕΙ ΤΗΝ ΤΡΕΧΟΥΣΑ ΘΕΡΜΟΚΡΑΣΙΑ ΚΑΙ ΩΡΑ ΕΝΑΛΛΑΞ.



ΓΙΑ ΝΑ ΤΡΟΠΟΠΟΙΗΣΕΤΕ ΤΙΣ ΡΥΘΜΙΣΕΙΣ ΤΟΥ ΧΡΟΝΟΜΕΤΡΗΤΗ, ΠΙΕΣΤΕ ΤΟ ΚΟΥΜΠΙ  ΚΑΙ ΧΡΗΣΙΜΟΠΟΙΗΣΤΕ ΤΟ ΚΟΥΜΠΙ  ΓΙΑ ΡΥΘΜΙΣΗ.

ΓΙΑ ΝΑ ΑΚΥΡΩΣΕΤΕ ΤΙΣ ΡΥΘΜΙΣΕΙΣ, ΠΙΕΣΤΕ ΤΟ ΚΟΥΜΠΙ  ΓΙΑ 2 ΔΕΥΤΕΡΟΛΕΠΤΑ.





ΟΤΑΝ ΕΙΝΑΙ ΕΝΕΡΓΟΠΟΙΗΜΕΝΗ Η ΛΕΙΤΟΥΡΓΙΑ ΕΞΟΙΚΟΝΟΜΗΣΗΣ ΕΝΕΡΓΕΙΑΣ, ΜΠΟΡΟΥΝ ΝΑ ΧΡΗΣΙΜΟΠΟΙΗΘΟΥΝ ΟΛΕΣ ΟΙ ΑΛΛΕΣ ΛΕΙΤΟΥΡΓΙΕΣ ΤΟΥ ΠΙΝΑΚΑ ΕΛΕΓΧΟΥ (ΜΑΣΑΖ, ΦΙΛΤΡΑΡΙΣΜΑ) ΕΚΤΟΣ ΑΠΟ ΤΗ ΛΕΙΤΟΥΡΓΙΑ ΘΕΡΜΑΝΣΗΣ.

Η ΛΕΙΤΟΥΡΓΙΑ ΕΞΟΙΚΟΝΟΜΗΣΗΣ ΕΝΕΡΓΕΙΑΣ ΔΕΝ ΕΙΝΑΙ ΑΥΤΟΜΑΤΗ ΛΕΙΤΟΥΡΓΙΑ. ΜΕΤΑ ΑΠΟ ΕΝΑΝ ΠΛΗΡΗ ΚΥΚΛΟ (ΧΡΟΝΟΜΕΤΡΗΤΗΣ ΚΑΙ ΔΙΑΡΚΕΙΑ ΘΕΡΜΑΝΣΗΣ), ΠΡΕΠΕΙ ΝΑ ΡΥΘΜΙΣΕΤΕ ΞΑΝΑ ΤΗ ΣΥΓΚΕΚΡΙΜΕΝΗ ΛΕΙΤΟΥΡΓΙΑ.



**ΚΟΥΜΠΙ ΘΕΡΜΑΝΣΗΣ:** ΠΙΕΣΤΕ ΤΟ ΚΟΥΜΠΙ  ΓΙΑ ΝΑ ΕΝΕΡΓΟΠΟΙΗΣΕΤΕ ΤΟ ΣΥΣΤΗΜΑ ΘΕΡΜΑΝΣΗΣ. ΟΤΑΝ Η ΛΥΧΝΙΑ ΤΟΥ ΚΟΥΜΠΙΟΥ  ΕΙΝΑΙ ΚΟΚΚΙΝΗ, ΤΟ ΣΥΣΤΗΜΑ ΘΕΡΜΑΝΣΗΣ ΕΙΝΑΙ ΕΝΕΡΓΟΠΟΙΗΜΕΝΟ. ΟΤΑΝ Η ΛΥΧΝΙΑ ΕΙΝΑΙ ΠΡΑΣΙΝΗ, ΤΟ ΝΕΡΟ ΕΧΕΙ ΦΤΑΣΕΙ ΣΤΗ ΘΕΡΜΟΚΡΑΣΙΑ ΡΥΘΜΙΣΗΣ. ΕΑΝ ΕΝΕΡΓΟΠΟΙΗΘΕΙ ΤΟ ΣΥΣΤΗΜΑ ΘΕΡΜΑΝΣΗΣ, ΤΟ ΣΥΣΤΗΜΑ ΦΙΛΤΡΑΡΙΣΜΑΤΟΣ ΘΑ ΞΕΚΙΝΗΣΕΙ ΑΥΤΟΜΑΤΑ. ΑΦΟΥ ΑΠΕΝΕΡΓΟΠΟΙΗΘΕΙ ΤΟ ΣΥΣΤΗΜΑ ΘΕΡΜΑΝΣΗΣ, ΤΟ ΣΥΣΤΗΜΑ ΦΙΛΤΡΑΡΙΣΜΑΤΟΣ ΘΑ ΣΥΝΕΧΙΣΕΙ ΝΑ ΛΕΙΤΟΥΡΓΕΙ.



**ΚΟΥΜΠΙΑ ΡΥΘΜΙΣΗΣ ΘΕΡΜΟΚΡΑΣΙΑΣ:** ΠΙΕΣΤΕ ΤΑ ΚΟΥΜΠΙΑ  Ή  ΓΙΑ ΝΑ ΕΝΕΡΓΟΠΟΙΗΘΕΙ Η ΘΘΟΝΗ, Η ΟΠΟΙΑ ΘΑ ΑΝΑΒΟΣΒΗΝΕΙ, ΕΜΦΑΝΙΖΟΝΤΑΣ ΤΗ ΘΕΡΜΟΚΡΑΣΙΑ ΡΥΘΜΙΣΗΣ ΓΙΑ 3 ΔΕΥΤΕΡΟΛΕΠΤΑ. ΣΤΗ ΣΥΝΕΧΕΙΑ, ΘΑ ΕΜΦΑΝΙΖΕΤΑΙ Η ΠΡΑΓΜΑΤΙΚΗ ΘΕΡΜΟΚΡΑΣΙΑ ΤΟΥ ΝΕΡΟΥ. ΠΡΟΣΑΡΜΟΣΤΕ ΤΗ ΘΕΡΜΟΚΡΑΣΙΑ ΡΥΘΜΙΣΗΣ ΧΡΗΣΙΜΟΠΟΙΩΝΤΑΣ ΤΟ ΚΟΥΜΠΙ  Ή .



Η ΠΡΟΕΠΙΛΕΓΜΕΝΗ ΘΕΡΜΟΚΡΑΣΙΑ ΡΥΘΜΙΣΗΣ ΕΙΝΑΙ 35°C (95°F). ΟΙ ΡΥΘΜΙΣΕΙΣ ΘΕΡΜΟΚΡΑΣΙΑΣ ΚΥΜΑΙΝΟΝΤΑΙ ΑΠΟ 20°C (68°F) ΕΩΣ 40°C (104°F).

## ΟΔΗΓΙΕΣ ΧΡΗΣΗΣ





**ΚΟΥΜΠΙ ΣΥΣΤΗΜΑΤΟΣ ΜΑΣΑΖ:** ΠΙΕΣΤΕ ΤΟ ΚΟΥΜΠΙ  ΓΙΑ ΝΑ ΕΝΕΡΓΟΠΟΙΗΣΕΤΕ ΤΟ ΣΥΣΤΗΜΑ ΜΑΣΑΖ, ΤΟ ΟΠΟΙΟ ΔΙΑΘΕΤΕΙ ΕΝΑ ΧΑΡΑΚΤΗΡΙΣΤΙΚΟ ΑΥΤΟΜΑΤΗΣ ΔΙΑΚΟΠΗΣ 30 ΛΕΠΤΩΝ. Η ΛΥΧΝΙΑ ΤΟΥ ΚΟΥΜΠΙΟΥ ΓΙΝΕΤΑΙ ΚΟΚΚΙΝΗ ΟΤΑΝ ΕΝΕΡΓΟΠΟΙΕΙΤΑΙ.

ΜΗ ΘΕΤΕΤΕ ΣΕ ΛΕΙΤΟΥΡΓΙΑ ΤΟ ΣΥΣΤΗΜΑ ΜΑΣΑΖ ΟΤΑΝ ΕΙΝΑΙ ΠΡΟΣΑΡΤΗΜΕΝΟ ΤΟ ΚΑΛΥΜΜΑ. ΜΠΟΡΕΙ ΝΑ ΣΥΣΣΩΡΕΥΕΤΕ ΑΕΡΑΣ ΜΕΣΑ ΣΤΟ ΥΔΡΟΜΑΣΑΖ ΚΑΙ ΝΑ ΠΡΟΚΑΛΕΣΕΙ ΑΝΕΠΙΛΗΡΩΡΩΤΗ ΖΗΜΙΑ ΣΤΟ ΚΑΛΥΜΜΑ. ΤΑ ΣΥΣΤΗΜΑΤΑ ΘΕΡΜΑΝΣΗΣ ΚΑΙ ΜΑΣΑΖ ΜΠΟΡΟΥΝ ΝΑ ΕΝΕΡΓΟΠΟΙΗΘΟΥΝ ΤΑΥΤΟΧΡΟΝΑ.

### ΜΟΝΟ ΓΙΑ ΥΔΡΟΜΑΣΑΖ ΜΕ ΔΥΝΑΤΟΤΗΤΑ WI-FI:

**ΡΥΘΜΙΣΗ ΜΑΣΑΖ 2 ΕΠΙΠΕΔΩΝ:** ΠΙΕΣΤΕ ΜΙΑ ΦΟΡΑ ΓΙΑ ΜΑΣΑΖ ΠΛΗΡΟΥΣ ΙΣΧΥΟΣ (L1). ΠΙΕΣΤΕ ΞΑΝΑ ΓΙΑ ΜΑΣΑΖ ΧΑΜΗΛΟΤΕΡΗΣ ΙΣΧΥΟΣ (L2). ΠΙΕΣΤΕ ΤΟ ΓΙΑ ΤΡΙΤΗ ΦΟΡΑ ΓΙΑ ΝΑ ΑΠΕΝΕΡΓΟΠΟΙΗΣΕΤΕ ΤΗ ΛΕΙΤΟΥΡΓΙΑ ΜΑΣΑΖ. ΟΤΑΝ ΦΟΥΣΚΩΝΕΤΕ ΤΗΝ ΕΠΕΝΔΥΣΗ ΤΟΥ ΥΔΡΟΜΑΣΑΖ, ΒΕΒΑΙΩΘΕΙΤΕ ΟΤΙ Η ΛΕΙΤΟΥΡΓΙΑ ΜΑΣΑΖ ΛΕΙΤΟΥΡΓΕΙ ΜΕ ΠΛΗΡΗ ΙΣΧΥ.



**ΚΟΥΜΠΙ ΦΙΛΤΡΟΥ ΝΕΡΟΥ:** ΤΟ ΚΟΥΜΠΙ  ΕΝΕΡΓΟΠΟΙΕΙ ΚΑΙ ΑΠΕΝΕΡΓΟΠΟΙΕΙ ΤΗΝ ΑΝΤΛΙΑ ΦΙΛΤΡΟΥ. ΤΟ ΚΟΥΜΠΙ  ΑΝΑΒΕΙ ΜΕ ΚΟΚΚΙΝΟ ΧΡΩΜΑ ΟΤΑΝ ΕΝΕΡΓΟΠΟΙΕΙΤΑΙ.



### ΜΟΝΟ ΓΙΑ ΥΔΡΟΜΑΣΑΖ ΜΕ ΔΥΝΑΤΟΤΗΤΑ WI-FI:

**ΕΝΕΡΓΟΠΟΙΗΣΗ WI-FI:** ΓΙΑ ΤΙΣ ΟΔΗΓΙΕΣ ΛΕΙΤΟΥΡΓΙΑΣ ΤΟΥ WI-FI ΚΑΙ ΤΗΣ ΕΦΑΡΜΟΓΗΣ ΓΙΑ SMARTPHONE, ΔΙΑΒΑΣΤΕ ΤΟ ΦΥΛΛΑΔΙΟ ΟΔΗΓΙΩΝ ΤΟΥ WI-FI ΤΟΥ ΥΔΡΟΜΑΣΑΖ ΠΟΥ ΠΕΡΙΛΑΜΒΑΝΕΤΑΙ ΣΤΗ ΣΥΣΚΕΥΑΣΙΑ.

## Ο ΡΥΘΜΟΣ ΘΕΡΜΑΝΣΗΣ ΤΟΥ ΝΕΡΟΥ ΜΠΟΡΕΙ ΝΑ ΑΛΛΑΞΕΙ ΣΤΙΣ ΠΑΡΑΚΑΤΩ ΣΥΝΘΗΚΕΣ:

- ΟΤΑΝ Η ΕΞΩΤΕΡΙΚΗ ΘΕΡΜΟΚΡΑΣΙΑ ΕΙΝΑΙ ΚΑΤΩ ΑΠΟ 15°C (59°F).
- ΕΑΝ ΤΟ ΚΑΛΥΜΜΑ ΕΙΝΑΙ ΕΚΤΟΣ Ή ΔΕΝ ΒΡΙΣΚΕΤΑΙ ΣΤΗ ΣΩΣΤΗ ΘΕΣΗ. ΚΡΑΤΑΤΕ ΠΑΝΤΑ ΤΟ ΚΑΛΥΜΜΑ ΣΤΟ ΥΔΡΟΜΑΣΑΖ ΟΤΑΝ ΑΥΤΟ ΘΕΡΜΑΙΝΕΤΑΙ Ή ΔΕΝ ΧΡΗΣΙΜΟΠΟΙΕΙΤΑΙ, ΚΑΘΩΣ ΕΛΑΧΙΣΤΟΠΟΙΕΙ ΤΗΝ ΑΠΛΟΕΙΑ ΘΕΡΜΟΤΗΤΑΣ, ΕΝΩ ΕΜΠΟΔΙΖΕΙ ΣΤΗ ΣΚΟΝΗ ΝΑ ΜΟΛΥΝΕΙ ΤΟ ΝΕΡΟ.
- Η ΘΕΡΜΟΚΡΑΣΙΑ ΤΟΥ ΝΕΡΟΥ ΠΟΥ ΕΜΦΑΝΙΖΕΤΑΙ ΣΤΗΝ ΟΘΟΝΗ ΕΝΔΕΧΕΤΑΙ ΝΑ ΜΗΝ ΕΙΝΑΙ ΣΩΣΤΗ, ΕΑΝ ΤΟ ΣΥΣΤΗΜΑ ΦΙΛΤΡΑΡΙΣΜΑΤΟΣ ΔΕΝ ΕΙΝΑΙ ΕΝΕΡΓΟΠΟΙΗΜΕΝΟ. ΓΙΑ ΝΑ ΕΜΦΑΝΙΣΕΤΕ ΤΗ ΣΩΣΤΗ ΘΕΡΜΟΚΡΑΣΙΑ ΝΕΡΟΥ, ΛΕΙΤΟΥΡΓΗΣΤΕ ΤΟ ΣΥΣΤΗΜΑ ΦΙΛΤΡΑΡΙΣΜΑΤΟΣ ΓΙΑ ΤΟΥΛΑΧΙΣΤΟΝ ΕΝΑ ΛΕΠΤΟ.
- Η ΘΕΡΜΟΚΡΑΣΙΑ ΤΟΥ ΝΕΡΟΥ, Η ΟΠΟΙΑ ΕΛΕΓΧΕΤΑΙ ΑΠΟ ΕΝΑ ΕΞΩΤΕΡΙΚΟ ΘΕΡΜΟΜΕΤΡΟ, ΜΠΟΡΕΙ ΝΑ ΔΙΑΦΕΡΕΙ ΑΠΟ ΤΗ ΘΕΡΜΟΚΡΑΣΙΑ ΠΟΥ ΕΜΦΑΝΙΖΕΤΑΙ ΣΤΗΝ ΟΘΟΝΗ ΤΟΥ ΥΔΡΟΜΑΣΑΖ ΜΕΧΡΙ ΚΑΙ ΠΕΡΙΠΟΥ 3°C (37,4°F).

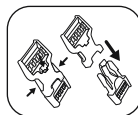

## ΟΔΗΓΙΕΣ ΧΡΗΣΗΣ ΓΙΑ ΤΟΝ ΧΕΙΜΩΝΑ

ΕΙΝΑΙ ΣΗΜΑΝΤΙΚΟ ΝΑ ΑΚΟΛΟΥΘΗΣΕΤΕ ΑΥΤΕΣ ΤΙΣ ΟΔΗΓΙΕΣ, ΕΑΝ ΣΤΗΣΕΤΕ ΤΟ ΥΔΡΟΜΑΣΑΖ ΚΑΤΑ ΤΗ ΧΕΙΜΕΡΙΝΗ ΠΕΡΙΟΔΟ. ΑΥΤΟ ΘΑ ΑΠΟΤΡΕΨΕΙ ΤΥΧΟΝ ΖΗΜΙΑ ΣΤΟΝ ΘΕΡΜΑΝΤΗΡΑ ΤΟΥ ΥΔΡΟΜΑΣΑΖ ΚΑΙ ΣΤΟ ΥΛΙΚΟ ΤΗΣ ΕΠΕΝΔΥΣΗΣ, ΕΠΕΚΤΕΙΝΟΝΤΑΣ ΔΡΑΣΤΙΚΑ ΤΗ ΔΙΑΡΚΕΙΑ ΖΩΗΣ ΤΟΥ ΠΡΟΪΟΝΤΟΣ.



**FREEZE SHIELD®**

- ΕΑΝ Η ΕΞΩΤΕΡΙΚΗ ΘΕΡΜΟΚΡΑΣΙΑ ΕΙΝΑΙ ΚΑΤΩ ΑΠΟ 15°C (59°F), ΞΕΔΙΠΛΩΣΤΕ ΚΑΙ ΦΟΥΣΚΩΣΤΕ ΤΟ ΥΔΡΟΜΑΣΑΖ ΣΕ ΕΞΩΤΕΡΙΚΟ ΧΩΡΟ ΧΡΗΣΙΜΟΠΟΙΩΝΤΑΣ ΤΗΝ ΑΝΤΛΙΑ ΥΔΡΟΜΑΣΑΖ, ΠΡΟΚΕΙΜΕΝΟΥ ΝΑ ΜΗΝ ΠΡΟΚΑΛΕΣΕΤΕ ΖΗΜΙΑ ΣΤΗΝ ΕΠΕΝΔΥΣΗ. ΑΥΤΟ ΘΑ ΚΑΝΕΙ ΤΗΝ ΕΠΕΝΔΥΣΗ ΤΟΥ ΥΔΡΟΜΑΣΑΖ ΠΙΟ ΕΥΕΛΙΚΤΗ ΚΑΙ ΠΙΟ ΕΥΚΟΛΗ ΣΤΟ ΣΤΗΣΙΜΟ.
- ΣΥΝΕΧΙΣΤΕ ΤΟ ΣΤΗΣΙΜΟ ΣΕ ΕΞΩΤΕΡΙΚΟ ΧΩΡΟ ΤΟΠΟΘΕΤΩΝΤΑΣ ΤΗΝ ΕΠΕΝΔΥΣΗ ΤΟΥ ΥΔΡΟΜΑΣΑΖ ΣΤΟΝ ΧΩΡΟ ΠΟΥ ΕΠΙΘΥΜΕΙΤΕ. ΣΤΗ ΣΥΝΕΧΕΙΑ, ΣΥΝΔΕΣΤΕ ΤΗΝ ΑΝΤΛΙΑ ΤΟΥ ΥΔΡΟΜΑΣΑΖ ΚΑΙ ΓΕΜΙΣΤΕ ΜΕ ΝΕΡΟ. Η ΘΕΡΜΟΚΡΑΣΙΑ ΤΟΥ ΝΕΡΟΥ ΠΟΥ ΧΡΗΣΙΜΟΠΟΙΕΙΤΑΙ ΓΙΑ ΤΗΝ ΠΛΗΡΩΣΗ ΤΟΥ ΥΔΡΟΜΑΣΑΖ ΠΡΕΠΕΙ ΝΑ ΕΙΝΑΙ ΠΑΝΩ ΑΠΟ 6°C (42,8°F), ΔΙΑΦΟΡΕΤΙΚΑ ΟΤΑΝ ΞΕΚΙΝΗΣΕΤΕ ΤΟΝ ΘΕΡΜΑΝΤΗΡΑ ΥΔΡΟΜΑΣΑΖ, ΘΑ ΕΜΦΑΝΙΣΤΕΙ Ο ΣΥΝΑΓΕΡΜΟΣ Ε03.
- ΕΑΝ ΤΟ ΣΥΣΤΗΜΑ FREEZE SHIELD® ΔΕΝ ΛΕΙΤΟΥΡΓΕΙ, ΘΑ ΕΜΦΑΝΙΣΤΟΥΝ ΣΥΝΑΓΕΡΜΟΙ ΣΤΗΝ ΟΘΟΝΗ. ΒΕΒΑΙΩΘΕΙΤΕ ΟΤΙ ΕΛΕΓΧΕΤΕ ΣΥΝΕΧΩΣ ΤΗΝ ΚΑΤΑΣΤΑΣΗ ΤΟΥ ΥΔΡΟΜΑΣΑΖ, ΕΑΝ Η ΕΞΩΤΕΡΙΚΗ ΘΕΡΜΟΚΡΑΣΙΑ ΕΙΝΑΙ ΚΑΤΩ ΑΠΟ 6°C (42,8°F). ΣΕ ΠΕΡΙΠΤΩΣΗ ΜΑΚΡΟΧΡΟΝΙΑΣ ΑΠΟΥΣΙΑΣ ΑΠΟ ΤΟ ΣΠΙΤΙ, ΚΑΙ ΟΤΑΝ ΥΠΑΡΧΕΙ ΚΙΝΔΥΝΟΣ ΝΑ ΠΕΣΕΙ Η ΘΕΡΜΟΚΡΑΣΙΑ ΚΑΤΩ ΑΠΟ ΤΟΥΣ 6°C (42,8°F), ΣΥΝΙΣΤΟΥΜΕ ΘΕΡΜΑ ΝΑ ΑΠΟΣΥΝΑΡΜΟΛΟΓΗΣΕΤΕ ΤΟ ΥΔΡΟΜΑΣΑΖ ΚΑΙ ΝΑ ΤΟ ΑΠΟΘΗΚΕΥΣΕΤΕ ΑΚΟΛΟΥΘΩΝΤΑΣ ΤΙΣ ΟΔΗΓΙΕΣ ΑΠΟΣΥΝΑΡΜΟΛΟΓΗΣΗΣ ΚΑΙ ΑΠΟΘΗΚΕΥΣΗΣ.
- ΟΠΟΙΑΔΗΠΟΤΕ ΖΗΜΙΑ ΠΡΟΚΛΗΘΕΙ ΛΟΓΩ ΤΗΣ ΧΡΗΣΗΣ ΤΟΥ ΥΔΡΟΜΑΣΑΖ ΥΠΟ ΑΥΤΕΣ ΤΙΣ ΣΥΝΘΗΚΕΣ ΑΠΟΤΕΛΕΙ ΕΥΘΥΝΗ ΤΟΥ ΠΕΛΑΤΗ. ΜΗ ΧΡΗΣΙΜΟΠΟΙΕΙΤΕ ΤΟ ΥΔΡΟΜΑΣΑΖ ΟΤΑΝ Η ΕΞΩΤΕΡΙΚΗ ΘΕΡΜΟΚΡΑΣΙΑ ΦΤΑΝΕΙ ΤΟΥΣ -10°C (14°F). ΑΚΟΛΟΥΘΗΣΤΕ ΤΙΣ ΟΔΗΓΙΕΣ ΑΠΟΣΥΝΑΡΜΟΛΟΓΗΣΗΣ ΚΑΙ ΑΠΟΘΗΚΕΥΣΗΣ ΓΙΑ ΤΙΣ ΚΑΤΑΛΛΗΛΕΣ ΔΙΑΔΙΚΑΣΙΕΣ.

## ΟΔΗΓΙΕΣ ΧΡΗΣΗΣ

### ΧΡΟΝΟΙ ΘΕΡΜΑΝΣΗΣ

Ο ΧΡΟΝΟΣ ΠΟΥ ΑΠΑΙΤΕΙΤΑΙ ΓΙΑ ΝΑ ΦΤΑΣΕΙ ΤΟ ΝΕΡΟ ΣΤΟΥΣ 40°C (104°F) ΒΑΣΙΖΕΤΑΙ ΣΤΗΝ ΑΡΧΙΚΗ ΘΕΡΜΟΚΡΑΣΙΑ ΤΟΥ ΝΕΡΟΥ ΚΑΙ ΣΤΗΝ ΕΞΩΤΕΡΙΚΗ ΘΕΡΜΟΚΡΑΣΙΑ. ΤΑ ΠΑΡΑΚΑΤΩ ΣΤΟΙΧΕΙΑ ΕΙΝΑΙ ΚΑΘΑΡΑ ΕΝΔΕΙΚΤΙΚΑ. ΓΙΑ ΝΑ ΕΜΦΑΝΙΣΤΕ ΤΗΝ ΤΡΕΧΟΥΣΑ ΘΕΡΜΟΚΡΑΣΙΑ ΝΕΡΟΥ, ΛΕΙΤΟΥΡΓΗΣΤΕ ΤΟ ΣΥΣΤΗΜΑ ΦΙΛΤΡΑΡΙΣΜΑΤΟΣ ΓΙΑ ΤΟΥΛΑΧΙΣΤΟΝ ΕΝΑ ΛΕΠΤΟ.

ΕΞΩΤΕΡΙΚΗ ΘΕΡΜΟΚΡΑΣΙΑ	ΘΕΡΜΟΚΡΑΣΙΑ ΝΕΡΟΥ	ΘΕΡΜΟΚΡΑΣΙΑ ΡΥΘΜΙΣΗΣ	ΧΡΟΝΟΣ ΘΕΡΜΑΝΣΗΣ
10°C (50°F)	10°C (50°F)	40°C (104°F)	16-24 ΩΡΕΣ
15°C (59°F)	15°C (59°F)	40°C (104°F)	12-20 ΩΡΕΣ
20°C (68°F)	20°C (68°F)	40°C (104°F)	10-18 ΩΡΕΣ
25°C (77°F)	25°C (77°F)	40°C (104°F)	8-12 ΩΡΕΣ
30°C (86°F)	30°C (86°F)	40°C (104°F)	5-8 ΩΡΕΣ

### ΟΔΗΓΙΕΣ ΣΥΝΤΗΡΗΣΗΣ

ΠΡΙΝ ΑΠΟ ΟΠΟΙΑΔΗΠΟΤΕ ΕΡΓΑΣΙΑ ΣΥΝΤΗΡΗΣΗΣ ΤΟΥ ΥΔΡΟΜΑΣΑΖ, ΒΕΒΑΙΩΘΕΙΤΕ ΟΤΙ Η ΑΝΤΛΙΑ ΕΙΝΑΙ ΑΠΟΣΥΝΔΕΔΕΜΜΕΝΗ ΑΠΟ ΤΗΝ ΠΡΙΖΑ.

#### ΕΠΕΝΔΥΣΗ

- ΕΙΝΑΙ ΦΥΣΙΟΛΟΓΙΚΟ Η ΕΠΕΝΔΥΣΗ ΤΟΥ ΥΔΡΟΜΑΣΑΖ ΝΑ ΦΑΙΝΕΤΑΙ ΣΑΝ ΝΑ ΧΑΝΕΙ ΑΕΡΑ ΛΟΓΩ ΤΩΝ ΔΙΑΚΥΜΑΝΣΕΩΝ ΤΗΣ ΘΕΡΜΟΚΡΑΣΙΑΣ ΤΟΥ ΠΕΡΙΒΑΛΛΟΝΤΟΣ ΠΟΥ ΜΠΟΡΕΙ ΝΑ ΜΕΤΑΒΑΛΛΟΥΝ ΤΗΝ ΕΞΩΤΕΡΙΚΗ ΠΙΕΣΗ ΤΟΥ ΑΕΡΑ ΣΤΗΝ ΕΠΕΝΔΥΣΗ. ΑΚΟΛΟΥΘΗΣΤΕ ΤΙΣ ΟΔΗΓΙΕΣ ΣΥΝΑΡΜΟΛΟΓΗΣΗΣ ΚΑΙ ΦΟΥΣΚΩΣΤΕ ΤΟ ΥΔΡΟΜΑΣΑΖ ΜΕΧΡΙ ΤΗΝ ΑΚΡΙΒΗ ΠΙΕΣΗ ΠΟΥ ΑΠΑΙΤΕΙΤΑΙ.
- ΚΑΤΑ ΤΗΝ ΑΠΟΣΥΝΔΕΣΗ ΤΗΣ ΑΝΤΛΙΑΣ ΑΠΟ ΤΗΝ ΕΠΕΝΔΥΣΗ, ΓΙΑ ΝΑ ΑΠΟΦΥΓΕΤΕ ΤΗ ΔΙΑΡΡΟΗ ΝΕΡΟΥ ΑΠΟ ΤΟΥΣ ΣΩΛΗΝΕΣ, ΒΟΥΛΩΝΕΤΕ ΤΟΝ ΣΩΛΗΝΑ ΒΙΔΩΝΟΝΤΑΣ ΤΟ ΠΩΜΑ ΚΑΙ ΤΟΠΟΘΕΤΩΝΤΑΣ ΤΙΣ ΤΑΠΕΣ ΣΤΑ ΠΡΟΣΤΑΤΕΥΤΙΚΑ ΥΠΟΛΕΙΜΜΑΤΩΝ.

#### ΚΑΛΥΜΜΑ

- ΤΟ ΕΞΩΤΕΡΙΚΟ ΚΑΙ ΤΟ ΕΞΩΤΕΡΙΚΟ ΤΟΥ ΚΑΛΥΜΜΑΤΟΣ ΘΑ ΠΡΕΠΕΙ ΝΑ ΚΑΘΑΡΙΖΟΝΤΑΙ ΑΝΑ ΤΑΚΤΑ ΔΙΑΣΤΗΜΑΤΑ ΜΕ ΤΗ ΧΡΗΣΗ ΕΝΟΣ ΗΠΙΟΥ ΑΠΟΡΡΥΠΑΝΤΙΚΟΥ ΓΙΑ ΤΟ ΥΛΙΚΟ PVC.

#### ΣΤΟΙΧΕΙΟ ΦΙΛΤΡΟΥ

- ΓΙΑ ΝΑ ΒΕΛΤΙΣΤΟΠΟΙΗΣΕΤΕ ΤΗΝ ΑΠΟΔΟΣΗ ΤΟΥ ΣΥΣΤΗΜΑΤΟΣ ΦΙΛΤΡΑΡΙΣΜΑΤΟΣ, ΕΛΕΓΧΣΤΕ ΚΑΙ ΚΑΘΑΡΙΖΕΤΕ ΤΟ ΣΤΟΙΧΕΙΟ ΦΙΛΤΡΟΥ ΚΑΘΕ ΜΕΡΑ.
- ΣΥΝΙΣΤΟΥΜΕ ΝΑ ΑΛΛΑΖΕΤΕ ΤΟ ΣΤΟΙΧΕΙΟ ΦΙΛΤΡΟΥ ΚΑΘΕ ΕΒΔΟΜΑΔΑ Η ΝΑ ΤΟ ΑΝΤΙΚΑΘΙΣΤΑΤΕ ΕΑΝ ΜΕΤΑ ΤΟ ΠΛΥΣΙΜΟ ΤΟ ΣΤΟΙΧΕΙΟ ΦΙΛΤΡΟΥ ΠΑΡΑΜΕΝΕΙ ΛΕΡΩΜΕΝΟ ΚΑΙ ΑΠΟΧΡΩΜΑΤΙΣΜΕΝΟ.

#### ΝΕΡΟ

ΠΟΛΛΟΙ ΡΥΠΟΙ ΕΝΑΠΟΤΙΘΕΝΤΑΙ ΚΑΤΩ ΑΠΟ ΤΗΝ ΙΣΑΛΟ ΓΡΑΜΜΗ ΤΟΥ ΝΕΡΟΥ. ΑΥΤΟΙ ΟΙ ΡΥΠΟΙ ΜΠΟΡΟΥΝ ΝΑ ΠΡΟΚΑΛΕΣΟΥΝ ΑΝΑΠΤΥΞΗ ΒΑΚΤΗΡΙΩΝ, ΦΥΚΩΝ Ή ΜΥΚΗΤΩΝ. ΜΕΤΑ ΑΠΟ ΛΙΓΟ, ΜΠΟΡΕΙ ΝΑ ΔΗΜΙΟΥΡΓΗΘΟΥΝ ΕΠΙΜΟΝΟΙ ΛΕΚΕΔΕΣ Η ΒΙΟΦΙΛΜ ΣΤΙΣ ΠΡΟΣΒΑΣΙΜΕΣ ΕΠΙΦΑΝΕΙΕΣ ΚΑΤΩ ΑΠΟ ΤΗΝ ΙΣΑΛΟ ΓΡΑΜΜΗ ΤΟΥ ΝΕΡΟΥ. ΣΥΝΙΣΤΑΤΑΙ ΝΑ ΚΑΘΑΡΙΖΕΤΕ ΤΟ ΥΔΡΟΜΑΣΑΖ ΟΣΟ ΤΑΚΤΙΚΑ ΧΡΕΙΑΖΕΤΑΙ.

- ΓΙΑ ΝΑ ΔΙΑΤΗΡΕΙΤΕ ΚΑΘΑΡΟ ΤΟ ΝΕΡΟ, ΘΑ ΠΡΕΠΕΙ ΝΑ ΘΕΤΕΤΕ ΣΕ ΛΕΙΤΟΥΡΓΙΑ ΤΟ ΣΥΣΤΗΜΑ ΦΙΛΤΡΑΡΙΣΜΑΤΟΣ ΚΑΙ ΝΑ ΚΑΝΕΤΕ ΚΑΘΗΜΕΡΙΝΑ ΧΗΜΙΚΗ ΣΥΝΤΗΡΗΣΗ. ΤΟ ΣΥΣΤΗΜΑ ΦΙΛΤΡΑΡΙΣΜΑΤΟΣ ΕΞΑΛΕΙΦΕΙ ΤΑ ΥΠΟΛΕΙΜΜΑΤΑ ΣΤΟ ΝΕΡΟ ΚΑΙ Η ΧΗΜΙΚΗ ΣΥΝΤΗΡΗΣΗ ΑΠΟΛΥΜΑΙΝΕΙ ΤΟ ΝΕΡΟ.

- ΣΗΜΕΙΩΣΗ:** ΚΑΤΑ ΤΗΝ ΕΚΤΕΛΕΣΗ ΤΗΣ ΧΗΜΙΚΗΣ ΣΥΝΤΗΡΗΣΗΣ, ΧΡΗΣΙΜΟΠΟΙΕΙΤΕ ΤΟΝ ΧΗΜΙΚΟ ΔΙΑΝΕΜΗΤΗ ΜΟΝΟ ΜΕ ΤΑΜΠΛΕΤΕΣ (ΜΗ ΧΡΗΣΙΜΟΠΟΙΕΙΤΕ ΚΟΚΚΟΥΣ). ΜΗ ΡΙΞΕΤΕ ΧΗΜΙΚΑ ΠΡΟΪΟΝΤΑ (ΤΑΜΠΛΕΤΕΣ, ΚΟΚΚΟΥΣ Ή ΥΓΡΑ) ΑΠΕΥΘΕΙΑΣ ΣΤΟ ΝΕΡΟ, ΚΑΘΩΣ ΟΙ ΧΗΜΙΚΕΣ ΟΥΣΙΕΣ ΘΑ ΕΝΑΠΟΤΕΘΟΥΝ ΣΤΟΝ ΠΥΘΜΕΝΟ ΤΟΥ ΥΔΡΟΜΑΣΑΖ, ΘΑ ΚΑΤΑΣΤΡΕΦΟΥΝ ΤΟ ΥΛΙΚΟ ΚΑΙ ΘΑ ΑΠΟΧΡΩΜΑΤΙΣΟΥΝ ΤΟ ΝΕΡΟ.
- Η ΠΟΙΟΤΗΤΑ ΤΟΥ ΝΕΡΟΥ ΘΑ ΠΡΕΠΕΙ ΝΑ ΣΧΕΤΙΖΕΤΑΙ ΑΜΕΣΑ ΜΕ ΤΗ ΣΥΧΝΟΤΗΤΑ ΤΗΣ ΧΡΗΣΗΣ, ΤΟΝ ΑΡΙΘΜΟ ΤΩΝ ΧΡΗΣΤΩΝ ΚΑΙ ΤΗ ΓΕΝΙΚΗ ΣΥΝΤΗΡΗΣΗ ΤΟΥ ΥΔΡΟΜΑΣΑΖ. ΤΟ ΝΕΡΟ ΘΑ ΠΡΕΠΕΙ ΝΑ ΑΛΛΑΖΕΙ ΚΑΘΕ 3 ΗΜΕΡΕΣ, ΕΑΝ ΔΕΝ ΠΡΑΓΜΑΤΟΠΟΙΕΙΤΑΙ ΧΗΜΙΚΗ ΕΠΕΞΕΡΓΑΣΙΑ. ΣΥΝΙΣΤΑΤΑΙ ΙΔΙΑΙΤΕΡΩΣ ΝΑ ΧΡΗΣΙΜΟΠΟΙΕΙΤΕ ΝΕΡΟ ΒΡΥΣΗΣ ΓΙΑ ΤΗΝ ΠΛΗΡΩΣΗ ΤΟΥ ΥΔΡΟΜΑΣΑΖ, ΟΣΤΕ ΝΑ ΕΛΑΧΙΣΤΙΠΟΙΗΣΕΤΕ ΤΗΝ ΕΠΙΔΡΑΣΗ ΤΩΝ ΑΝΕΠΙΘΥΜΗΤΩΝ ΡΥΠΩΝ, ΟΠΩΣ ΕΙΝΑΙ ΤΑ ΜΕΤΑΛΛΙΚΑ ΣΤΟΙΧΕΙΑ.
- ΣΥΝΙΣΤΟΥΜΕ ΝΑ ΚΑΝΕΤΕ ΠΡΩΤΑ ΕΝΑ ΝΤΟΥΣ ΠΡΙΝ ΧΡΗΣΙΜΟΠΟΙΗΣΕΤΕ ΤΟ ΥΔΡΟΜΑΣΑΖ, ΚΑΘΩΣ ΚΑΛΥΝΤΙΚΑ ΠΡΟΪΟΝΤΑ, ΛΟΣΙΟΝ ΚΑΙ ΑΛΛΑ ΚΑΤΑΛΟΙΓΑ ΕΠΑΝΩ ΣΤΗΝ ΕΠΙΔΕΡΜΙΔΑ ΜΠΟΡΟΥΝ ΠΟΛΥ ΓΡΗΓΟΡΑ ΝΑ ΥΠΟΒΑΘΜΙΣΟΥΝ ΤΗΝ ΠΟΙΟΤΗΤΑ ΤΟΥ ΝΕΡΟΥ.

## ΟΔΗΓΙΕΣ ΣΥΝΤΗΡΗΣΗΣ

### ΧΗΜΙΚΕΣ ΤΑΜΠΛΕΤΕΣ (ΔΕΝ ΠΕΡΙΛΑΜΒΑΝΟΝΤΑΙ):

- ΑΦΑΙΡΕΣΤΕ ΤΟΝ ΧΗΜΙΚΟ ΔΙΑΝΕΜΗΤΗ ΑΠΟ ΤΟ ΥΔΡΟΜΑΣΑΖ, ΟΤΑΝ ΑΥΤΟ ΔΕΝ ΧΡΗΣΙΜΟΠΟΙΕΙΤΑΙ.
- ΜΕΤΑ ΤΗΝ ΕΚΤΕΛΕΣΗ ΤΗΣ ΧΗΜΙΚΗΣ ΣΥΝΤΗΡΗΣΗΣ ΚΑΙ ΠΡΙΝ ΤΗ ΧΡΗΣΗ ΤΟΥ ΥΔΡΟΜΑΣΑΖ, ΧΡΗΣΙΜΟΠΟΙΗΣΤΕ ΕΝΑ ΚΙΤ ΔΟΚΙΜΗΣ (ΔΕΝ ΠΕΡΙΛΑΜΒΑΝΕΤΑΙ) ΩΣΤΕ ΝΑ ΔΟΚΙΜΑΣΕΤΕ ΤΗ ΧΗΜΙΚΗ ΣΥΝΘΕΣΗ ΤΟΥ ΝΕΡΟΥ. ΣΥΝΙΣΤΟΥΜΕ ΝΑ ΔΙΑΤΗΡΕΙΤΕ ΤΗ ΧΗΜΙΚΗ ΙΣΟΡΡΟΠΙΑ ΤΟΥ ΝΕΡΟΥ ΣΑΣ ΩΣ ΕΞΗΣ:

pH	ΣΥΝΟΛΙΚΗ ΑΛΚΑΛΙΚΟΤΗΤΑ	ΕΛΕΥΘΕΡΟ ΧΛΩΡΙΟ
7,4-7,6	80-120ppm	2-4ppm

- ΖΗΜΙΕΣ ΣΤΟ ΥΔΡΟΜΑΣΑΖ ΠΟΥ ΠΡΟΚΥΠΤΟΥΝ ΑΠΟ ΛΑΝΘΑΣΜΕΝΗ ΧΡΗΣΗ ΤΩΝ ΧΗΜΙΚΩΝ ΚΑΙ ΚΑΚΗ ΔΙΑΧΕΙΡΙΣΗ ΤΟΥ ΝΕΡΟΥ ΔΕΝ ΚΑΛΥΠΤΟΝΤΑΙ ΑΠΟ ΤΗΝ ΕΓΓΥΗΣΗ.
- ΤΑ ΧΗΜΙΚΑ ΠΙΣΙΝΑΣ ΕΙΝΑΙ ΠΙΘΑΝΟΝ ΤΟΞΙΚΑ ΚΑΙ ΓΙ' ΑΥΤΟ ΘΑ ΠΡΕΠΕΙ ΝΑ ΧΕΙΡΙΖΟΝΤΑΙ ΜΕ ΠΡΟΣΟΧΗ. ΥΠΑΡΧΟΥΝ ΣΟΒΑΡΟΙ ΚΙΝΔΥΝΟΙ ΓΙΑ ΤΗΝ ΥΓΕΙΑ ΑΠΟ ΧΗΜΙΚΟΥΣ ΑΤΜΟΥΣ ΚΑΙ ΑΠΟ ΤΗΝ ΛΑΝΘΑΣΜΕΝΗ ΣΗΜΑΝΣΗ ΚΑΙ ΑΠΟΘΗΚΕΥΣΗ ΤΩΝ ΔΟΧΕΙΩΝ ΜΕ ΤΑ ΧΗΜΙΚΑ.
- ΠΑΡΑΚΑΛΟΥΜΕ ΝΑ ΣΥΜΒΟΥΛΕΥΘΕΙΤΕ ΤΟ ΤΟΠΙΚΟ ΚΑΤΑΣΤΗΜΑ ΠΩΛΗΣΗΣ ΥΛΙΚΩΝ ΠΙΣΙΝΑΣ Ή ΧΗΜΙΚΩΝ ΓΙΑ ΠΕΡΙΣΣΟΤΕΡΕΣ ΠΛΗΡΟΦΟΡΙΕΣ ΣΧΕΤΙΚΑ ΜΕ ΤΗΝ ΧΗΜΙΚΗ ΣΥΝΤΗΡΗΣΗ. ΔΩΣΤΕ ΠΡΟΣΟΧΗ ΣΤΙΣ ΟΔΗΓΙΕΣ ΤΟΥ ΚΑΤΑΣΚΕΥΑΣΤΗ ΤΩΝ ΧΗΜΙΚΩΝ.
- Η ΥΠΕΡΒΟΛΙΚΗ ΧΡΗΣΗ ΧΗΜΙΚΩΝ ΟΥΣΙΩΝ ΘΑ ΠΡΟΚΑΛΕΣΕΙ ΖΗΜΙΑ ΣΤΟ ΥΔΡΟΜΑΣΑΖ, ΣΥΜΠΕΡΙΛΑΜΒΑΝΟΜΕΝΩΝ, ΕΝΔΕΙΚΤΙΚΑ, ΤΟΥ ΑΠΟΧΡΩΜΑΤΙΣΜΟΥ ΤΗΣ ΕΚΤΥΠΩΣΗΣ, ΤΗΣ ΠΡΟΚΛΗΣΗΣ ΖΗΜΙΑΣ ΣΤΑ ΣΗΜΕΙΑ ΣΥΓΚΟΛΛΗΣΗΣ ΣΤΟ ΥΛΙΚΟ ΚΑΙ ΤΗΣ ΦΘΟΡΑΣ ΤΗΣ ΕΠΕΝΔΥΣΗΣ.

## ΟΔΗΓΙΕΣ ΑΠΟΣΥΝΑΡΜΟΛΟΓΗΣΗΣ ΚΑΙ ΑΠΟΘΗΚΕΥΣΗΣ



### ΑΠΟΣΤΡΑΓΓΙΣΗ

ΓΙΑ ΝΑ ΑΠΟΣΤΡΑΓΓΙΣΕΤΕ ΤΟ ΥΔΡΟΜΑΣΑΖ, ΑΚΟΛΟΥΘΗΣΤΕ ΤΑ ΣΧΕΔΙΑ. ΤΑ ΣΧΕΔΙΑ ΕΙΝΑΙ ΜΟΝΟ ΓΙΑ ΛΟΓΟΥΣ ΑΠΕΙΚΟΝΙΣΗΣ. ΜΠΟΡΕΙ ΝΑ ΜΗΝ ΑΝΤΑΠΟΚΡΙΝΟΝΤΑΙ ΣΤΟ ΠΡΑΓΜΑΤΙΚΟ ΠΡΟΪΟΝ. ΔΕΝ ΕΙΝΑΙ ΥΠΟ ΚΛΙΜΑΚΑ.



### ΣΤΕΓΝΩΜΑ

- ΓΙΑ ΝΑ ΣΤΕΓΝΩΣΕΤΕ ΤΑ ΔΙΑΦΟΡΑ ΕΞΑΡΤΗΜΑΤΑ ΤΟΥ ΥΔΡΟΜΑΣΑΖ, ΑΚΟΛΟΥΘΕΙΤΕ ΤΑ ΣΧΕΔΙΑ. ΤΑ ΣΧΕΔΙΑ ΕΙΝΑΙ ΜΟΝΟ ΓΙΑ ΛΟΓΟΥΣ ΑΠΕΙΚΟΝΙΣΗΣ. ΜΠΟΡΕΙ ΝΑ ΜΗΝ ΑΝΤΑΠΟΚΡΙΝΟΝΤΑΙ ΣΤΟ ΠΡΑΓΜΑΤΙΚΟ ΠΡΟΪΟΝ. ΔΕΝ ΕΙΝΑΙ ΥΠΟ ΚΛΙΜΑΚΑ.
- ΜΕΤΑ ΤΗΝ ΑΠΟΣΤΡΑΓΓΙΣΗ ΤΟΥ ΥΔΡΟΜΑΣΑΖ, ΕΝΔΕΧΕΤΑΙ ΝΑ ΜΕΙΝΕΙ ΛΙΓΟ ΝΕΡΟ ΣΤΗΝ ΑΝΤΛΙΑ, ΤΟΝ ΘΑΛΑΜΟ ΕΠΕΝΔΥΣΗΣ, ΤΗΝ ΑΛΥΣΙΔΑ ΜΑΣΑΖ ΚΑΙ ΤΟ ΦΟΥΣΚΩΤΟ ΚΑΛΥΜΜΑ. ΒΕΒΑΙΩΘΕΙΤΕ ΟΤΙ ΟΛΑ ΑΥΤΑ ΤΑ ΕΞΑΡΤΗΜΑΤΑ ΤΟΥ ΥΔΡΟΜΑΣΑΖ ΕΙΝΑΙ ΕΝΤΕΛΩΣ ΣΤΕΓΝΑ. ΑΥΤΟ ΕΙΝΑΙ ΑΠΑΡΑΙΤΗΤΟ ΓΙΑ ΝΑ ΠΑΡΑΤΑΘΕΙ Η ΔΙΑΡΚΕΙΑ ΖΩΗΣ ΤΟΥ ΥΔΡΟΜΑΣΑΖ ΚΑΙ ΝΑ ΑΠΟΦΕΥΧΘΕΙ Η ΜΟΥΧΛΑ.
- ΤΟ ΝΕΡΟ ΜΕΣΑ ΣΤΟΝ ΘΑΛΑΜΟ ΕΠΕΝΔΥΣΗΣ ΚΑΙ ΤΟ ΦΟΥΣΚΩΤΟ ΚΑΛΥΜΜΑ ΠΡΟΚΥΠΤΕΙ ΑΠΟ ΤΗΝ ΥΓΡΑΣΙΑ ΣΤΟΝ ΑΕΡΑ ΠΟΥ ΧΡΗΣΙΜΟΠΟΙΕΙΤΑΙ ΓΙΑ ΝΑ ΦΟΥΣΚΩΘΟΥΝ. Η ΠΟΣΟΤΗΤΑ ΤΟΥ ΝΕΡΟΥ ΘΑ ΠΟΙΚΙΛΛΕΙ ΑΝΑΛΟΓΑ ΜΕ ΤΟΝ ΒΑΘΜΟ ΥΓΡΑΣΙΑΣ ΣΤΗΝ ΠΕΡΙΟΧΗ ΣΑΣ.



### ΚΑΘΑΡΙΣΜΟΣ

ΚΑΤΑΛΟΙΠΑ ΑΠΟΡΡΥΠΑΝΤΙΚΩΝ ΚΑΙ ΔΙΑΛΥΜΕΝΑ ΣΤΕΡΕΑ ΑΠΟ ΜΑΓΙΟ ΚΑΙ ΧΗΜΙΚΑ ΜΠΟΡΕΙ ΝΑ ΣΥΣΣΩΡΕΥΤΟΥΝ ΣΤΑ ΤΟΙΧΩΜΑΤΑ ΤΟΥ ΥΔΡΟΜΑΣΑΖ. ΧΡΗΣΙΜΟΠΟΙΗΣΤΕ ΣΑΠΟΥΝΙ ΚΑΙ ΝΕΡΟ ΓΙΑ ΝΑ ΚΑΘΑΡΙΣΕΤΕ ΤΑ ΤΟΙΧΩΜΑΤΑ ΚΑΙ ΞΕΠΛΥΝΕΤΕ ΚΑΛΑ. ΜΗ ΧΡΗΣΙΜΟΠΟΙΕΙΤΕ ΣΚΛΗΡΕΣ ΒΟΥΡΤΣΕΣ Ή ΑΠΟΞΕΣΤΙΚΑ ΚΑΘΑΡΙΣΤΙΚΑ.

## ΟΔΗΓΙΕΣ ΑΠΟΣΥΝΑΡΜΟΛΟΓΗΣΗΣ ΚΑΙ ΑΠΟΘΗΚΕΥΣΗΣ



### ΞΕΦΟΥΣΚΩΜΑ

#### **ΤΑ ΑΚΟΛΟΥΘΑ ΔΕΝ ΙΣΧΥΟΥΝ ΓΙΑ ΤΑ ΑΦΡΙΖΟΝΤΑ ΥΔΡΟΜΑΣΑΣ THERMACORE™, 2a ΜΟΝΟ ΓΙΑ ΦΟΥΣΚΩΤΑ ΥΔΡΟΜΑΣΑΣ, 2b ΜΟΝΟ ΓΙΑ ΥΔΡΟΜΑΣΑΣ FORTIFIBER™ ΜΕ ΤΕΧΝΙΚΗ DROP STITCH.**

- ΓΙΑ ΝΑ ΞΕΦΟΥΣΚΩΣΕΤΕ ΤΟ ΥΔΡΟΜΑΣΑΣ, ΑΚΟΛΟΥΘΗΣΤΕ ΤΑ ΣΧΕΔΙΑ. ΤΑ ΣΧΕΔΙΑ ΕΙΝΑΙ ΜΟΝΟ ΓΙΑ ΛΟΓΟΥΣ ΑΠΕΙΚΟΝΙΣΗΣ. ΜΠΟΡΕΙ ΝΑ ΜΗΝ ΑΝΤΑΠΟΚΡΙΝΟΝΤΑΙ ΣΤΟ ΠΡΑΓΜΑΤΙΚΟ ΠΡΟΪΟΝ. ΔΕΝ ΕΙΝΑΙ ΥΠΟ ΚΛΙΜΑΚΑ.
- ΤΟ ΥΔΡΟΜΑΣΑΣ ΕΙΝΑΙ ΕΞΟΠΛΙΣΜΕΝΟ ΜΕ ΛΕΙΤΟΥΡΓΙΑ ΞΕΦΟΥΣΚΩΜΑΤΟΣ ΓΙΑ ΤΗΝ ΑΠΟΜΑΚΡΥΝΣΗ ΟΛΟΥ ΤΟΥ ΑΕΡΑ ΑΠΟ ΤΟ ΕΣΩΤΕΡΙΚΟ ΤΟΥ ΘΑΛΑΜΟΥ ΩΣΤΕ ΝΑ ΔΙΕΥΚΟΛΥΝΕΤΑΙ Η ΣΥΣΚΕΥΑΣΙΑ ΚΑΙ Η ΑΠΟΘΗΚΕΥΣΗ.

### ΕΠΙΣΚΕΥΗ

#### **ΚΑΤΑ ΤΗΝ ΕΠΙΣΚΕΥΗ ΤΟΥ ΚΑΛΥΜΜΑΤΟΣ Η ΤΟΥ ΕΣΩΤΕΡΙΚΟΥ ΔΑΠΕΔΟΥ:**

ΧΡΗΣΙΜΟΠΟΙΗΣΤΕ ΤΟ ΠΑΡΕΧΟΜΕΝΟ ΕΠΙΡΑΜΜΑ ΕΠΙΣΚΕΥΗΣ ΓΙΑ ΝΑ ΕΠΙΣΚΕΥΑΣΕΤΕ ΣΚΙΣΙΜΑΤΑ Η ΤΡΥΠΕΣ.

- ΚΑΘΑΡΙΣΤΕ ΤΗΝ ΠΕΡΙΟΧΗ ΚΑΙ ΞΕΚΟΛΛΗΣΤΕ ΠΡΟΣΕΚΤΙΚΑ ΤΟ ΑΥΤΟΚΟΛΛΗΤΟ ΕΠΙΡΑΜΜΑ.
- ΚΟΛΛΗΣΤΕ ΤΟ ΕΠΙΡΑΜΜΑ ΠΑΝΩ ΑΠΟ ΤΗΝ ΠΕΡΙΟΧΗ ΠΟΥ ΕΧΕΙ ΥΠΟΣΤΕΙ ΖΗΜΙΑ.
- ΠΕΡΙΜΕΝΕΤΕ 30 ΔΕΥΤΕΡΟΛΕΠΤΑ ΠΡΙΝ ΦΟΥΣΚΩΣΕΤΕ.

#### **ΚΑΤΑ ΤΗΝ ΕΠΙΣΚΕΥΗ ΤΩΝ ΤΟΙΧΩΜΑΤΩΝ Ή ΤΟΥ ΕΣΩΤΕΡΙΚΟΥ ΔΑΠΕΔΟΥ:**



ΧΡΗΣΙΜΟΠΟΙΗΣΤΕ ΤΟ ΠΑΡΕΧΟΜΕΝΟ ΕΠΙΡΑΜΜΑ ΕΠΙΣΚΕΥΗΣ ΚΑΙ ΚΟΛΛΑ (ΔΕΝ ΠΕΡΙΛΑΜΒΑΝΕΤΑΙ) ΓΙΑ ΝΑ ΕΠΙΣΚΕΥΑΣΕΤΕ ΣΚΙΣΙΜΑΤΑ Η ΤΡΥΠΕΣ.

- ΧΡΗΣΙΜΟΠΟΙΗΣΤΕ ΚΟΛΛΑ (ΔΕΝ ΠΕΡΙΛΑΜΒΑΝΕΤΑΙ) ΓΙΑ ΝΑ ΑΛΕΙΨΕΤΕ ΜΙΑ ΠΛΕΥΡΑ ΤΟΥ ΕΠΙΡΑΜΜΑΤΟΣ ΠΟΥ ΜΟΛΙΣ ΚΟΨΑΤΕ. ΒΕΒΑΙΩΘΕΙΤΕ ΟΤΙ Η ΚΟΛΛΑ ΕΧΕΙ ΚΑΤΑΝΕΜΗΘΕΙ ΟΜΟΙΟΜΟΡΦΑ. ΠΕΡΙΜΕΝΕΤΕ 30 ΔΕΥΤΕΡΟΛΕΠΤΑ ΚΑΙ ΣΤΗ ΣΥΝΕΧΕΙΑ ΤΟΠΟΘΕΤΗΣΤΕ ΤΟ ΕΠΙΡΑΜΜΑ ΜΕ ΤΗΝ ΚΟΛΛΑ ΠΑΝΩ ΑΠΟ ΤΗΝ ΠΕΡΙΟΧΗ ΠΟΥ ΕΧΕΙ ΥΠΟΣΤΕΙ ΖΗΜΙΑ.
- ΑΦΑΙΡΕΣΤΕ ΤΥΧΟΝ ΠΑΓΙΔΕΥΜΕΝΕΣ ΦΥΣΑΛΙΔΕΣ ΑΕΡΑ ΚΑΙ ΑΣΚΗΣΤΕ ΣΤΑΘΕΡΑ ΠΙΕΣΗ ΓΙΑ ΔΥΟ ΛΕΠΤΑ.
- ΠΕΡΙΜΕΝΕΤΕ 30 ΛΕΠΤΑ ΠΡΙΝ ΦΟΥΣΚΩΣΕΤΕ ΞΑΝΑ.

### ΑΠΟΘΗΚΕΥΣΗ

- ΑΦΑΙΡΕΣΤΕ ΟΛΑ ΤΑ ΕΞΑΡΤΗΜΑΤΑ ΚΑΙ ΒΕΒΑΙΩΘΕΙΤΕ ΟΤΙ Η ΕΠΕΝΔΥΣΗ ΤΟΥ ΥΔΡΟΜΑΣΑΣ, ΤΟ ΦΟΥΣΚΩΤΟ ΚΑΛΥΜΜΑ, Η ΑΝΤΛΙΑ ΚΑΙ ΤΑ ΕΞΑΡΤΗΜΑΤΑ ΕΙΝΑΙ ΕΝΤΕΛΩΣ ΚΑΘΑΡΑ ΚΑΙ ΣΤΕΓΝΑ ΠΡΙΝ ΤΑ ΑΠΟΘΗΚΕΥΣΕΤΕ. ΕΑΝ ΤΟ ΥΔΡΟΜΑΣΑΣ ΔΕΝ ΕΙΝΑΙ ΕΝΤΕΛΩΣ ΣΤΕΓΝΟ, ΜΠΟΡΕΙ ΝΑ ΣΧΗΜΑΤΙΣΤΕΙ ΜΟΥΧΛΑ ΚΑΙ ΝΑ ΠΡΟΚΛΗΘΕΙ ΖΗΜΙΑ ΣΤΗΝ ΕΠΕΝΔΥΣΗ ΤΟΥ ΥΔΡΟΜΑΣΑΣ ΚΑΤΑ ΤΗΝ ΠΕΡΙΟΔΟ ΤΗΣ ΑΠΟΘΗΚΕΥΣΗΣ.
- ΔΙΓΛΩΣΤΕ ΤΗΝ ΕΠΕΝΔΥΣΗ ΤΟΥ ΥΔΡΟΜΑΣΑΣ ΜΟΝΟ ΕΑΝ Η ΘΕΡΜΟΚΡΑΣΙΑ ΠΕΡΙΒΑΛΛΟΝΤΟΣ ΕΙΝΑΙ ΠΑΝΩ ΑΠΟ 15°C (59°F), ΩΣΤΕ ΝΑ ΔΙΑΣΦΑΛΙΣΤΕΙ ΟΤΙ ΘΑ ΠΑΡΑΜΕΙΝΕΙ ΕΥΚΑΜΠΤΗ.
- ΑΠΟΘΗΚΕΥΣΤΕ ΤΟ ΥΔΡΟΜΑΣΑΣ ΣΕ ΞΗΡΟ ΜΕΡΟΣ ΜΕ ΜΕΤΡΙΑ ΘΕΡΜΟΚΡΑΣΙΑ ΜΕΤΑΞΥ 15°C (59°F) ΚΑΙ 38°C (100°F).
- ΣΥΝΙΣΤΑΤΑΙ ΑΝΕΠΙΦΥΛΑΚΤΑ ΝΑ ΤΟΠΟΘΕΤΗΣΕΤΕ ΤΗΝ ΕΠΕΝΔΥΣΗ ΤΟΥ ΥΔΡΟΜΑΣΑΣ ΚΑΙ ΤΟ ΦΟΥΣΚΩΤΟ ΚΑΛΥΜΜΑ ΜΕΣΑ ΣΕ ΚΟΥΤΙ ΑΠΟ ΧΑΡΤΟΝΙ, ΓΙΑ ΚΑΛΥΤΕΡΗ ΠΡΟΣΤΑΣΙΑ ΤΟΥ ΥΛΙΚΟΥ ΚΑΤΑ ΤΟΥΣ ΧΕΙΜΕΡΙΝΟΥΣ ΜΗΝΕΣ.

## ΑΝΤΙΜΕΤΩΠΙΣΗ ΠΡΟΒΛΗΜΑΤΩΝ

ΠΡΟΒΛΗΜΑΤΑ	ΠΙΘΑΝΑ ΑΙΤΙΑ	ΛΥΣΕΙΣ
<b>ΔΙΑΚΟΠΗ ΛΕΙΤΟΥΡΓΙΑΣ ΑΝΤΛΙΑΣ</b>	ΑΣΤΟΧΙΑ ΙΣΧΥΟΣ.	ΕΛΕΓΞΤΕ ΤΗΝ ΠΗΓΗ ΙΣΧΥΟΣ.
	ΤΟ ΚΥΚΛΩΜΑ ΤΡΟΦΟΔΟΣΙΑΣ ΕΧΕΙ ΥΠΟΣΤΕΙ ΒΛΑΒΗ.	ΓΙΑ ΒΟΗΘΕΙΑ, ΕΠΙΣΚΕΦΘΕΙΤΕ ΤΟ ΤΜΗΜΑ ΥΠΟΣΤΗΡΙΞΗΣ ΣΤΗΝ ΙΣΤΟΣΕΛΙΔΑ ΜΑΣ <a href="http://www.bestwaycorp.com">www.bestwaycorp.com</a> .
<b>Η ΑΝΤΛΙΑ ΔΕΝ ΘΕΡΜΑΙΝΕΤΑΙ ΣΩΣΤΑ ΜΕ ΤΟ ΚΑΠΑΚΙ</b>	Η ΘΕΡΜΟΚΡΑΣΙΑ ΕΧΕΙ ΡΥΘΜΙΣΤΕΙ ΠΟΛΥ ΧΑΜΗΛΑ.	ΡΥΘΜΙΣΤΕ ΤΟ ΥΔΡΟΜΑΣΑΖ ΣΕ ΥΨΗΛΟΤΕΡΗ ΘΕΡΜΟΚΡΑΣΙΑ. ΑΝΑΤΡΕΞΤΕ ΣΤΗΝ ΕΝΟΤΗΤΑ ΛΕΙΤΟΥΡΓΙΑΣ ΑΝΤΛΙΑΣ.
	ΑΚΑΘΑΡΤΟ ΦΥΣΙΓΓΙΟ ΦΙΛΤΡΟΥ.	ΚΑΘΑΡΙΣΤΕ/ΑΝΤΙΚΑΤΑΣΤΗΣΤΕ ΤΟ ΦΥΣΙΓΓΙΟ ΦΙΛΤΡΟΥ (ΑΝΑΤΡΕΞΤΕ ΣΤΗΝ ΕΝΟΤΗΤΑ ΚΑΘΑΡΙΣΜΟΥ ΚΑΙ ΑΝΤΙΚΑΤΑΣΤΑΣΗΣ ΦΥΣΙΓΓΙΟΥ ΦΙΛΤΡΟΥ).
	ΤΟ ΥΔΡΟΜΑΣΑΖ ΔΕΝ ΚΑΛΥΠΤΕΤΑΙ ΣΩΣΤΑ ΜΕ ΤΟ ΚΑΠΑΚΙ.	ΠΡΟΣΑΡΤΗΣΤΕ ΣΩΣΤΑ ΤΟ ΚΑΛΥΜΜΑ.
<b>ΤΟ ΣΥΣΤΗΜΑ ΜΑΣΑΖ ΔΕΝ ΛΕΙΤΟΥΡΓΕΙ</b>	ΑΣΤΟΧΙΑ ΘΕΡΜΑΝΤΙΚΟΥ ΣΤΟΙΧΕΙΟΥ.	ΓΙΑ ΒΟΗΘΕΙΑ, ΕΠΙΣΚΕΦΘΕΙΤΕ ΤΟ ΤΜΗΜΑ ΥΠΟΣΤΗΡΙΞΗΣ ΣΤΗΝ ΙΣΤΟΣΕΛΙΔΑ ΜΑΣ <a href="http://www.bestwaycorp.com">www.bestwaycorp.com</a> .
	Η ΑΝΤΛΙΑ ΑΕΡΑ ΥΠΕΡΘΕΡΜΑΙΝΕΤΑΙ.	ΑΠΟΣΥΝΔΕΣΤΕ ΤΗΝ ΑΝΤΛΙΑ ΑΠΟ ΤΗΝ ΠΡΙΖΑ, ΠΕΡΙΜΕΝΕΤΕ ΔΥΟ ΩΡΕΣ ΜΕΧΡΙ ΝΑ ΚΡΥΩΣΕΙ Η ΑΝΤΛΙΑ, ΤΟΠΟΘΕΤΗΣΤΕ ΤΟ ΦΙΣ ΚΑΙ ΠΙΕΣΤΕ ΤΟ ΚΟΥΜΠΙ ΣΥΣΤΗΜΑΤΟΣ ΜΑΣΑΖ.
	ΤΟ ΜΑΣΑΖ ΣΤΑΜΑΤΑ ΑΥΤΟΜΑΤΑ ΜΕΤΑ ΑΠΟ 30 ΛΕΠΤΑ.	ΠΙΕΣΤΕ ΤΟ ΚΟΥΜΠΙ ΣΥΣΤΗΜΑΤΟΣ ΜΑΣΑΖ ΓΙΑ ΕΠΑΝΕΝΕΡΓΟΠΟΙΗΣΗ.
<b>ΟΙ ΠΡΟΣΑΡΜΟΓΕΙΣ ΤΗΣ ΑΝΤΛΙΑΣ ΔΕΝ ΕΙΝΑΙ ΣΤΟ ΙΔΙΟ ΕΠΙΠΕΔΟ ΜΕ ΤΟΥΣ ΠΡΟΣΑΡΜΟΓΕΙΣ ΤΟΥ ΥΔΡΟΜΑΣΑΖ</b>	ΕΙΝΑΙ ΧΑΛΑΣΜΕΝΗ Η ΑΝΤΛΙΑ ΑΕΡΑ.	ΓΙΑ ΒΟΗΘΕΙΑ, ΕΠΙΣΚΕΦΘΕΙΤΕ ΤΟ ΤΜΗΜΑ ΥΠΟΣΤΗΡΙΞΗΣ ΣΤΗΝ ΙΣΤΟΣΕΛΙΔΑ ΜΑΣ <a href="http://www.bestwaycorp.com">www.bestwaycorp.com</a> .
	ΤΟ ΥΛΙΚΟ ΘΑ ΑΛΛΑΞΕΙ ΣΧΗΜΑ. ΑΥΤΟ ΕΙΝΑΙ ΦΥΣΙΟΛΟΓΙΚΟ.	ΑΝΥΨΩΣΤΕ ΤΗΝ ΑΝΤΛΙΑ ΜΕ ΞΥΛΟ Ή ΚΑΠΟΙΟ ΑΛΛΟ ΕΙΔΟΣ ΜΟΝΩΤΙΚΟΥ ΥΛΙΚΟΥ ΩΣΤΕ ΝΑ ΦΕΡΕΤΕ ΤΟΥΣ ΠΡΟΣΑΡΜΟΓΕΙΣ ΤΗΣ ΑΝΤΛΙΑΣ ΣΤΟ ΙΔΙΟ ΕΠΙΠΕΔΟ ΜΕ ΤΟΥΣ ΠΡΟΣΑΡΜΟΓΕΙΣ ΤΟΥ ΥΔΡΟΜΑΣΑΖ.
<b>ΥΠΑΡΧΕΙ ΔΙΑΡΡΟΗ ΑΕΡΑ ΣΤΟ ΥΔΡΟΜΑΣΑΖ</b>	ΤΟ ΥΔΡΟΜΑΣΑΖ ΕΧΕΙ ΣΧΙΣΤΕΙ Ή ΤΡΥΠΗΣΕΙ.	ΧΡΗΣΙΜΟΠΟΙΗΣΤΕ ΤΟ ΠΑΡΕΧΟΜΕΝΟ ΕΠΙΡΑΜΜΑ ΕΠΙΣΚΕΥΗΣ.
	Η ΒΑΛΒΙΔΑ ΑΕΡΑ ΕΙΝΑΙ ΛΑΣΚΑΡΙΣΜΕΝΗ.	ΧΡΗΣΙΜΟΠΟΙΩΝΤΑΣ ΣΑΠΟΥΝΟΝΕΡΟ, ΚΑΛΥΨΤΕ ΤΗ ΒΑΛΒΙΔΑ ΑΕΡΑ ΓΙΑ ΝΑ ΕΛΕΓΞΕΤΕ ΕΑΝ ΥΠΑΡΧΕΙ ΔΙΑΡΡΟΗ ΑΕΡΑ – ΤΟ ΣΑΠΟΥΝΙ ΘΑ ΚΑΝΕΙ ΦΟΥΣΚΕΣ ΟΠΟΥ ΠΑΡΑΤΗΡΕΙΤΑΙ ΔΙΑΡΡΟΗ. ΣΕ ΑΥΤΗ ΤΗΝ ΠΕΡΙΠΤΩΣΗ: • ΣΦΙΞΤΕ ΤΗ ΒΑΛΒΙΔΑ ΑΕΡΑ ΠΕΡΙΣΤΡΕΦΟΝΤΑΣ ΤΗΝ ΔΕΞΙΟΣΤΡΟΦΑ. • ΥΔΡΟΜΑΣΑΖ FORTIFIBER™ ΜΕ ΤΕΧΝΙΚΗ DROP STITCH: ΞΕΦΟΥΣΚΩΣΤΕ ΤΟ ΥΔΡΟΜΑΣΑΖ ΚΑΙ, ΜΕ ΤΟ ΕΝΑ ΧΕΡΙ, ΚΡΑΤΗΣΤΕ ΤΟ ΠΙΣΩ ΜΕΡΟΣ ΤΗΣ ΒΑΛΒΙΔΑΣ ΑΕΡΑ ΑΠΟ ΤΗΝ ΕΣΩΤΕΡΙΚΗ ΠΛΕΥΡΑ ΤΟΥ ΤΟΙΧΩΜΑΤΟΣ ΥΔΡΟΜΑΣΑΖ ΚΑΙ ΠΕΡΙΣΤΡΕΨΤΕ ΤΟ ΚΛΕΙΔΙ ΔΕΞΙΟΣΤΡΟΦΑ.
<b>ΤΟ ΝΕΡΟ ΔΕΝ ΕΙΝΑΙ ΚΑΘΑΡΟ</b>	ΑΝΕΠΑΡΚΗΣ ΧΡΟΝΟΣ ΦΙΛΤΡΑΡΙΣΜΑΤΟΣ.	ΑΥΞΗΣΤΕ ΤΟΝ ΧΡΟΝΟ ΦΙΛΤΡΑΡΙΣΜΑΤΟΣ.
	ΑΚΑΘΑΡΤΟ ΦΥΣΙΓΓΙΟ ΦΙΛΤΡΟΥ.	ΚΑΘΑΡΙΣΤΕ/ΑΝΤΙΚΑΤΑΣΤΗΣΤΕ ΤΟ ΦΥΣΙΓΓΙΟ ΦΙΛΤΡΟΥ (ΑΝΑΤΡΕΞΤΕ ΣΤΗΝ ΕΝΟΤΗΤΑ ΚΑΘΑΡΙΣΜΟΥ ΚΑΙ ΑΝΤΙΚΑΤΑΣΤΑΣΗΣ ΦΥΣΙΓΓΙΟΥ ΦΙΛΤΡΟΥ).
	ΛΑΝΘΑΣΜΕΝΗ ΣΥΝΤΗΡΗΣΗ ΝΕΡΟΥ.	ΑΝΑΤΡΕΞΤΕ ΣΤΙΣ ΟΔΗΓΙΕΣ ΤΟΥ ΚΑΤΑΣΚΕΥΑΣΤΗ ΤΩΝ ΧΗΜΙΚΩΝ.
<b>ΑΠΟΤΥΧΙΑ ΔΟΚΙΜΗΣ RCD/PRCD</b>	ΤΟ ΥΔΡΟΜΑΣΑΖ Ή ΤΟ RCD/PRCD ΕΙΝΑΙ ΕΛΑΤΤΩΜΑΤΙΚΟ.	ΓΙΑ ΒΟΗΘΕΙΑ, ΕΠΙΣΚΕΦΘΕΙΤΕ ΤΟ ΤΜΗΜΑ ΥΠΟΣΤΗΡΙΞΗΣ ΣΤΗΝ ΙΣΤΟΣΕΛΙΔΑ ΜΑΣ <a href="http://www.bestwaycorp.com">www.bestwaycorp.com</a> .
<b>Ο ΠΙΝΑΚΑΣ ΕΛΕΓΧΟΥ ΔΕΝ ΛΕΙΤΟΥΡΓΕΙ</b>	Ο ΠΙΝΑΚΑΣ ΕΛΕΓΧΟΥ ΔΙΑΘΕΤΕΙ ΑΥΤΟΜΑΤΟ ΚΛΕΙΔΙΩΜΑ, ΤΟ ΟΠΟΙΟ ΕΝΕΡΓΟΠΟΙΕΙΤΑΙ ΜΕΤΑ ΑΠΟ 5 ΛΕΠΤΑ ΑΔΡΑΝΕΙΑΣ. ΕΑΝ ΤΟ ΕΙΚΟΝΙΔΙΟ ΚΛΕΙΔΙΩΜΑΤΟΣ  ΕΙΝΑΙ ΦΩΤΙΣΜΕΝΟ, Ο ΠΙΝΑΚΑΣ ΕΛΕΓΧΟΥ ΕΙΝΑΙ ΚΛΕΙΔΙΩΜΕΝΟΣ.	1. ΓΙΑ ΝΑ ΞΕΚΛΕΙΔΩΣΕΤΕ ΤΟΝ ΠΙΝΑΚΑ ΕΛΕΓΧΟΥ, ΠΙΕΣΤΕ ΤΟ ΚΟΥΜΠΙ  ΓΙΑ 3 ΔΕΥΤΕΡΟΛΕΠΤΑ. ΕΑΝ Ο ΠΙΝΑΚΑΣ ΕΛΕΓΧΟΥ ΔΕΝ ΞΕΚΛΕΙΔΩΣΕΙ, ΕΠΑΝΕΚΚΙΝΗΣΤΕ ΤΗΝ ΑΝΤΛΙΑ – ΑΠΟΣΥΝΔΕΣΤΕ ΚΑΙ ΕΠΑΝΑΣΥΝΔΕΣΤΕ ΤΗΝ. 2. ΠΙΕΣΤΕ ΤΟ ΚΟΥΜΠΙ  ΓΙΑ 2 ΔΕΥΤΕΡΟΛΕΠΤΑ ΕΑΝ ΤΟ ΠΡΟΒΛΗΜΑ ΠΑΡΑΜΕΝΕΙ.
	Ο ΠΙΝΑΚΑΣ ΕΛΕΓΧΟΥ ΔΕΝ ΕΙΝΑΙ ΕΝΕΡΓΟΠΟΙΗΜΕΝΟΣ.	ΓΙΑ ΒΟΗΘΕΙΑ, ΕΠΙΣΚΕΦΘΕΙΤΕ ΤΟ ΤΜΗΜΑ ΥΠΟΣΤΗΡΙΞΗΣ ΣΤΗΝ ΙΣΤΟΣΕΛΙΔΑ ΜΑΣ <a href="http://www.bestwaycorp.com">www.bestwaycorp.com</a> .

## ΑΝΤΙΜΕΤΩΠΙΣΗ ΠΡΟΒΛΗΜΑΤΩΝ

ΠΡΟΒΛΗΜΑΤΑ	ΠΙΘΑΝΑ ΑΙΤΙΑ	ΛΥΣΕΙΣ
<b>ΔΙΑΡΡΟΕΣ ΝΕΡΟΥ ΑΠΟ ΤΟΥΣ ΠΡΟΣΑΡΜΟΓΕΙΣ ΜΕΤΑΞΥ ΤΗΣ ΑΝΤΛΙΑΣ ΚΑΙ ΤΟΥ ΥΔΡΟΜΑΣΑΖ</b>	ΛΕΙΠΟΥΝ ΟΙ ΤΣΙΜΟΥΧΕΣ ΜΕΣΑ ΣΤΟΥΣ ΠΡΟΣΑΡΜΟΓΕΙΣ ΑΝΤΛΙΑΣ.	ΤΟΠΟΘΕΤΗΣΤΕ ΤΙΣ ΤΑΠΕΣ ΣΤΙΣ ΘΥΡΕΣ ΤΟΥ ΥΔΡΟΜΑΣΑΖ ΓΙΑ ΝΑ ΑΠΟΤΡΑΠΗΡΗ Η ΔΙΑΡΡΟΗ ΝΕΡΟΥ ΚΑΙ ΑΠΟΣΥΝΔΕΣΤΕ ΤΗΝ ΑΝΤΛΙΑ. ΕΛΕΓΞΤΕ ΕΑΝ ΟΙ ΤΣΙΜΟΥΧΕΣ ΕΙΝΑΙ ΣΤΗ ΘΕΣΗ ΤΟΥΣ.
	ΟΙ ΤΣΙΜΟΥΧΕΣ ΔΕΝ ΕΙΝΑΙ ΣΤΗ ΣΩΣΤΗ ΘΕΣΗ.	ΕΑΝ ΟΙ ΤΣΙΜΟΥΧΕΣ ΔΕΝ ΕΙΝΑΙ ΣΤΗ ΣΩΣΤΗ ΘΕΣΗ, ΑΝΟΙΞΤΕ ΤΑ ΓΡΑΝΑΖΙΑ ΚΑΙ ΤΟΠΟΘΕΤΗΣΤΕ ΤΙΣ ΤΣΙΜΟΥΧΕΣ ΣΤΗ ΣΩΣΤΗ ΘΕΣΗ.
	ΟΙ ΤΣΙΜΟΥΧΕΣ ΕΧΟΥΝ ΥΠΟΣΤΕΙ ΖΗΜΙΑ.	ΕΑΝ ΟΙ ΤΣΙΜΟΥΧΕΣ ΕΧΟΥΝ ΥΠΟΣΤΕΙ ΖΗΜΙΑ, ΠΡΕΠΕΙ ΝΑ ΑΝΤΙΚΑΤΑΣΤΑΘΟΥΝ. ΓΙΑ ΒΟΗΘΕΙΑ, ΕΠΙΣΚΕΦΘΕΙΤΕ ΤΗΝ ΕΝΟΤΗΤΑ ΥΠΟΣΤΗΡΙΞΗΣ ΣΤΟΝ ΙΣΤΟΤΟΠΟ ΜΑΣ, <a href="http://www.bestwaycorp.com">www.bestwaycorp.com</a> .
	ΟΙ ΠΡΟΣΑΡΜΟΓΕΙΣ ΔΕΝ ΕΧΟΥΝ ΣΦΙΧΤΕΙ ΣΩΣΤΑ.	ΕΑΝ ΟΙ ΤΣΙΜΟΥΧΕΣ ΒΡΙΣΚΟΝΤΑΙ ΣΤΗ ΣΩΣΤΗ ΘΕΣΗ, ΤΟΤΕ ΟΙ ΠΡΟΣΑΡΜΟΓΕΙΣ ΔΕΝ ΕΧΟΥΝ ΣΦΙΧΤΕΙ ΣΩΣΤΑ. ΣΥΝΔΕΣΤΕ ΤΗΝ ΑΝΤΛΙΑ ΣΤΟ ΥΔΡΟΜΑΣΑΖ, ΣΦΙΞΤΕ ΜΕ ΤΟ ΧΕΡΙ ΤΟΥΣ ΠΡΟΣΑΡΜΟΓΕΙΣ ΚΑΙ ΑΦΑΙΡΕΣΤΕ ΤΙΣ ΤΑΠΕΣ ΑΠΟ ΤΙΣ ΘΥΡΕΣ ΤΟΥ ΥΔΡΟΜΑΣΑΖ. ΕΑΝ ΕΞΑΚΟΛΟΥΘΕΙ ΝΑ ΠΑΡΑΤΗΡΕΙΤΑΙ Η ΔΙΑΡΡΟΗ, ΣΦΙΞΤΕ ΤΟΝ ΠΡΟΣΑΡΜΟΓΕΑ ΜΕΧΡΙ ΝΑ ΜΗΝ ΠΑΡΑΤΗΡΕΙΑ.

## ΜΟΝΟ ΓΙΑ ΥΔΡΟΜΑΣΑΖ ΜΕ ΔΥΝΑΤΟΤΗΤΑ WI-FI



ΠΡΟΒΛΗΜΑΤΑ	ΠΙΘΑΝΑ ΑΙΤΙΑ	ΛΥΣΕΙΣ
<b>Η ΡΥΘΜΙΣΗ ΤΟΥ WIFI ΔΕΝ ΕΙΝΑΙ ΕΠΙΤΥΧΗΣ</b>	Η ΑΝΤΛΙΑ ΕΧΕΙ ΣΥΝΔΕΘΕΙ ΣΕ ΛΑΘΟΣ ΖΩΝΗ.	ΕΑΝ Ο ΔΡΟΜΟΛΟΓΗΤΗΣ ΠΟΥ ΣΥΝΔΕΕΤΑΙ ΜΕ ΤΗΝ ΑΝΤΛΙΑ ΕΙΝΑΙ ΔΙΠΛΗΣ ΣΥΝΔΕΣΗΣ ΚΑΙ ΑΥΤΗ ΤΗ ΣΤΙΓΜΗ ΔΕΝ ΣΥΝΔΕΕΤΑΙ ΣΕ ΔΙΚΤΥΟ 2.4GHz, ΜΕΤΑΒΕΙΤΕ ΣΕ ΑΛΛΟ ΕΥΡΟΣ ΣΥΝΔΕΣΗΣ ΤΟΥ ΙΔΙΟΥ ΔΡΟΜΟΛΟΓΗΤΗ (2.4GHz) ΚΑΙ ΔΟΚΙΜΑΣΤΕ ΝΑ ΕΠΑΝΑΦΕΡΕΤΕ ΤΗΝ ΖΕΥΞΗ ΤΗΣ ΑΝΤΛΙΑΣ. ΤΑ ΔΙΚΤΥΑ 5GHz ΔΕΝ ΥΠΟΣΤΗΡΙΖΟΝΤΑΙ.
	Η ΘΕΣΗ ΤΗΣ ΑΝΤΛΙΑΣ ΥΔΡΟΜΑΣΑΖ ΕΙΝΑΙ ΠΟΛΥ ΜΑΚΡΙΑ ΑΠΟ ΤΟΝ ΔΡΟΜΟΛΟΓΗΤΗ.	ΕΛΕΓΞΤΕ ΜΕ ΤΟ ΚΙΝΗΤΟ ΣΑΣ ΤΗΛΕΦΩΝΟ ΓΙΑ ΝΑ ΔΕΙΤΕ ΕΑΝ ΥΠΑΡΧΕΙ ΚΑΛΟ ΣΗΜΑ Wi-Fi. ΣΕ ΠΕΡΙΠΤΩΣΗ ΠΟΥ Η ΙΣΧΥΣ ΤΟΥ ΣΗΜΑΤΟΣ ΣΤΟ ΤΗΛΕΦΩΝΟ ΣΑΣ ΕΙΝΑΙ ΠΟΛΥ ΧΑΜΗΛΗ, ΕΛΕΓΞΤΕ ΠΟΥ ΤΟ ΣΗΜΑ Wi-Fi ΕΙΝΑΙ ΚΑΛΟ ΚΑΙ ΤΟΠΟΘΕΤΗΣΤΕ ΤΟ ΥΔΡΟΜΑΣΑΖ ΣΕ ΑΥΤΗ ΤΗ ΘΕΣΗ.
	Η ΑΝΤΛΙΑ ΗΤΑΝ ΣΥΝΔΕΔΕΜΕΝΗ ΣΕ ΛΑΘΟΣ ΟΝΟΜΑ Wi-Fi.	ΑΡΧΙΣΤΕ ΤΙΣ ΔΙΑΔΙΚΑΣΙΕΣ ΣΥΝΔΕΣΗΣ ΠΑΛΙ ΚΑΙ ΒΕΒΑΙΩΘΕΙΤΕ ΟΤΙ ΠΛΗΚΤΡΟΛΟΓΗΣΑΤΕ ΣΩΣΤΑ ΤΟ ΟΝΟΜΑ ΤΟΥ ΔΙΚΤΥΟΥ.
	Ο ΚΩΔΙΚΟΣ ΠΡΟΣΒΑΣΗΣ Wi-Fi ΠΟΥ ΧΡΗΣΙΜΟΠΟΙΗΣΑΤΕ ΚΑΤΑ ΤΗ ΣΥΝΔΕΣΗ ΕΙΝΑΙ ΛΑΘΟΣ.	ΑΡΧΙΣΤΕ ΤΙΣ ΔΙΑΔΙΚΑΣΙΕΣ ΣΥΝΔΕΣΗΣ ΠΑΛΙ ΚΑΙ ΒΕΒΑΙΩΘΕΙΤΕ ΟΤΙ Ο ΚΩΔΙΚΟΣ ΠΡΟΣΒΑΣΗΣ ΕΙΝΑΙ ΣΩΣΤΟΣ.
	Η ΙΣΧΥΣ ΤΟΥ ΣΗΜΑΤΟΣ Wi-Fi ΔΕΝ ΕΙΝΑΙ ΣΤΑΘΕΡΗ.	1. ΒΕΒΑΙΩΘΕΙΤΕ ΟΤΙ Ο ΔΡΟΜΟΛΟΓΗΤΗΣ ΛΕΙΤΟΥΡΓΕΙ ΣΩΣΤΑ. 2. ΠΗΓΑΙΝΕΤΕ ΚΟΝΤΑ ΣΤΟ ΥΔΡΟΜΑΣΑΖ ΚΑΙ ΕΛΕΓΞΤΕ ΤΟ ΣΗΜΑ ΣΤΟ ΤΗΛΕΦΩΝΟ ΣΑΣ. ΕΑΝ Η ΙΣΧΥΣ ΤΟΥ ΣΗΜΑΤΟΣ ΔΕΝ ΕΙΝΑΙ ΣΤΑΘΕΡΗ, ΕΛΕΓΞΤΕ ΤΗΝ ΚΑΤΑΣΤΑΣΗ ΤΟΥ ΔΡΟΜΟΛΟΓΗΤΗ. ΕΑΝ Η ΙΣΧΥΣ ΤΟΥ ΣΗΜΑΤΟΣ ΕΙΝΑΙ ΚΑΛΗ, ΕΠΑΝΑΛΑΒΕΤΕ ΤΙΣ ΔΙΑΔΙΚΑΣΙΕΣ ΓΙΑ ΝΑ ΣΥΝΔΕΣΤΕ ΤΟ ΥΔΡΟΜΑΣΑΖ ΣΤΟ ΔΙΚΤΥΟ.
	ΥΠΑΡΧΕΙ ΚΑΠΟΙΑ ΣΥΣΚΕΥΗ ΚΟΝΤΑ ΣΤΗΝ ΑΝΤΛΙΑ ΥΔΡΟΜΑΣΑΖ Ή ΚΟΝΤΑ ΣΤΟΝ ΔΡΟΜΟΛΟΓΗΤΗ Η ΟΠΟΙΑ ΠΡΟΚΑΛΕΙ ΠΑΡΕΜΒΟΛΕΣ ΣΤΟ ΣΗΜΑ.	Η ΣΥΝΔΕΣΗ Wi-Fi ΜΠΟΡΕΙ ΝΑ ΔΙΑΚΟΠΤΕΤΑΙ ΑΠΟ ΗΛΕΚΤΡΟΜΑΓΝΗΤΙΚΕΣ Ή ΑΛΛΕΣ ΠΑΡΕΜΒΟΛΕΣ. ΚΡΑΤΗΣΤΕ ΤΗ ΣΥΣΚΕΥΗ ΜΑΚΡΙΑ ΑΠΟ ΑΛΛΕΣ ΗΛΕΚΤΡΟΝΙΚΕΣ ΣΥΣΚΕΥΕΣ ΠΟΥ ΜΠΟΡΕΙ ΝΑ ΠΡΟΚΑΛΕΣΟΥΝ ΠΑΡΕΜΒΟΛΕΣ.
	ΤΟ ΤΗΛΕΦΩΝΟ ΣΑΣ ΔΕΝ ΘΑ ΣΥΝΔΕΘΕΙ ΣΤΟ ΔΙΚΤΥΟ Wi-Fi ΚΑΤΑ ΤΗ ΔΙΑΡΚΕΙΑ ΤΗΣ ΕΓΓΡΑΦΗΣ.	ΕΛΕΓΞΤΕ ΕΑΝ Η ΚΙΝΗΤΗ ΣΥΣΚΕΥΗ ΣΑΣ ΒΡΙΣΚΕΤΑΙ ΣΕ ΛΕΙΤΟΥΡΓΙΑ ΠΤΗΣΗΣ (ΑΕΡΟΠΛΑΝΟΥ). ΒΕΒΑΙΩΘΕΙΤΕ ΟΤΙ ΕΧΕΤΕ ΑΠΕΝΕΡΓΟΠΟΙΗΣΕΙ ΤΗ ΛΕΙΤΟΥΡΓΙΑ ΠΤΗΣΗΣ (ΑΕΡΟΠΛΑΝΟΥ) ΚΑΤΑ ΤΗ ΣΥΝΔΕΣΗ ΜΕ ΤΟ ΔΙΚΤΥΟ WIFI.
	ΥΠΑΡΧΕΙ ΚΑΠΟΙΟ ΠΡΟΒΛΗΜΑ ΜΕ ΤΗΝ ΕΦΑΡΜΟΓΗ.	ΣΥΜΒΟΥΛΕΥΤΕΙΤΕ ΤΗΝ ΕΝΟΤΗΤΑ ΒΟΗΘΕΙΑΣ ΤΗΣ ΕΦΑΡΜΟΓΗΣ ΓΙΑ ΕΚΤΕΤΑΜΕΝΕΣ ΚΑΙ (ΠΡΟΣΦΑΤΑ) ΕΝΗΜΕΡΩΜΕΝΕΣ ΣΥΜΒΟΥΛΕΣ ΑΝΤΙΜΕΤΩΠΙΣΗΣ ΠΡΟΒΛΗΜΑΤΩΝ. ΓΙΑ ΒΟΗΘΕΙΑ, ΕΠΙΣΚΕΦΘΕΙΤΕ ΤΟ ΤΜΗΜΑ ΥΠΟΣΤΗΡΙΞΗΣ ΣΤΗΝ ΙΣΤΟΣΕΛΙΔΑ ΜΑΣ <a href="http://www.bestwaycorp.com">www.bestwaycorp.com</a> .

# ΑΝΤΙΜΕΤΩΠΙΣΗ ΠΡΟΒΛΗΜΑΤΩΝ





## ΚΑΤΑΣΤΑΣΗ ΛΥΧΝΙΑΣ LED WI-FI

ΚΑΤΑΣΤΑΣΗ ΛΥΧΝΙΑΣ	ΣΗΜΑΣΙΑ	ΛΥΣΕΙΣ
Η ΛΥΧΝΙΑ ΑΝΑΒΟΣΒΗΝΕΙ ΑΡΓΑ	ΕΤΟΙΜΟ ΓΙΑ ΣΥΝΔΕΣΗ ΜΕ ΤΟΝ ΔΡΟΜΟΛΟΓΗΤΗ.	ΣΥΝΔΕΘΕΙΤΕ ΣΤΟ WI-FI ΧΡΗΣΙΜΟΠΟΙΩΝΤΑΣ ΤΟ ΤΗΛΕΦΩΝΟ ΣΑΣ.
Η ΛΥΧΝΙΑ ΕΙΝΑΙ ΑΝΑΜΜΕΝΗ	ΣΥΝΔΕΘΗΚΕ ΜΕ ΤΟΝ ΔΡΟΜΟΛΟΓΗΤΗ.	Δ/Υ - ΗΔΗ ΣΥΝΔΕΔΕΜΕΝΟ ΣΤΟ WI-FI.
Η ΛΥΧΝΙΑ ΑΝΑΒΟΣΒΗΝΕΙ ΓΡΗΓΟΡΑ	ΑΠΩΛΕΙΑ ΣΗΜΑΤΟΣ Wi-Fi.	ΕΛΕΓΞΤΕ ΤΗΝ ΚΑΤΑΣΤΑΣΗ ΤΟΥ ΔΡΟΜΟΛΟΓΗΤΗ ΚΑΙ ΕΠΑΝΑΛΛΑΞΤΕ ΤΙΣ ΔΙΑΔΙΚΑΣΙΕΣ ΓΙΑ ΝΑ ΣΥΝΔΕΣΕΤΕ ΤΟ ΥΔΡΟΜΑΣΑΣ ΣΤΟ ΔΙΚΤΥΟ.
Η ΛΥΧΝΙΑ ΕΙΝΑΙ ΣΒΗΣΤΗ	Η ΛΥΧΝΙΑ ΕΧΕΙ ΥΠΟΣΤΕΙ ΖΗΜΙΑ / ΠΡΟΒΛΗΜΑ ΜΕ ΤΗ ΜΟΝΑΔΑ WI-FI.	ΓΙΑ ΒΟΗΘΕΙΑ, ΕΠΙΣΚΕΦΘΕΙΤΕ ΤΟ ΤΜΗΜΑ ΥΠΟΣΤΗΡΙΞΗΣ ΣΤΗΝ ΙΣΤΟΣΕΛΙΔΑ ΜΑΣ <a href="http://www.bestwaycorp.com">www.bestwaycorp.com</a> .





## ΚΩΔΙΚΟΙ ΣΦΑΛΜΑΤΟΣ

ΚΩΔΙΚΟΣ ΣΦΑΛΜΑΤΟΣ	ΠΙΘΑΝΑ ΑΙΤΙΑ	ΛΥΣΕΙΣ
<p>ΟΙ ΑΙΣΘΗΤΗΡΕΣ ΠΑΡΟΧΗΣ ΝΕΡΟΥ ΛΕΙΤΟΥΡΓΟΥΝ ΧΩΡΙΣ ΝΑ ΠΙΣΕΥΕΤΕ ΤΟ ΠΛΗΚΤΡΟ ΦΙΛΤΡΟΥ Ή ΘΕΡΜΑΝΣΗΣ.</p> 	<p>ΟΙ ΕΝΔΕΙΞΕΙΣ ΤΟΥ ΑΙΣΘΗΤΗΡΑ ΠΑΡΟΧΗΣ ΝΕΡΟΥ ΔΕΝ ΕΠΙΛΗΘΑΝ ΣΤΗ ΣΩΣΤΗ ΘΕΣΗ.</p> <p>ΟΙ ΑΙΣΘΗΤΗΡΕΣ ΠΑΡΟΧΗΣ ΝΕΡΟΥ ΕΧΟΥΝ ΣΠΑΞΕΙ.</p>	<p>ΑΠΟΣΥΝΔΕΣΤΕ ΤΟ ΒΥΣΜΑ ΑΠΑΛΑ, ΧΤΥΠΗΣΤΕ ΤΟ ΠΛΕΥΡΟ ΤΗΣ ΑΝΤΛΙΑΣ, ΑΛΛΑ ΟΧΙ ΒΙΑΙΑ, ΚΑΙ ΣΥΝΔΕΣΤΕ ΤΟ ΞΑΝΑ.</p> <p>ΓΙΑ ΒΟΗΘΕΙΑ, ΕΠΙΣΚΕΦΘΕΙΤΕ ΤΟ ΤΜΗΜΑ ΥΠΟΣΤΗΡΙΞΗΣ ΣΤΗΝ ΙΣΤΟΣΕΛΙΔΑ ΜΑΣ <a href="http://www.bestwaycorp.com">www.bestwaycorp.com</a>.</p>
<p>ΟΙ ΑΙΣΘΗΤΗΡΕΣ ΡΟΗΣ ΝΕΡΟΥ ΔΕΝ ΑΝΙΧΝΕΥΟΥΝ ΑΡΚΕΤΟ ΝΕΡΟ ΚΑΤΑ ΤΗ ΔΙΑΡΚΕΙΑ ΤΩΝ ΛΕΙΤΟΥΡΓΙΩΝ ΦΙΛΤΡΑΡΙΣΜΑΤΟΣ Ή/ΚΑΙ ΘΕΡΜΑΝΣΗΣ.</p> 	<p>ΟΙ 2 ΤΑΠΕΣ ΒΡΙΣΚΟΝΤΑΙ ΑΚΟΜΑ ΜΕΣΑ ΣΤΗΝ ΠΙΣΙΝΑ.</p> <p>Η ΚΑΣΕΤΑ ΦΙΛΤΡΟΥ ΕΙΝΑΙ ΒΡΩΜΙΚΗ.</p> <p>ΕΝΕΡΓΟΠΟΙΗΣΤΕ ΤΟ ΣΥΣΤΗΜΑ ΦΙΛΤΡΟΥ Ή ΘΕΡΜΑΝΣΗΣ ΚΑΙ ΒΑΛΤΕ ΤΟ ΧΕΡΙ ΣΑΣ ΜΠΡΟΣΤΑ ΑΠΟ ΤΟ ΣΩΛΗΝΑ ΕΞΟΔΟΥ ΜΕΣΑ ΣΤΗΝ ΠΙΣΙΝΑ ΓΙΑ ΝΑ ΕΛΕΓΞΕΤΕ ΑΝ ΜΠΟΡΕΙΤΕ ΝΑ ΝΙΩΣΕΤΕ ΕΚΡΟΗ ΝΕΡΟΥ</p> <ul style="list-style-type: none"> <li>• ΕΑΝ ΔΕΝ ΥΠΑΡΧΕΙ ΕΚΡΟΗ ΝΕΡΟΥ, Η ΑΝΤΛΙΑ ΝΕΡΟΥ ΕΧΕΙ ΒΛΑΒΗ.</li> <li>• ΕΑΝ ΡΕΕΙ ΝΕΡΟ ΕΞΩ ΑΛΛΑ ΕΞΑΚΟΛΟΥΘΕΙ ΝΑ ΕΜΦΑΝΙΖΕΤΑΙ Ο ΣΥΝΑΓΕΡΜΟΣ, ΟΙ ΑΙΣΘΗΤΗΡΕΣ ΡΟΗΣ ΝΕΡΟΥ ΕΧΟΥΝ ΧΑΛΑΣΕΙ.</li> </ul>	<p>ΑΦΑΙΡΕΣΤΕ ΤΙΣ 2 ΤΑΠΕΣ ΠΡΙΝ ΤΗΝ ΘΕΡΜΑΝΣΗ. ΑΝΑΤΡΕΞΤΕ ΣΤΗΝ ΕΝΟΤΗΤΑ ΣΥΝΑΡΜΟΛΟΓΗΣΗΣ ΓΙΑ ΠΕΡΙΣΣΟΤΕΡΕΣ ΠΛΗΡΟΦΟΡΙΕΣ.</p> <p>ΑΦΑΙΡΕΣΤΕ ΤΟ ΣΕΤ ΦΙΛΤΡΟΥ ΜΕΣΑ ΑΠΟ ΤΟ ΥΔΡΟΜΑΣΑΣ ΚΑΙ ΠΙΣΕΥΤΕ ΤΟ ΚΟΥΜΠΙ ΦΙΛΤΡΟΥ Ή ΘΕΡΜΑΝΣΗΣ. ΕΑΝ ΔΕΝ ΕΜΦΑΝΙΣΤΕΙ ΣΥΝΑΓΕΡΜΟΣ, ΚΑΘΑΡΙΣΤΕ Η ΑΛΛΑΞΤΕ ΤΟ ΦΥΣΙΓΓΙΟ ΦΙΛΤΡΟΥ ΣΤΗΝ ΑΝΤΛΙΑ.</p> <p>ΓΙΑ ΒΟΗΘΕΙΑ, ΕΠΙΣΚΕΦΘΕΙΤΕ ΤΟ ΤΜΗΜΑ ΥΠΟΣΤΗΡΙΞΗΣ ΣΤΗΝ ΙΣΤΟΣΕΛΙΔΑ ΜΑΣ <a href="http://www.bestwaycorp.com">www.bestwaycorp.com</a>.</p>
	<p>ΤΟ ΦΙΛΤΡΟ ΕΙΝΑΙ ΒΟΥΛΩΜΕΝΟ.</p>	<p>1. ΚΑΘΑΡΙΣΤΕ ΤΟ ΦΙΛΤΡΟ ΚΑΙ ΕΛΕΓΞΤΕ ΓΙΑ ΤΥΧΟΝ ΖΗΜΙΕΣ. ΑΝΤΙΚΑΤΑΣΤΗΣΤΕ ΤΟ Ή ΕΠΑΝΕΚΑΤΑΣΤΗΣΤΕ ΤΟ ΕΑΝ ΕΙΝΑΙ ΑΠΑΡΑΙΤΗΤΟ.</p> <p>2. ΓΙΑ ΒΟΗΘΕΙΑ, ΕΠΙΣΚΕΦΘΕΙΤΕ ΤΗΝ ΕΝΟΤΗΤΑ ΥΠΟΣΤΗΡΙΞΗΣ ΣΤΟΝ ΙΣΤΟΤΟΠΟ ΜΑΣ, <a href="http://www.bestwaycorp.com">www.bestwaycorp.com</a>.</p>
	<p>ΟΙ ΣΩΛΗΝΕΣ ΣΤΗΝ ΕΠΙΠΕΔΥΣΗ ΕΧΟΥΝ ΤΣΑΚΙΣΕΙ Ή ΤΟ ΝΕΡΟ ΡΕΕΙ ΑΡΓΑ.</p>	<p>ΕΛΕΓΞΤΕ ΤΗ ΣΥΝΔΕΣΗ ΥΔΡΟΜΑΣΑΣ ΓΙΑ ΝΑ ΔΙΑΠΙΣΤΩΣΕΤΕ ΕΑΝ ΟΙ ΣΩΛΗΝΕΣ ΚΑΜΠΤΟΝΤΑΙ. ΓΙΑ ΒΟΗΘΕΙΑ, ΕΠΙΣΚΕΦΘΕΙΤΕ ΤΗΝ ΕΝΟΤΗΤΑ ΥΠΟΣΤΗΡΙΞΗΣ ΣΤΟΝ ΙΣΤΟΤΟΠΟ ΜΑΣ, <a href="http://www.bestwaycorp.com">www.bestwaycorp.com</a>.</p>
	<p>ΟΙ ΣΗΤΕΣ ΥΠΟΛΕΙΜΜΑΤΩΝ ΒΟΥΛΩΝΟΥΝ ΑΠΟ ΣΚΛΗΡΟ ΝΕΡΟ ΛΟΓΩ ΣΥΣΣΩΡΕΥΣΗΣ ΑΣΒΕΣΤΙΟΥ.</p>	<p>1. ΑΔΕΙΑΣΤΕ ΤΟ ΥΔΡΟΜΑΣΑΣ ΚΑΙ ΤΟΠΟΘΕΤΗΣΤΕ ΕΝΑ ΛΑΣΤΙΚΟ ΚΗΠΟΥ ΜΕΣΑ ΣΤΟΥΣ ΣΩΛΗΝΕΣ ΟΣΤΕ ΝΑ ΑΠΟΜΑΚΡΥΝΕΤΕ ΤΑ ΥΠΟΛΕΙΜΜΑΤΑ. ΓΙΑ ΝΑ ΒΕΒΑΙΩΘΕΙΤΕ ΟΤΙ ΕΧΟΥΝ ΑΠΟΜΑΚΡΥΝΘΕΙ ΟΛΑ ΤΑ ΥΠΟΛΕΙΜΜΑΤΑ, ΕΚΤΕΛΕΣΤΕ ΑΥΤΗ ΤΗΝ ΕΝΕΡΓΕΙΑ ΑΠΟ ΕΞΩ ΚΑΙ ΑΠΟ ΜΕΣΑ ΑΠΟ ΤΟ ΥΔΡΟΜΑΣΑΣ.</p> <p>2. ΧΡΗΣΙΜΟΠΟΙΗΣΤΕ ΜΙΑ ΟΔΟΝΤΟΒΟΥΡΤΣΑ ΟΣΤΕ ΝΑ ΑΦΑΙΡΕΣΕΤΕ ΤΑ ΤΥΧΟΝ ΕΠΙΜΟΝΑ ΣΥΝΤΡΙΜΜΑΤΑ.</p> <p>3. ΓΙΑ ΒΟΗΘΕΙΑ, ΕΠΙΣΚΕΦΘΕΙΤΕ ΤΟ ΤΜΗΜΑ ΥΠΟΣΤΗΡΙΞΗΣ ΣΤΗΝ ΙΣΤΟΣΕΛΙΔΑ ΜΑΣ <a href="http://www.bestwaycorp.com">www.bestwaycorp.com</a>.</p>

## ΚΩΔΙΚΟΙ ΣΦΑΛΜΑΤΟΣ

ΚΩΔΙΚΟΣ ΣΦΑΛΜΑΤΟΣ	ΠΙΘΑΝΑ ΑΙΤΙΑ	ΛΥΣΕΙΣ
<p>ΟΙ ΔΙΣΘΗΤΗΡΕΣ ΡΟΗΣ ΝΕΡΟΥ ΔΕΝ ΑΝΙΧΝΕΥΟΥΝ ΑΡΚΕΤΟ ΝΕΡΟ ΚΑΤΑ ΤΗ ΔΙΑΡΚΕΙΑ ΤΩΝ ΛΕΙΤΟΥΡΓΙΩΝ ΦΙΛΤΡΑΡΙΣΜΑΤΟΣ Ή/ΚΑΙ ΘΕΡΜΑΝΣΗΣ.</p> 	<p>ΟΙ ΡΟΔΕΛΕΣ ΕΙΝΑΙ ΦΟΑΡΜΕΝΕΣ Ή ΚΑΤΕΣΤΡΑΜΜΕΝΕΣ.</p>	<ol style="list-style-type: none"> <li>ΕΛΕΓΞΤΕ ΤΙΣ ΡΟΔΕΛΛΕΣ ΣΤΟΝ ΕΣΩΤΕΡΙΚΟ ΤΗΣ ΣΥΝΔΕΣΗΣ ΓΙΑ ΤΥΧΟΝ ΖΗΜΙΕΣ. ΞΕΒΙΔΩΣΤΕ ΤΙΣ ΣΥΝΔΕΞΕΙΣ ΚΑΙ ΑΦΑΙΡΕΣΤΕ ΤΙΣ ΡΟΔΕΛΛΕΣ ΓΙΑ ΠΕΡΑΙΤΕΡΟ ΕΛΕΓΧΟ ΚΑΙ ΕΠΙΘΕΩΡΗΣΗ.</li> <li>ΓΙΑ ΒΟΗΘΕΙΑ, ΕΠΙΣΚΕΦΘΕΙΤΕ ΤΗΝ ΤΜΗΜΑ ΥΠΟΣΤΗΡΙΞΗΣ ΣΤΗΝ ΙΣΤΟΣΕΛΙΔΑ ΜΑΣ <a href="http://www.bestwaycorp.com">www.bestwaycorp.com</a>.</li> </ol>
<p>ΤΟ ΘΕΡΜΟΜΕΤΡΟ ΤΗΣ ΑΝΤΛΙΑΣ ΔΕΙΧΝΕΙ ΤΗ ΘΕΡΜΟΚΡΑΣΙΑ ΤΟΥ ΝΕΡΟΥ ΚΑΤΩ ΑΠΟ 4°C (40°F).</p> 	<p>Η ΘΕΡΜΟΚΡΑΣΙΑ ΝΕΡΟΥ ΕΙΝΑΙ ΧΑΜΗΛΟΤΕΡΗ ΑΠΟ 4°C (40°F).</p>	<p>ΤΟ ΥΔΡΟΜΑΣΑΖ ΔΕΝ ΣΧΕΔΙΑΣΤΗΚΕ ΓΙΑ ΛΕΙΤΟΥΡΓΙΑ ΜΕ ΘΕΡΜΟΚΡΑΣΙΕΣ ΝΕΡΟΥ ΚΑΤΩ ΑΠΟ 4°C (40°F). ΑΠΟΣΥΝΔΕΣΤΕ ΤΗΝ ΑΝΤΛΙΑ ΑΠΟ ΤΗΝ ΠΡΙΖΑ ΚΑΙ ΕΠΑΝΕΚΚΙΝΗΣΤΕ ΤΗΝ ΑΝΤΛΙΑ ΜΟΝΟ ΟΤΑΝ Η ΘΕΡΜΟΚΡΑΣΙΑ ΤΟΥ ΝΕΡΟΥ ΦΤΑΣΕΙ ΤΟΥΣ 6°C (42,8°F).</p>
<p>ΤΟ ΘΕΡΜΟΜΕΤΡΟ ΤΗΣ ΑΝΤΛΙΑΣ ΔΙΑΒΑΖΕΙ ΤΗ ΘΕΡΜΟΚΡΑΣΙΑ ΤΟΥ ΝΕΡΟΥ ΚΑΤΩ ΑΠΟ 4°C (40°F).</p> 	<p>ΕΑΝ Η ΘΕΡΜΟΚΡΑΣΙΑ ΤΟΥ ΝΕΡΟΥ ΕΙΝΑΙ ΥΨΗΛΟΤΕΡΗ ΑΠΟ 7°C (44,6°F), ΤΟ ΘΕΡΜΟΜΕΤΡΟ ΤΗΣ ΑΝΤΛΙΑΣ ΕΧΕΙ ΧΑΛΑΣΕΙ.</p>	<p>ΓΙΑ ΒΟΗΘΕΙΑ, ΕΠΙΣΚΕΦΘΕΙΤΕ ΤΟ ΤΜΗΜΑ ΥΠΟΣΤΗΡΙΞΗΣ ΣΤΗΝ ΙΣΤΟΣΕΛΙΔΑ ΜΑΣ <a href="http://www.bestwaycorp.com">www.bestwaycorp.com</a>.</p>
	<p>Η ΘΕΡΜΟΚΡΑΣΙΑ ΤΟΥ ΝΕΡΟΥ ΕΙΝΑΙ ΥΨΗΛΟΤΕΡΗ ΑΠΟ 50°C (122°F).</p>	<p>ΤΟ ΥΔΡΟΜΑΣΑΖ ΔΕΝ ΣΧΕΔΙΑΣΤΗΚΕ ΓΙΑ ΛΕΙΤΟΥΡΓΙΑ ΜΕ ΘΕΡΜΟΚΡΑΣΙΕΣ ΝΕΡΟΥ ΥΨΗΛΟΤΕΡΕΣ ΑΠΟ 40°C (104°F). ΑΠΟΣΥΝΔΕΣΤΕ ΤΗΝ ΑΝΤΛΙΑ ΑΠΟ ΤΗΝ ΠΡΙΖΑ ΚΑΙ ΕΠΑΝΕΚΚΙΝΗΣΤΕ ΤΗΝ ΟΤΑΝ Η ΘΕΡΜΟΚΡΑΣΙΑ ΤΟΥ ΝΕΡΟΥ ΦΤΑΣΕΙ ΤΟΥΣ 38°C (100°F) Ή ΧΑΜΗΛΟΤΕΡΑ.</p>
<p>ΤΟ ΘΕΡΜΟΜΕΤΡΟ ΤΗΣ ΑΝΤΛΙΑΣ ΔΙΑΒΑΖΕΙ ΤΗ ΘΕΡΜΟΚΡΑΣΙΑ ΤΟΥ ΝΕΡΟΥ ΠΑΝΩ ΑΠΟ 50°C (122°F).</p> 	<p>Η ΘΕΡΜΟΚΡΑΣΙΑ ΠΕΡΙΒΑΛΛΟΝΤΟΣ ΕΙΝΑΙ ΥΨΗΛΟΤΕΡΗ ΑΠΟ 40°C (104°F) Ή ΤΟ ΥΔΡΟΜΑΣΑΖ ΕΧΕΙ ΕΚΤΕΘΕΙ ΣΤΟ ΑΜΕΣΟ ΗΛΙΑΚΟ ΦΩΣ ΓΙΑ ΜΕΓΑΛΟ ΧΡΟΝΙΚΟ ΔΙΑΣΤΗΜΑ.</p>	<p>ΑΠΟΣΥΝΔΕΣΤΕ ΑΠΟ ΤΗΝ ΠΡΙΖΑ ΚΑΙ ΑΠΟΣΠΑΣΤΕ ΤΗΝ ΑΝΤΛΙΑ ΚΑΙ ΑΠΟΣΤΡΑΓΓΙΣΤΕ ΤΟ ΥΔΡΟΜΑΣΑΖ. ΜΕΤΑ ΑΠΟ 15 ΛΕΠΤΑ, ΠΡΟΣΑΡΤΗΣΤΕ ΞΑΝΑ ΤΗΝ ΑΝΤΛΙΑ, ΣΥΝΔΕΣΤΕ ΤΗΝ ΞΑΝΑ ΣΤΗΝ ΠΡΙΖΑ ΚΑΙ ΕΠΑΝΕΚΚΙΝΗΣΤΕ ΤΗ ΛΕΙΤΟΥΡΓΙΑ ΘΕΡΜΑΝΣΗΣ. ΕΑΝ Ο ΣΥΝΑΓΕΡΜΟΣ ΕΜΦΑΝΙΖΕΤΑΙ ΞΑΝΑ, ΛΑΒΕΤΕ ΥΠΟΨΗ ΝΑ ΜΕΤΑΚΙΝΗΣΤΕ ΤΟ ΥΔΡΟΜΑΣΑΖ ΣΕ ΆΛΛΟ ΣΗΜΕΙΟ ΔΙΧΩΣ ΑΜΕΣΟ ΗΛΙΑΚΟ ΦΩΣ.</p>
	<p>ΕΑΝ Η ΘΕΡΜΟΚΡΑΣΙΑ ΤΟΥ ΝΕΡΟΥ ΕΙΝΑΙ ΧΑΜΗΛΟΤΕΡΗ ΑΠΟ 45°C (113°F), ΤΟ ΘΕΡΜΟΜΕΤΡΟ ΤΗΣ ΑΝΤΛΙΑΣ ΕΧΕΙ ΧΑΛΑΣΕΙ.</p>	<p>ΓΙΑ ΒΟΗΘΕΙΑ, ΕΠΙΣΚΕΦΘΕΙΤΕ ΤΟ ΤΜΗΜΑ ΥΠΟΣΤΗΡΙΞΗΣ ΣΤΗΝ ΙΣΤΟΣΕΛΙΔΑ ΜΑΣ <a href="http://www.bestwaycorp.com">www.bestwaycorp.com</a>.</p>
<p>Η ΣΥΝΔΕΞΗ ΤΟΥ ΘΕΡΜΟΜΕΤΡΟΥ ΤΗΣ ΑΝΤΛΙΑΣ ΠΑΡΟΥΣΙΑΖΕΙ ΠΡΟΒΛΗΜΑΤΑ.</p> 	<p>Η ΣΥΝΔΕΞΗ ΜΕΤΑΞΥ ΤΟΥ ΔΙΣΘΗΤΗΡΑ ΘΕΡΜΟΚΡΑΣΙΑΣ ΚΑΙ ΤΟΥ PCB ΜΠΟΡΕΙ ΝΑ ΕΧΕΙ ΠΡΟΒΛΗΜΑ.</p>	<p>ΑΠΟΣΥΝΔΕΣΤΕ ΤΟ ΥΔΡΟΜΑΣΑΖ ΑΠΟ ΤΗΝ ΠΡΙΖΑ, ΠΕΡΙΜΕΝΕΤΕ ΓΙΑ 5 ΛΕΠΤΑ ΚΑΙ, ΣΤΗ ΣΥΝΕΧΕΙΑ, ΣΥΝΔΕΣΤΕ ΤΟ ΞΑΝΑ ΚΑΘΩΣ ΤΑΥΤΟΧΡΟΝΑ ΕΝΕΡΓΟΠΟΙΕΙΤΕ ΤΗΝ ΑΝΤΛΙΑ. ΕΑΝ Ο ΣΥΝΑΓΕΡΜΟΣ ΕΜΦΑΝΙΖΕΤΑΙ ΞΑΝΑ, ΕΠΙΣΚΕΦΘΕΙΤΕ ΤΗΝ ΕΝΟΤΗΤΑ ΥΠΟΣΤΗΡΙΞΗΣ ΣΤΟΝ ΙΣΤΟΤΟΠΟ ΜΑΣ, <a href="http://www.bestwaycorp.com">www.bestwaycorp.com</a>.</p>
<p>ΤΟ ΘΕΡΜΟΜΕΤΡΟ ΤΗΣ ΑΝΤΛΙΑΣ ΔΙΑΒΑΖΕΙ ΤΗ ΘΕΡΜΟΚΡΑΣΙΑ ΝΕΡΟΥ ΠΑΝΩ ΑΠΟ 52°C (125,6°F).</p> 	<p>Η ΘΕΡΜΟΚΡΑΣΙΑ ΤΟΥ ΝΕΡΟΥ ΕΙΝΑΙ ΥΨΗΛΟΤΕΡΗ ΑΠΟ 52°C (125,6°F).</p>	<p>ΤΟ ΥΔΡΟΜΑΣΑΖ ΔΕΝ ΣΧΕΔΙΑΣΤΗΚΕ ΓΙΑ ΛΕΙΤΟΥΡΓΙΑ ΜΕ ΘΕΡΜΟΚΡΑΣΙΕΣ ΝΕΡΟΥ ΥΨΗΛΟΤΕΡΕΣ ΑΠΟ 40°C (104°F). ΑΠΟΣΥΝΔΕΣΤΕ ΤΗΝ ΑΝΤΛΙΑ ΑΠΟ ΤΗΝ ΠΡΙΖΑ ΚΑΙ ΕΠΑΝΕΚΚΙΝΗΣΤΕ ΤΗΝ ΟΤΑΝ Η ΘΕΡΜΟΚΡΑΣΙΑ ΤΟΥ ΝΕΡΟΥ ΦΤΑΣΕΙ ΤΟΥΣ 38°C (100°F) Ή ΧΑΜΗΛΟΤΕΡΑ.</p>
	<p>Η ΘΕΡΜΟΚΡΑΣΙΑ ΠΕΡΙΒΑΛΛΟΝΤΟΣ ΕΙΝΑΙ ΥΨΗΛΟΤΕΡΗ ΑΠΟ 40°C (104°F) Ή ΤΟ ΥΔΡΟΜΑΣΑΖ ΕΧΕΙ ΕΚΤΕΘΕΙ ΣΤΟ ΑΜΕΣΟ ΗΛΙΑΚΟ ΦΩΣ ΓΙΑ ΜΕΓΑΛΟ ΧΡΟΝΙΚΟ ΔΙΑΣΤΗΜΑ.</p>	<p>ΑΠΟΣΥΝΔΕΣΤΕ ΑΠΟ ΤΗΝ ΠΡΙΖΑ ΚΑΙ ΑΠΟΣΠΑΣΤΕ ΤΗΝ ΑΝΤΛΙΑ ΚΑΙ ΑΠΟΣΤΡΑΓΓΙΣΤΕ ΤΟ ΥΔΡΟΜΑΣΑΖ. ΜΕΤΑ ΑΠΟ 15 ΛΕΠΤΑ, ΠΡΟΣΑΡΤΗΣΤΕ ΞΑΝΑ ΤΗΝ ΑΝΤΛΙΑ, ΣΥΝΔΕΣΤΕ ΤΗΝ ΞΑΝΑ ΣΤΗΝ ΠΡΙΖΑ ΚΑΙ ΕΠΑΝΕΚΚΙΝΗΣΤΕ ΤΗ ΛΕΙΤΟΥΡΓΙΑ ΘΕΡΜΑΝΣΗΣ. ΕΑΝ Ο ΣΥΝΑΓΕΡΜΟΣ ΕΜΦΑΝΙΖΕΤΑΙ ΞΑΝΑ, ΛΑΒΕΤΕ ΥΠΟΨΗ ΝΑ ΜΕΤΑΚΙΝΗΣΤΕ ΤΟ ΥΔΡΟΜΑΣΑΖ ΣΕ ΆΛΛΟ ΣΗΜΕΙΟ ΔΙΧΩΣ ΑΜΕΣΟ ΗΛΙΑΚΟ ΦΩΣ.</p>
<p>ΕΑΝ Η ΘΕΡΜΟΚΡΑΣΙΑ ΤΟΥ ΝΕΡΟΥ ΕΙΝΑΙ ΧΑΜΗΛΟΤΕΡΗ ΑΠΟ 45°C (113°F), ΤΟ ΘΕΡΜΟΜΕΤΡΟ ΤΗΣ ΑΝΤΛΙΑΣ ΕΧΕΙ ΧΑΛΑΣΕΙ.</p>	<p>ΓΙΑ ΒΟΗΘΕΙΑ, ΕΠΙΣΚΕΦΘΕΙΤΕ ΤΟ ΤΜΗΜΑ ΥΠΟΣΤΗΡΙΞΗΣ ΣΤΗΝ ΙΣΤΟΣΕΛΙΔΑ ΜΑΣ <a href="http://www.bestwaycorp.com">www.bestwaycorp.com</a>.</p>	

## ΚΩΔΙΚΟΙ ΣΦΑΛΜΑΤΟΣ

ΚΩΔΙΚΟΣ ΣΦΑΛΜΑΤΟΣ	ΠΙΘΑΝΑ ΑΙΤΙΑ	ΛΥΣΕΙΣ
<p>Η ΣΥΝΔΕΣΗ ΤΗΣ ΜΟΝΑΔΑΣ WIFI ΑΠΕΤΥΧΕ.</p> 	<p>Η ΜΟΝΑΔΑ Wi-Fi ΕΙΝΑΙ ΚΑΤΕΣΤΡΑΜΕΝΗ.</p>	<p>ΓΙΑ ΒΟΗΘΕΙΑ, ΕΠΙΣΚΕΦΘΕΙΤΕ ΤΟ ΤΜΗΜΑ ΥΠΟΣΤΗΡΙΞΗΣ ΣΤΗΝ ΙΣΤΟΣΕΛΙΔΑ ΜΑΣ <a href="http://www.bestwaycorp.com">www.bestwaycorp.com</a>.  <b>ΣΗΜΕΙΩΣΗ:</b> ΠΙΕΣΤΕ ΟΠΟΙΟΔΗΠΟΤΕ ΚΟΥΜΠΙ ΓΙΑ ΝΑ ΑΠΕΝΕΡΓΟΠΟΙΗΣΕΤΕ ΤΟΝ ΣΥΝΑΓΕΡΜΟ ΚΑΙ ΝΑ ΣΥΝΕΧΙΣΕΤΕ ΝΑ ΧΡΗΣΙΜΟΠΟΙΕΙΤΕ ΤΟ ΥΔΡΟΜΑΣΑΖ ΧΩΡΙΣ ΤΗ ΣΥΝΔΕΣΗ Wi-Fi.</p>
<p>ΑΝΙΧΝΕΥΕΤΑΙ ΗΛΕΚΤΡΙΚΗ ΕΝΕΡΓΕΙΑ ΑΠΟ ΤΟ ΚΑΛΩΔΙΟ ΓΕΙΩΣΗΣ.</p> 	<p>ΜΙΑ ΣΥΣΚΕΥΗ ΣΤΟ ΣΠΙΤΙ ΣΑΣ ΜΠΟΡΕΙ ΝΑ ΕΧΕΙ ΔΙΑΡΡΟΗ ΗΛΕΚΤΡΙΚΟΥ ΡΕΥΜΑΤΟΣ.</p>	<p>ΚΑΛΕΣΤΕ ΑΜΕΣΩΣ ΕΝΑΝ ΗΛΕΚΤΡΟΛΟΓΟ ΓΙΑ ΝΑ ΚΑΤΑΛΑΒΕΤΕ ΕΑΝ ΔΙΕΡΧΕΤΑΙ ΡΕΥΜΑ ΜΕΣΑ ΣΤΗ ΣΥΝΔΕΣΗ ΤΗΣ ΓΕΙΩΣΗΣ. ΕΑΝ ΤΟ ΠΡΟΒΛΗΜΑ ΠΑΡΑΜΕΝΕΙ, ΓΙΑ ΝΑ ΧΡΗΣΙΜΟΠΟΙΗΣΕΤΕ ΤΟ ΥΔΡΟΜΑΣΑΖ ΜΕ ΑΣΦΑΛΕΙΑ, ΣΥΝΙΣΤΟΥΜΕ ΝΑ ΣΥΝΔΕΣΕΤΕ ΤΟ ΦΙΣ ΤΟΥ ΥΔΡΟΜΑΣΑΖ ΣΕ ΠΡΙΖΑ ΜΕ ΑΝΕΞΑΡΤΗΤΗ ΓΕΙΩΣΗ.</p>
	<p>Η ΑΝΤΛΙΑ ΕΧΕΙ ΕΝΑ ΠΡΟΒΛΗΜΑ.</p>	<p>ΓΙΑ ΒΟΗΘΕΙΑ, ΕΠΙΣΚΕΦΘΕΙΤΕ ΤΟ ΤΜΗΜΑ ΥΠΟΣΤΗΡΙΞΗΣ ΣΤΗΝ ΙΣΤΟΣΕΛΙΔΑ ΜΑΣ <a href="http://www.bestwaycorp.com">www.bestwaycorp.com</a>.</p>
<p>Η ΘΕΡΜΟΚΡΑΣΙΑ ΤΗΣ ΠΛΑΚΕΤΑΣ ΤΡΟΦΟΔΟΣΙΑΣ ΕΙΝΑΙ ΠΟΛΥ ΥΨΗΛΗ.</p> 	<p>Η ΠΛΑΚΕΤΑ ΤΡΟΦΟΔΟΣΙΑΣ ΕΧΕΙ ΠΡΟΒΛΗΜΑ.</p>	<p>ΓΙΑ ΒΟΗΘΕΙΑ, ΕΠΙΣΚΕΦΘΕΙΤΕ ΤΟ ΤΜΗΜΑ ΥΠΟΣΤΗΡΙΞΗΣ ΣΤΗΝ ΙΣΤΟΣΕΛΙΔΑ ΜΑΣ <a href="http://www.bestwaycorp.com">www.bestwaycorp.com</a>.</p>
<p>ΑΔΥΝΑΜΙΑ ΣΥΝΔΕΣΗΣ ΓΕΙΩΣΗΣ.</p> 	<p>ΤΟ ΣΥΣΤΗΜΑ ΓΕΙΩΣΗΣ ΤΗΣ ΕΠΙΤΟΙΧΗΣ ΠΡΙΖΑΣ ΟΠΟΥ ΕΙΝΑΙ ΣΥΝΔΕΔΕΜΕΝΟ ΤΟ ΥΔΡΟΜΑΣΑΖ ΕΧΕΙ ΠΡΟΒΛΗΜΑ.</p>	<p>ΣΥΝΔΕΣΤΕ ΤΗΝ ΑΝΤΛΙΑ ΤΟΥ ΥΔΡΟΜΑΣΑΖ ΣΕ ΝΕΑ ΠΡΙΖΑ Η ΚΑΛΕΣΤΕ ΗΛΕΚΤΡΟΛΟΓΟ ΓΙΑ ΝΑ ΕΛΕΓΞΕΙ ΤΗΝ ΕΠΙΤΟΙΧΗ ΠΡΙΖΑ. ΕΑΝ ΤΟ ΠΡΟΒΛΗΜΑ ΠΑΡΑΜΕΝΕΙ, ΣΥΝΙΣΤΟΥΜΕ ΝΑ ΔΗΜΙΟΥΡΓΗΣΕΤΕ ΜΙΑ ΑΝΕΞΑΡΤΗΤΗ ΣΥΝΔΕΣΗ ΓΕΙΩΣΗΣ ΣΤΗΝ ΕΠΙΤΟΙΧΗ ΠΡΙΖΑ.</p>
	<p>Η ΑΝΤΛΙΑ ΕΧΕΙ ΕΝΑ ΠΡΟΒΛΗΜΑ.</p>	<p>ΓΙΑ ΒΟΗΘΕΙΑ, ΕΠΙΣΚΕΦΘΕΙΤΕ ΤΟ ΤΜΗΜΑ ΥΠΟΣΤΗΡΙΞΗΣ ΣΤΗΝ ΙΣΤΟΣΕΛΙΔΑ ΜΑΣ <a href="http://www.bestwaycorp.com">www.bestwaycorp.com</a>.</p>

## ΟΡΟΙ ΕΓΓΥΗΣΗΣ

ΓΙΑ ΥΠΟΣΤΗΡΙΞΗ ΚΑΙ ΕΓΓΡΑΦΗ ΠΡΟΪΟΝΤΟΣ, ΕΠΙΣΚΕΦΤΕΙΤΕ ΤΟ [bestwaycorp.com/support](http://bestwaycorp.com/support).



# LAY-Z-SPA®

## VLASNIČKI PRIRUČNIK

### KAZALO SADRŽAJA

#### SIGURNOSNE INFORMACIJE STR. 170

- Pažljivo pročitajte važne sigurnosne upute i upozorenja prije rada i sačuvajte ovaj priručnik za buduću upotrebu. Nepoštivanje sigurnosnih informacija može dovesti do ozbiljnih ozljeda ili smrti korisnika.

#### OPIS PROIZVODA STR. 175

- Pažljivo pročitajte sve informacije o proizvodu navedene u ovom priručniku, uključujući specifikacije grijača. Grijač za masažni bazen mora se koristiti s utičnicom odgovarajućeg napona i snage.

#### POTREBNI DIJELOVI I ALAT STR. 175

- Za provjeru dijelova koji se nalaze u kutiji, pogledajte popis dijelova u ovom priručniku. Provjerite predstavljaju li komponente opreme model koji ste namjeravali kupiti.
- U slučaju bilo kojeg oštećenog ili nedostajućeg dijela u trenutku kupnje, posjetite našu web stranicu [bestwaycorp.com/support](http://bestwaycorp.com/support).

#### UPUTE ZA POSTAVLJANJE STR. 175

- Upute za instalaciju potražite u ilustracijama koraka u ovom priručniku. Crteži služe samo za ilustraciju. Možda ne odražavaju stvarni proizvod. Nisu u mjerilu.
- Bestway neće biti odgovoran za bilo kakvu štetu nastalu na masažnom bazenu zbog pogrešnog rukovanja ili nepoštivanja ovih uputa.

#### UPUTE ZA UPOTREBU STR. 177

- Za upute o korištenju pogledajte ilustracije koraka u ovom priručniku. Crteži služe samo za ilustraciju. Možda ne odražavaju stvarni proizvod. Nisu u mjerilu.
- Bestway neće biti odgovoran za bilo kakvu štetu nastalu na masažnom bazenu zbog pogrešnog rukovanja ili nepoštivanja ovih uputa.

#### UPUTE ZA ODRŽAVANJE STR. 179

- Platno bazena, poklopac, filter uložak, voda i kemijsko održavanje moraju se obavljati radi zdravlja vašeg masažnog bazena. Nepridržavanje smjernica u ovom odjeljku moglo bi ugroziti zdravlje vas i vaše obitelji.

## KAZALO SADRŽAJA

---

### UPUTE ZA RASTAVLJANJE I SKLADIŠTENJE STR. 180

---

- Provjerite je li vaš masažni bazen potpuno čist i suh prije skladištenja. Ako svi dijelovi nisu potpuno suhi, može nastati plijesan.
- Čuvati na suhom mjestu s umjerenom temperaturom između 15°C i 38°C.

### RJEŠAVANJE PROBLEMA STR. 182

---

- Za pomoć pri problemima s masažnim bazenom, pogledajte odjeljak Rješavanje problema u ovom priručniku.

### KODOVI POGREŠAKA STR. 184

---

- Za pomoć pri problemima s vašom masažnim bazenom, pogledajte odjeljak o šiframa grešaka u ovom priručniku.

### INFORMACIJE O JAMSTVU STR. 186

---

- Za informacije o uvjetima jamstva posjetite našu web stranicu na [www.bestwaycorp.com](http://www.bestwaycorp.com).

## SIGURNOSNE INFORMACIJE

---

### PROČITAJTE SVE UPUTE I PRIDRŽAVAJTE IH SE.

Pažljivo pročitajte, usvojite i slijedite sve informacije u ovom korisničkom priručniku prije montiranja i korištenja spa bazena. Ova upozorenja, upute i smjernice o sigurnosti opisuju neke uobičajene rizike povezane s rekreacijom u vodi, ali ne mogu pokriti sve rizike i opasnosti u svim slučajevima. Uvijek koristite oprez, zdrav razum i dobre procjene kad uživate u bilo kakvoj aktivnosti u vodi. Zadržite ove upute za korištenje u budućnosti. Uz to se mogu dobiti dodatne informacije ovisno o tipu spa bazena. Držite ove upute na sigurnom mjestu. Ako niste dobili upute, obratite se proizvođaču ili ih potražite na mrežnoj stranici [www.bestwaycorp.com](http://www.bestwaycorp.com).

### UPOZORENJE – SIGURNOSNE MJERE KOD MONTAŽE

- Spa bazen se mora napajati preko izolacijskog transformatora ili preko zaštitnog uređaja diferencijalne struje (RCD) čija nazivna rezidualna radna jakost struje ne prelazi 30mA.
- Spa bazen se mora napajati iz uzemljenog izvora energije.
- Izvor struje na zidu zgrade trebao bi biti udaljen više od 4 m od bazena.
- Spa bazen mora biti priključen na uzemljenu utičnicu putem kabela za napajanje opremljenog utikačem i PRCD-om sa isklonnom strujom od 10mA.
- Spa bazen mora biti priključen direktno na uzemljenu utičnicu fiksnog ožičenja.
- Nužno je da prekidač bude dostupan nakon montaže spa bazena.
- Električne instalacije moraju slijediti nacionalna pravila o ožičenjima; posavjetujte se s kvalificiranim električarem.
- Nemojte zakopavati kabel. Locirajte kabel kako biste smanjili zlouporabu od kosilica, škara za živicu i druge opreme.  
**POZOR:** Kako bi se izbjegla opasnost zbog nenamjernog resetiranja termičkog isključivanja, ovaj uređaj ne smije se napajati preko vanjskog sklopnog uređaja, kao što je tajmer, ni biti spojen na strujni krug koji se redovito uključuje i isključuje od strane komunalne službe.
- Pročitajte upute prije korištenja uređaja te prije svake montaže i demontaže.

### UPOZORENJA - RIZIK OD STRUJNOG UDARA KAKO BISTE IZBJEGLI STRUJNI UDAR, NEMOJTE KORISTITI SPA KADA PADA KIŠA, GRMI ILI MUNJE.

- Nemojte koristiti produžni kabel da biste povezali jedinicu s električnim napajanjem; osigurajte

## SIGURNOSNE INFORMACIJE

- primjereno smještenu utičnicu.
- Nemojte uključivati ni isključivati uređaj vlažnim rukama.
  - Nikada nemojte koristiti bilo koji električni uređaj dok ste u masažnom bazenu ili kada vam je tijelo mokro. Nikada ne postavljajte električni uređaj, poput svjetiljke, telefona, radija ili televizije, unutar 2 m od masažnog bazena.
  - Instalirajte najmanje 2 m od svih metalnih površina.
  - Nijedan dio uređaja ne smije biti smješten iznad kade tijekom uporabe.
  - Dijelovi koji sadrže dijelove pod naponom, osim koji su opremljeni iznimno niskim naponom koji ne prelazi 12V, ne smiju biti dostupni osobi u spa bazenu; dijelovi koji sadrže električne komponente, osim daljinskih uređaja, moraju biti locirani ili fiksirani tako da ne mogu upasti u spa bazen.
  - Radi električne sigurnosti, električni kabel je opremljen PRCD-om. Ako se otkrije curenje struje veće od 10mA, uređaj se pokreće i prekida dotok električne energije. U tom slučaju odmah isključite bazen i prestanite ga koristiti. Ne popravljajte uređaj sami. Posjetite našu mrežnu stranicu [www.bestwaycorp.com](http://www.bestwaycorp.com) da biste dobili potrebne informacije.
  - Ako je kabel za napajanje oštećen, mora ga zamijeniti proizvođač, njegov serviser ili slično kvalificirane osobe kako bi se izbjegla opasnost.
  - Da biste smanjili rizik od strujnog udara, nemojte koristiti produžni kabel za spajanje jedinice na električno napajanje; osigurajte primjereno smještenu utičnicu.

## UPOZORENJE - DA BISTE SMANJILI RIZIK OD OZLJEDA

- Voda u spa bazenu nikad ne smije prelaziti temperaturu od 40 °C. Temperatura vode u rasponu od 38 °C do 40 °C smatra se sigurnom i ugodnom za zdravu odraslu osobu. Niže temperatura vode preporučuju se za djecu i kad se spa bazen koristi dulje od 10 minuta.
- Budući da previsoke temperatura vode mogu uzrokovati oštećenja fetusa tijekom prvih mjeseci trudnoće, trudnice i moguće trudnice trebale bi ograničiti temperaturu vode u spa bazenu na 38 °C. Ograničite uporabu na 10 minuta u jednom korištenju.
- Ako smatrate da je voda prevruća, prije ulaska u masažni bazen korisnik treba izmjeriti temperaturu vode točnim termometrom. Ako je temperatura vode iznad 45°C, prestanite koristiti SPA dok se temperatura ne spusti ispod 40°C. Kada koristite vanjski termometar, temperatura prikazana na upravljačkoj ploči i na vanjskom termometru mogu se razlikovati. Razlika bi trebala biti oko 3 stupnja. Ova situacija je normalna zbog različite lokacije na kojoj dva instrumenta očitavaju temperaturu.
- Korištenje alkohola, droge ili lijekova prije ili tijekom korištenja spa bazena može dovesti do nesvjestice i posljedično do utapanja.
- Pretili ljudi i ljudi s poviješću srčanih bolesti, s niskim ili visokim krvnim tlakom, problemima s cirkulacijom ili dijabetesom, trebali bi se posavjetovati s liječnikom prije korištenja spa bazena.
- Ljudi koji primaju terapiju lijekovima trebali bi se posavjetovati s liječnikom prije korištenja spa bazena, jer neki lijekovi mogu izazivati pospanost, dok drugi mogu utjecati na brzinu otkucaja srca, krvni tlak i cirkulaciju.
- Svakako izbjegavajte uranjanje glave ispod površine vode.
- Izbjegavajte gutanje vode spa bazena.
- Imajte na umu da raspon ugodne temperatura tijekom korištenja može biti manji od maksimalne sigurne temperatura.
- Nikad nemojte koristiti spa bazen ako su cijevi za dovod i odvod vode oštećene ili nedostaju. Nikad nemojte sami pokušavati zamijeniti cijevi za dovod i odvod. Posjetite našu mrežnu stranicu [www.bestwaycorp.com](http://www.bestwaycorp.com) da biste dobili potrebne informacije.
- Nikad ne ulijevajte vodu temperatura više od 40 °C direktno u spa bazen.
- Ne koristite spa bazen sami.
- Ljudi sa zaraznim bolestima ne bi smjeli koristiti spa bazen.
- Nemojte koristiti spa bazen neposredno nakon napornog vježbanja.
- Odmah napustite bazen ako osjetite neugodu ili pospanost.
- U spa bazen uvijek ulazite i iz njega izlazite polako i oprezno. Mokre površine su klizave.
- Pumpa se mora testirati prije svakog korištenja. Da biste je testirali, slijedite upute na pumpi.
- Pazite da utikač uvijek bude suh; apsolutno je zabranjivanje priključivanje mokrog utikača.
- Uvijek isključite uređaj iz napajanja:

## SIGURNOSNE INFORMACIJE

- Prije čišćenja ili drugog održavanja.
  - Ako ga ostavite bez nadzora tijekom odmora.
  - Nikad nemojte koristiti kontaktne leće kad ste u bazenu.
- OPASNOST** - Rizik od ozljeda. Veličina usisnih priključaka u ovom bazenu odgovara specifičnom protoku vode koji stvara pumpa. Ako se pojavi potreba za zamjenom usisnih priključaka ili pumpe, pazite da vrijednosti protoka vode budu kompatibilne. Nikad ne koristite spa bazen ako su usisni priključci oštećeni ili nedostaju. Nikad nemojte zamjenjivati usisni priključak s onim manjeg protoka od onog navedenog na originalnom usisnom priključku.
- POZOR:** Nakon što ste koristili svoj bazen 3-5 godine, kvalificirani električar mora pregledati glavne komponente, kao što su grijač, motor uređaja na napuhavanje i nepovratni ventili, da bi se osigurala sigurnost i ispravan rad spa bazena. Ako električar tijekom pregleda otkrije probleme, posjetite našu mrežnu stranicu [www.bestwaycorp.com](http://www.bestwaycorp.com) da biste dobili potrebne informacije.

### UPOZORENJE – SIGURNOST NEPLIVAČA

- Zahtijeva se stalna, aktivan i budan nadzor slabih plivača i neplivača od strane kompetentne odrasle osobe u svakom trenutku, posebno u spa bazenima za vježbanje. (imajte na umu da je rizik od utapanja najveći kod djece starosti ispod pet godina).
- Odredite kompetentnu odraslu osobu da nadgleda spa bazen uvijek kad se koristi.
- Slabi plivači i neplivači trebali bi nositi osobnu zaštitnu opremu, posebno kod korištenja spa bazena za vježbanje.
- Kad se spa bazen na koristi odnosno ne nadgleda, uklonite sve igračke iz spa bazena i okolnog područja, da djecu ne bi privlačile u bazen.

### UPOZORENJE – SIGURNOSNI UREĐAJI I OPREMA

- Mora se koristiti sigurnosni pokrov ili drugi sigurnosni zaštitni uređaj ili se sva vrata i prozori (gdje je to primjenjivo) moraju osigurati kako bi se spriječio nenadzirani pristup spa bazenu.
- Barijere, pokrovi, alarmi ili slični sigurnosni uređaji predstavljaju korisna pomagala, ali oni nisu zamjena za stalna i kompetentna nadzor odrasle osobe.
- Preporučuje se da držite opremu za spašavanje (npr. kolut za spašavanje) pokraj spa bazena (ako je primjereno).
- Držite ispravni telefon i popis brojeva za hitne pozive u blizini spa bazena.
- Preporučljivo je posavjetovati se sa stručnjacima i/ili lokalnim vlastima u vezi s primjenom lokalnih ili nacionalnih zakona/propisa u vezi s ogradama za zaštitu djece, sigurnosnim barijerama, rasvjeti i drugim sigurnosnim zahtjevima.

### UPOZORENJE – SIGURNO KORIŠTENJE SPA BAZENA

- Potaknite sve korisnike bazena, a posebno djecu, da nauče plivati.
- Naučite osnove pružanja prve pomoći (kardiopulmonarnu reanimaciju - CPR) i redovito obnavljajte svoje znanje. Na taj ćete način moći pružiti bolju pomoć u slučaju nezgode.
- Uputite sve korisnike spa bazena, uključujući djecu, što moraju napraviti u hitnom slučaju.
- Nikad nemojte skakati u plitku vodu. To može uzrokovati ozbiljne ozljede ili smrt.
- Nemojte koristiti spa bazen kad konzumirate alkohol ili uzimate lijekove jer to može narušiti vašu sposobnost da sigurno koristite spa bazen.
- Kad se koriste pokrovi, potpuno ih uklonite s površine vode prije ulaska u spa bazen.
- Zaštitite korisnike spa bazena od bolesti povezanih s vodom savjetujući ih kako da održavaju vodu čistom i provode dobru higijenu. Pridržavajte se smjernica o održavanju vode u korisničkom priručniku.
- Kemikalije čuvajte izvan dohvata djece.
- Priložene oznake postavite na spa bazen ili unutar 2 metra oko bazena, na vidljivo mjesto.
- Kad su uklonjene, uklonjive ljestve moraju biti sigurno pohranjene na mjesto gdje se djeca na njih ne mogu penjati.
- Ovaj uređaj mogu koristiti djeca starija od 8 godina i osobe sa smanjenim fizičkim, osjetljivim ili mentalnim sposobnostima ili s nedostatkom iskustva i znanja ako su pod nadzorom ili su ih podučili u vezi s korištenjem uređaja na siguran način i ako razumiju uključene opasnosti. Djeca se ne smiju igrati s uređajem. Čišćenje i korisničko održavanje ne smiju obavljati djeca bez nadzora.
- Voda privlači djecu; uvijek postavite pokrov na spa bazen nakon svake uporabe.

## SIGURNOSNE INFORMACIJE

**OPASNOST** - rizik od utapanja (posebno za djecu mlađu od 5 godina). Moraju se poduzeti mjere opreza kako bi se spriječio nenadziran pristup djece bazenu. Odrasla osoba zadužena za nadzor može osigurati pristup bazenu ili postaviti sigurnosnu opremu u spa bazen. Da bi se spriječile nesreće tijekom korištenja spa bazena, pazite da djeca stalno budu pod nadzorom odraslih.

### UPOZORENJE – ODRŽAVANJE VODE I UPORABA KEMIKALIJA NA SIGURAN NAČIN

- Nikad nemojte dodavati vodu u kemikalije. Uvijek dodajte kemikalije u vodu da biste izbjegli jaka isparavanja ili silovite reakcije koje mogu dovesti do opasnog prskanja kemikalija.
- Informacije u vezi s čišćenjem i održavanjem vode te pražnjenja vode iz bazena, potražite u poglavlju "ODRŽAVANJE".
- Nemojte koristiti spa bazen tijekom postupaka održavanja u kojima se koriste kemikalije.
- Nikakvo ručno doziranje/dodavanje kemikalija ne smije se obavljati dok su u spa bazenu kupaći.
- Posavjetujte se s lokalnim vlastima nadležnim za propise o vodama u vezi s opskrbom vodom za punjenje spa bazena.

### UPOZORENJE – SIGURNA DEMONTAŽA I POHRANJIVANJE

- Izričito preporučamo da ne rasklapate i napuhujete masažni bazen ako je temperatura okoline ispod 15°C. Predlažemo napuhavanje SPA u zatvorenom prostoru, a zatim nastavite s postavljanjem vani. Ako je vanjska temperatura niža od 6°C, grijač mora uvijek biti uključen. U ovom načinu rada sustav Freeze Shield® može održavati unutarnju temperaturu između 6°C i 10°C kako bi se spriječila oštećenja, poput smrzavanja vode u cijevima ili cirkulacijskom sustavu.

**OPREZ:** Ako se na masažnom bazenu pojave alarmi, sustav Freeze Shield® prestat će raditi. Obavezno provjerite status svojeg masažnog bazena ako je vanjska temperatura ispod 6°C. U slučaju dugotrajnog izbjivanja iz kuće kada postoji opasnost od pada temperatura ispod 6°C, toplo predlažemo da rastavite SPA i spremite ga prema postupku skladištenja.

- Kad se uređaj neće koristiti dulje vrijeme, primjerice zimi, spa ili bazenski set treba se demontirati i pohraniti u zatvorenom prostoru.
- Nemojte postavljati spa bazen na klizavu površinu i prije montaže se svakako pobrinite da na površini nema oštih predmeta.
- Da biste izbjegli oštećivanje pumpe, spa nikad ne smije raditi kad u spa bazenu nema vode.
- Iz sigurnosnih razloga koristite samo dodatnu opremu koja je isporučena s proizvođačem odnosno onu koju je odobrio proizvođač spa bazena.
- Informacije u vezi s montažom potražite u sljedećem poglavlju priručnika.
- Kod svakog pražnjenja bazena filter se mora očistiti (i ocijeđen/osušen, kad je to primjenjivo).
- Pregledajte opremu prije korištenja. Obavijestite korisničku službu Bestwaya, na adresu navedenu u ovom priručniku, o svim dijelovima koji su bili oštećeni ili dijelovima koji su nedostajali kod kupnje proizvoda. Provjerite predstavljaju li komponente opreme modele koje ste namjeravali kupiti.
- Ovaj proizvod nije namijenjen komercijalnoj uporabi.
- Kad se bazen ne koristi (ne kad je u upotrebi), uvijek držite pokrov na bazenu da biste minimalizirali gubitak topline tijekom grijanja bazena. Prema uputama povjerite je li pokrov čvrsto pričvršćen, da bi se osigurala maksimalna izolacija. Pazite da pokrov, kad nije u upotrebi, ne držite na tlu, kako biste ga održali čistim (to se posebno odnosi na površine u neposrednoj blizini vodene površine spa bazena). Pokrov mora biti pohranjen na primjereno mjesto gdje se ne može oštetiti ili uzrokovati oštećenja.
- Provjerite postavljenu temperaturu vode i razmislite o tome treba li je sniziti za razdoblja kad spa bazen obično neće biti u upotrebi.
- Ovisno o vanjskim uvjetima, razmislite o tome da potpuno isključite grijač dok se spa bazen neće koristiti dulje vrijeme (kad spa bazen pruža ovu mogućnost, uz kontinuirano održavanje sekundarne dezinfekcije/pH-vrijednosti).
- Preporučljiva je uporaba izolacijske podloge za spa bazen da bi se minimalizirao gubitak topline kroz dno spa bazena.
- Održavajte filtre čistima kako biste održali primjerene radne uvjete pumpe i izbjegli nepotrebnu zamjenu vode i ponovno zagrijavanje.
- Smjestite spa bazen podalje od područja za odmor da biste minimizirali ometanje bukom.
- Pokrov nemojte postavljati na tlo ni na bilo kakve druge zaprljane površine kad nije na spa bazenu.

## SIGURNOSNE INFORMACIJE

- Kad se spa bazen koristi, pokrov treba biti postavljen na čistu, suhu površinu da ne bi prenosio prljavštinu i bakterije. Pokrovi se ne bi smjeli postavljati na drvene stolove ili drvene terase jer postoji rizik od izbjeljivanja drva. Podizač pokrova ili sličan uređaj osigurava da pokrov ne dođe u dodir s tlom. Uporaba podizača pokrova svakako se preporučuje kod spa bazena u objektima za najam.
- Kad se spa bazen koristi, pokrov treba biti postavljen na čistu, suhu površinu da ne bi prenosio prljavštinu i bakterije. Pokrovi se ne bi smjeli postavljati na drvene stolove ili drvene terase jer postoji rizik od izbjeljivanja drva. Podizač pokrova ili sličan uređaj osigurava da pokrov ne dođe u dodir s tlom. Uporaba podizača pokrova svakako se preporučuje kod spa bazena u objektima za najam.

### UPOZORENJE – SAMO ZA SPA BAZENE OPREMLJENE Wi-Fi-jem

- Radna frekvencija odašiljača: WIFI: 2412~2472 MHz; BLE: 2402~2480 MHz
- Maksimalna izlazna snaga odašiljača: WIFI:19dBm; BLE: 10 dBm

### SAČUVAJTE OVE UPUTE

#### ODLAGANJE



Električni proizvodi ne smiju se odlagati s komunalnim otpadom. Molimo reciklirajte u za to namijenjenim objektima, ako postoje. Savjet o recikliranju potražite kod lokalnih vlasti ili kod lokalnog distributera proizvoda.

#### TEHNIČKA SIGURNOSNA UPUTA PRCD

- Prije umetanja utikača u utičnicu, provjerite je li nazivna struja utičnice primjerena za pumpu.
- Spa je električni uređaj klase I i mora se spojiti izravno na uzemljenu utičnicu. Preporuča se koristiti samo utičnicu koja je otporna na vlagu i sposobna za opterećenje velikom snagom. Redovito provjeravajte znakove oštećenja na utikaču i utičnici prije korištenja bazena – nemojte koristiti bazen ako su utikač ili utičnica oštećeni. Ako niste sigurni u kvalitetu električnog napajanja, prije uporabe se posavjetujte s kvalificiranim električarom.
- PRCD utikač se mora testirati prije svake uporabe kako bi se izbjegao rizik od strujnog udara.
- Nemojte koristiti pumpu ako je ovaj test neuspješan. Pomoć potražite na dijelu za podršku na našoj mrežnoj stranici, [www.bestwaycorp.com](http://www.bestwaycorp.com).

#### TERMINAL ZA IZJEDNAČAVANJE POTENCIJALA GRIJAČA SPA BAZENA

- Preporuča se dogovoriti da kvalificirani električar spoji pumpu masažnog bazena na terminal za izjednačavanje potencijala pomoću najmanje 2,5 mm<sup>2</sup> punog bakrenog vodiča.

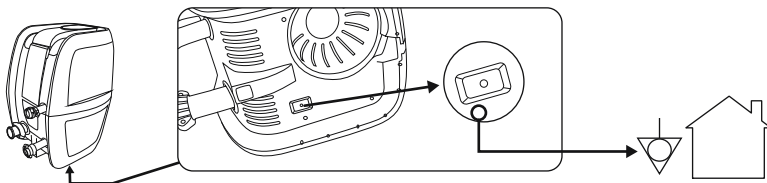

## OPIS PROIZVODA

### SPECIFIKACIJE GRIJAČA ZA MASAŽNI BAZEN:

<b>Razina snage</b>
220-240V AC, 50Hz, 2050W

### POTREBNI DIJELOVI I ALAT

Usporedite dijelove u svojoj kutiji s dijelovima navedenima u ovom priručniku. Provjerite predstavljaju li komponente opreme model koji ste namjeravali kupiti. Ako su neki dijelovi oštećeni ili nedostaju u trenutku kupnje, posjetite našu web stranicu [bestwaycorp.com/support](http://bestwaycorp.com/support).

### UPUTE ZA POSTAVLJANJE

#### PREGLED

##### ODABIR ISPRAVNE LOKACIJE:

Mjesto odabrano za postavljanje masažnog bazena mora ispunjavati sljedeće uvjete:

- Zbog zajedničke težine vode unutar masažnog bazena i korisnika, odabrana površina mora biti sposobna jednoliko podnijeti ukupnu težinu za cijelo vrijeme postavljanja masažnog bazena.
- Odabrano mjesto ne smije biti dulje od duljine kabela masažnog bazena iz zidne utičnice. Utičać za masažni bazen mora biti priključen izravno u zidnu utičnicu.
- Za unutarnju i vanjsku instalaciju mora postojati odgovarajuća odvodnja.
- Površina mora biti ravna i glatka. Ako je površina nagnuta ili neravna, može stvoriti neuravnoteženo opterećenje strukture masažnog bazena. To može oštetiti mjesta zavarivanja.
- Na površini ne smije biti nikakvih predmeta. Zbog težine vode, bilo koji predmet ispod masažnog bazena mogao bi oštetiti ili probušiti dno masažnog bazena.
- Iznad izabranog mjesta ne smije biti električnih vodova ni drveća. Pazite da ispod izabranog mjesta nema podzemnih cijevi, vodova ili kablova bilo koje vrste.
- Odabrano mjesto mora biti daleko od ulaza u kuću. Nemojte postavljati nikakvu opremu ili drugi namještaj oko masažnog bazena. Voda koja izlazi iz masažnog bazena tijekom korištenja ili zbog kvara proizvoda može oštetiti namještaj koji okružuje masažni bazen.
- Nemojte sastavljati masažni bazen na tepihu ili drugim podnim materijalima (npr. neobrađeno pluto, drvo ili drugi porozni materijali) koji mogu nakupiti vlagu i bakterije ili na koje bi mogle utjecati kemikalije za obradu vode koje se koriste u masažnom bazenu.
- Posavjetujte se s lokalnim vlastima o propisima u vezi s montažom.

**Preporučene podloge:** trava, tlo, beton i sve ostale podloge koje poštuju gore navedene uvjete postavljanja.

**Površine koje se moraju izbjegavati:** blato, pijesak, šljunak, drvena terasa, balkon, prilaz za automobile, platforme, mekana/sipka zemlja ili druge površine koje ne udovoljavaju gore navedenim uvjetima.

##### SAMO ZA MASAŽNE BAZENE SA OMOGUĆENIM WI-FI:

Kako biste odabrali ispravnu lokaciju za masažni bazen, kojim se upravlja putem aplikacije, pročitajte letak s uputama za Wi-Fi za masažni bazen uključen u paket i ove upute.

##### MONTAŽA U ZATVORENOM PROSTORU:

Budite svjesni ovih posebnih zahtjeva ako instalirate masažni bazen u zatvorenom prostoru.

- Vlažnost je prirodna nuspojava korištenja masažnog bazena koja može uzrokovati štetu na imovini bez odgovarajućih mjera opreza.
- Odredite učinke vlage na izloženo drvo, konstrukcijske materijale ili okolne objekte na predloženoj lokaciji.
- Kako biste smanjili ove učinke u zatvorenom prostoru, osigurajte dovoljno ventilacije odabranom području. Posavjetujte se sa stručnjakom kako biste provjerili je li prostor za postavljanje ispravno prozračen prije uporabe.
- Kako biste izbjegli oštećenje kuće ili imovine, masažni bazen postavljajte samo u prostor s odgovarajućim sustavom odvodnje. Voda može istjecati iz masažnog bazena tijekom punjenja, pražnjenja ili tijekom upotrebe.

## UPUTE ZA POSTAVLJANJE

### MONTAŽA NA OTVORENOM:

Budite svjesni ovih posebnih zahtjeva ako instalirate masažni bazen na otvorenom.

- Odabrana površina mora biti očišćena od agresivnih biljaka i korovskih vrsta. Vrste jake vegetacije mogle bi rasti kroz platno bazena i stvoriti curenje vode ili zraka. Trava ili druga vegetacija koja može uzrokovati neugodan miris ili stvaranje sluzi mora se ukloniti s odabranog mjesta.
- Iznad izabranog mjesta ne smije biti električnih vodova ni drveća. Pazite da ispod izabranog mjesta nema podzemnih cijevi, vodova ili kablova bilo koje vrste.
- Nemojte ostavljati površinu masažnog bazena izloženu izravnoj sunčevoj svjetlosti dulje vrijeme. Preporučujemo da masažni bazen zaštitite od izravnog izlaganja sunčevoj svjetlosti pokrivačem kada nije u uporabi.
- Posavjetujte se s lokalnim profesionalnim instalaterom za uvjete okoline, kao što su podzemna voda i opasnost od smrzavanja.

Slijedite gore navedene važne zahtjeve kako biste odabrali ispravnu površinu i mjesto za postavljanje masažnog bazena.

**NAPOMENA:** Ako se dijelovi oštete zbog toga što površina i mjesto postavljanja nisu u skladu s ovim uputama, to se neće smatrati greškom proizvođača i poništiti će jamstvo i sve zahtjeve za servisiranjem. Vlasnik je odgovoran osigurati da mjesto u svakom trenutku ispunjava zahtjeve.

### UPUTE ZA INSTALACIJU

Za upute o instalaciji skenirajte QR kod otisnut na prednjoj korici ili slijedite crteže otisnute u ovom priručniku. Crteži služe samo za ilustraciju. Možda ne odražavaju stvarni proizvod. Nisu u mjerilu.

- Nemojte koristiti produžni kabel ili adapter s više utikača s grijačem za masažni bazen jer je opasno i može uzrokovati pregrijavanje utikača, što može oštetiti opremu i okolne predmete.
- Postavite masažni bazen dalje od prostora za odmor kako biste smanjili smetnje bukom.
- Ostavite najmanje 1 m slobodnog prostora oko masažnog bazena.
- Nemojte koristiti slanu vodu za punjenje bazena. Visoke koncentracije soli mogu nagrizati unutarnje metalne komponente.
- Sustav filtracije masažnog bazena dizajniran je za korištenje samo s filter uloškom. Bilo koja druga komponenta dodana unutar kompleta filtra može uzrokovati oštećenje sustava filtriranja. Ovo neće biti pokriveno jamstvom.

**NAPOMENA:** Prije sastavljanja masažnog bazena položite platno bazena na sunce kako biste omekšali materijal i olakšali postavljanje.

### INFORMACIJE O NAPUHAVANJU - SAMO ZA MASAŽNE BAZENE NA NAPUHAVANJE:

- Prilikom napuhavanja primijetit ćete da će zrak izlaziti iz područja gdje se crijevo za zrak povezuje s pumpom. Ovo je normalno.
- Nemojte prekrivati rupe na dnu crijeva za napuhavanje, crijevo za napuhavanje je dizajnirano za napuhavanje masažnog bazena do ispravnog tlaka. To će previše napuhati platno bazena i oštetiti strukturu.
- Nemojte koristiti zračni kompresor za napuhavanje masažnog bazena.
- Nemojte vući masažni bazen po neravnom tlu jer to može oštetiti platno bazena.
- Napuhajte masažni bazen kada je vanjska temperatura okoline iznad 15°C.

### SAMO ZA FORTIFIBER™ DROP STITCH MASAŽNE BAZENE:

#### MANOMETAR RUČNE PUMPE

- Manometar na ručnoj pumpi pokazuje tlak zraka samo kada je veći od 5 PSI, što je normalno.
- Kada je tlak zraka unutar masažnog bazena niži od 5 PSI, mjerac tlaka zraka neće pokazati vrijednost.

#### Zračni ventili

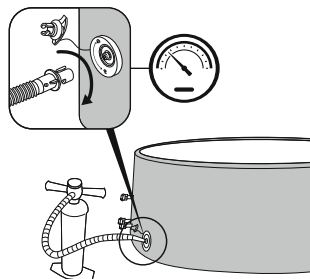

- Ako je zračni ventil labav, upotrijebite priloženi ključ da ga zategnete. Jednom rukom držite stražnju stranu zračnog ventila s unutarnje strane stijenke masažnog bazena i okrenite ključ u smjeru kazaljke na satu.
- Nemojte podešavati priključak ventila za zrak dok je masažni bazen u upotrebi.

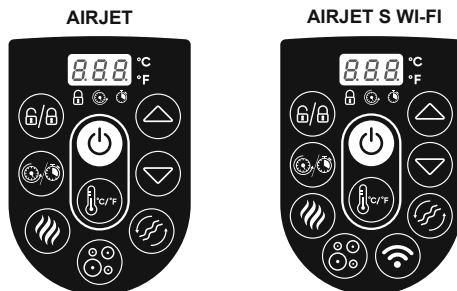

## UPUTE ZA UPOTREBU

### UPRAVLJAČKA PLOČA



**GUMB ZA UKLJUČIVANJE/ISKLJUČIVANJE:** Nakon aktiviranja RCD/PRCD, pritisnite i držite  gumb 2 sekunde. Gumb  će zasvijetliti zeleno i sada se može koristiti upravljačka ploča. Pritisnite i držite  gumb 2 sekunde za isključivanje svih aktiviranih funkcija.



**PREBACIVANJE CELZIJI/FAHRENHEITI:** Temperatura može biti prikazana u stupnjevima Fahrenheita ili Celzija.





**GUMB ZA ZAKLJUČANJE/OTKLJUČAVANJE:** Za zaključavanje ili otključavanje pumpe, pritisnite ovaj gumb 2 sekunde. Pumpa također ima 5-minutno automatsko zaključavanje, a ovo svjetlo će se uključiti.





**GUMB ZA UŠTEDU VREMENA:** Pomaže u izbjegavanju rasipanja energije postavljanjem vremena i trajanja ciklusa grijanja za masažni bazen. Slijedite ove korake kako biste aktivirali funkciju UŠTEDE ENERGIJE:

Pritisnite  gumb i  LED dioda počinje treperiti.

Pritisnite gumb  ili  za podešavanje vremena grijanja (1-999 sati).





Ponovno pritisnite  gumb za potvrdu vremena grijanja.

Nakon postavljanja vremena grijanja  LED dioda počinje treperiti.

Pritisnite gumb  ili  za postavljanje mjerača vremena (0-999 sati). Ovo je vrijeme prije aktivacije funkcije grijanja. Ako je timer postavljen na 0 sati, sustav grijanja će se odmah aktivirati.

Ponovno pritisnite  gumb ili jednostavno ne dodirujte ništa 10 sekundi za potvrdu postavke.



 LED lampica se pali i počinje odbrojavanje vremena za aktivaciju funkcije grijanja. Zaslom naizmjenice treperi trenutnu temperaturu i vrijeme.

Za izmjenu postavki timera, pritisnite  gumb i koristite gumb  ili  za odabir za podešavanje. Za poništavanje postavki držite  gumb 2 sekunde.

Kada je aktivirana funkcija UŠTEDA ENERGIJE, mogu se koristiti sve ostale funkcije upravljačke ploče (masaža, filtracija) osim funkcije grijanja.

Funkcija UŠTEDA ENERGIJE nije automatska. Nakon jednog potpunog ciklusa (tajmer i trajanje grijanja), ova se funkcija mora ponovno postaviti.



**GUMB GRIJANJE:** Pritisnite  gumb za aktiviranje sustava grijanja. Kada svjetlo tipke  svijetli crveno, sustav grijanja je uključen. Kada svjetlo svijetli zeleno, voda je dosegla zadanu temperaturu.

Kad je sustav grijanja aktiviran, filtracijski sustav će se automatski pokrenuti.

Nakon gašenja sustava grijanja, filtracijski sustav će nastaviti raditi.



**GUMBI ZA PODEŠAVANJE TEMPERATURE:** Pritiskom na gumb  ili  za odabir aktivirat će se zaslon, koji će treperiti, prikazujući postavljenu temperaturu 3 sekunde. Nakon toga će pokazati stvarnu temperaturu vode. Podesite postavljenu temperaturu pomoću gumba  ili 



za odabir.

Zadana postavljena temperatura je 35°C.

Prilagodbe temperature se kreću od 20°C do 40°C.

## UPUTE ZA UPOTREBU





**GUMB SUSTAVA ZA MASAŽU:** Pritisnite  gumb za aktiviranje sustava za masažu, koji ima funkciju automatskog isključivanja na 30 minuta. Svjetlo gumba postaje crveno kada se aktivira. Nemojte pokretati sustav za masažu kada je pokrov pričvršćen. Zrak se može nakupiti unutar masažnog bazena i uzrokovati nepopravljivo oštećenje pokrova. Sustav grijanja i masaže mogu se aktivirati istovremeno.

### **SAMO ZA MASAŽNE BAZENE SA OMOGUĆENIM WI-FI:**

**REGULACIJA MASAŽE U 2 RAZINE:** Pritisnite jednom za masažu punom snagom (L1). Ponovno pritisnite za masažu niže snage (L2). Pritisnite ga treći put kako biste isključili funkciju masaže. Prilikom napuhavanja platna masažnog bazena provjerite radi li funkcija masaže punom snagom.



**GUMB ZA FILTAR VODE:** Gumb  uključuje i isključuje pumpu za filtriranje. Gumb  svijetli crveno kada se aktivira.



### **SAMO ZA MASAŽNE BAZENE SA OMOGUĆENIM WI-FI:**

**WI-FI AKTIVACIJA:** Za Wi-Fi i upute za rad s aplikacijom za pametni telefon, pročitajte letak s uputama za Wi-Fi za masažni bazen uključen u paket.

## **RAD GRIJAČA VODE MOŽE SE PROMIJENITI U DOLJE NAVEDENIM UVJETIMA:**

- Kad je vanjska temperatura ispod 15 °C.
- Ako je pokrov isključen ili nije u ispravnom položaju. Uvijek držite pokrov na masažnom bazenu kada se zagrijava ili nije u upotrebi; minimizira gubitak topline dok sprječava da prašina zagadi vodu.
- Temperatura vode prikazana na zaslonu možda neće biti točna ako sustav za filtriranje nije aktiviran. Za očitavanje točne temperature vode na zaslonu, pokrenite sustav za filtriranje najmanje jednu minutu.
- Temperatura vode mjerena vanjskim termometrom može varirati od temperature prikazane na ploči masažnog bazena za približno 3°C.

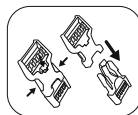

## **UPUTE ZA UPORABU ZIMI**

Važno je slijediti ove smjernice ako masažni bazen postavljate tijekom zime. To će spriječiti oštećenje grijača za masažni bazen i materijala platna bazena, drastično produžujući vijek trajanja proizvoda.



**FREEZE SHIELD®**

- Ako je vanjska temperatura ispod 15°C, rasklopite i napuhajte masažni bazen u zatvorenom prostoru pomoću pumpe za masažni bazen kako biste izbjegli oštećenje platna bazena. To će platno masažnog bazena učiniti fleksibilnijom i lakšom za postavljanje.
- Nastavite s postavljanjem na otvorenom postavljanjem platna masažnog bazena na željeno područje, zatim spojite pumpu masažnog bazena i napunite ga vodom. Temperatura vode koja se koristi za punjenje masažnog bazena mora biti iznad 6°C, inače će se, kada pokrenete grijač masažnog bazena, pojaviti alarm E03.
- Ako sustav Freeze Shield® ne radi, alarmi će se pojaviti na zaslonu. Obavezno neprestano provjeravajte status svojeg masažnog bazena ako je vanjska temperatura ispod 6°C. Ako ste dugo trajno odsutni iz svog doma kada postoji opasnost od pada temperatura ispod 6°C, toplo predlažemo da rastavite masažni bazen i pohranite ga prema uputama za rastavljanje i skladištenje.
- Sva oštećenja nastala korištenjem masažnog bazena u ovim uvjetima odgovornost su korisnika. Nemojte koristiti masažni bazen kada vanjska temperatura dosegne -10°C; slijedite Upute za rastavljanje i skladištenje za pravilne postupke.

## UPUTE ZA UPOTREBU

### VRIJEME GRIJANJA

Kako bi voda dosegla 40°C, potrebno vrijeme temelji se na početnoj temperaturi vode i vanjskoj temperaturi. Podaci u nastavku služe samo kao referenca.

Za prikaz trenutne temperature vode, pokrenite sustav filtra najmanje jednu minutu.

Vanjska temperatura	Temperatura vode	Postavljena temperatura	VRIJEME ZAGRIJAVANJA
10°C (50°F)	10°C (50°F)	40°C (104°F)	16-24 sata
15°C (59°F)	15°C (59°F)	40°C (104°F)	12-20 sata
20°C (68°F)	20°C (68°F)	40°C (104°F)	10-18 sata
25°C (77°F)	25°C (77°F)	40°C (104°F)	8-12 sata
30°C (86°F)	30°C (86°F)	40°C (104°F)	5-8 sata

## UPUTE ZA ODRŽAVANJE

Provjerite je li pumpa isključena prije bilo kakvog održavanja masažnog bazena.

### LINER

- Normalno je da platno vašeg masažnog bazena izgleda kao da gubi zrak zbog varijacija u temperaturi okoline koje mogu promijeniti unutarnji tlak zraka u platnu bazena. Slijedite upute za sastavljanje i po potrebi napuhajte do točnog tlaka.
- Prilikom odvajanja pumpe od platna bazena, kako bi spriječili izlazak vode iz cijevi, blokirajte cijev zavrtnjem poklopca i postavljanjem čepova na mrežice za krhotine.

### COVER

- Unutrašnjost i vanjštinu pokrova treba povremeno čistiti blagim deterdžentom za PVC materijal.

### ULOŽAK FILTRA

- Kako biste optimizirali rad filtracijskog sustava, provjerite i očistite uložak filtra svaki dan.
- Preporučljivo je da zamijenite uložak filtra svaki tjedan ili da ga zamijenite nakon pranja, kad je uložak filtra zaprijan i bez boje.

### VODA

Mnogi zagađivači talože se ispod razine vode. Ovi zagađivači mogu izazvati rast bakterija, algi ili gljivica. Nakon nekog vremena mogu se pojaviti žilave mrlje ili biofilmovi na dostupnim površinama ispod vodene linije. Preporučuje se čišćenje masažnog bazena onoliko redovito koliko je potrebno.

- Kako biste svoju vodu održavali čistom, pokrenite sustav filtracije i obavljajte kemijsko održavanje svaki dan. Sustav filtracije uklanja ostatke iz vode, a kemijsko održavanje dezinficira vodu.

**NAPOMENA:** Kada provodite kemijsko održavanje, koristite dozator kemikalija samo s tabletama (nemojte koristiti granule). Ne bacajte kemijske proizvode (tablete, granule ili tekućinu) izravno u vodu; kemikalije će se taložiti na dnu masažnog bazena, oštetiti materijal i promijeniti boju PVC-a.

- Kvaliteta vode bit će izravno povezana s učestalošću korištenja, brojem korisnika i ukupnim održavanjem masažnog bazena. Vodu treba mijenjati svaka 3 dana ako se ne provodi kemijska obrada. Preporučuje se korištenje vode iz slavine za punjenje masažnog bazena kako bi se smanjio utjecaj neželjenih zagađivača, poput minerala.
- Preporučujemo tuširanje prije korištenja masažnog bazena jer kozmetički proizvodi, losioni i drugi ostaci na koži mogu brzo pogoršati kvalitetu vode.

## UPUTE ZA ODRŽAVANJE

### Tablete s kemikalijama (nije uključeno):

- Uklonite dozator kemikalija iz masažnog bazena kada je u upotrebi.
- Nakon izvođenja kemijskog održavanja i prije korištenja masažnog bazena, upotrijebite set za testiranje (nije uključen) za testiranje kemije vode. Preporučujemo održavanje kemijske ravnoteže vode na sljedeći način:

pH	Ukupna lužnatost	Slobodni klor
7.4-7.6	80-120ppm	2-4ppm

- Jamstvo ne pokriva oštećenja masažnog bazena uzrokovana zlouporabom kemikalija i lošim upravljanjem vodom.
- Kemikalije u bazenu mogu biti otrovne i njima se treba rukovati oprezno. Ozbiljni rizici za zdravlje povezani su s kemijskim isparavanjima i nepravilnog označavanja i pohranjivanja spremnika s kemikalijama.
- Molimo da se posavjetujete s lokalnim distributerom kemikalija u vezi s informacijama o održavanju bazena kemikalijama. Strogo se pridržavajte uputa proizvođača kemikalija.
- Pretjerana uporaba kemikalija oštetit će masažni bazen, uključujući, ali ne ograničavajući se na promjenu boje ispisa, oštećena mjesta zavarivanja u materijalu i propadanje platna bazena.

## UPUTE ZA RASTAVLJANJE I SKLADIŠTENJE



### PRAŽNENJE

Za ispuštanje vode iz masažnog bazena slijedite crteže. Crteži služe samo za ilustraciju. Možda ne odražavaju stvarni proizvod. Nisu u mjerilu.



### SUŠENJE

- Za sušenje različitih dijelova masažnog bazena slijedite crteže. Crteži služe samo za ilustraciju. Možda ne odražavaju stvarni proizvod. Nisu u mjerilu.
- Nakon pražnjenja masažnog bazena, nešto vode može ostati u pumpi, komori platna bazena, masažnom lancu i pokrovu na napuhavanje. Provjerite jesu li svi ovi dijelovi masažnog bazena potpuno suhi. Ovo je bitno za produljenje vijeka trajanja masažnog bazena i izbjegavanje plijesni.
- Voda unutar komore platna bazena i pokrova na napuhavanje dolazi od vlage u zraku koji se koristi za njihovo napuhavanje. Količina vode varirat će ovisno o količini vlage u vašem području.



### ČIŠĆENJE

Ostaci deterdženta i otopljene krute tvari iz kupaćih kostima i kemikalija mogu se nakupiti na stijenkama masažnog bazena. Koristite sapun i vodu za čišćenje zidova i temeljito isperite. Nemojte koristiti tvrde četke ili abrazivna sredstva za čišćenje.

## UPUTE ZA RASTAVLJANJE I SKLADIŠTENJE



### ISPUHIVANJE

**Sljedeće se NE odnosi na pjenaste masažne bazene ThermaCore™.**

**2a samo za masažne bazene na napuhavanje.**

**2b samo za FortiFiber™ drop stitch masažne bazene.**

- Da biste ispuhali masažni bazen slijedite crteže. Crteži služe samo za ilustraciju. Možda ne odražavaju stvarni proizvod. Nisu u mjerilu.
- Masažni bazen opremljena je funkcijom ispuhavanja kako bi se uklonio sav zrak iz unutrašnjosti komore radi lakšeg pakiranja i skladištenja.

### POPRAVCI

**Prilikom popravka pokrova ili unutarnjeg poda:**

Koristite priloženu zakrpu za popravak za popravak poderotina ili uboda

- Očistite područje i pažljivo odlijepite zakrpu.
- Zalijepite zakrpu preko oštećenog područja.
- Pričekajte 30 sekundi prije ponovnog napuhavanja.

**Prilikom popravka zidova ili vanjskog poda:**



Upotrijebite priloženu zakrpu za popravak i ljepilo (nije uključeno) za popravak poderotina ili uboda.

- Očistite i osušite mjesto koje se mora popraviti.
- Izrežite priloženu zakrpu na odgovarajuću veličinu. NEMOJTE odlijepiti zakrpu.
- Upotrijebite ljepilo (nije uključeno) da premažete jednu stranu novoodrezane zakrpe. Provjerite je li ljepilo ravnomjerno raspoređeno. Pričekajte 30 sekundi i zatim stavite zakrpu s ljepilom na oštećeno mjesto.
- Izgladite sve zarobljene mjehuriće zraka i čvrsto pritisnite dvije minute.
- Pričekajte 30 minuta prije ponovnog napuhavanja.

### POHRANJIVANJE

- Uklonite sve dodatke i provjerite jesu li platno masažnog bazena, pokrov na napuhavanje, pumpa i dodaci potpuno čisti i suhi prije spremanja. Ako masažni bazen nije potpuno suhi, može se stvoriti plijesan i oštetiti platno masažnog bazena tijekom razdoblja skladištenja.
- Presavijte platno masažnog bazena samo ako je temperatura okoline iznad 15°C kako biste osigurali savitljivost.
- Čuvajte masažni bazen na suhom mjestu s umjerenom temperaturom između 15°C i 38°C.
- Toplo preporučamo postavljanje platna masažnog bazena i pokrov na napuhavanje unutar kartonske kutije kako biste bolje zaštitili materijal tijekom zimskih mjeseci.

## RJEŠAVANJE PROBLEMA

Problemi	Mogući uzroci	Rješenja
<b>Pumpa je prestala raditi</b>	Nestanak struje.	Provjerite izvor napajanja.
	Strujni krug je prekinut.	Za pomoć molimo posjetite dio s korisničkom podrškom na našoj mrežnoj stranici, <a href="http://www.bestwaycorp.com">www.bestwaycorp.com</a> .
<b>Pumpa se ne grije ispravno s pokrovom</b>	Temperatura je postavljena prenisko.	Postavite masažni bazen na višu temperaturu; pogledajte odjeljak o radu pumpe.
	Priljavi filter uložak.	Očistite/zamijenite filter uložak (pogledajte odjeljak Čišćenje i zamjena filter uložka).
	Masažni bazen nije pravilno pokriven pokrovom.	Ispravno pričvrstite pokrov.
	Kvar grijaćeg elementa.	Za pomoć molimo posjetite dio s korisničkom podrškom na našoj mrežnoj stranici, <a href="http://www.bestwaycorp.com">www.bestwaycorp.com</a> .
<b>Sustav za masažu ne radi</b>	Zračna pumpa se pregrijava.	Isključite pumpu, pričekajte dva sata dok se pumpa ne ohladi, umetnite utikač i pritisnite gumb Sustav masaže.
	Masaža se automatski zaustavlja nakon 30 minuta.	Pritisnite gumb Sustav masaže za ponovno aktiviranje.
	Zračna pumpa je pokvarena.	Za pomoć molimo posjetite dio s korisničkom podrškom na našoj mrežnoj stranici, <a href="http://www.bestwaycorp.com">www.bestwaycorp.com</a> .
<b>Adapteri pumpe nisu u ravni s adapterima masažnog bazena</b>	Materijal će promijeniti oblik; ovo je normalno.	Podignite pumpu drvetom ili drugom vrstom izoliranog materijala kako biste adaptere pumpe postavili na istu razinu kao i adaptere masažnog bazena.
<b>Iz masažnog bazena curi zrak</b>	Masažni bazen je poderan ili probušen.	Koristite isporučenu zakrpu za popravak.
	Zračni ventil je labav.	Pomoću sapunaste vode pokrijte ventil za zrak da provjerite curi li zrak – sapun će mjehuriti na mjestu gdje curi. Ako su: <ul style="list-style-type: none"> <li>• Pričvrstite ventil za zrak okretanjem u smjeru kazaljke na satu.</li> <li>• FortiFiber™ drop stitch masažni bazeni: ispuhните masažni bazen i jednom rukom držite stražnju stranu zračnog ventila s unutarnje strane stijenke masažnog bazena i okrenite ključ u smjeru kazaljke na satu.</li> </ul>
<b>Voda nije čista</b>	Nedovoljno vrijeme filtriranja.	Produžite vrijeme filtriranja.
	Priljavi filter uložak.	Očistite/zamijenite filter uložak (pogledajte odjeljak Čišćenje i zamjena filter uložka).
	Nepravilno održavanje vode.	Pogledajte upute proizvođača kemikalije.
<b>Test RCD/PRCD nije uspio</b>	Masažni bazen ili RCD/PRCD je u kvaru.	Za pomoć molimo posjetite dio s korisničkom podrškom na našoj mrežnoj stranici, <a href="http://www.bestwaycorp.com">www.bestwaycorp.com</a> .
<b>Upravljačka ploča ne radi</b>	Upravljačka ploča ima automatsko zaključavanje, koje se aktivira nakon 5 minuta neaktivnosti; ako je  ikona za zaključavanje označena, upravljačka ploča je zaključana.	1. Za otključavanje upravljačke ploče pritisnite  tipku 3 sekunde. Ako se upravljačka ploča ne otključa, ponovno pokrenite pumpu – isključite i ponovno je uključite. 2. Pritisnite  gumb 2 sekunde ako se problem nastavi.
	Upravljačka ploča nije aktivirana.	Za pomoć molimo posjetite dio s korisničkom podrškom na našoj mrežnoj stranici, <a href="http://www.bestwaycorp.com">www.bestwaycorp.com</a> .

## RJEŠAVANJE PROBLEMA

Problemi	Mogući uzroci	Rješenja
<b>Voda curi iz adaptera između pumpe i masažnog bazena</b>	Nedostaju brtve unutar adaptera pumpe.	Umetnite čepove na otvore masažnog bazena kako biste spriječili curenje vode i odspojite pumpu. Provjerite jesu li brtve na mjestu.
	Brtve nisu u ispravnom položaju.	Ako brtve nisu u ispravnom položaju, otvorite zupčanike i postavite brtve u ispravan položaj.
	Brtve su oštećene.	Ako su brtve oštećene, moraju se zamijeniti. Za pomoć posjetite odjeljak za podršku na našoj web stranici, <a href="http://www.bestwaycorp.com">www.bestwaycorp.com</a>
	Adapteri nisu pravilno zategnuti.	Ako su brtve u ispravnom položaju, tada adapteri nisu dobro zategnuti. Spojite pumpu na masažni bazen, ručno zategnite adaptere i uklonite čepove s otvora masažnog bazena. Ako i dalje curi, zategnite adapter dok ne prestane.

## SAMO ZA MASAŽNE BAZENE S OMOGUĆENIM WI-FI



Problemi	Mogući uzroci	Rješenja
<b>Neuspješno postavljanje Wi-Fi-ja</b>	Pumpa je spojena na krivi pojas.	Ako je usmjernik vaše pumpe spoje na dvostruki pojas i trenutno se ne spaja na 2,4 GHz mrežu, prebacite se na drugi pojas na istom usmjerniku (2,4 GHz) i ponovno pokušajte upariti grijač pumpe. 5 GHz mreže nisu podržane.
	Lokacija pumpe za masažni bazen predaleko je od usmjerivača.	Provjerite na svom mobilnom telefonu postoji li pun Wi-Fi signal. Ako je jačina signala na vašem telefonu preslaba, provjerite gdje je jačina Wi-Fi signala puna i postavite masažni bazen u taj položaj.
	Pumpa je bila povezana s pogrešnim Wi-Fi imenom.	Ponovno pokrenite postupak spajanja i pazite da pravilno upišete ime mreže.
	Lozinka za Wi-Fi korištena tijekom povezivanja je pogrešna.	Ponovno pokrenite postupak spajanja i pazite da pravilno upišete lozinku
	Jačina Wi-Fi signala nije stabilna	1. Provjerite radi li usmjernik pravilno. 2. Približite se masažnom bazenu i provjerite signal na svom telefonu. Ako jačina signala nije stabilna, provjerite stanje vašeg usmjerivača. Ako je signal pun, ponovite postupke za spajanje masažnog bazena na mrežu.
	U blizini pumpe za masažni bazen ili usmjerivača nalazi se uređaj koji stvara smetnje u signalu.	Wi-Fi povezivanje može biti prekinuto elektromagnetskim ili drugim smetnjama. Držite uređaj dalje od drugih elektroničkih uređaja koji mogu uzrokovati smetnje.
	Vaš telefon se neće spojiti na Wi-Fi mrežu tijekom registracije.	Provjerite je li vaš mobilni uređaj u zrakoplovnom načinu rada. Pazite da zrakoplovni način bude deaktiviran kad se spajate na Wi-Fi mrežu.
	Postoji problem s aplikacijom.	Provjerite dio s podrškom u APP za opširnije, ažurirane savjete o rješavanju problema. Za pomoć molimo posjetite dio s korisničkom podrškom na našoj mrežnoj stranici, <a href="http://www.bestwaycorp.com">www.bestwaycorp.com</a> .

## RJEŠAVANJE PROBLEMA





### STATUS WI-FI LED SVJETLA

Status svjetla	Značenje	Rješenja
Svjetlo polako treperi	Spreмно za spajanje na ruter.	Povežite se na Wi-Fi pomoću svog telefona.
Svjetlo je upaljeno	Povezano s ruterom.	N/A - već spojen na Wi-Fi.
Svjetlo brzo treperi	Izgubljen Wi-Fi signal.	Provjerite status vašeg usmjerivača i ponovite postupke za povezivanje masažnog bazena s mrežom.
Svjetlo je isključeno	Svjetlo je oštećeno / Problem s Wi-Fi modulom.	Za pomoć molimo posjetite dio s korisničkom podrškom na našoj mrežnoj stranici, <a href="http://www.bestwaycorp.com">www.bestwaycorp.com</a> .





### KODOVI POGREŠAKA

Kod pogreške	Mogući uzroci	Rješenja
<b>Senzori protoka vode rade bez pritiskanja gumba filtra ili grijanja.</b> 	Oznake senzora za protok vode nisu se vratile u ispravan položaj	Pažljivo izvucite utikač, lagano udarite pumpu s bočne strane i ponovno je priključite.
	Senzori protoka vode su pokvareni.	Za pomoć molimo posjetite dio s korisničkom podrškom na našoj mrežnoj stranici, <a href="http://www.bestwaycorp.com">www.bestwaycorp.com</a> .
<b>Senzori protoka vode ne otkrivaju dovoljno vode tijekom funkcija filtriranja i/ili grijanja.</b> 	2 čepa su još uvijek unutar bazena.	Uklonite 2 čepa prije zagrijavanja. Više informacija potražite u odjeljku Montaža.
	Filtar uložak je prljav.	Uklonite komplet filtera iz masažnog bazena i pritisnite gumb za filter ili grijanje. Ako se ne pojavi alarm, očistite ili promijenite filter uložak u pumpi.
	Aktivirajte sustav filtriranja ili grijanja i stavite ruku ispred cijevi ispusta unutar bazena da biste provjerili istječe li voda. <ul style="list-style-type: none"> <li>Ako voda ne istječe, pumpa za vodu je pokvarena.</li> <li>Ako voda istječe ali se alarm i dalje pojavljuje, senzori protoka vode su pokvareni.</li> </ul>	Za pomoć molimo posjetite dio s korisničkom podrškom na našoj mrežnoj stranici, <a href="http://www.bestwaycorp.com">www.bestwaycorp.com</a> .
	Filtar je blokiran.	<ol style="list-style-type: none"> <li>Očistite filter i provjerite ima li oštećenja. Po potrebi zamijenite ili ponovno instalirajte.</li> <li>Za pomoć posjetite odjeljak za podršku na našoj web stranici, <a href="http://www.bestwaycorp.com">www.bestwaycorp.com</a>.</li> </ol>
	Cijevi u platnu bazena su savijene ili imaju slab protok vode.	Provjerite spoj masažnog bazena kako biste vidjeli savijaju li se cijevi. Za pomoć posjetite odjeljak za podršku na našoj web stranici, <a href="http://www.bestwaycorp.com">www.bestwaycorp.com</a> .
	Mreže za krhotine su blokirane tvrdom vodom zbog nakupljanja kalcija.	<ol style="list-style-type: none"> <li>Ispraznite masažni bazen i stavite vrtno crijevo u cijevi kako biste isprali ostatke. Kako biste bili sigurni da su svi ostaci uklonjeni, učinite to s vanjske i unutarnje strane masažnog bazena.</li> <li>Koristite četkicu za zube za uklanjanje tvrdokorne prljavštine.</li> <li>Za pomoć molimo posjetite dio s korisničkom podrškom na našoj mrežnoj stranici, <a href="http://www.bestwaycorp.com">www.bestwaycorp.com</a>.</li> </ol>

## KODOVI POGREŠAKA

Kod pogreške	Mogući uzroci	Rješenja
<p>Senzori protoka vode ne otkrivaju dovoljno vode tijekom funkcija filtriranja i/ili grijanja.</p> 	<p>Podloške su istrošene ili oštećene.</p>	<ol style="list-style-type: none"> <li>1. Provjerite ima li oštećenja na gunicama u spojevima bazena. Odvijete spojeve i uklonite gumice za daljnji pregled.</li> <li>2. Za pomoć molimo posjetite dio s korisničkom podrškom na našoj mrežnoj stranici, <a href="http://www.bestwaycorp.com">www.bestwaycorp.com</a>.</li> </ol>
<p>Termometar pumpe očitava temperaturu vode nižu od 4°C.</p> 	<p>Temperatura vode niža je od 4°C.</p>	<p>Masažni bazen nije dizajniran za rad s temperaturom vode nižom od 4°C. Isključite pumpu i ponovno je pokrenite tek kada temperatura vode dosegne 6°C.</p>
<p>Termometar pumpe očitava temperaturu vode iznad 50°C.</p> 	<p>Ako je temperatura vode viša od 7°C, termometar pumpe je pokvaren.</p>	<p>Za pomoć molimo posjetite dio s korisničkom podrškom na našoj mrežnoj stranici, <a href="http://www.bestwaycorp.com">www.bestwaycorp.com</a>.</p>
	<p>Temperatura vode je preko 50°C.</p>	<p>Masažni bazen nije dizajniran za rad s temperaturom vode većom od 40°C. Isključite pumpu i ponovno je pokrenite kada temperatura vode dosegne 38°C ili nižu.</p>
<p>Temperatura okoline je viša od 40°C ili je masažni bazen bio izložen izravnoj sunčevoj svjetlosti dulje vrijeme.</p>	<p>Isključite i odvojite pumpu i ispraznite masažni bazen. Nakon 15 minuta ponovno priključite pumpu, ponovno je uključite i ponovno pokrenite funkciju grijanja. Ako se alarm ponovno pojavi, razmislite o premještanju masažnog bazena na drugo mjesto bez izravne sunčeve svjetlosti.</p>	<p>Isključite i odvojite pumpu i ispraznite masažni bazen. Nakon 15 minuta ponovno priključite pumpu, ponovno je uključite i ponovno pokrenite funkciju grijanja. Ako se alarm ponovno pojavi, razmislite o premještanju masažnog bazena na drugo mjesto bez izravne sunčeve svjetlosti.</p>
	<p>Ako je temperatura vode niža od 45°C, termometar pumpe je pokvaren.</p>	<p>Za pomoć molimo posjetite dio s korisničkom podrškom na našoj mrežnoj stranici, <a href="http://www.bestwaycorp.com">www.bestwaycorp.com</a>.</p>
<p>Problem s povezivanjem termometra pumpe.</p> 	<p>Veza između senzora temperature i tiskane ploče može imati problema.</p>	<p>Isključite masažni bazen iz struje, pričekajte 5 minuta, a zatim ga ponovno uključite dok uključujete pumpu. Ako se alarm ponovno pojavi, posjetite odjeljak za podršku na našoj web stranici, <a href="http://www.bestwaycorp.com">www.bestwaycorp.com</a>.</p>
<p>Termometar pumpe očitava temperaturu vode iznad 52°C.</p> 	<p>Temperatura vode je preko 52°C.</p>	<p>Masažni bazen nije dizajniran za rad s temperaturom vode većom od 40°C. Isključite pumpu i ponovno je pokrenite kada temperatura vode dosegne 38°C ili nižu.</p>
	<p>Temperatura okoline je viša od 40°C ili je masažni bazen bio izložen izravnoj sunčevoj svjetlosti dulje vrijeme.</p>	<p>Isključite i odvojite pumpu i ispraznite masažni bazen. Nakon 15 minuta ponovno priključite pumpu, ponovno je uključite i ponovno pokrenite funkciju grijanja. Ako se alarm ponovno pojavi, razmislite o premještanju masažnog bazena na drugo mjesto bez izravne sunčeve svjetlosti.</p>
<p>Ako je temperatura vode niža od 45°C, termometar pumpe je pokvaren.</p>	<p>Za pomoć molimo posjetite dio s korisničkom podrškom na našoj mrežnoj stranici, <a href="http://www.bestwaycorp.com">www.bestwaycorp.com</a>.</p>	

## KODOVI POGREŠAKA

Kod pogreške	Mogući uzroci	Rješenja
<p>Neuspješno spajanje na Wi-Fi modul</p> 	Wi-Fi modul je oštećen.	<p>Za pomoć molimo posjetite dio s korisničkom podrškom na našoj mrežnoj stranici, <a href="http://www.bestwaycorp.com">www.bestwaycorp.com</a>.</p> <p><b>NAPOMENA:</b> Pritisnite bilo koje dugme kako biste uklonili alarm i nastavili koristiti masažni bazen bez Wi-Fi veze.</p>
<p>Električna energija se detektira iz žice za uzemljenje.</p> 	Aparat u vašem domu može imati curenje struje.	Odmah nazovite električara kako biste saznali teče li struja unutar uzemljenja. Ako se problem nastavi, za sigurno korištenje vašeg masažnog bazena, toplo preporučujemo spajanje utikača vruće kade u utičnicu s neovisnim uzemljenjem.
	Pumpa ima problem.	Za pomoć molimo posjetite dio s korisničkom podrškom na našoj mrežnoj stranici, <a href="http://www.bestwaycorp.com">www.bestwaycorp.com</a> .
<p>Temperatura ploče napajanja je previsoka.</p> 	Ploča za napajanje ima problem.	Za pomoć molimo posjetite dio s korisničkom podrškom na našoj mrežnoj stranici, <a href="http://www.bestwaycorp.com">www.bestwaycorp.com</a> .
<p>Greška s uzemljenjem.</p> 	Sustav uzemljenja zidne utičnice na koju je spojen masažni bazen ima problem.	Spojite pumpu za masažni bazen na novu utičnicu ili pozovite električara da provjeri zidnu utičnicu. Ako se problem nastavi, predlažemo stvaranje neovisnog priključka za uzemljenje na zidnu utičnicu.
	Pumpa ima problem.	Za pomoć molimo posjetite dio s korisničkom podrškom na našoj mrežnoj stranici, <a href="http://www.bestwaycorp.com">www.bestwaycorp.com</a> .

## UVJETI JAMSTVA

Za podršku i registraciju proizvoda posjetite [bestwaycorp.com/support](http://bestwaycorp.com/support).



# LAY-Z-SPA®

## INSTRUKCJA OBSŁUGI

### SPIS TREŚCI

#### INFORMACJE NA TEMAT BEZPIECZEŃSTWA STR. 188

- Przed użyciem należy uważnie przeczytać ważne instrukcje bezpieczeństwa i ostrzeżenia oraz zachować niniejszą instrukcję do późniejszego wglądu. Nieprzestrzeżenie informacji dotyczących bezpieczeństwa może spowodować poważne obrażenia lub śmierć użytkowników.

#### OPIS PRODUKTU STR. 193

- Uważnie przeczytaj wszystkie informacje dotyczące produktu zawarte w niniejszej instrukcji, w tym specyfikację podgrzewacza. Podgrzewacz wanny z hydromasażem musi być używany z gniazdkiem o odpowiednim napięciu i wartości.

#### POTRZEBNE CZĘŚCI I NARZĘDZIA STR. 193

- Aby sprawdzić części zawarte w pudełku, zapoznaj się z listą części w niniejszej instrukcji. Sprawdź, czy elementy wyposażenia reprezentują model, który zamierzałeś kupić.
- W przypadku jakichkolwiek uszkodzonych lub brakujących części w momencie zakupu, odwiedź naszą stronę internetową [bestwaycorp.com/support](http://bestwaycorp.com/support).

#### INSTRUKCJA MONTAŻU STR. 193

- Aby uzyskać instrukcje montażu, zapoznaj się z ilustracjami w niniejszej instrukcji. Rysunki służą wyłącznie celom ilustracyjnym. Mogą nie odzwierciedlać rzeczywistego produktu. Nie w skali.
- Bestway nie ponosi odpowiedzialności za jakiegokolwiek uszkodzenia wanny z hydromasażem spowodowane niewłaściwą obsługą lub nieprzestrzeganiem tych instrukcji.

#### INSTRUKCJE UŻYTKOWANIA STR. 195

- Aby zapoznać się z instrukcjami użytkowania, zapoznaj się z ilustracjami w niniejszej instrukcji. Rysunki służą wyłącznie celom ilustracyjnym. Mogą nie odzwierciedlać rzeczywistego produktu. Nie w skali.
- Bestway nie ponosi odpowiedzialności za jakiegokolwiek uszkodzenia wanny z hydromasażem spowodowane niewłaściwą obsługą lub nieprzestrzeganiem tych instrukcji.

#### INSTRUKCJE KONSERWACJI STR. 197

- Okładzina, pokrywa, wkład filtra, konserwacja wodna i chemiczna musi być wykonywana dla zdrowia wanny z hydromasażem. Nieprzestrzeżenie wytycznych zawartych w tej sekcji może narazić zdrowie Twoje i Twojej rodziny na ryzyko.

## SPIS TREŚCI

### INSTRUKCJE DEMONTAŻU I PRZECHOWYWANIA

STR. 198

- Upewnij się, że wanna z hydromasażem jest całkowicie czysta i sucha przed przechowywaniem. Jeśli wszystkie części nie są całkowicie suche, może pojawić się pleśń.
- Przechowywać w suchym miejscu o umiarkowanej temperaturze pomiędzy 15°C (59°F) i 38°C (100°F).

### ROZWIĄZYWANIE PROBLEMÓW

STR. 200

- Aby uzyskać pomoc w przypadku problemów z wanną z hydromasażem, zapoznaj się z sekcją Rozwiązywanie problemów.

### KODY BŁĘDÓW

STR. 202

- Aby uzyskać pomoc w przypadku problemów z wanną z hydromasażem, zapoznaj się z sekcją Kody błędów.

### INFORMACJE DOTYCZĄCE GWARANCJI

STR. 204

- Aby uzyskać informacje na temat warunków gwarancji, odwiedź naszą stronę internetową [www.bestwaycorp.com](http://www.bestwaycorp.com).

## INFORMACJE NA TEMAT BEZPIECZEŃSTWA

### PRZECZYTAJ I PRZESTRZEGAJ WSZYSTKICH INSTRUKCJI.

Przed instalacją i użytkowaniem spa należy uważnie przeczytać, zrozumieć i przestrzegać wszystkich informacji zawartych w niniejszej instrukcji obsługi. Te ostrzeżenia, instrukcje i wytyczne dotyczące bezpieczeństwa odnoszą się do niektórych typowych zagrożeń związanych z rekreacją w wodzie, ale nie mogą obejmować wszystkich zagrożeń i niebezpieczeństw we wszystkich przypadkach. Zawsze należy zachować ostrożność, zdrowy rozsądek i zdrowy osąd, gdy cieszysz się jakąkolwiek aktywnością w wodzie. Zachowaj te informacje do wykorzystania w przyszłości. Ponadto poniższe informacje mogą być dostarczone odpowiednio do typu spa. Przechowuj te instrukcje w bezpiecznym miejscu. Jeśli brakuje instrukcji, skontaktuj się z producentem lub wyszukaj ją na stronie internetowej [www.bestwaycorp.com](http://www.bestwaycorp.com).

### OSTRZEŻENIA – BEZPIECZEŃSTWO MONTAŻU

- Spa musi być zasilane przez transformator izolujący lub przez wyłącznik różnicowoprądowy (RCD) o znamionowym prądzie szczytkowym nieprzekraczającym 30mA.
  - Spa musi być zasilane z uziemionego źródła zasilania.
  - Źródło zasilania na ścianie budynku powinno znajdować się w odległości większej niż 4 m (13.1 stopy) od basenu.
  - Spa musi być podłączone do uziemionego gniazdka sieciowego z przewodem zasilającym z wtyczką i PRCD z prądem wyzwalającym 10mA.
  - SPA może być podłączane wyłącznie bezpośrednio do uziemionego gniazdka stałego.
  - Konieczne jest, aby wtyczka była dostępna po zainstalowaniu spa.
  - Instalacje elektryczne powinny być zgodne z krajowymi przepisami dotyczącymi okablowania, w przypadku jakichkolwiek pytań skonsultuj się z wykwalifikowanym elektrykiem.
  - Nie zakopuj przewodu. Usytuuj przewód tak aby unikać kontaktu z kosiarkami, nożycami do żywopłotu i innym sprzętem.
- UWAGA:** Aby uniknąć zagrożenia spowodowanego nieumyślnym zresetowaniem wyłącznika termicznego, urządzenie to nie może być zasilane przez zewnętrzne urządzenie przełączające, takie jak minutnik, ani podłączone do obwodu, który jest regularnie włączany i wyłączany przez urządzenie.
- Przeczytaj instrukcję przed użyciem i instalacją lub ponownym montażem urządzenia.

### OSTRZEŻENIA - RYZYKO PORAŻENIA PRĄDEM

**ABY UNIKNĄĆ PORAŻENIA PRĄDEM, NIE KORZYSTAJ ZE SPA, GDY SĄ GRZMOTY, BŁYSKAWICĘ LUB PADA DESZCZ.**

## INFORMACJE NA TEMAT BEZPIECZEŃSTWA

- Nie używaj przedłużacza do podłączenia urządzenia do zasilania elektrycznego; zapewnij odpowiednio zlokalizowane gniazdko.
- Nie podłączaj ani nie odłączaj urządzenia mokrymi dłońmi.
- Nigdy nie używaj żadnych urządzeń elektrycznych w spa lub gdy twoje ciało jest mokre. Nigdy nie umieszczaj żadnych urządzeń elektrycznych, takich jak lampa, telefon, radio lub telewizor, w odległości mniejszej niż 2 m (6.6 stopy) od spa.
- Zainstaluj co najmniej 2 m (6.6 stopy) od wszystkich metalowych powierzchni.
- Żadna część urządzenia nie może znajdować się nad spa podczas użytkowania.
- Części zawierające części pod napięciem, z wyjątkiem części zasilanych bezpiecznym niskim napięciem nieprzekraczającym 12 V, nie mogą być dostępne dla osoby przebywającej w spa; Części zawierające elementy elektryczne, z wyjątkiem urządzeń zdalnego sterowania, muszą być umieszczone lub zamocowane tak, aby nie mogły wpaść do spa.
- Dla bezpieczeństwa elektrycznego, PRCD jest wbudowany w przewód zasilający. W przypadku wykrycia upływu prądu większego niż 10mA urządzenie zadziała i odetnie zasilanie. W takich przypadkach, odłącz i natychmiast przestań korzystać ze spa. Nie naprawiaj produktu samodzielnie. Odwiedź naszą stronę internetową [www.bestwaycorp.com](http://www.bestwaycorp.com), aby uzyskać niezbędne informacje.
- Jeśli przewód zasilający jest uszkodzony, aby uniknąć zagrożenia musi zostać wymieniony przez producenta, jego przedstawiciela serwisowego lub podobnie wykwalifikowaną osobę.
- Aby zmniejszyć ryzyko porażenia prądem, nie używaj przedłużacza do podłączenia urządzenia do zasilania elektrycznego; zapewnij odpowiednio zlokalizowane gniazdko.

## OSTRZEŻENIA- ABY ZMNIJSZYĆ RYZYKO OBRAŻEŃ

- Woda w spa nigdy nie powinna przekraczać 40°C (104°F). Temperatura wody pomiędzy 38°C (100°F) i 40°C (104°F) jest uważana za bezpieczną i przyjemną dla zdrowej osoby dorosłej. Niższe temperatury wody są zalecane dla małych dzieci oraz gdy korzystasz ze spa przed dłużej niż 10 minut.
- Ponieważ nadmierna temperatura wody może spowodować uszkodzenie płodu we wczesnych miesiącach ciąży, kobiety w ciąży lub podejrzewające ciążę powinny ograniczyć temperaturę wody w spa do 38°C (100°F). Ogranicz użycie do 10 minut na raz.
- Jeśli woda wydaje się zbyt gorąca, przed wejściem do spa zmierz temperaturę wody dokładnym termometrem. Jeśli temperatura wody przekracza 45°C (113°F), nie używaj spa dopóki temperatura nie spadnie poniżej 40°C (104°F). W przypadku korzystania z termometru zewnętrznego temperatura wyświetlana na panelu sterowania i termometr zewnętrzny mogą się różnić. Różnica powinna wynosić około 3 stopni. Ta sytuacja jest normalna ze względu na różne miejsca, w którym oba przyrządy odczytują temperaturę.
- Używanie alkoholu, narkotyków lub leków przed lub w trakcie korzystania ze spa może doprowadzić do utraty przytomności z możliwością utonięcia.
- Osoby otyłe i osoby z historią chorób serca, niskim lub wysokim ciśnieniem krwi, problemami z układem krążenia lub cukrzycą powinny skonsultować się z lekarzem przed korzystaniem ze spa.
- Osoby stosujące leki powinny skonsultować się z lekarzem przed korzystaniem ze spa, niektóre leki mogą wywoływać senność, podczas gdy inne mogą wpływać na tętno, ciśnienie krwi i krążenie.
- Unikaj wkładania głowy pod wodę przez cały czas.
- Unikaj polykania wody ze spa.
- Należy wziąć pod uwagę, że komfortowy zakres temperatur podczas użytkowania może być niższy niż maksymalna bezpieczna temperatura.
- Nigdy nie używaj spa, jeśli rury wlotowe/wylotowe są uszkodzone lub ich brakuje. Nigdy nie próbuj wymieniać rur wlotowych/wylotowych. Odwiedź naszą stronę internetową [www.bestwaycorp.com](http://www.bestwaycorp.com), aby uzyskać niezbędne informacje.
- Nigdy nie wlewaj wody o temperaturze wyższej niż 40°C (104°F) bezpośrednio do spa.
- Nie korzystaj ze spa samodzielnie.
- Osoby z chorobami zakaźnymi nie powinny korzystać ze spa.
- Nie korzystaj ze spa bezpośrednio po intensywnych ćwiczeniach.
- Natychmiast opuść spa, jeśli czujesz się niekomfortowo lub sennie.
- Zawsze wchodź i wychodź ze spa powoli i ostrożnie. Mokre powierzchnie są śliskie.
- Pompę należy przetestować przed każdym użyciem. Aby przetestować, postępuj zgodnie z instrukcjami pompy.
- Zawsze utrzymuj wtyczkę suchą, podłączanie z mokrą wtyczką jest zdecydowanie zabronione.
- Zawsze odłączaj urządzenie:

## INFORMACJE NA TEMAT BEZPIECZEŃSTWA

- Przed czyszczeniem lub inną konserwacją.
- Zostawiając spa bez nadzoru w czasie urlopu.

• Nigdy nie noś soczewek kontaktowych w spa.

**NIEBEZPIECZEŃSTWO** - Ryzyko obrażeń. Złączki ssące w tym spa są dopasowane do określonego przepływu wody wytwarzanego przez pompę. Jeśli zajdzie potrzeba wymiany złączy ssących lub pompy, upewnij się, że prędkości przepływu są kompatybilne. Nigdy nie używaj spa, jeśli złączki ssące są uszkodzone lub ich brakuje. Nigdy nie wymieniaj złączy ssącej na wartość o jeden mniejszą niż natężenie przepływu oznaczone na oryginalnej złączce ssącej.

**UWAGA:** Po 3-5 latach użytkowania spa, w celu zapewnienia bezpieczeństwa i wydajności spa, główne elementy, takie jak podgrzewacz, silnik dmuchawy powietrza i zawory zwrotne, muszą zostać sprawdzone przez profesjonalnego elektryka. Jeśli elektryk zauważy nieprawidłowości podczas przeglądu, odwiedź naszą stronę internetową [www.bestwaycorp.com](http://www.bestwaycorp.com), aby uzyskać niezbędne informacje.

### OSTRZEŻENIA – BEZPIECZEŃSTWO OSÓB NIEPOTRAFIĄCYCH PŁYWAĆ

- Ciągły, aktywny i czujny nadzór nad osobami słabo pływającymi i osobami nieumiejącymi pływać musi być zapewniony przez kompetentną osobę dorosłą, wymagany przez cały czas, szczególnie w spa do ćwiczeń, pamiętając, że dzieci poniżej piątego roku życia są najbardziej narażone na utonięcie).
- Wyznacz kompetentną osobę dorosłą do nadzorowania spa za każdym razem, gdy jest używane.
- Osoby słabo umiejące pływać lub niepotrafiące pływać powinny nosić osobiste wyposażenie ochronne, szczególnie podczas korzystania ze spa do ćwiczeń.
- Gdy spa nie jest używane lub nie jest nadzorowane, należy usunąć wszystkie zabawki ze spa i jego otoczenia, aby nie przyciągać do niego dzieci.

### OSTRZEŻENIA – URZĄDZENIA I WYPOSAŻENIE BEZPIECZEŃSTWA

- Należy użyć osłony bezpieczeństwa lub innego urządzenia zabezpieczającego lub zabezpieczyć wszystkie drzwi i okna (jeśli ma to zastosowanie), aby zapobiec nieuprawnionemu dostępowi do spa.
- Bariery, osłony, alarmy lub podobne urządzenia zabezpieczające są pomocne, ale nie zastępują ciągłego i kompetentnego nadzoru osoby dorosłej.
- Zaleca się przechowywanie sprzętu ratowniczego (np. bojki) przy spa (jeśli to konieczne).
- Trzymaj w pobliżu spa działający telefon i listę numerów alarmowych.
- Zaleca się skonsultowanie z ekspertami i/lub władzami lokalnymi w celu zastosowania lokalnych lub krajowych przepisów dotyczących ogrodzenia zabezpieczającego przed dziećmi, barier ochronnych, oświetlenia i innych wymogów bezpieczeństwa.

### OSTRZEŻENIA – BEZPIECZNE KORZYSTANIE ZE SPA

- Zachęć wszystkich użytkowników, zwłaszcza dzieci, do nauki pływania.
- Naucz się podstawowych technik ratowniczych (resuscytacji krążeniowo-oddechowej) i regularnie odświeżaj tę wiedzę. Może ona pomóc w uratowaniu życia w nagłym wypadku.
- Poinstruuwaj wszystkich użytkowników spa, w tym dzieci, co należy zrobić w nagłych wypadkach.
- Nigdy nie nurkuj w płytkich akwenach. Może to prowadzić do poważnych obrażeń lub śmierci.
- Nie należy korzystać ze spa, zażywając alkoholu lub leków, które mogą osłabić zdolność kąpielącego się do bezpiecznego korzystania ze spa.
- Kiedy używasz pokrywy, zdejmij ją całkowicie z powierzchni wody przed wejściem do spa.
- Chroń użytkowników spa przed chorobami związanymi z wodą, doradzając im uzdatnianie wody i dbanie o higienę. Zapoznaj się z wytycznymi dotyczącymi uzdatniania wody w instrukcji obsługi.
- Przechowuj chemikalia poza zasięgiem dzieci.
- Użyj dołączonego oznakowania na spa lub w promieniu 2 metrów od spa w dobrze widocznym miejscu.
- Demontowalne drabinki, po zdjęciu, powinny być bezpiecznie przechowywane w miejscach, w których dzieci nie mogą się na nie wspiąć.
- To urządzenie może być używane przez dzieci w wieku od 8 lat oraz osoby o ograniczonych możliwościach fizycznych, sensorycznych lub umysłowych bądź bez braku doświadczenia i wiedzy, jeśli są nadzorowane lub poinstruowane w zakresie bezpiecznego użytkowania urządzenia i rozumieją związane z tym zagrożenia. Dzieci nie mogą bawić się urządzeniem. Czyszczenie i konserwacja nie mogą być przeprowadzane przez dzieci bez nadzoru.
- Woda przyciąga dzieci; zawsze zakładaj pokrywę spa po każdym użyciu.

**NIEBEZPIECZEŃSTWO** - Ryzyko przypadkowego utonięcia (zwłaszcza dzieci poniżej 5 roku życia).

Należy zachować ostrożność, aby uniemożliwić dzieciom nieupoważniony dostęp do spa. Osoba dorosła

## INFORMACJE NA TEMAT BEZPIECZEŃSTWA

powinna zadbać o zabezpieczenie dostępu lub instalację urządzeń zabezpieczających do spa. Aby uniknąć wypadków podczas korzystania ze spa, upewnij się, że dzieci są pod stałym nadzorem dorosłych.

### OSTRZEŻENIA - BEZPIECZNA KONSERWACJA WODY I STOSOWANIE ŚRODKÓW CHEMICZNYCH

- Nigdy nie dodawaj wody do chemikaliów. Zawsze dodawaj chemikalia do wody, aby uniknąć silnych oparów lub gwałtownych reakcji, które mogą spowodować rozpylenie niebezpiecznych chemikaliów.
- Informacje dotyczące czyszczenia, konserwacji i usuwania wody znajdują się w rozdziale „KONSERWACJA”.
- Nie używaj spa podczas konserwacji chemicznej.
- Wszelkie ręczne dozowanie chemikaliów nie powinno być wykonywane podczas przebywania kąpiących się w spa.
- W sprawie przepisów dotyczących wody związanych z zaopatrzeniem w wodę do napełniania spa należy skonsultować się z lokalnymi władzami.

### OSTRZEŻENIA — BEZPIECZNA KONFIGURACJA I PRZECHOWYWANIE

- Zdecydowanie zalecamy, aby nie rozkładać i nie pompować spa, jeśli temperatura otoczenia jest niższa niż 15°C (59°F). Sugerujemy napompowanie spa w pomieszczeniu, a następnie dalsze ustawianie na zewnątrz. Jeśli temperatura zewnętrzna jest niższa niż 6°C (42,8°F), podgrzewacz spa musi być zawsze włączony. W tym trybie system Freeze Shield® może utrzymywać temperaturę wewnętrzną w zakresie od 6°C (42,8°F) do 10°C (50°F), aby zapobiec uszkodzeniom, takim jak zamarzanie wody w rurach lub systemie cyrkulacji.

**UWAGA:** Jeśli w spa pojawią się alarmy, system Freeze Shield® przestanie działać. Pamiętaj, aby sprawdzić stan swojego spa, jeśli temperatura zewnętrzna jest niższa niż 6°C (42,8°F). W przypadku długotrwałej nieobecności w domu, gdy istnieje ryzyko spadku temperatury poniżej 6°C (42,8°F), zdecydowanie zalecamy demontaż spa i przechowywanie go zgodnie z procedurą przechowywania.

- Gdy urządzenie nie będzie używane przez dłuższy czas, na przykład w zimie, zestaw spa lub basen należy rozmontować i przechowywać w pomieszczeniu.
- Nie umieszczaj spa na śliskiej powierzchni i upewnij się, że powierzchnia jest wolna od ostrych przedmiotów przed montażem.
- Aby uniknąć uszkodzenia pompy, nie wolno używać spa, dopóki nie jest napełnione wodą.
- Ze względów bezpieczeństwa należy używać wyłącznie akcesoriów dostarczonych lub zatwierdzonych przez producenta spa.
- Informacje dotyczące montażu znajdują się w następnym akapicie instrukcji.
- Za każdym razem, gdy spa jest opróżniane, filtr należy wyczyścić (i spuścić wodę/osuszyć, jeśli ma to zastosowanie).
- Proszę sprawdzić sprzęt przed użyciem. Powiadom firmę Bestway używając adresu mailowego obsługi klienta podanego w niniejszej instrukcji o wszelkich uszkodzonych lub brakujących częściach w momencie zakupu. Sprawdź, czy elementy wyposażenia odpowiadają modelom, które zamierzałeś kupić.
- Ten produkt nie jest przeznaczony do użytku komercyjnego.
- Zawsze zakładaj pokrywę spa, aby zminimalizować straty ciepła podczas nagrzewania spa między użyciami (ale nie w trakcie jego używania). Upewnij się, że pokrywa jest szczelnie dopasowana, zgodnie z instrukcjami, aby zmaksymalizować izolację. Zaleca się, aby pokrywa, gdy nie jest używana, była utrzymywana nad ziemią w celu zachowania jej czystości (zwłaszcza powierzchni w bezpośredniej bliskości wody w wannie). Pokrywa powinna być przechowywana w odpowiednim miejscu, aby nie mogła ulec uszkodzeniu lub spowodować uszkodzenia.
- Sprawdź ustawioną temperaturę wody i rozważ obniżenie jej na czas, kiedy spa nie będzie używane.
- W zależności od warunków zewnętrznych, rozważ całkowite wyłączenie podgrzewacza, jeśli nie korzystasz ze spa przez dłuższy czas (gdzie spa zapewnia tę opcję, ale nadal utrzymuje szczątkową dezynfekcję/wartości pH).
- Zaleca się użycie izolującej tkaniny jako podkładki pod spa, aby zminimalizować utratę ciepła przez dno spa.
- Utrzymuj filtry w czystości, aby zachować odpowiednie warunki pracy pompy i uniknąć niepotrzebnej wymiany i ponownego podgrzewania wody.
- Trzymaj spa z dala od miejsca odpoczynku, aby zminimalizować hałas.
- Nie kładź pokrywy na ziemi lub innej zabrudzonej powierzchni, jeśli akurat nie jest założona na spa.
- Podczas korzystania ze spa pokrywę należy umieścić w czystym, suchym miejscu, w przeciwnym razie może zbierać brud i bakterie. Pokrywy nie należy kłaść na drewnianych stołach lub drewnianych

## INFORMACJE NA TEMAT BEZPIECZEŃSTWA

tarasach ze względu na ryzyko bielienia drewna. Podnośnik pokrywy lub podobne urządzenie jest przydatne, aby zapewnić ustawienie pokrywy nad podłożem, nie dotykając go. W przypadku wypożyczenia spa zdecydowanie zaleca się podnośnik pokrywy.

- Zaleca się, aby poprosić wykwalifikowanego wykonawcę lub inżyniera budowlanego o sprawdzenie, czy materiał podporowy jest wystarczająco mocny, aby wytrzymać maksymalne obciążenie spa, wody w spa i kąpiących się. Przeczytaj informacje o wadze po wypełnieniu na opakowaniu.

### OSTRZEŻENIA – TYLKO DLA SPA WYPOSAŻONYCH W WI-FI

- Częstotliwość robocza nadajnika: WIFI: 2412 ~ 2472 MHz; BLE: 2402 ~ 2480 MHz
- Maksymalna moc wyjściowa nadajnika: WIFI: 19dBm; BLE: 10dBm

### ZACHOWAJ INSTRUKCJĘ

### UTYLIZACJA



Zużytych produktów elektrycznych nie należy wyrzucać razem z odpadami domowymi. Sprzęt elektryczny i elektroniczny zawiera substancje, które w przypadku braku właściwego recyklingu mogą być groźne dla ludzkiego zdrowia i środowiska. Zużyty produkt oddaj do miejsca zajmującego się recyklingiem. Skontaktuj się z lokalnymi władzami lub sprzedawcą w celu uzyskania porady na temat recyklingu.

### INSTRUKCJA BEZPIECZEŃSTWA TECHNICZNEGO

#### PRCD

- Przed włożeniem wtyczki do gniazdka elektrycznego upewnij się, że natężenie prądu w gniazdku jest odpowiednie dla pompy.
- Spa jest urządzeniem elektrycznym klasy I i musi być podłączone bezpośrednio do uziemionego gniazdka. Zaleca się używanie wyłącznie gniazdka, które jest odporne na wilgoć i zdolne do obciążenia o dużej mocy. Regularnie sprawdzaj wtyczkę i gniazdko pod kątem oznak uszkodzeń przed użyciem spa – nie używaj spa, jeśli wtyczka lub gniazdko są uszkodzone. Jeśli nie masz pewności co do jakości zasilania elektrycznego, przed użyciem skonsultuj się z wykwalifikowanym elektrykiem.
- Wtyczka PRCD musi być testowana przed każdym użyciem, aby uniknąć ryzyka porażenia prądem.
- Nie używaj pompy, jeśli ten test zakończy się niepowodzeniem. Aby uzyskać pomoc, odwiedź sekcję pomocy na naszej stronie internetowej, [www.bestwaycorp.com](http://www.bestwaycorp.com).

### ZACISK WYRÓWNAWCZY POTENCJAŁÓW PODGRZEWACZA SPA

- Zaleca się zlecić wykwalifikowanemu elektrykowi podłączenie pompy spa do zacisku wyrównawczego za pomocą litego przewodu miedzianego o przekroju co najmniej 2,5 mm<sup>2</sup>.

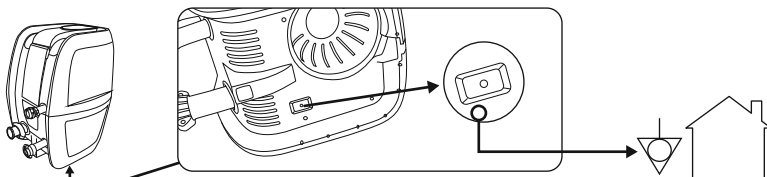

## OPIS PRODUKTU

### SPECYFIKACJA PODGRZEWACZA WANNY Z HYDROMASAŻEM

<b>Moc</b>
220-240V AC, 50Hz, 2050W

## POTRZEBNE CZĘŚCI I NARZĘDZIA

Porównaj części w pudełku z częściami wymienionymi w niniejszej instrukcji. Sprawdź, czy elementy wyposażenia odpowiadają modelowi, który zamierzałeś kupić. Jeśli w momencie zakupu jakiegokolwiek części są uszkodzone lub ich brakuje, odwiedź naszą stronę internetową [bestwaycorp.com/support](http://bestwaycorp.com/support).

## INSTRUKCJA MONTAŻU

### PRZEGLĄD

#### WYBÓR WŁAŚCIWEJ LOKALIZACJI:

Wybrane miejsce, w którym zostanie zainstalowana wanna z hydromasażem, musi spełniać następujące warunki:

- Ze względu na łączny ciężar wody wewnątrz wanny z hydromasażem i użytkowników, wybrana powierzchnia musi być w stanie równomiernie utrzymać całkowity ciężar przez cały czas instalacji wanny z hydromasażem.
- Wybrana lokalizacja nie może być większa niż długość przewodu wanny z hydromasażem od gniazdka ściennego. Wtyczka wanny z hydromasażem musi być podłączona bezpośrednio do gniazdka ściennego.
- Zarówno w przypadku instalacji wewnętrznych, jak i zewnętrznych musi być obecny odpowiedni drenaż.
- Powierzchnia musi być płaska i gładka. Jeśli powierzchnia jest nachylona lub nierówna, może to spowodować niezrównoważone obciążenie konstrukcji wanny z hydromasażem. Może to spowodować uszkodzenie punktów łączenia.
- Powierzchnia musi być wolna od wszelkiego rodzaju przedmiotów. Ze względu na ciężar wody każdy przedmiot pod wanną z hydromasażem może uszkodzić lub przebić dno wanny z hydromasażem.
- W wybranej lokalizacji nie mogą znajdować się linie energetyczne ani drzewa tuż nad basenem. Upewnij się, że lokalizacja nie zawiera żadnych podziemnych rur, przewodów ani kabli.
- Wybrana lokalizacja musi znajdować się daleko od wejścia do domu. Nie umieszczaj żadnego sprzętu ani innych mebli wokół wanny z hydromasażem. Woda, która wydostaje się z wanny z hydromasażem podczas użytkowania lub z powodu awarii produktu, może uszkodzić meble otaczające wannę z hydromasażem.
- Nie montuj wanny z hydromasażem na dywanie lub innych materiałach podłogowych (np. nieobrobionym korku, drewnie lub innych porowatych materiałach), które mogą zawierać wilgoć i bakterie lub na które mogą mieć wpływ chemikalia do uzdatniania wody stosowane w wannie z hydromasażem.
- Aby uzyskać informacje na temat przepisów dotyczących instalacji, należy skontaktować się z władzami lokalnymi.

**Sugerowane nawierzchnie:** trawa, ziemia, beton i wszystkie inne nawierzchnie, które spełniają powyższe warunki ustawienia.

**Powierzchnie, których należy unikać:** błoto, piasek, żwir, weranda, balkon, podjazd, platforma, miękką/luźna gleba lub inna powierzchnia, która nie spełnia powyższych warunków ustawienia.

#### TYLKO W PRZYPADKU WANIEI Z HYDROMASAŻEM Z WI-FI:

Aby wybrać odpowiednią lokalizację wanny z hydromasażem sterowanej przez aplikację, przeczytaj instrukcję wanny z hydromasażem z Wi-Fi dołączonej do opakowania oraz niniejszą instrukcję.

#### INSTALACJA WEWNĘTRZ:

Pamiętaj o tych specjalnych wymaganiach, jeśli instalujesz wannę z hydromasażem w pomieszczeniu.

- Wilgoć jest naturalnym skutkiem ubocznym korzystania z wanny z hydromasażem, który może spowodować uszkodzenie mienia bez odpowiednich środków ostrożności.
- Określ wpływ wilgoci na odsłonięte drewno, materiały konstrukcyjne lub otaczające obiekty w proponowanej lokalizacji.
- Aby zminimalizować te efekty w pomieszczeniach, zapewnij dużą wentylację w wybranym obszarze.

## INSTRUKCJA MONTAŻU

Przed użyciem skonsultuj się z ekspertem, aby upewnić się, że obszar instalacji jest odpowiednio wentylowany.

- Aby uniknąć uszkodzenia domu lub mienia, wannę z hydromasażem należy instalować wyłącznie w miejscu z odpowiednim systemem odwadniającym. Woda może wypływać z wanny z hydromasażem podczas napełniania, opróżniania lub podczas użytkowania.

### INSTALACJA NA ZEWNĄTRZ:

Pamiętaj o tych specjalnych wymaganiach, jeśli instalujesz wannę z hydromasażem na zewnątrz.

- Wybrana powierzchnia musi być wolna od ostrych roślin i chwastów. Niektóre rodzaje ostrej roślinności mogą przebić okładzinę i spowodować wycieki wody lub powietrza. Trawa lub inna roślinność, która może powodować powstawanie nieprzyjemnego zapachu lub szlamu, musi zostać usunięta z wybranego miejsca.
- W wybranej lokalizacji nie mogą znajdować się linie energetyczne ani drzewa tuż nad basenem. Upewnij się, że lokalizacja nie zawiera żadnych podziemnych rur, przewodów ani kabli.
- Nie wystawiaj powierzchni wanny z hydromasażem na bezpośrednie działanie promieni słonecznych przez dłuższy czas. Zalecamy ochronę wanny z hydromasażem przed bezpośrednim działaniem promieni słonecznych za pomocą pokrywy, gdy nie jest używana.
- Skonsultuj się z lokalnym profesjonalnym instalatorem w sprawie warunków środowiskowych, takich jak wody gruntowe i ryzyko mrozu.

Postępuj zgodnie z powyższymi ważnymi wymaganiami, aby wybrać odpowiednią powierzchnię i miejsce do ustawienia wanny z hydromasażem.

**UWAGA:** Jeśli części ulegną uszkodzeniu, ponieważ powierzchnia konfiguracji i lokalizacja nie są zgodne z niniejszą instrukcją, nie zostanie to uznane za wadę producenta i spowoduje unieważnienie gwarancji i wszelkich roszczeń serwisowych. Obowiązkiem właściciela jest upewnienie się, że wybrane miejsce spełnia wymagania przez cały czas.

### INSTRUKCJE ROZKŁADANIA

Aby uzyskać instrukcje montażu, zeskanuj kod QR nadrukowany na okładce lub postępuj zgodnie z rysunkami wydrukowanymi w tej instrukcji. Rysunki służą wyłącznie do celów ilustracyjnych. Mogą nie odzwierciedlać rzeczywistego produktu. Nie w skali.

- Nie używaj przedłużacza ani adaptera z wieloma wtyczkami z podgrzewaczem wanny, jest to niebezpieczne i może spowodować przegrzanie wtyczki, potencjalnie uszkadzając sprzęt i otaczające przedmioty.
- Umieść wannę z hydromasażem z dala od miejsca odpoczynku, aby zminimalizować zakłócenia hałasem.
- Zachowaj co najmniej 1 m (3 stopy 3 cale) wolnej przestrzeni wokół wanny z hydromasażem.
- Nie używaj słonej wody do napełniania basenu. Wysokie stężenie soli może spowodować korozję wewnętrznych elementów metalowych.
- System filtracji wanny z hydromasażem jest przeznaczony do użytku wyłącznie z wkładem filtrującym. Każdy inny element dodany do zestawu filtrów może spowodować uszkodzenie systemu filtracji. Nie będzie to objęte gwarancją.

**UWAGA:** Przed rozłożeniem wanny z hydromasażem rozłóż okładzinę na słońcu, aby zmiękczyć materiał i ułatwić jego ustawienie.

### INFORMACJE O POMPOWANIU - TYLKO DLA DMUCHANYCH WANIEK Z HYDROMASAŻEM:

- Podczas pompowania zauważysz, że powietrze zostanie wypuszczone z obszaru, w którym wąż powietrzny łączy się z pompą. To normalne.
- Nie zakrywaj otworów w podstawie węża do pompowania, wąż do pompowania jest przeznaczony do napompowania wanny z hydromasażem do odpowiedniego ciśnienia. Spowoduje to nadmierne napompowanie okładziny i uszkodzenie konstrukcji.
- Nie używaj sprężarki powietrza do pompowania wanny z hydromasażem.
- Nie ciągnij wanny z hydromasażem po nierównym podłożu, może to spowodować uszkodzenie okładziny.
- Napompuj wannę z hydromasażem, gdy temperatura otoczenia na zewnątrz przekracza 15°C (59°F).

### TYLKO WANNA Z HYDROMASAŻEM FORTIFIBER™:

#### Manometr pompy ręcznej

- Manometr powietrza na pompie ręcznej pokazuje ciśnienie powietrza tylko wtedy, gdy jest wyższe niż 5 PSI, co jest normalne.
- Gdy ciśnienie powietrza wewnątrz wanny z hydromasażem jest niższe niż 5 PSI, manometr nie pokaże wartości.

#### Zawory powietrzne

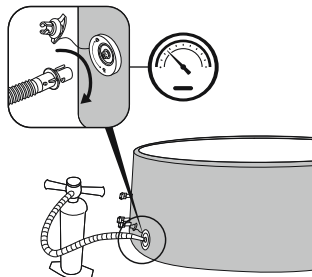

- Jeśli zawór powietrza jest luźny, użyj dostarczonego klucza, aby go dokręcić. Jedną ręką przytrzymaj tylną część zaworu powietrza od wewnętrznej strony ściany wanny z hydromasażem i przekręć klucz zgodnie z ruchem wskazówek zegara.
- Nie reguluj złącza zaworu powietrza, gdy wanna z hydromasażem jest używana.

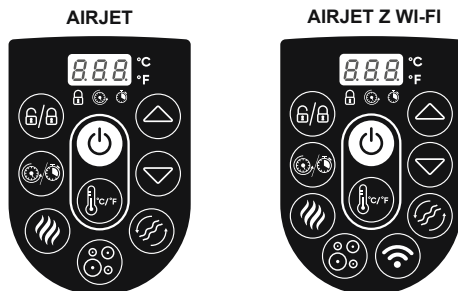

# INSTRUKCJE UŻYTKOWANIA

## PANEL STEROWANIA



**PRZYCIŚK ON/OFF:** Po aktywacji RCD/PRCD naciśnij i przytrzymaj przycisk  przez 2 sekundy. Przycisk  zaświeci się na zielono i będzie można teraz korzystać z panelu sterowania. Naciśnij i przytrzymaj przycisk  przez 2 sekundy, aby wyłączyć wszystkie aktywowane funkcje.





**PRZEŁĄCZANIE CELSIUS/FAHRENHEIT:** Temperatura może być wyświetlana w stopniach Fahrenheita lub Celsjusza.





**PRZYCIŚK BLOKADY/ODBLOKOWANIA:** Aby zablokować lub odblokować pompę, naciśnij ten przycisk przez 2 sekundy. Pompa ma również 5-minutową automatyczną blokadę, kontrolka się zaświeci.







**PRZYCIŚK TIMERA OSZCZĘDZANIA ENERGII:** Pomaga uniknąć marnowania energii, ustawiając czas i czas trwania cyklu podgrzewania wanny z hydromasażem. Wykonaj następujące czynności, aby aktywować funkcję OSZCZĘDZANIA ENERGII:  
Naciśnij przycisk , a dioda LED  zacznie migać.



Naciśnij przycisk  lub  aby ustawić czas nagrzewania (1-999 godzin).

Naciśnij przycisk  ponownie, aby potwierdzić czas podgrzewania.

Po ustawieniu czasu podgrzewania dioda LED  zaczyna migać .

Naciśnij przycisk  lub  aby ustawić timer (0-999 godzin). Jest to czas przed aktywacją funkcji podgrzewania. Jeśli timer jest ustawiony na 0 godzin, system grzewczy włączy się natychmiast.

Naciśnij przycisk  ponownie lub po prostu nie dotykaj niczego przez 10 sekund, aby potwierdzić ustawienie. Dioda LED  zaświeci się i rozpocznie się timer aktywacji funkcji grzania. Na ekranie naprzemiennie pojawi się aktualna temperatura i czas.

Aby zmodyfikować ustawienia timera, naciśnij przycisk  i użyj przycisku  lub  do regulacji.

Aby anulować ustawienia, przytrzymaj przycisk  przez 2 sekundy.

Gdy funkcja OSZCZĘDZANIE ENERGII jest aktywna, można korzystać ze wszystkich innych funkcji panelu sterowania (masaż, filtracja) z wyjątkiem funkcji podgrzewania.





Funkcja OSZCZĘDZANIA ENERGII nie jest funkcją automatyczną. Po jednym pełnym cyklu (timer i czas grzania) funkcję tę należy ponownie ustawić.



**PRZYCIŚK PODGRZEWANIA:** Naciśnij przycisk , aby aktywować system grzewczy. Gdy lampka przycisku  świeci na czerwono, system grzewczy jest aktywowany. Gdy światło świeci na zielono, woda osiągnęła ustawioną temperaturę.

Jeśli system grzewczy zostanie uruchomiony, system filtracji uruchomi się automatycznie. Po wyłączeniu systemu grzewczego system filtracji będzie nadal działał.



**PRZYCIŚKI REGULACJI TEMPERATURY:** Naciśnięcie przycisków  lub  aktywuje wyświetlacz, który będzie migać, pokazując ustawioną temperaturę przez 3 sekundy. Następnie pokaże rzeczywistą temperaturę wody. Dostosuj ustawioną temperaturę za pomocą przycisku  lub .



Domyślna ustawiona temperatura to 35°C (95°F).

Regulacja temperatury wynosi od 20°C (68°F) do 40°C (104°F).

## INSTRUKCJE UŻYTKOWANIA



**PRZYCIŚC SYSTEMU MASAŻU:** Naciśnij przycisk , aby aktywować system masażu, który ma 30-minutową funkcję automatycznego wyłączenia. Kontrolka przycisku zmienia kolor na czerwony po aktywacji.



Gdy pokrywa jest założona nie uruchamiamy systemu masażu. Powietrze może gromadzić się wewnątrz wanny z hydromasażem i powodować nieodwracalne uszkodzenie pokrywy. System ogrzewania i masażu można aktywować w tym samym czasie.

**TYLKO W PRZYPADKU WANIEI Z HYDROMASAŻEM Z WI-FI:**

**2-STOPNIOWA REGULACJA MASAŻU:** Naciśnij raz, aby wykonać masaż z pełną mocą (L1). Naciśnij ponownie, aby wykonać masaż o mniejszej mocy (L2). Naciśnij go po raz trzeci, aby wyłączyć funkcję masażu.

Podczas pompowania okładziny do wanny z hydromasażem upewnij się, że funkcja masażu działa z pełną mocą.



**PRZYCIŚC FILTRACJI WODY:** Przycisk  włącza i wyłącza pompę filtrującą. Przycisk  świeci na czerwono po aktywacji.



**TYLKO W PRZYPADKU WANIEI Z HYDROMASAŻEM Z WI-FI:**

**AKTYWACJA WI-FI:** Aby uzyskać instrukcje obsługi Wi-Fi i aplikacji na smartfony, przeczytaj ulotkę z instrukcją Wi-Fi wanny z hydromasażem dołączoną do opakowania.

### SPRAWNOŚĆ PODGRZEWACZA WODY MOŻE ULEĆ ZMIANIE W PONIŻSZYCH WARUNKACH:

- Gdy temperatura zewnętrzna jest niższa niż 15°C (59°F).
- Jeśli pokrywa jest zdjęta lub nie znajduje się we właściwej pozycji. Zawsze trzymaj pokrywę na wannie z hydromasażem, gdy się nagrzewa lub nie jest używana; Minimalizuje to straty ciepła, jednocześnie zapobiegając zanieczyszczeniu wody przez kurz.
- Temperatura wody pokazana na wyświetlaczu może być nieprawidłowa, jeśli system filtracji nie jest aktywowany. Aby odczytać prawidłową temperaturę wody na wyświetlaczu, uruchom system filtracji na co najmniej minutę.
- Temperatura wody pokazywana przez termometr zewnętrzny może różnić się od temperatury wyświetlanej na panelu wanny z hydromasażem nawet o około 3°C (37.4°F).

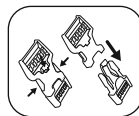

### INSTRUKCJE UŻYTKOWANIA ZIMĄ

Ważne jest, aby przestrzegać tych wskazówek, jeśli ustawiasz wannę z hydromasażem zimą. Zapobiegnie to uszkodzeniu podgrzewacza wanny z hydromasażem i materiału okładziny, drastycznie wydłużając żywotność produktu.



**FREEZE SHIELD®**

- Jeśli temperatura zewnętrzna jest niższa niż 15°C (59°F), rozłóż i napompuj wannę z hydromasażem w pomieszczeniu za pomocą pompy do wanny z hydromasażem, aby uniknąć uszkodzenia okładziny. Dzięki temu okładzina wanny z hydromasażem będzie bardziej elastyczna i łatwiejsza do ustawienia.
- Kontynuuj konfigurację na zewnątrz, umieszczając okładzinę wanny z hydromasażem w wybranym miejscu, a następnie podłącz pompę wanny z hydromasażem i napełnij wodą. Temperatura wody używanej do napełniania wanny z hydromasażem musi przekraczać 6°C (42.8°F), w przeciwnym razie po uruchomieniu podgrzewacza wanny z hydromasażem pojawi się alarm E03.
- Jeśli system Freeze Shield® nie działa, na ekranie wyświetlacza pojawiają się alarmy. Pamiętaj, aby stale sprawdzać stan wanny z hydromasażem jeśli temperatura zewnętrzna jest niższa niż 6°C (42.8°F). Jeśli wybierasz się na wakacje lub będziesz nieobecny przez dłuższy czas bądź istnieje ryzyko spadku temperatury poniżej 6°C (42.8°F), zdecydowanie zalecamy demontaż wanny z hydromasażem i przechowywanie jej zgodnie z instrukcją demontażu i przechowywania.
- Za wszelkie uszkodzenia spowodowane korzystaniem z wanny z hydromasażem w takich warunkach odpowiada klient. Nie używaj wanny z hydromasażem, gdy temperatura zewnętrzna osiągnie -10°C (14°F); postępuj zgodnie z instrukcjami demontażu i przechowywania, aby uzyskać prawidłowe procedury.

## INSTRUKCJE UŻYTKOWANIA

### CZASY PODGRZEWANIA

Aby woda osiągnęła 40°C (104°F), wymagany czas zależy od początkowej temperatury wody i temperatury zewnętrznej. Poniższe dane mają wyłącznie charakter poglądowy.

Aby wyświetlić aktualną temperaturę wody, uruchom system filtracji na co najmniej minutę.

Temperatura zewnętrzna	Temperatura wody	Ustawiona temperatura	Czas podgrzewania
10°C (50°F)	10°C (50°F)	40°C (104°F)	16-24 godziny
15°C (59°F)	15°C (59°F)	40°C (104°F)	12-20 godziny
20°C (68°F)	20°C (68°F)	40°C (104°F)	10-18 godziny
25°C (77°F)	25°C (77°F)	40°C (104°F)	8-12 godziny
30°C (86°F)	30°C (86°F)	40°C (104°F)	5-8 godziny

## INSTRUKCJE KONSERWACJI

Upewnij się, że pompa jest odłączona przed przystąpieniem do konserwacji wanny z hydromasażem.

### OKŁADZINA

- To normalne, że okładzina wanny z hydromasażem wygląda tak, jakby traciła powietrze z powodu zmian temperatury otoczenia, które mogą zmienić wewnętrzne ciśnienie powietrza w okładzinie. Postępuj zgodnie z instrukcją montażu i w razie potrzeby dopompuj aby osiągnąć odpowiednie ciśnienie.
- Podczas odłączania pompy od okładziny, aby uniknąć wydostawania się wody z rur, należy zablokować rurę, przykręcając nakrętkę i instalując korki na sitach przeciwgruzowych.

### POKRYWA

- Wewnętrzną i zewnętrzną stronę pokrywy należy okresowo czyścić delikatnym detergentem do materiału PVC.

### WKŁAD FILTRA

- Aby zoptymalizować wydajność systemu filtracji, codziennie sprawdzaj i czyść wkład filtra.
- Zalecamy wymianę wkładu filtra co tydzień lub wymianę, jeśli po umyciu wkład filtra pozostaje zabrudzony i odbarwiony.

### WODA

Wiele zanieczyszczeń osadza się poniżej linii wody. Zanieczyszczenia te mogą powodować rozwój bakterii, glonów lub grzybów. Po pewnym czasie na dostępnych powierzchniach poniżej linii wody mogą powstać uporczywe plamy lub biofilmy. Zaleca się czyszczenie wanny z hydromasażem tak regularnie, jak to konieczne.

- Aby utrzymać wodę w czystości, codziennie uruchamiaj system filtracji i wykonuj konserwację chemiczną. System filtracji eliminuje zanieczyszczenia w wodzie, a konserwacja chemiczna odkaża wodę.

**UWAGA:** Podczas wykonywania konserwacji chemicznej należy używać dozownika chemikaliów wyłącznie z tabletkami (nie używać granulek). Nie wrzucaj produktów chemicznych (tabletek, granulek lub płynów) bezpośrednio do wody; chemikalia osiadną na dnie wanny z hydromasażem, uszkadzając materiał i odbarwiając PVC.

- Jakość wody będzie bezpośrednio związana z częstotliwością użytkowania, liczbą użytkowników i ogólną konserwacją wanny z hydromasażem. Wodę należy wymieniać co 3 dni, jeśli nie jest wykonywana konserwacja chemiczna. Zdecydowanie zaleca się używanie wody z kranu do napełniania wanny z hydromasażem, aby zminimalizować wpływ niepożądanych zanieczyszczeń, takich jak minerały.
- Zalecamy wzięcie prysznica przed skorzystaniem z wanny z hydromasażem, produkty kosmetyczne, balsamy i inne pozostałości na skórze mogą szybko pogorszyć jakość wody.

## INSTRUKCJE KONSERWACJI

### Tabletki chemiczne (brak w zestawie):

- Wyjmij dozownik chemikaliów z wanny z hydromasażem, gdy jest używana.
- Po wykonaniu konserwacji chemicznej i przed użyciem wanny z hydromasażem użyj zestawu testowego (brak w zestawie), aby przetestować skład chemiczny wody. Zalecamy utrzymanie równowagi chemicznej wody w następujący sposób:

pH	Całkowita zasadowość	Wolny chlor
7,4-7,6	80-120ppm	2-4ppm

- Uszkodzenia wanny z hydromasażem wynikające z niewłaściwego użycia środków chemicznych i niewłaściwej konserwacji wody nie są objęte gwarancją.
- Chemikalia basenowe są potencjalnie toksyczne i należy się z nimi obchodzić ostrożnie. Opary chemiczne oraz nieprawidłowe oznakowanie i przechowywanie pojemników na chemikalia stwarzają poważne zagrożenie dla zdrowia.
- Aby uzyskać więcej informacji na temat używania chemikaliów, skonsultuj się z lokalnym sprzedawcą basenów lub chemikaliów. Zwróć szczególną uwagę na instrukcje producenta chemikaliów.
- Nadmierne użycie środków chemicznych spowoduje uszkodzenie wanny z hydromasażem, w tym między innymi odbarwienie nadruku, uszkodzenie punktów łączenia w materiale i pogorszenie stanu okładziny.

## INSTRUKCJE DEMONTAŻU I PRZECHOWYWANIA



### SPUSZCZANIE WODY

Aby opróżnić wannę z hydromasażem, postępuj zgodnie z rysunkami. Rysunki służą wyłącznie do celów ilustracyjnych. Mogą nie odzwierciedlać rzeczywistego produktu. Nie w skali.



### SUSZENIE

- Aby wysuszyć różne części wanny z hydromasażem, postępuj zgodnie z rysunkami. Rysunki służą wyłącznie do celów ilustracyjnych. Mogą nie odzwierciedlać rzeczywistego produktu. Nie w skali.
- Po opróżnieniu wanny z hydromasażem w pompie, okładzinie, łańcuchu masującym i nadmuchiwaney pokrywie może pozostać trochę wody. Upewnij się, że wszystkie te części wanny z hydromasażem są całkowicie suche. Jest to niezbędne, aby przedłużyć żywotność wanny z hydromasażem i uniknąć pleśni.
- Woda wewnątrz komory okładziny i nadmuchiwaney pokrywy pochodzi z wilgoci w powietrzu używanym do ich pompowania. Ilość wody będzie się różnić w zależności od wilgotności w Twojej okolicy.



### CZYSZCZENIE

Pozostałości detergentu i rozpuszczone ciała stałe z kostiumów kąpielowych i chemikaliów mogą gromadzić się na ścianach wanny z hydromasażem. Użyj mydła i wody do czyszczenia ścian oraz dokładnie spłucz. Nie używaj twardych szczotek ani ściernych środków czyszczących.

## INSTRUKCJE DEMONTAŻU I PRZECHOWYWANIA



### SPUSZCZANIE POWIETRZA

Poniższe informacje **NIE** dotyczą wanien z hydromasażem ThermaCore™.

**2a** Tylko dla dmuchanych wanien z hydromasażem.

**2b** tylko dla wanien z hydromasażem FortiFiber™ Drop Stitch.

- Aby spuścić powietrze z wanny z hydromasażem, postępuj zgodnie z rysunkami. Rysunki służą wyłącznie do celów ilustracyjnych. Mogą nie odzwierciedlać rzeczywistego produktu. Nie w skali.
- Wanna z hydromasażem jest wyposażona w funkcję spuszczenia powietrza, która usuwa całe powietrze z wnętrza komory, aby ułatwić pakowanie i przechowywanie.

### NAPRAWA

**Podczas naprawy pokrywy lub wewnętrznego dna:**

Użyj dołączonej łatki naprawczej, aby naprawić rozdarcia lub przebicia.

- Oczyszć obszar i ostrożnie odklej łatkę.
- Przyklej łatkę na uszkodzonym obszarze.
- Odczekaj 30 sekund przed ponownym napompowaniem.

**Podczas naprawy ścian lub zewnętrznego dna:**



Użyj dostarczonej łatki naprawczej i kleju (brak w zestawie), aby naprawić rozdarcia lub przebicia.

- Oczyszć i osusz miejsce do naprawy.
- Przytnij dostarczoną łatkę do odpowiedniego rozmiaru. **NIE** odklejaj łatkę.
- Użyj kleju (brak w zestawie), aby pokryć jedną stronę nowo wyciętej łaty. Upewnij się, że klej jest równomiernie rozprowadzony. Odczekaj 30 sekund, a następnie umieść łatkę z klejem na uszkodzonym obszarze.
- Wygładź wszelkie uwiecznione pęcherzyki powietrza i mocno dociskaj przez dwie minuty.
- Odczekaj 30 minut przed ponownym napompowaniem.

### PRZECHOWYWANIE

- Usuń wszystkie akcesoria i upewnij się, że okładzina wanny z hydromasażem, nadmuchiwana pokrywa, pompa i akcesoria są całkowicie czyste i suche przed przechowywaniem. Jeśli wanna z hydromasażem nie jest całkowicie sucha, w okresie przechowywania może powstać pleśń i uszkodzić okładzinę wanny z hydromasażem.
- Zwiń okładzinę wanny z hydromasażem tylko wtedy, gdy temperatura otoczenia przekracza 15°C (59°F), aby zapewnić elastyczność.
- Przechowuj wannę z hydromasażem w suchym miejscu o umiarkowanej temperaturze pomiędzy 15°C (59°F) a 38°C (100°F).
- Zdecydowanie zalecamy umieszczenie okładziny do wanny z hydromasażem i pompowanej pokrywy w kartonowym pudełku, aby lepiej chronić materiał w miesiącach zimowych.

## ROZWIĄZYWANIE PROBLEMÓW

Problemy	Prawdopodobne przyczyny	Rozwiązania
<b>Pompa przestała działać</b>	Brak zasilania.	Sprawdź źródło zasilania.
	Obwód zasilania jest uszkodzony.	Aby uzyskać pomoc, odwiedź sekcję pomocy na naszej stronie internetowej <a href="http://www.bestwaycorp.com">www.bestwaycorp.com</a> .
<b>Pompa nie nagrzewa się prawidłowo z pokrywą</b>	Zbyt niska temperatura.	Ustaw wyższą temperaturę; Patrz rozdział Obsługa pompy.
	Brudny wkład filtra.	Wyczyść/wymień wkład filtra (patrz rozdział Czyszczenie i wymiana wkładu filtra).
	Wanna z hydromasażem nie jest prawidłowo przykryta pokrywą.	Prawidłowo zamocuj pokrywę.
	Awaria podgrzewacza.	Aby uzyskać pomoc, odwiedź sekcję pomocy na naszej stronie internetowej <a href="http://www.bestwaycorp.com">www.bestwaycorp.com</a> .
<b>System masażu nie działa</b>	Pompa powietrza przegrzewa się.	Odłącz pompę, odczekaj dwie godziny, aż pompa ostygnie, wóź wtyczkę i naciśnij przycisk systemu masażu.
	Masaż zatrzymuje się automatycznie po 30 minutach.	Naciśnij przycisk systemu masażu, aby ponownie aktywować.
	Pompa powietrza jest uszkodzona.	Aby uzyskać pomoc, odwiedź sekcję pomocy na naszej stronie internetowej <a href="http://www.bestwaycorp.com">www.bestwaycorp.com</a> .
<b>Adaptory pompy nie są wypoziomowane z adapterami wanny z hydromasażem</b>	Materiał zmieni kształt; To normalne.	Podnieś pompę drewnem lub innym rodzajem izolowanego materiału, aby adaptory pompy znalazły się na tym samym poziomie, co adaptory wanny z hydromasażem.
<b>Powietrze w wannie z hydromasażem wycieka</b>	Wanna z hydromasażem jest rozdarta lub przebita.	Użyj dostarczonej łatki naprawczej.
	Zawór powietrza jest luźny.	Używając wody z mydłem, zakryj zawór powietrza, aby sprawdzić, czy powietrze nie wycieka – mydło będzie bułgotać w miejscu wycieku. Jeśli tak: <ul style="list-style-type: none"> <li>• Zakręć zawór powietrza, obracając go zgodnie z ruchem wskazówek zegara.</li> <li>• Wanny z hydromasażem FortiFiber™ Drop Stitch: Opróżnij wannę z hydromasażem i jedną ręką przytrzymaj tylną część zaworu powietrza od wewnętrznej strony ściany wanny z hydromasażem i przekręć klucz zgodnie z ruchem wskazówek zegara.</li> </ul>
<b>Woda nie jest czysta</b>	Niewystarczający czas filtrowania.	Zwiększ czas filtracji.
	Brudny wkład filtra.	Wyczyść/wymień wkład filtra (patrz rozdział Czyszczenie i wymiana wkładu filtra).
	Niewłaściwa konserwacja wody.	Zapoznaj się z instrukcjami producenta chemikaliów.
<b>Test RCD/PRCD nie powiodł się</b>	Wanna z hydromasażem lub RCD/PRCD jest uszkodzona.	Aby uzyskać pomoc, odwiedź sekcję pomocy na naszej stronie internetowej <a href="http://www.bestwaycorp.com">www.bestwaycorp.com</a> .
<b>Panel sterowania nie działa</b>	Panel sterowania posiada automatyczną blokadę, która aktywuje się po 5 minutach bezczynności; Jeśli ikona kłódki  jest podświetlona, panel sterowania jest zablokowany.	1. Aby odblokować panel sterowania, naciśnij przycisk  przez 3 sekundy. Jeśli panel sterowania nie odblokuje się, uruchom ponownie pompę – odłącz ją i podłącz ponownie. 2. Naciśnij przycisk  przez 2 sekundy, jeśli problem będzie się powtarzał.
	Panel sterowania nie jest aktywny.	Aby uzyskać pomoc, odwiedź sekcję pomocy na naszej stronie internetowej <a href="http://www.bestwaycorp.com">www.bestwaycorp.com</a> .

## ROZWIĄZYWANIE PROBLEMÓW

Problemy	Prawdopodobne przyczyny	Rozwiązania
<b>Woda wycieka z adapterów między pompą a wanną z hydromasażem</b>	Wewnątrz adapterów pompy brakuje uszczelek.	Założ zaśleпки na porty wanny z hydromasażem, aby zapobiec wyciekom wody i odłącz pompę. Sprawdź, czy uszczelki są na swoim miejscu.
	Uszczelki nie znajdują się we właściwej pozycji.	Jeśli uszczelki nie znajdują się we właściwej pozycji, otwórz kola zębate i umieść uszczelki we właściwej pozycji.
	Uszczelki są uszkodzone.	Jeśli uszczelki są uszkodzone, należy je wymienić. Aby uzyskać pomoc, odwiedź sekcję pomocy technicznej na naszej stronie internetowej <a href="http://www.bestwaycorp.com">www.bestwaycorp.com</a> .
	Adaptery nie są prawidłowo dokręcone.	Jeśli uszczelki znajdują się we właściwej pozycji, oznacza to, że adaptery nie są prawidłowo dokręcone. Podłącz pompę do wanny z hydromasażem, ręcznie dokręć adaptery i zdejmij zaśleпки z portów wanny z hydromasażem. Jeśli nadal przecieka, dokręć adapter, aż przestanie.

### TYLKO DLA WANIEŃ Z HYDROMASAŻEM Z WI-FI



Problemy	Prawdopodobne przyczyny	Rozwiązania
<b>Konfiguracja Wi-Fi nie powiodła się</b>	Pompa została podłączona do niewłaściwego pasma.	Jeśli router, do którego podłączona jest Twoja pompa jest dwuzakresowy i obecnie nie łączy się z siecią 2,4 GHz, przełącz się na inne pasmo tego samego routera (2,4 GHz) i spróbuj ponownie sparować pompę. Sieci 5GHz nie są obsługiwane.
	Pompa wanny z hydromasażem znajduje się zbyt daleko od routera.	Sprawdź w telefonie komórkowym, czy jest pełny sygnał Wi-Fi. Jeśli siła sygnału w telefonie jest zbyt niska, sprawdź, gdzie siła sygnału Wi-Fi jest pełna i umieść wannę z hydromasażem w tej pozycji.
	Pompa została podłączona do niewłaściwej sieci Wi-Fi.	Uruchom ponownie procedury połączenia i upewnij się, że nazwa sieciowa została wpisana poprawnie.
	Hasło Wi-Fi używane podczas połączenia jest nieprawidłowe.	Uruchom ponownie procedury połączenia i upewnij się, że hasło jest poprawne.
	Siła sygnału Wi-Fi nie jest stabilna.	1. Sprawdź, czy router działa poprawnie. 2. Podejdź w pobliże wanny z hydromasażem i sprawdź sygnał w telefonie. Jeśli siła sygnału nie jest stabilna, sprawdź stan routera. Jeśli siła sygnału jest pełna, powtórz procedury, aby podłączyć wannę z hydromasażem do sieci.
	W pobliżu pompy wanny z hydromasażem lub routera znajduje się urządzenie, które powoduje zakłócenia sygnału.	Łączność Wi-Fi może zostać przerwana przez zakłócenia elektromagnetyczne lub inne. Trzymaj urządzenie z dala od innych urządzeń elektronicznych, które mogą powodować zakłócenia.
	Twój telefon nie łączy się z siecią Wi-Fi podczas rejestracji.	Sprawdź, czy urządzenie mobilne jest w trybie samolotowym. Upewnij się, że tryb samolotowy jest wyłączony podczas łączenia się z siecią Wi-Fi.
	Wystąpił problem z aplikacją.	Zapoznaj się z sekcją pomocy w aplikacji, aby uzyskać obszernie i aktualne wskazówki dotyczące rozwiązywania problemów. Aby uzyskać pomoc, odwiedź sekcję pomocy na naszej stronie internetowej <a href="http://www.bestwaycorp.com">www.bestwaycorp.com</a> .

## ROZWIĄZYWANIE PROBLEMÓW





### STATUS DIODY LED WI-FI

Status światła	Znaczenie	Rozwiązania
Światło miga powoli	Gotowy do połączenia z routerem.	Połącz się z Wi-Fi za pomocą telefonu.
Światło jest włączone	Podłączony do routera.	Nie dotyczy - już podłączony do Wi-Fi.
Światło miga szybko	Utracony sygnał Wi-Fi.	Sprawdź stan routera i powtórz procedurę, aby podłączyć wannę z hydromasażem do sieci.
Światło jest wyłączone	Lampka jest uszkodzona / Problem z modulem Wi-Fi.	Aby uzyskać pomoc, odwiedź sekcję pomocy na naszej stronie internetowej <a href="http://www.bestwaycorp.com">www.bestwaycorp.com</a> .





### KODY BŁĘDÓW

Kod błędu	Prawdopodobne przyczyny	Rozwiązania
<b>Czujniki przepływu wody działają bez naciskania przycisku filtra lub podgrzewania.</b> 	Czujniki przepływu wody nie wróciły do prawidłowego położenia.	Delikatnie odłącz wtyczkę, uderz w bok pompy, ale nie gwałtownie, i podłącz ją ponownie.
	Czujniki przepływu wody są uszkodzone.	Aby uzyskać pomoc, odwiedź sekcję pomocy na naszej stronie internetowej <a href="http://www.bestwaycorp.com">www.bestwaycorp.com</a> .
<b>Czujniki przepływu wody nie wykrywają wystarczającej ilości wody podczas funkcji filtrowania i/lub ogrzewania.</b> 	2 korki nadal znajdują się w basenie.	Zdejmij 2 korki przed podgrzaniem. Więcej informacji można znaleźć w sekcji Montaż.
	Wkład filtra jest brudny.	Wymyj zestaw filtrów z wnętrza wanny z hydromasażem i naciśnij przycisk filtra lub podgrzewania. Jeśli nie pojawi się żaden alarm, wyczyść lub wymień wkład filtra w pompie.
	Włącz filtr lub system ogrzewania i połóż rękę przed rurą wylotową wewnątrz basenu, aby sprawdzić, czy czujesz wypływającą wodę. • Jeśli woda nie wypływa, pompa wodna jest uszkodzona. • Jeśli woda wypływa, ale alarm nadal się pojawia, czujniki przepływu wody są uszkodzone.	Aby uzyskać pomoc, odwiedź sekcję pomocy na naszej stronie internetowej <a href="http://www.bestwaycorp.com">www.bestwaycorp.com</a> .
	Filtr jest zablokowany.	<ol style="list-style-type: none"> <li>1. Wyczyść filtr i sprawdź, czy nie ma uszkodzeń. W razie potrzeby wymień lub zainstaluj ponownie.</li> <li>2. Aby uzyskać pomoc, odwiedź sekcję pomocy technicznej na naszej stronie internetowej, <a href="http://www.bestwaycorp.com">www.bestwaycorp.com</a>.</li> </ol>
	Rury w okładzinie są wygięte lub mają słaby przepływ wody.	Sprawdź połączenie wanny z hydromasażem, aby zobaczyć, czy rury się wyginają. Aby uzyskać pomoc, odwiedź sekcję pomocy technicznej na naszej stronie internetowej <a href="http://www.bestwaycorp.com">www.bestwaycorp.com</a> .
Sita na zanieczyszczenia są zablokowane przez twardą wodę z powodu gromadzenia się wapnia.	<ol style="list-style-type: none"> <li>1. Opróżnij wannę z hydromasażem i umieść wąż ogrodowy wewnątrz rur, aby zmyć zanieczyszczenia. Aby upewnić się, że wszystkie zanieczyszczenia zostały usunięte, zrób to od zewnątrz i od wewnątrz wanny z hydromasażem.</li> <li>2. Użyj szczoteczki do zębów, aby usunąć uporczywe zanieczyszczenia.</li> <li>3. Aby uzyskać pomoc, odwiedź sekcję pomocy na naszej stronie internetowej <a href="http://www.bestwaycorp.com">www.bestwaycorp.com</a>.</li> </ol>	

## KODY BŁĘDÓW

Kod błędu	Prawdopodobne przyczyny	Rozwiązania
<p>Czujniki przepływu wody nie wykrywają wystarczającej ilości wody podczas funkcji filtrowania i/lub ogrzewania.</p> 	<p>Podkładki są zużyte lub uszkodzone.</p>	<ol style="list-style-type: none"> <li>1. Sprawdź, czy podkładki wewnątrz sprzęgła nie są uszkodzone. Odkręć złączki i zdejmij podkładkę do dalszej kontroli.</li> <li>2. Aby uzyskać pomoc, odwiedź sekcję pomocy na naszej stronie internetowej <a href="http://www.bestwaycorp.com">www.bestwaycorp.com</a>.</li> </ol>
<p>Termometr pompy odczytuje temperaturę wody poniżej 4°C (40°F).</p> 	<p>Temperatura wody jest niższa niż 4°C (40°F).</p>	<p>Wanna z hydromasażem nie jest przeznaczona do pracy z wodą o temperaturze niższej niż 4°C (40°F). Odłącz pompę i uruchom ją ponownie dopiero wtedy, gdy temperatura wody osiągnie 6°C (42,8°F).</p>
	<p>Jeśli temperatura wody jest wyższa niż 7°C (44,6°F), termometr pompy jest uszkodzony.</p>	<p>Aby uzyskać pomoc, odwiedź sekcję pomocy na naszej stronie internetowej <a href="http://www.bestwaycorp.com">www.bestwaycorp.com</a>.</p>
<p>Termometr pompy odczytuje temperaturę wody powyżej 50°C (122°F).</p> 	<p>Temperatura wody przekracza 50°C (122°F).</p>	<p>Wanna z hydromasażem nie jest przeznaczona do pracy z wodą o temperaturze wyższej niż 40°C (104°F). Odłącz pompę i uruchom ją ponownie, gdy temperatura wody osiągnie 38°C (100°F) lub niższą.</p>
	<p>Temperatura otoczenia jest wyższa niż 40°C (104°F) lub wanna z hydromasażem była wystawiona na bezpośrednie działanie promieni słonecznych przez dłuższy czas.</p>	<p>Odłącz pompę, wtyczkę i opróżnij wannę z hydromasażem. Po 15 minutach ponownie podłącz pompę, podłącz wtyczkę i uruchom ponownie funkcję podgrzewania. Jeśli alarm pojawi się ponownie, rozważ przeniesienie wanny z hydromasażem w inne miejsce bez bezpośredniego światła słonecznego.</p>
	<p>Jeśli temperatura wody jest niższa niż 45°C (113°F), termometr pompy jest uszkodzony.</p>	<p>Aby uzyskać pomoc, odwiedź sekcję pomocy na naszej stronie internetowej <a href="http://www.bestwaycorp.com">www.bestwaycorp.com</a>.</p>
<p>Problem z połączeniem termometru pompy.</p> 	<p>Może wystąpić problem z połączeniem między czujnikiem temperatury a PCB.</p>	<p>Odłącz wannę z hydromasażem, odczekaj 5 minut, a następnie podłącz ją ponownie, włączając pompę. Jeśli alarm pojawi się ponownie, odwiedź sekcję pomocy na naszej stronie internetowej <a href="http://www.bestwaycorp.com">www.bestwaycorp.com</a>.</p>
<p>Termometr pompy odczytuje temperaturę wody powyżej 52°C (125,6°F).</p> 	<p>Temperatura wody przekracza 52°C (125,6°F).</p>	<p>Wanna z hydromasażem nie jest przeznaczona do pracy z wodą o temperaturze wyższej niż 40°C (104°F). Odłącz pompę i uruchom ją ponownie, gdy temperatura wody osiągnie 38°C (100°F) lub niższą.</p>
	<p>Temperatura otoczenia jest wyższa niż 40°C (104°F) lub wanna z hydromasażem była wystawiona na bezpośrednie działanie promieni słonecznych przez dłuższy czas.</p>	<p>Odłącz pompę, wtyczkę i opróżnij wannę z hydromasażem. Po 15 minutach ponownie podłącz pompę, podłącz wtyczkę i uruchom ponownie funkcję podgrzewania. Jeśli alarm pojawi się ponownie, rozważ przeniesienie wanny z hydromasażem w inne miejsce bez bezpośredniego światła słonecznego.</p>
	<p>Jeśli temperatura wody jest niższa niż 45°C (113°F), termometr pompy jest uszkodzony.</p>	<p>Aby uzyskać pomoc, odwiedź sekcję pomocy na naszej stronie internetowej <a href="http://www.bestwaycorp.com">www.bestwaycorp.com</a>.</p>

## KODY BŁĘDÓW

Kod błędu	Prawdopodobne przyczyny	Rozwiązania
<p>Połączenie modułu Wi-Fi nie powiodło się.</p> 	Moduł Wi-Fi jest uszkodzony.	<p>Aby uzyskać pomoc, odwiedź sekcję pomocy na naszej stronie internetowej <a href="http://www.bestwaycorp.com">www.bestwaycorp.com</a>.</p> <p><b>UWAGA:</b> Naciśnij dowolny przycisk, aby usunąć alarm i kontynuować korzystanie z wanny z hydromasażem bez połączenia Wi-Fi.</p>
<p>Prąd elektryczny jest wykrywany z przewodu uziemiającego.</p> 	Urządzenie w Twoim domu może mieć wyciek prądu.	Natychmiast wezwij elektryka, aby dowiedzieć się, czy w uziemieniu płynie zasilanie. Jeśli problem będzie się powtarzał, aby bezpiecznie korzystać z wanny z hydromasażem, zdecydowanie zalecamy podłączenie wtyczki wanny z hydromasażem do gniazdka z niezależnym uziemieniem.
	Pompa ma problem	Aby uzyskać pomoc, odwiedź sekcję pomocy na naszej stronie internetowej <a href="http://www.bestwaycorp.com">www.bestwaycorp.com</a> .
<p>Temperatura płyty zasilającej jest zbyt wysoka.</p> 	Płyta zasilająca ma problem.	Aby uzyskać pomoc, odwiedź sekcję pomocy na naszej stronie internetowej <a href="http://www.bestwaycorp.com">www.bestwaycorp.com</a> .
<p>Brak uziemienia.</p> 	System uziemienia gniazdka ściennego, do którego podłączona jest wanna z hydromasażem, ma problem.	Podłącz pompę do wanny z hydromasażem do nowego gniazdka lub wezwij elektryka, aby sprawdził gniazdko ścienne. Jeśli problem będzie się powtarzał, sugerujemy utworzenie niezależnego połączenia uziemiającego z gniazdkiem ściennym.
	Pompa ma problem.	Aby uzyskać pomoc, odwiedź sekcję pomocy na naszej stronie internetowej <a href="http://www.bestwaycorp.com">www.bestwaycorp.com</a> .

## WARUNKI GWARANCJI

Aby uzyskać pomoc techniczną i zarejestrować produkt, odwiedź stronę [bestwaycorp.com/support](http://bestwaycorp.com/support).



# LAY-Z-SPA®

## HASZNÁLATI ÚTMUTATÓ

### TARTALOMJEGYZÉK

#### BIZTONSÁGI INFORMÁCIÓK

206. O.

- Üzembe helyezés előtt figyelmesen olvassa el a fontos biztonsági utasításokat és figyelmeztetéseket, és őrizze meg ezt a kézikönyvet későbbi használatra. A biztonsági információk figyelmen kívül hagyása a felhasználó súlyos sérüléséhez vagy halálához vezethet.

#### TERMÉKLEÍRÁS

211. O.

- Figyelmesen olvasson el minden, a kézikönyvben megadott termékinformációt, ideértve a fűtőegység műszaki jellemzőit. A pezsgőfürdő-fűtőt a megfelelő feszültségű és teljesítményű analóg kimenettel kell használni.

#### SZÜKSÉGES ALKATRÉSZEK ÉS SZERSZÁMOK

211. O.

- A dobozban található alkatrészek ellenőrzéséhez tekintse meg a kézikönyvben található alkatrészlistát. Ellenőrizze, hogy a berendezés részegységei a ténylegesen megvásárolni kívánt modellnek felelnek meg.
- Ha a vásárláskor bármilyen sérült vagy hiányzó alkatrésze van, látogasson el webhelyünkre: **bestwaycorp.com/support**.

#### ÖSSZESZERELÉSI UTASÍTÁSOK

211. O.

- A telepítési utasítások tekintetében kövesse az illusztrált lépéseket a kézikönyvben. Az ábrák csak illusztrációként szolgálnak. Az ábrák nem feltétlenül a vonatkozó terméket mutatják. Az ábrák nem méretarányosak.
- A Bestway nem vállal felelősséget a pezsgőfürdő nem megfelelő kezeléséből vagy jelen utasítások figyelmen kívül hagyásából származó semmilyen kárért.

#### HASZNÁLATI UTASÍTÁSOK

213. O.

- A használati utasításokkal kapcsolatosan lásd a jelen kézikönyvben található illusztrált lépéseket. Az ábrák csak illusztrációként szolgálnak. Az ábrák nem feltétlenül a vonatkozó terméket mutatják. Az ábrák nem méretarányosak.
- A Bestway nem vállal felelősséget a pezsgőfürdő nem megfelelő kezeléséből vagy jelen utasítások figyelmen kívül hagyásából származó semmilyen kárért.

#### KARBANTARTÁSI UTASÍTÁSOK

215. O.

- A pezsgőfürdő jó állapotban tartása érdekében el kell végezni a karbantartást a bevonat, a fedél, a szűrőkazetta, a víz és a vegyi anyagok tekintetében egyaránt. Ha nem tartja be az ebben a szakaszban szereplő irányelveket, veszélyeztetheti az Ön és családja egészségét.

## TARTALOMJEGYZÉK

### SZÉTSZERELÉSI ÉS TÁROLÁSI UTASÍTÁSOK

216. O.

- A tárolás előtt győződjön meg arról, hogy a pezsgőfürdő teljesen tiszta és száraz. Ha nem teljesen száraz minden alkatrész, penész jelenhet meg rajtuk.
- Tárolja száraz, 15 °C és 38 °C (59 °F és 100 °F) közötti hőmérsékletű helyen.

### HIBAELHÁRÍTÁS

218. O.

- A pezsgőfürdő vonatkozásában felmerülő problémákkal kapcsolatos segítségért, kérjük, tekintse meg a jelen kézikönyv Hibaelhárítás c. részét.

### HIBAKÓDOK

220. O.

- A pezsgőfürdő vonatkozásában felmerülő problémákkal kapcsolatos segítségért, kérjük, tekintse meg a jelen kézikönyv Hibakódok c. részét.

### JÓTÁLLÁSI TÁJÉKOZTATÓ

222. O.

- A jótállási feltételek tekintetében látogassa meg a webhelyünket: [www.bestwaycorp.com](http://www.bestwaycorp.com).

## BIZTONSÁGI INFORMÁCIÓK

### MINDEN TELEPÍTÉST OLVASSON EL ÉS TARTSA BE AZ AZOKBAN FOGLALTAKAT.

A fürdő telepítése és használata előtt figyelmesen olvassa el ezt a használati útmutatót, és értse meg, valamint tartsa be a benne foglaltakat. Ezek a figyelmeztetések, utasítások és biztonsági iránymutatások segítenek elhárítani a vízi rekreációval kapcsolatos néhány általános kockázatot, de nem tudják lefedni az összes kockázatot és veszélyt. A vízi tevékenységek végzése során mindig legyen óvatos, megfontolt, és jó ítélőképességű. Tegye félre ezt a kézikönyvet, hogy a jövőben bármikor belenézhesen. Továbbá az alábbi információk biztosítására lehet szükség a fürdő típusának függvényében. Tartsa ezeket az utasításokat biztonságos helyen. Az útmutató hiánya esetén, kérjük, vegye fel a kapcsolatot a gyártóval, vagy keresse meg a következő webhelyen: [www.bestwaycorp.com](http://www.bestwaycorp.com).

### FIGYELMEZTETÉSEK – BIZTONSÁGOS TELEPÍTÉS

- A fürdőt maradékáram-működtetésű megszakítóval (RCD) rendelkező hálózati áramellátásról kell működtetni, a névleges üzemi maradékáram pedig nem haladhatja meg a 30 mA-t.
- A fürdőt földelt áramforrásra kell csatlakoztatni.
- Az épület falán lévő tápforrásnak legalább 4 m-re (13,1 láb) kell lennie a medencétől.
- A fürdőt földeléssel rendelkező hálózati aljzathoz csatlakoztassa, ehhez pedig használjon dugóval és 10 mA kioldási áramerősséggel rendelkező áram-védőkapcsolós készülékkel (PRCD) szerelt tápkábelt.
- A fürdőt csak közvetlenül a rögzített vezetékek földelt aljzatába szabad csatlakoztatni.
- Fontos, hogy a fürdő felállítását követően a dugalj hozzáférhető legyen.
- Az elektromos rendszereknek meg kell felelniük a huzalozásra vonatkozó országos követelményeknek – kérdés esetén forduljon képesített villanyszerelőhöz.
- Ne temesse be a kábelt! Úgy helyezze el a kábelt, hogy az a lehető legkevésbé legyen kitéve fűnyírónak, sövénynyírónak és más berendezésnek.  
**VIGYÁZAT:** A hőmegszakító véletlen visszakapcsolása miatti veszély elkerülése érdekében a készülék nem látható el árammal külső kapcsolóberendezésről (pl. időzítő), illetve nem köthető be olyan áramkörbe, melyet gyakran kapcsol be és ki a szolgáltató.
- A készülék használata, illetve (ismételt) összeszerelése előtt, kérjük, minden alkalommal olvassa el az útmutatót.

### FIGYELMEZTETÉSEK – ÁRAMÜTÉSVESZÉLY

**AZ ÁRAMÜTÉS ELKERÜLÉSE ÉRDEKÉBEN NE HASZNÁLJA A FÜRDŐMEDENCÉT ESŐBEN, MENNYDÖRGÉS ÉS VILLÁMLÁS KÖZEPETTE.**

## BIZTONSÁGI INFORMÁCIÓK

- Ne használjon hosszabbítót a készülék elektromos hálózathoz való csatlakoztatásához; biztosítsa a megfelelő helyen lévő aljzatot.
- Ne dugja be és ne húzza ki a készülék dugóját nedves kézzel.
- A fürdőmedencében, illetve nedves testtel soha ne működtessen elektromos készülékeket. Soha ne tegyen elektromos készülékeket (pl. lámpa, telefon, rádió vagy televízió) a fürdőmedence 2 m-es (6,6 láb) környezetébe.
- Az összes fémfelületől legalább 2 m (6,6 láb) távolságban telepítse.
- Használat közben a berendezés semelyik része sem lehet a fürdő fölött elhelyezve.
- Az áram alatti részeket tartalmazó részegységekhez – a 12 V-ot nem meghaladó biztonsági, extra alacsony feszültséggel ellátott részegységek kivételével – a fürdőmedencében tartózkodó személyek semmiképpen sem férhetnek hozzá; az elektromos részegységeket – a távvezérlő készülékek kivételével – úgy kell elhelyezni, illetve rögzíteni, hogy azok ne eshessenek a fürdőmedencébe.
- Az elektromos biztonság érdekében a tápvezetékbe hordozható kivitelű áram-védőkapcsolós készülék (PRCD készülék) lett beépítve. Ha az áramszivárgás meghaladja a 10 mA értéket, a készülék bekapcsol, és megszakítja az áramellátást. Ilyen esetben, kérjük, azonnal húzza ki a dugót a fürdőből, és ne használja tovább. Ne javítsa saját maga a terméket. Látogasson el [www.bestwaycorp.com](http://www.bestwaycorp.com) honlapunkra a szükséges információk eléréséhez.
- Ha a készülék kábele megsérült, a gyártó vagy hasonlóan szakképzett személy által ki kell cseréltetni, a baleset elkerülésének érdekében.
- Az áramütésveszély csökkentése érdekében az egység elektromos hálózathoz való csatlakoztatásához ne használjon hosszabbítót, hanem gondoskodjon megfelelően elhelyezett aljzatról.

### FIGYELMEZTETÉSEK – A SÉRÜLÉS VESZÉLYÉNEK CSÖKKENTÉSE ÉRDEKÉBEN

- A fürdőmedence vízhőmérséklete soha nem haladhatja meg a mint 40 °C (104 °F) értéket. Felnöttek esetén a 38 °C és 40 °C (100 °F és 104 °F) közötti vízhőmérséklet tekinthető egészségesnek. Fialat gyermekek, illetve 10 percnél hosszabb fürdőzés esetén ennél alacsonyabb vízhőmérséklet javasolt.
- Tekintettel arra, hogy a túl magas vízhőmérséklet a terhesség első hónapjaiban a magzat károsodását okozhatja, a terhes vagy elképzelhetően terhes nőknél a fürdőmedence vízhőmérsékletét 38 °C-ra (100 °F) kell korlátozni. Ne engedje, hogy a fürdőt egyhuzamban 10 percnél tovább használják.
- Ha úgy érzi, hogy a víz túl forró, a fürdőmedencébe való belépés előtt egy pontos hőmérővel mérje meg a víz hőmérsékletét. Ha a víz hőmérséklete 45 °C (113 °F) fölé emelkedik, ne használja a fürdőmedencét, amíg a hőmérséklet 40 °C (104 °F) alá nem csökken. Külső hőmérő használata esetén a kezelőpanel és a külső hőmérő által mutatott hőmérséklet eltérő lehet. A különbségnek 3 fok körül kell lennie. Ez a helyzet azért normális, mert a két műszer eltérő helyen olvassa le a hőmérsékletet.
- A fürdőmedence-használat előtti alkohol- vagy drogfogyasztás, illetve gyógyszerhasználat öntudatvesztést okozhat, ami fulladáshoz vezethet.
- Túlsúlyos, szívbeteg, alacsony vagy magas vérnyomású, keringérendszer-zavaros, illetve cukorbeteg személyeknek a fürdő használata előtt ki kell kérniük orvosuk véleményét.
- A gyógyszerrel kezelt személyeknek a fürdőmedence használata előtt ki kell kérniük orvosuk véleményét, mivel egyes gyógyszerek álmosságot okozhatnak, míg mások hatással lehetnek a szívverésre, vérnyomásra, illetve a vérkeringésre.
- Kerülje a fej teljes mértékű vízbe merítését.
- Kerülje a fürdővíz lenyelését.
- Felhívjuk a figyelmét, hogy a kényelmes használati hőmérséklet-tartomány alacsonyabb lehet, mint a maximális biztonságos üzemi hőmérséklet.
- Soha ne működtesse a fürdőt sérült vagy hiányzó bemenő-, illetve kimenőcsövekkel. Soha ne próbálja meg maga kicserélni a bemenő, illetve kimenőcsöveket. Látogasson el [www.bestwaycorp.com](http://www.bestwaycorp.com) honlapunkra a szükséges információk eléréséhez.
- Soha ne töltsön be 40 °C-nál (104 °F) melegebb vizet közvetlenül a fürdőbe.
- Ne használja a fürdőt, ha egyedül van.
- Fertőző betegségekben szenvedő személyek nem használhatják a fürdőt.
- Ne használja a fürdőt közvetlenül megterhelő testmozgás után.
- Azonnal hagyja el a fürdőt, ha kényelmetlenül vagy álmosnak érzi magát.
- Mindig lassan, óvatosan szálljon be a fürdőbe, illetve a kiszállást is lassan, óvatosan végezze. A nedves felületek csúszósak.
- A szivattyú állapotát minden használat előtt ellenőrizni kell. A teszteléshez kövesse a szivattyú utasításait.
- Mindig tartsa a dugót szárazon! Nedves dugót a konnektorba dugni szigorúan tilos!

## BIZTONSÁGI INFORMÁCIÓK

- Mindig válassza le a készüléket az áramellátásról:
  - Tisztítás vagy más karbantartás előtt.
  - Ha szünnapokon felügyelet nélkül hagyja.

- Soha ne viseljen a fürdőben kontaktlencsét.

**VESZÉLY** - Sérülésveszély. A fürdőben a szívócsonkok a szivattyú által létrehozott fajlagos vízáramlásnak megfelelő mérettel rendelkeznek. Ha a szívócsonkok vagy a szivattyú cseréje szorulnak, győződjön meg arról, hogy a cserealkatrészek megfelelnek az áramlási sebességnek. Soha ne működtesse a fürdőt, ha a szívócsonkok törtek vagy hiányoznak. Soha ne cseréljen olyan szívócsonkot, amelynek névleges áramlási sebessége nem éri el az eredeti szívócsonkon feltüntetett áramlási sebességet.

**VIGYÁZAT:** A fürdő 3-5 éves használata után a fürdő biztonságának és teljesítményének biztosítása érdekében a fő alkatrészeket, mint például a fűtőelemet, a légfűvő motort és a visszacsapó szelepeket hivatásos villanyszerelőnek kell ellenőriznie. Ha a villanyszerelő az ellenőrzés során problémákat észlel, látogasson el a [www.bestwaycorp.com](http://www.bestwaycorp.com) weboldalunkra, ahol megtalálja a szükséges információkat.

### FIGYELMEZTETÉSEK – ÚSZNI NEM TUDÓK BIZTONSÁGA

- A gyengén úszók és úszni nem tudók számára mindig hozzáértő felnőtt általi folyamatos, aktív és éber felügyeletet kell biztosítani különösen gyakorló fürdőmedencében (vegye figyelembe, hogy az öt év alatti gyermekeknek a legnagyobb a fulladásveszély).
- A fürdő minden egyes használata alkalmával jelöljön ki hozzáértő felnőttet a fürdő felügyeletére.
- A gyengén úszóknak, illetve úszni nem tudóknak különösen a gyakorló fürdőmedencében használatokor egyéni védőfelszerelést kell viselniük.
- Ha az fürdő nincs használatban, távolítsa el belőle és környezetéből minden játékot, hogy azok a gyermekeket nehogy a fürdőbe csalogassák.

### FIGYELMEZTETÉSEK – BIZTONSÁGI KÉSZÜLÉKEK ÉS BERENDEZÉSEK

- Biztonsági fedelet vagy egyéb biztonsági védőeszközt használjon, vagy az összes ajtót és ablakot (ha van ilyen) biztosítani kell a fürdőbe való jogosulatlan belépés megakadályozása érdekében.
- A kerítések, fedelek, riasztók, illetve hasonló biztonsági berendezések hasznos segítség, de nem helyettesítik a hozzáértő felnőtt általi folyamatos felügyeletet.
- A fürdő mellett tanácsos mentőfelszerelést (pl. mentőöv) tartani (ha vonatkozik).
- Tartson működőképes telefont és a segélyhívószám-listát a fürdő mellett.
- Javasoljuk, hogy konzultáljon a szakértőkkel és/vagy a helyi hatóságokkal a gyermekbiztos kerítések, biztonsági korlátokra, világításra és egyéb biztonsági követelményekre vonatkozó helyi vagy nemzeti törvények/rendeletek alkalmazása tekintetében.

### FIGYELMEZTETÉSEK – A FÜRDŐ BIZTONSÁGOS HASZNÁLATA

- Biztasson minden felhasználót, különösen a gyermekeket, hogy tanuljanak meg úszni.
- Tanulja meg az alapszintű elsősegélynyújtást (újraélesztés – CPR), és rendszeresen frissítse ezen ismereteit. Ez vészhelyzetben életet menthet.
- Tájékoztassa az összes fürdőhasználót, hogy mit kell csinálni vészhelyzet esetén.
- Soha ne ugorjon sekély vízbe. Ez súlyos sérüléshez vagy halálhoz vezethet.
- Ne használja a fürdőt, ha alkohol vagy gyógyszer hatása alatt áll, amely hatás hátrányosan befolyásolhatja a medence fürdőző általi biztonságos használatát.
- Fedél használata esetén a fürdőbe való beszállás előtt teljesen távolítsa el azt a vízfületről.
- Védje meg a fürdők használóit a vízzel kapcsolatos betegségektől azáltal, hogy azt tanácsolja nekik, hogy gondoskodjanak a víz megfelelő kezeléséről, és figyeljenek a megfelelő higiéniára. Tekintse meg a használati útmutatóban a vízkezelési irányelveket.
- A vegyi anyagok gyermekektől elzárva tárolja.
- Használja a fürdőben található jelzéseket, vagy a fürdőtől számított 2 méteren belül, jól látható helyen.
- A kivehető létrákat, eltávolítást követően, biztonságosan tárolja, ahol a gyermekek nem tudnak felmászni rá.
- Ez a készülék 8 éves kortól használható, illetve a fizikailag, érzékszervileg vagy szellemileg korlátozott, továbbá a kellő tapasztalattal vagy tudással nem rendelkező személyek a készüléket csak felügyelet mellett, vagy a készülék biztonságos használatával kapcsolatos ismeretek megszerzését és a járulékos veszélyek megértését követően használhatják. A gyermekek nem játszhatnak a készülékkel. A tisztítást és felhasználó által végzendő karbantartást gyermekek csak felügyelettel végezhetik.
- A víz vonzza a gyermekeket – minden használatot követően tegye föl a fürdőmedencére a fedelét.

## BIZTONSÁGI INFORMÁCIÓK

**VESZÉLY** - Véletlen fulladás kockázata (különösen az 5 év alatti gyermekeknél). Ügyelni kell arra, hogy a gyermekek ne léphessenek be jogosulatlanul a fürdőbe. Ezt úgy érheti el, ha a felnőtt felügyelő ellehetetleníti a fürdő hozzáférését, vagy biztonsági védőeszközt szerel fel a fürdőre. A fürdő használata során bekövetkező balesetek elkerülése érdekében gondoskodjon arról, hogy a gyermekek állandó felnőtt felügyelet alatt álljanak.

### FIGYELMEZTETÉSEK – VÍZ BIZTONSÁGOS KARBANTARTÁSA ÉS VEGYSZERHASZNÁLAT

- Soha ne a vizet adja a vegyszerekhez. Mindig a vegyszert adja a vízhez, hogy ne keletkezessen erős füst vagy heves reakció, amelyek veszélyes vegyszerszóródást okozhatnak.
- A víz tisztításával, karbantartásával és ártalmatlanításával kapcsolatos tudnivalóért lásd a „KARBANTARTÁS” részt.
- Ne használja a fürdőt vegyszeres karbantartás közben.
- Ne végezzen kézi vegyi anyag-adagolást a fürdő használata közben.
- Forduljon a helyi önkormányzathoz a fürdő feltöltéséhez szükséges kényelmes vízellátással kapcsolatos vízellátások ügyében.

### FIGYELMEZTETÉSEK – BIZTONSÁGOS TELEPÍTÉS ÉS TÁROLÁS

- Határozottan javasoljuk, hogy ne csomagolja ki és fújja fel az fürdőmedencét, ha a környezeti hőmérséklet 15 °C (59 °F) alatt van. Javasoljuk, hogy a fürdőmedencét beltérben fújja föl, majd kültéren folytassa a felállítását. Ha a kültéri hőmérséklet nem éri el a 6 °C (42,8 °F) hőmérsékletet, a fürdőmedence-fűtőnek mindig bekapcsolva kell lennie. Ebben a módban a Freeze Shield® rendszer a károsodás megelőzése érdekében képes 6 °C (42,8 °F) és 10 °C (50 °F) között tartani a belső hőmérsékletet, így például meggátolja, hogy a víz belefagyjon a csövekbe vagy a keringetőrendszerbe.
- VIGYÁZAT:** Ha a fürdőmedence riasztást ad, a Freeze Shield® rendszer leáll. Ellenőrizze a fürdőmedence állapotát, ha a kültéri hőmérséklet 6 °C (42,8 °F) alatti. Ha hosszabb távon nem tartózkodik otthon, amikor fennáll a kockázata annak, hogy a hőmérséklet 6 °C (42,8 °F) alá esik, határozottan javasoljuk, hogy szerelje szét a fürdőmedencét, és raktározza a tárolási eljárásnak megfelelően.
- Ha a készüléket előre láthatólag hosszabb ideig nem fogja használni (pl. télen), a fürdő- vagy medencekészletet szét kell szerelni, és beltérben kell tárolni.
- Ne helyezze a fürdőt csúszós felületre, és győződjön meg a telepítés előtt arról, hogy a felület éles tárgytól mentes.
- A szivattyú károsodásának elkerülése érdekében a fürdőmedencét soha nem szabad működtetni, ha a fürdőmedence nincs vízzel feltöltve.
- Biztonsági okokból csak a fürdő gyártója által biztosított vagy jóváhagyott tartozékokat használja.
- A telepítéssel kapcsolatos tudnivalókról lásd az útmutató következő bekezdését.
- A fürdőmedence minden egyes leeresztését követően tisztítsa meg a szűrőt (és eressze le/szárítsa meg, amelyek vonatkozik).
- Kérjük, a használat előtt ellenőrizze a berendezést. Ha sérült vagy hiányzó alkatrészeket talál a vásárlás idején, értesítse a Bestwayt a kézikönyvben felsorolt ügyfélszolgálati címeke valamelyikén. Ellenőrizze, hogy a berendezés részegységei a ténylegesen megvásárolni kívánt típusúak.
- A termék nem iparszerű használatra lett tervezve.
- Mindig legyen felszerelve a fürdő fedele, hogy minimalizálja a hővesztéséget a fürdő fűtése közben a két használat között (de ne használja közben). A szigetelés maximalizálása érdekében győződjön meg róla, hogy a fedél szorosan illeszkedik. Javasoljuk, hogy a használaton kívüli burkolatot tartsa távol a talajtól, hogy megőrizze tisztaságát (különösen a fürdők vízfelületének közvetlen közelében lévő felület tisztaságát). A fedelet megfelelő helyen kell tárolni, ahol nem sérülhet meg, és nem okozhat kárt.
- Ellenőrizze a beállított vízhőmérsékletet, és fontolja meg annak csökkentését azon időpontokra, amikor a fürdő jellemzően nem lesz használatban.
- A külső körülményektől függően vegye fontolóra a fűtőberendezés teljes kikapcsolását, ha hosszabb ideig nem használja a fürdőt (ahol a fürdő biztosítja ezt a lehetőséget, de továbbra is fenntartja a maradék fertőtlenítést/pH-értékeket).
- Javasoljuk, hogy a fürdő alján keresztüli hővesztés minimalizálása érdekében a fürdő alatt használjon szigetelő alapvásnat.
- Tisztítsa meg a szűrőket, hogy megőrizze a szivattyú megfelelő munkakörülményeit, és elkerülje a szükségtelen vízcserét és újramegítést.
- Tartsa távol a fürdőt a pihenőhelytől a zajterhelés minimalizálása érdekében.

## BIZTONSÁGI INFORMÁCIÓK

- Ne tegye a fedelet a földre vagy bármilyen más piszkos felületre, amikor nincs a helyén a fűrdőn.
- Amikor a fűrdőt használják, a fedelet tiszta, száraz helyre kell helyezni, különben szennyeződésekkel és baktériumokkal telítődhet. A fa elszíneződésének a veszélye miatt ne tegye a fedelet faasztalra vagy fa padlóburkolatra. A fedélemelő vagy hasonló eszköz hasznos annak biztosítására, hogy a fedél ne érintkezzen a talajjal. A bérelt helyeken erősen ajánlott a fedélemelő használata.
- Javasoljuk, hogy kérje ki egy szakképzett vállalkozó vagy egy szerkezeti mérnök véleményét, hogy ellenőrizze, hogy a tartófelület elég erős ahhoz, hogy elviselje a maximális tervezési terhelést, a fűrdő, a fűrdővíz és a fűrdőzők tömegét. Olvassa el a csomagoláson található töltött tömeget.

### FIGYELMEZTETÉSEK – CSAK WI-FI-VEL FELSZERELT SPA ESETÉN

- Jeladó üzemi frekvenciája: Wi-Fi: 2412~2472 MHz; BLE: 2402~2480 MHz
- Jeladó maximális kimeneti teljesítménye: Wi-Fi: 19 dBm; BLE: 10 dBm

### ŐRIZZE MEG EZT AZ ÚTMUTATÓT

### ÁRTALMATLANÍTÁS



Az elektromos termékek nem képezhetik a háztartási hulladék részét. Éljen az újrahasznosítás lehetőségével, ha elérhetőek a megfelelő létesítmények. Az újrahasznosításra vonatkozó tanácsok tekintetében tájékozódjon az önkormányzatnál vagy a forgalmazónál.

### MŰSZAKI BIZTONSÁGI UTASÍTÁS

#### PRCD

- Mielőtt bedugná a dugót a konnektorba, győződjön meg arról, hogy a konnektor kimenete megfelelő a szivattyúhoz.
- A fűrdőmedence I. osztályba tartozó elektromos készülék, amelyet közvetlenül földelt aljzathoz kell csatlakoztatni. Javasoljuk, hogy kizárólag párának ellenálló, illetve nagy áramterhelést elviselő aljzatot használjon. Rendszeresen ellenőrizze a dugót és az aljzatot sérülés jeleit keresve, mielőtt használatba venné a fűrdőmedencét, ha pedig a dugón vagy az aljzaton sérülés nyomai láthatók, ne használja a fűrdőmedencét. Amennyiben nem biztos a tápellátás minőségét illetően, használat előtt vegye fel a kapcsolatot egy megfelelően képzett villamossági szakemberrel.
- Az áramütésveszély elkerülése érdekében a biztonsági áram-védőkapcsolós készülék (PRCD) csatlakozódugó állapotát minden használat előtt ellenőrizni kell.
- Ne használja a szivattyút, ha az ellenőrzés során hibát észlel. Támogatás ügyében látogassa meg a [www.bestwaycorp.com](http://www.bestwaycorp.com) weboldalunk ügyféltámogatás részét.

### FŰRDŐMEDENCE-FŰTŐ POTENCIÁLKIEGYENLÍTŐ ÉRINTKEZŐJE

- A fűrdőmedence-szivattyú potenciálkiegyenlítő érintkezőjének egy (minimum) 2,5 mm<sup>2</sup> keresztmetszetű tömör rézvezetővel való bekötéséhez ajánlott képesített villanyszerelőt hívni.

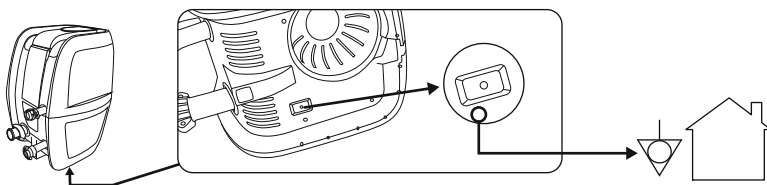

## TERMÉKLEÍRÁS

### A PEZSGŐFÜRDŐ-FŰTŐ MŰSZAKI ADATAI

Névleges adatok
220-240V AC, 50Hz, 2050W

### SZÜKSÉGESSÉGI ALKATRÉSZEK ÉS SZERSZÁMOK

**Hasonlítsa össze a dobozban lévő alkatrészeket a jelen kézikönyvben felsorolt alkatrészekkel.** Ellenőrizze, hogy a berendezés részegységei a ténylegesen megvásárolni kívánt modellnek felelnek meg. Ha a vásárlást követően bármilyen alkatrész sérülése vagy hiánya merül fel, látogasson el webhelyünkre: [bestwaycorp.com/support](http://bestwaycorp.com/support).

### ÖSSZESZERELÉSI UTASÍTÁSOK

#### ÁTTEKINTÉS

##### A MEGFELELŐ HELY KIVÁLASZTÁSA:

A pezsgőfürdő telepítési helyének a következő feltételeknek kell eleget tennie:

- A pezsgőfürdőben lévő víz és a felhasználók összátalma miatt a választott területnek az egész felületén meg kell tudnia támasztani a pezsgőfürdőt, elviselve annak teljes tömegét.
- A kiválasztott hely nem lehet hosszabb, mint a pezsgőfürdő kábelének a fali aljzattól mért hossza. A pezsgőfürdő dugaszát közvetlenül a fali aljzatba kell dugni.
- Mind beltéri, mind szabadtéri telepítés esetén gondoskodni kell a megfelelő vízvezetésről.
- A felületnek egyenesnek és simának kell lennie. Egyenetlen vagy lejtős felület esetén a pezsgőfürdő szerkezete egyenetlen terhelést kaphat. Ez károsíthatja a hegesztési pontokat.
- A felületnek mentesnek kell lennie mindenféle tárgytól. A víz tömege miatt a pezsgőfürdő alatt lévő bármilyen tárgy károsíthatja vagy átszúrhatja a pezsgőfürdő alját.
- A kiválasztott hely fölött nem lehetnek villamos légvezetékek vagy lombkorona. Bizonyosodjon meg arról, hogy a kiválasztott helyszín alatt nem található közműhálózati csövek, vezetékek vagy kábelek.
- A kiválasztott helynek távol kell lennie a ház bejáratától. Ne tegyen semmilyen berendezést vagy bútort a pezsgőfürdő köré. A használat közben vagy a termék meghibásodása nyomán a pezsgőfürdőből távozó víz kárt tehet a pezsgőfürdő mellett található bútorokban.
- Ne szerelje össze a pezsgőfürdőt szőnyegen vagy más olyan padlóanyagon (pl. kezeletlen parafa, fa vagy más porózus anyagok), amelyek nedvességet és baktériumokat tartalmazhatnak, vagy amelyekre a pezsgőfürdőben használt vízkezelő vegyszerek hatással lehetnek.
- A telepítést illető előírások kapcsán tájékozódjon a helyi önkormányzatnál.

**Javasolt felületek:** fű, föld, beton, illetve minden egyéb felület, amely megfelel a fenti összeszerelési követelményeknek.

**Kerülendő felületek:** sár, homok, murva, deszka, terasz, autóbehajtó, platform, puha/laza talaj vagy egyéb felület, amely nem felel meg a fenti összeszerelési követelményeknek.

##### KIZÁRÓLAG WI-FI-KÉPES PEZSGŐFÜRDŐK ESETÉN:

Az alkalmazással vezérelt pezsgőfürdő megfelelő helyének kiválasztásához olvassa el a csomagban található pezsgőfürdő Wi-Fi használati utasítását és ezeket az utasításokat.

##### Beltéri telepítés:

A pezsgőfürdő beltéri felállítása esetén vegye figyelembe ezeket a különleges követelményeket.

- A páratartalom a pezsgőfürdő használatának természetes mellékhatása, amely megfelelő elővigyázatosság nélkül vagyoni károkat okozhat.
- Határozza meg a nedvesség hatását az annak kitétt fára, a szerkezeti anyagokra vagy a környező tárgyakra a javasolt helyen.
- E hatások beltéri környezetben való minimalizálása érdekében tanácsos jó szellőzéssel ellátni a

## ÖSSZESZERELÉSI UTASÍTÁSOK

kiválasztott területet. Használat előtt konzultáljon szakértővel, hogy meggyőződjön a telepítési terület megfelelő szellőzéséről.

- Az otthon és a vagyontárgyak károsodásának elkerülése érdekében a pezsgőfürdőt csak megfelelő vízelvezető rendszerrel rendelkező területen helyezze el. A feltöltés, leeresztés, illetve a használat során víz folyhat ki a pezsgőfürdőből.

### KÜLTÉRI TELEPÍTÉS:

A pezsgőfürdő kültér felállítása esetén vegye figyelembe ezeket a különleges követelményeket.

- A kiválasztott felületnek mentesnek kell lennie az agresszív növényektől és fűféléktől. Az életerős növények áthatolhatnak a burkolaton, és víz- vagy levegőszivárgást eredményezhetnek. Fű és egyéb növényzet nyomán kellemetlen szagok vagy penész jelentkezhethet, ezért ezeket a növényeket kötelezően el kell távolítani a kiválasztott helyszínről.
- A kiválasztott hely fölött nem lehetnek villamos légvezetékek vagy lombkorona. Bizonyosodjon meg arról, hogy a kiválasztott helyszín alatt nem található közműhálózati csövek, vezetékek vagy kábelek.
- Ne hagyja a pezsgőfürdő felületét közvetlen napsugárzásnak kitéve hosszú ideig. Javasoljuk, hogy a pezsgőfürdőt használaton kívül fedéllel védje a közvetlen napfénytől.
- Forduljon helyi szakemberhez a környezeti feltételek, például a talajvíz és a fagyveszély tekintetében. A pezsgőfürdő felállításához való megfelelő felület és hely kiválasztásához tartsa be a fenti fontos követelményeket.

**MEGJEGYZÉS:** Alkatrészek sérülése esetén, ha ezen sérülések az utasításoknak nem megfelelő összeszerelési felületnek és helynek tudhatók be, nem minősülnek gyártási hibának, következésképpen jótállási vagy javítási igény sem fogantasztható ezek vonatkozásában. A tulajdonos felelőssége annak biztosítása, hogy a helyszín mindenkor megfeleljen a követelményeknek.

## ÖSSZESZERELÉSI UTASÍTÁSOK

A telepítési utasításokért olvassa be az előlapon található QR-kódot, vagy kövesse a kézikönyvben látható ábrákat. Az ábrák csak illusztrációként szolgálnak. Az ábrák nem feltétlenül a vonatkozó terméket mutatják. Az ábrák nem méretarányosak.

- Ne használjon hosszabbított vagy többdugós adaptert a pezsgőfürdő-fűtővel, mivel ez veszélyes, és a dugó túlmelegedését okozhatja, ami károsíthatja a berendezést és a környező tárgyakat.
- A zajterhelés minimalizálása érdekében tartsa távol a pezsgőfürdőt a pihenőhelytől.
- Tartsa legalább 1 m (3 láb 3 hüvelyk) távolságot a pezsgőfürdő körül.
- Ne használjon sós vizet a medence feltöltéséhez. A magas sókoncentráció korrodálhatja a belső fém alkatrészeket.
- A pezsgőfürdő szűrőrendszere kizárólag a szűrőkazettákkal együtt való használatra lett tervezve. A szűrőkészlethez hozzáadott bármely más alkatrész károsíthatja a szűrőrendszert. Erre nem terjed ki a garancia.

**MEGJEGYZÉS:** A pezsgőfürdő összeszerelése előtt tegye a bevonatot a napra, hogy az anyag megpuhuljon, és könnyebb legyen a felállítása.

### FELFÚJÁSI INFORMÁCIÓK – CSAK FELFÚJHATÓ PEZSGŐFÜRDŐHÖZ:

- Felfújáskor észre fogja venni, hogy a levegő távozik arról a területről, ahol a levegőtömlő a szivattyúhoz csatlakozik. Ez természetes.
- Ne takarja le a felfújó tömlő alján lévő lyukakat, a felfújó tömlőt úgy tervezték, hogy a megfelelő nyomásra felfújja a pezsgőfürdő kádát. Ha letakarja a nyílásokat túlfújja a bélést és károsítja a szerkezetet.
- Ne használjon levegőkompresszort a pezsgőfürdő felfújására.
- Ne hűzza a pezsgőfürdőt durva talajon, mert a bevonat megsérülhet.
- Kérjük, akkor szerelje szét a pezsgőfürdőt, amikor a környezeti hőmérséklet meghaladja a 15 °C / 59 °F értéket.

### KIZÁRÓLAG FORTIFIBER™ DROP SITCH PEZSGŐFÜRDŐHÖZ: KÉZIPUMPA NYOMÁSMÉRŐ

- A kézi szivattyú légnyomásmérője csak akkor mutatja a nyomást, ha az meghaladja az 5 PSI értéket, ami normális.
- Ha a pezsgőfürdőben a nyomás 5 PSI-nél alacsonyabb, a légnyomásmérő nem mutat értéket.

### Légszelepek

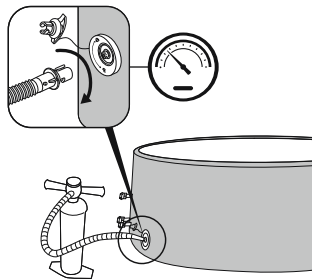

- Ha a levegőszelep megazult, a mellékelt villáskulccsal húzza meg. Egyik kezével tartsa el a levegőszelep hátulját a pezsgőfürdő falának belső oldalától, és forgassa el a kulcsot az óramutató járásával megegyező irányba.
- Ne állítsa a levegőszelep csatlakozóját, amikor a pezsgőfürdő használatban van.

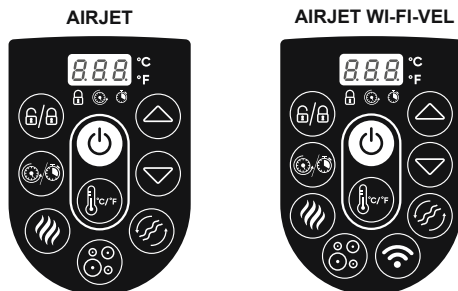

# HASZNÁLATI UTASÍTÁSOK

## A KEZELŐPANEL



**BE/KI GOMB:** A nem hordozható, vagy hordozható áram-védőkészülék (RCD/PRCD) aktiválása után tartsa nyomva a  gombot 2 másodpercig. A  gomb zöld színnel világít, és a kezelőpanel most már használható. Az összes aktív funkció kikapcsolásához tartsa 2 másodpercig lenyomva a  gombot.





**CELSIUS/FAHRENHEIT ÁTKAPCSOLÓGOMB:** A hőmérséklet megjeleníthető mind Fahrenheit-, mind Celsius fokban.



**RETESZELÉS/KIOLDÁS GOMB:** A szivattyú reteszeléséhez vagy kioldásához tartsa 2 másodpercig lenyomva ezt a gombot. A szivattyú 5 perces automata reteszeléssel van ellátva, és ez a lámpa ki fog gyulladni.





**ENERGIATAKARÉKOS IDŐZÍTÉS GOMB:** A pezsgőfürdő fűtési ciklusának idejét és időtartamát szabályozva segít elkerülni az energiapazarlást. Az ENERGIATAKARÉKOS funkció bekapcsolásához kövesse az alábbi lépéseket.

Nyomja meg a  gombot, mire a LED  villogni kezd.



A fűtés időtartamának beállításához nyomogassa a  vagy  gombot (1–999 óra).

A fűtés időtartamának megerősítéséhez nyomja meg újból a  gombot.

A fűtés időtartamának beállítása után a LED  villogni kezd.

Az időzítő beállításához nyomogassa a  vagy  gombot (0–999 óra). Ez az az idő, amelynek a fűtési funkció aktiválása előtt el kell telnie. Ha az időzítő beállítása 0 óra, a fűtőrendszer azonnal be fog kapcsolni.

A beállítás megerősítéséhez nyomja meg újra a  gombot, vagy műveletvégzés nélkül várjon 10 másodpercet. A LED  kigyullad, és a fűtési funkció aktiválásának időzítője elindul. A kijelző felváltva fogja mutatni az aktuális hőmérsékletet és az időt.



Az időzítőbeállítások módosításához nyomja meg a  gombot, majd a módosításhoz használja a  vagy  gombot.

A beállítás törléséhez tartsa 2 másodpercig lenyomva a  gombot.

Ha az ENERGIATAKARÉKOS funkció be van kapcsolva, a fűtés kivételével az összes többi kezelőpaneli funkció (masszázs, szűrés) használható.

Az ENERGIATAKARÉKOS funkció nem automatikus funkció. Egy teljes ciklus (időzítő és fűtési időtartam) lefutása után ezt a funkciót újra be kell állítani.







**FŰTÉS GOMB:** Nyomja meg a  gombot a fűtőrendszer bekapcsolásához. Ha a  gomb lámpája pirosan világít, a fűtőrendszer be van kapcsolva. Amikor a lámpa zölden világít, a víz elérte a beállított hőmérsékletet.

A fűtőrendszer bekapcsolásakor a szűrőrendszer automatikusan elindul.

A fűtőrendszer kikapcsolásakor a szűrőrendszer tovább fog működni.



**HŐMÉRSÉKLET-BEÁLLÍTÓ GOMBOK:** A  vagy  gomb megnyomása bekapcsolja a kijelzőt, amely villogva 3 másodpercig mutatni fogja a beállított hőmérsékletet. Ezután a tényleges vízhőmérsékletet fogja mutatni. A  vagy  gombbal állítsa be a beállított hőmérsékletet.

Az alapértelmezett beállított hőmérséklet 35 °C (95 °F).

A hőmérséklet beállítási tartománya 20–40 °C (68–104 °F).



## HASZNÁLATI UTASÍTÁSOK



**MASSZÁZSRENDSZER GOMB:** Nyomja meg a  gombot a 30 perces automatikus leállítás funkcióval rendelkező masszázrendszer bekapcsolásához. Aktiváláskor a gomb jelzőfénye pirosra vált.



Ne működtesse a masszázrendszer, ha a fedél fel van helyezve. A levegő felgyűlhet a pezsgőfürdőben, és helyrehozhatatlan károkat okozhat a fedélben. A fűtő- és masszázrendszer egyszerre is aktiválható.

### KIZÁRÓLAG WI-FI-KÉPES PEZSGŐFÜRDŐK ESETÉN:

**2 SZINTES MASSZÁZSVEZÉRLÉS:** Nyomja meg egyszer a teljes erejű masszázshoz (L1). Nyomja meg újból a kisebb erejű masszázshoz (L2). Nyomja meg harmadszor a masszáz funkció kikapcsolásához.

A pezsgőfürdő-bevonat felfűtésakor győződjön meg arról, hogy a masszáz funkció teljes teljesítményen működik.



**VÍZSZŰRŐ GOMB:** A  gomb be- vagy kikapcsolja a szűrőszivattyút. Aktiváláskor a  gomb piros jelzőfénye kigyullad.



### KIZÁRÓLAG WI-FI-KÉPES PEZSGŐFÜRDŐK ESETÉN:

**WI-FI AKTIVÁLÁSA:** A Wi-Fi és az okostelefonos alkalmazás használati utasításait lásd a pezsgőfürdő Wi-Fi-használati tájékoztató füzetében, amely a csomag részét képezi.

## A VÍZFÜTÉSI SEBESSÉGET AZ ALÁBBI KÖRÜLMÉNYEK MÓDOSÍTHATJÁK:

- Ha a külső hőmérséklet 15 °C (59 °F) alatti.
- Ha a fedél le van véve, vagy nincs a megfelelő helyzetben. Felmelegedés közben, vagy ha épp nem használja, mindig tartsa a fedelet a pezsgőfürdőn – így minimalizálható a hővesztés, miközben megakadályozza, hogy por szennyezze be a vizet.
- Amennyiben a szűrőrendszer nincs aktiválva, előfordulhat, hogy a kijelző nem mutatja helyesen a vízhőmérsékletet. Ahhoz, hogy a kijelző a helyes vízhőmérsékletet mutassa, legalább egy percre kapcsolja be a szűrőrendszert.
- A külső hőmérséklettel mért vízhőmérséklet nagyjából 3 °C (37,4 °F) mértékben eltérhet a pezsgőfürdő paneljén kijelzett értékektől.

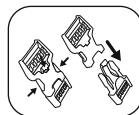

## TÉLI HASZNÁLATI UTASÍTÁSOK

Fontos, hogy betartsa ezeket az irányelveket, ha a pezsgőfürdőt telen állítja fel. Így megakadályozható a pezsgőfürdő fűtőberendezésének és a béléanyagának a károsodása, és drasztikusan meghosszabbítható a termék élettartama.



**FREEZE SHIELD®**

- Ha a külső hőmérséklet 15 °C (59 °F) alatti, a bevonat sérülésének elkerülése érdekében a pezsgőfürdőt beltérben hajtogassa ki, és a hozzá tartozó pumpával fújja fel. Így a pezsgőfürdő-bevonat rugalmasabb lesz, és a fürdőt könnyebben lehet felállítani.
- A pezsgőfürdő-bevonat kívánt területen való elhelyezésével folytassa a kültéri felállítást, majd csatlakoztassa a pezsgőfürdő szivattyúját, és töltsé fel vízzel. A pezsgőfürdő feltöltéséhez használt víz hőmérsékletének 6 °C (42,8 °F) felett kell lennie, különben a pezsgőfürdő-fűtő elindításakor E03 riasztás jelenik meg.
- Ha a Freeze Shield® rendszer nem működik, a kijelzőképernyőn riasztások fognak megjelenni. Mindenképpen folyamatosan ellenőrizze a fürdőmedence állapotát, ha a kültéri hőmérséklet 6 °C (42,8 °F) alatti. Ha hosszabb távon nem tartózkodik otthon, amikor fennáll a kockázata annak, hogy a hőmérséklet 6 °C (42,8 °F) alá esik, határozottan javasoljuk, hogy szerelje szét és tárolja el a pezsgőfürdőt a szétszerelési és tárolási utasítások szerint.
- A pezsgőfürdő ilyen körülmények között történő használatából eredő bármilyen kárért a felelősség a vásárlót terheli. Ne használja a pezsgőfürdőt, ha a külső hőmérséklet -10 °C-ra (14 °F) süllyed; a megfelelő eljárásához kövesse a szétszerelési és tárolási utasításokat.

## HASZNÁLATI UTASÍTÁSOK

### FŰTÉSI IDŐK

A 40 °C-os(104 °F) hőmérséklet eléréséhez szükséges időtartam a víz kiindulási hőmérsékletétől és a környezeti hőmérséklettől függ. Az alábbi adat csak tájékoztató jellegű.

Az aktuális hőmérséklet megjelenítéséhez legalább egy percig futtassa a szűrőrendszert.

Külső hőmérséklet	Víz hőmérséklet	Beállított hőmérséklet	FŰTÉSI IDŐ
10°C (50°F)	10°C (50°F)	40°C (104°F)	16-24 óra
15°C (59°F)	15°C (59°F)	40°C (104°F)	12-20 óra
20°C (68°F)	20°C (68°F)	40°C (104°F)	10-18 óra
25°C (77°F)	25°C (77°F)	40°C (104°F)	8-12 óra
30°C (86°F)	30°C (86°F)	40°C (104°F)	5-8 óra

### KARBANTARTÁSI UTASÍTÁSOK

A pezsgőfürdő karbantartási munkálatainak elkezdése előtt győződjön meg arról, hogy a szivattyú le van választva.

#### FÜRDŐMEDENCE-BEVONAT

- Normális jelenség, ha a pezsgőfürdő bevonata úgy tűnik, mintha a környezeti hőmérséklet változása miatt levegőt veszítene, ami megváltoztathatja a bevonat belső légnyomását. Kövesse az összeszerelési utasításokat, és pontosan a megadott nyomásra fújja fel a terméket, amikor szükséges.
- Amikor leválasztja a szivattyút a bélésről, hogy elkerülje a víz kiáramlását a csövekből, csavarja rá a kupakot, és zárja le a csövet, illetve helyezze rá a dugót a törmelékszűrőkre.

#### FEDÉL

- A bevonat belsejét és külsejét PVC-hez való kíméletes tisztítószerrel rendszeresen tisztítani kell.

#### SZŪRŐPATRON

- A szűrőrendszer teljesítményének optimalizálása érdekében minden nap ellenőrizze és tisztítsa meg a szűrőpatront.
- Javasoljuk, hogy minden héten cserélje ki a szűrőpatront, vagy ha a mosás után a szűrőpatron szennyezett és elszíneződött marad, cserélje ki.

#### VÍZ

Sok szennyező anyag a vízszint alatt leülepszik. Ezek a szennyeződések elősegíthetik a baktériumok, algák és gombák szaporodását. Idővel a vízvonallal alatti, hozzáférhető felületeken macacs foltok vagy biofilm alakulhat ki. Ajánlott a pezsgőfürdőt szükség szerint rendszeresen tisztítani.

- A víz tisztán tartása érdekében mindennap működtesse a szűrőrendszert és végezze el a vegyszeres karbantartást. A szűrőrendszer eltávolítja a vízben lévő szennyeződések, a vegyszeres karbantartás pedig fertőtleníti a vizet.

- **MEGJEGYZÉS:** A vegyszeres karbantartás során csak tablettás vegyszeradagoló használjon (ne használjon granulátumot). Ne dobjon vegyi termékeket (tabletta, granulátum vagy folyadék) közvetlenül a vízbe; a vegyszerek leülepednek a pezsgőfürdő aljára, károsítják annak anyagát és elszínezik a PVC-t.
- A vízminőség közvetlen kapcsolatban áll a használati gyakorisággal, a felhasználók számával és a fürdő általános karbantartásával. Ha a vizet nem kezeli vegyszeresen, akkor nagyjából 3 naponta cserélni kell. A nemkívánatos szennyezőanyagok – így például az ásványi anyagok – hatásának minimalizálása érdekében a pezsgőfürdő feltöltéséhez csapvíz használatát javasoljuk.
- Javasoljuk, hogy a pezsgőfürdő használata előtt zuhanyozzon le, mivel a kozmetikai termékek, krémek és a bőrön maradt egyéb anyagok gyorsan ronthatják a víz minőségét.

## KARBANTARTÁSI UTASÍTÁSOK

### Vegyszertabletták (nem képezi a csomag részét):

- Ha a pezsgőfürdő használatban van, távolítsa el belőle a vegyszeradagolót.
- A vegyszeres karbantartás elvégzését követően és a pezsgőfürdő használatát előtt tesztkészlettel (nincs mellékelve) ellenőrizze a víz vegyi tulajdonságait. Javasoljuk, hogy az alábbiak szerint tartsa fenn a víz vegyi egyensúlyát:

pH	Összes lúgosság	Szabad klór
7,4-7,6	80-120ppm	2-4ppm

- A pezsgőfürdőnek a vegyszerek nem megfelelő használatából és a víz rossz kezeléséből eredő károsodására nem vonatkozik a garancia.
- A fürdőben használt vegyszerek potenciálisan mérgezők, ezért óvatosan kezelendők. A vegyszergőzők és a vegyszertároló edények helytelen címkézése súlyos egészségügyi kockázatot jelentenek.
- A vegyi karbantartással kapcsolatos további információért forduljon a legközelebbi medence- vagy vegyi termékek forgalmazóhoz. Szigorúan tartsa be a vegyszer gyártójának utasításait.
- A vegyszerek túlzott használata károsítja a pezsgőfürdőt, többek között, de nem kizárólag a nyomtatás elszíneződését, az anyag hegesztési pontjainak sérülését és a bevonat állagromlását eredményezhetik.

## SZÉTSZERELÉSI ÉS TÁROLÁSI UTASÍTÁSOK



### LEERESZTÉS

A pezsgőfürdő leürítését a rajzok szerint végezze. Az ábrák csak illusztrációként szolgálnak. Az ábrák nem feltétlenül a vonatkozó terméket mutatják. Az ábrák nem méretarányosak.



### SZÁRÍTÁS

- A pezsgőfürdő különböző részeinek szárításához kövesse a rajzok utasításait. Az ábrák csak illusztrációként szolgálnak. Az ábrák nem feltétlenül a vonatkozó terméket mutatják. Az ábrák nem méretarányosak.
- A pezsgőfürdő leürítése után némi víz maradhat a szivattyúban, a béléskamrában, a masszázsláncban és a felfújható fedélben. Győződjön meg arról, hogy a pezsgőfürdő valamennyi része teljesen megszáradt. Ez elengedhetetlen a pezsgőfürdő élettartamának meghosszabbításához és a penészedés elkerüléséhez.
- A béléskamrában és a felfújható fedélben lévő víz a felfújáshoz használt levegő páratartalmából származik. A víz mennyisége a terület páratartalmától függően változhat.



### TISZTÍTÁS

A tisztítószerek-maradványok és az úszóruhákban és vegyszerekből származó feloldott, szilárd anyagok károsodhatnak a pezsgőfürdő falaira. Szappanos vízzel tisztítsa le a falakat, és öblítse le alaposan. Ne használjon durva kefével dörzsölhető tisztítószereket.

## SZÉTSZERELÉSI ÉS TÁROLÁSI UTASÍTÁSOK



### LEERESZTÉS

**A következők NEM vonatkoznak a ThermaCore™ habos pezsgőfürdőre.**

**2a csak felfújható pezsgőfürdő esetén.**

**2b csak a FortiFiber™ Drop Stitch pezsgőfürdőhöz.**

- A pezsgőfürdő leeresztését a rajzok szerint végezze. Az ábrák csak illusztrációként szolgálnak. Az ábrák nem feltétlenül a vonatkozó terméket mutatják. Az ábrák nem méretarányosak.
- A pezsgőfürdő leeresztő funkcióval rendelkezik, amely eltávolítja az összes levegőt a kamrából, megkönnyítve ezzel a csomagolást és tárolást.

### JAVÍTÁS

**A bevonat vagy a belső padló javításakor:**

A szakadások vagy lyukak javításához használja a mellékelt javítótapaszt.

- Tisztítsa meg a területet, és óvatosan húzza le a tapaszt.
- Ragassza fel a tapaszt a sérült területre.
- A felfújás előtt várjon 30 másodpercet.

**A falak vagy a külső padló javításakor:**



A szakadások vagy lyukak javításához használja a mellékelt javítótapaszt és ragasztót (nincs mellékelve).

- Tisztítsa és szárítsa meg a javítandó területet.
- Vágjon ki egy megfelelő méretű darabot a mellékelt tapaszából. NE húzza le a tapaszt.
- A ragasztóval (nincs mellékelve) vonja be az újonnan kivágott tapasz egyik oldalát. Győződjön meg arról, hogy a ragasztó egyenletesen van felvive. Várjon 30 másodpercet, majd helyezze föl a ragasztóval ellátott, tapaszt a sérült területre.
- Simítással tolja ki az esetlegesen bent rekedt légbuborékokat, és két percig tartsa határozottan lenyomva.
- A felfújás előtt várjon 30 percet.

### TÁROLÁS

- Távolítsa el az összes tartozékot, és győződjön meg arról, hogy a pezsgőfürdő bevonata, a felfújható fedél, a szivattyú és a tartozékok teljesen tiszták és szárazak, mielőtt eltárolják. Ha a pezsgőfürdő nem teljesen száraz, penész jelentkezhet, ami károsíthatja a pezsgőfürdő bevonatát a tárolás ideje alatt.
- Csak akkor hajtsa össze a pezsgőfürdő bevonatát, amikor a környezeti hőmérséklet magasabb, mint 15 °C / 59 °F.
- A pezsgőfürdőt száraz, 15 °C és 38 °C (59 °F és 100 °F) közötti hőmérsékletű helyen tárolja.
- Határozottan javasoljuk, hogy a téli hónapokban az anyag hatékonyabb védelme érdekében helyezze a pezsgőfürdő-bevonatot és a felfújható fedelet egy kartondobozba.

# HIBAELHÁRÍTÁS

Problémák	Lehetséges okok	Megoldások
A szivattyú nem működik	Az áram nem jut el a készülékbe.	Ellenőrizze az áramforrást.
	Az áramellátás megszakadt.	Támogatás ügyében látogassa meg a <a href="http://www.bestwaycorp.com">www.bestwaycorp.com</a> weboldalunk ügyféltámogatás részét.
A szivattyú nem melegít megfelelően fedélel	A hőmérséklet túl alacsonyra lett állítva.	Állítsa magasabb hőmérsékletre a pezsgőfürdőt a szivattyú használatára vonatkozó részben megadottak szerint.
	A szűrőkazetta szennyezett.	Tisztítsa meg / cserélje le a szűrőkazettát (lásd a szűrőkazetta tisztításáról és lecseréléséről szóló részben).
	A pezsgőfürdő nincs megfelelően lefedve a fedélel.	Csatlakoztassa megfelelően a fedelet.
	A fűtőelem meghibásodott.	Támogatás ügyében látogassa meg a <a href="http://www.bestwaycorp.com">www.bestwaycorp.com</a> weboldalunk ügyféltámogatás részét.
A masszázrendszer nem működik	A levegőszivattyú túlmelegszik.	Válassza le a szivattyú csatlakozását, várjon két órát, hogy a szivattyú lehűljön, dugja be a dugót és nyomja meg a Massage System gombot.
	A masszázs 30 perc után automatikusan leáll.	Az újraaktiváláshoz nyomja meg a Massage System gombot.
	A levegőszivattyú elromlott.	Támogatás ügyében látogassa meg a <a href="http://www.bestwaycorp.com">www.bestwaycorp.com</a> weboldalunk ügyféltámogatás részét.
A szivattyú adapterei nincsenek egy szintben a pezsgőfürdő adaptereivel	Az anyag alakja megváltozik; ez normális.	Emelje fel a szivattyút fával vagy más típusú szigetelt anyaggal, hogy a szivattyú adapterei egy szintre kerüljenek a pezsgőfürdő adaptereivel.
A pezsgőfürdő szivárog	A pezsgőfürdő kiszakadt vagy kilyukadt.	Használja a mellékelt javítótapaszt.
	A biztonsági szelep kilazult.	Szappanos vízzel kenje be a levegőszelepet, hogy ellenőrizze, nem szivárog-e a levegő – a szappan buborékos lesz ott, ahol szivárog. Ha igen: <ul style="list-style-type: none"> <li>• Szorítsa meg a levegőszelepet az óramutató járásával megegyező irányba forgatva.</li> <li>• FortiFiber™ Drop Stitch pezsgőfürdők: Eressze le a pezsgőfürdőt, és egyik kezével tartsa el a levegőszelep hátulját a pezsgőfürdő falának belső oldalától, így forgassa a csavarkulcsot az óramutató járásával megegyező irányba.</li> </ul>
A víz nem tiszta.	Elégtelen szűrési idő.	Növelje a szűrési időt.
	A szűrőkazetta szennyezett.	Tisztítsa meg / cserélje le a szűrőkazettát (lásd a szűrőkazetta tisztításáról és lecseréléséről szóló részben).
	Nem megfelelő vízkarbantartás.	Tartsa be a vegyszer gyártójának utasításait.
A nem hordozható vagy hordozható áram-védőkészülék (RCD/PRCD) tesztje sikertelen	A pezsgőfürdő nem hordozható vagy hordozható áram-védőkészüléke (RCD/PRCD) meghibásodott.	Támogatás ügyében látogassa meg a <a href="http://www.bestwaycorp.com">www.bestwaycorp.com</a> weboldalunk ügyféltámogatás részét.
A kezelőpanel nem működik	A kezelőpanel automata billentyűzár funkcióval rendelkezik, mely 5 perces téltenség után bekapcsol; ha a lakat ikon  ki van jelölve, a kezelőpanel le van zárva.	<ol style="list-style-type: none"> <li>1. A kezelőpanel billentyűzárának kioldásához tartsa 3 másodpercig lenyomva a  gombot. Ha a kezelőpanel billentyűzára nem old ki, indítsa újra a szivattyút – válassza le, majd dugja vissza.</li> <li>2. Ha a probléma nem szűnik meg, tartsa lenyomva a be/ki  gombot 2 másodpercig.</li> </ol>
	A kezelőpanel nincs aktiválva.	Támogatás ügyében látogassa meg a <a href="http://www.bestwaycorp.com">www.bestwaycorp.com</a> weboldalunk ügyféltámogatás részét.

## HIBAELHÁRÍTÁS

Problémák	Lehetséges okok	Megoldások
<b>Víz szivárog a szivattyú és a pezsgőfürdő közötti adapterekből</b>	Hiányoznak a tömítések a szivattyú adaptereiből.	Helyezzen a elzáró kupakokat a pezsgőfürdő nyílásaira, hogy megakadályozza a víz kiszivárgását, és válassza le a szivattyút. Bizonyosodjon meg a tömítések megfelelő helyzetéről.
	A tömítések nincsenek a megfelelő helyzetben.	Ha a tömítések nincsenek a megfelelő pozícióban, nyissa ki a felszereléseket, és helyezze el a tömítéseket a megfelelő pozícióba.
	A tömítések megsérültek	Sérült tömítések esetén kötelezően cserélje a tömítéseket. Támogatás ügyében látogassa meg a webhelyünk ügyféltámogatás részét, <a href="http://www.bestwaycorp.com">www.bestwaycorp.com</a>
	Az adapterek nincsenek megfelelően meghúzva.	Ha a tömítések a megfelelő helyzetben vannak, akkor az adapterek nincsenek megfelelően meghúzva. Csatlakoztassa a szivattyút a pezsgőfürdőhöz, kézzel húzza meg az adaptereket, és távolítsa el az elzáró kupakokat a pezsgőfürdő csatlakozóiról. Ha továbbra is szivárog, húzza meg az adaptert addig, amíg meg nem szűnik a szivárgás.

## KIZÁRÓLAG WI-FI-KÉPES PEZSGŐFÜRDŐK ESETÉN



Problémák	Lehetséges okok	Megoldások
<b>A Wi-Fi beállítás sikertelenül zárukt</b>	Nem megfelelő frekvenciasávhoz csatlakoztatta a szivattyút.	Ha a szivattyú csatlakoztatásához használt útválasztó támogatja a kétsávós működést, és jelenleg nem egy 2,4 GHz-es hálózathoz csatlakozik, válassza ugyanazon útválasztó másik sávját (2,4 GHz), és próbálkozzon meg a melegítőszivattyú ismételt párosításával. A készülék nem támogatja az 5 GHz-es hálózatokat.
	A pezsgőfürdő szivattyúja túlságosan távol található az útválasztóhoz képest.	Bizonyosodjon meg a mobilkészülékével arról, hogy teljes erősségű Wi-Fi-jel érhető el. Ha a telefonon a jel túlságosan gyenge, vizsgálja meg, hogy a Wi-Fi-jel hol teljes erősségű, és helyezze ide a pezsgőfürdőt.
	A szivattyú nem megfelelő Wi-Fi-hálózathoz lett csatlakoztatva.	Kezdje előlőről a csatlakozási eljárások végrehajtását, és bizonyosodjon meg arról, hogy a hálózatnevet helyesen adja meg.
	A csatlakozáskor megadott Wi-Fi-jelszó nem megfelelő.	Kezdje előlőről a csatlakozási eljárások végrehajtását, és bizonyosodjon meg arról, hogy a jelszót helyesen adja meg.
	A Wi-Fi-jel erőssége instabil.	1. Bizonyosodjon meg az útválasztó helyes működéséről. 2. Közelítse meg a pezsgőfürdőt, és ellenőrizze a jelerősséget a telefonján. Ha a jelerősség instabil, ellenőrizze az útválasztója állapotát. Ha a jelerősség teljes, ismételje meg a pezsgőfürdő hálózathoz való csatlakoztatásának folyamatát.
	Olyan készülék található a pezsgőfürdő szivattyúja vagy az útválasztó mellett, amelyik jelinterferenciát okoz.	A Wi-Fi-hálózathoz való csatlakozást az elektromágneses vagy egyéb interferenciák megzavarhatják. Tartsa távol a terméket olyan egyéb elektronikus készülékektől, amelyek interferenciát okozhatnak.
	Telefonja a regisztrációs folyamat során nem csatlakozik a Wi-Fi-hálózathoz.	Ellenőrizze, hogy a mobilkészülékén nincs-e bekapcsolva a repülési üzemmód. Bizonyosodjon meg a repülési üzemmód kikapcsolt állapotáról, mielőtt a Wi-Fi-hálózathoz csatlakozna.
	Probléma van az alkalmazással.	Kiterjedt és naprakész hibaelhárítási tippek ügyében tekintse át az alkalmazás súgó részét. Támogatás ügyében látogassa meg a <a href="http://www.bestwaycorp.com">www.bestwaycorp.com</a> weboldalunk ügyféltámogatás részét.

# HIBAELHÁRÍTÁS





## WI-FI ÁLLAPOTJELZŐ LÁMPA

Lámpa állapota	Jelentése	Megoldások
Lámpa lassan villog	Készen áll az útvalasztóhoz való csatlakozásra.	Csatlakozzon a Wi-Fi-hálózathoz a telefonjával.
Lámpa világít	Csatlakozva van az útvalasztóhoz.	N/A – már csatlakoztatva van a Wi-Fi-hálózathoz.
Lámpa gyorsan villog	Elvesztett a Wi-Fi-jel.	Ellenőrizze az útvalasztó állapotát, és ismételje meg a pezsgőfürdő hálózathoz való csatlakoztatásának folyamatát.
Lámpa nem világít	A lámpa meghibásodott / probléma van a Wi-Fi-modullal.	Támogatás ügyében látogassa meg a <a href="http://www.bestwaycorp.com">www.bestwaycorp.com</a> weboldalunk ügyféltámogatás részét.





## HIBAKÓDOK

Hibakód	Lehetséges okok	Megoldások
<p>A vízáramlás-érzékelők a szűrő vagy fűtés gomb megnyomása nélkül működnek.</p> 	A vízáramlás-érzékelők zászói nem mennek vissza a megfelelő helyzetükbe.	Finoman húzza ki a dugót, ne túl erősen ütögesse meg a szivattyút, majd dugja vissza a dugót.
	A vízáramlás-érzékelők elromlottak.	Támogatás ügyében látogassa meg a <a href="http://www.bestwaycorp.com">www.bestwaycorp.com</a> weboldalunk ügyféltámogatás részét.
<p>A szűrés és/vagy melegítés közben a vízáramlás-érzékelők nem érzékelnek elegendő vizet.</p> 	A 2 elzáró kupak még a medencében van.	Melegítés előtt távolítsa el a 2 elzáró kupakot. További információkért tekintse meg az Összeszerelés c. részt.
	A szűrőkazetta piszkos.	Vegye ki a szűrőegységet a pezsgőfürdő belsejéből, és nyomja meg a szűrő vagy a fűtés gombot. Ha nem jelenik meg riasztás, tisztítsa ki vagy cserélje le a szűrőkazettákat a szivattyúban.
	Kapcsolja be a szűrőt vagy fűtőrendszert, és tegye a kezét a medence belsejében található kimenőcső elé, és nézze meg, hogy érez-e vízkiramlást. <ul style="list-style-type: none"> <li>Ha nem jön belőle víz, a szivattyút elromlott.</li> <li>Ha van vízkiramlás, de a kijelzőn a riasztás továbbra is megjelenik, az azt jelenti, hogy a vízáramlás-érzékelők elromlottak.</li> </ul>	Támogatás ügyében látogassa meg a <a href="http://www.bestwaycorp.com">www.bestwaycorp.com</a> weboldalunk ügyféltámogatás részét.
	A szűrő eltömődött.	<ol style="list-style-type: none"> <li>Tisztítsa meg a szűrőt, és ellenőrizze, hogy nincs-e rajta sérülés. Szükség szerint cserélje vagy szerelje vissza.</li> <li>Támogatás ügyében látogassa meg a webhelyünk ügyféltámogatás részét: <a href="http://www.bestwaycorp.com">www.bestwaycorp.com</a></li> </ol>
	A bélélsben lévő csövek meghajlottak vagy rossz a vízáramlásuk.	Ellenőrizze a pezsgőfürdő csatlakozását, hogy meggörbülnek-e a csövek. Támogatás ügyében látogassa meg a webhelyünk ügyféltámogatás részét, <a href="http://www.bestwaycorp.com">www.bestwaycorp.com</a> .
A törmelékszűrőket a kemény víz kalciumlerakódása eltömítette.	<ol style="list-style-type: none"> <li>Újírtse le a pezsgőfürdőt, és kerti slagot vezetve a csövek belsejébe, mossa ki a törmelékét. Annak érdekében, hogy minden törmelék eltávolításra kerüljön, ezt a folyamatot a pezsgőfürdő belseje és külseje felől is végezze el.</li> <li>A makacs törmelék eltávolításához használjon fogkefét.</li> <li>Támogatás ügyében látogassa meg a <a href="http://www.bestwaycorp.com">www.bestwaycorp.com</a> weboldalunk ügyféltámogatás részét.</li> </ol>	

# HIBAKÓDOK

Hibakód	Lehetséges okok	Megoldások
<p>A szűrés és/vagy melegítés közben a vízáramlás-érzékelők nem érzékelnek elegendő vizet.</p> 	<p>Az alátétek elhasználódtak vagy sérültek.</p>	<ol style="list-style-type: none"> <li>Ellenőrizze a csatlakozók belsejénél lévő alátéteket sérülés tekintetében. Csavarja ki a csatlakozókat, és további vizsgálat érdekében távolítsa el az alátétet.</li> <li>Támogatás ügyében látogassa meg a <a href="http://www.bestwaycorp.com">www.bestwaycorp.com</a> weboldalunk ügyféltámogatás részét.</li> </ol>
<p>A szivattyú hőmérője szerint a vízhőmérséklet nem éri el a 4 °C (40 °F) értéket.</p> 	<p>A víz hőmérséklete kisebb mint 4 °C (40 °F).</p>	<p>A pezsgőfürdő nem alkalmas 4 °C-nál (40 °F) alacsonyabb vízhőmérséklet mellett történő használatra. Válassza le a szivattyú csatlakozását, és csak akkor indítsa újra, ha a víz hőmérséklete legalább 6 °C-os (42,8 °F).</p>
	<p>Ha a vízhőmérséklet meghaladja a 7 °C (44,6 °F) értéket, a szivattyú hőmérője elromlott.</p>	<p>Támogatás ügyében látogassa meg a <a href="http://www.bestwaycorp.com">www.bestwaycorp.com</a> weboldalunk ügyféltámogatás részét.</p>
<p>A szivattyú hőmérője szerint a vízhőmérséklet meghaladja az 50 °C-ot (122 °F-ot).</p> 	<p>A vízhőmérséklet magasabb mint 50 °C (122 °F).</p>	<p>A pezsgőfürdő a kialakításából adódóan nem használható 40 °C (104 °F) hőmérsékletnél melegebb vízzel. Válassza le a szivattyú csatlakozását, és akkor indítsa újra, ha a víz hőmérséklete legalább 38 °C-ra (100 °F) hűlt.</p>
	<p>A környezeti hőmérséklet meghaladja a 40 °C-ot (104 °F), vagy a pezsgőfürdő hosszabb időn keresztül közvetlen napsugárzásnak van kitéve.</p>	<p>Húzza ki és válassza le a szivattyút, és ürítse le a pezsgőfürdőt. 15 perc elteltével csatlakoztassa újra a szivattyút, dugja vissza, és indítsa újra a fűtési funkciót. Ha a riasztás ismét jelentkezik, fontolja meg a pezsgőfürdő áthelyezését olyan helyre, ahol nincs kitéve közvetlen napsugárzásnak.</p>
<p>Ha a vízhőmérséklet 45 °C-nál (113 °F) alacsonyabb, a szivattyú hőmérője elromlott.</p>	<p>Támogatás ügyében látogassa meg a <a href="http://www.bestwaycorp.com">www.bestwaycorp.com</a> weboldalunk ügyféltámogatás részét.</p>	
<p>A szivattyú hőmérőjénél csatlakozási problémák jelentkeztek.</p> 	<p>Előfordulhat, hogy a hőmérséklet-érzékelő és a nyomtatott áramkör közötti csatlakozás nem megfelelő.</p>	<p>Válassza le a pezsgőfürdő hálózati ellátását, várjon 5 percet, majd csatlakoztassa vissza, miközben bekapcsolja a szivattyút. Ha a riasztás ismét megjelenik, látogassa meg a webhelyünk ügyféltámogatás részét: <a href="http://www.bestwaycorp.com">www.bestwaycorp.com</a></p>
<p>A szivattyú hőmérője szerint a vízhőmérséklet meghaladja az 52 °C-ot (125,6 °F).</p> 	<p>A vízhőmérséklet magasabb mint 52 °C (125,6 °F).</p>	<p>A pezsgőfürdő a kialakításából adódóan nem használható 40 °C (104 °F) hőmérsékletnél melegebb vízzel. Válassza le a szivattyú csatlakozását, és akkor indítsa újra, ha a víz hőmérséklete legalább 38 °C-ra (100 °F) hűlt.</p>
	<p>A környezeti hőmérséklet meghaladja a 40 °C-ot (104 °F), vagy a pezsgőfürdő hosszabb időn keresztül közvetlen napsugárzásnak van kitéve.</p>	<p>Húzza ki és válassza le a szivattyút, és ürítse le a pezsgőfürdőt. 15 perc elteltével csatlakoztassa újra a szivattyút, dugja vissza, és indítsa újra a fűtési funkciót. Ha a riasztás ismét jelentkezik, fontolja meg a pezsgőfürdő áthelyezését olyan helyre, ahol nincs kitéve közvetlen napsugárzásnak.</p>
<p>Ha a vízhőmérséklet 45 °C-nál (113 °F) alacsonyabb, a szivattyú hőmérője elromlott.</p>	<p>Támogatás ügyében látogassa meg a <a href="http://www.bestwaycorp.com">www.bestwaycorp.com</a> weboldalunk ügyféltámogatás részét.</p>	

## HIBAKÓDOK

Hibakód	Lehetséges okok	Megoldások
<p>Wi-Fi modul csatlakozása sikertelen.</p> 	A Wi-Fi-modul meghibásodott.	Támogatás ügyében látogassa meg a <a href="http://www.bestwaycorp.com">www.bestwaycorp.com</a> weboldalunk ügyféltámogatás részét. <b>MEGJEGYZÉS:</b> Bármelyik gomb megnyomásával megszüntetheti a riasztást, és továbbra is használhatja a pezsgőfürdőt a Wi-Fi kapcsolat nélkül.
<p>A földkábelben elektromosság észlelhető.</p> 	Előfordulhat, hogy az otthonában lévő egyik készüléknél áramszivárgás jelentkezik.	Azonnal hívjon villanyszerelőt, hogy megtudja, valóban van-e áram a földelőcsatlakozóban. Ha a probléma továbbra is fennáll, a pezsgőfürdő biztonságos használata érdekében javasoljuk, hogy a pezsgőfürdő dugaszát csatlakoztassa egy független földeléssel rendelkező aljzathoz.
	A szivattyúnál probléma észlelhető.	Támogatás ügyében látogassa meg a <a href="http://www.bestwaycorp.com">www.bestwaycorp.com</a> weboldalunk ügyféltámogatás részét.
<p>Az áramkörtől lap hőmérséklete túl magas.</p> 	Az áramkörtől lap meghibásodott.	Támogatás ügyében látogassa meg a <a href="http://www.bestwaycorp.com">www.bestwaycorp.com</a> weboldalunk ügyféltámogatás részét.
<p>Földelő csatlakozás hibás.</p> 	A fali aljzat földelési rendszere, amelyhez a pezsgőfürdő csatlakoztatva van, meghibásodott.	Csatlakoztassa a pezsgőfürdő szivattyúját egy új aljzathoz, vagy hívjon villanyszerelőt, hogy ellenőrizze a fali aljzatot. Ha a probléma továbbra is fennáll, javasoljuk, hogy hozzon létre egy független földelési kapcsolatot a fali aljzathoz.
	A szivattyúnál probléma észlelhető.	Támogatás ügyében látogassa meg a <a href="http://www.bestwaycorp.com">www.bestwaycorp.com</a> weboldalunk ügyféltámogatás részét.

## JÓTÁLLÁSI FELTÉTELEK

Támogatás és termékregisztráció ügyében látogasson el a [bestwaycorp.com/support](http://bestwaycorp.com/support) oldalra.



# LAY-Z-SPA®

## BRUKSANVISNING

### INNEHÅLLSFÖRTECKNING

#### SÄKERHETSINFORMATION

SID 224

- Läs noga igenom de viktiga säkerhetsanvisningarna och varningarna före användning och spara denna bruksanvisning för framtida bruk. Underlåtenhet att följa säkerhetsanvisningarna kan leda till allvarliga skador eller dödsfall för användaren.

#### PRODUKTBESKRIVNING

SID 229

- Läs noga igenom all produktinformation i denna bruksanvisning, inklusive specifikationerna för värmaren. Spabadvärmaren måste användas med ett uttag med motsvarande spänning och märkvärde.

#### DELAR & VERKTYG SOM BEHÖVS

SID 229

- För att kontrollera vilka delar som ingår i lädan, se artikellistan i den här bruksanvisningen. Kontrollera att utrustningens komponenter motsvarar den modell som du hade för avsikt att köpa.
- Om någon del är skadad eller saknas vid inköpstillfället, besök vår webbplats [bestwaycorp.com/support](http://bestwaycorp.com/support).

#### INSTALLATIONSINSTRUKTIONER

SID 229

- För installationsanvisningar, se illustrationerna i denna handbok. Ritningarna är endast avsedda som illustrationer. Återger kanske inte den faktiska produkten. Ej skalening.
- Bestway ansvarar inte för skador på spabadet som orsakas av felaktig hantering eller underlåtenhet att följa dessa instruktioner.

#### BRUKSANVISNING

SID 231

- För användningsinstruktioner, se illustrationerna i denna handbok. Ritningarna är endast avsedda som illustration. Återspeglar eventuellt inte den faktiska produkten. Ej skalening.
- Bestway ansvarar inte för skador på spabadet som orsakas av felaktig hantering eller underlåtenhet att följa dessa instruktioner.

#### UNDERHÅLLSINSTRUKTIONER

SID 233

- Underhåll av liner, skydd, filter, vatten och kemikalier måste utföras för att ditt spabad ska vara friskt. Om du inte följer riktlinjerna i detta avsnitt kan du och din familj utsättas för hälsorisker.

## INNEHÅLLSFÖRTECKNING

---

### INSTRUKTIONER FÖR AVMONTERING OCH FÖRVARING

SID 234

- Se till att spabadet är helt rent och torrt före förvaring. Om inte alla delar är helt torra kan det uppstå mögel.
- Förvaras på en torr plats med måttlig temperatur mellan 15°C och 38°C.

### FELSÖKNING

SID 236

- För hjälp med problem med ditt spabad, se avsnittet Felsökning i denna bruksanvisning.

### FELKODER

SID 238

- För hjälp med problem med ditt spabad, se avsnittet Felkoder i denna bruksanvisning.

### INFORMATION OM GARANTI

SID 240

- För information om garantivillkor, besök vår hemsida på [www.bestwaycorp.com](http://www.bestwaycorp.com).

## SÄKERHETSINFORMATION

---

### LÄS OCH FÖLJ ALLA INSTRUKTIONER.

Läs instruktionerna noga så att du förstår och följer all information i bruksanvisning innan du installerar och använder spabadet. Dessa varningar, instruktioner och säkerhetsföreskrifter tar upp vanliga risker med vattenlek, men de omfattar inte alla risker eller alla faror i alla scenarion. Var alltid uppmärksam och använd sunt förnuft och gott omdöme under vattenaktiviteter. Spara informationen för framtida bruk. Beroende på typ av spabad kan följande information vara bifogad. Förvara dessa instruktioner på en säker plats. Om instruktionerna saknas, kontakta tillverkaren eller sök efter dem på webbplatsen [www.bestwaycorp.com](http://www.bestwaycorp.com).

### VARNINGAR – SÄKERHETSINSTALLATION

- Spaet måste strömföras genom en isolertransformator eller få sin ström genom en jordfelsbrytare med en märkström på max 30 mA.
- Spabadet måste förses med jordad elektricitet.
- Strömkällan på byggnadens vägg bör vara mer än 4 m från spabadet.
- Spaet måste vara anslutet till ett jordat nätuttag med en nätkabel försedd med en kontakt och jordfelsbrytare med en gränsutlösningström på 10 mA.
- SPABADET får endast anslutas direkt till ett jordat uttag på den fasta kabeln.
- Det är viktigt att det går att komma åt kontakten efter att spabadet har installerats.
- Elektriska installationer bör följa nationella ledningsdragningsregler, kontakta en behörig elektriker om du har frågor.
- Gräv inte ner sladden. Placera sladden så att den inte utsätts för stötar från gräsklippare, häcksaxar och annan utrustning.  
**VAR FÖRSIKTIG:** För att undvika en fara på grund av oavsiktlig återställning av termosäkringar får denna apparat inte strömföras genom en extern kopplingsanordning, såsom en timer, eller ansluten till en krets som regelbundet slås på och av.
- Läs instruktionerna innan produkten tas i bruk och före varje installation eller montering.

### VARNINGAR - RISK FÖR ELEKTRISK STÖT FÖR ATT UNDVIKA ELEKTRISKA STÖTAR, ANVÄND INTE SPABADET NÄR DET

## SÄKERHETSINFORMATION

---

### REGNAR, ÅSKAR ELLER BLIXTRAR.

- Använd inte förlängningssladd för att ansluta enheten till elnätet. Anslut till ett korrekt placerat uttag.
- Koppla inte in eller ur produkten om din hand är våt.
- Använd aldrig någon elektrisk apparat när du är i spabadet eller när du är våt om kroppen. Placera aldrig någon elektrisk apparat, t.ex. en lampa, telefon, radio eller TV, inom 2 m från spabadet.
- Installera minst 2 m från alla metallytor.
- Ingen av utrustningens delar får befinna sig ovanför badet medan det används.
- Delar som innehåller spänningsförande delar, med undantag av delar som levereras med en säker extra låg spänning som inte överstiger 12V, måste vara oåtkomliga för en person i spabadet; delar som innehåller elektriska komponenter, utom fjärrkontroller, måste placeras eller fästas så att de inte kan falla i spabadet.
- För elsäkerhetens skull har en portabel jordfelsbrytare byggts in i elsladden. Om ett strömläckage på mer än 10 mA har upptäckts kommer enheten att stänga av strömförsörjningen. I sådant fall, dra ur sladden och sluta genast använda spabadet. Reparera inte produkten själv. Du hittar nödvändig information på vår webbplats [www.bestwaycorp.com](http://www.bestwaycorp.com).
- Om elkabeln är skadad måste den bytas ut av tillverkaren, dess serviceombud eller liknande behöriga personer, för att undvika fara.
- För att minska risken för elstötar, använd ej en förlängningssladd för att ansluta enheten till eluttaget, se till att ett korrekt placerat uttag finns.

### VARNINGAR- FÖR ATT MINSKA SKADERISKEN

- Vattentemperaturen i spabadet bör aldrig överstiga 40°C. Vattentemperatur mellan 38°C och 40°C anses vara säkert för en frisk vuxen. Lägre vattentemperatur rekommenderas för yngre barn och när spabadet används längre än 10 minuter.
- Då för höga vattentemperaturer medför en stor risk för fosterskador under graviditetens första månader bör gravida eller kvinnor som skulle kunna vara gravida bada i högst 38°C. Begränsa användandet till 10 minuter per gång.
- Om du tycker att vattnet är för varmt bör du mäta vattentemperaturen med en noggrann termometer innan du går in i spabadet. Om vattentemperaturen är över 45°C ska du sluta använda spabadet tills temperaturen har sjunkit till under 40°C. När du använder en extern termometer kan temperaturen som visas på kontrollpanelen och den externa termometern skilja sig åt. Skillnaden bör vara cirka 3 grader. Denna situation är normal eftersom de två instrumenten avläser temperaturen på olika platser.
- Att använda alkohol, droger eller läkemedel innan eller när man använder spabadet kan leda till medvetlöshet och drunkningsfara.
- Överviktiga personer och personer med en historik av hjärtsjukdomar, lågt eller högt blodtryck, cirkulationsproblem eller diabetes bör konsultera en läkare innan de använder ett spa.
- Personer som tar läkemedel bör rådfråga en läkare innan de använder ett spa då en del läkemedel kan orsaka dåsigthet och andra läkemedel kan påverka hjärtfrekvensen, blodtrycket och blodcirkulationen.
- Ha inte huvudet under vatten.
- Svälj inte spavatten.
- Tänk på att bekväm vattentemperatur under användning kan vara lägre än maximal säker temperatur.
- Använd aldrig spabadet om in-/utloppsroren är trasiga eller saknas. Försök aldrig ersätta in-/utloppsroren. Du hittar nödvändig information på vår webbplats [www.bestwaycorp.com](http://www.bestwaycorp.com).
- Håll aldrig vatten varmare än 40°C direkt i spabadet.
- Använd inte spabadet ensam.
- Personer med smittosamma sjukdomar bör inte använda spabadet.
- Använd inte spabadet omedelbart efter ansträngande träning.
- Gå omedelbart upp ur spabadet om du känner dig konstig eller sömning.
- Ta det alltid långsamt och försiktigt när du kliver i och ur spabadet. Våta ytor är hala.
- Pumpen måste testas före varje användning. Följ instruktionerna för pumpen för att testa.
- Se till att stickkontakten alltid är torr. Det är absolut förbjudet att ansluta en våt stickkontakt.

## SÄKERHETSINFORMATION

---

- Koppla alltid ur produkten:
  - Före rengöring eller annat underhåll.
  - Om du lämnar den obevakad på semestern.
- Använd aldrig kontaktlinser i spabadet.

**FARA** - Risk för skada. Spabadets suganslutningar är dimensionerade för att matcha det specifika vattenflödet som skapas av pumpen. Om du behöver byta suganslutningarna eller pumpen, se till att flödeshastigheterna är kompatibla. Använd aldrig spabadet om suganslutningarna är trasiga eller saknas. Byt aldrig ut en suganslutning med en som är mindre än flödeshastigheten markerad på den ursprungliga suganslutningen.

**VAR FÖRSIKTIG:** Ett spabad som använts mellan 3–5 år bör kontrolleras av en professionell elektriker som kan säkerställa spabadets säkerhet och prestanda. Kontrollera huvudkomponenter, såsom värmeelement, luftfläktmotor och backventiler. Om elektrikern upptäcker felfunktioner på spabadet: besök vår webbplats [www.bestwaycorp.com](http://www.bestwaycorp.com) för ytterligare information.

### VARNINGAR – SÄKERHET FÖR ICKE SIMKUNNIGA

- Det krävs alltid att en kunnig vuxen konstant, aktivt och noggrant övervakar de som inte kan simma (särskilt i träningsspan) eller inte har så god simkunskap, (kom ihåg att barn under fem år löper störst risk att drunkna).
- Utse en kunnig vuxen att övervaka spabadet varje gång det används.
- De som inte kan simma eller inte har så god simkunskap bör bära flytväst (eller motsvarande) när de använder träningsspan.
- Ta bort alla leksaker ur spabadet och runtomkring när badet inte används eller är obevakat, så att barn inte lockas dit.

### VARNINGAR – SÄKERHETSANORDNINGAR OCH UTRUSTNING

- Ett säkerhetsskydd eller annan säkerhetsanordning ska användas, eller så ska alla dörrar och fönster (i förekommande fall) vara säkrade för att förhindra obehörig åtkomst till spabadet.
- Barriärer, skydd, larm eller liknande säkerhetsanordningar är bra hjälpmedel, men de ersätter inte kontinuerlig och kompetent tillsyn av vuxna.
- Vi råder att förvara räddningsutrustning (t.ex. en livboj) i direkt anslutning till spabadet (i lämpliga fall).
- Se till att ha en fungerande telefon och en lista med nödtelefonnummer nära spabadet.
- Det rekommenderas att rådfråga experter och/eller lokala myndigheter för att tillämpa lokala eller nationella lagar/bestämmelser som rör barnsäkra stängsel, säkerhetsbarriärer, belysning och andra säkerhetskrav.

### VARNINGAR – SÄKER ANVÄNDNING AV SPABADET

- Uppmuntra alla användare, speciellt barn att lära sig simma.
- Lär dig grundläggande livräddning (Hjärt- och lungräddning HLR) och fräscha upp kunskaperna regelbundet. Det kan vara livsavgörande i en nödsituation.
- Instruera alla spaanvändare, även barn om vad de skall göra i en nödsituation.
- Dyk aldrig på grunt vatten. Det kan leda till allvarlig skada eller död.
- Använd inte spabadet i samband med alkoholintag eller under påverkan av medicin som sänker uppmärksamheten.
- Om du använder skydd ska du ta bort dem helt från vattenytan innan du går in i spabadet.
- Ge användare råd och tips om hur de håller vattnet rent/behandlat och god hygien för att skydda sig och andra mot vattenrelaterade sjukdomar. Se riktlinjerna för vattenbehandling i bruksanvisningen.
- Förvara kemikalier utom räckhåll för barn.
- Använd de skyltar som finns på spabadet eller inom 2 meter från spabadet på en framträdande synlig plats.
- När avtagbara stegar tas bort ska de förvaras på ett säkert ställe så att barn inte kan klättra på dem.
- Denna produkt kan användas av barn från 8 år och uppåt och av personer med nedsatt fysisk, sensorisk eller mental förmåga eller brist på erfarenhet och kunskap, om de har fått tillsyn eller instruktioner om hur produkten ska användas på ett säkert sätt och förstår de risker som finns. Barn får inte leka med produkten. Rengöring och användarunderhåll får inte utföras av barn utan uppsikt.

## SÄKERHETSINFORMATION

---

- Barn dras till vatten, så täck alltid över spabadet efter varje användning.

**FARA** - Risk för drunkning (särskilt barn under 5 år). Var mycket försiktig så att obehöriga barn inte tillträder spabadet. En vuxen person (övervakare) kan säkra ingången eller installera en säkerhetsanordning till spabadet. Håll alltid barn under uppsikt när de använder spabadet för att undvika olyckor.

### VARNINGAR - SÄKERT VATTENUNDERHÅLL OCH KEMISK ANVÄNDNING

- Tillsätt aldrig vatten till kemikalier. Tillsätt alltid kemikalier till vatten för att undvika starka ångor eller våldsamma reaktioner som kan resultera i farliga kemiska stänk.
- När det gäller information som rör rengöring, underhåll av vatten och bortskaffande av vatten, se avsnittet "UNDERHÅLL".
- Använd aldrig spabadet medan det genomgår kemiskt underhåll.
- Ingen typ av manuell dosering av kemikalier får göras när badare är i spabadet.
- För att fylla spabadet, rådfråga din lokala myndighet angående vattenföreskrifter relaterade till lämplig vattenförsörjning.

### VARNINGAR - SÄKER MONTERING OCH FÖRVARING

- Vi rekommenderar starkt att du inte faller ut och blåser upp spabadet om omgivningstemperaturen är under 15°C. Vi föreslår att du blåser upp spabadet inomhus och sedan fortsätter installationen utomhus. Om utomhustemperaturen är lägre än 6°C måste spabadets värmare alltid vara påslagen. I detta läge kan Freeze Shield®-systemet hålla den inre temperaturen mellan 6°C och 10°C för att förhindra skador, t.ex. att vattnet fryser i rören eller cirkulationssystemet.

**OBSERVERA:** Om spabadet larmar kommer Freeze Shield®-systemet att sluta fungera. Var noga med att kontrollera spabadets status om utomhustemperaturen är under 6°C. Vid långvarig frånvaro från hemmet när det finns risk för att temperaturen sjunker under 6°C rekommenderar vi starkt att du monterar isår spabadet och förvarar det enligt förvaringsproceduren.

- När anläggningen inte används under en längre tid, såsom under vintern, ska poolsetet demonteras och förvaras inomhus.
- Placera inte spabadet på en hal yta och se till att ytan är fri från vassa föremål före installation.
- För att undvika att pumpen skadas får spabadet aldrig användas om det inte är fyllt med vatten.
- Av säkerhetsskäl ska endast de tillbehör som tillhandahålls eller godkänts av tillverkaren användas.
- Mer information gällande installation finns i följande stycke i bruksanvisningen.
- Varje gång spabadet töms på vatten ska filtret rengöras (och om möjligt dräneras/torkas).
- Kontrollera utrustningen innan den används. Meddela Bestway via kundtjänst på den adress som finns i denna bruksanvisning om några delar är skadade eller saknas vid inköpet. Kontrollera att utrustningens delar motsvarar modellen du ämnade köpa.
- Produkten är ej för kommersiellt bruk.
- Behåll alltid spabadets skydd på för att minimera värmeförlusten under uppvärmningen av spabadet mellan användningarna (men inte medan det används). Se till att skyddet är ordentligt fastsatt enligt anvisningarna för att maximera isoleringen. Det rekommenderas att skyddet, när det inte används, hålls borta från marken för att bibehålla dess renhet (särskilt ytan i närheten av spabadets vattenyta). Skyddet ska förvaras på en lämplig plats där det inte kan skadas eller orsaka skada.
- Kontrollera den inställda vattentemperaturen och sänk den eventuellt för de tider då spabadet vanligtvis inte används.
- Beroende på yttre förhållanden bör du överväga att stänga av värmaren helt om du inte använder spabadet under en längre tid (för modeller som har detta alternativ, men fortfarande bibehåller kvarvarande desinfektions-/pH-värden).
- Vi rekommenderar att du använder en isolerande markduk under spabadet för att minimera värmeförlusten genom spabadets botten.
- För att pumpen ska fungera optimalt ska filtren hållas rena. Undvik även onödigt vattenbyte och återuppvärmning.
- Placera inte spabadet för nära vilozoner, det kan vara störande.

## SÄKERHETSINFORMATION

- Lägg inte skyddet på marken eller någon annan smutsig yta när det inte är på plats på spabadet.
- När spabadet används ska skyddet placeras på en ren och torr plats, eftersom det annars kan samla på sig smuts och bakterier. Skyddet bör inte placeras på träbord eller trädäck eftersom det finns risk för att träet bleks. En skyddlyftare, eller liknande anordning, är användbar för att säkerställa att skyddet inte kommer i kontakt med marken. En skyddlyftare rekommenderas starkt för spaanläggningar som hyrs ut.
- Vi rekommenderar att du låter en kvalificerad entreprenör eller en byggnadsingenjör kontrollera om stödmaterialet är tillräckligt starkt för att klara den maximala belastningen från spabadet, spavattnet och de badande. Läs informationen om fylld vikt på förpackningen.

### VARNINGAR – ENDAST FÖR SPABAD UTRUSTADE MED WI-FI

- Sändarens arbetsfrekvens: WI-FI: 2412~2472MHz; BLE: 2402~2480MHz
- Sändarens maximala uteffekt: WIFI:19dBm; BLE:10dBm

## SPARA DESSA INSTRUKTIONER

### AVFALLSHANTERING



Elektroniska produkter ska inte kastas tillsammans med hushållsavfall. Lämna in till en återvinningscentral. Kontrollera med din lokala myndighet eller återförsäljare angående återvinning.

### TEKNISK SÄKERHETSINSTRUKTION PRCD

- Innan kontakten sätts i ett eluttag ska du kontrollera att eluttagets strömstyrka är lämplig för pumpen.
- Spabadet är en elektrisk produkt av klass I och måste anslutas direkt till ett jordat uttag. Vi rekommenderar att du endast använder ett uttag som är motståndskraftigt mot fukt och klarar hög effektbelastning. Kontrollera regelbundet kontakten och uttaget för tecken på skador innan du använder spabadet - använd inte spabadet om kontakten eller uttaget är skadat. Om du är osäker på elförsörjningens kvalitet bör du rådfråga en behörig elektriker före användning.
- Jordfelsbrytar-kontakten måste testas innan varje användning för att undvika risken för elektriska stötar.
- Använd inte pumpen om detta test misslyckas. Om du behöver hjälp kan du besöka supportavsnittet på vår webbplats, [www.bestwaycorp.com](http://www.bestwaycorp.com).

### POTENTIALUTJÄMNANDE TERMINAL FÖR SPAVÄRMARE

- Vi rekommenderar att du låter en behörig elektriker ansluta spabadets pump till en potentialutjämningsterminal med en solid kopparledare på minst 2,5 mm<sup>2</sup>.

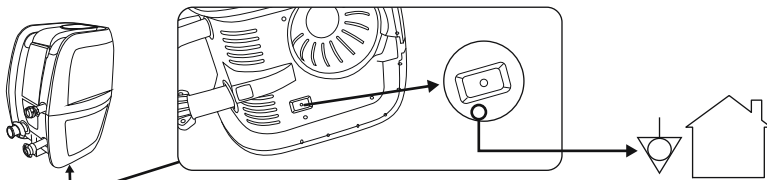

## PRODUKTBESKRIVNING

### SPECIFIKATIONER FÖR VÄRMARE FÖR SPABAD:

<b>Effekthastighet</b>
220-240V AC, 50Hz, 2050W

## DELAR & VERKTYG SOM BEHÖVS

Jämför delarna i lådan med de delar som anges i den här bruksanvisningen. Kontrollera att utrustningens komponenter motsvarar den modell som du hade för avsikt att köpa. Om någon del är skadad eller saknas vid inköpstillfället, besök vår hemsida [bestwaycorp.com/support](http://bestwaycorp.com/support).

## INSTALLATIONSINSTRUKTIONER

### ÖVERSIKT

#### ATT VÄLJA RÄTT PLATS:

Den valda platsen där spabadet ska installeras måste uppfylla följande villkor:

- På grund av den sammanlagda vikten av vattnet i spabadet och användarna, måste den valda ytan kunna bära den totala vikten under hela den tid som spabadet är installerat.
- Den valda platsen får inte vara längre än längden på spabadets sladd från vägguttaget. Spabadets stickpropp måste anslutas direkt till vägguttaget.
- För både inomhus- och utomhusinstallationer måste det finnas tillräcklig dränering.
- Ytan måste vara plan och slät. Om ytan är lutande eller ojämn kan det skapa en obalanserad belastning på spabadets struktur. Detta kan skada svetspunkterna.
- Ytan måste vara fri från alla typer av föremål. På grund av vattnets tyngd kan föremål under spabadet skada eller perforera spabadets botten.
- Den valda platsen får inte ha luftledningar eller träd. Se till att det inte finns några underjordiska rör, ledningar eller kablar av något slag.
- Den valda platsen måste vara långt från husets entré. Placera inte utrustning eller andra möbler runt spabadet. Vatten som kommer ut ur spabadet under användning eller på grund av produktfel kan skada möbler runt spabadet.
- Montera inte spabadet på mattor eller andra golvmaterial (t.ex. obehandlad kork, trä eller andra porösa material) som kan innehålla fukt och bakterier eller som kan påverkas av vattenbehandlingskemikalier som används i spabadet.
- Kontakta din lokala myndighet för installationsföreskrifter.

**Föreslagna underlag:** gräs, mark, betong och alla andra underlag som uppfyller ovanstående uppställningsvillkor.

**Underlag som bör undvikas:** lera, sand, grus, däck, balkong, uppfart, plattform, mjuk/lös jord eller annat underlag som inte uppfyller ovanstående uppställningsvillkor.

#### ENDAST FÖR SPABAD MED WI-FI:

För att välja rätt plats för ett appstyrt spabad, läs spabadets Wi-Fi-instruktion som medföljer i förpackningen och dessa instruktioner.

#### INSTALLATION INOMHUS:

Var medveten om dessa särskilda krav om du installerar spabadet inomhus.

- Fukt är en naturlig bieffekt vid användning av spabad och kan orsaka skador på egendom om inte lämpliga försiktighetsåtgärder vidtas.
- Fastställt effekterna av fukt på exponerat trä, konstruktionsmaterial eller omgivande föremål på den föreslagna platsen.

## INSTALLATIONSINSTRUKTIONER

- För att minimera dessa effekter i en inomhusmiljö, se till att det finns gott om ventilation i det valda området. Rådfråga en expert för att bekräfta att installationsområdet är ordentligt ventilerat före användning.
- För att undvika skador på hus eller egendom, installera endast spabadet i ett område med ett lämpligt dräneringssystem. Vatten kan rinna ut ur spabadet under påfyllning, tömning eller när det används.

### INSTALLATION UTOMHUS:

Var uppmärksam på dessa särskilda krav om du installerar spabadet utomhus.

- Den valda ytan måste vara fri från aggressiva växter och ogräsarter. Starka vegetationstyper kan växa igenom tätskiktet och orsaka vatten- eller luftläckage. Gräs eller annan växtlighet som kan orsaka lukt eller slambildning måste avlägsnas från den valda platsen.
  - Den valda platsen får inte ha luftledningar eller träd. Se till att det inte finns några underjordiska rör, ledningar eller kablar av något slag.
  - Låt inte spabadets yta utsättas för direkt solljus under längre perioder. Vi rekommenderar att spabadet skyddas mot direkt solljus med ett skydd när det inte används.
  - Rådgör med en lokal professionell installatör om miljöförhållanden, t.ex. grundvatten och risk för frost. Följ de viktiga anvisningarna ovan för att välja rätt yta och plats för uppställning av ditt spabad.
- Obs:** Om delar skadas på grund av att uppställningsytan och uppställningsplatsen inte följer dessa anvisningar betraktas det inte som ett tillverkningsfel, utan garantin och eventuella serviceanspråk upphör att gälla. Det är ägarens ansvar att se till att platsen uppfyller kraven vid alla tidpunkter.

### MONTERINGSANVISNINGAR

För installationsinstruktioner, skanna QR-koden på framsidan eller följ ritningarna i den här handboken.

Ritningarna är endast avsedda som illustrationer. Återger kanske inte den faktiska produkten.

Ej skalening.

- Använd inte förlängningssladd eller multipluggadapter med spabadvärmaren eftersom det är farligt och kan leda till att kontakten överhettas, vilket kan skada utrustningen och omgivande föremål.
  - Placera spabadet på avstånd från rastplatsen för att minimera bullerstörningar.
  - Håll ett fritt utrymme på minst 1 m runt spabadet.
  - Använd inte saltvatten för att fylla spabadet. Höga saltkoncentrationer kan korrodera de inre metallkomponenterna.
  - Spabadets filtreringssystem är konstruerat för att endast användas med filter. Alla andra komponenter som läggs till i filtersatsen kan orsaka skador på filtreringssystemet. Detta täcks inte av garantin.
- Obs:** Innan du monterar spabadet bör du lägga linern i solen så att materialet mjuknar och blir lättare att montera.

### INFORMATION OM UPPLÄSNING - ENDAST FÖR UPPLÄSBARA SPABAD:

- Vid uppläsning kommer du att märka att luft kommer att pressas ut från området där luftslangen ansluts till pumpen. Detta är normalt.
- Täck inte över hålen på botten av uppläsningsslangen, eftersom uppläsningsslangen är utformad för att blåsa upp spabadet till rätt tryck. Detta kommer att överblåsa linern och skada strukturen.
- Använd inte en luftkompressor för att blåsa upp spabadet.
- Dra inte spabadet på ojämn mark eftersom det kan leda till skador på fodret.
- Pumpa upp spabadet när den omgivande utomhustemperaturen är över 15°C.

### ENDAST FÖR SPABAD MED FORTIFIBER™ DROPSTYGN:

#### Tryckmätare för handpump

- Lufttrycksmätaren på handpumpen visar bara lufttrycket när det är högre än 5 PSI, vilket är normalt.
- När lufttrycket i spabadet är lägre än 5 PSI visar inte lufttrycksmätaren något värde.

#### Luftventiler

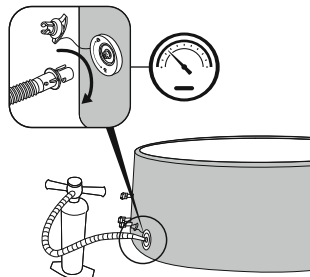

- Om luftventilen är lös ska du använda den medföljande skiftnyckeln för att dra åt den. Håll med en hand i luftventilens baksida från insidan av spabadets vägg och vrid nyckeln medurs.
- Justera inte luftventilens anslutning när spabadet används.

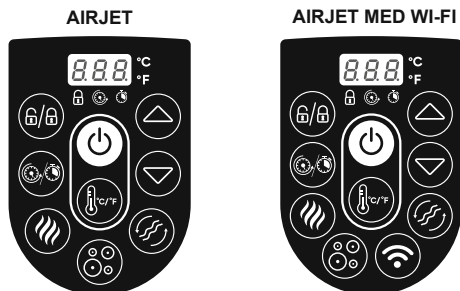

# BRUKSANVISNING

## KONTROLLPANEL



**ON/OFF-KNAPP:** Efter aktivering av RCD/PRCD, tryck och håll in knappen  i 2 sekunder. Knappen  lyser grönt och kontrollpanelen kan nu användas. Tryck och håll knappen  intryckt i 2 sekunder för att stänga av alla aktiverade funktioner.





**CELSIUS/FAHRENHEIT-OMKOPPLARE:** Temperaturen kan visas i Fahrenheit eller Celsius.



**LÅSNING/UPPLÅSNING KNAPP:** Tryck på denna knapp i 2 sekunder för att låsa eller låsa upp pumpen. Pumpen har också en 5-minuters automatisk låsning, och denna lampa tänds.





**POWER-SAVING TIMER KNAPP:** Hjälper till att undvika energislöseri genom att ställa in tid och varaktighet för uppvärmningscykeln för spabadet. Följ dessa steg för att aktivera POWER-SAVING-funktionen:



Tryck på knappen  och lysdioden  börjar blinka.



Tryck på  eller  knappen för att justera uppvärmningstiden (1-999 timmar).

Tryck på knappen  igen för att bekräfta uppvärmningstiden.

Efter inställning av uppvärmningstiden börjar LED-ljuset  blinka.

Tryck på knappen  eller  för att ställa in timern (0-999 timmar). Detta är den tid det tar innan värmefunktionen aktiveras. Om timern är inställd på 0 timmar kommer värmesystemet att aktiveras omedelbart.

Tryck på knappen  igen eller tryck helt enkelt inte på något under 10 sekunder för att bekräfta inställningen. LED-ljuset  tänds och timern för aktivering av värmefunktionen startar. Aktuell temperatur och tid blinkar omväxlande på skärmen.



För att ändra timerinställningarna trycker du på knappen  och använder knappen  eller  för att justera.

För att avbryta inställningarna, håll knappen  intryckt i 2 sekunder.

När POWER-SAVING-funktionen är aktiverad kan alla andra funktioner på kontrollpanelen (massage, filtrering) utom värmefunktionen användas.

POWER-SAVING-funktionen är inte en automatisk funktion. Efter en komplett cykel (timer och uppvärmningstid) måste denna funktion ställas in igen.







**VÄRMEKNAPP:** Tryck på knappen  för att aktivera värmesystemet. När lampan på knappen  lyser rött är värmesystemet aktiverat. När lampan lyser grönt har vattnet nått den inställda temperaturen.

Om värmesystemet aktiveras, startar filtreringssystemet automatiskt.

När värmesystemet stängs av fortsätter filtreringssystemet att vara i funktion.



**KNAPPAR FÖR TEMPERATURJUSTERING:** Tryck på knapparna  eller  för att aktivera displayen, som blinkar och visar den inställda temperaturen i 3 sekunder. Därefter visas den faktiska vattentemperaturen. Justera den inställda temperaturen med  eller -knappen. Den inställda standardtemperaturen är 35°C.



Temperaturjusteringarna sträcker sig från 20°C till 40°C.

## BRUKSANVISNING





**KNAPP FÖR MASSAGESYSTEM:** Tryck på knappen  för att aktivera massagesystemet, som har en 30 minuters automatisk avstängningsfunktion. Lampan på knappen lyser rött när den är aktiverad.

Kör inte massagesystemet när locket är monterat. Luft kan samlas inuti spabadet och orsaka irreparabla skador på skyddet. Värme- och massagesystemet kan aktiveras samtidigt.

### ENDAST FÖR SPABAD MED WI-FI:

**2-LEVEL MESSAGE REGULATION:** Tryck en gång för massage med full effekt (L1). Tryck igen för en lägre massageeffekt (L2). Tryck en tredje gång för att stänga av massagefunktionen. När du blåser upp spabadet, se till att massagefunktionen är igång på full effekt.



**KNAPP FÖR VATTENFILTER:** Knappen  sätter på och stänger av filterpumpen. Knappen  lyser rött när den är aktiverad.



### ENDAST FÖR SPABAD MED WI-FI:

**WI-FI-AKTIVERING:** För instruktioner om Wi-Fi och smartphone-app, läs spabadets Wi-Fi-instruktionsblad som medföljer i paketet.

## VATTENVÄRMETAKTEN KAN FÖRÄNDRAS VID NEDANSTÅENDE VILLKOR:

- När utomhustemperaturen är under 15°C.
- Om skyddet är av eller inte är i rätt läge. Behåll alltid skyddet på spabadet när det värms upp eller inte används; det minimerar värmeförlusten samtidigt som det förhindrar damm från att förorena vattnet.
- Den vattentemperatur som visas på displayen kan vara felaktig om filtreringssystemet inte är aktiverat. För att läsa av rätt vattentemperatur på displayen, kör filtreringssystemet i minst en minut.
- Vattentemperaturen som mäts med en extern termometer kan skilja sig från den temperatur som visas på spabadets panel med så mycket som ca 3°C.

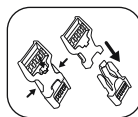

## INSTRUKTIONER FÖR VINTERANVÄNDNING

Det är viktigt att följa dessa riktlinjer om du ska montera spabadet under vintern. På så sätt undviker du skador på spabadets värmare och ytmaterial, vilket drastiskt förlänger produktens livslängd.



**FREEZE SHIELD®**

- Om utomhustemperaturen är under 15°C ska du vika ut och blåsa upp spabadet inomhus med hjälp av spabadspumpen för att undvika att fodret skadas. Detta gör spabadets liner mer flexibel och lättare att sätta upp.
- Försätt installationen utomhus genom att placera spabadets foder på önskad plats, anslut sedan spabadets pump och fyll på med vatten. Vattentemperaturen som används för att fylla spabadet måste vara över 6°C, annars kommer E03-larmet att visas när du startar spabadets värmare.
- Om Freeze Shield®-systemet inte fungerar kommer larm att visas på displayen. Var noga med att kontinuerligt kontrollera spabadets status om utomhustemperaturen är lägre än 6°C. Om du är borta från ditt hem under en längre tid när det finns risk för att temperaturen sjunker under 6°C, rekommenderar vi starkt att du demonterar spabadet och förvarar det enligt anvisningarna för demontering och förvaring.
- Kunden ansvarar för eventuella skador som uppstår på grund av att spabadet används under dessa förhållanden. Använd inte spabadet när utomhustemperaturen når -10°C; följ anvisningarna för demontering och förvaring för korrekta procedurer.

## BRUKSANVISNING

### UPPVÄRMNINGSTIDER

Den tid det tar för vattnet att nå 40°C baseras på startvattentemperaturen och utomhustemperaturen. Uppgifterna nedan är endast avsedda som referens.

För att visa aktuell vattentemperatur, kör filtersystemet i minst en minut.

Utomhustemperatur	Vattentemperatur	Inställd temperatur	UPPVÄRMNINGSTID
10°C (50°F)	10°C (50°F)	40°C (104°F)	16-24 timmar
15°C (59°F)	15°C (59°F)	40°C (104°F)	12-20 timmar
20°C (68°F)	20°C (68°F)	40°C (104°F)	10-18 timmar
25°C (77°F)	25°C (77°F)	40°C (104°F)	8-12 timmar
30°C (86°F)	30°C (86°F)	40°C (104°F)	5-8 timmar

### UNDERHÅLLSINSTRUKTIONER

Se till att pumpen är urkopplad innan du utför något underhåll på spabadet.

#### LINER

- Det är normalt att spabadets liner ser ut att tappa luft på grund av variationer i omgivningstemperaturen som kan ändra det inre lufttrycket i linern. Följ monteringsanvisningarna och pumpa upp till rätt tryck när det behövs.
- När du tar bort pumpen från duken, för att undvika att vatten kommer ut ur rören, blockera röret genom att skruva på locket och installera propparna på skräpskydden.

#### SKYDD

- Insidan och utsidan av skyddet bör rengöras regelbundet med ett mildt rengöringsmedel för PVC-material.

#### FILTER

- För att garantera en utmärkt funktion av filtreringssystemet ska filter kontrolleras varje dag och rengöras vid behov.
- Vi råder dig att byta filter varje vecka eller om filter förblir smutsig även efter rengöring.

#### VATTEN

Många föroreningar sedimenterar under vattenlinjen. Dessa föroreningar kan orsaka bakterie-, alg- eller svamp tillväxt. Efter ett tag kan det bildas svårlösliga fläckar eller biofilmer på de ytor som är ätkomliga under vattenlinjen. Vi rekommenderar att du rengör ditt spabad så regelbundet som det behövs.

- För att hålla vattnet rent ska du köra filtreringssystemet och utföra kemiskt underhåll varje dag.

Filtreringssystemet avlägsnar skräp i vattnet och det kemiska underhållet desinficerar vattnet.

- OBS:** När du utför kemikalieunderhåll, använd endast kemikaliedispensern med tabletter (använd inte granulat). Kasta inte kemiska produkter (tabletter, granulat eller vätska) direkt i vattnet; kemikalierna kommer att lägga sig på spabadets botten, skada materialet och missfärga PVC-skivan.
- Vattenkvaliteten är direkt relaterad till hur ofta spabadet används, antalet användare och det allmänna underhållet av spabadet. Vattnet bör bytas var 3:e dag om ingen kemisk behandling utförs. Det rekommenderas starkt att använda kranvatten för att fylla spabadet för att minimera påverkan av oönskade föroreningar, såsom mineraler.
  - Vi rekommenderar att du duschar innan du använder spabadet, eftersom kosmetiska produkter, lotioner och andra rester på huden snabbt kan försämra vattenkvaliteten.

## UNDERHÅLLSINSTRUKTIONER

### Kemiska tabletter (ingår ej):

- Ta bort kemikaliedispensern från spabadet när spabadet används.
- När du har utfört kemiskt underhåll och innan du använder spabadet ska du använda en testsats (ingår ej) för att testa vattenkemin. Vi rekommenderar att du upprätthåller den kemiska balansen i vattnet enligt följande:

pH	Total alkalinitet	Fritt klor
7,4-7,6	80-120ppm	2-4ppm

- Garantin omfattar inte skador på spabadet som orsakats av felaktig användning av kemikalier eller felaktig hantering av vatten.
- Poolkemikalier är potentiellt giftiga och bör hanteras med försiktighet. Det finns allvarliga hälsorisker med kemiska ångor och felaktig märkning och lagring av kemiska behållare.
- Kontakta din lokala pool- eller kemikalieåterförsäljare för mer information om kemiskt underhåll. Ägna stor uppmärksamhet åt de instruktioner som tillverkaren av kemikalierna har givit.
- Överanvändning av kemikalier kommer att skada spabadet, inklusive men inte begränsat till missfärgning av trycket, skadade svetspunkter i materialet och försämring av fodret.

## INSTRUKTIONER FÖR AVMONTERING OCH FÖRVARING



### TÖMNING

Följ ritningarna för att tömma spabadet. Ritningarna är endast avsedda som illustration. Återspeglar eventuellt inte den faktiska produkten. Ej skalenlig.



### TORKNING

- Följ ritningarna för att torka spabadets olika delar. Ritningarna är endast avsedda som illustrationer. Återger kanske inte den faktiska produkten. Inte skalenlig.
- När du har tömt spabadet kan det finnas kvar lite vatten i pumpen, linern, massagekedjan och det uppblåsbara skyddet. Se till att alla dessa delar av spabadet är helt torra. Detta är viktigt för att förlänga spabadets livslängd och för att undvika mögel.
- Vattnet i linern och det uppblåsbara skyddet kommer från fuktigheten i luften som används för att blåsa upp dem. Mängden vatten varierar beroende på hur hög luftfuktigheten är i ditt område.



### RENGÖRING

Tvättmedelsrester och upplösta fasta ämnen från baddräkter och kemikalier kan ansamlas på badkarets väggar. Använd tvål och vatten för att rengöra väggarna och skölj noggrant. Använd inte hårda borstar eller slipande rengöringsmedel.

## INSTRUKTIONER FÖR AVMONTERING OCH FÖRVARING



### TÖMNING

Följande är **INTE** tillämpligt på **ThermaCore™ Foam Spabad**.

**2a endast för uppblåsbara spabad.**

**2b endast för FortiFiber™ Drop Stitch Spabad.**

- Följ ritningarna för att tömma spabadet. Ritningarna är endast avsedda som illustration. Återspegelar eventuellt inte den faktiska produkten. Ej skalenlig.
- Spabadet är utrustat med en deflateringsfunktion som tar bort all luft från kammarens insida så att det blir lättare att packa och förvara.

### REPARATION

**Vid reparation av skydd eller invändigt golv:**

Använd den medföljande reparationslappen för att laga revor eller punkteringar.

- Rengör området och dra försiktigt av lappen.
- Fäst lappen på det skadade området.
- Vänta 30 sekunder innan du blåser upp den igen.

**Vid reparation av väggar eller utvändigt golv:**



Använd den medföljande reparationslappen och lim (ingår ej) för att reparera revor eller punkteringar.

- Rengör och torka området som ska lagas.
- Klipp till den medföljande lappen i lämplig storlek. Dra **INTE** av lappen.
- Använd lim (ingår ej) för att bestryka ena sidan av den nyklippta lappen. Se till att limmet fördelas jämnt. Vänta i 30 sekunder och placera sedan lappen med lim över det skadade området.
- Släpp ut eventuella luftbubblor och tryck till ordentligt i två minuter.
- Vänta 30 minuter innan ny uppblåsning.

### FÖRVARING

- Ta bort alla tillbehör och se till att spabadets liner, det uppblåsbara skydd, pumpen och tillbehören är helt rena och torra innan du ställer dem i förvaring. Om spabadet inte är helt torrt kan det bildas mögel som skadar linern under förvaringsperioden.
- Vik spabadets liner endast om omgivningstemperaturen är över 15°C för att säkerställa att den är smidig.
- Förvara spabadet på en torr plats med en måttlig temperatur mellan 15°C och 38°C.
- Vi rekommenderar starkt att du placerar spabadets liner och det uppblåsbara skyddet i en kartong för att bättre skydda materialet under vintermånaderna.

# FELSÖKNING

Problem	Troliga orsaker	Lösningar
Pumpen har slutat fungera	Strömavbrott.	Kontrollera strömkällan.
	Strömkretsen är bruten.	För hjälp, besök supportsektionen på vår webbplats, <a href="http://www.bestwaycorp.com">www.bestwaycorp.com</a> .
Pumpen värmer inte ordentligt med locket	För låg inställd temperatur.	Ställ in spabadet på en högre temperatur; se avsnittet om pumpdrift.
	Filter är smutsig.	Rengör/byt ut filter (se avsnittet Rengöring och byte av filter).
	Spabadet är inte ordentligt täckt med skydd.	Montera skyddet på rätt sätt.
	Fel på värmeelementet.	För hjälp, besök supportsektionen på vår webbplats, <a href="http://www.bestwaycorp.com">www.bestwaycorp.com</a> .
Massagesystemet fungerar inte	Luftpumpen är överhettad.	Koppla ur pumpen, vänta två timmar tills pumpen har svalnat, sätt i kontakten och tryck på massagesystemknappen.
	Massagen stannar automatiskt efter 30 minuter.	Tryck på massagesystemknappen för att återaktivera.
	Luftpumpen är trasig.	För hjälp, besök supportsektionen på vår webbplats, <a href="http://www.bestwaycorp.com">www.bestwaycorp.com</a> .
Pumpadapterna är inte i nivå med adapterna för spabad	Materialet kommer att ändra form; detta är normalt.	Höj upp pumpen med trä eller annat isolerat material så att pumpens adapter kommer upp i samma nivå som spabadets adapter.
Luft i spabad läcker	Spabad är sönderrivet eller punkterat.	Använd medföljande reparationslapp.
	Luftventilen är lös.	Använd tvålvatten och täck över luftventilen för att kontrollera om luft läcker ut - tvålen bubblar där det finns en läcka. Om så är fallet: <ul style="list-style-type: none"> <li>• Fäst luftventilen genom att vrida den medurs.</li> <li>• FortiFiber™ spabad med droppstyg: Töm spabadet på luft och håll med ena handen i baksidan av luftventilen från insidan av spabadets vägg och vrid nyckeln medurs.</li> </ul>
Vattnet är inte rent.	Otillräcklig filtreringstid.	Öka filtreringstiden.
	Filter är smutsig.	Rengör/byt ut filter (se avsnittet Rengöring och byte av filter).
	Felaktigt underhåll av vattnet.	Se kemikalietillverkarens anvisningar.
RCD/PRCD-test misslyckades	Hot tub eller RCD/PRCD är defekt.	För hjälp, besök supportsektionen på vår webbplats, <a href="http://www.bestwaycorp.com">www.bestwaycorp.com</a> .
Kontrollpanelen fungerar inte	Kontrollpanelen har ett automatiskt läs som aktiveras efter 5 minuters inaktivitet; om läsikonen  är markerad är kontrollpanelen låst.	1. För att läsa upp kontrollpanelen, tryck på knappen  i 3 sekunder. Om kontrollpanelen inte går att läsa upp, starta om pumpen - koppla ur och koppla in den igen. 2. Tryck på knappen  i 2 sekunder om problemet kvarstår.
	Kontrollpanelen är inte aktiverad.	För hjälp, besök supportsektionen på vår webbplats, <a href="http://www.bestwaycorp.com">www.bestwaycorp.com</a> .

## FELSÖKNING

Problem	Troliga orsaker	Lösningar
<b>Vattenläckage från adaptorna mellan pumpen och spabadet</b>	Tätningar saknas inuti pumpadaptorna.	Sätt på propplocken på spabadets portar för att förhindra att vattnet rinner ut och koppla bort pumpen. Kontrollera att tätningarna sitter på plats.
	Tätningarna är inte i rätt läge.	Om tätningarna inte är i rätt läge, öppna växlarna och placera tätningarna i rätt läge.
	Tätningarna är skadade.	Om tätningarna är skadade måste de bytas ut. För hjälp, besök supportavdelningen på vår webbplats, <a href="http://www.bestwaycorp.com">www.bestwaycorp.com</a> .
	Adaptorna är inte korrekt åtdragna.	Om tätningarna är i rätt läge är adaptorna inte åtdragna på rätt sätt. Anslut pumpen till spabadet, dra åt adaptorna för hand och ta bort propplocken från spabadets portar. Om det fortfarande läcker, dra åt adaptorn tills det inte gör det längre.

### ENDAST FÖR SPABAD MED WI-FI



Problem	Troliga orsaker	Lösningar
<b>Wi-Fi-installationen lyckades inte</b>	Pumpen har anslutits till fel band.	Om routern som din pump är ansluten till är dubbelbandig och för närvarande inte ansluter till ett 2,4 GHz-nätverk, byt till ett annat band i samma router (2,4 GHz) och försök att para ihop pumpvärmaren igen. 5GHz-nätverk stöds inte.
	Spabadets pump är placerad för långt från routern.	Kontrollera med din mobiltelefon om det finns full Wi-Fi-signal. Om signalstyrkan på din telefon är för låg, kontrollera var styrkan på Wi-Fi-signalen är full och placera spabadet i den positionen.
	Pumpen var ansluten till fel Wi-Fi-namn.	Starta anslutningsproceduren igen och kontrollera att nätverksnamnet har angetts korrekt.
	Wi-Fi-lösenordet som användes under anslutningen är fel.	Starta anslutningsförfarandena igen och se till att nätverksnamnet är korrekt skrivet.
	Styrkan på Wi-Fi-signalen är inte stabil.	1. Kontrollera att routern fungerar korrekt. 2. Gå nära spabadet och kontrollera signalen på din telefon. Om signalstyrkan inte är stabil, kontrollera routerns skick. Om signalstyrkan är full, upprepa procedurerna för att ansluta spabadet till nätverket.
	Det finns en apparat i närheten av spabadets pump eller routern som skapar signalstörningar.	Wi-Fi-anslutningen kan störas av elektromagnetiska eller andra störningar. Håll apparaten borta från andra elektroniska apparater som kan orsaka störningar.
	Din telefon kommer inte att ansluta till Wi-Fi-nätverket under registreringen.	Kontrollera om den mobila enheten är i flygplansläge. Se till att flygplansläget är avaktiverat när du ansluter till Wi-Fi-nätverket.
	Det finns ett problem med appen.	Se hjälpavsnittet i APP:en för omfattande och uppdaterade felsökningstips. För hjälp, besök supportsektionen på vår webbplats, <a href="http://www.bestwaycorp.com">www.bestwaycorp.com</a> .

# FELSÖKNING





## LED-LJUS FÖR WI-FI STATUS

Ljusstatus	Betydelse	Lösningar
Lampan blinkar långsamt	Redo att ansluta till routern.	Anslut till Wi-Fi med din telefon.
Lampan är tänd	Ansluten till routern.	N/A - redan ansluten till Wi-Fi.
Ljuset blinkar snabbt	Förlorad Wi-Fi-signal.	Kontrollera routerns status och upprepa proceduren för att ansluta spabadet till nätverket.
Ljuset är släckt	Lampan är skadad / Problem med Wi-Fi-modulen.	För hjälp, besök supportsektionen på vår webbplats, <a href="http://www.bestwaycorp.com">www.bestwaycorp.com</a> .



## FELKODER

Felkod	Troliga orsaker	Lösningar
Vattenflödessensorerna fungerar utan att du behöver trycka på filter- eller värmeknappen. 	Vattenflödessensorns flaggor föll inte tillbaka i rätt position.	Dra ut kontakten försiktigt, slå mot pumpens sida men inte våldsamt, och anslut den igen.
	Vattenflödessensorerna är trasiga.	För hjälp, besök supportsektionen på vår webbplats, <a href="http://www.bestwaycorp.com">www.bestwaycorp.com</a> .
Vattenflödessensorerna för vattenflödet känner inte av tillräckligt med vatten under filtrerings- och/eller uppvärmningsfunktionerna. 	De 2 propplocken är fortfarande kvar i poolen.	Ta bort de 2 propplocken före uppvärmning. Se avsnittet Montering för mer information.
	Filteret är smutsig.	Ta bort filtersetet från spabadets insida och tryck på filter- eller värmeknappen. Om inget larm visas, rengör eller byt filter i pumpen.
	Aktiviera filtrerings- eller uppvärmningssystemet och placera din hand framför utloppsroret inuti poolen för att kontrollera om du kan känna vattnet strömma ut. • Om inget vatten rinner ut är vattenpumpen trasig. • Om vatten rinner ut men larmet fortfarande visas är vattenflödessensorerna trasiga.	För hjälp, besök supportsektionen på vår webbplats, <a href="http://www.bestwaycorp.com">www.bestwaycorp.com</a> .
	Filteret är blockerat.	1. Rengör filteret och kontrollera om det är skadat. Byt ut eller återmontera vid behov. 2. För hjälp, besök supportavsnittet på vår webbplats, <a href="http://www.bestwaycorp.com">www.bestwaycorp.com</a> .
	Rören i linern är böjda eller har dåligt vattenflöde.	Kontrollera spabadets anslutning för att se om rören böjs. För hjälp, besök supportavdelningen på vår webbplats, <a href="http://www.bestwaycorp.com">www.bestwaycorp.com</a> .
Skräpfilter blockeras av hårt vatten på grund av kalkavlagringar.	1. Töm spabadet och placera en trädgårdsslang i rören för att spola bort skräpet. För att vara säkra på att allt skräp avlägsnas, gör detta från utsidan och insidan av spabadet. 2. Använd en tandborste för att ta bort det mest envisa skräpet. 3. För hjälp, besök supportsektionen på vår webbplats, <a href="http://www.bestwaycorp.com">www.bestwaycorp.com</a> .	

## FELKODER

Felkod	Troliga orsaker	Lösningar
<p>Vattenflödessensornerna för vattenflödet känner inte av tillräckligt med vatten under filterings- och/eller uppvärmningsfunktionerna.</p> 	<p>Brickorna är slitna eller skadade.</p>	<ol style="list-style-type: none"> <li>Kontrollera brickorna inuti kopplingarna efter skador. Skruva loss kopplingarna och ta bort brickan för ytterligare inspektion.</li> <li>För hjälp, besök supportsektionen på vår webbplats, <a href="http://www.bestwaycorp.com">www.bestwaycorp.com</a>.</li> </ol>
<p>Pumpens termometer visar en vattentemperatur på under 4°C.</p> 	<p>Vattentemperaturen är lägre än 4°C.</p>	<p>Spabadet är inte konstruerat för att fungera med vattentemperaturer lägre än 4°C. Koppla ur pumpen och starta den igen först när vattentemperaturen når 6°C.</p>
	<p>Om vattentemperaturen är över 7°C är pumpens termometer trasig.</p>	<p>För hjälp, besök supportsektionen på vår webbplats, <a href="http://www.bestwaycorp.com">www.bestwaycorp.com</a>.</p>
<p>Pumpens termometer visar att vattentemperaturen är över 50°C.</p> 	<p>Vattentemperaturen är över 50°C.</p>	<p>Spabadet är inte konstruerat för att användas med vattentemperaturer över 40°C. Koppla ur pumpen och starta om den när vattentemperaturen når 38°C eller lägre.</p>
	<p>Omgivningstemperaturen är högre än 40°C eller spabadet har utsatts för direkt solljus under en längre period.</p>	<p>Koppla ur och lossa pumpen och töm spabadet. Efter 15 minuter sätter du tillbaka pumpen, kopplar in den igen och startar om värmefunktionen. Om larmet visas igen bör du flytta spabadet till en annan plats utan direkt solljus.</p>
	<p>Om vattentemperaturen är under 45°C, är pumpens termometer trasig.</p>	<p>För hjälp, besök supportsektionen på vår webbplats, <a href="http://www.bestwaycorp.com">www.bestwaycorp.com</a>.</p>
<p>Pumpens termometer har anslutningsproblem.</p> 	<p>Anslutningen mellan temperaturgivaren och kretskortet kan vara felaktig.</p>	<p>Koppla ur spabadet, vänta 5 minuter och koppla sedan in det igen samtidigt som du slår på pumpen. Om larmet visas igen, besök supportavdelningen på vår webbplats, <a href="http://www.bestwaycorp.com">www.bestwaycorp.com</a>.</p>
<p>Pumpens termometer visar att vattentemperaturen är över 52°C.</p> 	<p>Vattentemperaturen är över 52°C.</p>	<p>Spabadet är inte konstruerat för att användas med vattentemperaturer över 40°C. Koppla ur pumpen och starta om den när vattentemperaturen når 38°C eller lägre.</p>
	<p>Omgivningstemperaturen är högre än 40°C eller spabadet har utsatts för direkt solljus under en längre period.</p>	<p>Koppla ur och lossa pumpen och töm spabadet. Efter 15 minuter sätter du tillbaka pumpen, kopplar in den igen och startar om värmefunktionen. Om larmet visas igen bör du flytta spabadet till en annan plats utan direkt solljus.</p>
	<p>Om vattentemperaturen är under 45°C, är pumpens termometer trasig.</p>	<p>För hjälp, besök supportsektionen på vår webbplats, <a href="http://www.bestwaycorp.com">www.bestwaycorp.com</a>.</p>

## FELKODER

Felkod	Troliga orsaker	Lösningar
<p>Anslutningen till Wi-Fi-modulen misslyckades.</p> 	Wi-Fi-modulen är skadad.	För hjälp, besök supportsektionen på vår webbplats, <a href="http://www.bestwaycorp.com">www.bestwaycorp.com</a> . <b>OBS:</b> Tryck på valfri knapp för att ta bort larmet och fortsätta använda spabadet utan Wi-Fi-anslutning.
<p>Electricitet detekteras från jordkabeln.</p> 	En apparat i ditt hem kan ha en elektrisk läcka.	Ring omedelbart en elektriker för att kontrollera om det finns ström i jordanslutningen. Om problemet kvarstår rekommenderar vi starkt att du ansluter spabadets kontakt till ett uttag med oberoende jordning för att kunna använda spabadet på ett säkert sätt.
	Problem med pumpen.	För hjälp, besök supportsektionen på vår webbplats, <a href="http://www.bestwaycorp.com">www.bestwaycorp.com</a> .
<p>Strömkortets temperatur är för hög.</p> 	Strömkortet har ett problem.	För hjälp, besök supportsektionen på vår webbplats, <a href="http://www.bestwaycorp.com">www.bestwaycorp.com</a> .
<p>Jordanslutning misslyckades.</p> 	Jordsystemet i vägguttaget där spabadet är anslutet har ett problem.	Anslut spabadspumpen till ett nytt vägguttag eller låt en elektriker kontrollera vägguttaget. Om problemet kvarstår föreslår vi att du skapar en oberoende jordanslutning till vägguttaget.
	Problem med pumpen.	För hjälp, besök supportsektionen på vår webbplats, <a href="http://www.bestwaycorp.com">www.bestwaycorp.com</a> .

## GARANTIVILLKOR

För support och produktregistrering, besök [bestwaycorp.com/support](http://bestwaycorp.com/support).