



BAR TABLE MESA PARA BAR

Style Selections and logo design are trademarks or registered trademarks of LF, LLC. All rights reserved.

Style Selections y el diseño del logotipo son marcas comerciales o marcas registradas de LF, LLC. Todos los derechos reservados.

Questions, problems or missing parts?
Before returning, contact us at:
8 a.m. - 8 p.m., EST, Monday - Sunday
¿Preguntas, problemas o piezas faltantes?
Antes de devolver, póngase en contacto con nosotros al:
de lunes a domingo de 8 a.m. a 8 p.m., hora estándar del Este

Thank you for purchasing this STYLE SELECTIONS product. We've created these easy-to-follow instructions to ensure you spend your time enjoying the product instead of putting it together. But, if you need more information than what is provided here, please search the item number and refer to the Guides & Documents tab on the product's page.

Gracias por comprar este producto STYLE SELECTIONS. Hemos creado estas instrucciones fáciles de seguir para garantizar que pase su tiempo disfrutando el producto en lugar de armándolo. No obstante, si necesita más información que la entregada aquí, visite, busque el número de artículo y consulte la pestaña "Guides & Documents" (Guías y documentos) en la página del producto.

TROUBLESHOOTING/SOLUCIÓN DE PROBLEMAS

| PROBLEM PROBLEMA | POSSIBLE CAUSE CAUSA POSIBLE | CORRECTIVE ACTION ACCIÓN CORRECTIVA |
|--|--|---|
| Parts won't properly align. Las piezas no se alinean correctamente. | Bolts tightened before assembly complete. Se apretaron los pernos antes de que se completara el ensamblaje. | Loosen all bolts, properly align all parts according to assembly instructions, and only tighten bolts once assembly is complete. Afloje todos los pernos, alinee correctamente todas las piezas de acuerdo con las instrucciones de ensamblaje y apriete los pernos solo una vez que el ensamblaje esté listo. |

CARE AND MAINTENANCE/CUIDADO Y MANTENIMIENTO

- For cleaning, use a wet towel to wipe away dirt, then air dry./ Para la limpieza, use una toalla húmeda para limpiar la suciedad y luego deje secar al aire.
- Due to the nature of steel, rusting can occur if the protective coating is scratched. To minimize this condition, it is recommended care be taken when assembling and handling the product in order to prevent the paint from being scratched./ Debido a la naturaleza del acero, puede producirse oxidación si el recubrimiento protector se raya. Para minimizar esta condición, se recomienda tener cuidado al ensamblar y manipular el producto para evitar que la pintura se raye.
- Warranty covers free replacement of item within two years of purchase. If after 2 years of purchase, customer will need to pay freight for replacement item.
La garantía cubre el reemplazo gratuito del artículo dentro de los dos años posteriores a la compra.
A partir de los 2 años posteriores a la compra, el cliente deberá pagar el flete del artículo de reemplazo.

PREPARATION/PREPARACIÓN

Before beginning assembly of product, make sure all parts are present. Compare parts with package contents list and hardware contents list. If any part is missing or damaged, do not attempt to assemble the product.

Antes de comenzar a ensamblar el producto, asegúrese de tener todas las piezas. Compare las piezas con la lista del contenido del paquete y la lista de aditamentos. No intente ensamblar el producto si falta alguna pieza o si alguna está dañada.

Estimated Assembly Time: 20 minutes

Tiempo estimado de ensamblaje: 20 minutos

NO ADDITIONAL TOOLS REQUIRED

NO SE REQUIEREN HERRAMIENTAS ADICIONALES

FEELING CONFIDENT? START YOUR NEXT PROJECT/¿SE SIENTE CONFIADO? EMPIECE SU PRÓXIMO PROYECTO

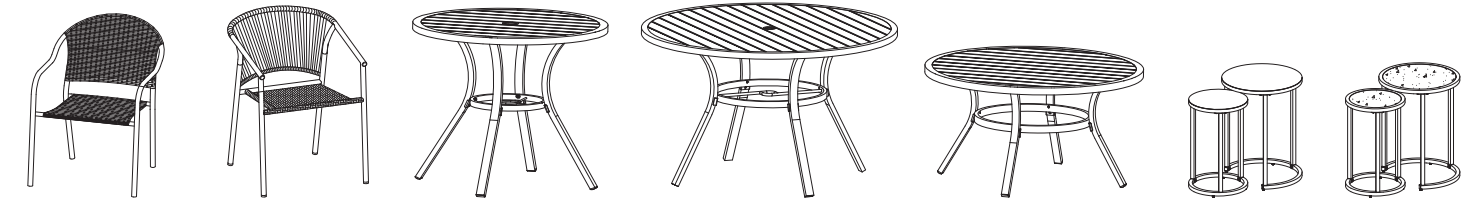

Printed in China
Impreso en China

! SAFETY INFORMATION/INFORMACIÓN DE SEGURIDAD

Please read and understand this entire manual before attempting to assemble, operate or install the product.
Lea y comprenda completamente este manual antes de intentar ensamblar, usar o instalar el producto.

WARNING

- Do not tighten all parts before assembly is complete.
- Do not sit or stand on the table.
- Do not use power tools to assemble this product.

ADVERTENCIA

- No apriete todas las piezas hasta que esté listo el ensamblado.
- No se siente ni se pare sobre la mesa.
- No use herramientas eléctricas para ensamblar este producto.

CAUTION

- Small parts like washers may pose a choking hazard to young children.
- Keep out of reach of small children.

PRECAUCIÓN

- Las piezas pequeñas, como las arandelas, pueden constituir un riesgo de asfixia para niños pequeños.
- Manténgalas fuera del alcance de niños pequeños.

PACKAGE CONTENTS/CONTENIDO DEL PAQUETE

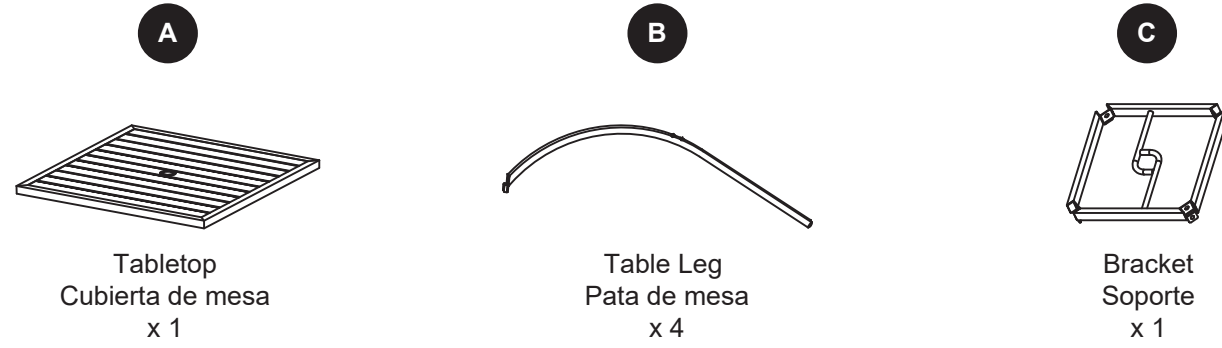

HARDWARE CONTENTS/ADITAMENTOS

Note: Hardware not shown actual size/Los aditamentos no se muestran en tamaño real.

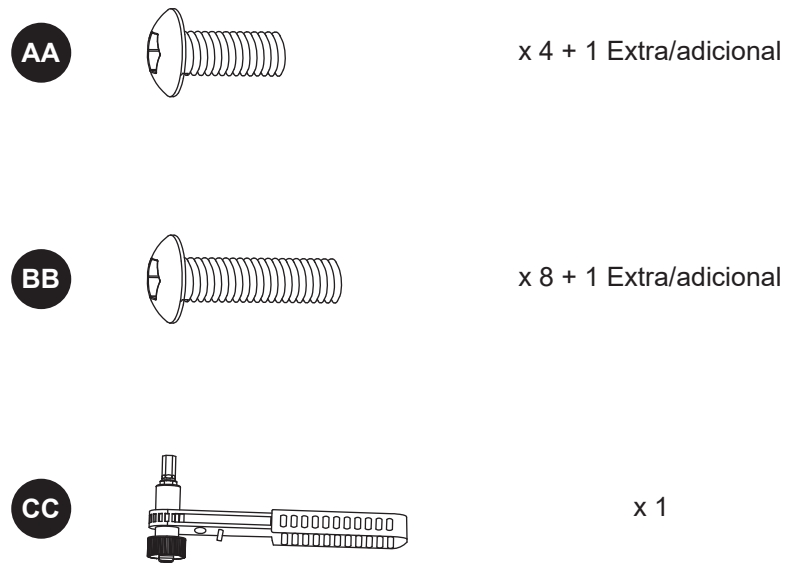

INSTALLATION OVERVIEW/DESCRIPCIÓN GENERAL DE LA INSTALACIÓN

1 Secured table legs (B) on the bracket (C) using bolts (BB) with ratchet (CC).
Fije las patas de la mesa (B) en el soporte (C) con pernos (BB) y el trinquete (CC).

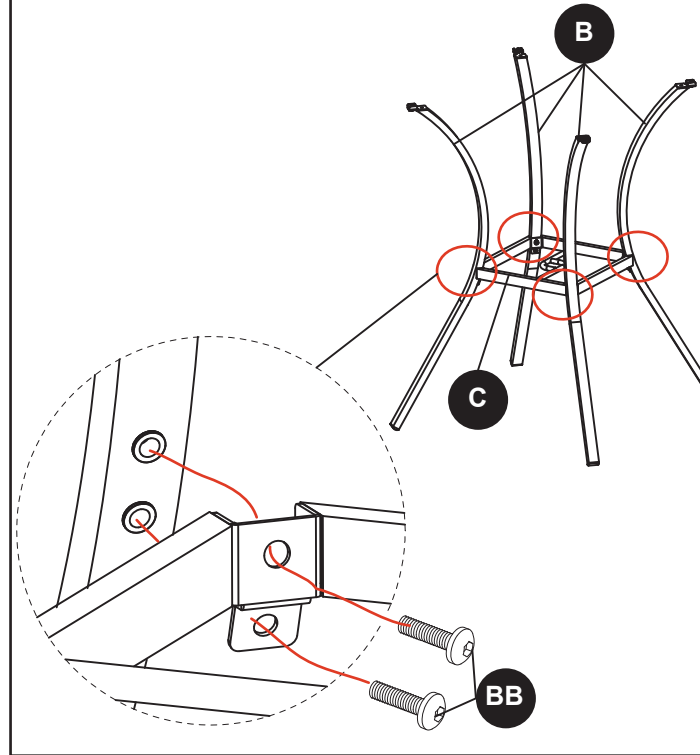

2 Secure the assembled table legs (B) to table top (A) by bolts (AA) using ratchet (CC).
Fije las patas de la mesa ensambladas (B) a la cubierta (A) con pernos (AA) utilizando el trinquete (CC).

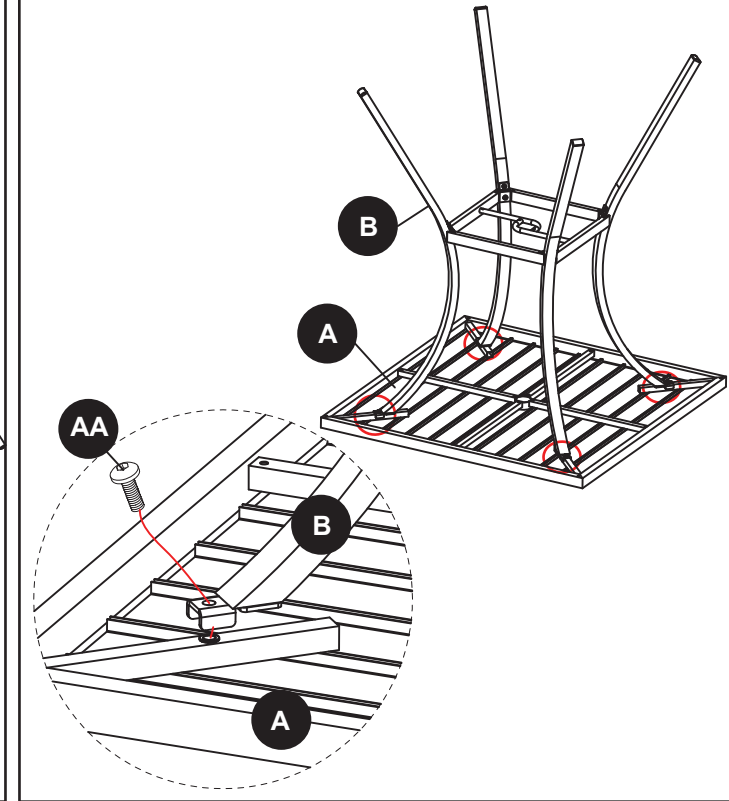

! Do not tighten hardware until assembly is complete.
No apriete los aditamentos hasta que el ensamblaje esté completo.