

591928

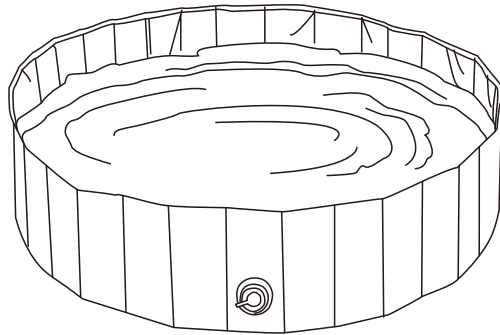

- EN** - Please read this instruction manual carefully before attempting to install.
DE - Bitte lesen Sie diese Bedienungsanleitung vor der Montage gründlich durch.
ES - Por favor lea con atención el manual de instrucciones antes de llevar a cabo el ensamble.
FR - Lisez attentivement cette notice avant de commencer le montage.
IT - Si prega di consultare il libretto delle istruzioni prima del montaggio.

SIZE

XXL Size	XL Size	L Size	M Size
Size: Φ63*h12" (Φ160*h30cm)	Size: Φ55*h12" (Φ140*h30cm)	Size: Φ47*h12" (Φ120*h30cm)	Size: Φ39*h12" (Φ100*h30cm)
Capacity: 600L	Capacity: 460L	Capacity: 339L	Capacity: 235L

INSTRUCTION MANUAL

After unpacking, unfold the product on the ground and erect the pool wall. Tighten the drainage hole plug and fill the pool with water. Please keep the water under the water limit mark. After use, open the drainage hole to drain the water.

NOTICE

1. Please use this pet pool on the smooth and flat surface. Make sure there is no sharp object that may damage the pool bottom.
2. When filling the pool, please keep the water under the water limit mark.
3. Make sure drain hole is tightened before use.
4. Test water temperature first before you let your pet into the water.
5. Dry your pet after showering.
6. Please clean your pets' hair left in the pet pool after use to prevent bacterial growth.
7. Please don't let your pet climb or sit on the edge of the pool.
- 8. When the water level is lower than the drain hole, please turn over the pool to pour out the water.**
- 9. This product is not a swimming pool. Children should use it under the supervision of adults.**
10. To avoid any damage to the pool, please trim your pet's nail before using the pet pool.
11. Please clean and air dry the pet pool after use. Fold it up and store it in a dry and ventilated place.

GRÖSSE

XXL Größe	XL Größe	L Größe	M Größe
Größe Φ63*h12" (Φ160*h30cm)	Größe Φ55*h12" (Φ140*h30cm)	Größe Φ47*h12" (Φ120*h30cm)	Größe Φ39*h12" (Φ100*h30cm)
Belastbarkeit:600L	Belastbarkeit:460L	Belastbarkeit:339L	Belastbarkeit:235L

MONTAGEANLEITUNG

Falten Sie das Produkt nach dem Auspacken auf dem Boden auf und stellen Sie die Beckenwand auf. Ziehen Sie den Ablauflochstopfen fest und füllen Sie das Becken mit Wasser. Bitte halten Sie das Wasser unter der Wassergrenzmarkierung. Öffnen Sie nach dem Gebrauch das Abflussloch, um das Wasser abzulassen.

NOTICE

1. Bitte verwenden Sie diesen Haustierpool auf einer glatten und ebenen Oberfläche. Stellen Sie sicher, dass es keine scharfen Gegenstände gibt, die den Poolboden beschädigen könnten.
2. Wenn Sie den Pool füllen, halten Sie das Wasser bitte unter der Wassergrenzmarkierung.
3. Stellen Sie sicher, dass das Abflussloch vor dem Gebrauch festgezogen ist.
4. Testen Sie zuerst die Wassertemperatur, bevor Sie Ihr Haustier ins Wasser lassen.
5. Trocknen Sie Ihr Haustier nach dem Duschen ab.
6. Bitte reinigen Sie die Haare Ihres Haustieres, die nach der Benutzung im Haustierbecken zurückbleiben, um Bakterienwachstum zu verhindern.
7. Bitte lassen Sie Ihr Haustier nicht auf den Rand des Pools klettern oder sitzen.
- 8. Wenn der Wasserstand niedriger als das Abflussloch ist, drehen Sie bitte das Becken um, um das Wasser auszugießen.**
- 9. Dieses Produkt ist kein Schwimmbad. Kinder sollten es unter der Aufsicht von Erwachsenen benutzen.**
10. Um eine Beschädigung des Pools zu vermeiden, schneiden Sie bitte die Nägel Ihres Haustieres, bevor Sie den Haustier-Pool benutzen.
11. Bitte reinigen Sie das Schwimmbecken für Haustiere nach dem Gebrauch und lassen Sie es an der Luft trocknen. Falten Sie es zusammen und lagern Sie es an einem trockenen und belüfteten Ort.

Tamaño

XXL Tamaño	XL Tamaño	L Tamaño	M Tamaño
Tamaño Φ63*h12" (Φ160*h30cm)	Tamaño Φ55*h12" (Φ140*h30cm)	Tamaño Φ47*h12" (Φ120*h30cm)	Tamaño Φ39*h12" (Φ100*h30cm)
Capacidad: 600L	Capacidad: 460L	Capacidad: 339L	Capacidad: 235L

MANUAL DE INSTRUCCIONES

Después de desembalar, despliegue el producto en el suelo y monte la pared de la piscina. Apriete el tapón del agujero de drenaje y llene la piscina con agua. Mantenga el agua por debajo de la marca de límite de agua. Después de su uso, abra el orificio de drenaje para vaciar el agua.

AVISO

1. Por favor, utilice esta piscina para mascotas en una superficie lisa y plana. Asegúrese de que no hay ningún objeto afilado que pueda dañar el fondo de la piscina.
2. Cuando llene la piscina, mantenga el agua por debajo de la marca de límite de agua.
3. Asegúrese de que el orificio de drenaje esté bien apretado antes de usarlo.
4. Compruebe primero la temperatura del agua antes de introducirla.
5. Seque a su mascota después de la ducha.
6. Por favor, limpie el pelo de su mascota que quede en la piscina después de su uso para evitar el crecimiento bacteriano.
7. Por favor, no deje que su mascota se suba o se siente en el borde de la piscina
8. Cuando el nivel del agua es más bajo que el agujero de drenaje, por favor, gire la piscina para verter el agua.
9. Este producto no es una piscina. Los niños deben utilizarla bajo la supervisión de los adultos.
10. Para evitar daños en la piscina, corte las uñas de su mascota antes de utilizarla.
11. Limpie y seque la piscina para mascotas después de usarla. Pliéguela y guárdela en un lugar seco y ventilado.

DIMENSIONS

Modèle XXL	Modèle XL	Modèle L	Modèle M
Taille : Φ 160 * h 30 cm	Taille : Φ 140 * h 30 cm	Taille : Φ 120 * h 30 cm	Taille : Φ 100 * h 30 cm
Capacité : 600L	Capacité : 460L	Capacité : 339L	Capacité : 235L

INSTRUCTIONS

Après le déballage, déployez le produit sur le sol et montez la paroi de la piscine. Fixez le bouchon du trou d'évacuation et remplissez la piscine d'eau. Ne remplissez pas au-delà de la marque de limite d'eau. Après utilisation, desserrez le bouchon et évacuez l'eau.

CONSEILS

1. Veuillez utiliser cette piscine pour animaux sur une surface lisse et plane. Assurez-vous qu'il n'y a pas d'objets pointus ou tranchants qui pourraient endommager le fond de la piscine.
2. Lors du remplissage ne dépassez pas la marque de limite d'eau.
3. Assurez-vous que le bouchon du trou d'évacuation est bien serré avant utilisation.
4. Vérifiez la température de l'eau avant de laisser votre animal entrer dans la piscine.
5. Séchez votre animal après le bain.
6. Veillez à retirer les poils de votre animal restés dans le bassin après utilisation, afin d'éviter toute prolifération bactérienne.
7. Ne laissez pas votre animal grimper où s'asseoir sur le bord de la piscine.
- 8. Quand le niveau d'eau est plus bas que le trou d'évacuation, retournez la piscine pour vider l'eau.**
- 9. Ce produit n'est pas une patageoire, ne laissez pas les enfants l'utiliser sans surveillance.**
10. Pour éviter d'endommager la piscine, coupez les griffes de votre animal avant d'utiliser le bassin pour animaux.
11. Veuillez nettoyer la piscine pour animaux après utilisation et la laisser sécher à l'air libre. Pliez-la et stockez-la dans un endroit sec et ventilé.

MISURA

Misura XXL	Misura XL	Misura L	Misura M
Misura Φ63*h12" (Φ160*h30cm)	Misura Φ55*h12" (Φ140*h30cm)	Misura Φ47*h12" (Φ120*h30cm)	Misura Φ39*h12" (Φ100*h30cm)
Capacità: 600L	Capacità: 460L	Capacità: 339L	Capacità: 235L

MANUALE ILLUSTRATIVO

Dopo aver aperto la confezione, scoprire il prodotto e innalzare la piscina. Stringere il tappo della fessura per il drenaggio e riempire la piscina con acqua. Si prega di mantenere il livello dell'acqua sotto il limite indicato. Dopo l'utilizzo, aprire la fessura per il drenaggio per scaricare l'acqua.

AVVISO

1. Si prega di utilizzare la piscina per animali domestici su una superficie liscia e piana. Assicurarsi che non ci siano oggetti taglienti che potrebbero danneggiare il fondo della piscina.
2. Dopo aver riempito la piscina, mantenere il livello dell'acqua sotto il limite indicato.
3. Assicurarsi che la fessura per il drenaggio sia stretto prima dell'uso.
4. Controllare la temperatura dell'acqua prima dell'utilizzo.
5. Asciugare il vostro animale domestico dopo il bagno.
6. Si prega di pulire i peli del vostro animale domestico ancora presenti nella piscina per prevenire una crescita batterica.
7. Si prega di non lasciare che l'animale domestico salga sul bordo della piscina.
- 8. Quando il livello dell'acqua è più basso del punto di drenaggio, si prega di capovolgere la piscina per scaricare l'acqua.**
- 9. Questo prodotto non è una piscina. Utilizzo dei bambini soggetto alla supervisione degli adulti.**
10. Per evitare qualsiasi danno alla piscina, si prega di tagliare le unghie del vostro animale domestico prima dell'uso.
11. Si prega di pulire e asciugare la piscina per animali domestici dopo l'utilizzo. Coprirla e conservarla in un posto ventilato e asciutto.

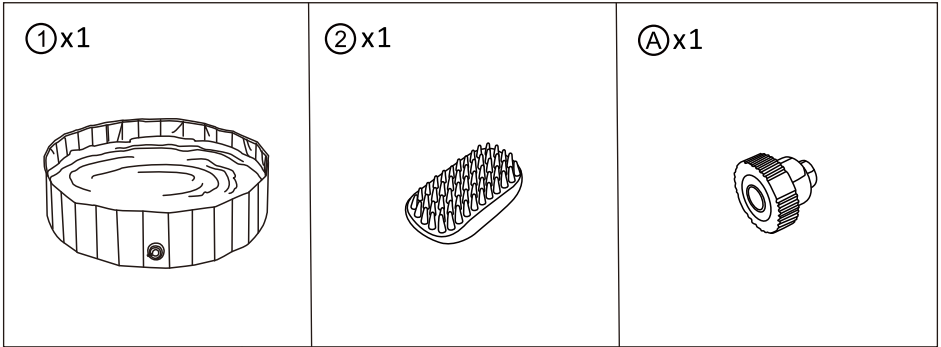

EN - PVC Sticker
DE - PVC Aufkleber
ES - Pegatina de PVC
FR - Autocollant en PVC
IT - Adesivo PVC

EN - If there is damage on the surface, it can be used for remedy.
DE - Wenn die Oberfläche beschädigt ist, kann sie zur Abhilfe verwendet werden.
ES - Si hay daños en la superficie, se puede utilizar un adhesivo de PVC para remediarlos.
FR - Si la surface est endommagée, elle peut être utilisée pour y remédier.
IT - Se la superficie presenta un danno, allora questo adesivo può essere un rimedio.

1

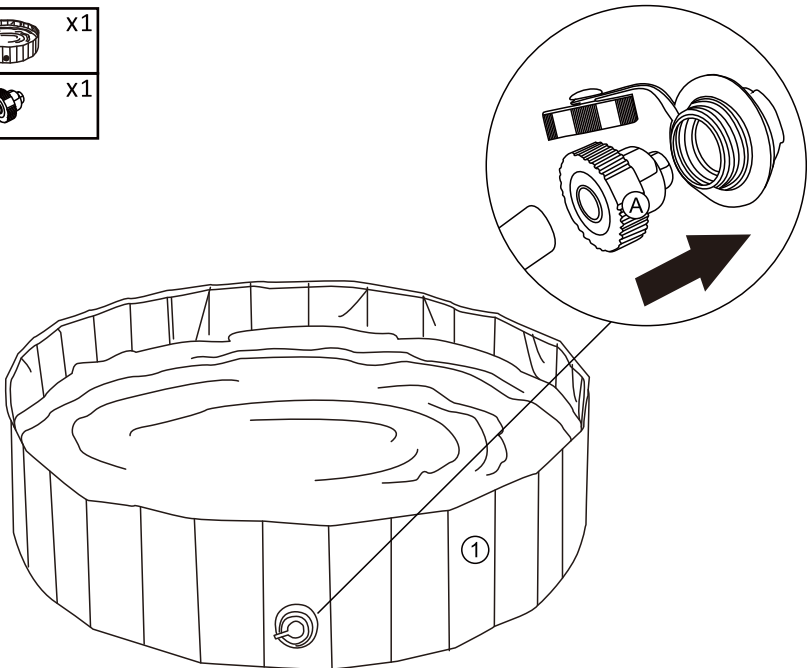
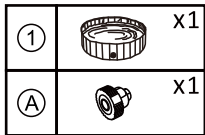

EN

If you are not entirely satisfied with your purchase, please feel free to contact us using the following steps:

1. Go to Your Orders.
2. Find your order in the list.
3. Select Problem with order.
4. Choose your topic from list displayed.
5. Select Contact seller.

DE

Sollten Sie mit Ihrem Kauf nicht zufrieden sein, nehmen Sie bitte in folgenden Schritten mit uns Kontakt auf:

1. Gehen Sie auf die Bestellseite
 2. Suchen Sie Ihre Bestellung in der Bestellliste
 3. Schildern Sie das Problem mit der Bestellung
 4. Thema aus der angezeigten Liste auswählen
 5. Kontakt mit dem Verkäufer aufnehmen.
- Hergestellt in PRC für Yahee GmbH
 Importeur: Yahee GmbH
 Höpfigheimer Straße 11.7
 4321 Bietigheim-Bissingen

ES

Si no está totalmente satisfecho con su compra, no dude en ponerse en contacto con nosotros siguiendo las siguientes instrucciones:

1. Vaya a la lista de sus ordenes de compra.
2. Localice su pedido en la lista.
3. Seleccione el problema en el pedido.
4. Elija un tema de la lista que se muestra.
5. Seleccione Contactar con el vendedor.

FR

Si vous n'êtes pas satisfait de votre achat, veuillez nous contacter en procédant comme suit :

1. Allez sur "Vos commandes"
2. Trouvez votre commande dans la liste.
3. Cliquez sur "Signaler un problème"
4. Sélectionnez une catégorie dans la liste déroulante.
5. Cliquez sur "Contactez le vendeur"

IT

Se non siete soddisfatti di questa esperienza dello shopping, non esitate a contattarci per i seguenti passaggi:

1. Vai ai tuoi ordini.
2. Selezionare "l'ordine interessato".
3. Selezionare il problema con l'ordine.
4. Scegli il tuo argomento dalla lista visualizzata.
5. Selezionare "contatta il venditore".

EN - You can also download the electronic Installation Manual from the Product guides and documents section of the advertising page.

DE - Das elektronische Installationshandbuch können Sie auch im Bereich Produktführungen und Dokumente der Werbeseite herunterladen.

ES - También puede descargar el Manual de instalación electrónica de la Guía del producto y la Sección de documentación de la página de anuncios.

FR - Vous pouvez également télécharger le manuel d'installation électronique à partir de la section Guide produit et documentation de la page publicitaire.

IT - È inoltre possibile scaricare il manuale di installazione elettronico dalla guida del prodotto e dai documenti nella pagina pubblicitaria.