

MADE⁺

BAHRA

Bahra King Size Bed with Ottoman Storage



GB Recommendations for the continual safe use of this product are stated on the final page of these instructions. Please retain for future reference.

FR Les conseils d'utilisation de ce produit sont indiqués sur la dernière page de ces instructions. Veuillez les conserver pour vous y référer si besoin.

NL Aanwijzingen voor veilig gebruik van dit meubel worden toegelicht op de laatste pagina van deze instructies. Bewaar deze folder goed.

DE Auf der letzten Seite dieser Anleitung findest du Hinweise für eine langfristig sichere Anwendung dieses Produktes. Bitte bewahre sie gut auf.

ES Las recomendaciones para el uso continuado de este producto figuran en la última página de estas instrucciones. Por favor, consévalas para futuras consultas.

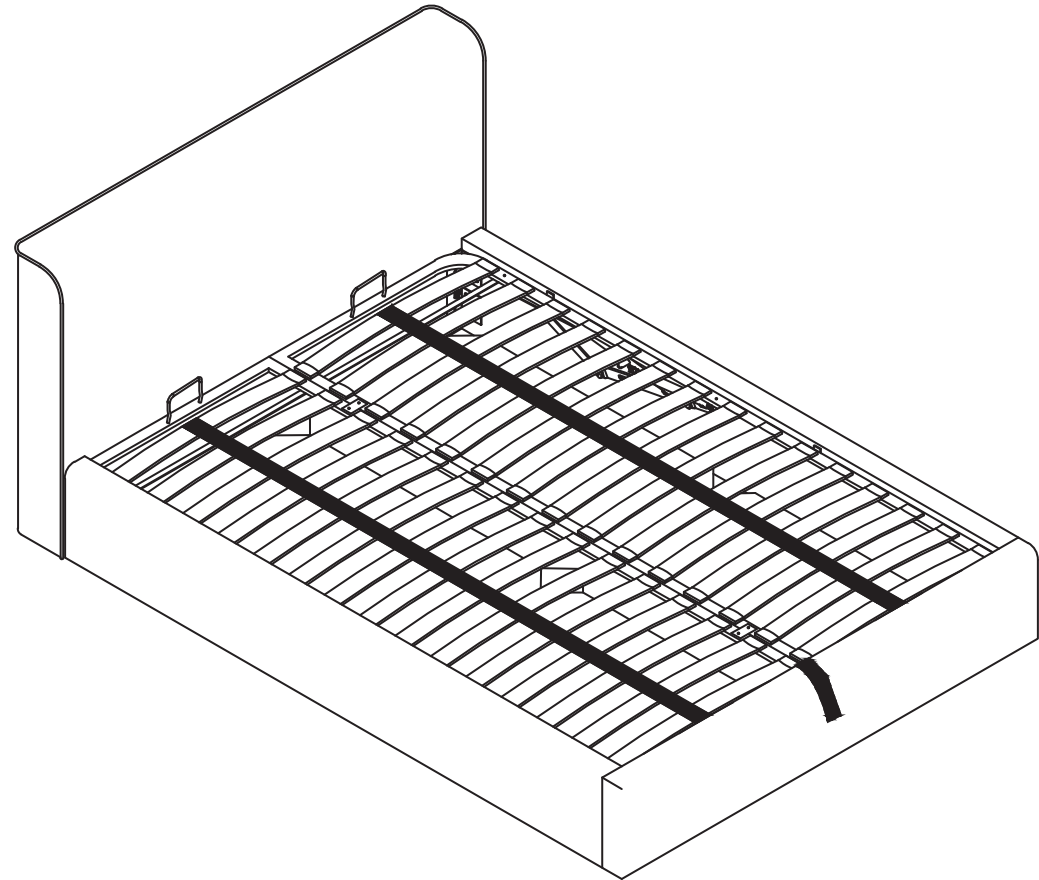



SAFETY DISCLAIMER

ENGLISH

Operating your Storage Bed for the first time:

When lowering the slat frame for the first time it takes significant force. Do NOT use the strap but instead push down on the centre of the frame with care.

Whilst lowering take care to check the frame is not rubbing against the sides of the frame. If it does, the bed may have been assembled slightly out of line. This can be fixed by moving the foot board left or right whilst leaving the headboard stationary.

Once closed for the first time, always use the storage bed with the mattress on top, otherwise it will not operate correctly. Always use the strap.

The pistons may appear stiff at first which is completely normal. After operating the storage bed a few times, it will become easier.

Please be careful when lifting. Only lift with mattress on top. To be operated by adults only. Lift and lower the base with mattress about 5 times before using.

Only use the handle to lift and lower the bed frame to avoid trapping fingers.

Please do not allow children or pets inside the storage area.

FRANÇAIS

Utiliser le rangement de votre lit pour la première fois:

Lorsque vous abaissez le cadre de la lame pour la première fois, il faut une force significative. N'utilisez pas la sangle, mais poussez-la au centre du cadre avec précaution.

Lors de l'abaissement, veuillez à vérifier que le cadre ne frotte pas contre les côtés du cadre. Si c'est le cas, le lit peut avoir été assemblé légèrement hors de la ligne. Cela peut être réparé en déplaçant le pied de lit à gauche ou à droite tout en laissant la tête de lit à l'arrêt.

Une fois fermé pour la première fois, utilisez toujours le rangement avec le matelas sur le dessus, sinon il ne fonctionnera pas correctement. Toujours utiliser la sangle.

Les pistons peuvent apparaître raides au début, ce qui est complètement normal. Après avoir actionné le rangement plusieurs fois, il deviendra plus facile.

Veuillez être prudent lors de l'utilisation. Soulever le seulement avec un matelas sur le dessus. Doit être manié seulement par des adultes. Levez et abaissez la base avec un matelas dessus, environ 5 fois avant utilisation.

Utilisez uniquement la poignée pour lever

et abaisser le cadre de lit afin d'éviter de vous coincer les doigts.

Veillez ne pas autoriser les enfants ou les animaux à l'intérieur la zone de rangement.

NEDERLANDS

Zo gebruik je jouw bed met opbergruimte voor de eerste keer:

Wanneer je de bodem voor de eerste keer wilt verlagen, vergt dit aanzienlijke kracht. Gebruik de gesp NIET, maar duw voorzichtig op het midden van de bodem. Zorg ervoor dat de bodem niet tegen de randen van het frame schuren terwijl je die verlaagt. Mocht dat toch het geval zijn, werd het bed misschien niet helemaal goed samengesteld. Je kunt dit oplossen door het voeteinde naar links of naar rechts te bewegen terwijl je het hoofdbord stilhoudt.

Eens je het bed voor de eerste keer gesloten hebt, gebruik je het steeds met een matras erbovenop. Anders zal het niet juist werken. Gebruik altijd de gesp. De zuigers kunnen aanvankelijk stijf lijken, wat volledig normaal is. Eens je het bed met opbergruimte een aantal keren gebruikt hebt, zal het vlotter gaan.

Bitte vorsichtig und nur zusammen mit der Matratze anheben. Darf nur von Erwachsenen bedient werden. Heben und senken sie die Basis mit der Matratze vor



SAFETY DISCLAIMER

dem Gebrauch etwa 5 Mal.

Verwenden sie den Griff nur zum Anheben und Absenken des Bettrahmens, um ein Einklemmen der Finger zu vermeiden.

Bitte lassen sie keine Kinder oder Haustiere in den für Stauraum gedachten Bereich.

DEUTSCH

Bitte beachte folgende Hinweise, wenn du die Stauraumfunktion zum ersten Mal benutzt:

Für das erstmalige Herunterklappen des Lattenrostgestells braucht es viel Kraft. Benutze dabei NICHT den Riemen, sondern drücke das Gestell vorsichtig in der Mitte nach unten.

Achte beim Schließen darauf, dass der Rahmen nicht an die Seiten des Bettrahmens reibt. In so einem Fall ist das Bett nicht exakt ausgerichtet. Das kann behoben werden, indem das Bettende nach links oder rechts bewegt wird, wobei das Kopfteil nicht bewegt wird.

Sobald der Lattenrost zum ersten Mal geschlossen ist, lasse beim Schließen und Öffnen die Matratze immer auf dem Gestell, ansonsten funktioniert der Mechanismus nicht korrekt. Nutze dabei immer den Riemen.

Die Kolben sind anfangs eventuell etwas schwerfällig, was normal ist. Wenn der Mechanismus mehrmals genutzt wurde,

wird sich das Bett leichter öffnen und schließen lassen.

Bitte vorsichtig und nur zusammen mit der Matratze anheben. Darf nur von Erwachsenen bedient werden. Heben und senken sie die Basis mit der Matratze vor dem Gebrauch etwa 5 Mal.

Verwenden sie den Griff nur zum Anheben und Absenken des Bettrahmens, um ein Einklemmen der Finger zu vermeiden.

Bitte lassen sie keine Kinder oder Haustiere in den für Stauraum gedachten Bereich.

ESPANOL

Utilizar el espacio de almacenamiento de tu cama por primera vez:

Hace falta hacer fuerza para bajar el marco por primera vez. No utilices la correa, empuja con cuidado hacia el centro del marco.

Al bajarlo, no olvides comprobar que el marco no pega contra los otros lados del marco. Si lo hace, la cama puede haberse ensamblado ligeramente fuera de la línea. Esto se puede arreglar moviendo la tabla del pie a la izquierda o a la derecha, dejando quieto el cabecero.

Una vez haya sido cerrado por primera vez, usa siempre la cama con almacenamiento con el colchón encima, de lo contrario no funcionará

correctamente. Usa siempre la correa.









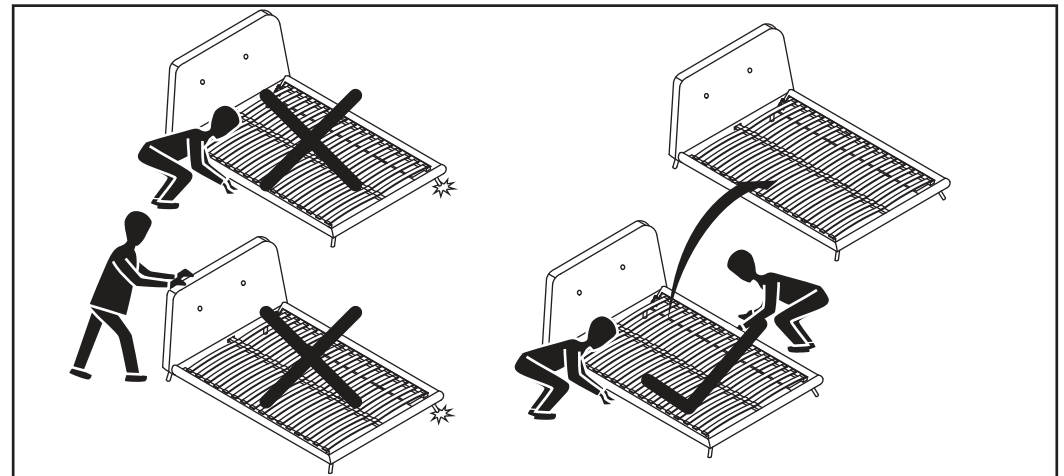
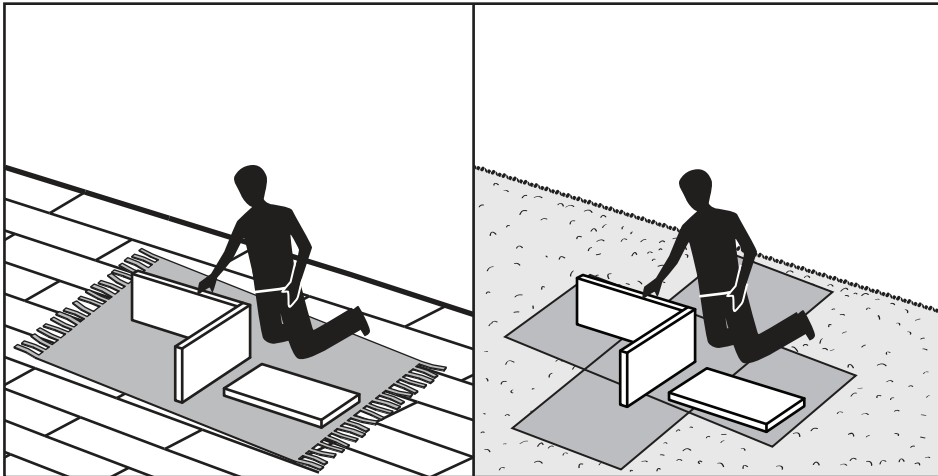
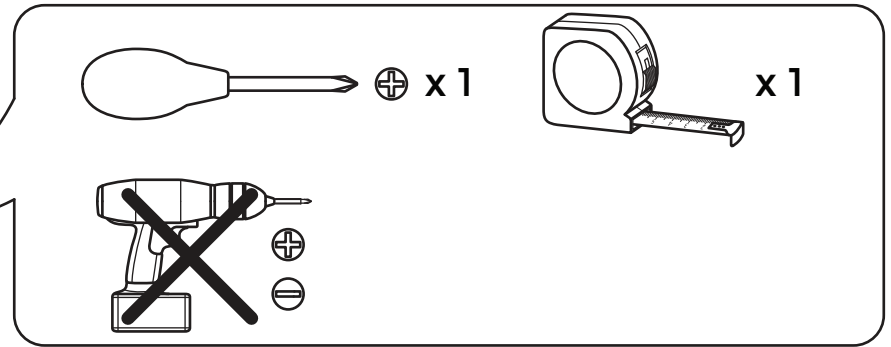
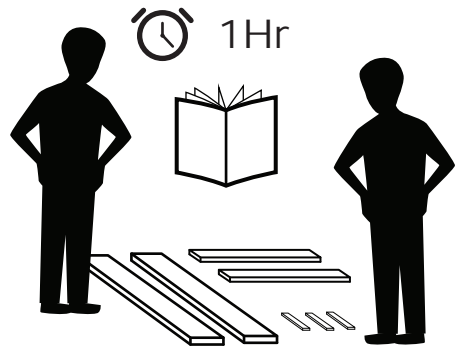

Los pistones pueden parecer duros al principio, pero es completamente normal. Después de usar el espacio de almacenamiento varias veces, será más fácil.

Ten cuidado al levantarla. Solo levantar por un adulto con el colchón en la parte superior. Levanta y baja la base con colchón unas 5 veces antes de usarla.

Usa solo el mango para levantar y bajar el marco de la cama y así evitarás pillarte los dedos.

No permitas que entren niños o mascotas en el interior del espacio de almacenamiento.



H1 x 1 	H6 x 4  (M8 x 20)	H11 x 1 
H2 x 28  (M8 x 30)	H7 x 8  (M8 x 50)	
H3 x 36  (M8)	H8 x 2 	
H4 x 48  (M8)	H9 x 8  (M8)	
H5 x 16  (M4 x 20)	H10 x 2 	

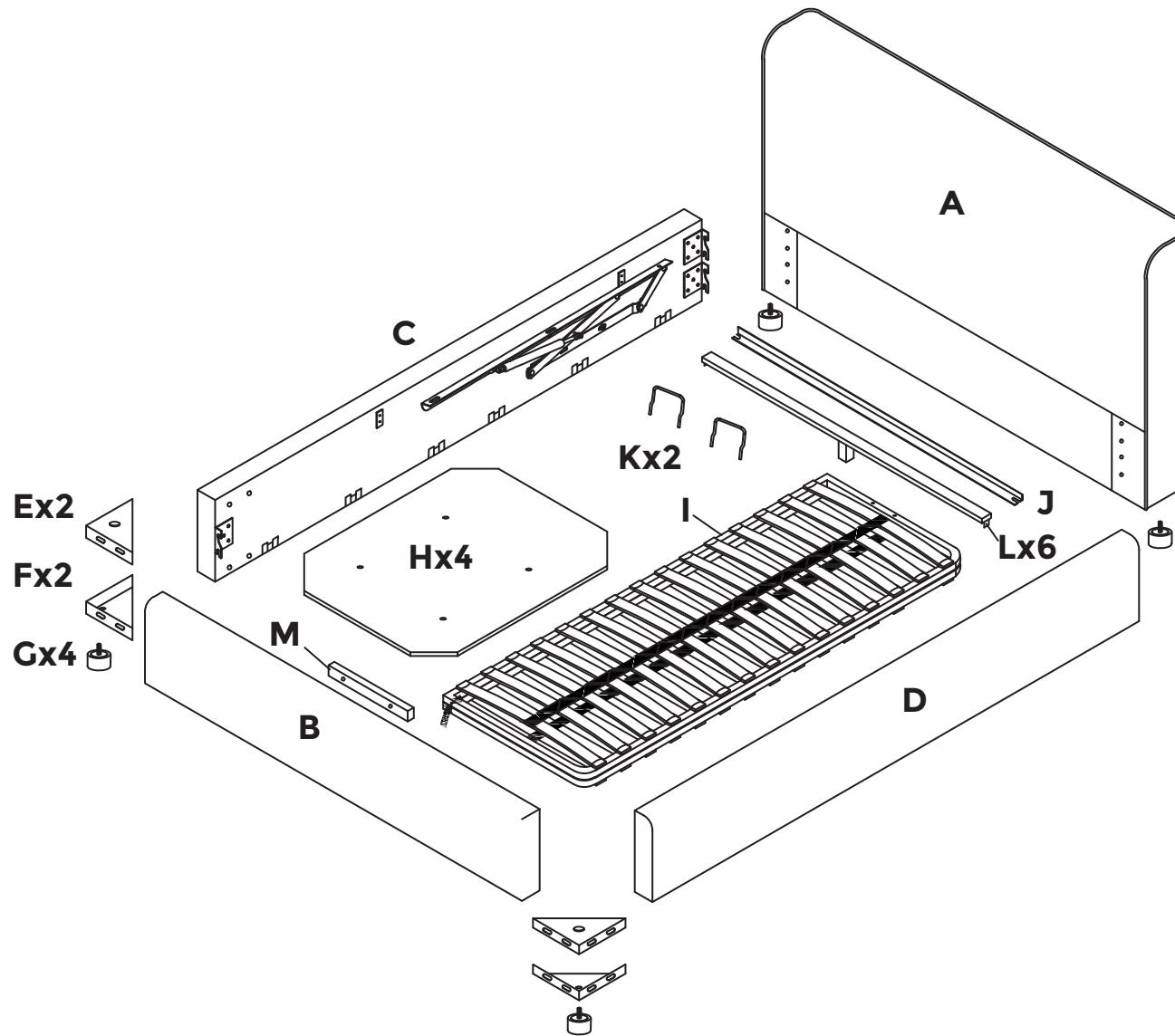

1

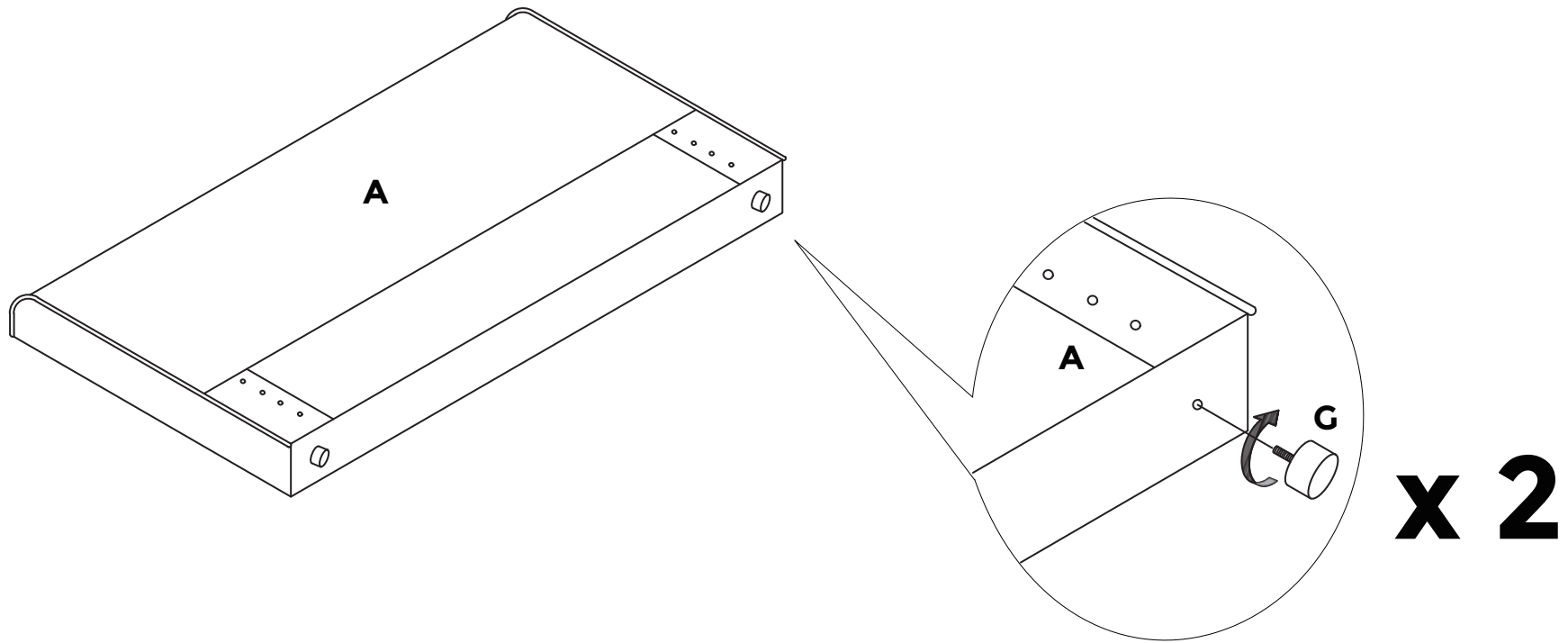

2

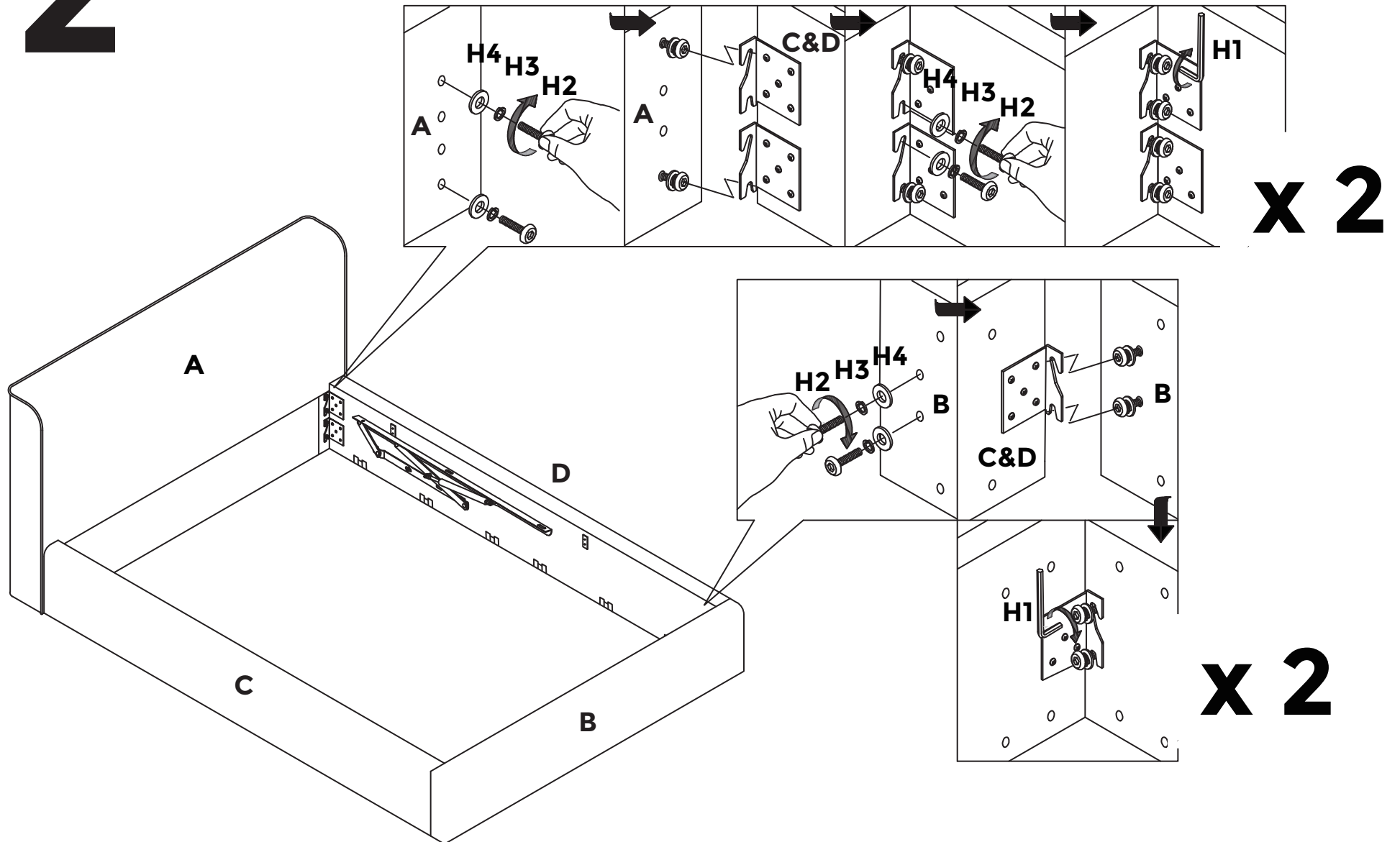

3

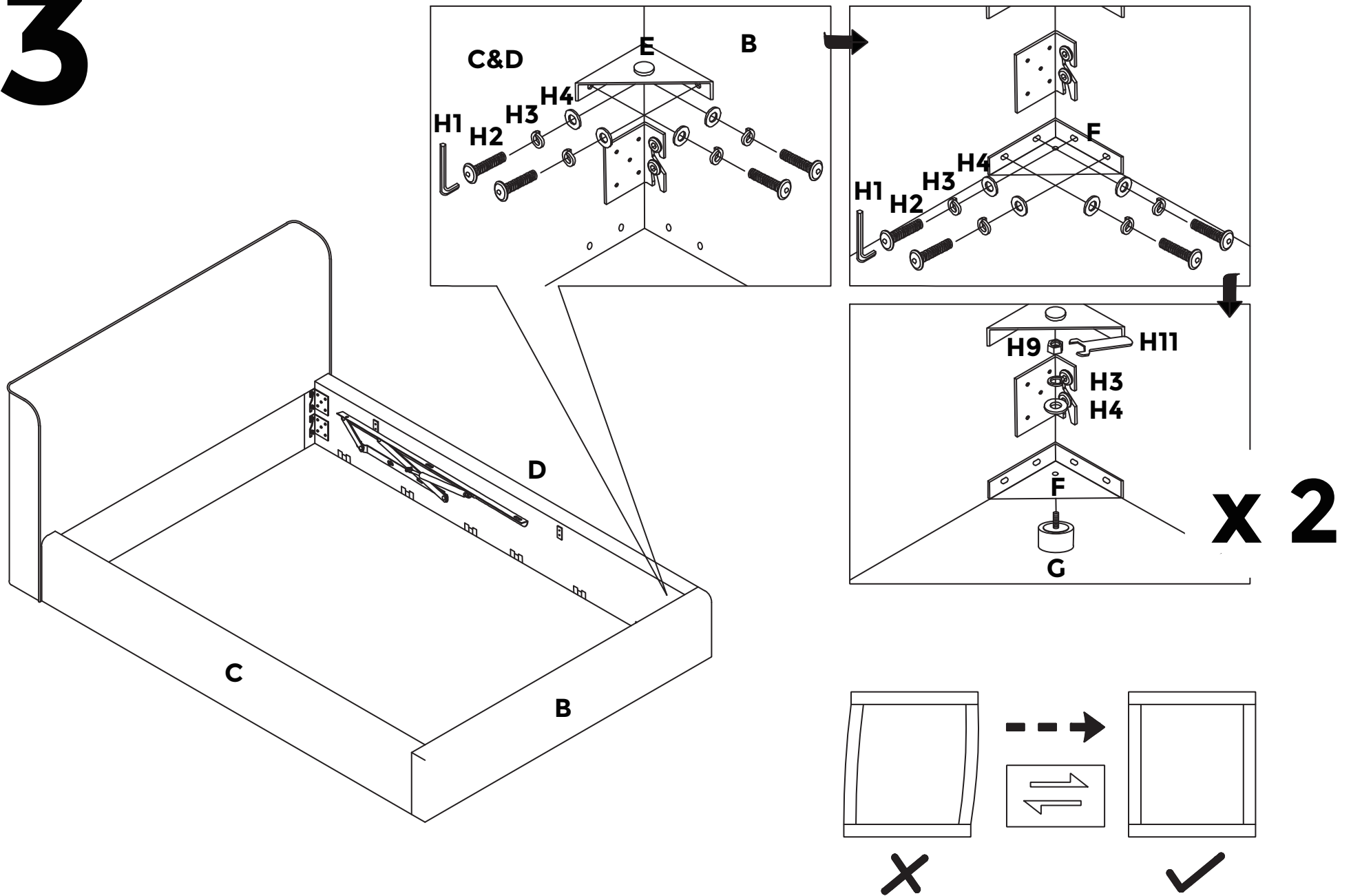

4

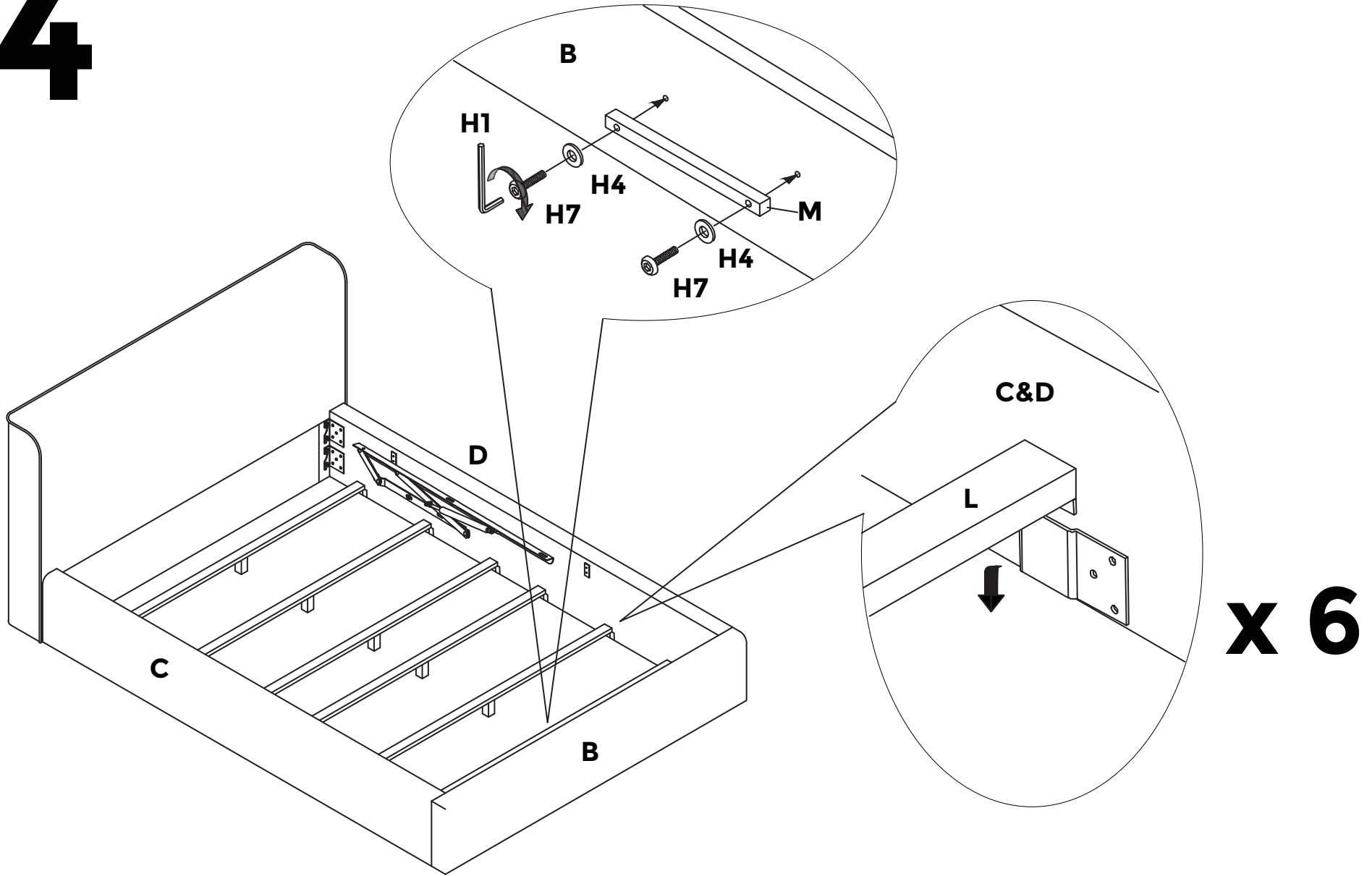

5

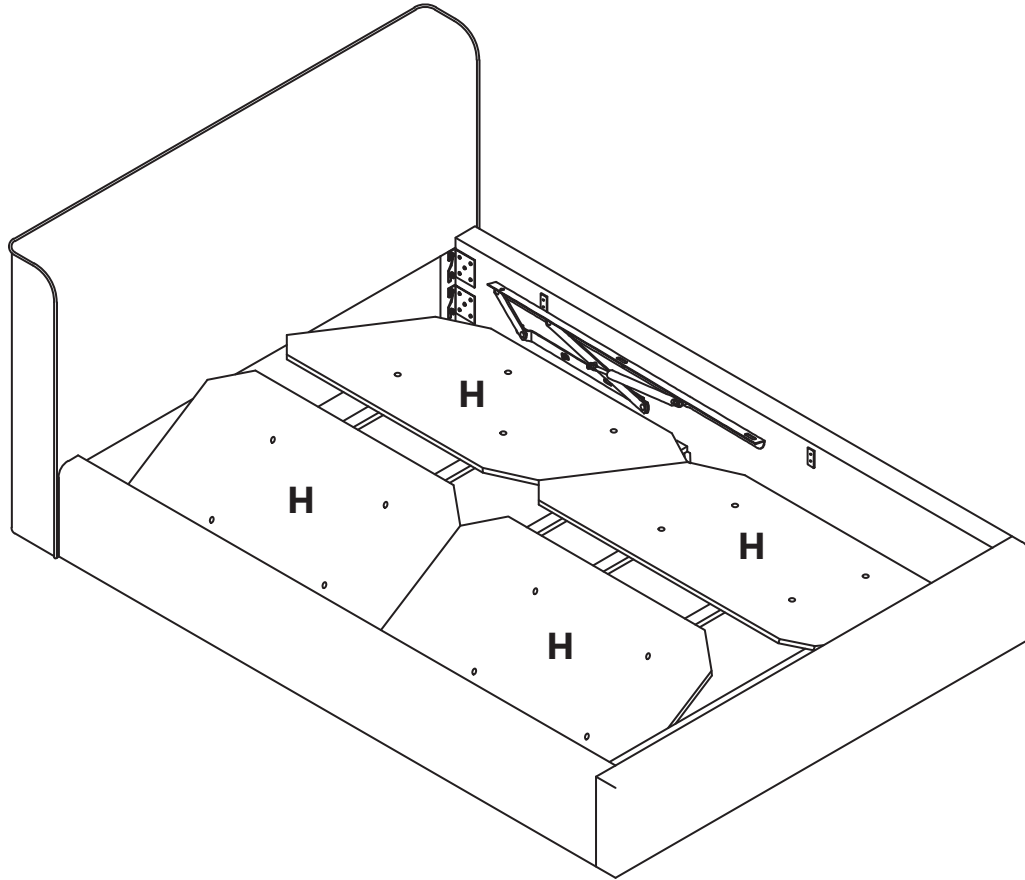

6

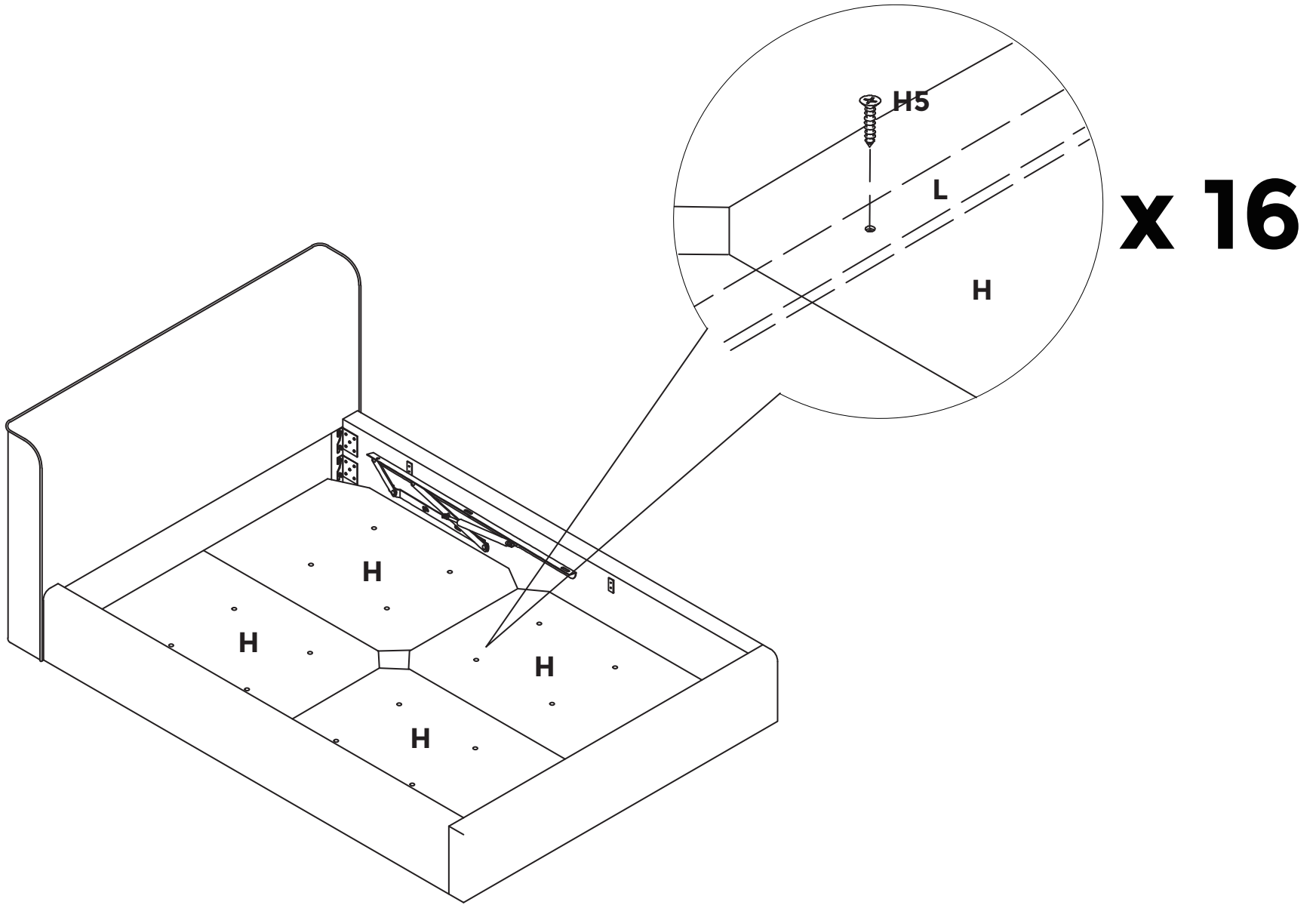

7

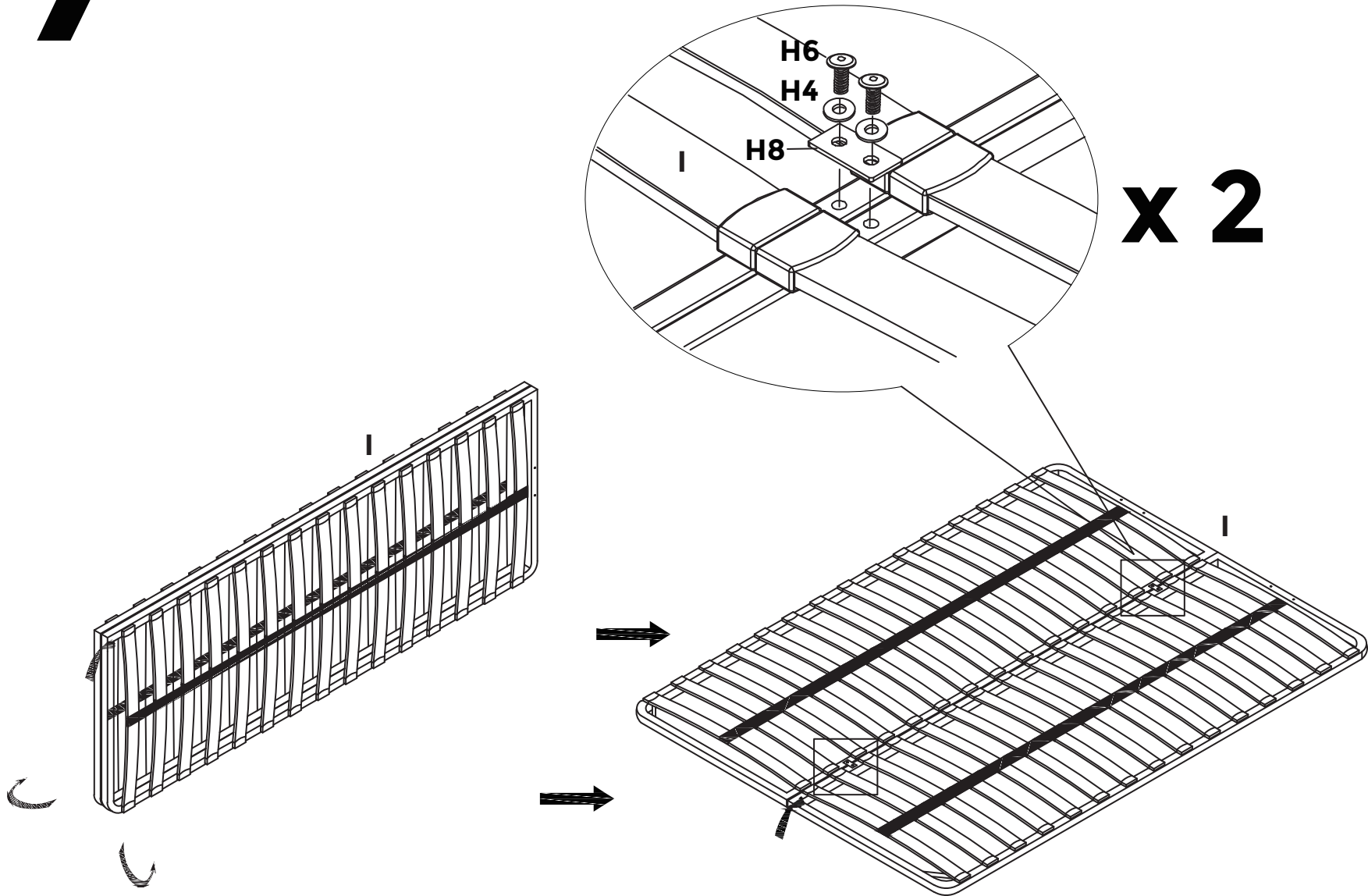

8

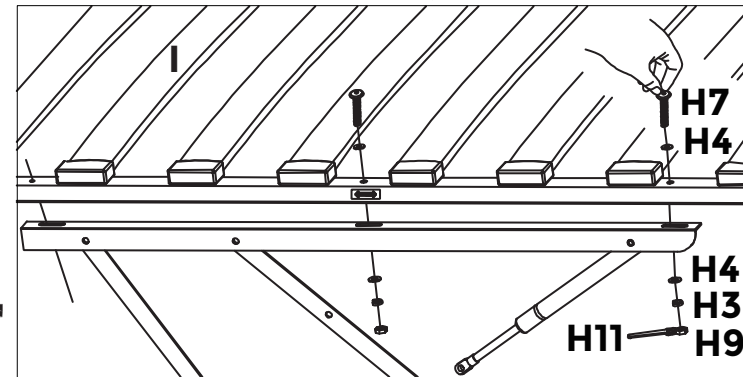
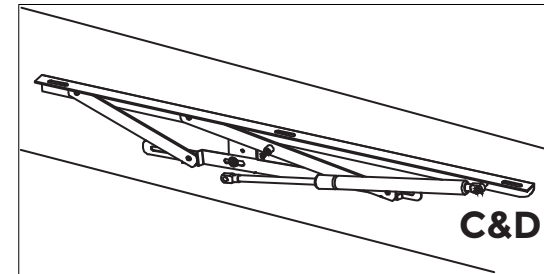
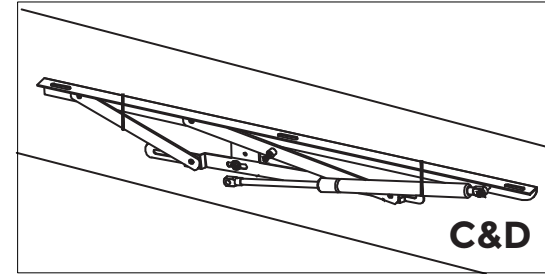
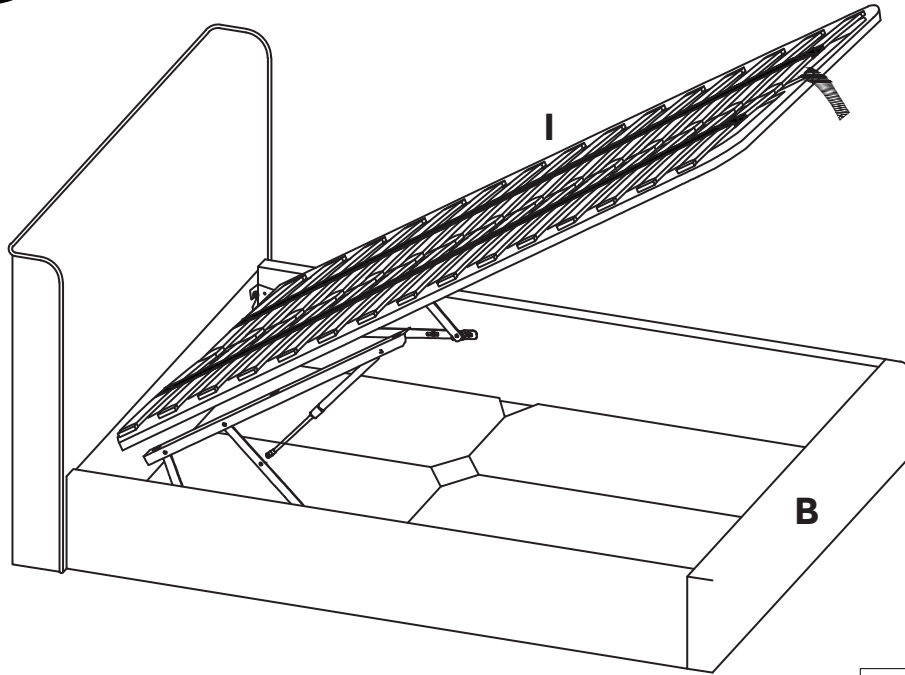

x 2

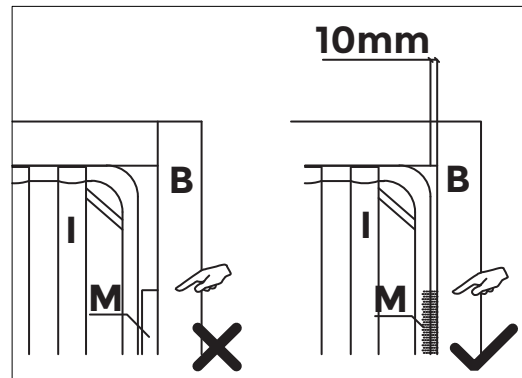

9

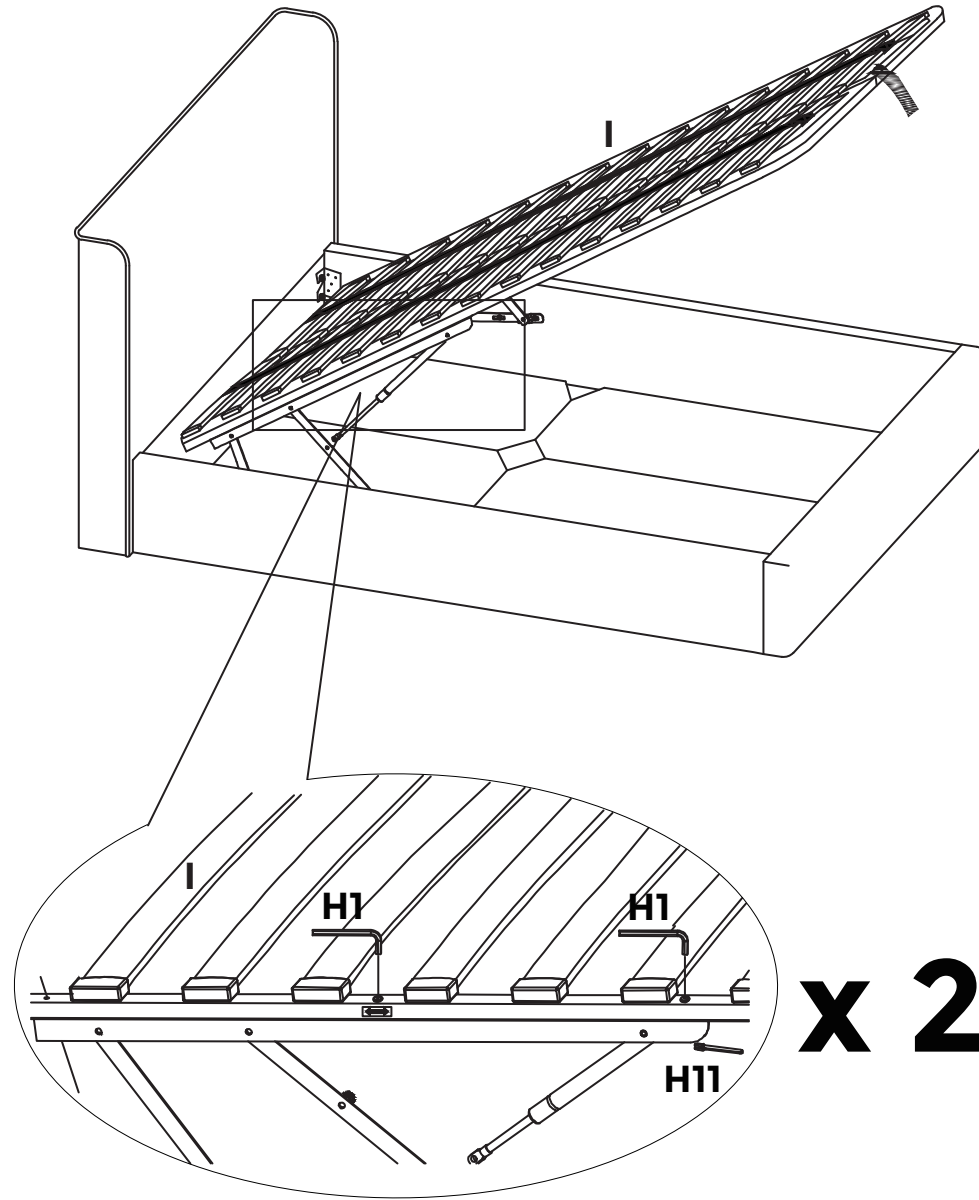

10

2 x

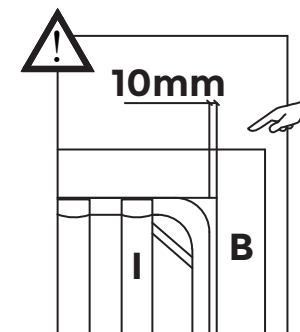
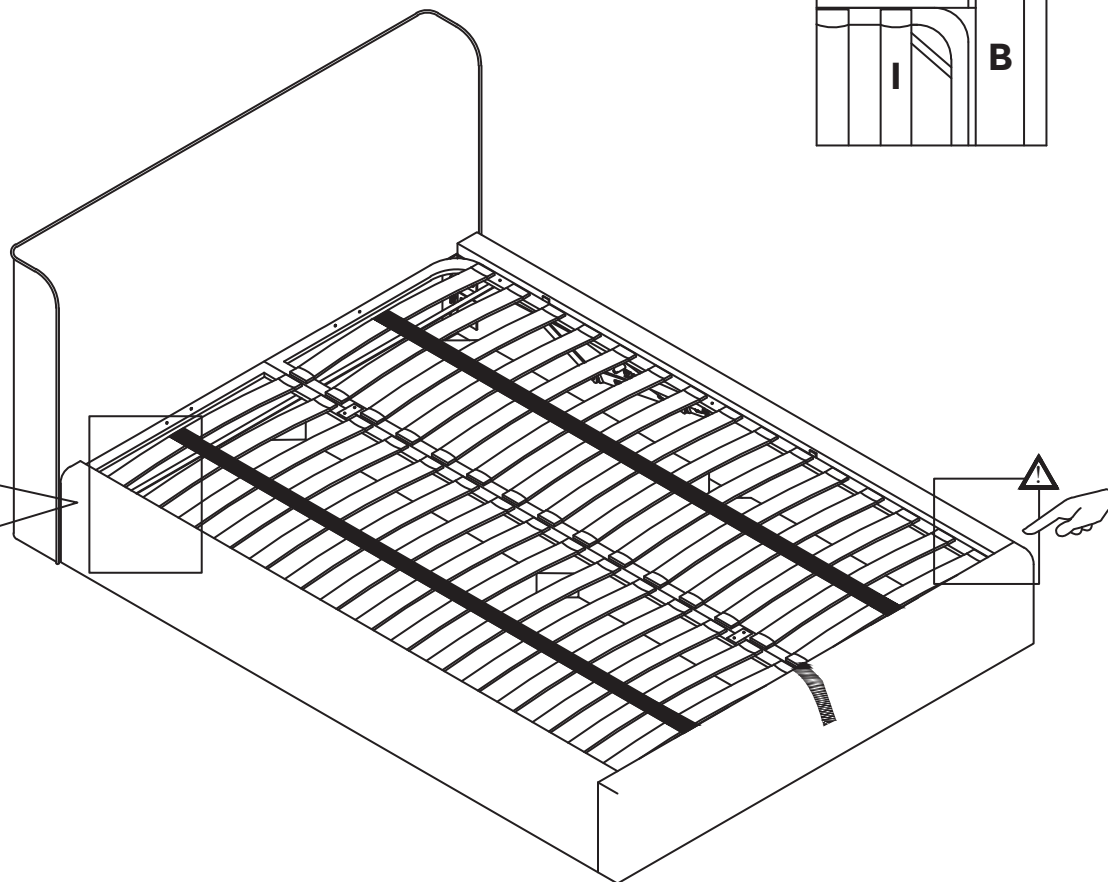
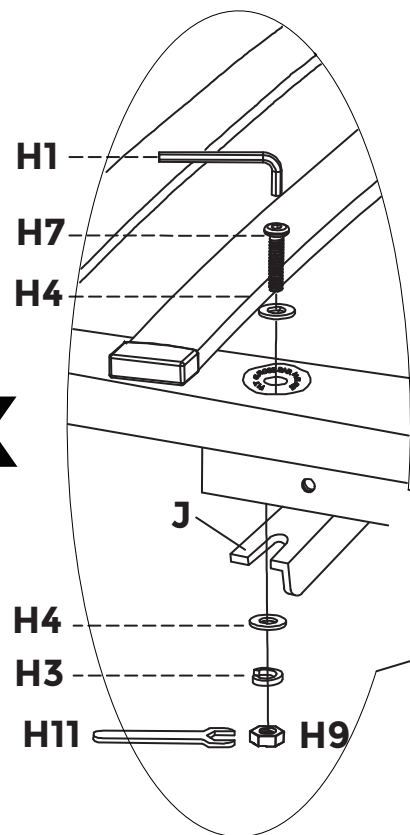

11

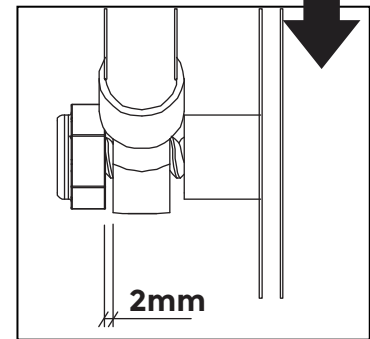
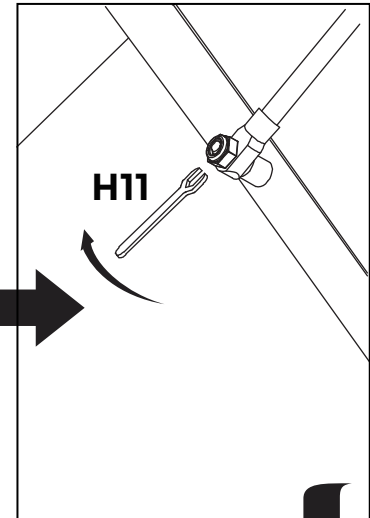
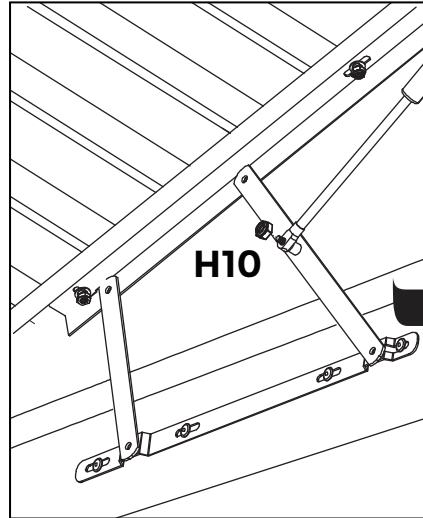
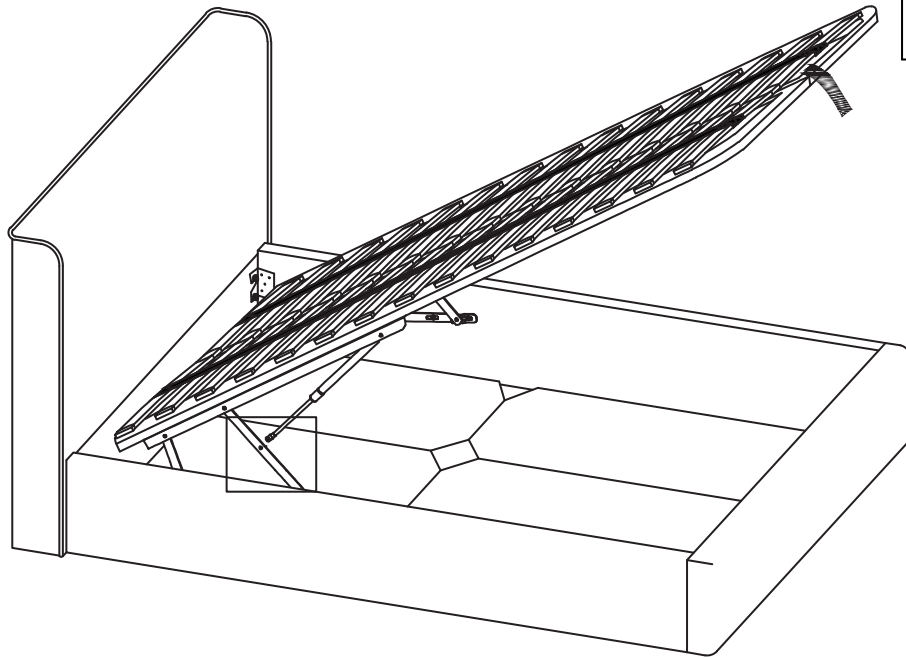

x2

12

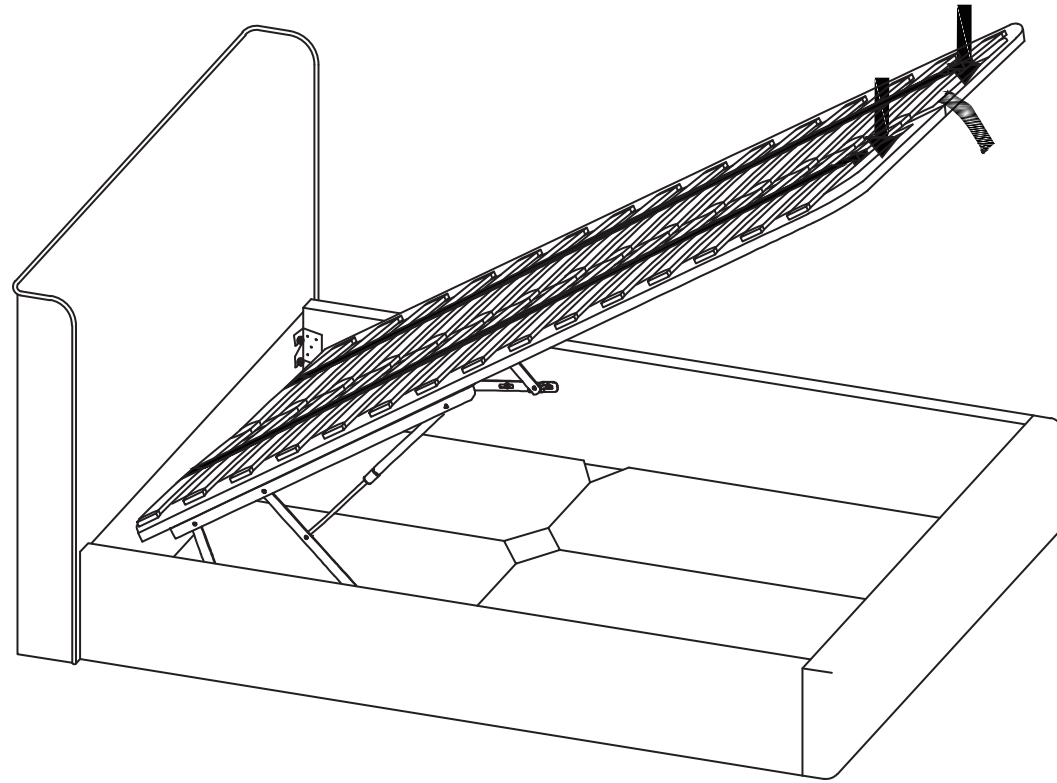

13

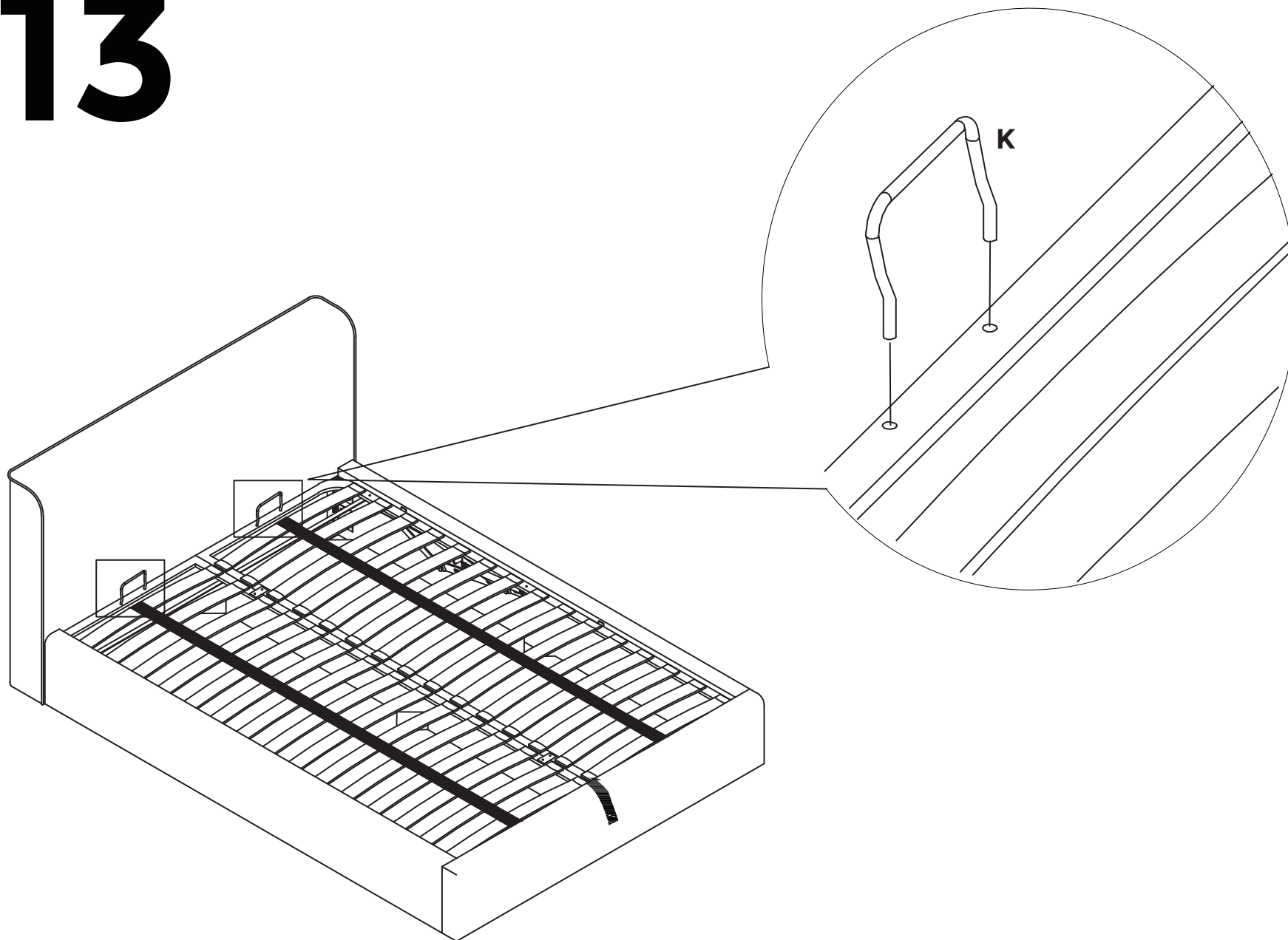

x 2

