

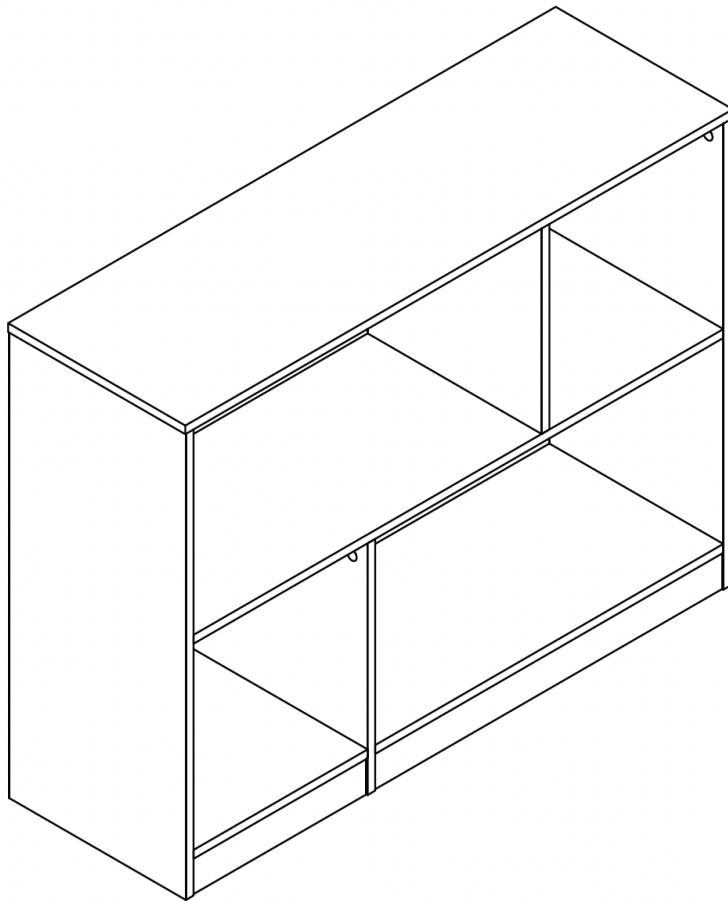

**ASSEMBLY INSTRUCTIONS
INSTRUCCIONES DE ENSAMBLAJE
INSTRUCTIONS D'ASSEMBLAGE
MONTAGEANLEITUNGEN**



RiverRidge® Kids Horizontal Bookcase with Cubbies
Librería infantil horizontal con compartimentos RiverRidge®
RiverRidge® Kids Bibliothèque horizontale avec casiers
RiverRidge® Horizontales Bücherregal mit Fächern für Kinder

02-407 – White, Blanco, Blanc, Weiß

RiverRidge® is a registered trademark of Sourcing Solutions, Inc., Hudson, WI 54016, USA
RiverRidge® es una marca comercial registrada de Sourcing Solutions, Inc., Hudson, WI 54016, USA
RiverRidge® est une marque déposée de Sourcing Solutions, Inc., Hudson, WI 54016, USA
RiverRidge® ist ein eingetragenes Warenzeichen der Sourcing Solutions, Inc. mit Sitz in Hudson, WI 54016, USA



WARNING

ADULT ASSEMBLY REQUIRED:

This product requires assembly by an adult because of small parts. Care should be taken in unpacking and assembling this item to keep small parts away from children. During assembly children should be kept away from the product due to possible risk of injury.

This product is suitable for children 3 years and older.

SERIOUS OR FATAL INJURIES CAN OCCUR FROM FURNITURE TIP-OVER.
IN ORDER TO PREVENT OVERTURNING, THIS PRODUCT MUST BE USED WITH THE
TIP-OVER RESTRAINTS OR WALL MOUNTING HARDWARE PROVIDED.

PLEASE READ WARNINGS BELOW.

- Product must be assembled exactly per these instructions. Failure to follow assembly instructions may result in possible risk of injury.
- Young children can be seriously injured or killed if furniture tips over. Install tip-over restraint provided. Use of tip-over restraints may only reduce, but not eliminate, the risk of tip-over.
- To help prevent furniture from tip-over or fall, this product must be secured to the wall using enclosed tip-over restraints or wall mounting hardware.
- Tip-over restraints and wall mounting hardware are provided with this product, however, you may need to source suitable hardware for your wall type. If in doubt, please consult a qualified tradesperson.
- Always check the suitability of the wall to ensure the tip-over restraints or wall mounting hardware will resist the forces applied to it.
- Always ensure any wall used for tip-over restraints or wall mounting hardware is free from hidden electrical wires, water, or gas pipes.
- Do not use this item for a TV stand or place heavy objects on top of item.
- Place heaviest items in the lowest drawers or shelves.
- Never allow children to climb or hang on to the drawers, doors, or shelves.
- Never open more than one drawer at a time or defeat/remove any drawer interlock system.

WEIGHT CAPACITY

This product will hold up to 15 pounds (6.8kgs) per cubby, 15 pounds (6.8kgs) per shelf and 20 pounds (9.1kgs) on the top shelf, not to exceed 80 pounds (36.3kgs) total. Please do not overload product for risk of damage and/or serious injury or death.

Sourcing Solutions, Inc.

UK Authorized Representative: OBELIS UK LTD

Registered Address

Sandford Gate, East Point Business Park,
Oxford OX4 6LB, United Kingdom

EU Authorized Representative: OBELIS S.A.

Registered Address

Bd. Général Wahis, 53, 1030 Brussels, Belgium



ADVERTENCIA

REQUIERE QUE UN ADULTO REALICE EL ENSAMBLAJE:

Este producto requiere que un adulto lleve a cabo el ensamblaje debido a las piezas pequeñas. Debe tener cuidado al desempacar y ensamblar este artículo para mantener las piezas pequeñas alejadas de los niños. Los niños deben mantenerse alejados del producto durante el ensamblaje debido al posible riesgo de lesiones.

Este producto es adecuado para niños de 3 años en adelante.

LA CAÍDA DE LOS MUEBLES PUEDE OCASIONAR LESIONES GRAVES O FATALES. A FIN DE EVITAR ESTA SITUACIÓN, ESTE PRODUCTO DEBE SER UTILIZADO CON LAS SUJECIONES ANTIVUELCO O LOS HERRAJES DE PARED SUMINISTRADOS.

LEA LAS SIGUIENTES ADVERTENCIAS.

- Ensamble el producto exactamente como se indica en estas instrucciones. Si no se siguen estas instrucciones, existen riesgos de lesiones.
- Si los muebles se caen, los niños pequeños pueden sufrir lesiones graves o la muerte. Instale el sistema antivuelco provisto. El uso del sistema antivuelco solo puede reducir, pero no eliminar, el riesgo de caída.
- Para evitar que los muebles se caigan o se volteen, fije este producto a la pared con el sistema antivuelco incluido o con los herrajes de ensamblaje a la pared.
- Este producto cuenta con sistemas antivuelco y herrajes de ensamblaje a la pared; sin embargo, es posible que tenga que buscar los accesorios adecuados para su tipo de pared. Si tiene alguna inquietud al respecto, consulte a un comerciante calificado.
- Compruebe siempre la capacidad de la pared para asegurarse de que el sistema antivuelco o los herrajes de ensamblaje a la pared resistan las fuerzas aplicadas a ella.
- Asegúrese siempre de que cualquier pared utilizada para los sistemas antivuelco o los herrajes de ensamblaje a la pared esté libre de cables eléctricos ocultos, tuberías de agua o gas.
- No utilice este objeto como soporte para el televisor ni coloque objetos pesados sobre él.
- Coloque los artículos más pesados en los cajones o repisas más bajas.
- No permita que los niños se suban o se aferren a los cajones, puertas o repisas.
- No abra nunca más de un cajón a la vez o anule/elimine cualquier sistema de interbloqueo de cajones.

CAPACIDAD DE PESO

Este producto puede soportar hasta 15 libras (6.8 kg) por compartimento, 15 libras (6.8 kg) por repisa y 20 libras (9.1 kg) en la repisa superior, sin exceder un total de 80 libras (36.3 kg). No sobrecargue el producto para evitar el riesgo de daños o lesiones graves o la muerte.

Sourcing Solutions, Inc.

Representante autorizado del Reino Unido:

OBELIS UK LTD

Dirección registrada

Sandford Gate, East Point Business Park,
Oxford OX4 6LB, United Kingdom

Representante autorizado de la Unión Europea:

OBELIS S.A.

Dirección registrada

Bd. Général Wahis, 53, 1030 Brussels, Belgium



AVERTISSEMENT

L'ASSEMBLAGE DOIT ÊTRE EFFECTUÉ PAR UN ADULTE :

Ce produit doit être assemblé par un adulte à cause de la présence de petites pièces. Lorsque vous déballez et assemblez cet article, veillez à tenir les petites pièces hors de portée des enfants. Les enfants doivent être tenus à l'écart du produit en raison du risque de blessure pendant l'assemblage.

Ce produit peut convenir aux enfants de 3 ans et plus.

LE BASCULEMENT D'UN MEUBLE PEUT CAUSER DES BLESSURES GRAVES VOIRE MORTELLES. CE PRODUIT DOIT ÊTRE UTILISÉ AVEC LES DISPOSITIFS DE RETENUE ANTI-BASCULEMENT OU LE MATÉRIEL DE FIXATION MURALE FOURNI AFIN D'ÉVITER TOUT BASCULEMENT.

VEUILLEZ LIRE LES AVERTISSEMENTS CI-DESSOUS.

- Le produit doit être assemblé exactement selon ces instructions. Le non-respect des instructions de montage peut entraîner un risque de blessure.
- Les enfants en bas âge peuvent être gravement blessés ou tués par le basculement d'un meuble. Installez les dispositifs de retenue anti-basculement fournis. L'utilisation de dispositifs de retenue anti-basculement peut uniquement réduire le risque de basculement; il n'élimine pas ce risque.
- Ce produit doit être fixé au mur à l'aide de dispositifs de retenue anti-basculement ou de matériel de fixation murale pour éviter que le meuble ne bascule et ne tombe.
- Les dispositifs de retenue anti-basculement et le matériel de fixation murale sont fournis avec ce produit. Toutefois, vous devrez peut-être vous procurer du matériel convenant à votre type de mur. Veuillez consulter un professionnel qualifié en cas de doute.
- Vérifiez toujours la résistance du mur pour s'assurer que les dispositifs de retenue anti-basculement ou les accessoires de fixation murale résistent aux forces qui lui sont appliquées.
- Assurez-vous toujours que les murs utilisés pour les dispositifs de retenue anti-basculement ou le matériel de montage mural soient exempts de fils électriques, de conduites d'eau ou de gaz cachés.
- N'utilisez pas cet objet comme support de téléviseur et évitez de placer des objets lourds au-dessus de celui-ci.
- Placez les objets les plus lourds dans les tiroirs ou sur les étagères inférieures.
- Ne laissez jamais les enfants monter ou s'accrocher aux tiroirs, portes ou étagères.
- N'ouvrez jamais plusieurs tiroirs en même temps, et ne démontez et ne retirez jamais le système de verrouillage du tiroir.

CAPACITÉ DE POIDS

Ce produit peut contenir jusqu'à 15 livres (6,8 kg) par case, 15 livres (6,8 kg) par étagère et 20 livres (9,1 kg) sur l'étagère supérieure, sans dépasser 80 livres (36,3 kg) au total. Veuillez ne pas surcharger le produit pour éviter tout risque de dommage et de blessure grave ou mortelle.

Sourcing Solutions, Inc.

Représentant autorisé par le R.-U. :

OBELIS UK LTD

Adresse enregistrée

Sandford Gate, East Point Business Park,

Oxford OX4 6LB, United Kingdom

Représentant autorisé de l'UE: OBELIS S.A.

Adresse enregistrée

Bd. Général Wahis, 53, 1030 Brussels, Belgium



WARNUNG

MONTAGE DURCH ERWACHSENE ERFORDERLICH:

Dieses Produkt muss wegen der kleinen Teile von einem Erwachsenen zusammengebaut werden. Beim Auspacken und Zusammenbau dieses Artikels ist darauf zu achten, dass Kleinteile von Kindern ferngehalten werden. Während der Montage sollten Kinder wegen möglicher Verletzungsgefahr vom Produkt ferngehalten werden.

Dieses Produkt ist für Kinder ab 3 Jahren geeignet.

BEIM UMKIPPEN VON MÖBELN KANN ES ZU SCHWEREN ODER TÖDLICHEN VERLETZUNGEN KOMMEN. UM EIN UMKIPPEN ZU VERHINDERN, MUSS DIESES PRODUKT MIT DEN MITGELIEFERTEN KIPPSICHERUNGEN ODER WANDBEFESTIGUNGSTEILEN VERWENDET WERDEN.

BITTE LESEN SIE DIE FOLGENDEN WARNHINWEISE.

- Das Produkt muss genau nach diesen Anweisungen zusammengebaut werden. Die Nichtbeachtung der Montageanweisungen kann zu einer möglichen Verletzungsgefahr führen.
- Kleine Kinder können schwer verletzt oder getötet werden, wenn Möbel umkippen. Installieren Sie die mitgelieferte Kippsicherung. Die Verwendung von Kippsicherungen kann das Risiko des Umkippens nur verringern, aber nicht ausschließen.
- Um zu verhindern, dass Möbelstücke umkippen oder herunterfallen, muss dieses Produkt mit beiliegenden Kippsicherungen oder einer Wandhalterung an der Wand befestigt werden.
- Kippsicherungen und Wandhalterungen werden mit diesem Produkt mitgeliefert, Sie müssen jedoch möglicherweise geeignetes Zubehör für Ihren Wandtyp beschaffen. Im Zweifelsfall wenden Sie sich bitte an einen qualifizierten Händler.
- Prüfen Sie immer die Eignung der Wand, um sicherzustellen, dass die Kippsicherungen oder Wandhalterung den auf sie einwirkenden Kräften standhalten.
- Stellen Sie immer sicher, dass alle Wände, die für Kippsicherungen oder Wandhalterungen verwendet werden, frei von versteckten elektrischen Leitungen, Wasser- oder Gasrohren sind.
- Verwenden Sie diesen Gegenstand nicht als TV-Ständer und stellen Sie keine schweren Gegenstände darauf.
- Legen Sie die schwersten Gegenstände in die untersten Schubladen oder Regalfächer.
- Lassen Sie Kinder niemals auf Schubladen, Türen oder Regalböden klettern oder sich daran hängen.
- Niemals mehr als eine Schublade gleichzeitig öffnen oder ein Schubladenverriegelungssystem außer Kraft setzen/entfernen.

GEWICHTSKAPAZITÄT

Dieses Produkt fasst bis zu 6,8 kg (15 Pfund) pro Ablagefach, 6,8 kg (15 Pfund) pro Regalboden und 9,1 kg (20 Pfund) auf dem obersten Brett bis zu einem Gesamtgewicht von 36,3 kg (80 Pfund). Bitte überlasten Sie das Produkt nicht, da die Gefahr von Schäden und/oder schweren Verletzungen oder Tod besteht.

Sourcing Solutions, Inc.

Bevollmächtigter Vertreter UK: OBELIS UK LTD

Registrierte Anschrift

Sandford Gate, East Point Business Park,
Oxford OX4 6LB, United Kingdom

Bevollmächtigter Vertreter EU: OBELIS S.A.

Registrierte Anschrift





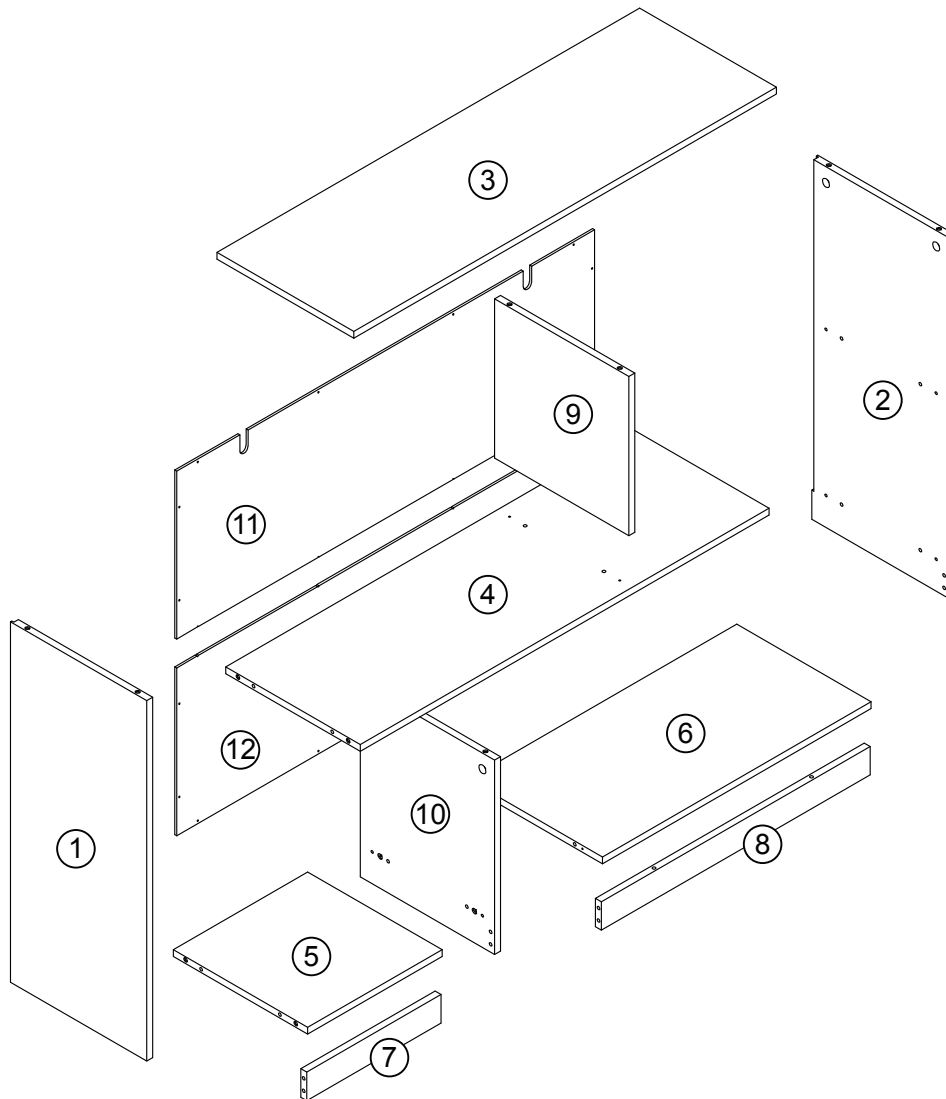

Bd. Général Wahis, 53, 1030 Brussels, Belgium

PARTS LIST

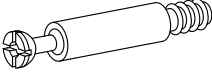

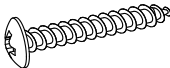
NO	QTY	DESCRIPTION
1	1PC	Left Side Panel
2	1PC	Right Side Panel
3	1PC	Top Board
4	1PC	Shelf Board
5	1PC	Left Bottom Board
6	1PC	Right Bottom Board
7	1PC	Left Bottom Rail
8	1PC	Right Bottom Rail
9	1PC	Upper Divider Board
10	1PC	Lower Divider Board
11	1PC	Upper Back Board
12	1PC	Lower Back Board

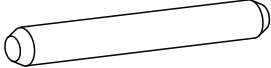
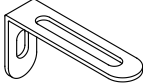
PARTS LIST

NO	PARTS	QTY	DESCRIPTION
A		18PCS	Cam Bolt
B		18PCS	Cam Lock
C		16PCS	Wood Dowel
D		4PCS	Screw (4x30mm)
E		2PCS	Screw (4x10mm)
F		2PCS	Screw (4x30mm)
G		4PCS	Long Wood Dowel
H		2PCS	Adjustable Anchor Bracket
I		2PCS	Plastic Wall Anchor
J		20PCS	Screw (2.5x10mm)

**TOOLS NEEDED FOR ASSEMBLY: FLAT & PHILLIPS SCREWDRIVER (NOT INCLUDED)
THE USE OF A POWER SCREWDRIVER IS NOT RECOMMENDED FOR ASSEMBLY
DO NOT USE ITEM IF ANY PARTS ARE MISSING OR DAMAGED**

REPLACEMENT PARTS

If you purchased your item in the United States, you can order replacement parts at no cost to you on www.riverridgehome.com. If purchased outside of the United States, please contact retailer where purchased.

CONTACT US

For any questions regarding your RiverRidge® product, please feel free to contact us at www.riverridgehome.com/pages/contact-us.

STEP 1

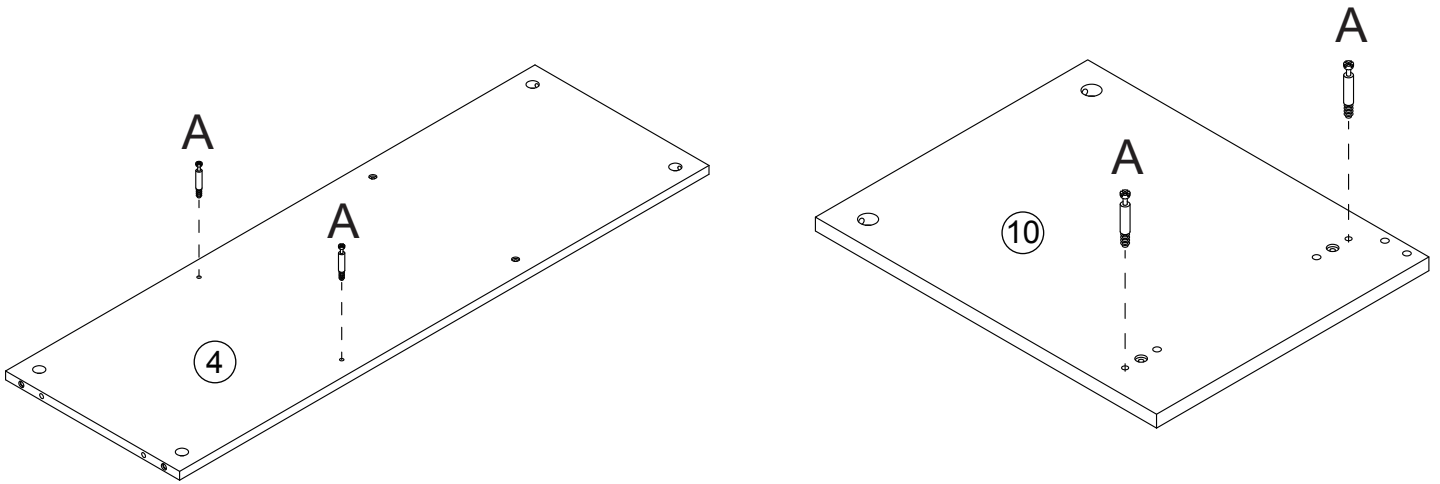

1. Screw 4 cam bolts (A) into cam bolt holes on shelf board (4) and lower divider board (10).

STEP 2

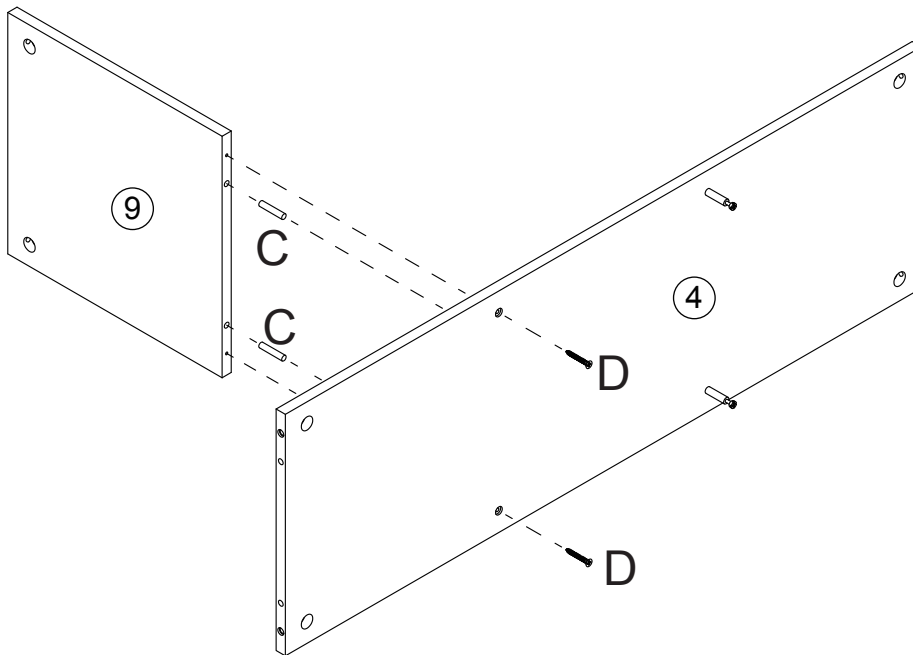

1. Insert 2 wood dowels (C) into wood dowel holes on upper divider board (9).
2. Attach upper divider board (9) to shelf board (4) by inserting wood dowels (C) into wood dowel holes on shelf board (4).
3. Insert 2 screws (D) through holes on shelf board (4), then tighten to upper divider board (9).

STEP 3

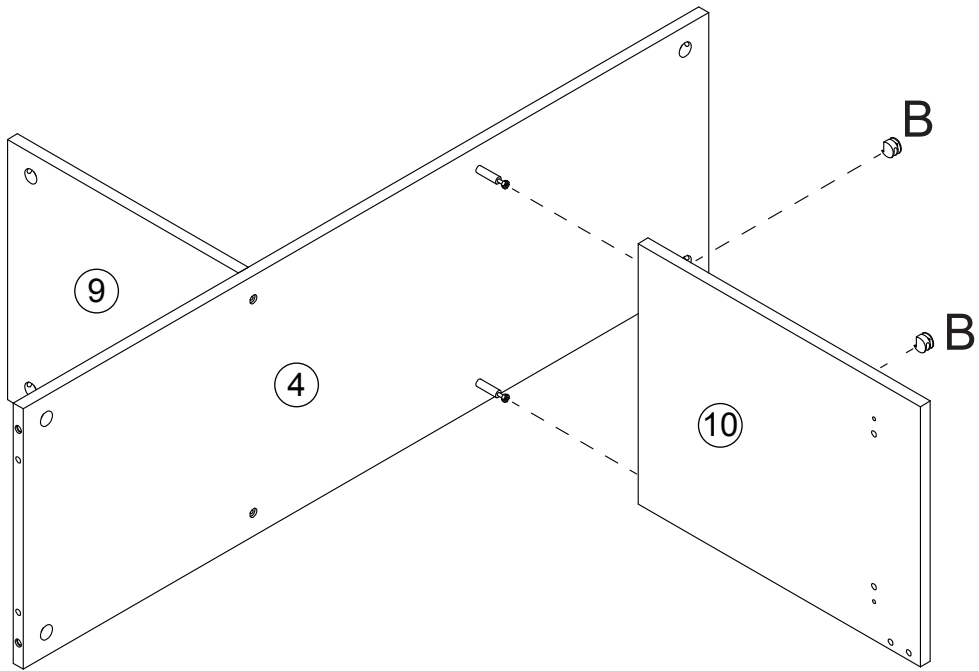

1. Attach lower divider board (10) to shelf board (4) by inserting cam bolts (A) into cam lock holes on lower divider board (10).
2. Insert 2 cam locks (B) into lower divider board (10), then rotate clockwise to secure cam bolts in place.

STEP 4

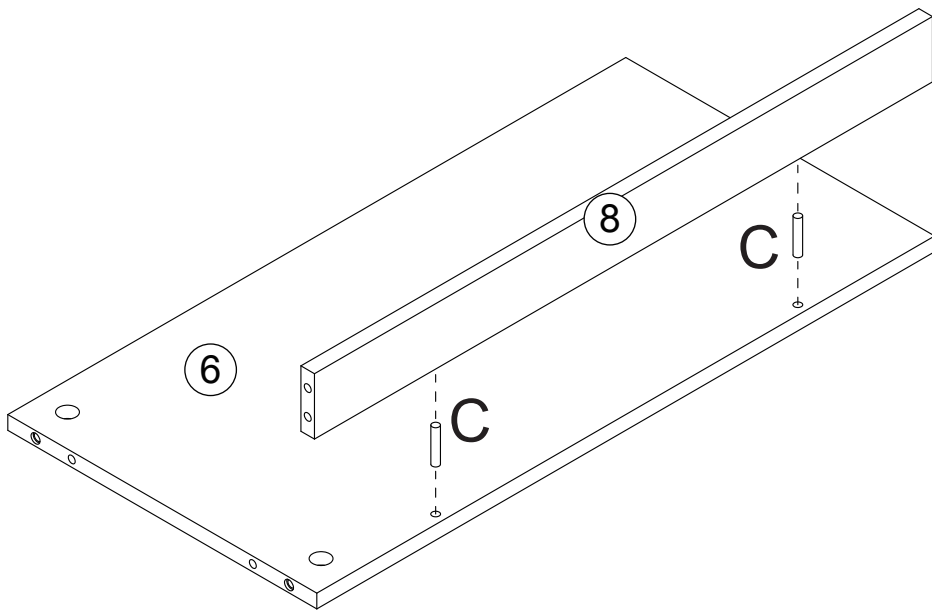

1. Insert 2 wood dowels (C) into wood dowel holes on right bottom board (6).
2. Attach right bottom rail (8) to right bottom board (6) by inserting wood dowels (C) into wood dowel holes on right bottom rail (8).

STEP 5

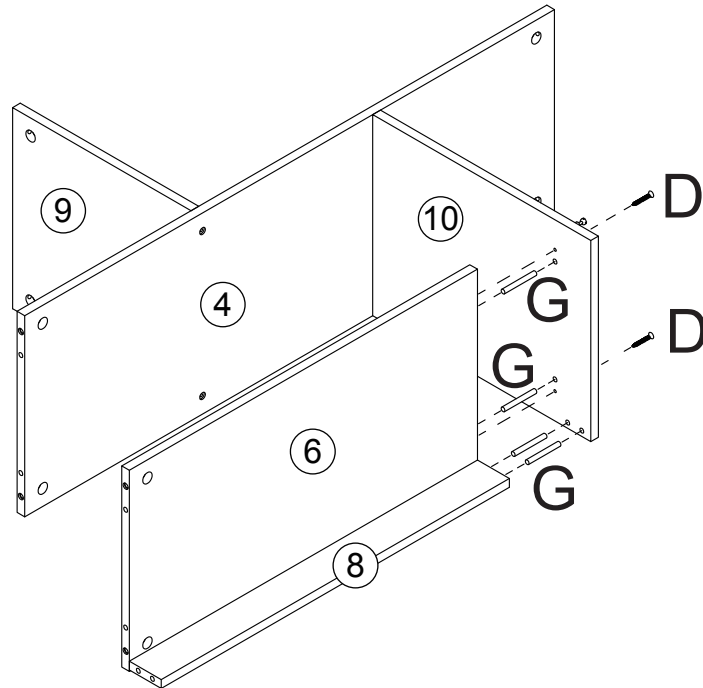

1. Insert 4 long wood dowels (G) into wood dowel holes on right bottom board (6) and right bottom rail (8).
2. Attach right bottom board (6) and right bottom rail (8) to lower divider board (10) by inserting long wood dowels (G) into wood dowel holes on lower divider board (10).
3. Insert 2 screws (D) through holes on lower divider board (10), then tighten to right bottom board (6) and right bottom rail (8).

STEP 6

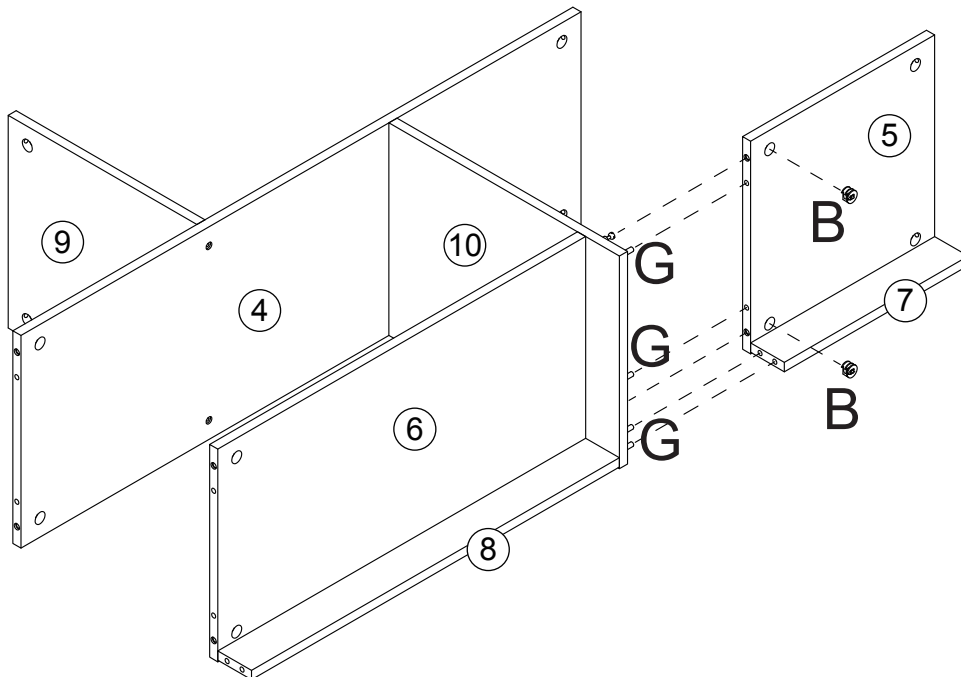

1. Attach left bottom board (5) and left bottom rail (7) to lower divider board (10) by inserting long wood dowels (G) into wood dowel holes and inserting cam bolts (A) into cam lock holes on left bottom board (5) and left bottom rail (7).
2. Insert 2 cam locks (B) into cam lock holes on left bottom board (5), then rotate clockwise to secure cam bolts in place.

STEP 7

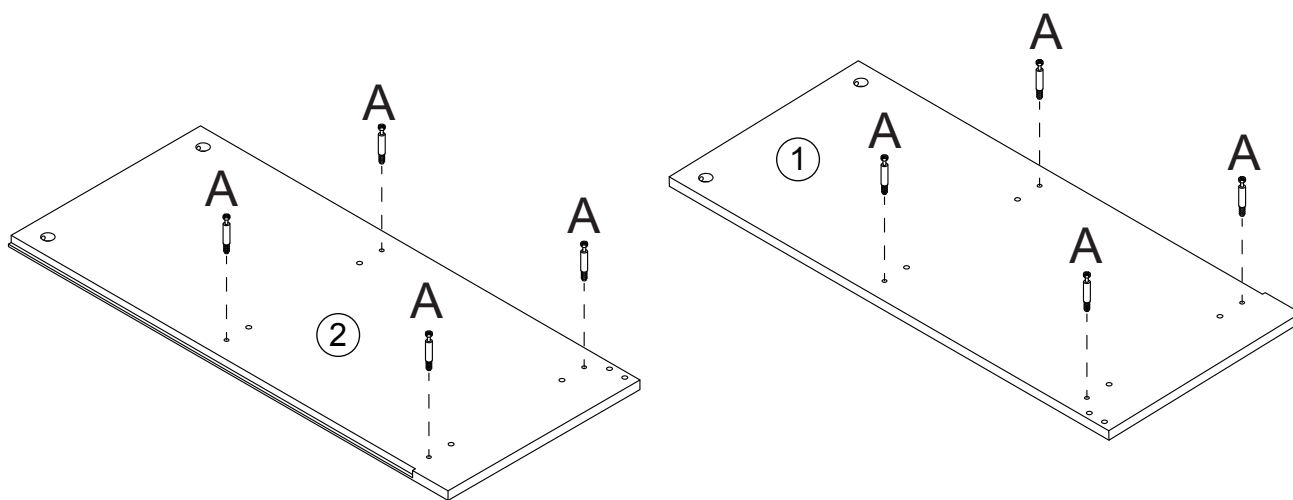

1. Screw 8 cam bolts (A) into cam bolt holes on left side panel (1) and right side panel (2).

STEP 8

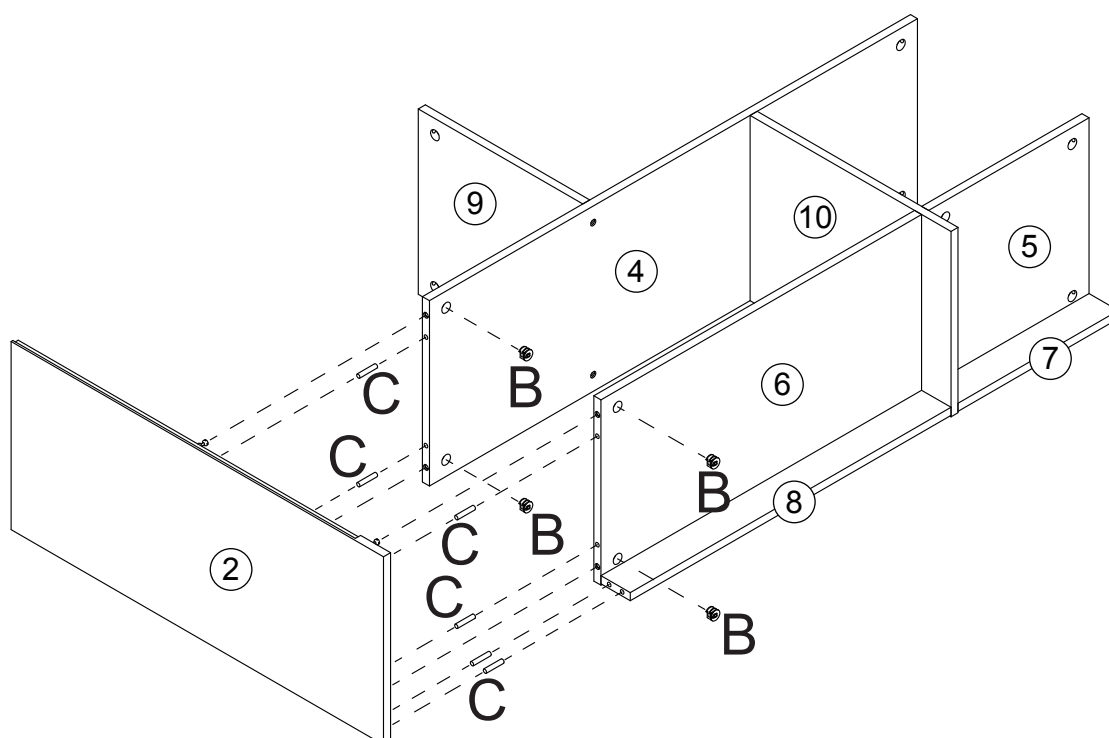

1. Insert 6 wood dowels (C) into wood dowel holes on right side panel (2).
2. Attach right side panel (2) to shelf board (4), right bottom board (6) and right bottom rail (8) by inserting wood dowels (C) into wood dowel holes and inserting cam bolts (A) into cam lock holes on shelf board (4), right bottom board (6) and right bottom rail (8).
3. Insert 4 cam locks (B) into cam lock holes on shelf board (4) and right bottom board (6), then rotate clockwise to secure cam bolts in place.

STEP 9

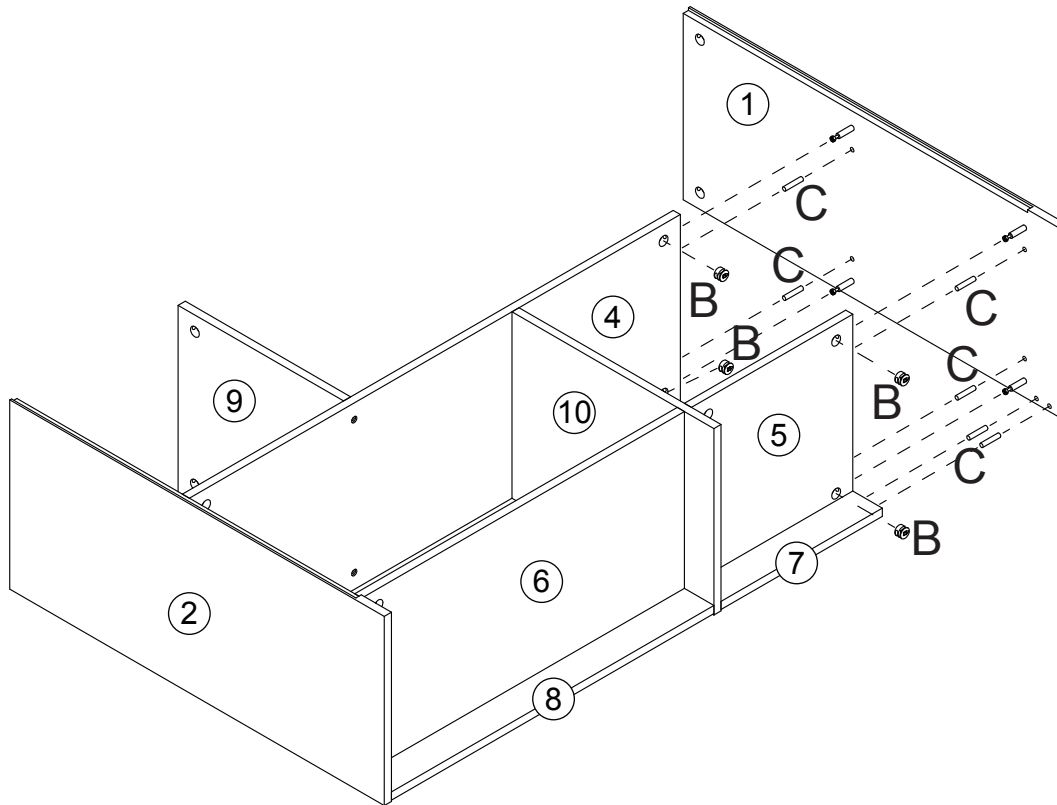

1. Insert 6 wood dowels (C) into wood dowel holes on left side panel (1).
2. Attach left side panel (1) to shelf board (4), left bottom board (5) and left bottom rail (7) by inserting wood dowels (C) into wood dowel holes and inserting cam bolts (A) into cam lock holes on shelf board (4), left bottom board (5) and left bottom rail (7).
3. Insert 4 cam locks (B) into cam lock holes on shelf board (4) and left bottom board (5), then rotate clockwise to secure cam bolts in place.

STEP 10

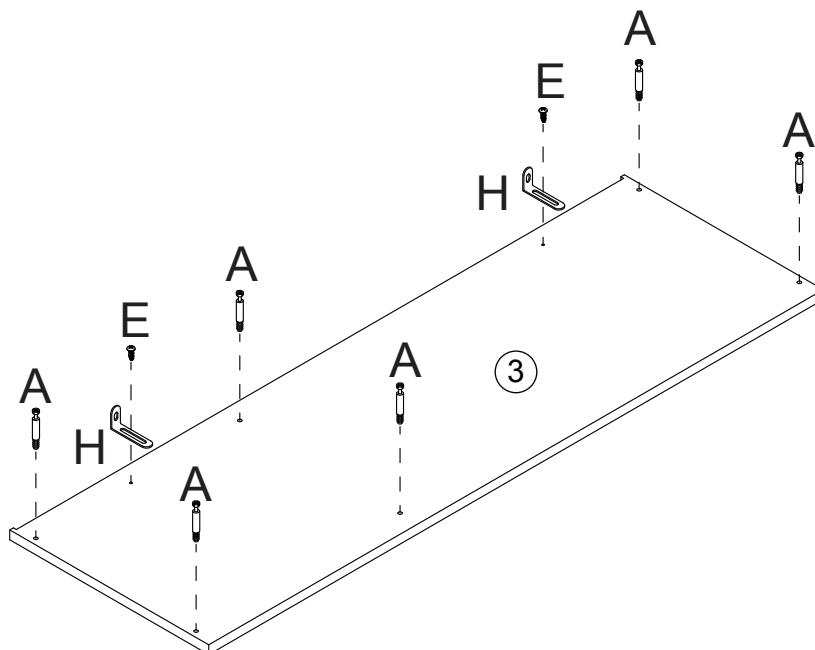

1. Screw 6 cam bolts (A) into cam bolt holes on top board (3).
2. Attach 2 adjustable anchor brackets (H) to top board (3) by inserting 2 screws (E) through holes on adjustable anchor bracket (H), then tighten to top board (3).

STEP 11

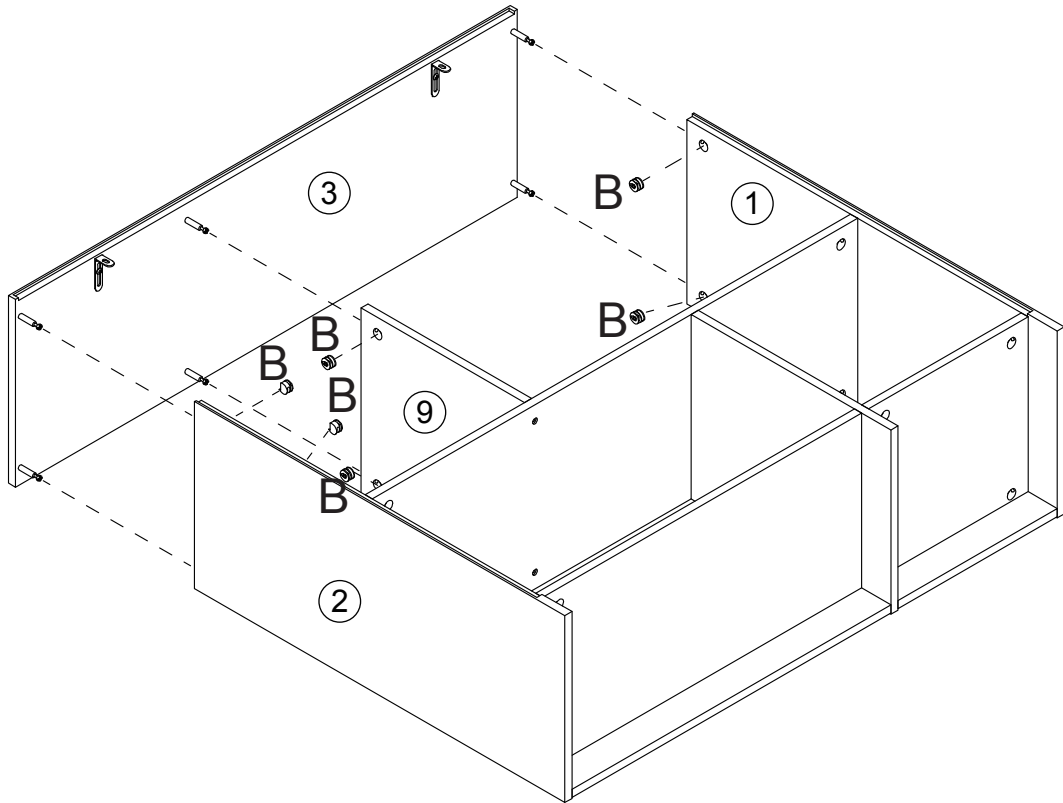

1. Attach top board (3) to left side panel (1), right side panel (2) and upper divider board (9) by inserting cam bolts (A) into cam lock holes on left side panel (1), right side panel (2) and upper divider board (9).
2. Insert 6 cam locks (B) into cam lock holes on left side panel (1), right side panel (2) and upper divider board (9), then rotate clockwise to secure cam bolts in place.

STEP 12

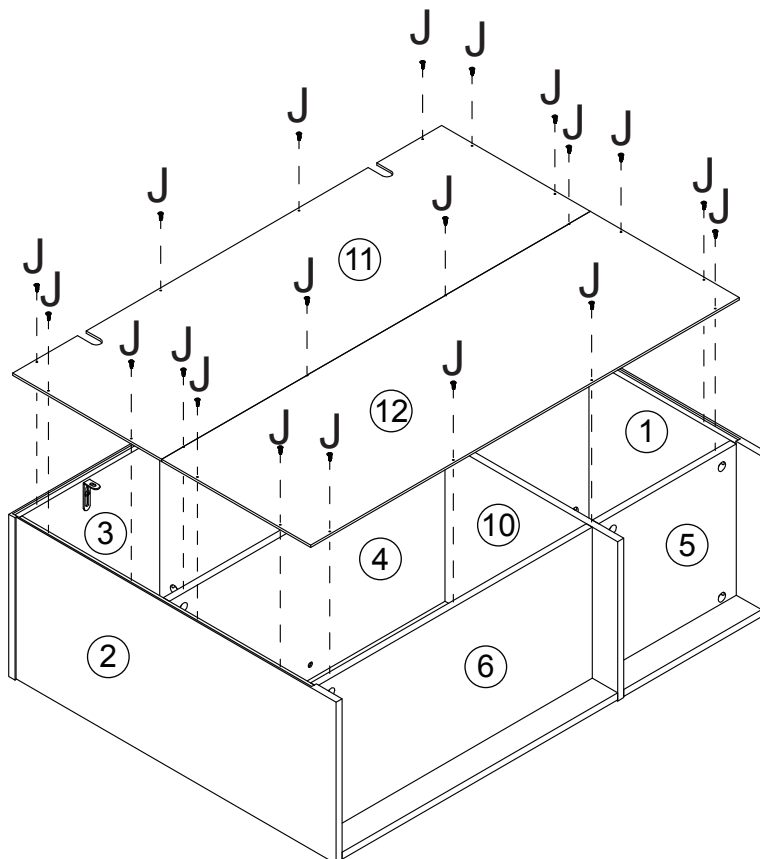

1. Attach upper back board (11) and lower back board (12) to assembled bookcase by inserting 20 screws (J) through holes on upper back board (11) and lower back board (12), then tighten to back of bookcase.

STEP 13

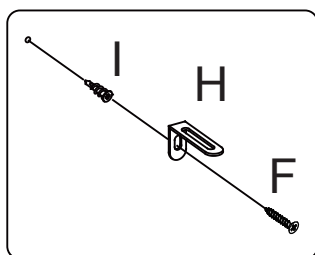

OPTION #1

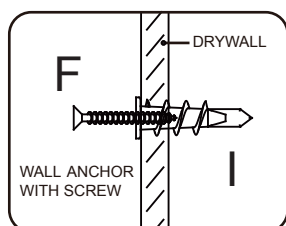

OPTION #2

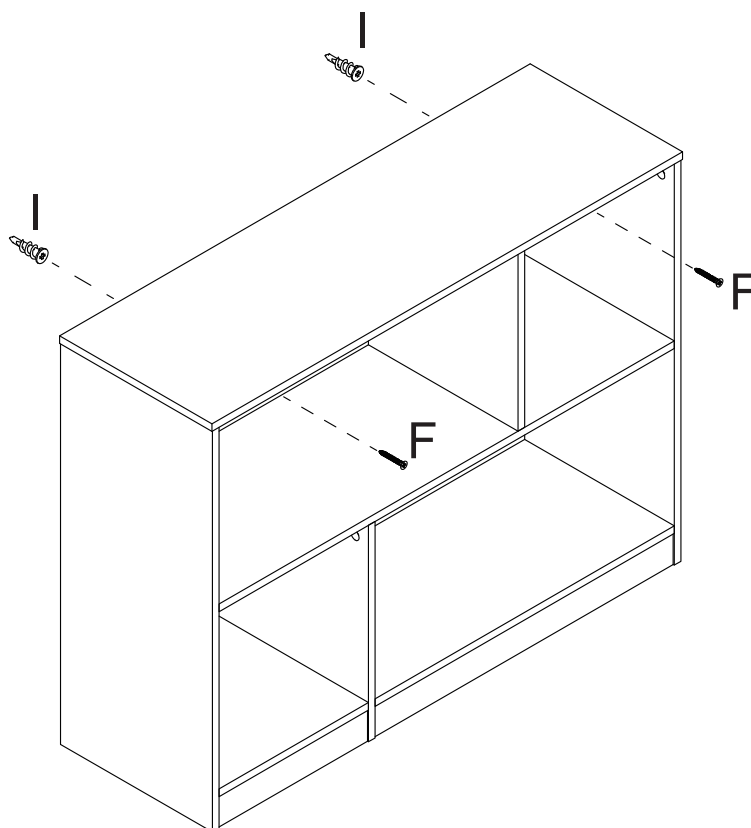
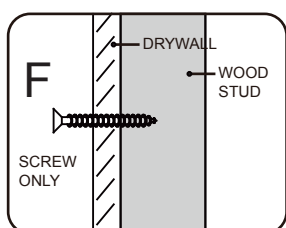

Option #1: Securing to Drywall

1. Position shelf against wall in desired location. Using a pencil, make 2 small marks on wall through holes on adjustable anchor brackets (H). Move shelf away from wall and screw 2 plastic anchors (I) into wall on pencil marks.
2. Place shelf against wall, insert 2 screws (F) through holes on adjustable anchor brackets (H), then tighten to plastic anchors (I).

Option #2: Securing to Drywall and Wood Stud

1. Position shelf against wall in desired location. Insert 2 screws (F) through holes on adjustable anchor brackets (H), then tighten through drywall and into wood stud.

*Tip: Anchor brackets (H) can be adjusted to correct distance from wall to shelf as needed. Once adjusted, be sure to re-tighten brackets for stability.

WARNING  Please make sure your item is secured to the wall, per assembly instructions.

MAINTENANCE

Item should be checked periodically for damage or loose screws/parts. Take appropriate action necessary to correct hazards such as tightening of screws and taking any damaged parts away from children.

CARE

Wipe clean with a water dampened cloth. Wipe dry with clean cloth.

IMPORTANT:
Keep assembly instructions for future reference.

LET'S GET SOCIAL!

Follow us and tag @riverridgehome in your photos and videos of your RiverRidge® products!



LISTA DE PIEZAS

N.º	DESCRIPCIÓN	CANT.
1	Panel izquierdo	1
2	Panel derecho	1
3	Tablero superior	1
4	Tablero de repisa	1
5	Tablero inferior izquierdo	1
6	Tablero inferior derecho	1
7	Riel inferior izquierdo	1
8	Riel inferior derecho	1
9	Tablero divisorio superior	1
10	Tablero divisorio inferior	1
11	Tablero trasero superior	1
12	Tablero trasero inferior	1
A	Perno de anclaje	18
B	Pestillo de leva	18
C	Pasador de madera	16
D	Tornillo (4x30mm)	4
E	Tornillo (4x10mm)	2
F	Tornillo (4x30mm)	2
G	Pasador de madera largo	4
H	Soporte de anclaje ajustable	2
I	Anclajes de plástico para pared	2
J	Tornillo (2,5x10mm)	20

HERRAMIENTAS NECESARIAS PARA EL ENSAMBLAJE: DESTORNILLADOR PLANO Y PHILLIPS (NO INCLUYEN). NO SE RECOMIENDA EL USO DE UN DESTORNILLADOR ELÉCTRICO PARA EL ENSAMBLAJE. NO UTILICE EL ARTÍCULO SI TIENE PIEZAS DAÑADAS O PIEZAS QUE FALTAN.

PIEZAS DE REPUESTO

Si compró el producto en los Estados Unidos, puede pedir las piezas de repuesto sin costo alguno en www.riverridgehome.com. Si lo compró fuera de los Estados Unidos, comuníquese con el distribuidor donde lo adquirió.

COMUNÍQUESE CON NOSOTROS

Si tiene preguntas con relación a este producto RiverRidge®, no dude en comunicarse con nosotros a través de www.riverridgehome.com/pages/contact-us.

PASO 1

1. Atornille 4 pernos de anclaje (A) en los orificios para pernos de anclaje del tablero de repisa (4) y del tablero divisorio inferior (10).

PASO 2

1. Introduzca 2 pasadores de madera (C) en los orificios para pasadores de madera del tablero divisorio superior (9).
2. Fije el tablero divisorio superior (9) al tablero de repisa (4) introduciendo los pasadores de madera (C) en los orificios para pasadores de madera del tablero de repisa (4).
3. Introduzca 2 tornillos (D) a través de los orificios del tablero de repisa (4), luego ajústelos al tablero divisorio superior (9).

PASO 3

1. Fije el tablero divisorio inferior (10) al tablero de repisa (4) introduciendo los pernos de anclaje (A) en los orificios para pestillos de leva del tablero divisorio inferior (10).
2. Introduzca 2 pestillos de leva (B) en el tablero divisorio inferior (10), luego gírelos en el sentido de las agujas del reloj para asegurar los pernos de anclaje en su lugar.

PASO 4

1. Introduzca 2 pasadores de madera (C) en los orificios para pasadores de madera del tablero inferior derecho (6).
2. Fije el riel inferior derecho (8) al tablero inferior derecho (6) introduciendo los pasadores de madera (C) en los orificios para pasadores de madera del riel inferior derecho (8).

PASO 5

1. Introduzca 4 pasadores de madera largos (G) en los orificios para pasadores de madera del tablero inferior derecho (6) y del riel inferior derecho (8).
2. Fije el tablero inferior derecho (6) y el riel inferior derecho (8) al tablero divisorio inferior (10) introduciendo los pasadores de madera largos (G) en los orificios para pasadores de madera del tablero divisorio inferior (10).
3. Introduzca 2 tornillos (D) a través de los orificios en el tablero divisorio inferior (10), luego, ajústelos al tablero inferior derecho (6) y al riel inferior derecho (8).

PASO 6

1. Fije el tablero inferior izquierdo (5) y el riel inferior izquierdo (7) al tablero divisorio inferior (10) introduciendo los pasadores de madera largos (G) en los orificios para pasadores de madera y los pernos de anclaje (A) en los orificios para pestillos de leva del tablero inferior izquierdo (5) y del riel inferior izquierdo (7).
2. Introduzca 2 pestillos de leva (B) en los orificios para pestillos de leva del tablero inferior izquierdo (5), luego, gírelos en el sentido de las agujas del reloj para asegurar los pernos de anclaje en su lugar.

PASO 7

1. Atornille 8 pernos de anclaje (A) en los orificios para pernos de anclaje del panel lateral izquierdo (1) y del panel lateral derecho (2).

PASO 8

1. Introduzca 6 pasadores de madera (C) en los orificios para pasadores de madera del panel lateral derecho (2).
2. Fije el panel lateral derecho (2) al tablero de repisa (4), al tablero inferior derecho (6) y al riel inferior derecho (8) introduciendo los pasadores de madera (C) en los orificios para pasadores de madera y los pernos de anclaje (A) en los orificios para pestillos de leva del tablero de repisa (4), del tablero inferior derecho (6) y del riel inferior derecho (8).
3. Introduzca 4 pestillos de leva (B) en los orificios para pestillos de leva del tablero de repisa (4) y del tablero inferior derecho (6), luego gírelos en el sentido de las agujas del reloj para asegurar los pernos de anclaje en su lugar.

PASO 9

1. Introduzca los 6 pasadores de madera (C) en los orificios correspondientes del panel izquierdo (1).
2. Fije el panel lateral izquierdo (1) al tablero de repisa (4), al tablero inferior izquierdo (5) y al riel inferior izquierdo (7) introduciendo los pasadores de madera (C) en los orificios para pasadores de madera y los pernos de anclaje (A) en los orificios para pestillos de leva del tablero de repisa (4), del tablero inferior izquierdo (5) y del riel inferior izquierdo (7).
3. Introduzca 4 pestillos de leva (B) en los orificios para pestillos de leva del tablero de repisa (4) y del tablero inferior izquierdo (5), luego gírelos en el sentido de las agujas del reloj para asegurar los pernos de anclaje en su lugar.

PASO 10

1. Atornille los 6 pernos de anclaje (A) a través de los orificios correspondientes del tablero superior (3).
2. Fije 2 soportes de anclaje ajustables (H) al tablero superior (3) introduciendo 2 tornillos (E) a través de los orificios en los soportes de anclaje ajustables (H), luego ajústelos al tablero superior (3).

PASO 11

1. Fije el tablero superior (3) al panel lateral izquierdo (1), al panel lateral derecho (2) y al tablero divisorio superior (9) introduciendo los pernos de anclaje (A) en los orificios para pestillos de leva del panel lateral izquierdo (1), del panel lateral derecho (2) y del tablero divisorio superior (9).
2. Introduzca 6 pestillos de leva (B) en los orificios para pestillos de leva del panel lateral izquierdo (1), del panel lateral derecho (2) y del tablero divisorio superior (9), luego gírelos en el sentido de las agujas del reloj para asegurar los pernos de anclaje en su lugar.

PASO 12

1. Fije el tablero trasero superior (11) y el tablero trasero inferior (12) a la librería ensamblada introduciendo 20 tornillos (J) a través de los orificios del tablero trasero superior (11) y del tablero trasero inferior (12), luego ajústelos a la parte trasera de la librería.

PASO 13

Opción n.º 1: Fijar a una pared de yeso

1. Coloque la repisa contra la pared en el lugar deseado. Con un lápiz, haga 2 marcas pequeñas en la pared a través de los orificios de los soportes de anclaje ajustables (H). Aleje la repisa de la pared y atornille 2 anclajes de plástico (I) en la pared sobre las marcas de lápiz.
2. Coloque la repisa contra la pared, introduzca 2 tornillos (F) a través de los orificios de los soportes de anclaje ajustables (H), luego ajústelos a los anclajes de plástico para pared (I).

Opción n.º 2: Fijar a una pared de yeso y a un montante de madera

1. Coloque la repisa contra la pared en el lugar deseado. Introduzca 2 tornillos (F) a través de los orificios de los soportes de anclaje ajustables (H), luego ajústelos a través de la pared de yeso al montante de madera.

*Consejo: Los soportes de anclaje (H) se pueden ajustar para corregir la distancia de la pared a la repisa, según sea necesario. Una vez ajustados, asegúrese de volver a apretar los soportes para mayor estabilidad.

ADVERTENCIA  **Asegúrese de que su artículo esté fijo a la pared, según las instrucciones de ensamblaje.**

MANTENIMIENTO

El producto debe revisarse periódicamente para detectar daños o tornillos y piezas sueltas. Tome las medidas necesarias para evitar los peligros, como apretar los tornillos y retirar cualquier pieza dañada del alcance de los niños.

CUIDADO

Limpiar con un paño humedecido en agua. Secar con un paño limpio.

IMPORTANTE: Guarde las instrucciones de ensamblaje para futuras referencias.

¡SOCIALICEMOS!

¡Síguenos y etiquete a @riverridgehome en las fotos y videos de sus productos RiverRidge®!

LISTE DES PIÈCES

N°	DESCRIPTION	QTÉ
1	Panneau latéral gauche	1
2	Panneau latéral droit	1
3	Plaque supérieure	1
4	Tablette d'étagère	1
5	Planche inférieure gauche	1
6	Planche inférieure droite	1
7	Rail inférieur gauche	1
8	Rail inférieur droit	1
9	Plaque de division supérieure	1
10	Plaque de division inférieure	1
11	Plaque arrière supérieure	1
12	Plaque arrière inférieure	1
A	Boulon à came	18
B	Verrou de came	18
C	Goujon en bois	16
D	Vis (4x30mm)	4
E	Vis (4x10mm)	2
F	Vis (4x30mm)	2
G	Goujon en bois long	4
H	Support d'ancrage réglable	2
I	Ancrage mural en plastique	2
J	Vis (2,5x10mm)	20

OUTILS NÉCESSAIRES POUR L'ASSEMBLAGE : TOURNEVIS À TÊTE PLATE ET À POINTE CRUCIFORME (NON FOURNIS). NOUS DÉCONSEILLONS D'UTILISER UN TOURNEVIS ÉLECTRIQUE POUR L'ASSEMBLAGE. N'UTILISEZ PAS CET ARTICLE SI UNE PIÈCE EST MANQUANTE OU ENDOMMAGÉE.

PIÈCES DE RECHANGE

Si vous avez acheté votre article aux États-Unis, vous pouvez commander des pièces de rechange sans frais pour vous sur www.riverridgehome.com. Si l'achat est effectué en dehors des États-Unis, veuillez contacter le détaillant où vous avez acheté.

CONTACTEZ-NOUS

Pour toute question concernant votre contrat RiverRidge® n'hésitez pas à nous contacter à l'adresse www.riverridgehome.com/pages/contact-us.

ÉTAPE 1

1. Vissez 4 boulons à came (A) dans les trous de boulons à came de la tablette (4) et de la planche de séparation inférieure (10).

ÉTAPE 2

1. Insérez 2 chevilles à bois (C) dans les trous de chevilles à bois de la planche de séparation supérieure (9).
2. Fixez le panneau de séparation supérieur (9) au panneau d'étagère (4) en insérant les chevilles à bois (C) dans les trous de chevilles à bois du panneau d'étagère (4)..
3. Insérez 2 vis (D) dans les trous de la tablette (4), puis serrez-les sur la planche de séparation supérieure (9).

ÉTAPE 3

1. Fixez le panneau de séparation inférieur (10) au panneau d'étagère (4) en insérant les boulons à came (A) dans les trous de verrouillage à came du panneau de séparation inférieur (10).
2. Insérez 2 verrous à came (B) dans la planche de séparation inférieure (10), puis tournez dans le sens des aiguilles d'une montre pour fixer les verrous à came en place.

ÉTAPE 4

1. Insérez 2 chevilles à bois (C) dans les trous de chevilles à bois du panneau inférieur droit (6).
2. Fixez la traverse inférieure droite (8) au panneau inférieur droit (6) en insérant les chevilles à bois (C) dans les trous de chevilles à bois de la traverse inférieure droite (8).

ÉTAPE 5

1. Insérez 4 longues chevilles à bois (G) dans les trous de chevilles à bois du panneau inférieur droit (6) et du rail inférieur droit (8).
2. Fixez le panneau inférieur droit (6) et le rail inférieur droit (8) au panneau de séparation inférieur (10) en insérant de longues chevilles à bois (G) dans les trous de chevilles à bois du panneau de séparation inférieur (10).
3. Insérez 2 vis (D) dans les trous de la planche de séparation inférieure (10), puis serrez-les à la planche inférieure droite (6) et au rail inférieur droit (8).

ÉTAPE 6

1. Fixez le panneau inférieur gauche (5) et le rail inférieur gauche (7) au panneau de séparation inférieur (10) en insérant de longues chevilles à bois (G) dans les trous de chevilles à bois et en insérant des boulons à came (A) dans les trous de verrouillage à came du panneau inférieur gauche (5) et du rail inférieur gauche (7).
2. Insérez 2 verrous de came (B) dans les trous de verrouillage de came sur le panneau inférieur gauche (5), puis tournez dans le sens des aiguilles d'une montre pour fixer les verrous de came en place.

ÉTAPE 7

1. Vissez 8 boulons de came (A) dans les trous de boulons de came du panneau latéral gauche (1) et du panneau latéral droit (2).

ÉTAPE 8

1. Insérez 6 goujons en bois (C) dans les trous de goujons en bois du panneau latéral droit (2).
2. Fixez le panneau latéral droit (2) au panneau d'étagère (4), au panneau inférieur droit (6) et au rail inférieur droit (8) en insérant des chevilles à bois (C) dans les trous de chevilles à bois et en insérant des boulons à came (A) dans les trous de verrouillage à came du panneau d'étagère (4), du panneau inférieur droit (6) et du rail inférieur droit (8).
3. Insérez 4 verrous de came (B) dans les trous de verrouillage de came sur le plateau d'étagère (4) et le plateau inférieur droit (6), puis tournez dans le sens des aiguilles d'une montre pour fixer les verrous de came en place.

ÉTAPE 9

1. Insérez 6 chevilles à bois (C) dans les trous de chevilles à bois du panneau latéral gauche (1)..

2. Fixez le panneau latéral gauche (1) au panneau d'étagère (4), au panneau inférieur gauche (5) et au rail inférieur gauche (7) en insérant des chevilles à bois (C) dans les trous de chevilles à bois et en insérant des boulons à came (A) dans les trous de verrouillage à came du panneau d'étagère (4), du panneau inférieur gauche (5) et du rail inférieur gauche (7)..
3. Insérez 4 verrous de came (B) dans les trous de verrouillage de came sur le plateau d'étagère (4) et le panneau inférieur gauche (5), puis tournez dans le sens des aiguilles d'une montre pour fixer les verrous de came en place.

ÉTAPE 10

1. Vissez 6 boulons de came (A) dans les trous de boulon de came sur le panneau supérieur (3).
2. Fixez 2 supports d'ancrage réglables (H) au panneau supérieur (3) en insérant 2 vis (E) dans les trous du support d'ancrage réglable (H), puis serrez-les au panneau supérieur (3).

ÉTAPE 11

1. Fixez le panneau supérieur (3) au panneau latéral gauche (1), au panneau latéral droit (2) et au panneau de séparation supérieur (9) en insérant les boulons à came (A) dans les trous de verrouillage à came du panneau latéral gauche (1), du panneau latéral droit (2) et du panneau de séparation supérieur (9)..
2. Insérez 6 verrous de came (B) dans les trous de verrouillage de came du panneau latéral gauche (1), du panneau latéral droit (2) et de la planche de séparation supérieure (9), puis tournez dans le sens des aiguilles d'une montre pour fixer les verrous de came en place.

ÉTAPE 12

1. Fixez le panneau arrière supérieur (11) et le panneau arrière inférieur (12) à la bibliothèque assemblée en insérant 20 vis (J) dans les trous du panneau arrière supérieur (11) et du panneau arrière inférieur (12), puis serrez-les à l'arrière de la bibliothèque.

ÉTAPE 13

Option 1 : Fixation sur des cloisons seches

1. Placez l'étagère contre le mur à l'endroit désiré. À l'aide d'un crayon, faites 2 petites marques sur le mur à travers les trous des supports d'ancrage réglables (H). Éloignez l'étagère du mur et vissez 2 ancrages en plastique (I) dans le mur sur les marques de crayon.
2. Placer l'étagère contre le mur, insérer 2 vis (F) dans les trous des supports d'ancrage réglables (H), puis les serrer aux ancrages en plastique (I)..

Option 2 : Fixation sur des cloisons sèches et des montants en bois

1. Placez l'étagère contre le mur à l'endroit désiré. Insérez 2 vis (F) dans les trous des supports d'ancrage réglables (H), puis serrez-les à travers la cloison sèche et dans le montant en bois.

*Conseil : Le support d'ancrage (H) peut être ajusté pour corriger la distance entre le mur et l'étagère selon les besoins. Une fois ajustés, assurez-vous de resserrer les supports pour plus de stabilité.

AVERTISSEMENT  **Vérifiez que votre article est bien fixé sur le mur, conformément aux instructions d'assemblage.**

MAINTENANCE

Vérifiez régulièrement si l'article est endommagé, si des vis sont desserrées ou si des pièces sont détachées. Pour éliminer les dangers, prenez les mesures nécessaires, comme serrer les vis et éloigner les pièces endommagées des enfants.

ENTRETIEN

Nettoyez avec un chiffon humide. Séchez avec un chiffon propre.

IMPORTANT : Conservez les instructions d'assemblage pour toute référence ultérieure

SOCIALISONS-NOUS!

Suivez-nous et marquez [@riverridgehome](https://www.instagram.com/riverridgehome) dans vos photos et vidéos de vos produits RiverRidge®!

TEILELISTE

Nr.	BESCHREIBUNG	ANZ.
1	Linkes Seitenteil	1
2	Rechtes Seitenteil	1
3	Oberstes Brett	1
4	Regalboden	1
5	Linkes Bodenbrett	1
6	Rechtes Bodenbrett	1
7	Linke Bodenschiene	1
8	Rechte Bodenschiene	1
9	Obere Trennbrett	1
10	Untere Trennbrett	1
11	Obere Rückwand	1
12	Untere Rückwand	1
A	Korpusverbinder-Bolzen	18
B	Korpusverbinder-Exzentergehäuse	18
C	Holzdübel	16
D	Schraube (4x30mm)	4
E	Schraube (4x10mm)	2
F	Schraube (4x30mm)	2
G	Langer Holzdübel	4
H	Einstellbarer Ankerbügel	2
I	Kunststoffwanddübel	2
J	Schraube (2,5x10mm)	20

FÜR DIE MONTAGE BENÖTIGTE WERKZEUGE: FLACH- UND KREUZSCHLITZSCHRAUBENDREHER (NICHT ENTHALTEN). DIE VERWENDUNG EINES ELEKTRISCHEN SCHRAUBENDREHERS WIRD FÜR DIE MONTAGE NICHT EMPFOHLEN. VERWENDEN SIE DEN ARTIKEL NICHT, WENN TEILE FEHLEN ODER BESCHÄDIGT SIND.

ERSATZTEILE

Wenn Sie Ihren Artikel in den Vereinigten Staaten gekauft haben, können Sie Ersatzteile versandkostenfrei auf www.riverridgehome.com bestellen. Bei Kauf außerhalb der Vereinigten Staaten, wenden Sie sich bitte an den Händler, bei dem Sie das Produkt erstanden haben.

KONTAKT

Für alle Fragen zu Ihrem RiverRidge® Produkt kontaktieren Sie uns bitte unter www.riverridgehome.com/pages/contact-us.

SCHRITT 1

1. Schrauben Sie 4 Korpusverbinder-Bolzen (A) in die Korpusverbinder-Exzentergehäusebohrungen des Regalbodens (4) und des unteren Trennbretts (10).

SCHRITT 2

1. Setzen Sie 2 Holzdübel (C) in die Holzdübelbohrungen des oberen Trennbretts (9) ein.
2. Befestigen Sie das obere Trennbrett (9) am Regalboden (4), indem Sie Holzdübel (C) in die Holzdübelbohrungen des Regalbodens (4) einsetzen.
3. Führen Sie 2 Schrauben (D) durch die Bohrungen des Regalbodens (4) ein und ziehen Sie sie dann am oberen Trennbrett (9) fest.

SCHRITT 3

1. Befestigen Sie das untere Trennbrett (10) am Regalboden (4), indem Sie die Korpusverbinder-Bolzen (A) in die Korpusverbinder-Exzentergehäusebohrungen des unteren Trennbretts (10) einführen.
2. Setzen Sie 2 Korpusverbinder-Exzentergehäuse (B) in das untere Trennbrett (10) ein und drehen Sie sie dann im Uhrzeigersinn, um die Korpusverbinder-Bolzen an ihrer Position zu sichern.

SCHRITT 4

1. Setzen Sie 2 Holzdübel (C) in die Holzdübelbohrungen des rechten Bodenbretts (6) ein.
2. Befestigen Sie die rechte Bodenschiene (8) am rechten Bodenbrett (6), indem Sie Holzdübel (C) in die Holzdübelbohrungen der rechten Bodenschiene (8) einsetzen.

SCHRITT 5

1. Setzen Sie 4 lange Holzdübel (G) in die Holzdübelbohrungen des rechten Bodenbretts (6) und der rechten Bodenschiene (8) ein.
2. Bringen Sie das rechte Bodenbrett (6) und die rechte Bodenschiene (8) am unteren Trennbrett (10) an, indem Sie die langen Holzdübel (G) in die Holzdübelbohrungen des unteren Trennbretts (10) einsetzen.
3. Stecken Sie 2 Schrauben (D) durch die Bohrungen des unteren Trennbretts (10) und ziehen Sie es dann am rechten Bodenbrett (6) und an der rechten Bodenschiene (8) fest.

SCHRITT 6

1. Befestigen Sie das linke Bodenbrett (5) und die linke Bodenschiene (7) am unteren Trennbrett (10), indem Sie die langen Holzdübel (G) in die Holzdübelbohrungen einsetzen und die Korpusverbinder-Bolzen (A) in die Korpusverbinder-Exzentergehäusebohrungen des linken Bodenbretts (5) und der linken Bodenschiene (7) einsetzen.
2. Setzen Sie 2 Korpusverbinder-Exzentergehäuse (B) in die Korpusverbinder-Exzentergehäusebohrungen des linken Bodenbretts (5) ein und drehen Sie sie dann im Uhrzeigersinn, um die Korpusverbinder-Bolzen zu fixieren.

SCHRITT 7

1. Schrauben Sie 8 Korpusverbinder-Bolzen (A) in die Korpusverbinder-Bolzenbohrungen des linken Seitenteils (1) und des rechten Seitenteils (2).

SCHRITT 8

1. Setzen Sie 6 Holzdübel (C) in die Holzdübelbohrungen des rechten Seitenteils (2) ein.
2. Befestigen Sie das rechte Seitenteil (2) am Regalboden (4), am rechten Bodenbrett (6) und an der rechten Bodenschiene (8), indem Sie die Holzdübel (C) in die Holzdübelbohrungen einsetzen und die Korpusverbinder-Bolzen (A) in die Korpusverbinder-Exzentergehäusebohrungen am Regalboden (4), am rechten Bodenbrett (6) und an der rechten Bodenschiene (8) stecken.
3. Setzen Sie 4 Korpusverbinder-Exzentergehäuse (B) in die Korpusverbinder-Exzentergehäusebohrungen des Regalbodens (4) und des rechten Bodenbretts (6) ein und drehen Sie sie dann im Uhrzeigersinn, um die Korpusverbinder-Bolzen zu fixieren.

SCHRITT 9

1. Setzen Sie 6 Holzdübel (C) in die Holzdübelbohrungen des linken Seitenteils (1) ein.
2. Befestigen Sie das linke Seitenteil (1) am Regalboden (4), am linken Bodenbrett (5) und an der linken Bodenschiene (7), indem Sie die Holzdübel (C) in die Holzdübelbohrungen und die Korpusverbinder-Bolzen (A) in die Korpusverbinder-Exzentergehäusebohrungen am Regalboden (4), am linken Bodenbrett (5) und an der linken Bodenschiene (7) einsetzen.
3. Setzen Sie 4 Korpusverbinder-Exzentergehäuse (B) in die Korpusverbinder-Exzentergehäusebohrungen des Regalbodens (4) und des linken Bodenbretts (5) ein und drehen Sie sie dann im Uhrzeigersinn, um die Korpusverbinder-Bolzen zu fixieren.

SCHRITT 10

1. Schrauben Sie 6 Korpusverbinder-Bolzen (A) in die Korpusverbinder-Bolzenbohrungen des oberen Bretts (3).
2. Befestigen Sie die 2 einstellbaren Ankerbügel (H) am obersten Brett (3), indem Sie 2 Schrauben (E) durch die Löcher des einstellbaren Ankerbügels (H) stecken und am obersten Brett (3) festziehen.

SCHRITT 11

1. Befestigen Sie das oberste Brett (3) am linken Seitenteil (1), am rechten Seitenteil (2) und am oberen Trennbrett (9), indem Sie Korpusverbinder-Bolzen (A) in die Korpusverbinder-Exzentergehäusebohrungen des linken Seitenteils (1), des rechten Seitenteils (2) und des oberen Trennbretts (9) einführen.
2. Führen Sie 6 Korpusverbinder-Exzentergehäuse (B) in die Korpusverbinder-Exzentergehäusebohrungen des linken Seitenteils (1), des rechten Seitenteils (2) und des oberen Trennbretts (9) ein und drehen Sie sie dann im Uhrzeigersinn, um die Korpusverbinder-Bolzen an ihrer Position zu sichern.

SCHRITT 12

1. Befestigen Sie die obere Rückwand (11) und die untere Rückwand (12) am zusammengebauten Bücherregal, indem Sie 20 Schrauben (J) durch die Bohrungen der oberen Rückwand (11) und der unteren Rückwand (12) stecken und an der Rückseite des Bücherregals festschrauben.

SCHRITT 13

Option 1: Befestigung an Trockenbauwand

1. Stellen Sie das Regal an der Wand an der gewünschten Stelle auf. Machen Sie mit einem Bleistift durch die Löcher der einstellbaren Ankerbügel (H) 2 kleine Markierungen an der Wand. Entfernen Sie das Regal von der Wand und schrauben Sie 2 Kunststoffdübel (I) an den Bleistiftmarkierungen in die Wand.
2. Stellen Sie das Regal an die Wand, setzen Sie 2 Schrauben (F) durch die Löcher der einstellbaren Ankerbügel (H) ein und ziehen Sie sie dann in den Kunststoffwanddübeln (I) fest.

Option 2: Befestigung an Trockenbauwand und Holzständer

1. Stellen Sie das Regal an der Wand an der gewünschten Stelle auf. Setzen Sie 2 Schrauben (F) durch die Löcher der einstellbaren Ankerbügel (H) ein und ziehen Sie sie dann durch die Trockenbauwand hindurch im Holzbalken fest.

*Tipp: Der Ankerbügel (H) kann je nach Bedarf auf den richtigen Abstand zwischen Wand und Regal eingestellt werden. Nach der Justierung müssen die Halterungen zur Gewährleistung der Stabilität noch einmal festgezogen werden.

WARNUNG  Bitte stellen Sie sicher, dass Ihr Artikel gemäß der Montageanleitung an der Wand befestigt ist.

WARTUNG

Das Produkt sollte regelmäßig auf Schäden oder lose Schrauben/Teile überprüft werden. Ergreifen Sie erforderliche Maßnahmen, um Gefahren zu beheben, wie das Anziehen von Schrauben und das Fernhalten beschädigter Teile von Kindern.

PFLEGE

Mit einem mit Wasser angefeuchteten Tuch abwischen. Mit einem sauberen Tuch trockenwischen.

WICHTIG:
Bewahren Sie die Montageanleitung zum späteren
Nachschlagen auf.

Lasst uns sozial werden!

Folgen Sie uns und markieren Sie [@riverridgehome](https://www.instagram.com/riverridgehome) in den Fotos und Videos Ihrer RiverRidge®-Produkte!