

# Grapevine Plus Collection GRS Recycled Planter

## Jardinière de la collection Grapevine Plus, plastique recyclé

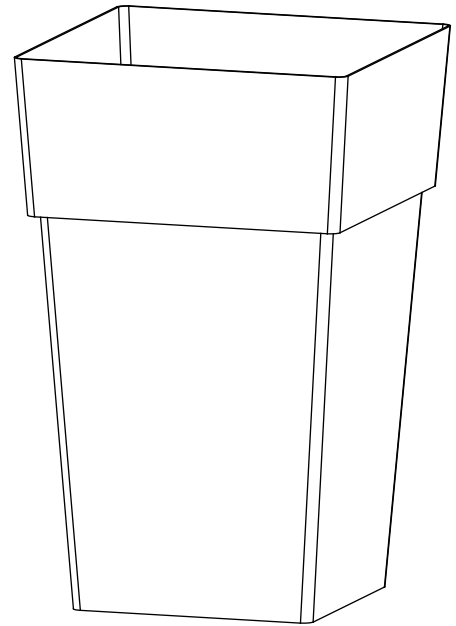

### ASSEMBLY INSTRUCTIONS

1. Put the inner mat into the bucket.

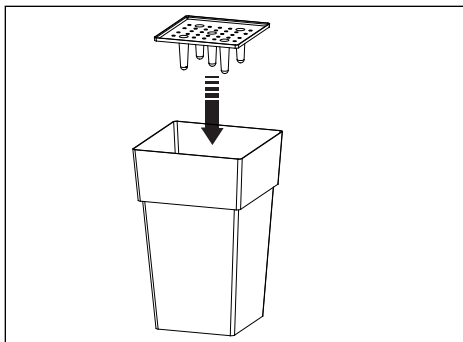

2. Place soil and plants in the bucket and water.

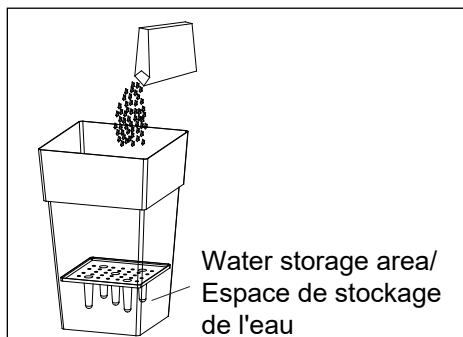

3. The planter includes a drain plug. In the event of over watering, remove the plug to drain out excess water and replace the plug when drained. Caution: avoid tilting the planter more than 25 degrees as a severe tilt may cause it to fall over.

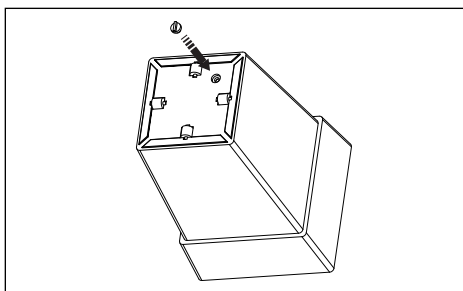

### INSTRUCTIONS D'ASSEMBLAGE

1.Placer le treillis intérieur dans le pot.

2.Placez la terre et les plantes dans le pot et arrosez.

3.La jardinière est équipée d'un bouchon de vidange. En cas d'arrosage excessif, retirez le bouchon pour évacuer l'excédent d'eau et remettez-le en place une fois l'eau évacuée. Attention : ne pas incliner le bac à plus de 25 degrés, car une forte inclinaison peut le faire tomber.

## *Floor planter with water reservoir. How Does It Work?*

These watering containers work on a reservoir system. There is a water storage tank, at the bottom of the container, which you fill. The soil soaks up the water from the bottom, so as long as you keep the reservoir filled, your plants get a consistent level of moisture, delivered directly to their roots.

The reservoir system makes these containers water-efficient. Because the water is stored out of the sun and wind, it evaporates slowly and with less water loss than if you sprayed water on your plants. There is also less chance of fungus and disease because you keep water off your plants' leaves by watering them directly through their roots.

## *Cleaning and Maintenance Tips*

- To clean the planter, wipe with a soft moist cloth.
- Never use corrosive solutions/detergents, wire brushes, abrasive tools to clean the product.
- Regularly check all the components and fasteners are tightened if applicable.
- Place item in stable flooring to avoid dropping and damaging the planter.

## *Jardinière avec système d'auto-arrosage. Comment ça fonctionne?*

Les jardinières avec auto-arrosage fonctionnent avec un système de réservoir. Au fond du contenant, il y a un réservoir d'eau qu'on remplit. Un trou de débordement permet à l'excès d'eau de s'écouler. Le sol absorbe l'eau au fond de sorte qu'aussi longtemps que le réservoir est plein, il y a un degré d'humidité constant directement au niveau des racines.

Le système de réservoir d'une jardinière avec auto-arrosage permet d'économiser l'eau. Puisque l'eau est à protégée du soleil et du vent, elle s'évapore lentement et sans perte, ce qui n'est pas le cas lorsqu'on vaporise l'eau sur la plante. Il y a également moins de risque que les plantes développent des champignons et des maladies puisque l'eau ne touche pas les feuilles et que les plantes sont arrosées par les racines.

## *Conseils pour le nettoyage et l'entretien*

- Nettoyer la jardinière avec un linge doux et humide.
- Ne jamais utiliser de solutions corrosives et de détergents, de brosses en métal ou d'outils abrasifs pour nettoyer la jardinière
- S'assurer régulièrement que toutes les parties et les fixations sont bien fixées.
- Placer la jardinière sur une surface stable afin d'éviter le basculement et des dommages à la plante.

# IMPORTANT

DATED PROOF OF PURCHASE REQUIRED FOR WARRANTY SERVICE

UNE PREUVE D'ACHAT DATÉE EST REQUISE POUR SE PRÉVALOIR DE LA GARANTIE.

## WARRANTY

This product is inspected, tested and carefully packaged to minimize the chance of damage during shipment. If a part (excluding light bulbs, glass and fuses\*) within one year from the date of purchase proves to be defective in material or fabrication under normal use, the part will be repaired or replaced. The Company's obligation under the warranty is to replace or repair defective parts at our discretion. Any expenses or damage resulting from the installation, removal or transportation of the product will be the responsibility of the owner and are not covered by this warranty. The owner assumes all other risks arising from the use or misuse of the product. The warranty will be void if the product damage or failure is deemed by the Company to be caused by accident, alteration, misuse, abuse, incorrect installation or removal, or connection to an incorrect power source by the owner. The Company neither assumes, nor authorizes any person or entity to assume for it any obligation or liability associated with its products. Light bulbs and fuses are not covered under this warranty. If you have any questions regarding the warranty or service

## AVERTISSEMENT

Ce produit a été soigneusement inspecté, testé et emballé afin de minimiser les risques de dommages durant le transport. Si l'une des pièces (à l'exception des verres, des ampoules électriques et des fusibles\*) s'avère défectueuse au niveau de sa fabrication ou de ses matériaux dans l'année qui suit la date de l'achat suite à une utilisation normale, la pièce sera réparée ou remplacée. La compagnie est tenue de réparer ou remplacer les pièces défectueuses à sa discrétion, en vertu de la garantie. Tous frais ou dommage résultant de l'installation, du démantèlement ou du transport du produit demeurent la responsabilité du client et n'est pas couvert par cette garantie. Le client assume tout autre risque résultant de l'utilisation correcte ou fautive du produit. La garantie devient nulle si la compagnie détermine que le dommage ou le mauvais fonctionnement est causé par un accident, une modification, une mauvaise utilisation, un abus, une mauvaise installation ou un mauvais démantèlement ou un branchement à une source électrique inadéquate de la part du client. La compagnie n'est pas responsable et n'autorise quiconque, personne ou entité légale, à accepter de responsabilité ou obligation en son nom, en rapport avec ses produits. \* Les ampoules électriques et les fusibles ne sont pas couverts par cette garantie. Pour toute question au sujet de la garantie ou du service,

**You MUST register your product within 30 days of purchase to receive warranty service.**

**Vous DEVEZ enregistrer votre produit dans les 30 jours suivant l'achat pour bénéficier du service de garantie.**

## Warranty Registration Information Form / Formulaire d'enregistrement de la garantie

Name / Nom : \_\_\_\_\_

Street / Adresse : \_\_\_\_\_

City / Ville : \_\_\_\_\_

Province / Province : \_\_\_\_\_

Postal Code / Code postal : \_\_\_\_\_

Daytime Phone # / No téléphone jour : \_\_\_\_\_

Evening Phone # / No téléphone soir : \_\_\_\_\_

E-Mail Address / Courriel : \_\_\_\_\_

Product/Produit : \_\_\_\_\_

Place of Purchase / Lieu de l'achat : \_\_\_\_\_

Date of Purchase / Date de l'achat : \_\_\_\_\_

Model # / No de modèle : \_\_\_\_\_

Serial # / Numéro de série : \_\_\_\_\_

You MUST register your product to receive warranty service.

For warranty service, contact J&R Home Products at the address, phone numbers listed below within 30 days of purchase. Be sure to have your sales receipt and original date of purchase. All warranty service will be coordinated by J&R Home Products service center.

Vous DEVEZ enregistrer votre produit pour vous prévaloir de la garantie.

Afin de faire valoir la garantie, communiquez avec J&R Home Products à l'adresse et aux numéros indiqués ci-dessous dans les 30 jours suivant la date d'achat. Ayez en main votre reçu et la date d'achat. Toutes les demandes liées aux garanties seront traitées par le centre de service de J&R Home Products.