

Tuscany Glider and Ottoman
Tuscany Silla Mecedra y Otomana

MODEL NO. 06554 - 581

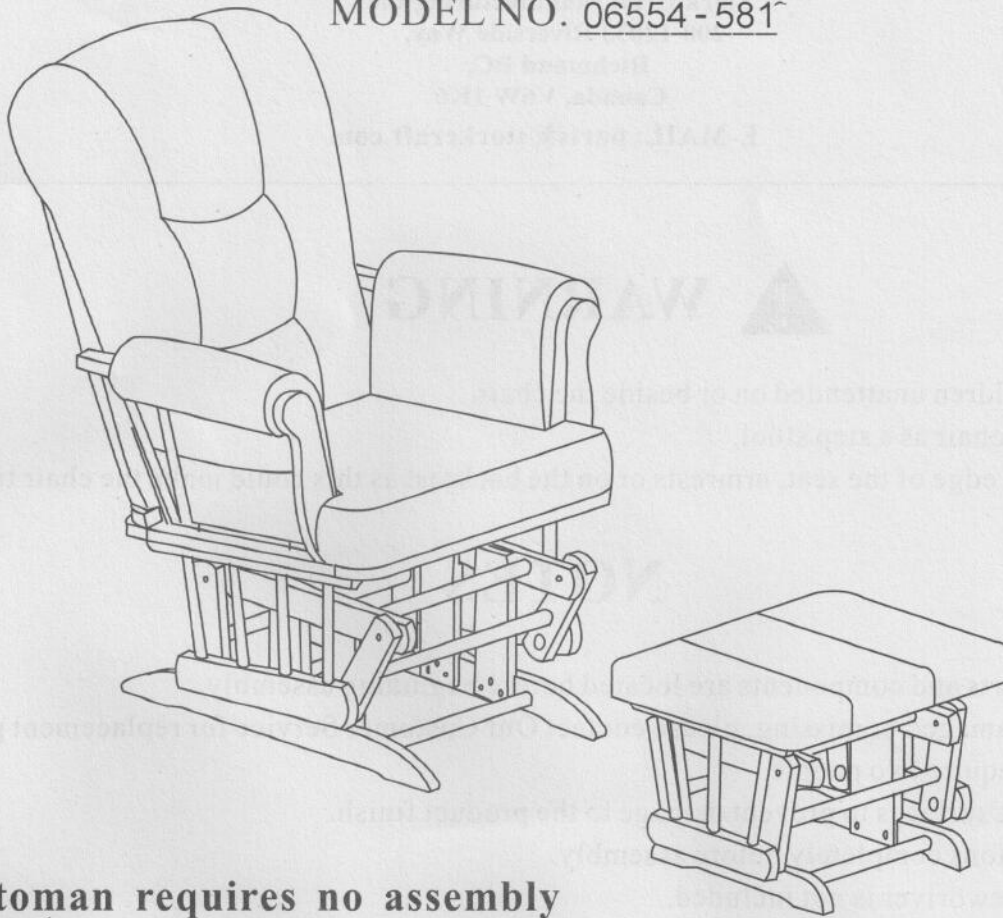

Ottoman requires no assembly
Otomana no requiere montaje.

THIS INSTRUCTION BOOKLET CONTAINS **IMPORTANT** SAFETY INFORMATION.
PLEASE READ AND KEEP FOR FUTURE REFERENCE.

Este folleto de instrucción contiene información **IMPORTANTE** sobre seguridad. Por favor
léalo y guarde para futura referencia.

- DO NOT return this product to the store for parts or assembly assistance.
- For immediate attention on any concerns to this product. Please call our friendly toll-free service at: 1-877-274-0277
- NO DEVOLVER el producto a la tienda si necesita piezas o ayuda en el montaje.
- Para una atención inmediata contactarse con nuestro servicio al cliente 1-877-274-0277



STORKCRAFT

Tel#1-877-274-0277
Correo electrónico:
parts@storkcraft.com
Fax#:604-274-9727
REV.01-NOV.2012

CUSTOMER SERVICE

If you are missing parts or have any questions about this product, contact our customer service representative first!

 CALL 1-877-274-0277

You can also order parts by writing to the address listed below. Please include the product model number, color and a detailed description of the part.

Stork Craft Manufacturing Inc
200-12033 Riverside Way,
Richmond BC,
Canada, V6W 1K6
E-MAIL: parts@storkcraft.com



WARNING

DO NOT leave children unattended on or beside the chair.

DO NOT use your chair as a step stool.

DO NOT sit on the edge of the seat, armrests or on the backrest as this could make the chair tip over.

NOTES

- *Ensure that all parts and components are located before beginning assembly.
- *If any parts are damaged or missing, please contact Our Customer Service for replacement parts.
- * Assembly may require two people.
- * Assembly on soft surfaces to prevent damage to the product finish.
- * Read all instructions completely before assembly.
- * Phillips head screwdriver is not included.
- * Do not use power tools.
- * CAUTION: Adult assembly required.
- * Cushions must not be machine washed. Dry clean only.
- * Estimated assembly time: 20 minutes

CARE AND CLEANING

Dust regularly with a soft, dry cloth to prevent soil build up. Wipe away spills immediately with a damp cloth and avoid using harsh cleaning products. Wipe away spills immediately to prevent staining. Use a cloth dampened with water or a professional product to clean the fabric. Always test an inconspicuous area first. Allow upholstery to dry and brush lightly. Keep away from heat to avoid glazing, melting or scorching.

MAINTENANCE

Check bolts/screws periodically and tighten them if necessary.



WARNING: Should this product become damaged, and/or components are broken or missing, DO NOT USE.

Servicio al Cliente

Si hay piezas perdidas, dañadas o si tiene cualquier consulta sobre el producto, por favor primero contacte a uno de nuestros agentes en Servicio al Cliente!



Llame 1-877-274-0277

Stork Craft Manufacturing Inc
200-12033 Riverside Way,
Richmond BC,
Canada, V6W 1K6

Correo Electrónico: parts@storkcraft.com



ADVERTENCIA

NO deje niños sin vigilancia en o cerca de la silla mecedora.

NO use la silla como taburete.

NO se siente en el borde de la silla, brazos o respaldar porque esta acción hará que la silla se vuelque.

NOTA:

- *Asegúrese que todas las partes y componentes estén disponibles antes de comenzar el armado.
- *Si alguna pieza está dañada o perdida, por favor contacte nuestro Servicio a la Clientela para ordenar las piezas de reemplazo que necesita.
- *El armado del producto puede requerir de dos personas.
- *Arme el producto sobre una superficie suave para prevenir cualquier daño al producto y susterrminaciones.
- *Lea cuidadosamente las instrucciones antes de comenzar el armado.
- *El destornillador Phillips no está incluido.
- *No use herramientas eléctricas.
- *PRECAUCION: Este producto debe ser armado por adultos.
- *Los cojines NO se lavan en la lavadora. Solamente lavado al seco.
- *El tiempo estimado de armado es 20 minutos.

Cuidados y Limpieza

Sacuda el producto con un paño seco y suave para prevenir que se ensucie con polvo. Seque inmediatamente cualquier derrame para prevenir manchas en el producto. Use un paño humedecido con agua o un producto especial para limpiarlas. Siempre asegúrese de probar estos productos en un lugar que no sea visible en la tela para evitar manchas. Permita que el tapiz se seque y luego cepíllelo ligeramente. Manténgalo alejado del calor para prevenir calentamiento, derretimiento, o cualquier daño al producto.

MANTENIMIENTO

Inspeccione el producto periódicamente asegurándose que todos los tornillos, tuercas, etc. Estén asegurados. Apriete estas piezas si es necesario.







ADVERTENCIA: Si este producto se daña y/o sus componentes están rotos o perdidos, NO LO USE. Por favor contacte nuestro departamento de servicio al cliente para ordenar piezas de reemplazo.

PARTS LIST / LISTA DE PIEZAS

"PARTS"

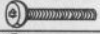
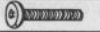
NO	DESCRIPTION	QTY
A	Base/ Base	1
B	Back Frame / Espaldar	1
C-L	Left arm assembly / FL. Brazo izquierdo de madera	1
C-R	Right arm assembly / FR. Brazo derecho de madera	1
D	Arm cushions / Cojines de los brazos	2
E	Back cushion / Conjin del respaldar	1
F	Seat cushion / Conjin del asiento	1
G	Ottoman / Otomana	1

"HARDWARE"

NO	COMPONENT	QTY
1	1/4" x 1-3/4" Bolts / Perno 	2
2	1/4" x 1-1/2" Bolts / Perno 	6
3	1/4" Spring washer / Arandela 	8
4	Barrel nuts / Tuerca de barril 	2
5	Allen key / Llave Allen 	1

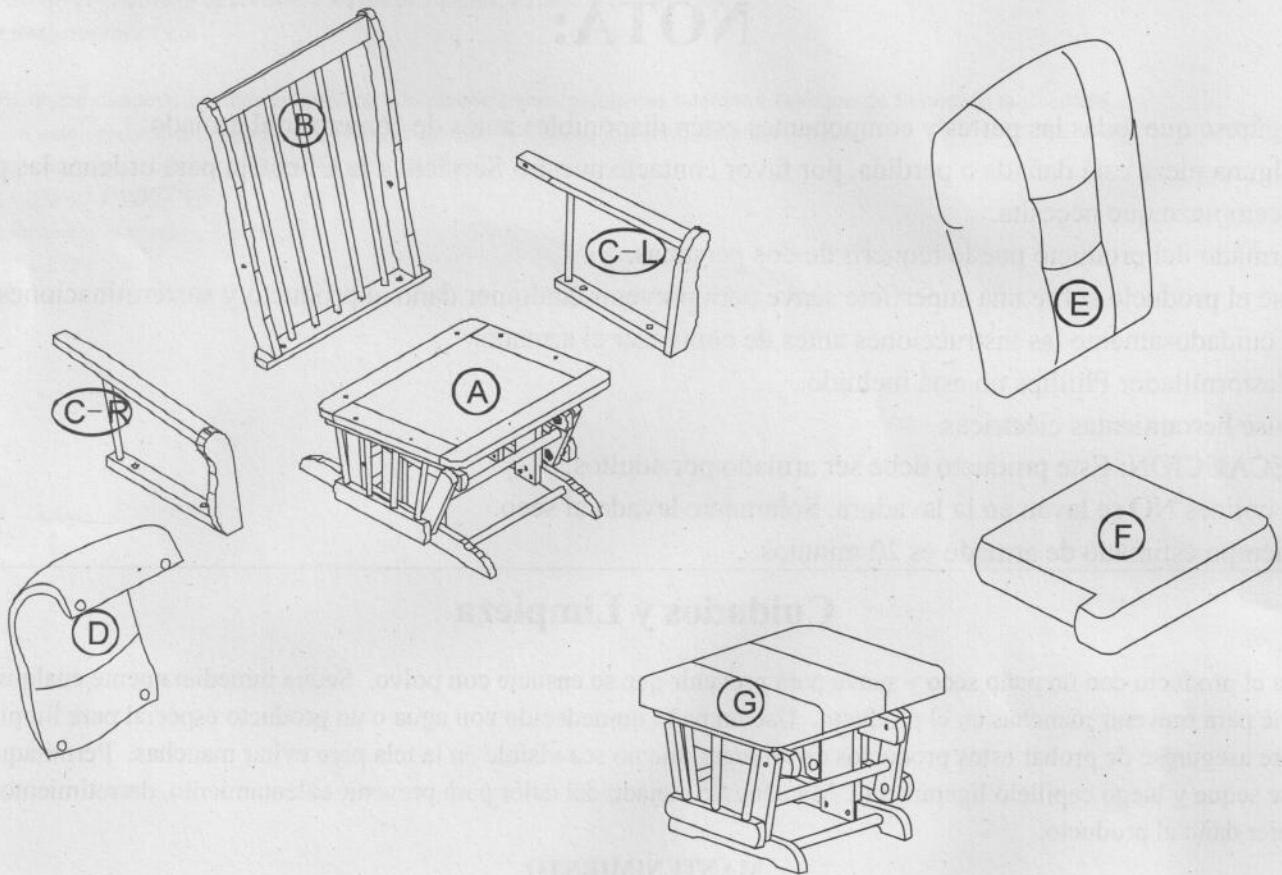

-Be sure to check all packing materials carefully for small parts which may have become loosen inside the carton during the shipment. Separate, identify and count all parts and metal hardware, compare with the part list to be sure all parts are present.

-Assemble on soft surfaces to prevent damages to the finished product..

-Asegúrese de revisar todos los materiales pequeños de embalaje que puedan haber quedado dentro de la caja de cartón durante el envío. Separar, identificar y contar todas las partes y las piezas de metal, comparar con la lista de piezas para asegurarse que tenga todas las partes.

STEP 1 / ETAPA 1

1. 1 Attach the back frame (B) to the base (A) using bolts (2) and spring washers (3). Use Allen key (5) to fasten bolts.

Note: Leave bolts loose to allow easier assembly of arms in following steps.

1. 1 Fijar el espaldar de la silla (B) a la base (A) utilizando los pernos (2) y las arandelas (3).

Utilizar la llave Allen (5) para ajustar los pernos.

Nota: Dejar los pernos sueltos para facilitar el montaje de los brazos en los pasos siguientes.

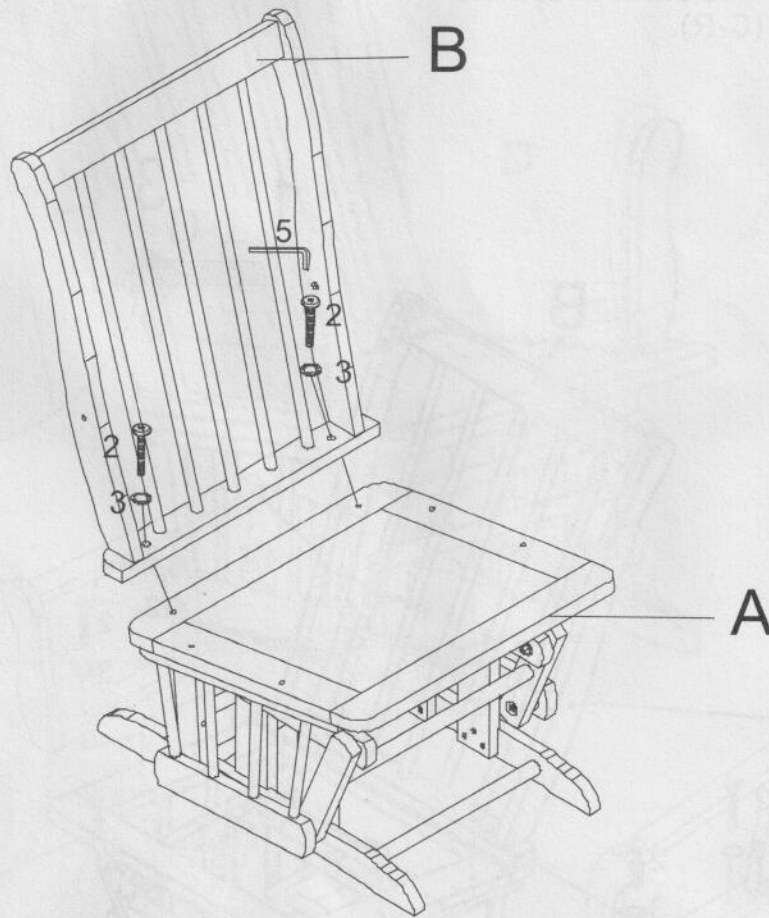

STEP 2 / ETAPA 2

2.1 Attach the left arm assembly (C-L) to the back frame (B) using bolt (1), spring washer (3) and barrel nut (4). Insert the bolt (1) with spring washer (3) through the hole in the backrest, and use Allen key (5) to fasten bolt.

Note: Do not fully tighten bolt as the holes on the bottom of the armrest must align with the holes on the base.

2.2 Attach the left arm assembly (C-L) to the base (A) using bolts (2) and spring washers (3). Use Allen key (5) to fasten bolts.

2.3 Repeat step 2.1 and 2.2 to assemble right arm assembly (C-R).

2.1 Fijar el brazo izquierdo (C-L) al espaldar de la silla utilizando el perno (1), arandelas (3) y tuercas de barril (4). Insertar el perno (1) con la arandela (3) a través del agujero en el espaldar y utilizar la llave Allen (5) para ajustar el perno.

Nota: No ajustar por completo el perno ya que los agujeros en la parte inferior del brazo deben alinearse con los agujeros de la base.

2.2 Fijar el brazo izquierdo (C-L) a la base (A) utilizando los pernos (2) y las arandelas (3). Utilizar la llave Allen (5) para ajustar los pernos.

2.3 Repetir el paso 2.1 y 2.2 para el montaje del brazo derecho (C-R).

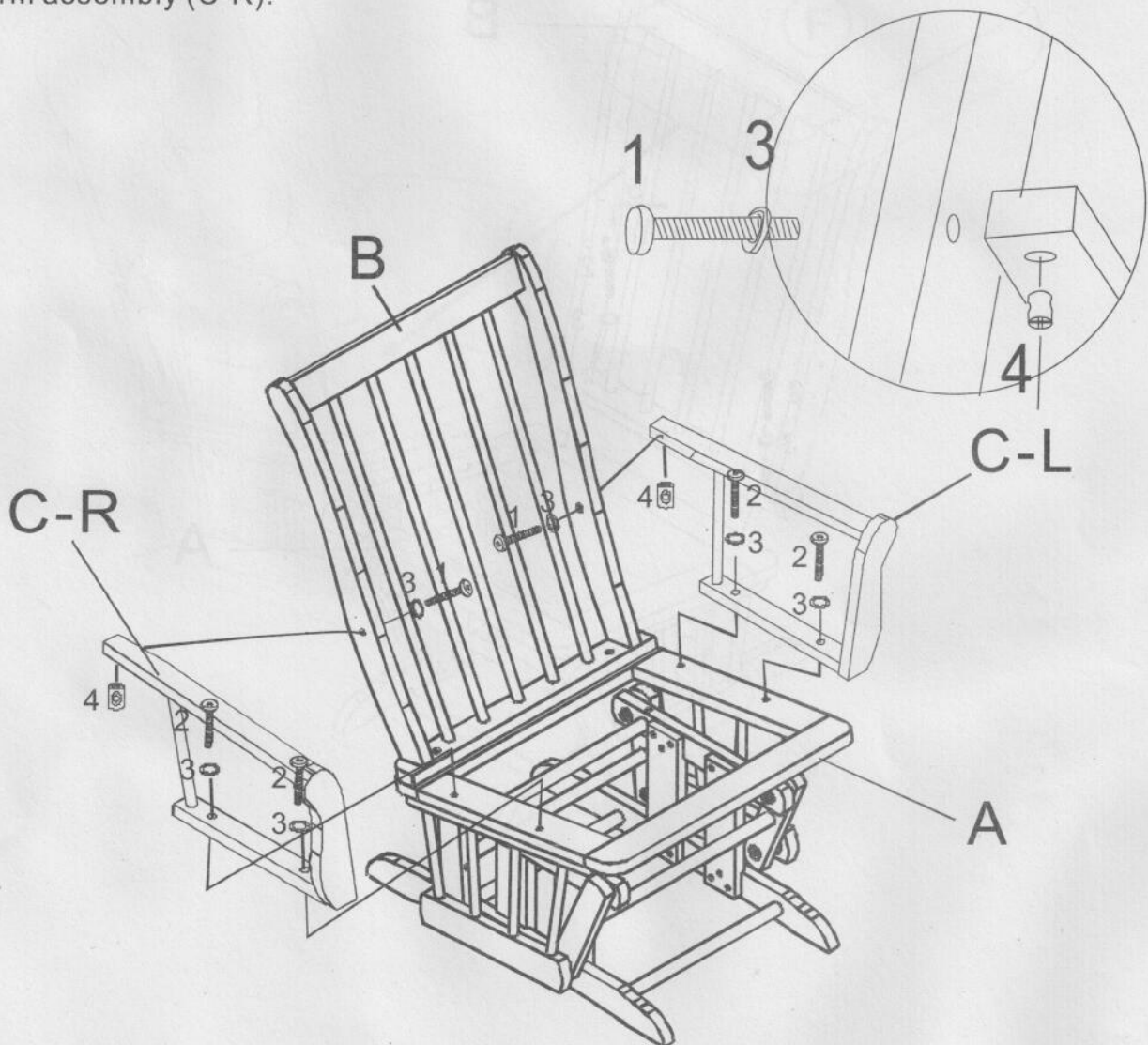

STEP 3 / ETAPA 3

3.1 Attach the arm cushions (D) to the armrest by buttoning the buttons along the armrest.

3.1 Una los cojines de los brazos (D) abotonándolos a presión en los brazos de la silla y el asiento.

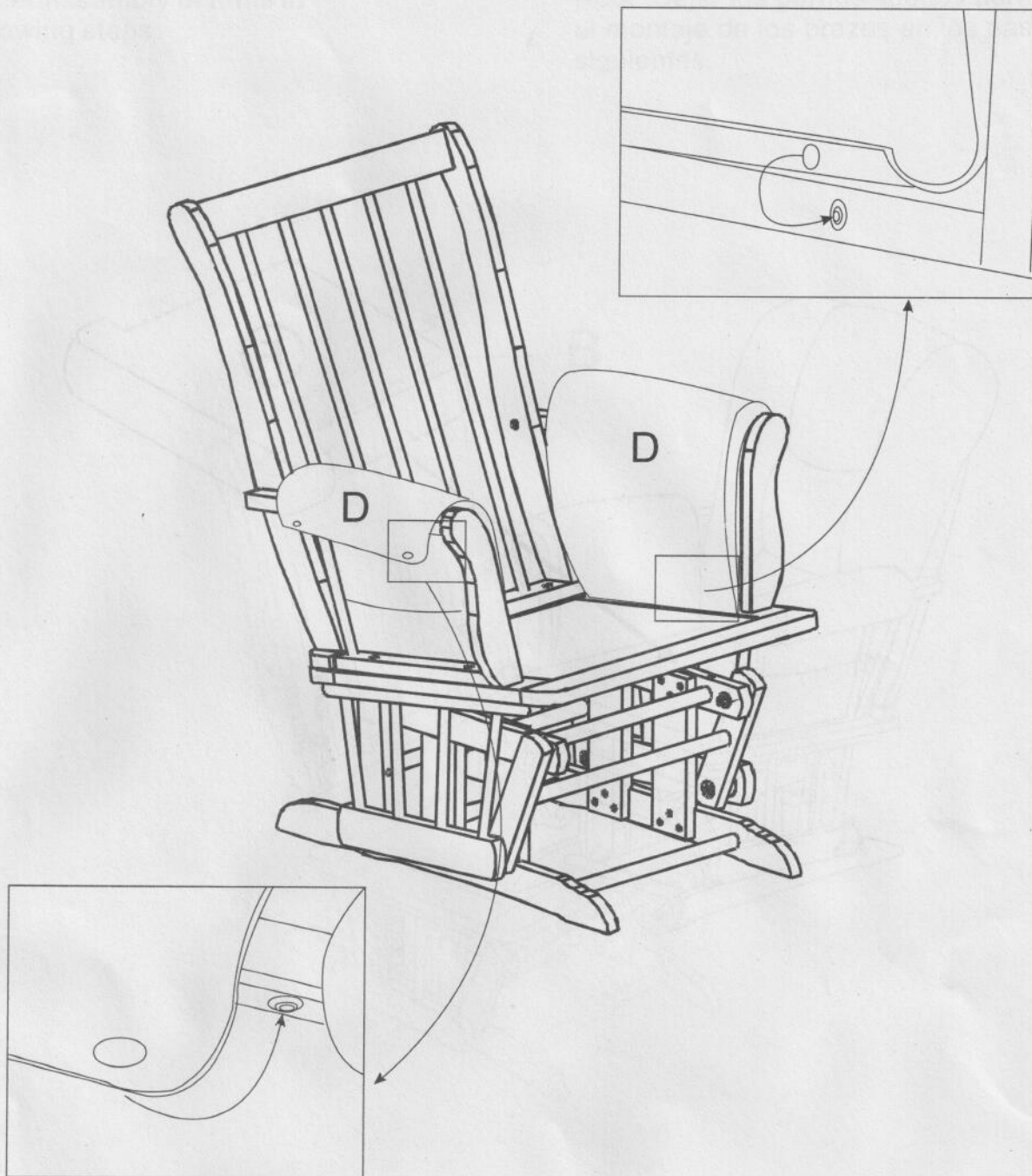

STEP 4 / ETAPA 4

4.1 Attach seat cushion (F) to back.

4.1 Fije el cojín del asiento (F) al espaldar.

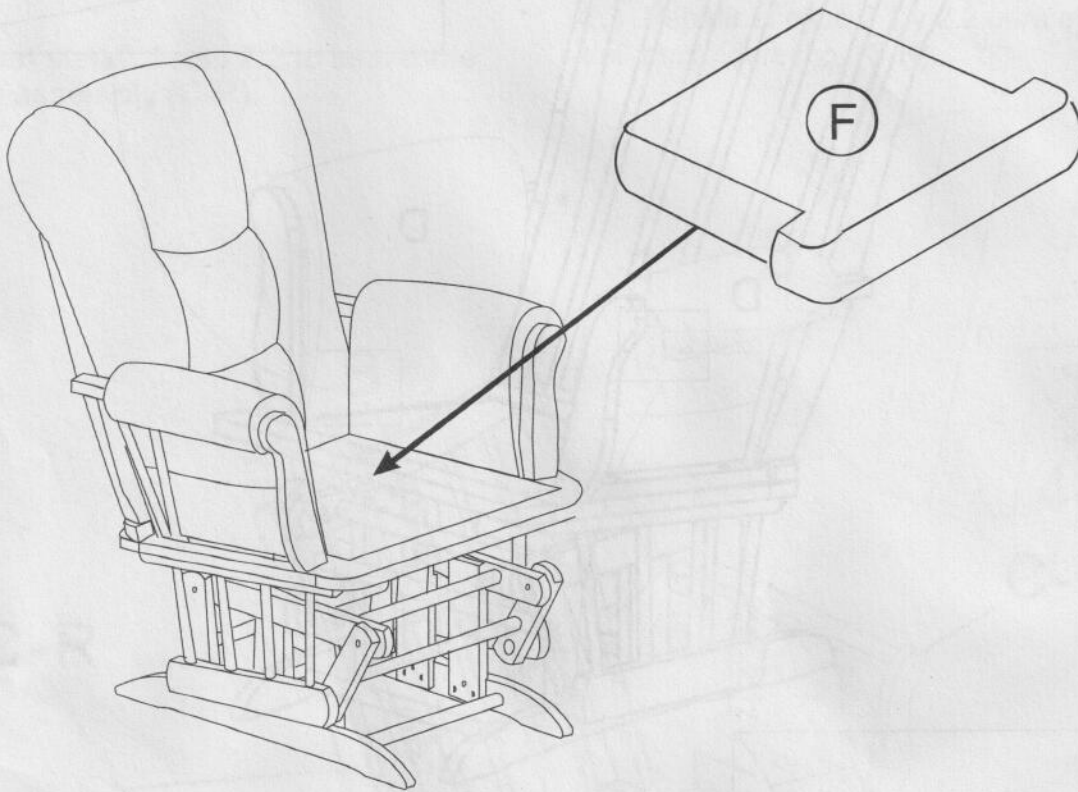

STEP 5 / ETAPA 5

5.1 Attach back cushion (E) to back.

5.1 Fije el cojín del respaldar (E) al espaldar de la silla.



Completed glider is ready for use.
EL MONTAJE DE LA SILLA ESTA TERMINADO Y LISTO PARA USAR.

Caring for your Wood Furniture/MANTENIMIENTO DE SU SILLA MECEDORA

- Always dust, wipe, and clean with the grain of the wood.
 - Dust with a soft cloth moistened with a polish, as the polish will help eliminate the scratching that occurs with dry dusting.
 - Advise to do the retighten of screw/ bolt after used a period of time.
 - Soap and water are not advisable for wood surfaces.
 - Do not allow rubber or vinyl materials to lay on the furniture.
 - Heat creates a chemical change in the finished furniture, which results in a white spot.
-
- Siempre desempolve y limpie hacia el sentido de las líneas de la madera.
 - Desempolve con un paño suave humedecido con un limpiador de madera, ya que el limpiador de madera ayudara a eliminar las rayas que se producen al lijar la madera.
 - Se recomienda de periódicamente re-ajustar los tornillos y tuercas después de un tiempo de uso.
 - No se recomienda usar agua ni detergente para superficies de madera.
 - No permita poner materiales de goma o vinil en el mueble.
 - El calor crea un cambio químico que puede dañar el acabado del mueble.



WARNING/ADVERTENCIA

- DO NOT sit on the edge of the seat, armrests or on the backrest as this could the chair to tip over.
 - DO NOT use the chair as a step stool.
 - DO NOT leave children unattended on or beside the chair.
-
- No sentarse en el borde de la silla, ni en los brazos, ni en el espaldar ya que la silla se podría volcar.
 - No usar la silla como taburete.
 - No deje al niño solo en o al costado de la silla.

LIMITED ONE YEAR WARRANTY/Garantía limitada de Stork Craft

LIMITED ONE YEAR WARRANTY/Garantía limitada de Stork Craft

Your product is warranted against defects in workmanship or material for ONE YEAR from the date of the original purchase. This warranty shall be limited to repairing or replacing any part of the product which, in the opinion of the company, shall be proved defective in materials or workmanship under normal use and service during the one year warranty period. During the one year warranty period, repair or replacement of parts shall be made at no charge. Date of purchase of the product must be established by production of your sales slip or other satisfactory evidence.

Stork Craft Mfg USA Inc. Garantiza productos libres de defectos en material y mano de obra y está de acuerdo en remediar cualquier defecto en el producto. Esta garantía es válida por un año desde la fecha original de compra. Esta garantía es válida solo con la presentación de la prueba de compra. Es solo limitada a la reparación o reemplazo de la pieza defectuosa y no incluye el trabajo de ensamblado del producto. Esta garantía no es válida en productos que han sido armados inapropiadamente, han tenido un uso indebido o abuso o han sido de cualquier forma alterados o reparados.

HOW TO GET PROMPT, EFFICIENT SERVICE / PARA UN SERVICIO RÁPIDO Y EFICIENTE

Contact our customer service department. The telephone number and hours of operation are listed below. Please do not return the product to the store where it was originally purchased as they do not stock replacement parts. When calling our customer service department, make sure to mention the model number and date of manufacture. Both can be found on the lower right hand corner of this instruction sheet. It is company policy to respond to each request as quickly as possible.

Customer Service Direct Telephone line: 1-877-274-0277

Fax (064) 274-9727 Hours of operation: 7:00 AM to 3:00 PM, Pacific Standard Time

E-mail: parts@storkcraft.com

Por favor contacte nuestros agentes en servicio a la clientela a los siguientes teléfonos Teléfono de Servicio a la Clientela.

No devuelva este producto a la tienda. Por favor asegúrese de darnos la información del producto

Horas de operaciones 7:00am – 3:00pm Hora del Pacifico.

Teléfono: 1-877-274-0277

Correo electrónico: parts@storkcraft.com

Fax: 604-274-9727

Distributed by/ Distribuido por

Stork Craft Manufacturing Inc
200-12033 Riverside Way,
Richmond BC,
Canada, V6W 1K6