

(Black) (Blue) (Silver) (White) (Pink)
Convertible Metal Bunk Bed
Twin/Twin

Weight Limit:

Upper Bed: 200 LBS / 91 KG

Lower Bed: 250 LBS / 113 KG

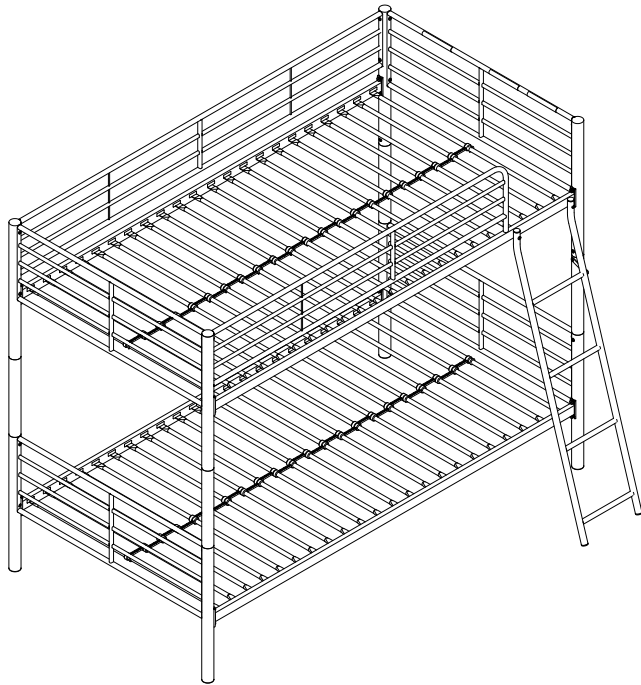

Missing or damaged parts? Concerns? Questions?

Do NOT return this product!

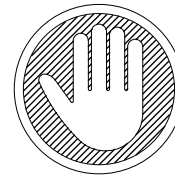

Contact us and we will gladly ship your replacement parts free of charge.

Visit our help center to contact our customer service team, find assembly videos, care instructions and more.



THIS INSTRUCTION BOOKLET CONTAINS **IMPORTANT** SAFETY INFORMATION. PLEASE READ AND KEEP FOR FUTURE REFERENCE.

Limited 1 year Warranty

We warrant this product to be free from defects in material and workmanship and agrees to remedy any such defect. This warranty covers one year from the date of original purchase from authorized retailers. This is solely limited to the repair or replacement of defective parts and assembly labor is not included.

This warranty does not apply to any product which has been improperly assembled, subjected to misuse or abuse or which has been altered or repaired in any way. The warranty does not cover wearing, tearing, fading or splitting of the fabric (where applicable). Liability for consequential damages is excluded to the extent exclusion is permitted by law. This warranty gives you specific legal rights and you may also have other rights which vary from state to state or province to province.

To obtain warranty service, purchaser must present original bill of sale. Components repaired or replaced are warranted through the remainder of the original warranty period only. The defective components will be repaired or replaced without charge, subject to the terms and conditions described above.

The terms and conditions of the limited warranty are subject to change without notice.

Contact Us!

Visit our help center to find answers to all your questions.

Read Before Beginning Assembly

- Work in a spacious area and near where the unit will be used, preferably on a carpet, or use a piece of the cardboard packaging to protect your floor and product.
- Make sure all parts are included. Most parts are labeled or stamped on the raw edge.
- Read each step carefully. It is very important that each step of the instructions is performed in the correct order. If these steps are not followed in sequence, assembly difficulties will occur.
- This product may contain small components. Please ensure that they are kept away from small children.
- This product is designed for home use and is not intended for commercial use.

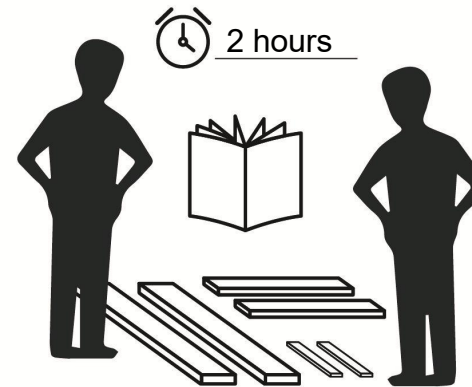

2 people needed for assembly

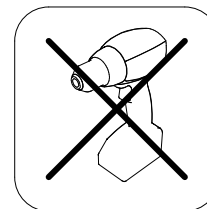

Do NOT use power tools

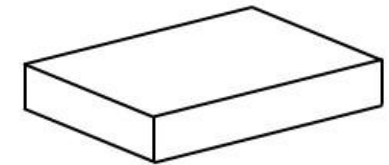

This product is shipped in **1 carton**



WARNING



Bunk bed: Twin / Twin

- **STRANGULATION HAZARD** - Never attach or hang items to any part of the bunk bed that are not designed for use with the bed; for example, but not limited to, hooks, belts and jump ropes.
- Follow the information on the warnings appearing on the upper bunk end structure and on the carton. Do not remove warning label from bed.
- The mattress platform is designed to support a mattress without the need for a posture board or box spring.
- Always use the recommended size mattresses or mattress supports, or both, to help prevent the likelihood of entrapment or falls.
- Use only mattresses which are **74" -75"** long and **37½" - 38½"** wide on upper bed and lower bed. Ensure thickness of mattress does not exceed **6"**. Surface of mattress must be at least **5" (127 mm)** below the upper edge of guardrails. For your comfort, we suggest a minimum mattress thickness of **4"**.
- Do not allow children under **6** years of age to use the upper bunk.
- Always use guardrails on both long sides of the upper bunk. If the bunk bed will be placed next to the wall, the guardrail that runs the full length of the bed should be placed against the wall to prevent entrapment between the bed and wall (applicable for bunk beds with full length guardrails on one side).
- Periodically check and ensure that the guardrail, ladder, and other components are in their proper position, free from damage, and that all connectors are tight.
- Do not allow horseplay on or under the bed and prohibit jumping on the bed.
- Do not use substitute parts. Contact the manufacturer or dealer for replacement parts.
- Replacement parts, including additional guardrails, may be obtained from us by contacting customer service. Use of a night light may provide added safety precaution for a child using the upper bunk.
- The use of water or sleep flotation mattresses is prohibited.
- Always use the ladder for entering and leaving the upper bunk.
- Prohibit more than one person on upper bunk.
- Keep these instructions for future reference.

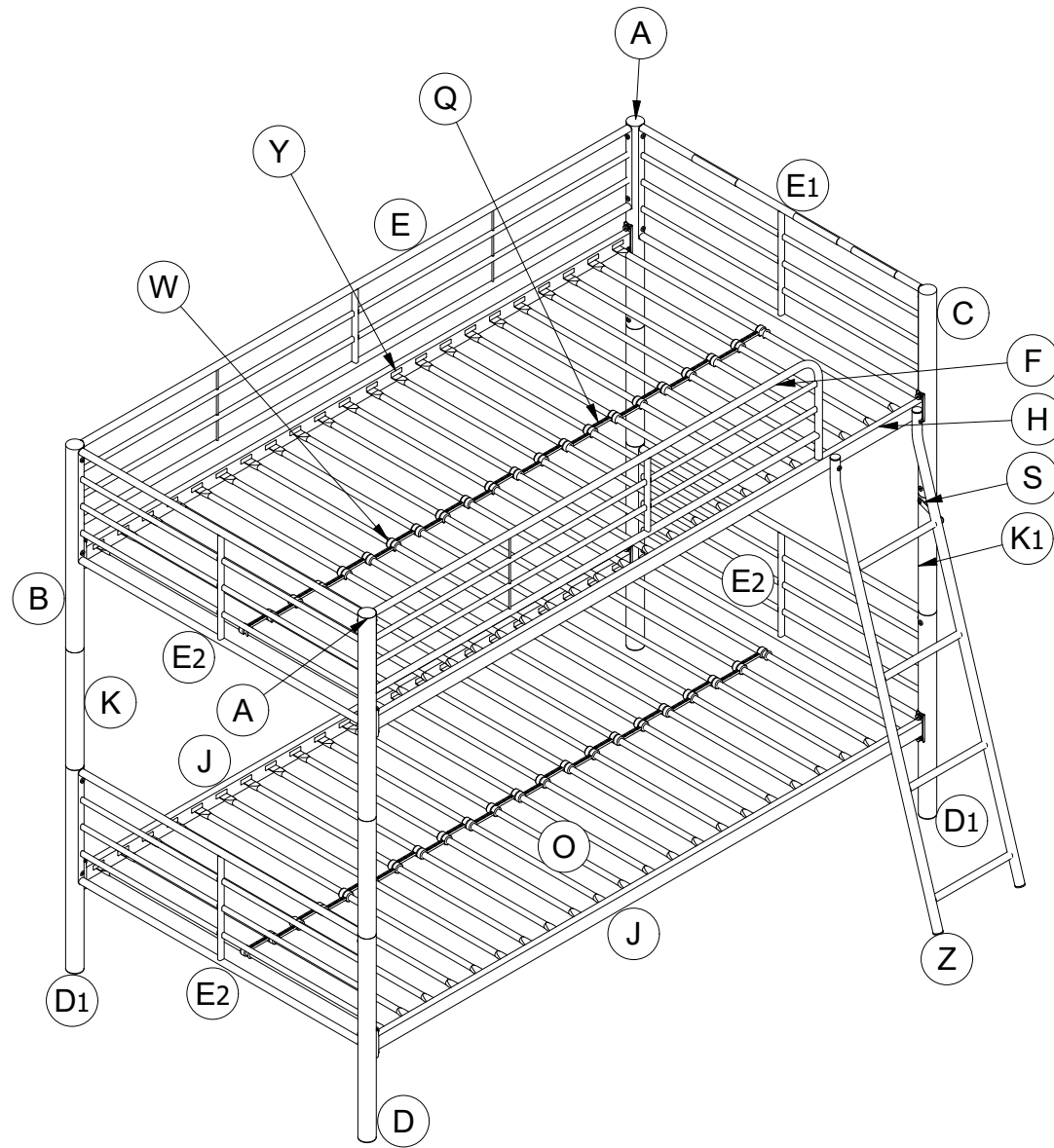
PARTS



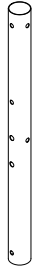
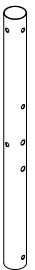
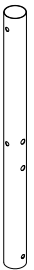

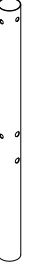
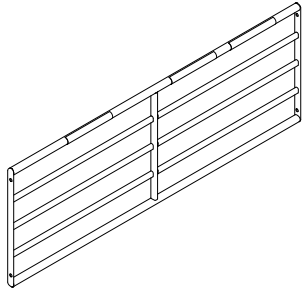
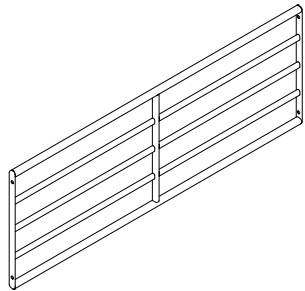
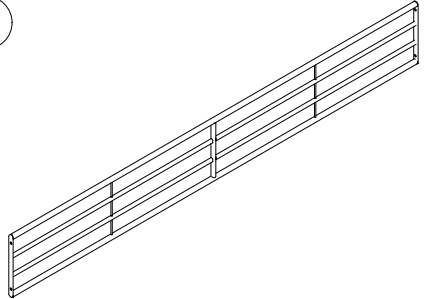
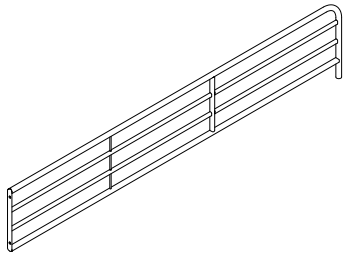

PARTS LIST

				
<p>Post 2 PCS</p>	<p>Post 1 PC</p>	<p>Post 1 PC</p>	<p>Post 2 PCS</p>	<p>Post 2 PCS</p>
				
<p>End Guard Rail 1 PC</p>	<p>End Guard Rail 3 PCS</p>	<p>Guard Rail 1 PC</p>	<p>Guard Rail 1 PC</p>	

PART LABELS	PART NUMBERS				
	(Black)	(Blue)	(Silver)	(White)	(Pink)
A	T929690	T981110	T929760	T955330	T981430
B	T929700	T981140	T929770	T955340	T981440
C	T929710	T981190	T929780	T955350	T981450
D	T929720	T981200	T929790	T955360	T981540
D1	T929730	T981210	T929800	T955370	T981580
E1	T921120	T981230	T921010	T955380	T981600
E2	T921130	T981260	T921020	T955390	T981640
E	T921140	T981310	T921030	T955400	T981660
F	T921150	T981320	T921040	T955410	T981700

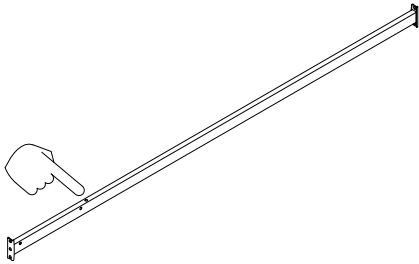
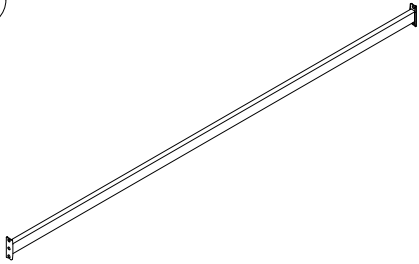
⚠ Each part has a unique part number. Please reference the appropriate part number when contacting customer service for replacement parts.

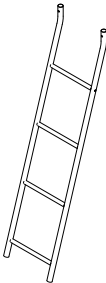
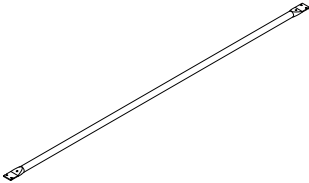
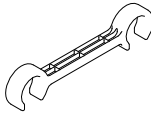
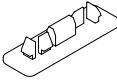

⚠ Before throwing any packaging, please verify all contents and make sure you have received all the parts listed above!

				
<p>Side Rail 1 PC</p>	<p>Side Rail 3 PCS</p>	<p>Post 3 PCS</p>	<p>Post 1 PC</p>	
				
<p>Ladder 1 PC</p>	<p>Slats 44 PCS</p>	<p>Slat Spacer 42 PCS</p>	<p>Plastic Plug 88 PCS</p>	<p>Slat Spacer 44 PCS</p>

PART NUMBERS					
PART LABELS	(Black)	(Blue)	(Silver)	(White)	(Pink)
H	T929740	T981330	T929810	T955420	T982920
J	T922140	T952950	T919460	T922090	T952830
K	T929750	T981350	T929820	T955430	T982930
K1	T1018850	T1018870	T1018890	T1018910	T1018930
Z	T958270	T1018860	T1018880	T1018900	T1018920
O	T919600	T950500	T919470	T922100	T930080
Q	T919490	T919490	T919490	T919490	T919490
Y	T392590	T392590	T392590	T392590	T392590
W	T919480	T919480	T919480	T919480	T919480

⚠ Each part has a unique part number. Please reference the appropriate part number when contacting customer service for replacement parts.

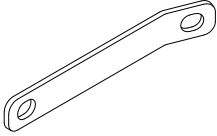
⚠ Before throwing any packaging, please verify all contents and make sure you have received all the parts listed above!



		
S Connector Bar 1 PC	S1 Bolt Hole Plug 10 PCS	Y1 End Cap 8 PCS

PART NUMBERS					
PART LABELS	(Black)	(Blue)	(Silver)	(White)	(Pink)
S	T1017360	T1017300	T1017370	T1017380	T1017310
S1	T392850	T981380	T393290	T955450	T982940
Y1	T919620	T394010	T919500	T919380	T393990
pre-assembled part, see page 25	T919620	T394010	T919500	T919380	T393990
	T921180	T394020	T919510	T919400	T394000

⚠ Each part has a unique part number. Please reference the appropriate part number when contacting customer service for replacement parts.

⚠ Before throwing any packaging, please verify all contents and make sure you have received all the parts listed above!

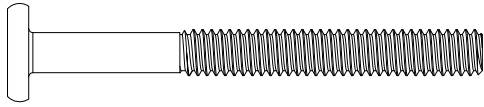
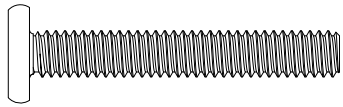
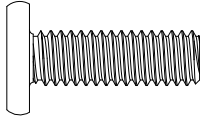
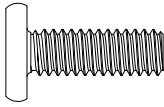
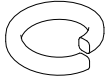
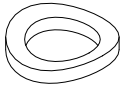
HARDWARE LIST

			
<p>1/4" X 2 3/8" 1 PC</p>	<p>1/4" X 1 5/8" 2 PCS</p>	<p>5/16" X 7/8" 16 PCS</p>	<p>1/4" X 23/32" 32 PCS</p>
			
<p>5/16" Spring Washer 16 PCS</p>	<p>5/16" Metal Washer 16 PCS</p>	<p>4mm 1 PC</p>	

Hardware Pack

(Black)	■ A
(Blue)	
(Silver)	□ B
(White)	
(Pink)	

 Please do not completely tighten all the hardware, until the entire assembly is complete, unless otherwise indicated in the step-by-step instructions.

 The screw(s), bolt(s) to be used at each step are shown in actual size in the lower right corner of the page.

Step 1

Attach **E1** to **A** & **C** with **4**.

Attach **E2** to **A** & **B** with **4**.

⚠ For your Safety, please ensure that the warning on **E1** is oriented towards upside and inside of the bed .

⚠ Warning label on part **E1** should be oriented on the same side as rail holes!

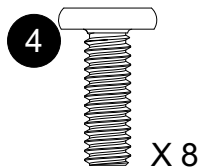
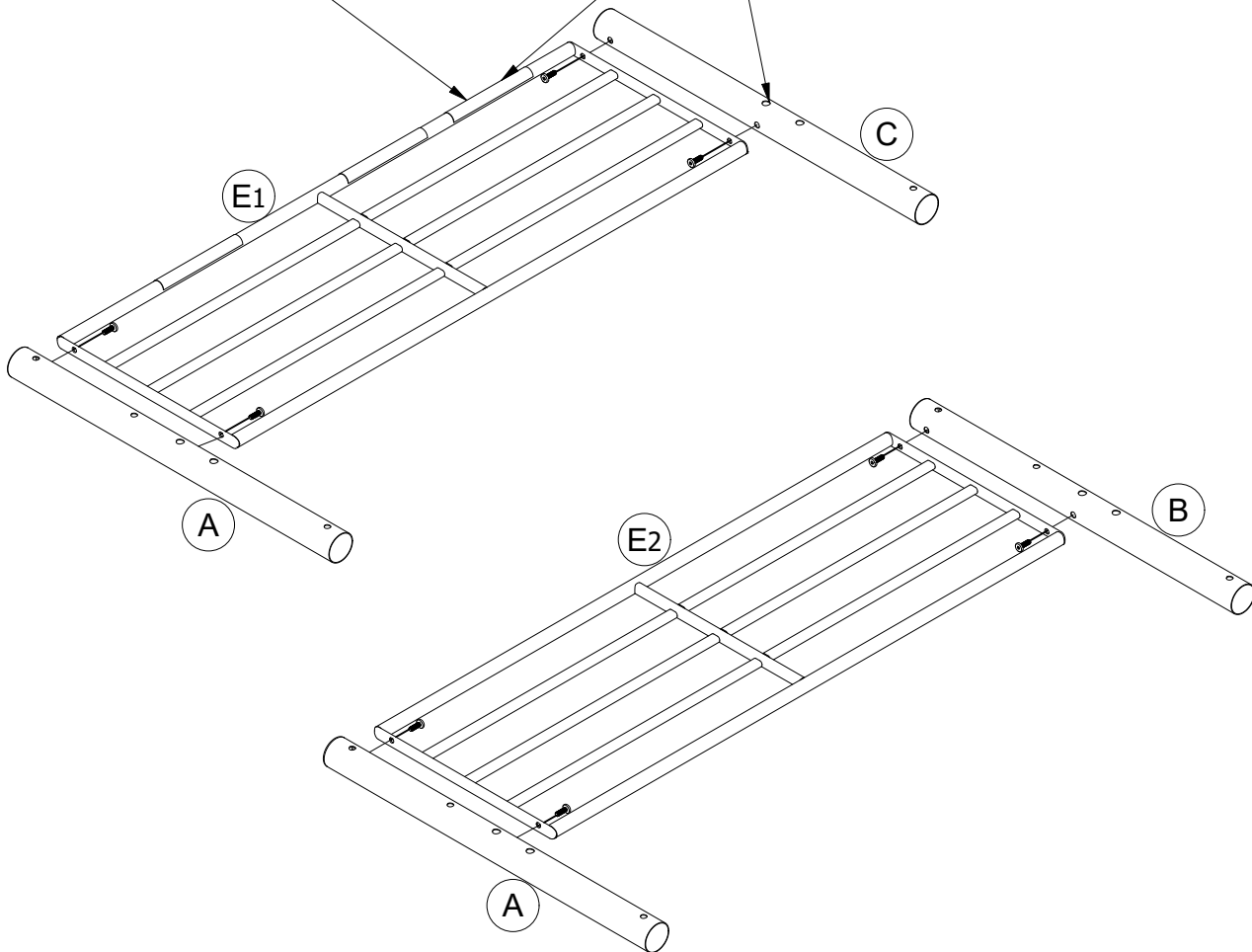

Step 2

Attach **E2** to **D** & **D1** with **4**.

Repeat the same procedure for the remaining **E2**, **D** and **D1**.

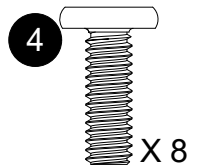
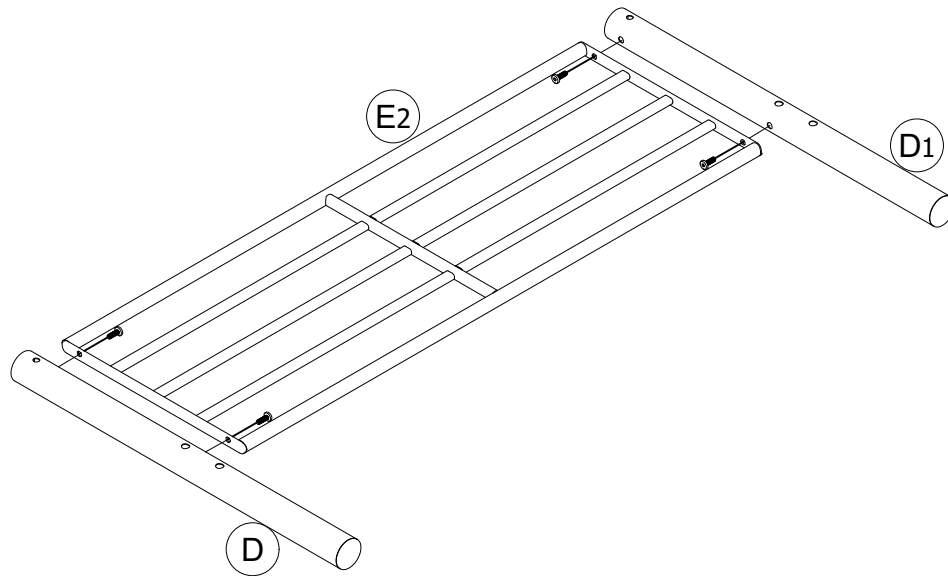
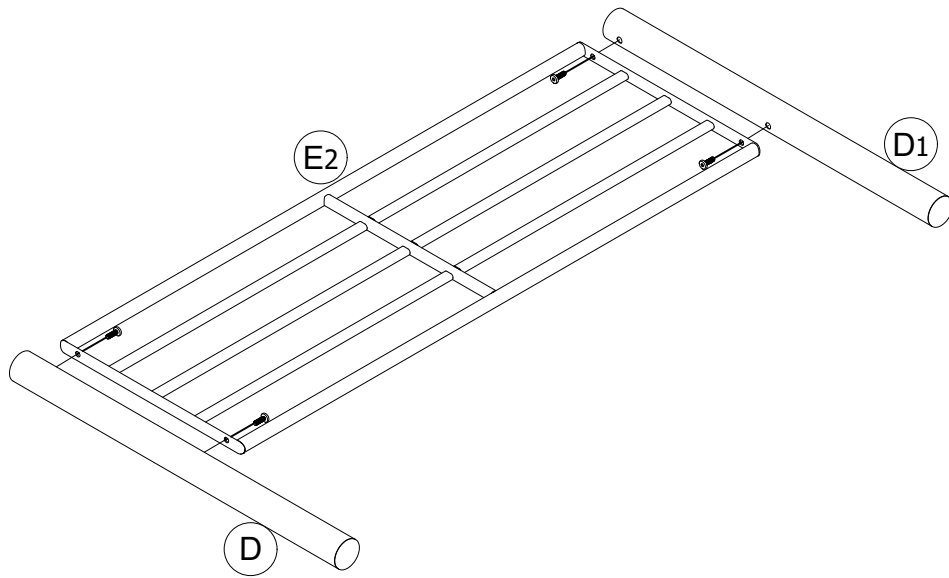

Step 3

Upper Bed:

Attach **J** to **A** & **B** and **H** to **A** & **C** with **3**, **5**, **6**.

⚠ Wide side of the slot should be facing up and inside !

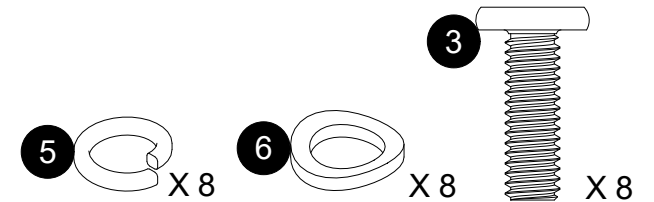
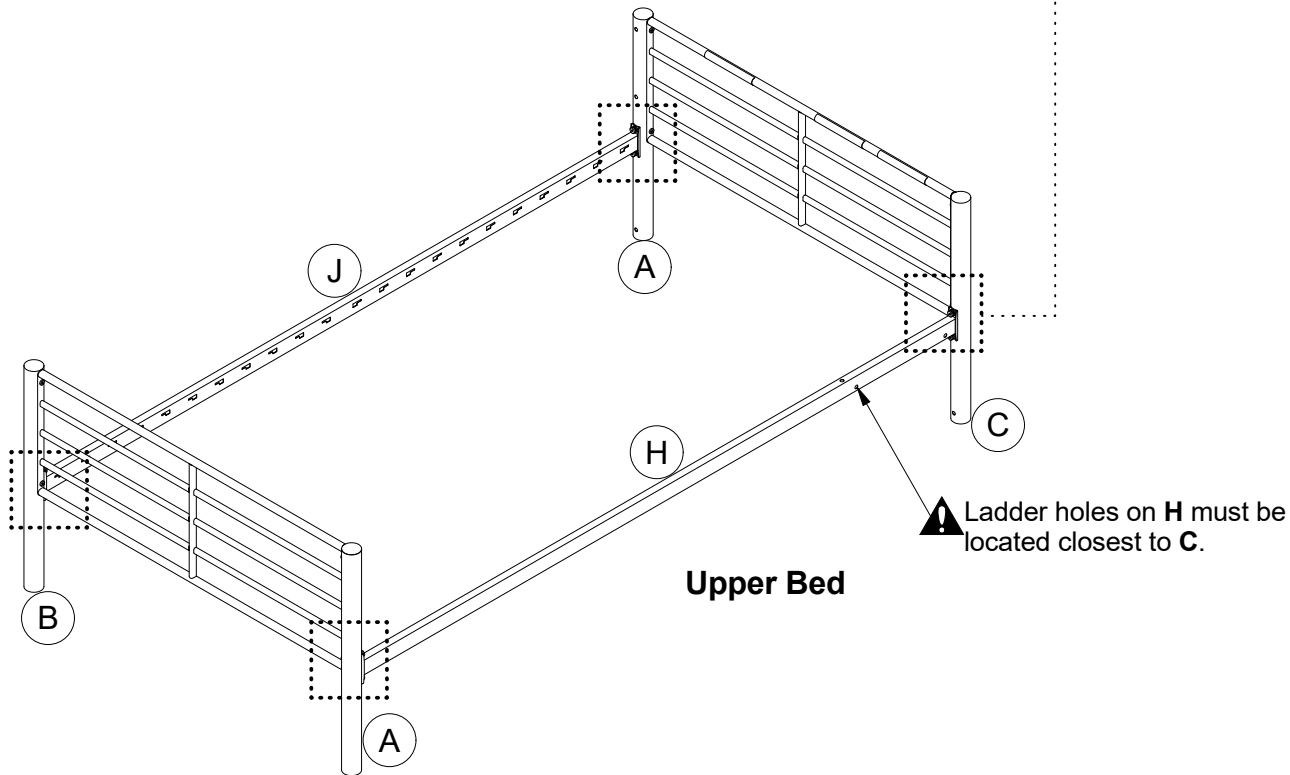
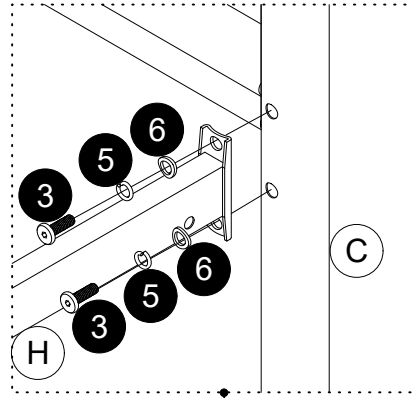
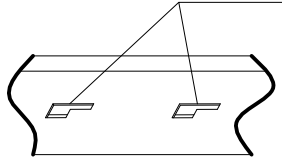

⚠ Wide side of the slot should be facing up and inside !

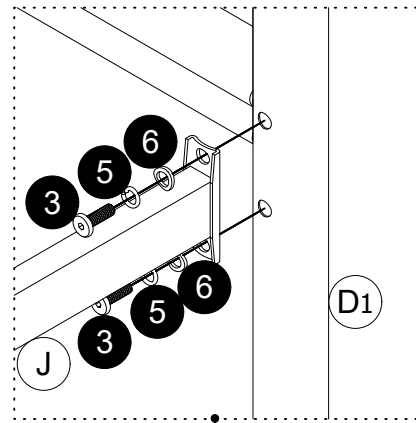
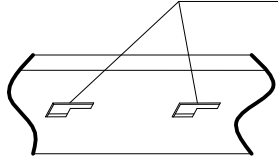

Step 4

Lower Bed:

Attach J X 2 to D and D1 with 3, 5, 6.

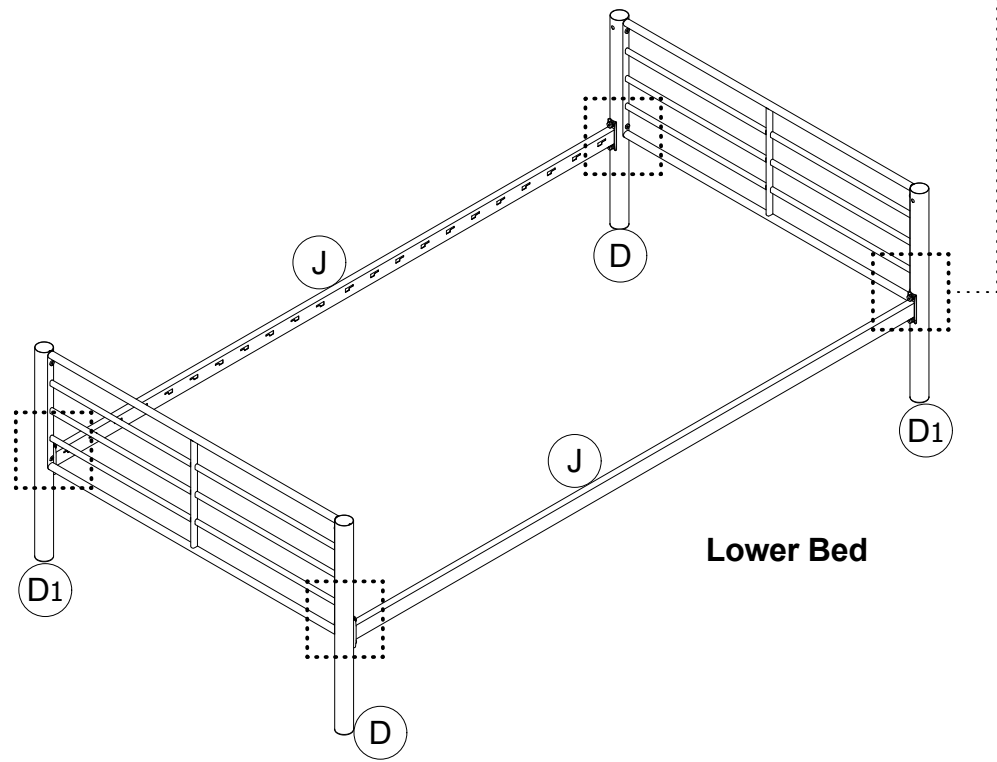

Lower Bed

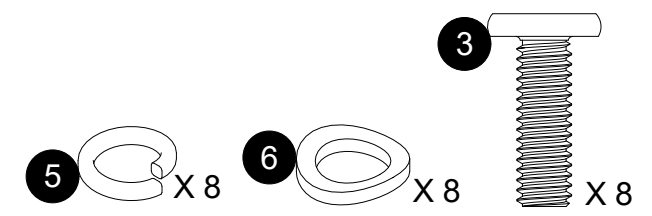

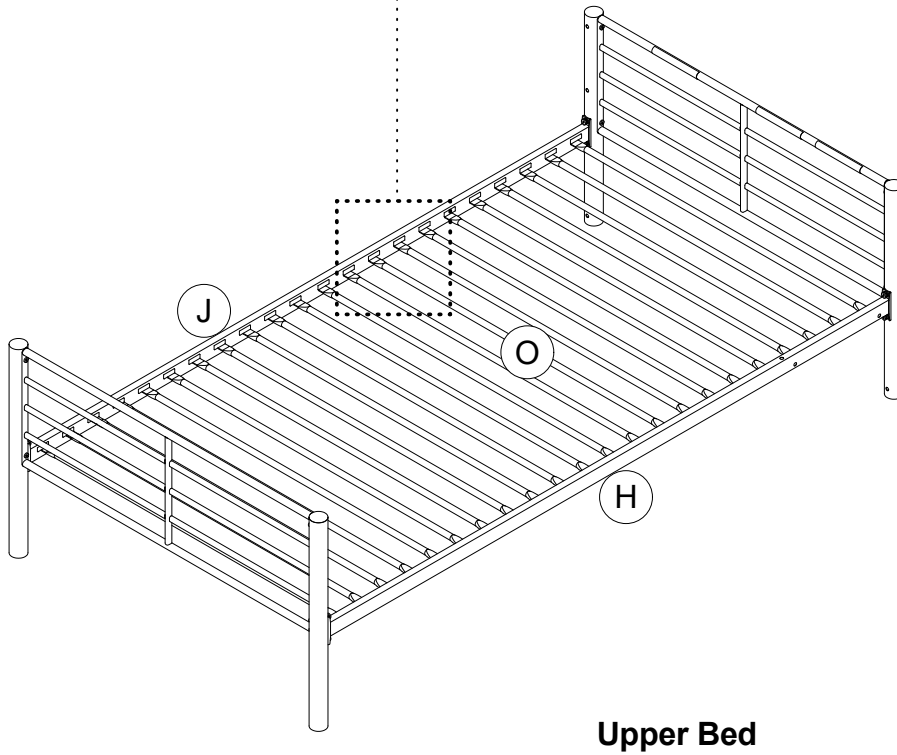
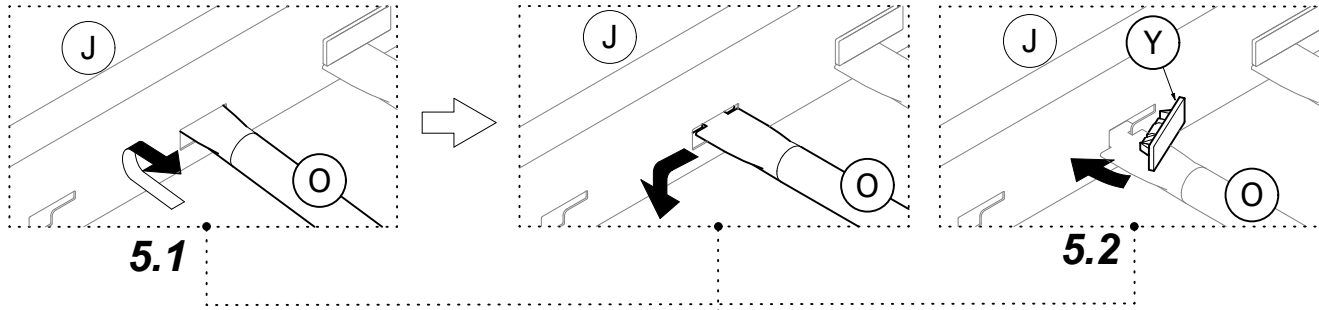

Step 5

Upper Bed:

5.1 Insert **O** into **J** and **H** as illustrated.

5.2 lock **O** into place with **Y**.

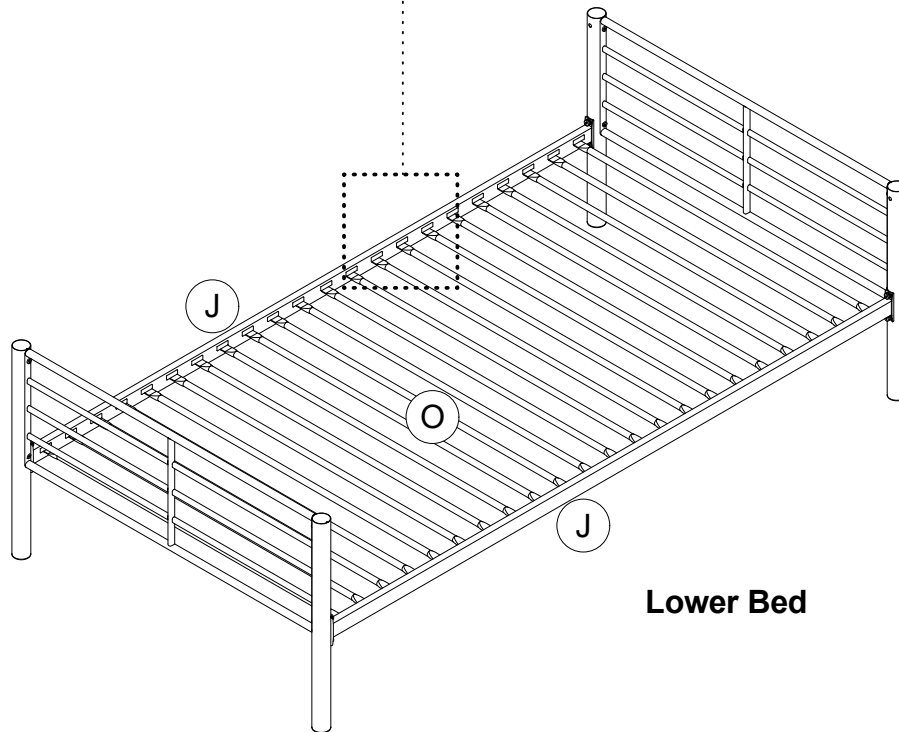
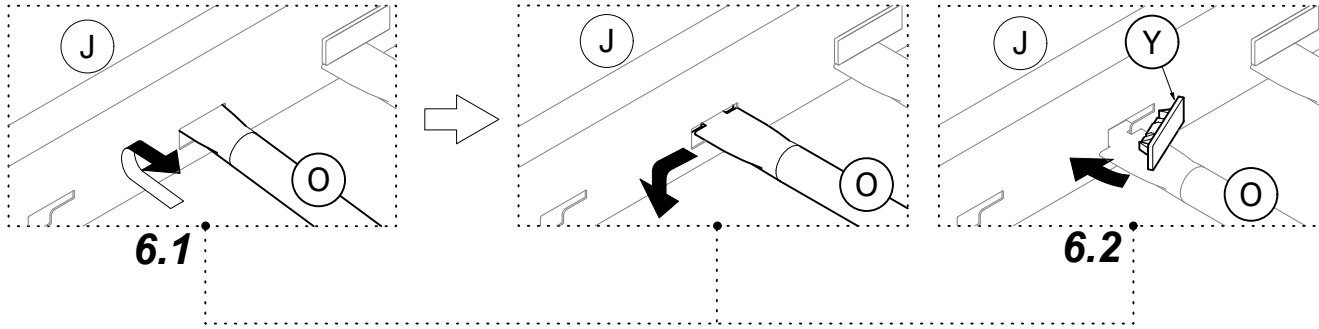

Lower Bed

Step 6

Lower Bed:

6.1 Insert **O** into **J** x 2 as illustrated.

6.2 lock **O** into place with **Y**.

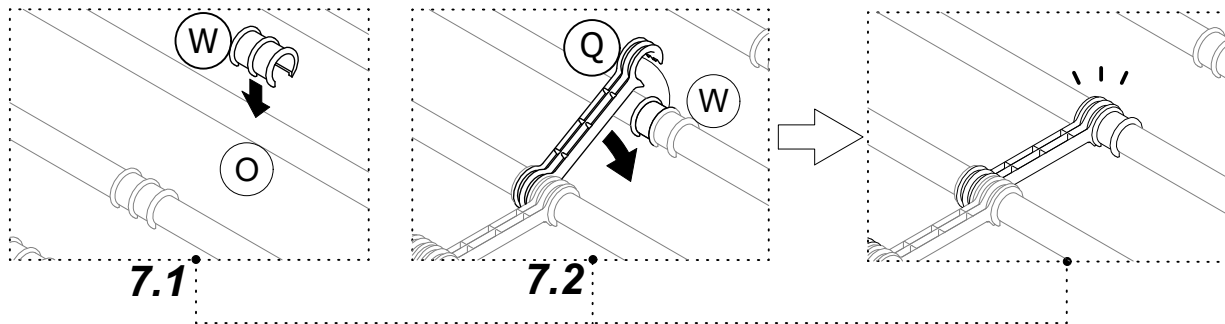

Step 7

Upper Bed:

7.1 Press **W** onto the middle of **O** as illustrated.

7.2 Press **Q** onto **W** alternating left and right as illustrated.

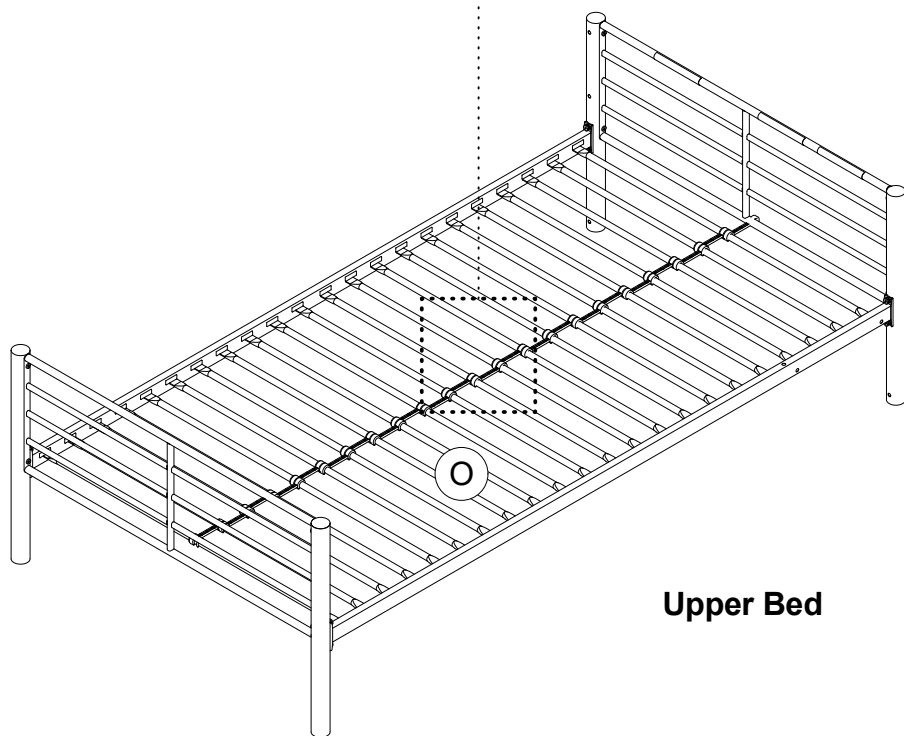

Upper Bed

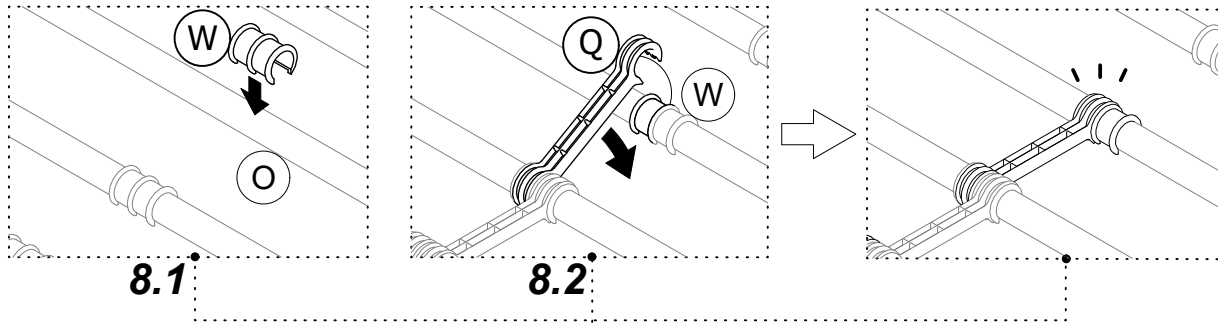

Step 8

Lower Bed:

8.1 Press **W** onto the middle of **O** as illustrated.

8.2 Press **Q** onto **W** alternating left and right as illustrated.

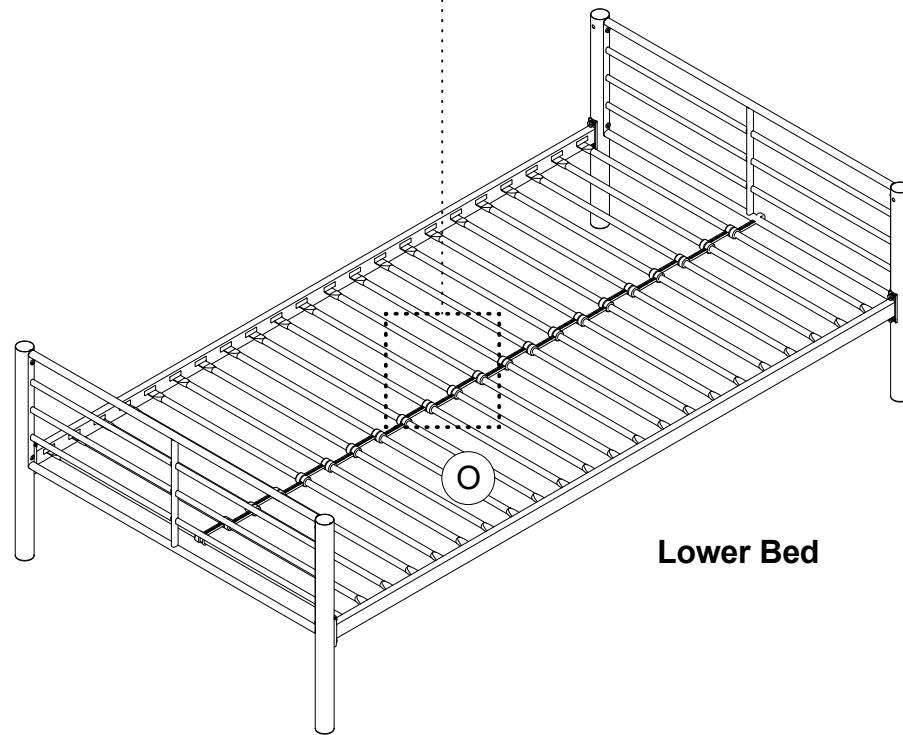

Step 9

This bed offers you 2 status of bed: **Single Beds and Bunk Bed.**

● To assemble as **Single Beds:**
From **Step 9** to **Step 11.**

● To assemble as **Bunk Bed:**
From **Step 12** to **Step 15.**

9.1 Press **Y1** X 4 and **S1** X 4 into **A** X 2, **B** & **C**.

9.2 Press **S1** X 2 into **H**.

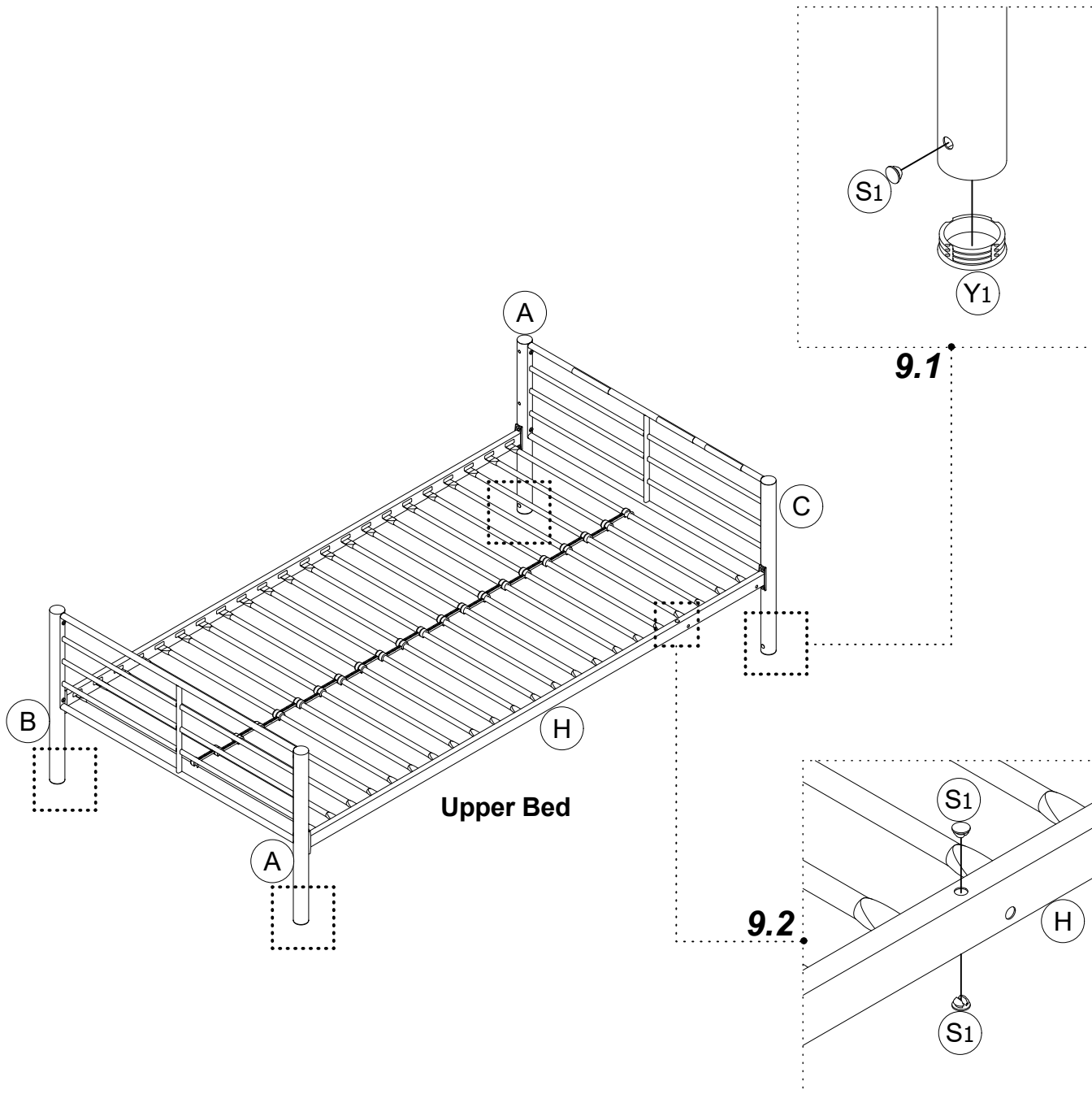

Step 10

10.1 Screw ④ into A X 2 & B.

10.2 Screw ④ into H.

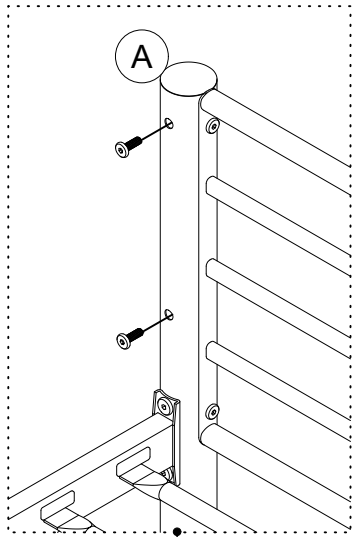

10.1

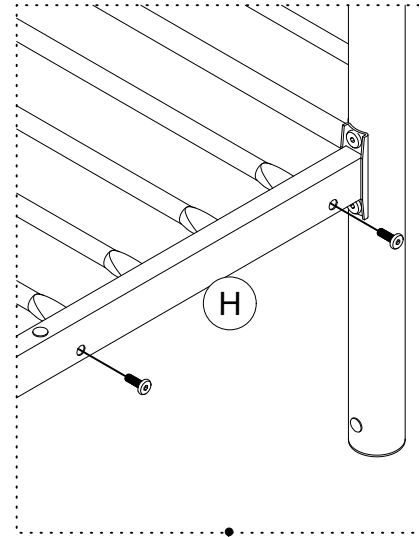

10.2

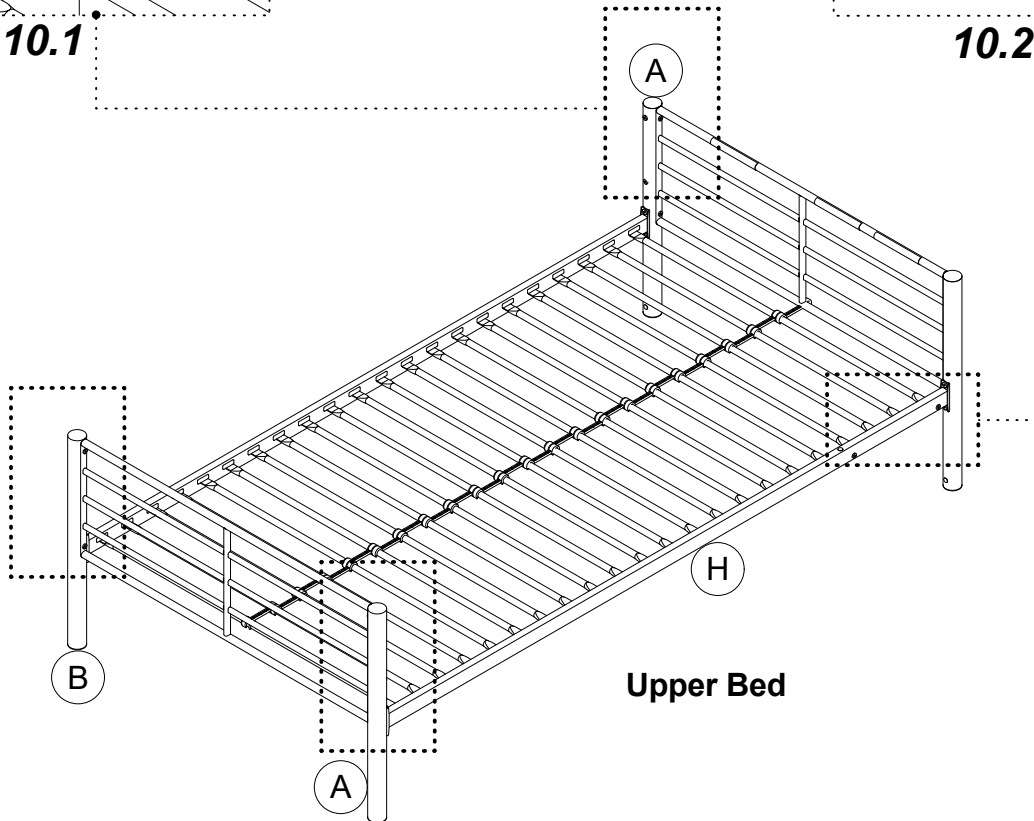

Upper Bed

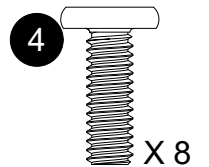

Step 11

Press **Y1** X 4 and **S1** X 4 into **D** X 2 and **D1** X 2.

▲ SINGLE BEDS ASSEMBLY IS DONE!

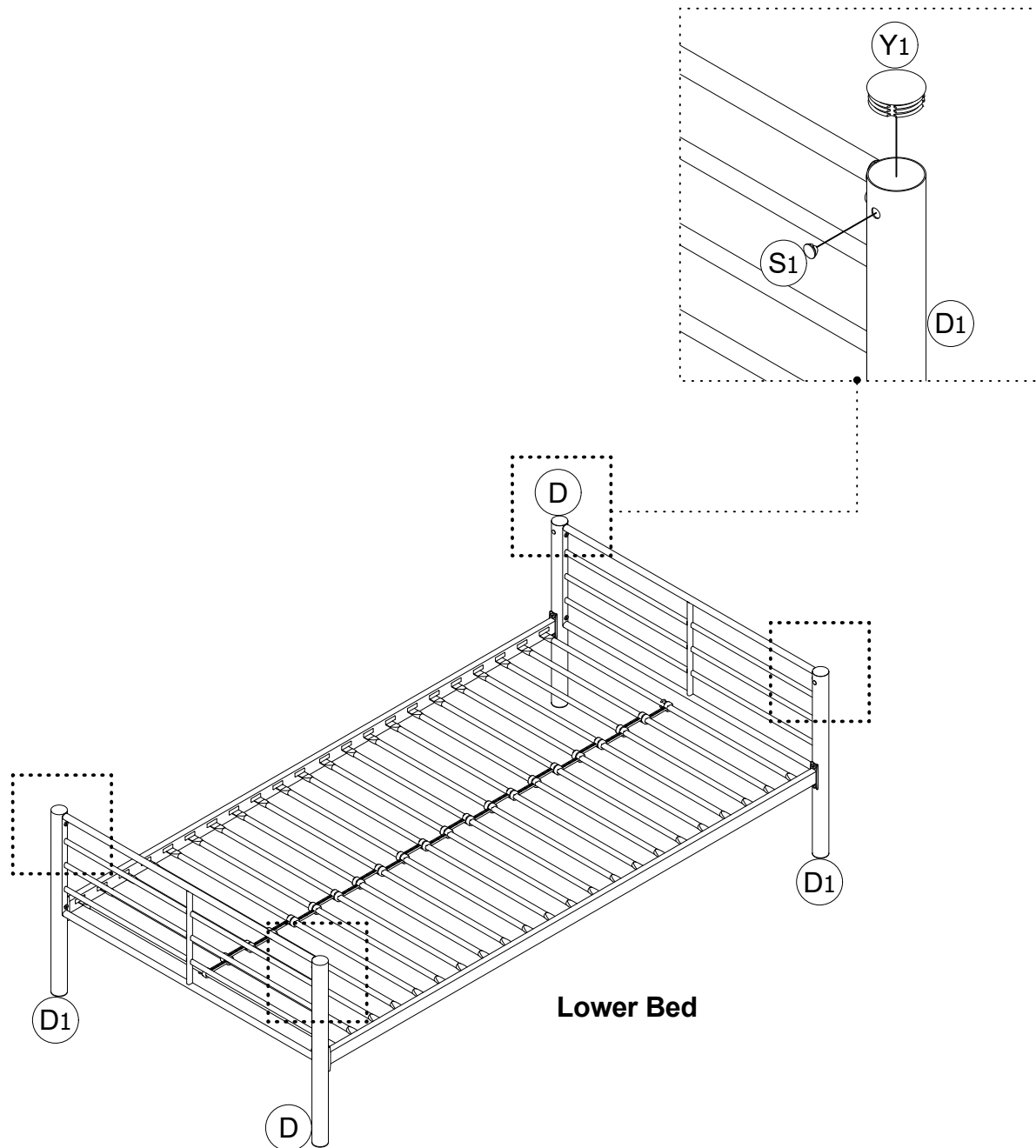

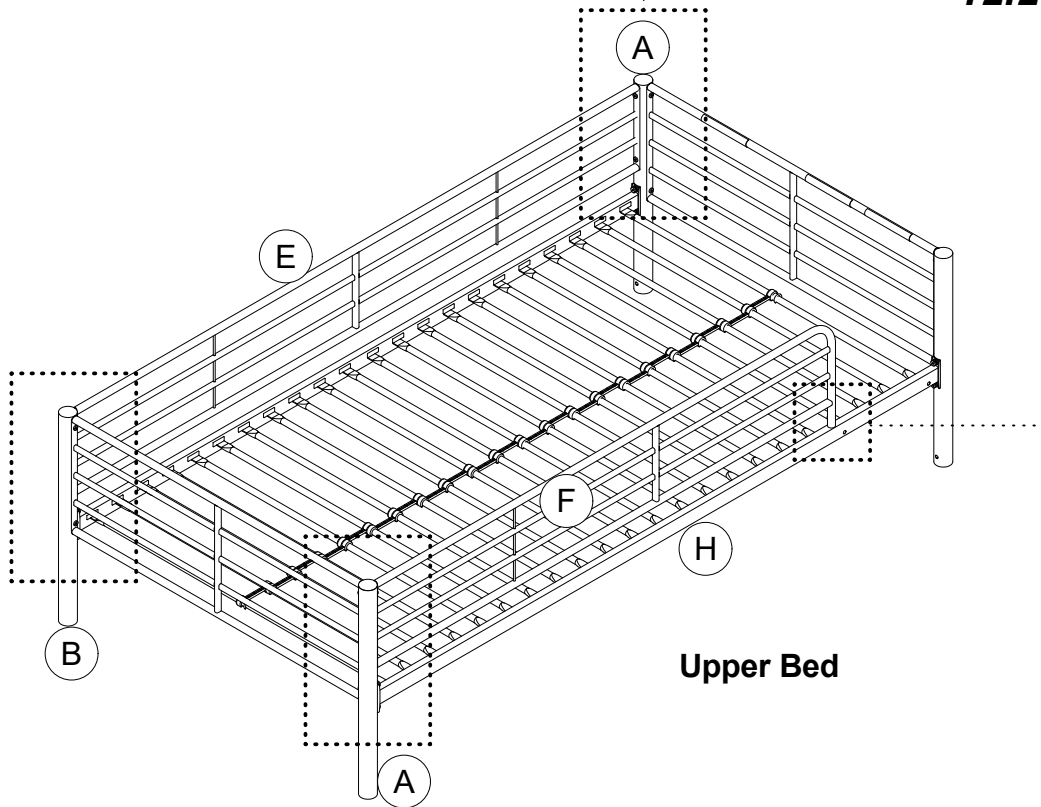
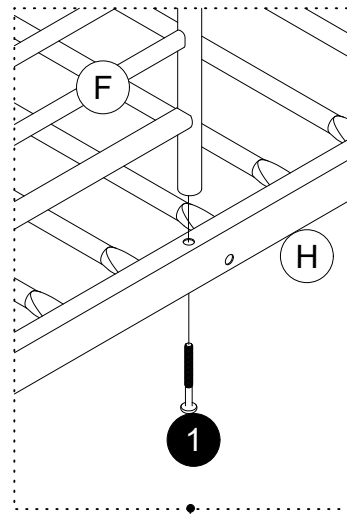
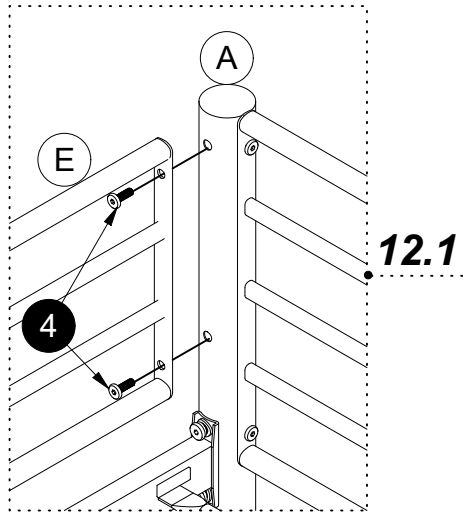

Step 12

● To assemble as **Bunk Bed**:
From **Step 12** to **Step 15**.

12.1 Attach **E** to **B** & **A** with **4**, Attach **F** to **A** with **4**.

12.2 Attach **F** to **H** with **1**.

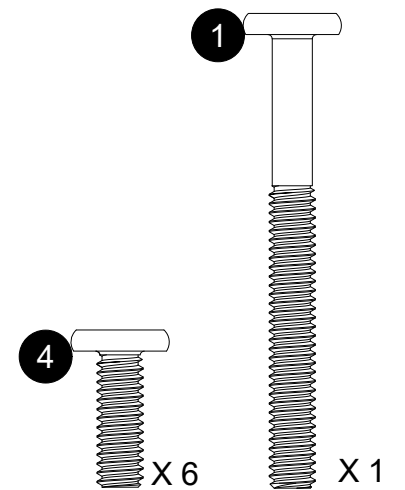

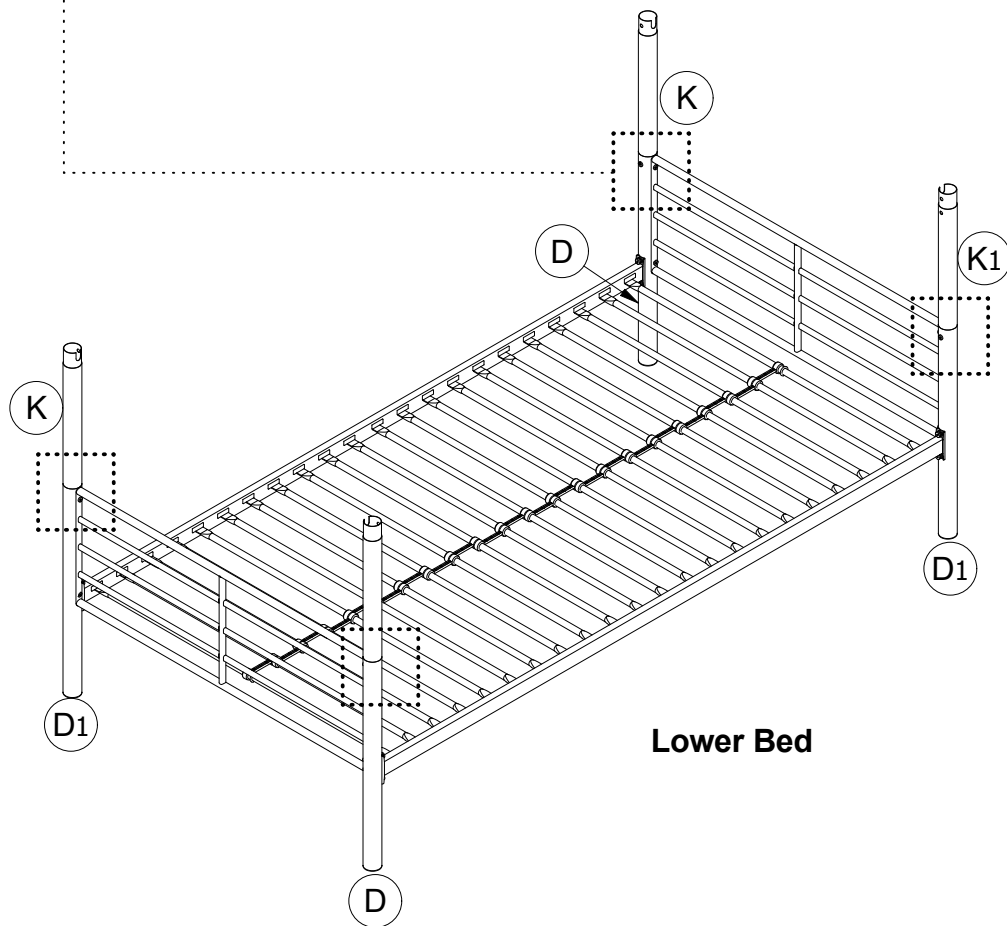
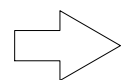
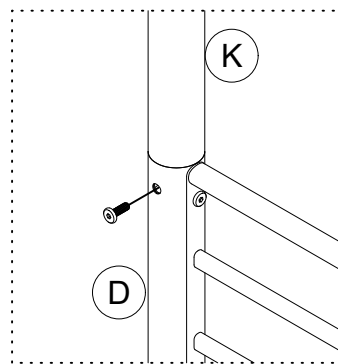
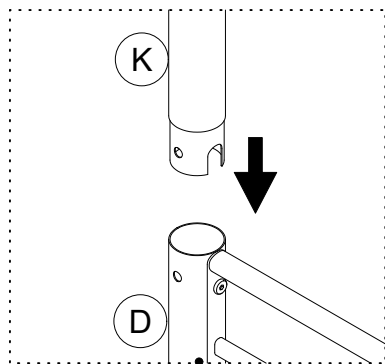

Step 13

Insert **K X 3** & **K1 X 1** into **D X 2** & **D1 X 2** with **4**.

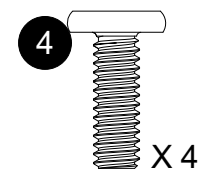

Step 14

With the help of an extra hand, move Upper Bed on the top of Lower Bed, and carefully slide **A X 2**, **B & C** into **K X 3** & **K1 X 1**, then properly tighten with **4**.

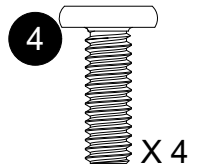
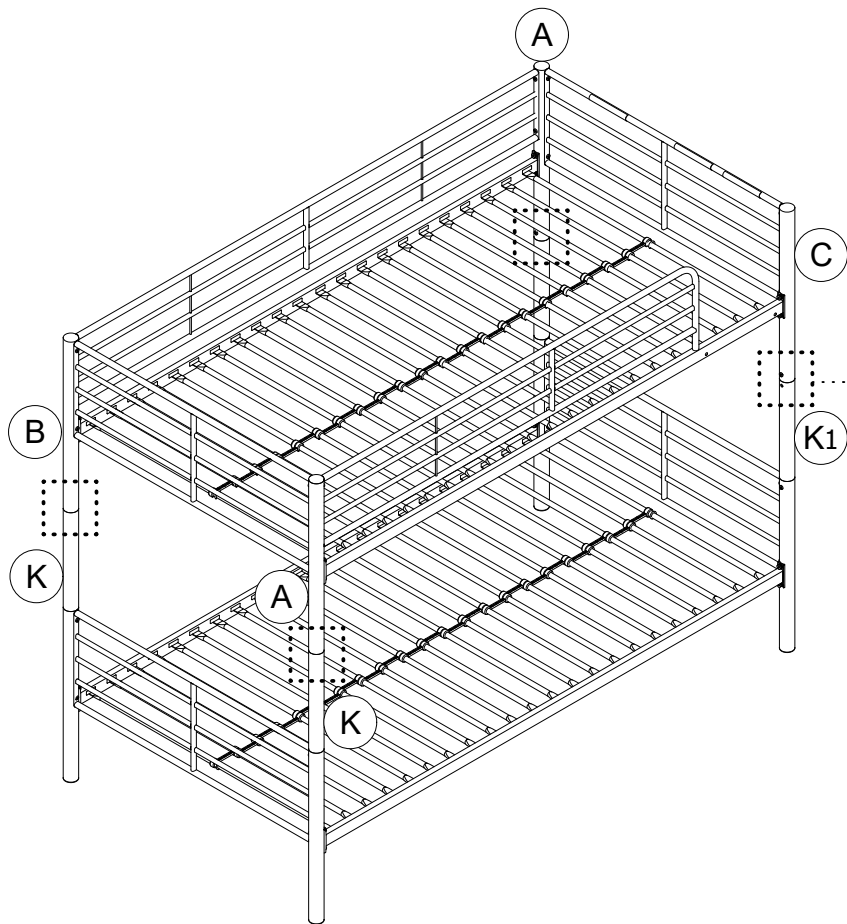
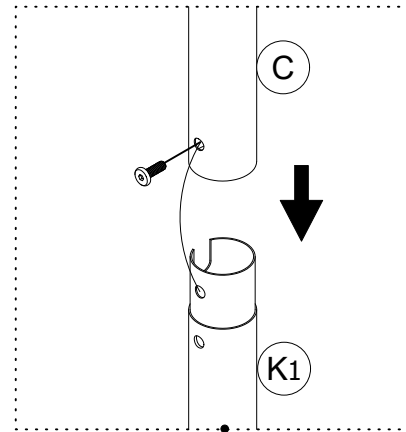

Step 15

Attach **Z** to **H** with **2**.

Fully tighten all the bolts.

! BUNK BED ASSEMBLY IS DONE!

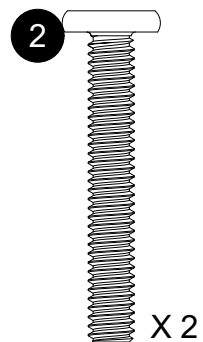
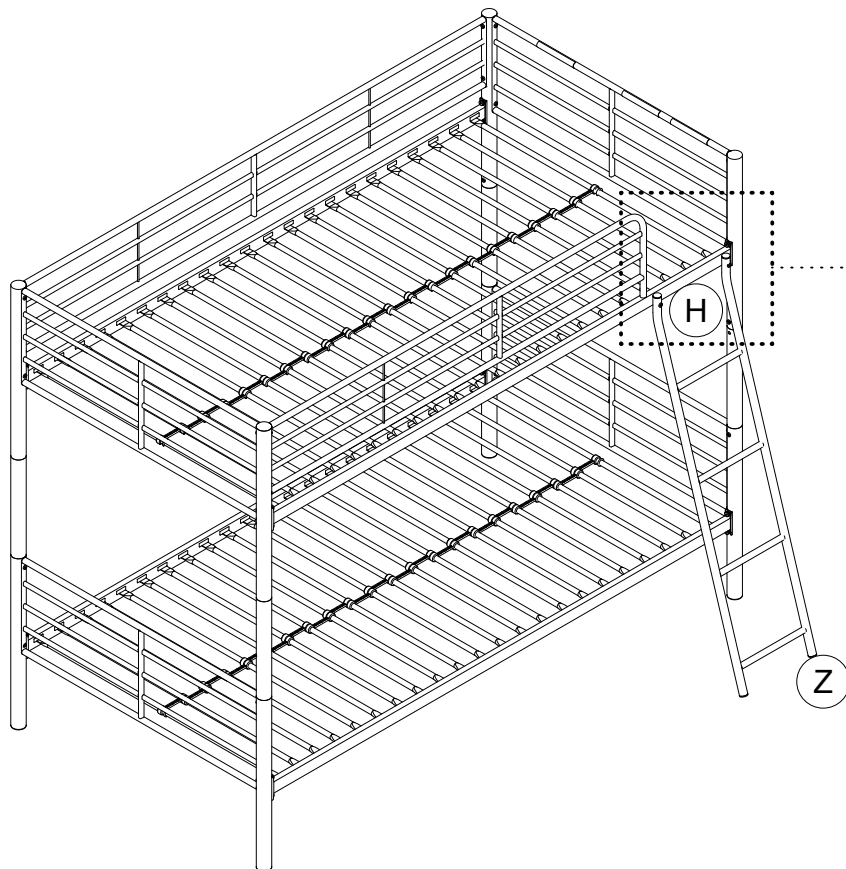
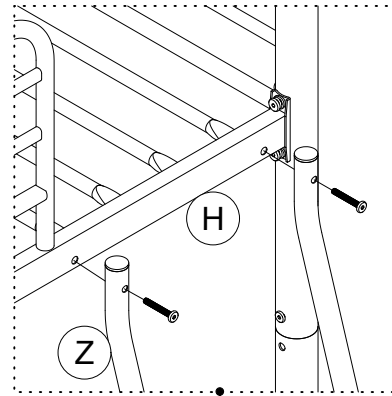

Step 16

16.1 Attach the bent end of **S** to **Z** with **4**.

16.2 Attach the straight end of **S** to **K1** with **4**.

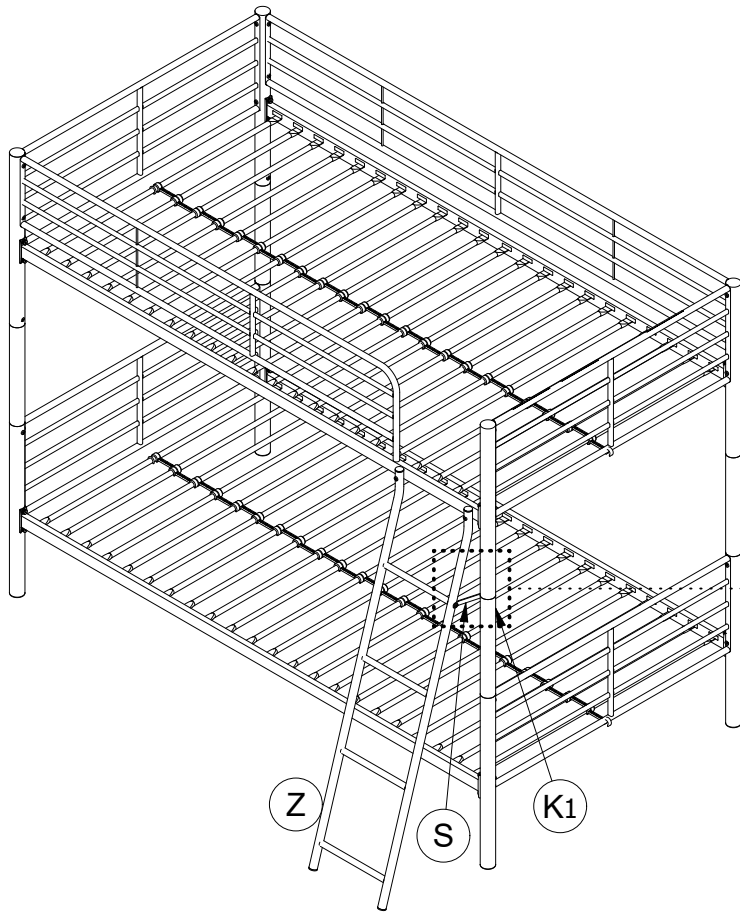

16.1.

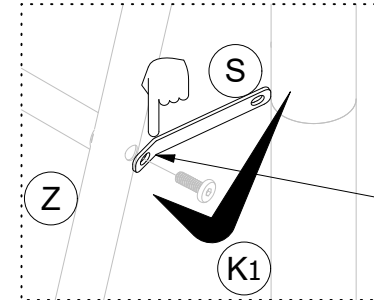
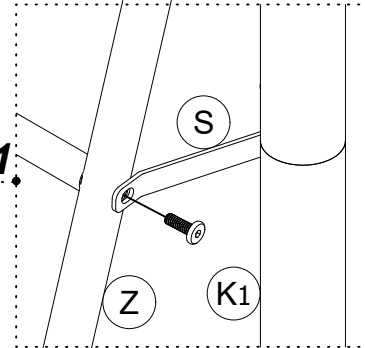

16.2.

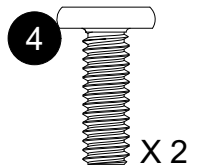
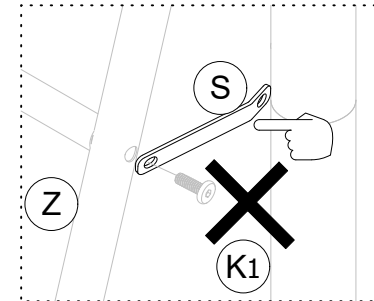
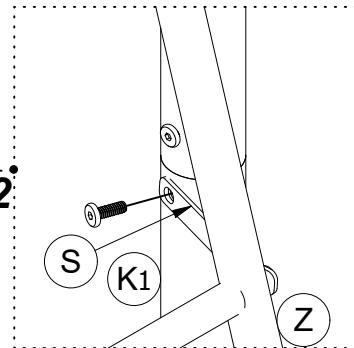

⚠ CAUTION: This unit is intended for use only with the products and/or maximum weights indicated. Use with other products and/or products heavier than the maximum weights indicated may result in instability or cause possible injury.

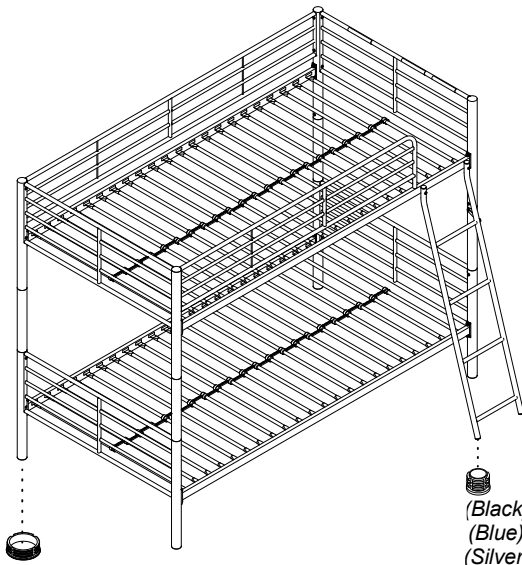

(Black): T919620
(Blue): T394010
(Silver): T919500
(White): T919380
(Pink): T393990
X 8

(Black): T921180
(Blue): T394020
(Silver): T919510
(White): T919400
(Pink): T394000
X 4

⚠ Weight Limit:
Upper bed: 200 LBS / 91 KG
Lower bed: 250 LBS / 113 KG

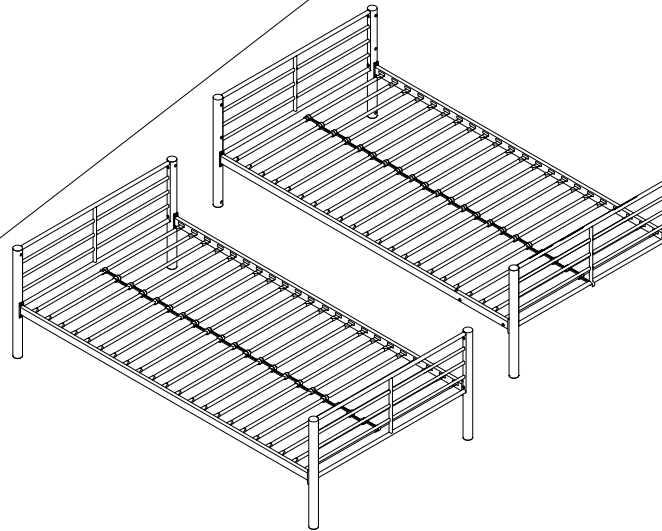

⚠ Weight Limit:
250 LBS / 113 KG
250 LBS / 113 KG

Helpful Hints

- Move your new furniture carefully, with two people lifting and carrying the unit to its new location.
- Your furniture can be disassembled and reassembled to move.
- Some parts have been pre-assembled for this item. They are illustrated on this page and available for replacement.
- Clean the product with a soft damp cloth. **DO NOT** use harsh chemicals or abrasive cleaners.
- Check bolts and nuts periodically and tighten if necessary.
- Do not use risers under this bed.

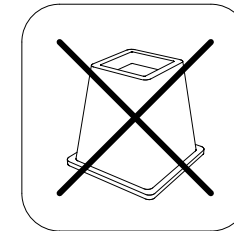

That's it ! You've finished assembling your **Convertible Metal Bunk Bed!**

(Negro) (Azul) (Plata) (Blanco) (Rosa)

Litera de metal

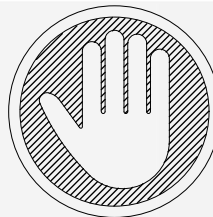

Preguntas, inquietudes, partes que faltan? **CONTACTE NUESTRO DEPARTAMENTO DE SERVICIO AL CLIENTE ANTES DE DEVOLVER EL PRODUCTO A LA TIENDA.**

Si le faltan piezas o las que se incluyen están dañadas, con mucho gusto le enviaremos sus piezas de reemplazo sin cargo extra.

Información sobre la garantía

garantiza que este producto está libre de defectos de material y mano de obra y se compromete a remediar cualquier defecto de este tipo. Esta garantía cubre 1 año a partir de la fecha de compra original. Esta garantía es válida solamente con presentación de una prueba de compra. Esto se limita a la reparación o reemplazo de componentes defectuosos del mueble y no se incluye ningún trabajo de ensamblaje.

Esta garantía no se aplica a ningún producto que haya sido mal ensamblado, sujeto a mal uso o abuso, o que haya sido alterado o reparado de cualquier manera. Cualquier uso, rotura o pérdida de color de la tela no están incluidos en esta garantía (donde corresponda). Esta garantía le da derechos legales específicos y usted puede también tener otros derechos que varían de estado a estado o de provincia a provincia.

Para obtener el servicio de garantía, debe presentar la factura original de su compra. Los componentes reparados o reemplazados están garantizados durante el periodo original de la garantía. Las partes defectuosas serán reparadas o reemplazadas sin cargo extra y sujetas a los términos y condiciones descritos anteriormente. Los términos y condiciones de la garantía limitada está sujetos a cambios sin previo aviso.

Precauciones

- Este producto está diseñado para uso doméstico y no para uso comercial.
- **ADVERTENCIA PARA NIÑOS PEQUEÑOS** - Este producto contiene componentes pequeños. Por favor asegúrese de que las piezas estén fuera del alcance de los niños.
- No utilice herramientas eléctricas para ensamblar su mueble. Este tipo de herramientas pueden rasgar o dañar las partes.



ESTE INSTRUCTIVO CONTIENE INFORMACION **IMPORTANTE** DE SEGURIDAD. POR FAVOR LEA Y GUARDE PARA SU REFERENCIA FUTURA.

Lea antes de comenzar a ensamblar

- Llame a nuestro número gratuito si necesita asistencia.
- Trabaje en un área espaciosa y cerca de donde su producto será utilizado, preferiblemente sobre una alfombra o utilice el cartón del empaque para proteger su piso y su producto.
- **El número de personas recomendadas para el montaje de este producto es: 2** (sin embargo es recomendable contar con ayuda adicional).
- **Tiempo estimado de ensamble es: 2 horas.**
- Asegúrese de que todas las partes están incluidas. La mayoría de las partes están etiquetadas o selladas en los bordes.
- Lea cada paso cuidadosamente. Es muy importante que cada paso de las instrucciones sea realizado en el orden correcto. Si estos pasos no se siguen en secuencia, pueden ocurrir dificultades durante el ensamblado.

ADVERTENCIA

Litera : Individual / Individual

- **PELIGRO DE ESTRANGULAMIENTO** - Nunca cuelgue o ate en la cama artículos que no estén diseñados para usarlos con la cama; por ejemplo, pero no limitado a esto, ganchos, cinturones y cuerdas de saltar.
- Siga la información de las advertencias inscritas en la estructura de la cucheta superior y en el cartón. No retire la etiqueta de advertencias de la cama.
- La base del colchón está diseñada para soportar un colchón sin necesidad de usar una tabla para mantener la posición o un soporte con resortes.
- Siempre utilice el tamaño de colchón o de soporte de colchón recomendado, o los dos, para evitar la posibilidad de caídas o que el niño quede atrapado.
- Utilice únicamente colchones de **74" -75"** de largo y **37½" - 38½"** de ancho en la litera superior y inferior. Asegúrese de que el espesor del colchón no exceda **15 cm (6")**. La superficie del colchón debe quedar por lo menos **5" (127 mm)** por debajo del borde superior del marco de las cuchetas. Para su comodidad, le sugerimos un colchón con un grosor mínimo de **4"**.
- No permita que niños menores de **6** años duerman en la cucheta superior.
- Siempre utilice las barandas en los dos lados de la cucheta superior. Si la cucheta está colocada al lado de una pared, la baranda que cubre el lado largo de la cucheta debe ser colocada contra la pared para evitar que el niño quede atrapado entre la cama y la pared (esto se aplica a las cuchetas con baranda larga de un solo lado).
- Verifique la cama periódicamente y asegúrese de que el cuadro, la escalerilla y otros componentes estén en la posición correcta, no estén dañados y todas las uniones estén bien ajustadas.
- No permita que los niños hagan payasadas sobre o debajo de la cama y prohíba que salten sobre ella.
- No utilice piezas de sustitución. Contacte con el fabricante o el distribuidor para obtener piezas para reemplazar.
- Las piezas de repuesto, incluyendo las barandillas adicionales, pueden obtenerse de comunicándose con el servicio al cliente
- El uso de una veladora sirve como medida de precaución para el niño que utiliza la cucheta superior.
- Se prohíbe el uso de colchones de agua o colchonetas de flotación.
- Siempre utilice la escalerilla para subir a la cucheta superior o bajar de ella.
- Prohíba que más de un niño suba a la cucheta superior.
- Conserve estas instrucciones para referencia futura.

Partes

IMPORTANTE: La lista de números de piezas que aparece a continuación es exclusiva de su producto. Por favor, manténgalo a mano cuando solicite piezas de repuesto.

 *Todo se incluye en 1 caja(s) grande(s)!*

 *Antes de deshacerse de las cajas de cartón, asegúrese de que estén vacías. También confirme que ha recibido todos los componentes necesarios para el ensamblaje al compararlos con la tabla de piezas indicadas en la sección en inglés.*

Paquete de componentes

Paquete #:

(Negro)	■ A
Azul)	
Plata)	□ B
(Blanco)	
(Rosa)	

 **Nota:** Por favor no apriete completamente los pernos hasta que el ensamblaje sea completado, a menos de que se indique específicamente en cada paso de las instrucciones.

 Los tornillo(s), perno(s) que se utilizan en cada paso se muestran en tamaño real en la esquina inferior derecha de cada página.

Partes

NÚMERO DE PIEZAS						
ETIQUETAS DE PIEZAS	DESCRIPCIÓN	(Negro)	(Azul)	(Plata)	(Blanco)	(Rosa)
A	Poste	T929690	T981110	T929760	T955330	T981430
B	Poste	T929700	T981140	T929770	T955340	T981440
C	Poste	T929710	T981190	T929780	T955350	T981450
D	Poste	T929720	T981200	T929790	T955360	T981540
D1	Poste	T929730	T981210	T929800	T955370	T981580
E1	Barandal de extremo	T921120	T981230	T921010	T955380	T981600
E2	Barandal de extremo	T921130	T981260	T921020	T955390	T981640
E	Barandal	T921140	T981310	T921030	T955400	T981660
F	Barandal	T921150	T981320	T921040	T955410	T981700
H	Barandilla Lateral	T929740	T981330	T929810	T955420	T982920
J	Barandilla Lateral	T922140	T952950	T919460	T922090	T952830
K	Poste	T929750	T981350	T929820	T955430	T982930
K1	Poste	T1018850	T1018870	T1018890	T1018910	T1018930
Z	Escalera	T958270	T1018860	T1018880	T1018900	T1018920
O	Tubos	T919600	T950500	T919470	T922100	T930080
Q	Separador para tubo	T919490	T919490	T919490	T919490	T919490
Y	Cubiertas de plástico	T392590	T392590	T392590	T392590	T392590
W	Separador para tubo	T919480	T919480	T919480	T919480	T919480
S	Barra de conexión	T1017360	T1017300	T1017370	T1017380	T1017310
S1	cubierta de plástico	T392850	T981380	T393290	T955450	T982940
Y1	Tapones de plástico	T919620	T394010	T919500	T919380	T393990
Piezas preensambladas, véase la página 25		T919620	T394010	T919500	T919380	T393990
		T921180	T394020	T919510	T919400	T394000

Instrucciones

Paso 1

Una **E1** con **A** & **C** con ④.

Una **E2** con **A** & **B** con ④.

Paso 2

Una **E2** con **D** & **D1** con ④.

Repita el mismo procedimiento para las otras partes **E2**, **D** y **D1**.

Paso 3

Una **J** con **A** & **B** y **H** con **A** & **C** con ③, ⑤, ⑥.

Paso 4

Una **J X 2** con **D** & **D1** con ③, ⑤, ⑥.

Paso 5

Cama superior

5.1 Inserte **O** dentro de **J** & **H** como se ilustra.

5.2 bloquee **O** en su lugar con **Y**.

Paso 6

Cama inferior

6.1 Inserte **O** dentro de **J X 2** como se ilustra.

6.2 bloquee **O** en su lugar con **Y**.

Paso 7

Cama superior

7.1 Presione **W** sobre **O**.

7.2 Presione **Q** sobre **W** alternando de derecha a izquierda.

Paso 8

Cama inferior

8.1 Presione **W** sobre **O**.

8.2 Presione **Q** sobre **W** alternando de derecha a izquierda.

Paso 9

Esta cama ofrece 2 opciones de ensamble: camas individuales o litera.

Para ensamblar como camas individuales:

Del paso 9 al paso 11.

Para ensamblar como litera:

Del paso 12 al paso 15.

9.1 Presione **Y1 X 4** y **S1 X 4** en **A X 2**, **B** y **C**.

9.2 Presione **S1 X 2** sobre **H**.

Paso 10

10.1 Atornille ④ X 6 en **A X 2** y **B**.

10.2 Atornille ④ X 2 en **H**.

Paso 11

Instale las **Y1 X 4** & **S1 X 4** en **D X 2** & **D1 X 2**.

Finalmente su ensamblaje ha concluido!

PARA USO COMO LITERA: Proceda al siguiente paso.

Paso 12

12.1 Una **E** con **B** y **A** usando ④,

Una **F** con **A** usando ④,

12.2 Una **F** con **H** usando ①.

Paso 13

En la cama 2, Como se muestra a continuación, introduzca los **K X 3** & **K1 X 1** a los **D X 2** & **D1 X 2** y ensamble con ④.

Paso 14

Con ayuda de otra persona, coloque la cama 1 encima de la cama 2 y con cuidado introduzca los **A X 2**, **B** & **C** dentro de los **K X 3** & **K1 X 1**, después apriete los ④.

Paso 15

Coloque la **Z** del lado de la **H** con ②.

Paso 16

16.1 Unir el extremo doblado de **S** a **Z** con ④.

16.2 Conecte el extremo recto de **S** a **K1** con ④.



Límites de peso:

Cama superior: 200 LBS / 91 KG

Cama inferior: 250 LBS / 113 KG



PRECAUCIÓN: Esta unidad está diseñada para ser utilizada únicamente con los productos y/o pesos máximos indicados. Su uso con otros productos y/o productos más pesados que los pesos máximos indicados puede provocar inestabilidad o causar lesiones.

Consejos útiles

- Mueva sus muebles nuevos con cuidado, se requiere de dos personas para levantar y trasladar su producto a su nueva ubicación.
- Sus muebles se pueden desmontar y volver a ensamblar en caso de mudanza.
- Algunas partes han sido pre-ensambladas en este producto. Se encuentran ilustradas en esta página y disponibles para reemplazo.
- Limpie el producto con un paño suave. NO utilice productos químicos o abrasivos de limpieza.
- Revise los pernos y tuercas periódicamente y apriete si es necesario.
- No utilice elevadores para cama con este producto.

(Noir) (Bleu) (Blanc) (Rose)

Lit superposé en métal

Lit superposé en métal

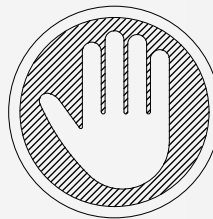

Des questions, des préoccupations ou des pièces manquantes? **CONTACTEZ NOTRE SERVICE À LA CLIENTÈLE AVANT DE RETOURNER LE PRODUIT AU DÉTAILLANT.**

Si des pièces sont manquantes ou endommagées, nous expédierons volontiers vos pièces de rechange gratuitement.

Informations sur la garantie

garantit que ce produit est exempt de tout vice de matériaux et de fabrication et s'engage à remédier à un tel défaut. Cette garantie est valable un an à compter de la date d'achat initiale. Elle se limite uniquement à la réparation ou au remplacement des pièces défectueuses. La main-d'oeuvre nécessaire à l'assemblage n'est pas incluse.

Cette garantie ne s'applique pas aux produits qui ont été mal assemblés, qui ont été soumis à une utilisation abusive ou qui ont subi des modifications ou des réparations. La garantie ne couvre pas l'usure, les déchirures ou la décoloration du tissu (le cas échéant). La responsabilité pour les dommages indirects est exclue quand l'exclusion est autorisée par la loi. Cette garantie vous confère des droits spécifiques légaux. Il se peut que vous bénéficiez de droits additionnels car ceux-ci peuvent varier selon l'état ou la province.

Pour bénéficier du service de garantie, l'acheteur doit présenter la facture originale. Les composants réparés ou remplacés sont garantis jusqu'à la fin de la période de la garantie initiale uniquement. Les composants défectueux seront réparés ou remplacés sans frais, sous réserve des conditions décrites ci-dessus. Les termes et conditions de la garantie limitée sont susceptibles d'être modifiés sans préavis.

Précautions

- Ce produit est conçu pour un usage domestique et n'est pas destiné à des fins commerciales.
- **AVERTISSEMENT CONCERNANT LES JEUNES ENFANTS:** Ce produit contient des petits composants. S'il vous plaît assurez-vous qu'ils soient gardés loin d'eux.
- Ne pas utiliser d'outils électriques pour assembler votre mobilier. Ce type d'outils risque d'endommager les pièces.

! CE FEUILLET CONTIENT DES INFORMATIONS DE SÉCURITÉ **IMPORTANTES**. S'IL VOUS PLAÎT LIRE ET CONSERVER POUR RÉFÉRENCE ULTÉRIEURE.

Avant de commencer l'assemblage

- Si vous avez besoin d'aide, appelez notre service à la clientèle sans frais.
- Travaillez dans un endroit spacieux et près du lieu où l'unité sera utilisée, préférablement sur un tapis, ou sur un morceau de l'emballage, afin de protéger le plancher et le produit.
- **Nombre de personnes recommandées pour l'assemblage : 2** (cependant il est toujours préférable d'être assisté par une personne supplémentaire).
- **Temps d'assemblage estimé : 2 heures.**
- Assurez-vous d'avoir bien reçu toutes les pièces. La plupart de celles-ci sont étiquetées ou estampées sur leur côté non fini.
- Lire attentivement chaque étape avant de débiter. Il est très important que chaque étape de montage soit exécutée dans le bon ordre, sinon vous risquez d'éprouver de la difficulté à assembler votre meuble.

AVERTISSEMENT

Lit superposé : Lit Une place / Lit Une place

- **RISQUE D'ÉTRANGLEMENT** - Ne jamais placer ou suspendre des articles sur aucune partie du lit superposé qui ne sont pas conçus pour être utilisés avec ce lit; par exemple, mais n'étant pas limité à, des crochets, des ceintures, et des cordes à sauter.
- Suivez les informations sur les étiquettes d'avertissement apposées à l'extrémité de la structure du lit superposé et sur la boîte. Ne pas enlever l'étiquette d'avertissement apposée sur le lit.
- La plateforme du matelas est conçue pour supporter un matelas sans avoir besoin d'un support de matelas ou d'un sommier.
- Toujours utiliser la grandeur de matelas ou de support de matelas recommandée, ou les deux, afin de prévenir la possibilité de blessures ou de chutes.
- Utilisez uniquement des matelas de **74" -75"** de long par **37½" - 38½"** de large sur le lit du haut et du bas. Assurez-vous que l'épaisseur des matelas n'excède pas **6"**. La surface du matelas doit arriver au moins à **5" (127 mm)** sous le bord supérieur des barrières. Pour votre confort, nous suggérons une épaisseur de matelas minimale de **4"**.
- Ne pas permettre aux enfants de moins de **6** ans d'utiliser le lit du haut.
- Toujours installer les barrières sur les deux longs côtés du lit du haut. Si le lit superposé est placé près d'un mur, la barrière qui couvre la pleine longueur du lit doit être placée contre le mur pour éviter que l'enfant reste coincé entre le mur et le lit (applicable pour les lits superposés avec des barrières pleine grandeur sur un côté).
- Vérifiez périodiquement et assurez-vous que la barrière, l'échelle et les autres composants sont dans la bonne position, exempts de dommages, et que toutes les connexions sont bien serrées.
- Interdire les jeux brutaux sur ou sous le lit et interdire de sauter sur le lit.
- Ne pas substituer de pièces. Contactez le fabricant ou le revendeur pour des pièces de remplacement.
- Les pièces de rechange, y compris les garde-corps supplémentaires, peuvent être obtenues auprès de en contactant le service en visitant
- L'utilisation d'une veilleuse procure une sécurité supplémentaire pour un enfant utilisant le lit du haut.
- L'utilisation de matelas d'eau ou de matelas d'air est interdite.
- Toujours utiliser l'échelle pour monter ou descendre du lit supérieur.
- Interdire plus d'une personne sur le lit du haut.
- Conservez ces instructions pour référence ultérieure.

Pièces

IMPORTANT: La liste des références ci-dessous est propre à votre produit. Veuillez l'avoir sous la main lorsque vous appelez pour des pièces de rechange.

 *Tout dans 1 grande(s) boîte(s)!*

 *Avant de jeter les boîtes en carton, assurez-vous qu'elles soient vides. Vérifiez que vous avez reçu tous les composants nécessaires à l'assemblage en les comparant avec le tableau des pièces (illustrations disponibles dans la section en anglais).*

Quincaillerie

de paquet :

(Noir)	■ A
(Bleu)	
(Argent)	□ B
(Blanc)	
(Rose)	

 **Remarque:** Sauf indication contraire dans les instructions, ne pas resserrer complètement les vis et les boulons, jusqu'à ce que l'assemblage soit terminé.

 Les vis et boulons utilisés durant chaque étape sont illustrés en taille réelle au coin inférieur droit de la page.

Pièces

LISTE DES PIÈCES

ÉTIQUETTE DES PIÈCES	DESCRIPTION	(Noir)	(Bleu)	(Argent)	(Blanc)	(Rosa)
A	Poteau	T929690	T981110	T929760	T955330	T981430
B	Poteau	T929700	T981140	T929770	T955340	T981440
C	Poteau	T929710	T981190	T929780	T955350	T981450
D	Poteau	T929720	T981200	T929790	T955360	T981540
D1	Poteau	T929730	T981210	T929800	T955370	T981580
E1	Fin garde-corps	T921120	T981230	T921010	T955380	T981600
E2	Fin garde-corps	T921130	T981260	T921020	T955390	T981640
E	Garde-corps	T921140	T981310	T921030	T955400	T981660
F	Garde-corps	T921150	T981320	T921040	T955410	T981700
H	Rail Latpral	T929740	T981330	T929810	T955420	T982920
J	Rail Latpral	T922140	T952950	T919460	T922090	T952830
K	Poteau	T929750	T981350	T929820	T955430	T982930
K1	Poteau	T1018850	T1018870	T1018890	T1018910	T1018930
Z	Echelle	T958270	T1018860	T1018880	T1018900	T1018920
O	Lamelles	T919600	T950500	T919470	T922100	T930080
Q	Entretoise latte	T919490	T919490	T919490	T919490	T919490
Y	Bouchon de plastique	T392590	T392590	T392590	T392590	T392590
W	Entretoise latte	T919480	T919480	T919480	T919480	T919480
S	Barre de connexion	T1017360	T1017300	T1017370	T1017380	T1017310
S1	Capuchon d'extrémité	T392850	T981380	T393290	T955450	T982940
Y1	Capuchon d'extrémité	T919620	T394010	T919500	T919380	T393990
Pièce prémontée, voir page 25		T919620	T394010	T919500	T919380	T393990
		T921180	T394020	T919510	T919400	T394000

Instructions

Étape 1

Attacher **E1** à **A** et **C** avec ④.

Attacher **E2** à **B** et **A** avec ④.

Étape 2

Attacher **E2** à **D** et **D1** avec ④.

Répéter la même procédure pour les autres pièces **E2**, **D** et **D1**.

Étape 3

Attacher **J** à **A & B** et **H** à **A & C** avec ③, ⑤, ⑥.

Étape 4

Attacher **J X 2** à **D & D1** avec ③, ⑤, ⑥.

Étape 5

Lit supérieur

5.1 Insérer **O** à **J & H**, puis verrouiller **O**.

5.2 avec **Y** tel qu'illustré.

Étape 6

Lit inférieur

6.1 Insérer **O** à **J X 2**, puis verrouiller **O**.

6.2 avec **Y** tel qu'illustré.

Étape 7

Lit supérieur

7.1 Presser **W** dans **O** sur le lit supérieur.

7.2 Presser **Q** à **W**, en alternant de gauche à droite.

Étape 8

Lit inférieur

8.1 Presser **W** dans **O** sur le lit supérieur.

8.2 Presser **Q** à **W**, en alternant de gauche à droite.

Étape 9

Ce lit offre 2 options d'assemblage: lits simples ou lit superpose.

Pour assembler comme des lits simples:

De l'étape 9 à l'étape 11.

Pour assembler comme lit superpose:

De l'étape 12 à l'étape 15.

9.1 Appuyer **Y1 X 4** et **S1 X 4** sur **A X 2**, **B** et **C**.

9.2 Appuyez **S1 X 2** sur **H**.

Étape 10

10.1 Visser ④ X 6 dans **A X 2** et **B**.

10.2 Visser ④ X 2 dans **H**.

Étape 11

Installer **Y1 X 4** & **S1 X 4** à **D X 2** & **D1 X 2**.

Lits simples assemblage se fait!

Étape 12

12.1 Attacher **E** à **B** et **A** avec ④.

Attacher **F** à **A** avec ④.

12.2 Attacher **F** à **H** avec ①.

Étape 13

Insérer **K X 3** & **K1 X 1** à **D X 2** & **D1 X 2** avec ④.

Étape 14

Avec l'aide d'un coup de main, déplacez **Bed 1** sur le dessus du lit 2, et soigneusement **A X 2**, **B & C** dans des **K X 3** & **K1 X 1**, puis serré les boulons ④.

Étape 15

Attacher **Z** à **H** avec ②.

Et puis bien serrer toutes les vis.

L'assemblage du lit superpose est FAIT

Étape 16

16.1 Attache l'extrémité tordue de **S** à **Z** avec ④.

16.2 Attache l'extrémité droite de **S** à **K1** avec ④.



Limite de Poids:

Lit supérieur: 200 LBS / 91 KG

Lit inférieur: 250 LBS / 113 KG



ATTENTION: Cette unité est destinée à être utilisée uniquement avec les produits et/ou les poids maximum indiqués. L'utilisation avec d'autres produits et/ou des produits plus lourds que les poids maximum indiqués peut entraîner une instabilité ou causer des blessures.

Conseils utiles

- Déplacez votre nouveau mobilier avec soin, nous recommandons soulever et transporter le mobilier vers son nouvel emplacement à deux.
- Votre mobilier peut être démonté et ré-assemblé pour faciliter les déménagements.
- Nettoyez le produit avec un chiffon doux. NE PAS utiliser de produits chimiques ou abrasifs.
- Certaines pièces ont été pré-assemblées. Elles sont illustrées sur cette page et elles sont disponibles pour un remplacement.
- Vérifiez régulièrement les boulons et les écrous et resserrez-les si nécessaire.
- Ne pas utiliser de rehausseur de lit sous ce produit.