

eFloat Quattro

Cable Manager Assembly Instructions

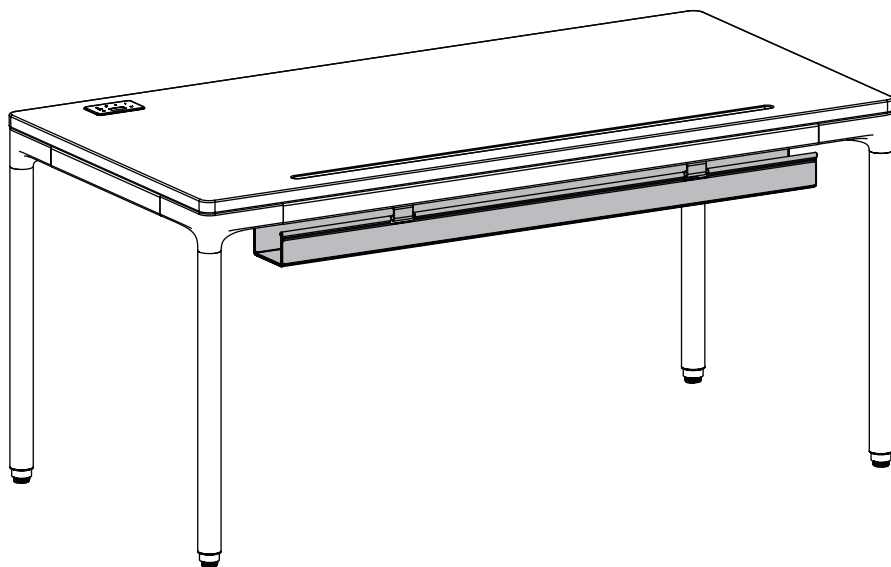

EN 2

FR 4

ES 4

DE 5

NL 6

IT 6

Humanscale®

North America: +1 800 400 0625

Europe: +353 (0)1 858 0910

Tools Required

①

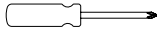

Phillips Head Screwdriver

Parts Included

②

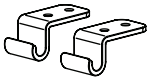

2x Front Hooks

③

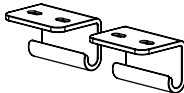

2x Rear Hooks

④

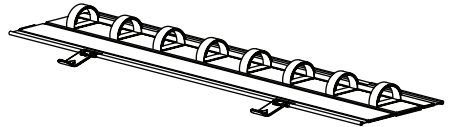

1x Basket Assembly
*Configuration-specific,
Appearance varies by size*

⑤



4x Front Screw

⑥

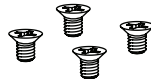

4x Rear Screw

Assembly Instructions

- 1 Using the fine-threaded rear screws, install the rear hooks onto the threaded holes on the rear frame rail of the table. The open end of the hook should face under the table.

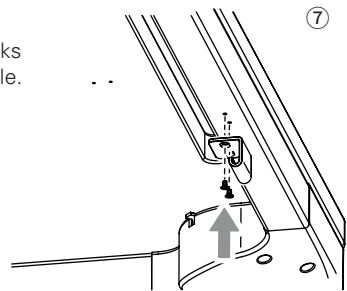

- 2 Using the coarse-threaded front screws, install the front hooks into the pre-drilled holes on the worksurface. The open end of the hook should face the rear hooks.

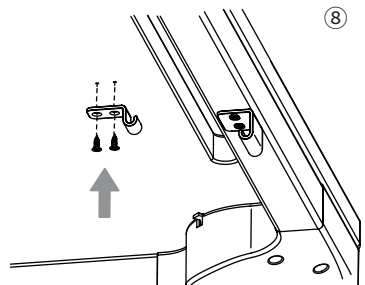

NOTE: If using a non-Humanscale worksurface, pilot holes for mounting the front hooks should be drilled in line with the rear hook holes according to the following diagram:

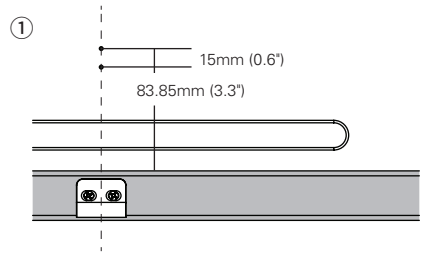

3 Once the hooks are installed, hang the short side of the basket from the rear hooks with the plastic tabs at the bottom, as shown below. Ensure that the hook-and-loop fastening strips face the front of the desk.

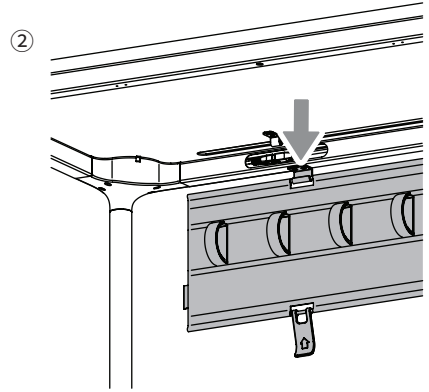

4 Secure the power strips, cables and other peripherals within the basket using the hook-and-loop fastening strips.

WARNING: The installation/operating instructions of items placed within the basket must be followed. The fastening strips should not obstruct the insertion of plugs into any items with receptacles. Plugs and/or power adapters must be fully seated. Max. load: 15lbs

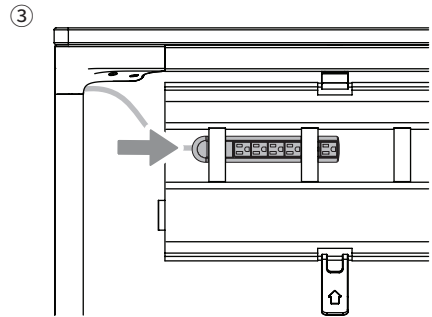

5 Once the cables are secured, lift the plastic tabs and secure them to the front hooks to complete installation.

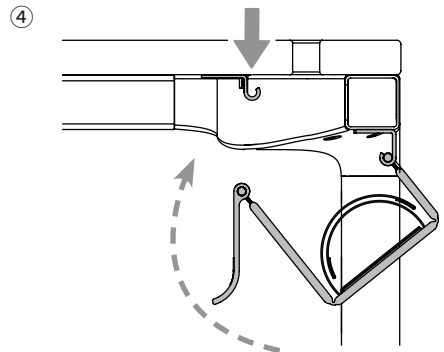

Outils nécessaires

- ① Tournevis à tête Philips

Pièces incluses

- ② 2 x crochets avant
 ③ 2 x crochets arrière
 ④ 1 ensemble de panier (*L'apparence varie selon la configuration et la taille*)
 ⑤ 4 x vis avant
 ⑥ 4 x vis arrière

Voir page 2

Instructions d'assemblage

- 1 À l'aide des vis arrière à filetage fin, installez les crochets arrière dans les ouvertures filetées à l'arrière de la barre de glisse de la table. L'extrémité ouverte du crochet doit être orientée vers le dessous de la table.
Voir page 2, ⑦
- 2 À l'aide des vis avant à filetage épais, installez les crochets avant dans les trous prépercés sur la surface de travail. L'extrémité ouverte du crochet doit être orientée vers les crochets arrière.
Voir page 2, ⑧

NOTE : Si vous utilisez une surface de travail non vendue par Humanscale, les avant-trous pour le montage des crochets avant doivent être percés en alignement avec les trous des crochets arrière, conformément à l'image suivante :

Voir page 3, ①

- 3 Une fois les crochets installés, accrochez le côté court du panier aux crochets arrière, avec les languettes en plastique en dessous, comme illustré ci-dessous. Veillez à ce que les bandes autoagrippantes soient orientées vers l'avant de la table.
Voir page 3, ②

- 4 Fixez les barres d'alimentation, les câbles et autres périphériques dans le panier à l'aide des bandes de fixation autoagrippantes.

AVERTISSEMENT : Les instructions d'installation et d'utilisation des articles placés dans le panier doivent être respectées. Les bandes de fixation ne doivent pas entraver l'insertion de fiches électriques dans les éléments dotés de réceptacles. Les fiches électriques ou adaptateurs doivent être correctement fixés. Charge max. 6,8 kg (15 lb).

Voir page 3, ③

- 5 Une fois les câbles fixés, soulevez les languettes en plastique et fixez-les aux crochets avant pour terminer l'installation.
Voir page 3, ④

Herramientas necesarias

- ① Destornillador de cabeza Philips

Piezas incluidas

- ② 2 Ganchos delanteros
 ③ 2 Ganchos posteriores
 ④ 1 Montaje de la cesta (*Específico de la configuración; el aspecto varía según el tamaño*)
 ⑤ 4 Tornillos delanteros
 ⑥ 4 Tornillos posteriores

Véase la página 2

Instrucciones de montaje

- 1 Utilizando los tornillos posteriores de rosca fina, instale los ganchos posteriores en los orificios roscados del riel posterior del bastidor del escritorio. El extremo abierto del gancho debe estar orientado hacia la parte inferior del escritorio.
Véase la página 2, ⑦
- 2 Utilizando los tornillos delanteros de rosca gruesa, coloque los ganchos delanteros en los orificios pretaladrados de la superficie de trabajo. El extremo abierto del gancho debe estar orientado hacia los ganchos posteriores.
Véase la página 2, ⑧

NOTA: Si utiliza una superficie de trabajo que no es de Humanscale, los orificios piloto para montar los ganchos delanteros deben taladrarse en línea con los orificios de los ganchos posteriores, de acuerdo con el siguiente diagrama:

Véase la página 3, ①

- 3 Una vez que se hayan instalado los ganchos, cuelgue el lado corto de la cesta de los ganchos posteriores con las lengüetas de plástico en la parte inferior, como se muestra a continuación. Asegúrese de que las tiras de fijación quedan orientadas hacia la parte delantera del escritorio.

Véase la página 3, ②

- 4 Fije las regletas, los cables y otros dispositivos periféricos dentro de la cesta utilizando las tiras de fijación.

ADVERTENCIA: Se deben seguir las instrucciones de instalación/operación de los artículos que se coloquen en la cesta. Las tiras de sujeción no deben obstruir la inserción de los enchufes en ningún elemento con receptáculos. Los enchufes y/o los adaptadores de corriente deben estar perfectamente asentados. Carga máx.: 6,8 kg (15 lb)

Véase la página 3, ③

- 5 Una vez que se hayan asegurado los cables, levante las lengüetas de plástico y fíjelas a los ganchos delanteros para completar la instalación.

Véase la página 3, ④

DE | Deutsche Montageanleitung

Erforderliches Werkzeug

- ① Phillips Kreuzschlitzschraubendreher

Enthaltene Teile

- ② 2 Vordere Haken
③ 2 Hintere Haken
④ 1 Korbsatz (*konfigurationsspezifisch, Aussehen variiert je nach Größe*)
⑤ 4 Vordere Schrauben
⑥ 4 Hintere Schrauben

Siehe Seite 2

Montageanleitung

- 1 Befestigen Sie die hinteren Haken mit den hinteren Feingewindeschrauben an den Gewindelöchern an der hinteren Rahmenschiene des Tisches. Das offene Ende des Hakens sollte unter den Tisch zeigen.

Siehe Seite 2, ⑦

- 2 Befestigen Sie die vorderen Haken mithilfe der vorderen Schrauben mit grobem Gewinde in den vorgebohrten Löchern auf der Arbeitsfläche. Das offene Ende des Hakens sollte zu den hinteren Haken zeigen.

Siehe Seite 2, ⑧

HINWEIS: Wenn Sie eine Arbeitsfläche verwenden, die nicht von Humanscale stammt, sollten Sie entsprechend der folgenden Abbildung Probebohrungen für die Montage der vorderen Haken in einer Linie mit den hinteren Hakenlöchern vornehmen:

Siehe Seite 3, ①

- 3 Sobald die Haken angebracht sind, hängen Sie die kurze Seite des Korbs mit den Plastiklaschen, wie unten dargestellt, unten an den hinteren Haken auf. Achten Sie darauf, dass die Klettverschlussstreifen zur Vorderseite des Schreibtisches zeigen.

Siehe Seite 3, ②

- 4 Befestigen Sie die Steckdosenleisten, Kabel und andere Peripheriegeräte mit den Klettverschlussstreifen im Korb.

WARNING: Die Installations-/ Betriebsanleitungen der im Warenkorb enthaltenen Artikel müssen befolgt werden. Die Befestigungsstreifen dürfen das Einstecken von Steckern in Gegenstände mit Steckdosen nicht behindern. Stecker und/ oder Netzteile müssen fest sitzen. Max. Tragfähigkeit: 7 kg

Siehe Seite 3, ③

- 5 Sobald die Kabel gesichert sind, heben Sie die Plastiklaschen an und befestigen Sie sie an den vorderen Haken, um die Installation abzuschließen.

Siehe Seite 3, ④

Vereist gereedschap

- ① Kruiskopschroevendraaier

Meegeleverde onderdelen

- ② 2 x Haken voor
 ③ 2 x Haken achter
 ④ 1 x Mand (*Configuratie-specifiek, uiterlijk varieert per grootte*)
 ⑤ 4 x Schroef voorzijde
 ⑥ 4 x Schroef achterzijde

Zie pagina 2

Montagehandleiding

- 1 Monteer de achterste haken met de schroeven met fijne schroefdraad op de gaten met schroefdraad op de achterste frameraal van de tafel. Het open uiteinde van de haak moet onder de tafel liggen.
Zie pagina 2, ⑦
- 2 Monteer de voorhaken met de schroeven met grove draad in de voorgeboorde gaten op het werkblad. Het open uiteinde van de haak moet naar de achterste haken wijzen.
Zie pagina 2, ⑧

LET OP: Als u een werkoppervlak gebruikt dat niet van Humanscale is, moeten de voorboorgaten voor de montage van de voorste haken op één lijn worden geboord met de achterste haakgaten volgens het volgende diagram:

Zie pagina 3, ①

- 3 Zodra de haken zijn geïnstalleerd, hangt u de korte kant van de mand aan de achterste haken met de plastic lipjes aan de onderkant, zoals hieronder getoond. Zorg ervoor dat de klittenbandstrips naar de voorkant van het bureau zijn gericht.
Zie pagina 3, ②
- 4 Bevestig de stekkerdoos, kabels en andere randapparatuur in de mand met de klittenbandstrips.

WAARSCHUWING: De montage-/gebruiksaanwijzingen van de items die in de mand zijn geplaatst, moeten worden opgevolgd. De bevestigingsstrips mogen het insteken van stekkers in voorwerpen met stopcontacten niet belemmeren. Stekkers en/of stroomadapters moeten goed vastzitten. Max. belasting: 6,8 kg (15 lbs)

Zie pagina 3, ③

- 5 Zodra de kabels vastzitten, tilt u de plastic lipjes op en bevestigt u ze aan de voorste haken om de installatie te voltooien.
Zie pagina 3, ④

Strumenti richiesti

- ① Cacciavite con testa a croce

Pezzi inclusi

- ② 2x ganci anteriori
 ③ 2x ganci posteriori
 ④ 1x cestello (*specifico per la configurazione, l'aspetto varia in funzione delle dimensioni*)
 ⑤ 4x viti anteriori
 ⑥ 4x viti posteriori

Consultare pagina 2

Istruzioni per il montaggio

- 1 Utilizzando le viti posteriori a filettatura fine, installare i ganci posteriori sui fori filettati della guida posteriore del tavolo. L'estremità aperta del gancio deve essere rivolta verso il sotto del tavolo.
Consultare pagina 2, ⑦
- 2 Utilizzando le viti anteriori a filettatura grossa, installare i ganci anteriori nei fori predisposti sul piano di lavoro. L'estremità aperta del gancio deve essere rivolta verso i ganci posteriori.
Consultare pagina 2, ⑧

NOTA: Se si utilizza un piano di lavoro non fornito da Humanscale, è necessario praticare i fori pilota per il montaggio dei ganci anteriori in linea con i fori dei ganci posteriori, seguendo lo schema seguente:
Consultare pagina 3, ①

- 3 Una volta installati i ganci, appendere il lato corto del cestello ai ganci posteriori con le linguette di plastica nella parte inferiore, come mostrato di seguito. Assicurarsi che le fascette di fissaggio in velcro siano rivolte verso la parte anteriore della scrivania.

Consultare pagina 3, ②

- 4 Fissare le ciabatte, i cavi e le altre periferiche all'interno del cestello utilizzando le fascette di fissaggio in velcro.

AVVERTENZA: È necessario attenersi alle istruzioni per l'installazione e l'utilizzo dei componenti collocati all'interno del cestello. Le fascette di fissaggio non devono ostacolare l'inserimento delle spine nei componenti dotati di prese. Le spine e/o i caricatori devono essere perfettamente inseriti e collegati. Carico massimo: 6,8 kg

Consultare pagina 3, ③

- 5 Una volta che i cavi sono fissati, sollevare le linguette di plastica e fissarle ai ganci anteriori per completare l'installazione.

Consultare pagina 3, ④

Humanscale Corporation
1114 6th Ave. 15th Floor
New York, NY 10036

Humanscale International Holdings Ltd.
IDA Industrial Estate
Poppintree
Dublin, D11 XY42
Ireland

Humanscale UK Ltd.
200 St John St
London EC1V 4RN
United Kingdom

For our terms and conditions please go to
<https://www.humanscale.com/about/legal-information/terms-conditions.cfm>

© 2025 Humanscale Corporation. The text and artwork are copyrighted materials. All rights reserved. The Humanscale mark and logo are trademarks of Humanscale Corporation and are registered in the United States and certain other countries.