



EN: Warning! Must wear protective gloves.

DE: Warnung! Schutzhandschuhe tragen.

FR: Avertissement! Portez des gants de protection.

NL: Waarschuwing! Draag beschermende handschoenen.

IT: Avvertenza! Indossare guanti protettivi.

PL: Ostrzeżenie! Włóż rękawice ochronne.

SE: Varning! Skyddshandskar måste användas.

ES: ¡Advertencia! Debe usar guantes protectores.

DK: Advarsel! Beskyttelsehandsker skal anvendes.

NO: Advarsel! Vernehansker må benyttes.

PT: Aviso! Deve utilizar luvas de proteção.

RO: Avertisment! Trebuie să purtați mănuși de protecție.

SI: Opozorilo! Nositi je treba zaščitne rokavice.

HU: Figyelmeztetés! Viseljen védőkesztyűt!

CZ: Varování! Je třeba nosit ochranné rukavice.

SK: Varovanie! Musíte používať ochranné rukavice.

UA: Увага! Необхідно надягати захисні рукавички.

IS: Varúð! Nota skal öryggishanska.

JA: 警告！保護手袋を着用してください。

AR: تحذير! ينبغي أن ترتدي قفازات حماية.

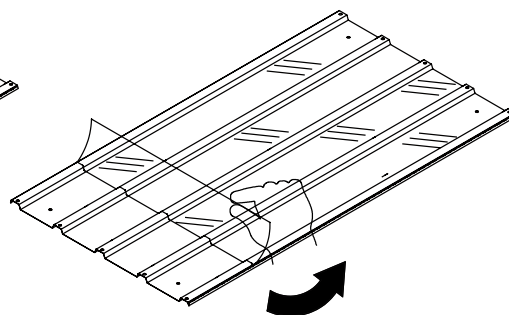
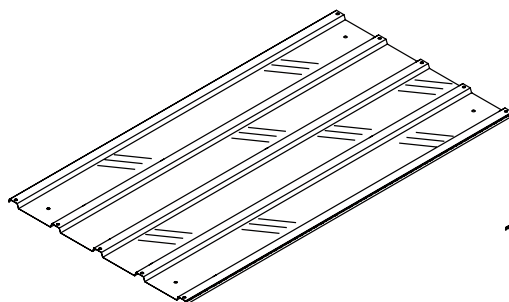
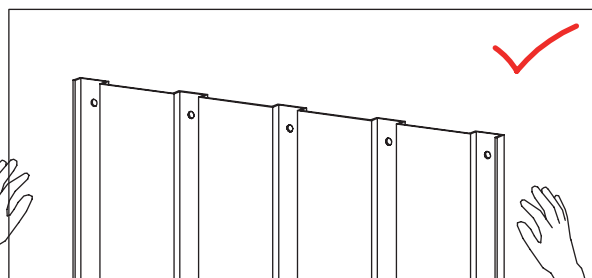
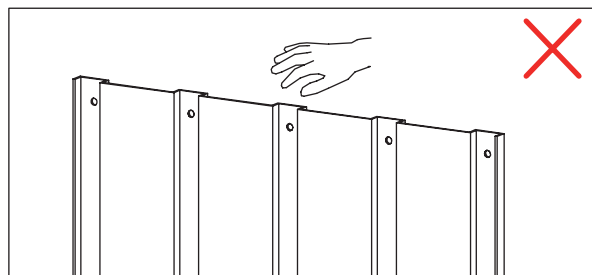
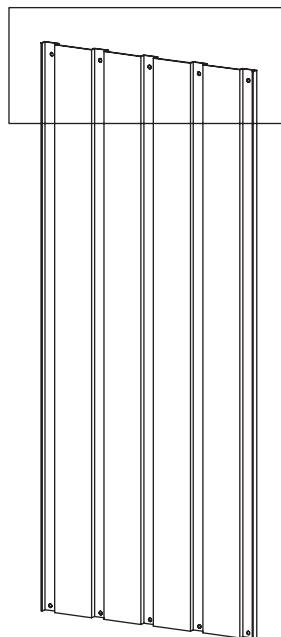
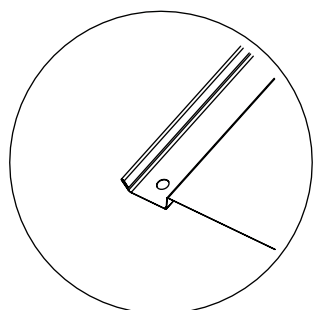
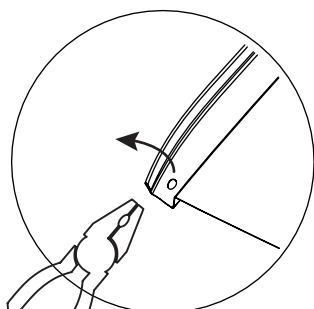
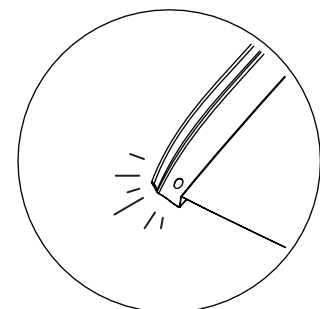

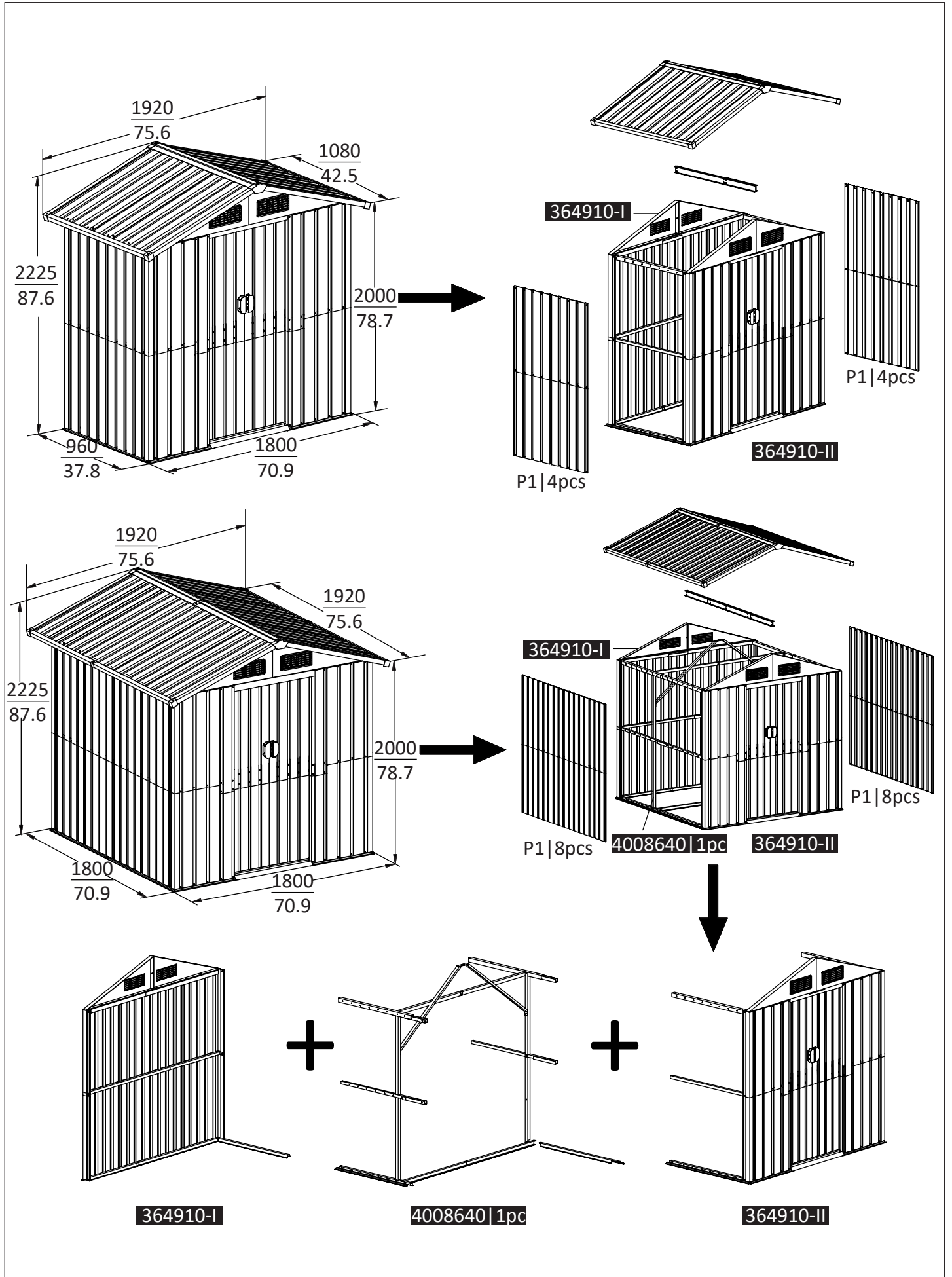

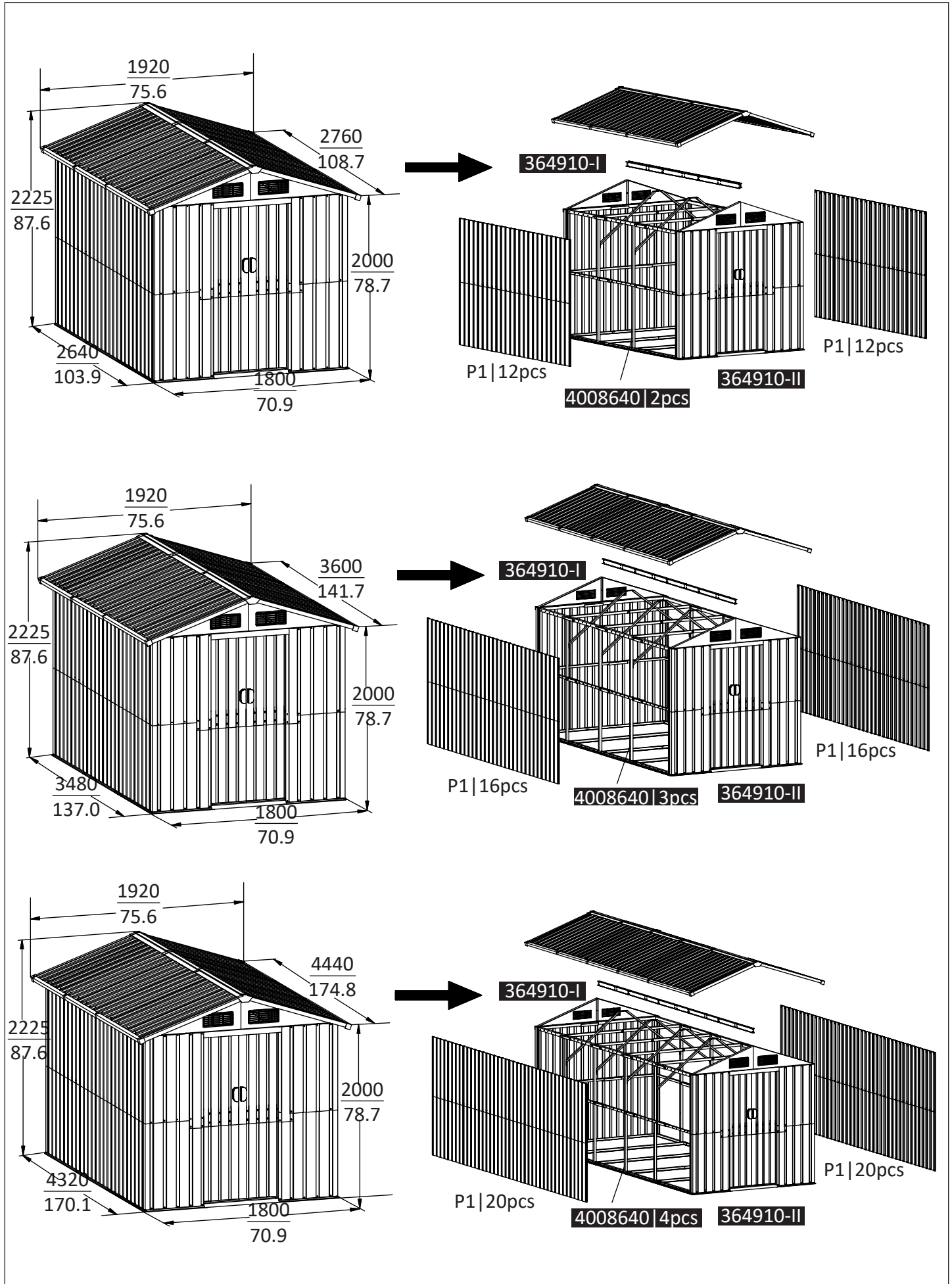

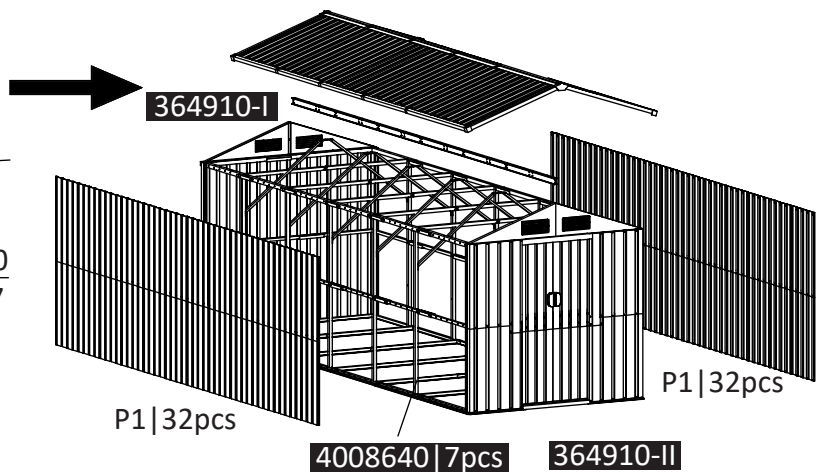
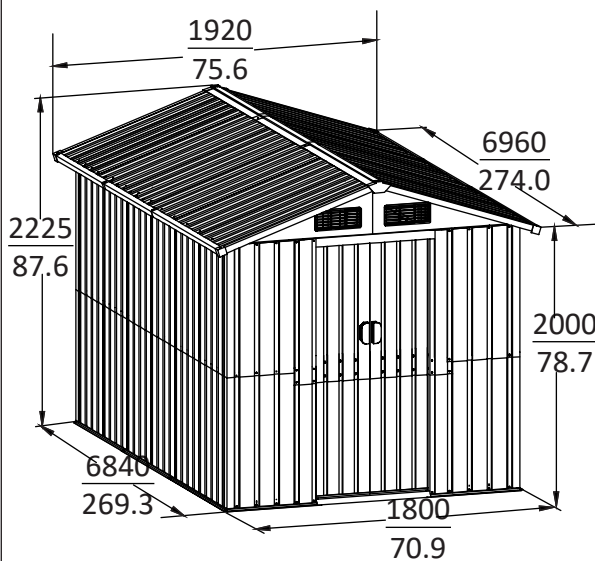
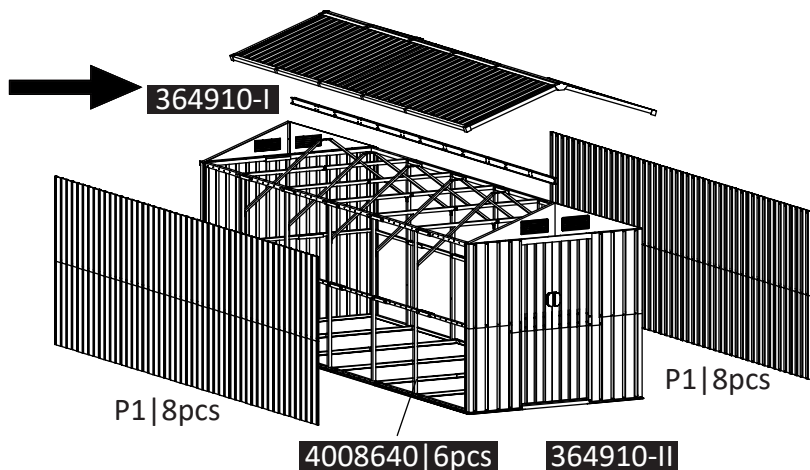
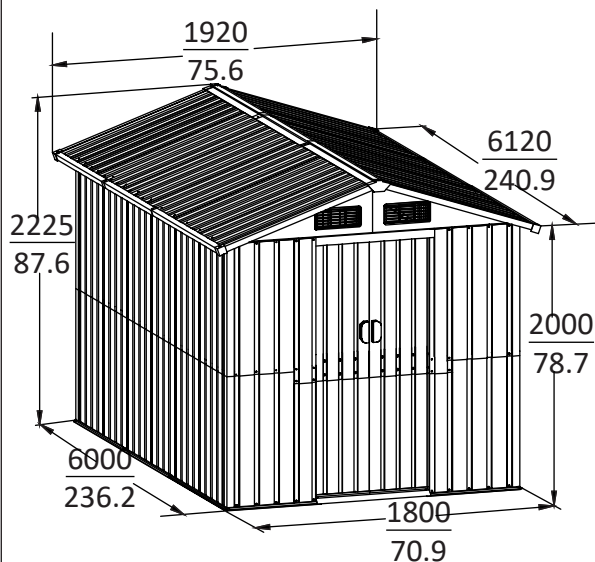
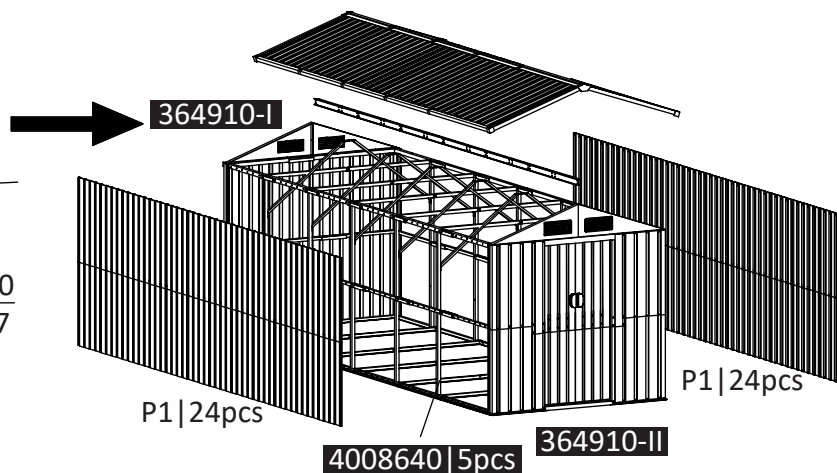
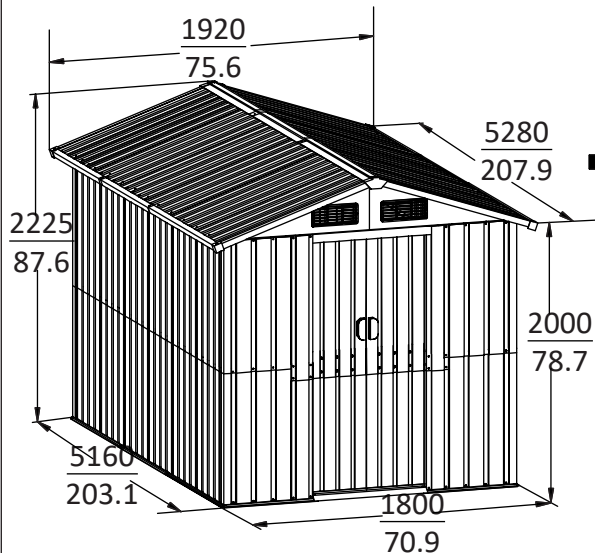

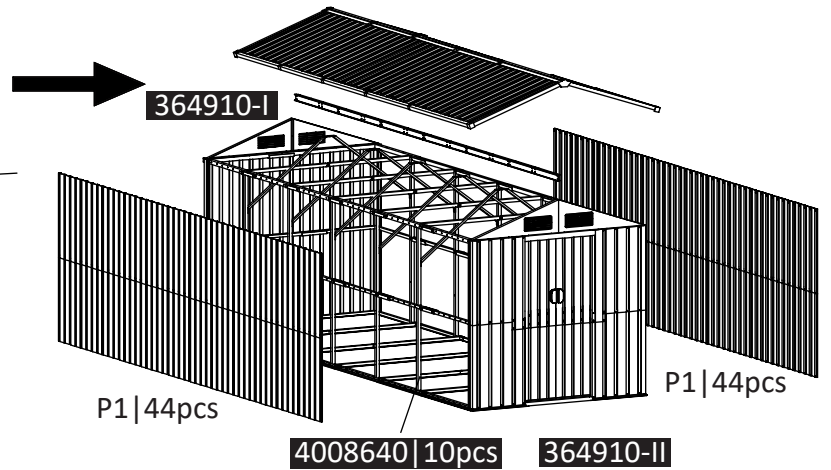
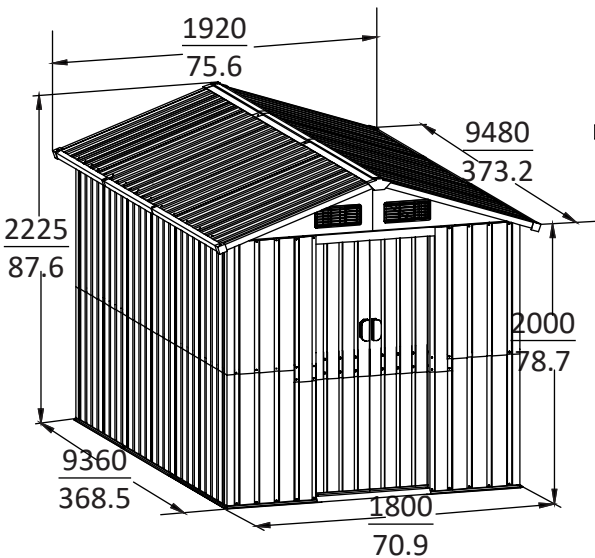
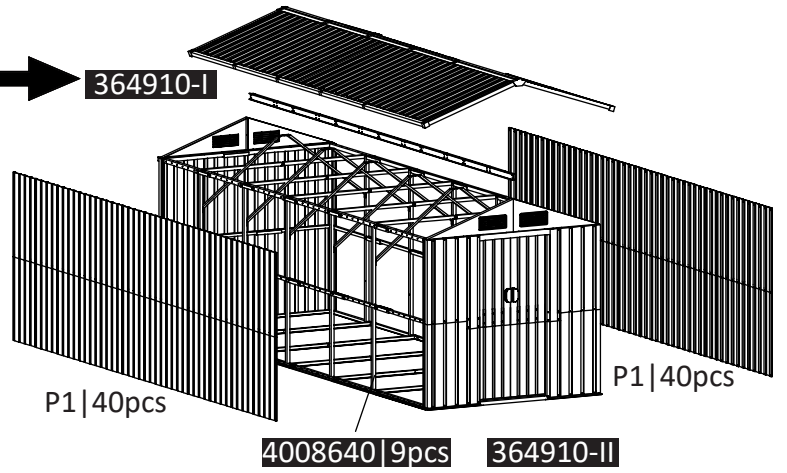
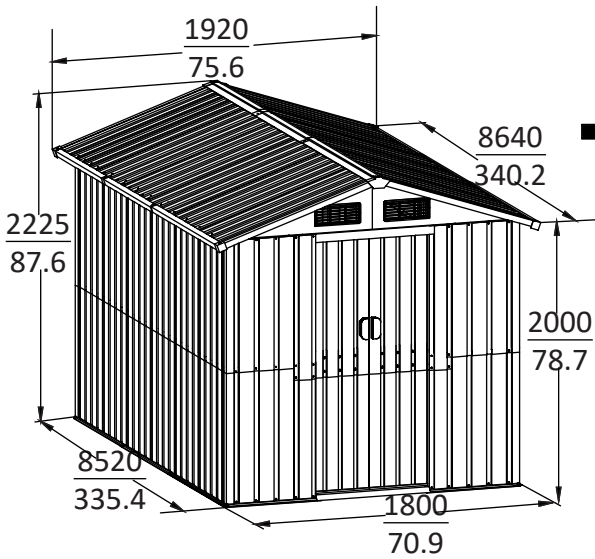
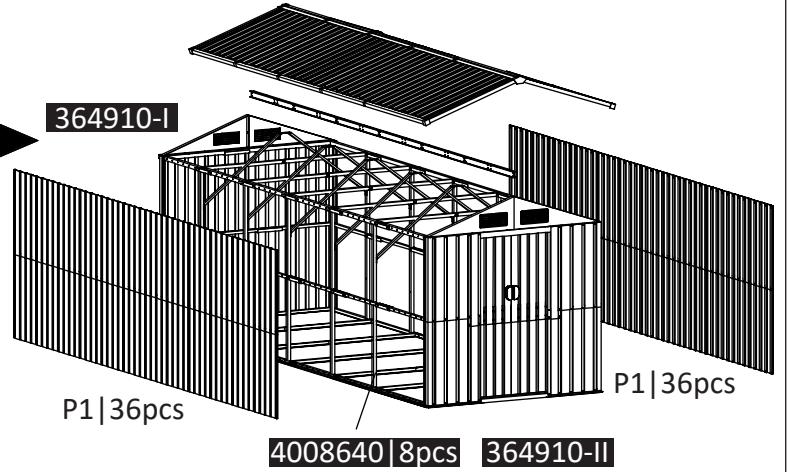
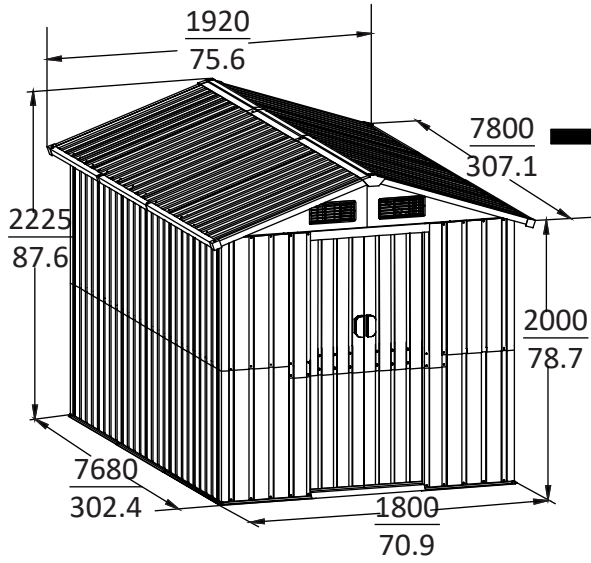

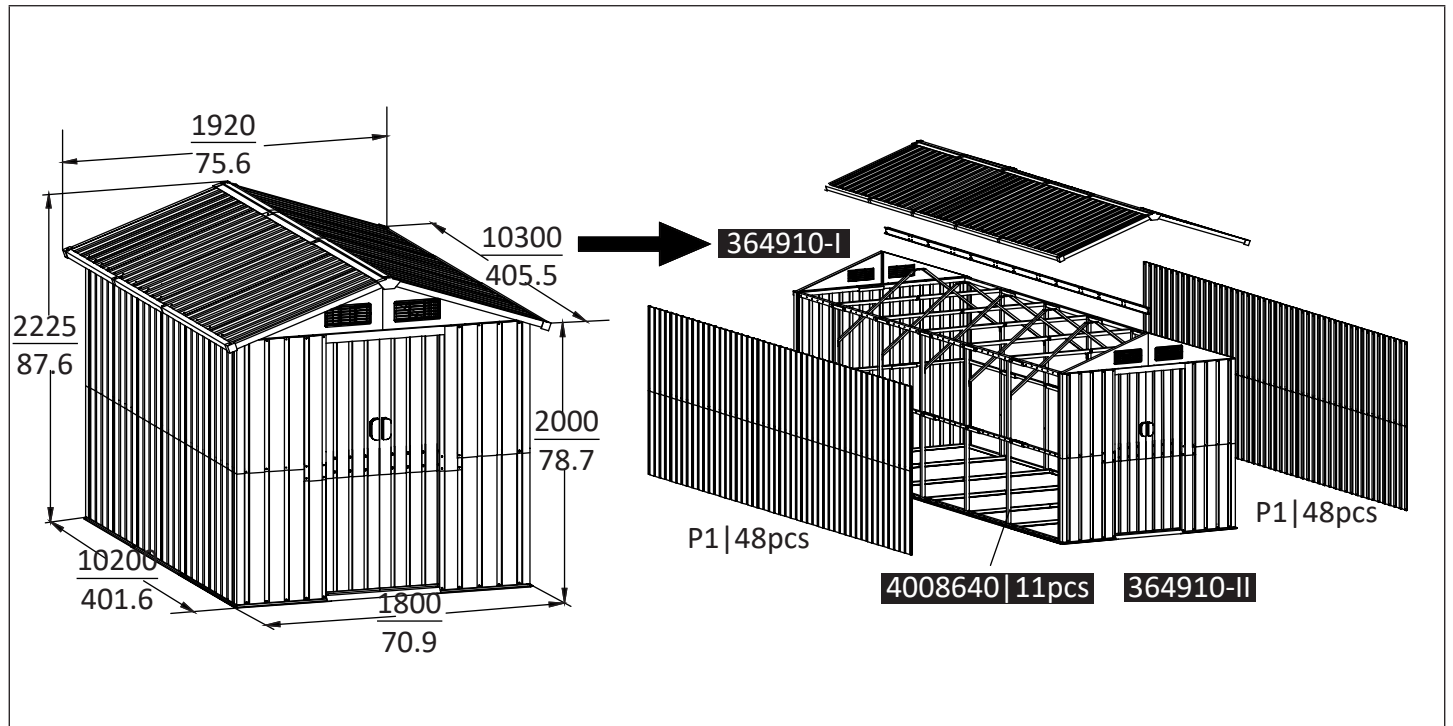



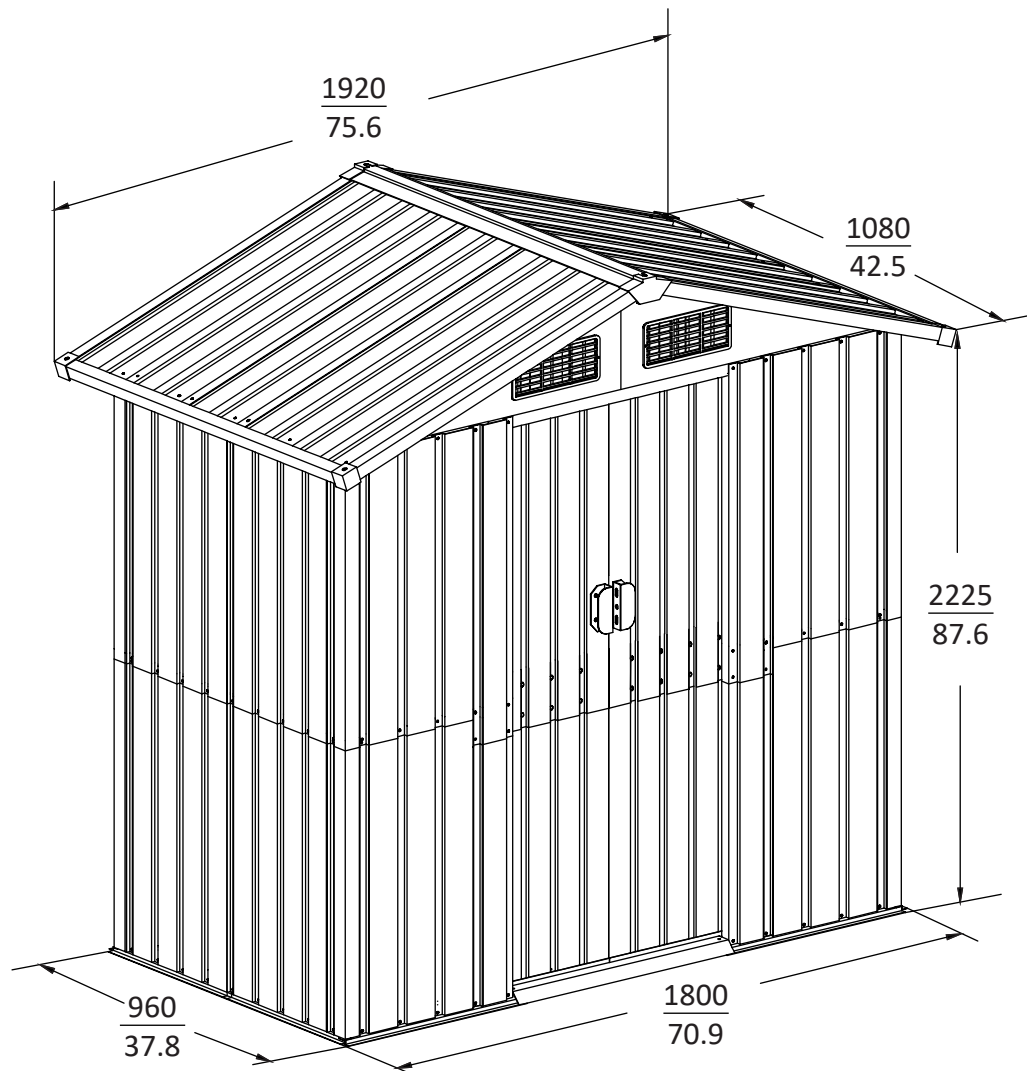

364910

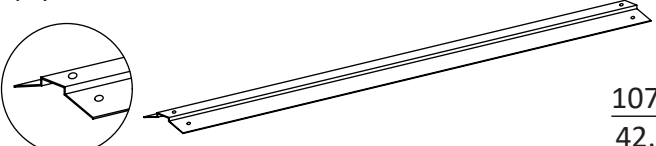
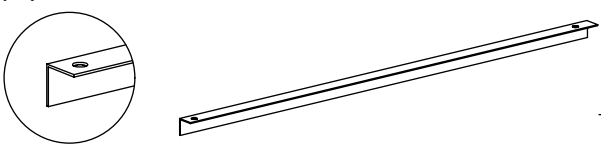
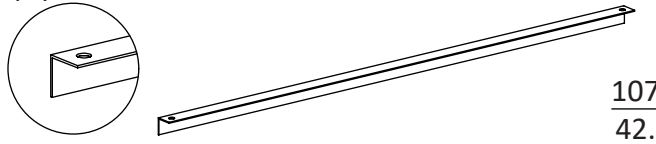
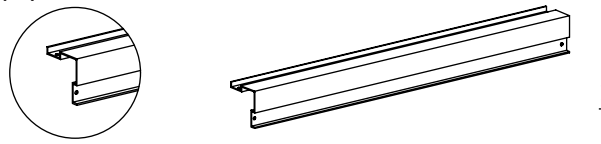
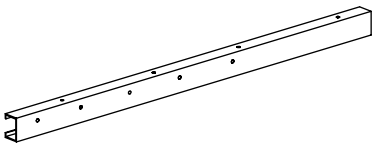
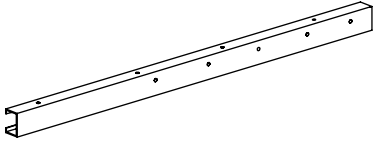

364910

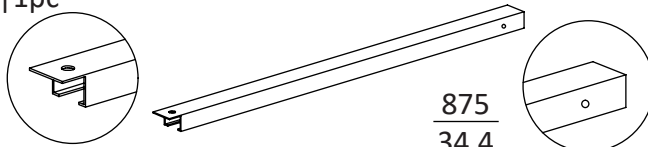
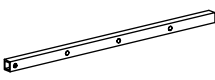
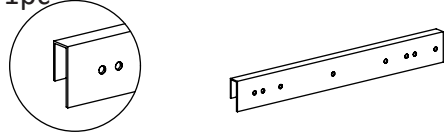
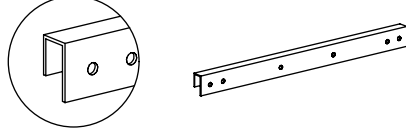
<p>1 1pc</p> <p>935 36.8</p>	<p>2 1pc</p> <p>935 36.8</p>
<p>3L 1pc</p> <p>540 21.3</p>	<p>3R 1pc</p> <p>540 21.3</p>
<p>4L 1pc</p> <p>895 35.3</p>	<p>4R 1pc</p> <p>935 36.8</p>
<p>5 1pc</p> <p>800 31.5</p>	<p>12 2pcs</p> <p>445 17.5</p>
<p>9 1pc</p> <p>1035 40.7</p>	<p>10 1pc</p> <p>670 26.4</p>
<p>11 2pc</p> <p>900 35.4</p>	<p>14 1pc</p> <p>875 34.4</p>
<p>14A 1pc</p> <p>465 18.3</p>	<p>14B 1pc</p> <p>465 18.3</p>
<p>14C 1pc</p> <p>930 36.6</p>	<p>6 2pcs</p> <p>820 32.3</p>
<p>15 1pc</p> <p>670 26.4</p>	<p>16 1pc</p> <p>1035 40.7</p>
<p>17 1pc</p> <p>900 35.4</p>	<p>18 1pc</p> <p>900 35.4</p>

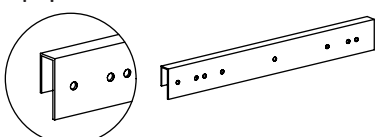
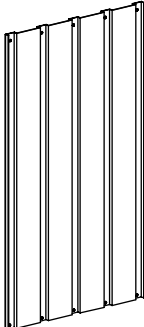
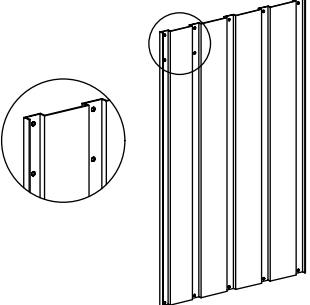
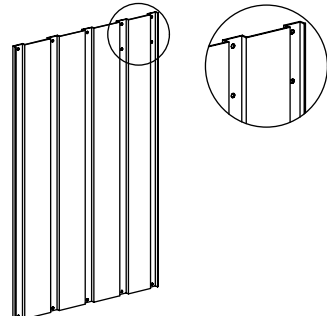
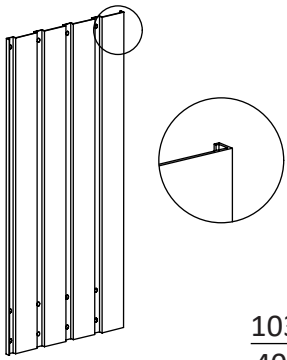
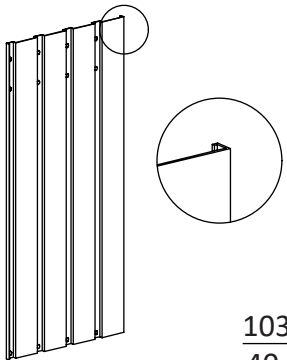
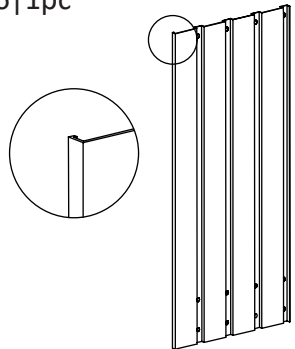
<p>19 1pc</p>  <p style="text-align: right;">$\frac{1070}{42.1}$</p>	<p>20 4pcs</p>  <p style="text-align: right;">$\frac{937}{36.9}$</p>	
<p>22 2pcs</p>  <p style="text-align: right;">$\frac{1070}{42.1}$</p>	<p>28 8pcs</p>  <p style="text-align: right;">$\frac{1000}{39.4}$</p>	
<p>7 1pc</p>  <p style="text-align: right;">$\frac{855}{33.7}$</p>	<p>8 1pc</p>  <p style="text-align: right;">$\frac{855}{33.7}$</p>	
<p>23 2pcs</p>  <p style="text-align: right;">$\frac{147}{5.8}$</p>	<p>13 1pc</p>  <p style="text-align: right;">$\frac{875}{34.4}$</p>	
<p>29 2pcs</p>  <p style="text-align: right;">$\frac{415}{16.3}$</p>	<p>30 1pc</p>  <p style="text-align: right;">$\frac{425}{16.7}$</p>	
<p>31 2pcs</p>  <p style="text-align: right;">$\frac{425}{16.7}$</p>	<p>32 1pc</p> 	<p>33 1pc</p>  <p style="text-align: right;">$\frac{425}{16.7}$</p>
<p>P1 18pcs</p>  <p style="text-align: right;">$\frac{1000}{39.4}$</p>	<p>P2 1pc</p>  <p style="text-align: right;">$\frac{1000}{39.4}$</p>	<p>P3 1pc</p>  <p style="text-align: right;">$\frac{1000}{39.4}$</p>
<p>P4 1pc</p>  <p style="text-align: right;">$\frac{1030}{40.6}$</p>	<p>P5 1pc</p>  <p style="text-align: right;">$\frac{1030}{40.6}$</p>	<p>P6 1pc</p>  <p style="text-align: right;">$\frac{1030}{40.6}$</p>

<p>P7 1pc</p> <p>$\frac{1030}{40.6}$</p>	<p>P8 4pcs</p> <p>$\frac{970}{38.2}$</p>	<p>P9 2pcs</p> <p>$\frac{970}{38.2}$</p>	<p>P10 1pc</p> <p>$\frac{1080}{42.5}$</p>
---	---	---	--

<p>P11 1pc</p> <p>$\frac{1000}{39.4}$</p>	<p>P12 1pc</p> <p>$\frac{1000}{39.4}$</p>	<p>P13 1pc</p> <p>$\frac{1080}{42.5}$</p>	<p>21R 2pcs</p>	<p>21L 2pcs</p>
--	--	--	-------------------	-------------------

<p>GC 4pcs</p>	<p>AA 4pcs</p>	<p>GE 2pcs</p>	<p>GB 2pcs</p>	<p>GF 4pcs</p>
------------------	------------------	------------------	------------------	------------------

<p>F1 209pcs</p> <p>M5x $\frac{12}{0.5}$</p>	<p>F2 56pcs</p> <p>M4x $\frac{10}{0.4}$</p>	<p>F4 8pcs</p> <p>M4x $\frac{25}{1.0}$</p>	<p>mm inch</p> <p>x3</p>	<p>€ \$ £</p>
---	--	---	------------------------------	---------------

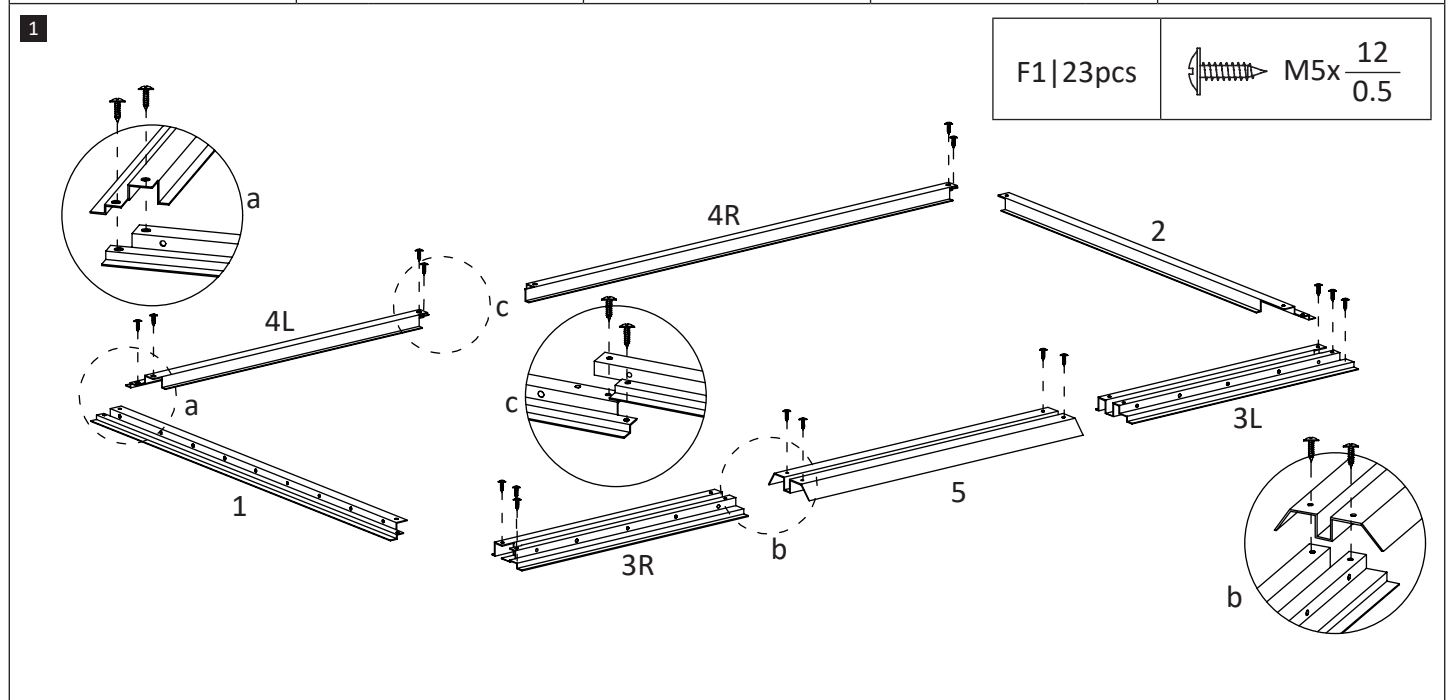

2

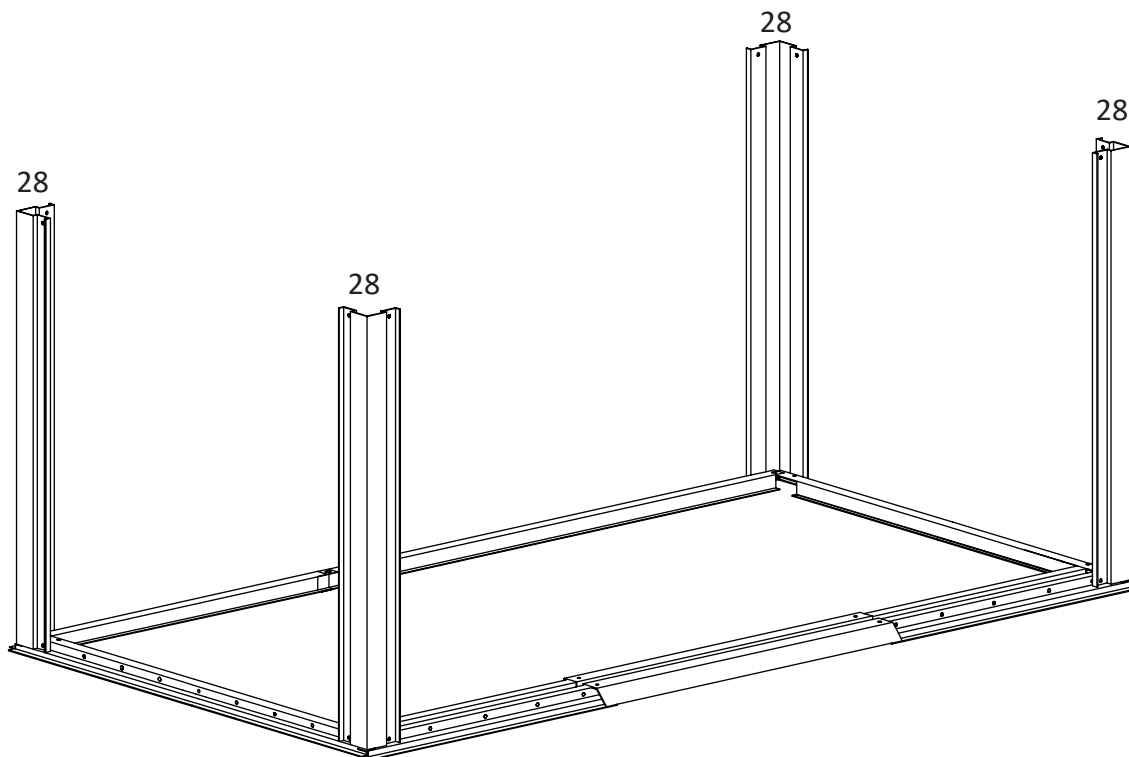

3

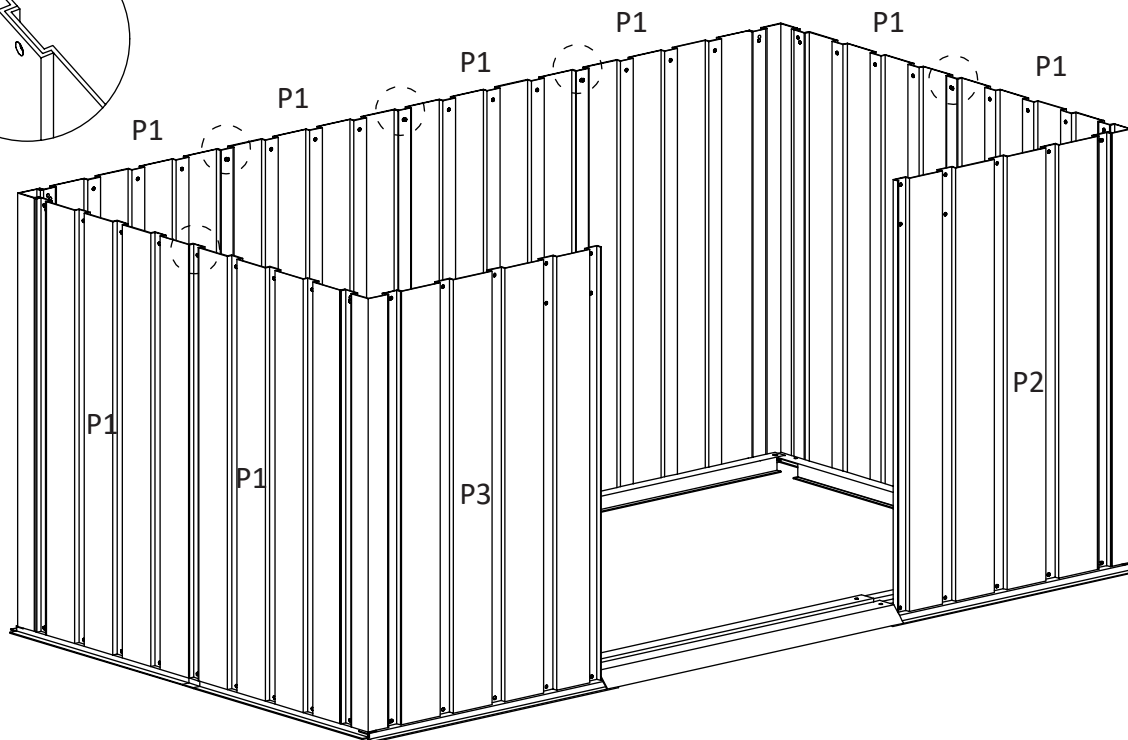
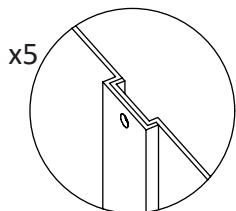

4

F1 | 15pcs

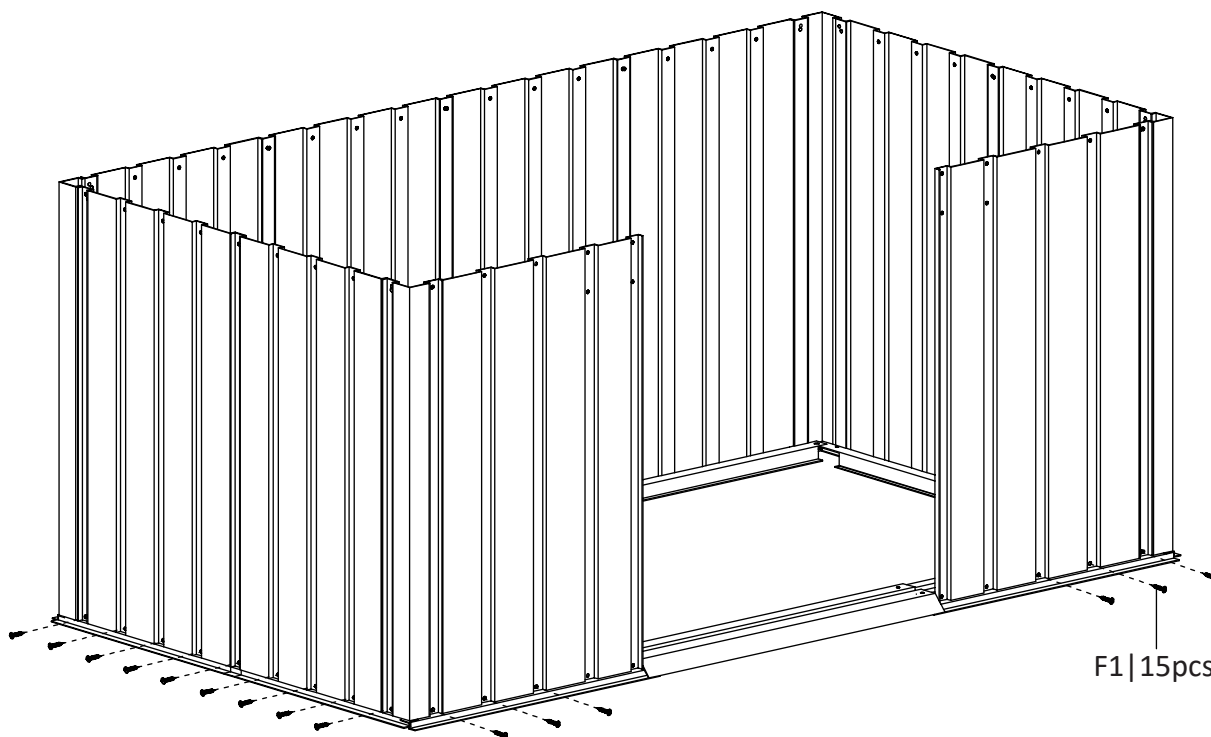

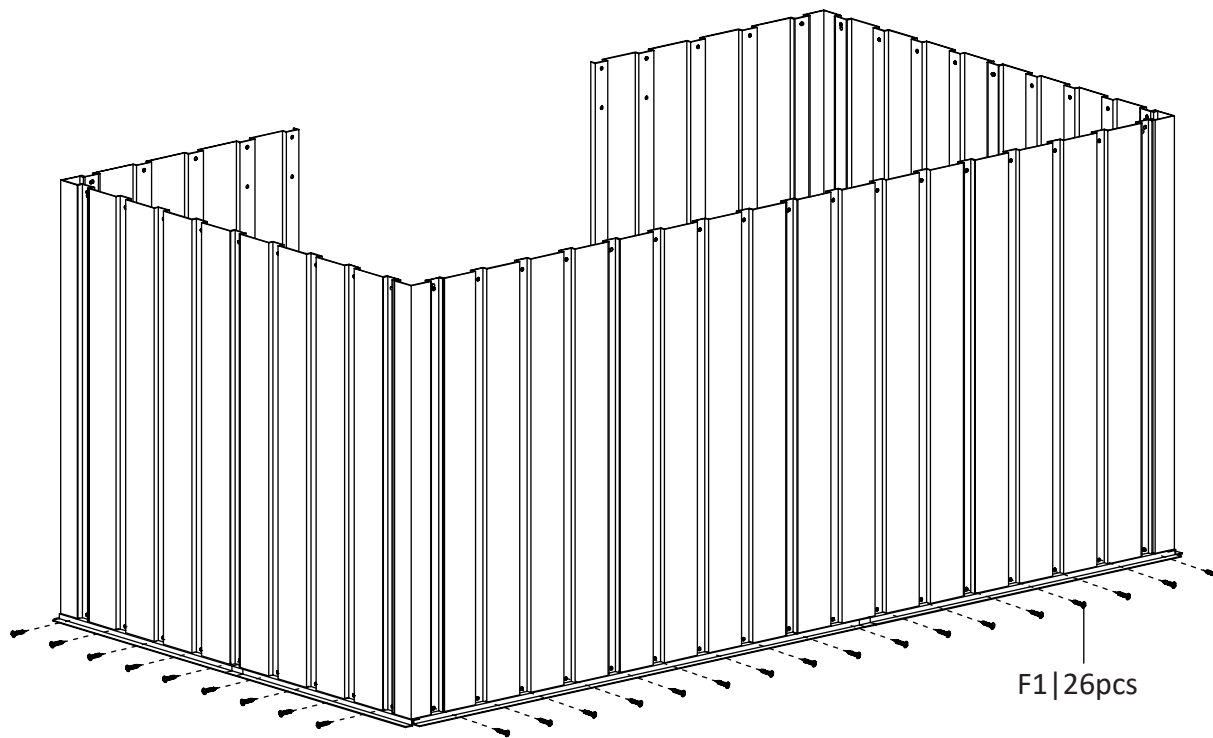

5

F1 | 26pcs



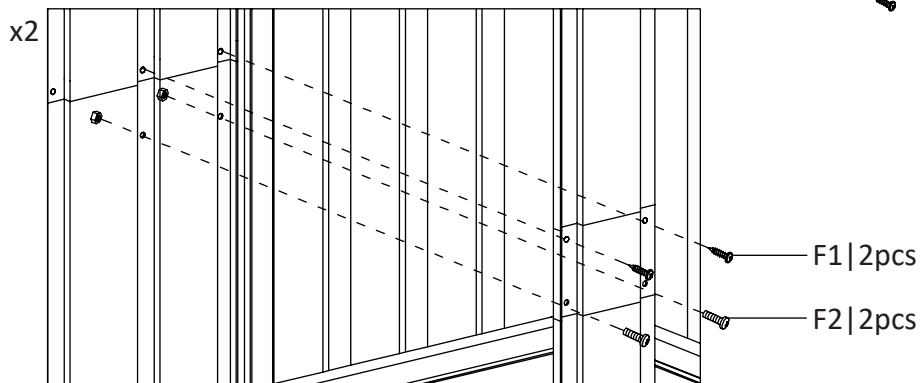
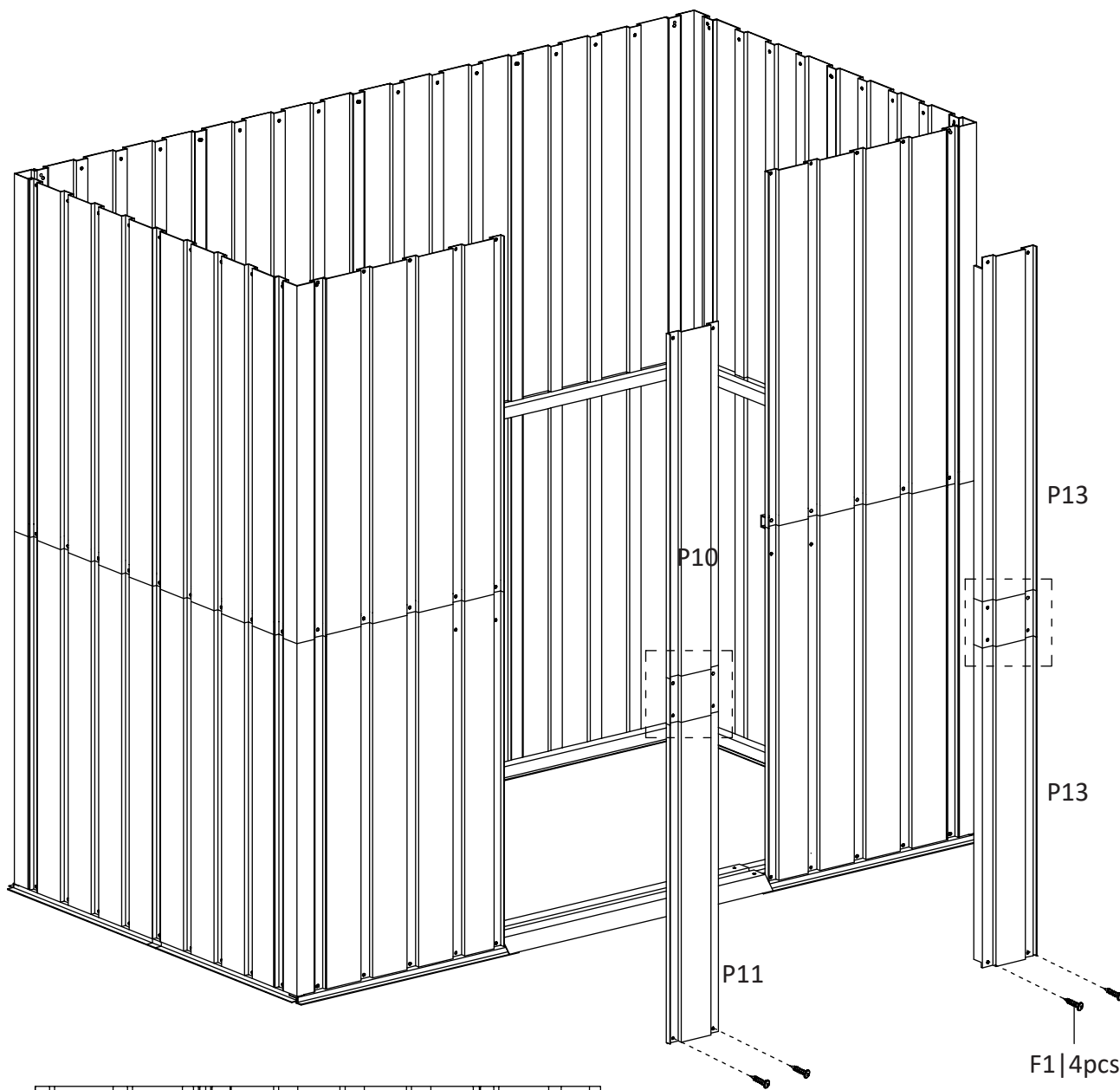

8

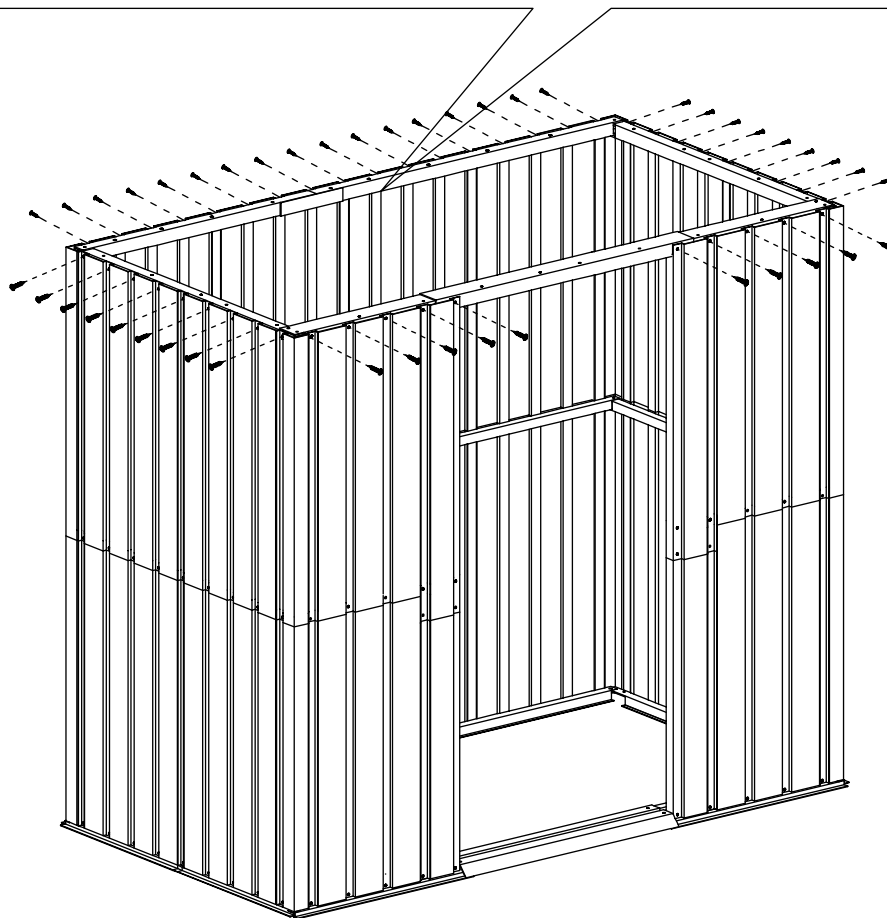
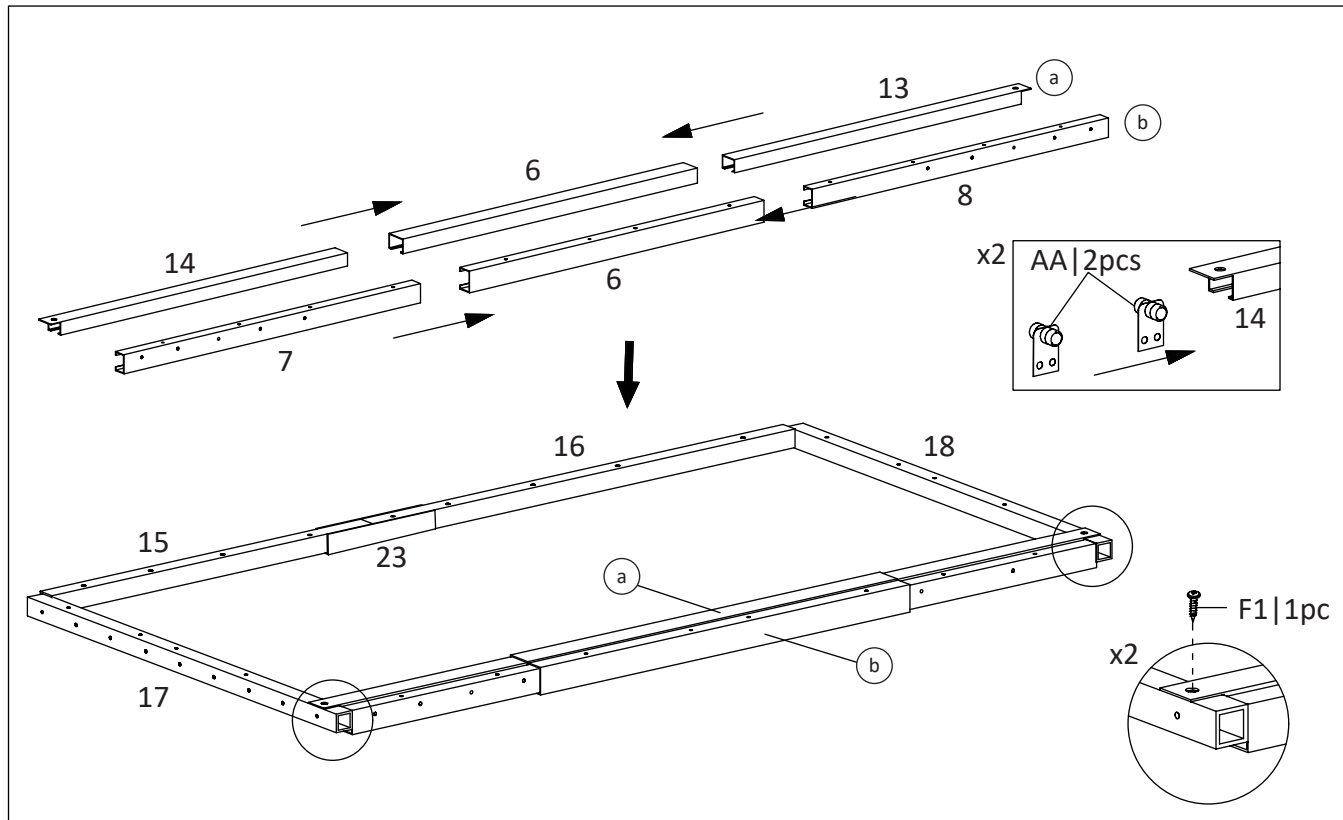

F1 8 pcs		M5x $\frac{12}{0.5}$
F2 4 pcs		M4x $\frac{10}{0.4}$

9



F1 | 47 pcs  M5x $\frac{12}{0.5}$

10

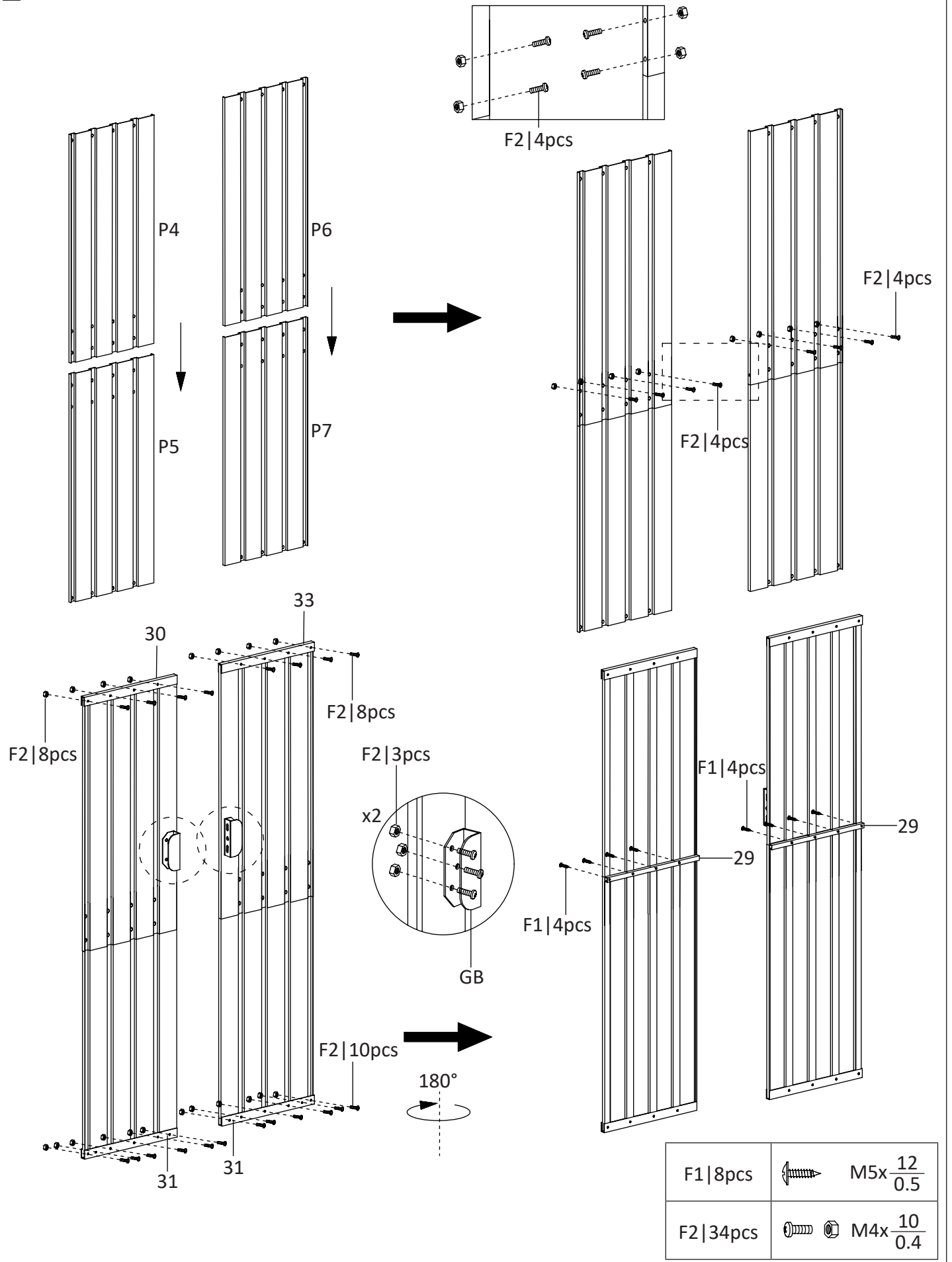

11

F1 | 8pcs

 M5x $\frac{12}{0.5}$

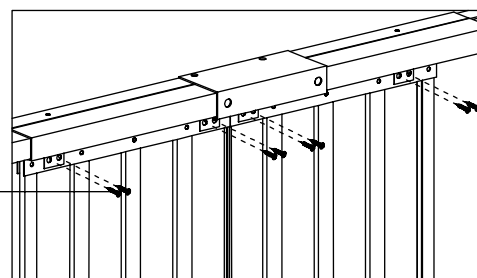
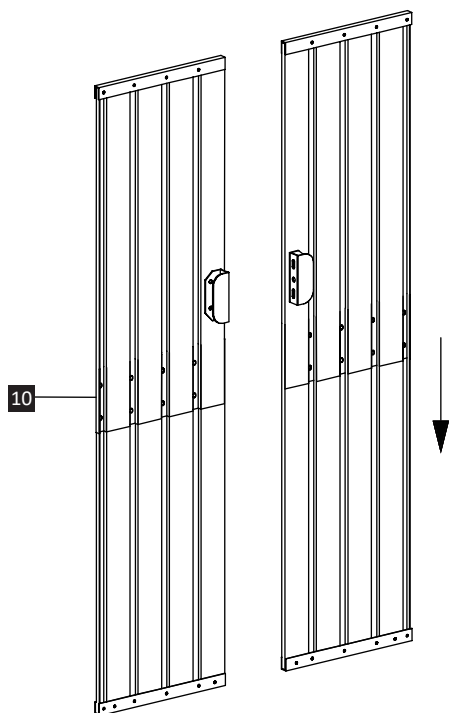

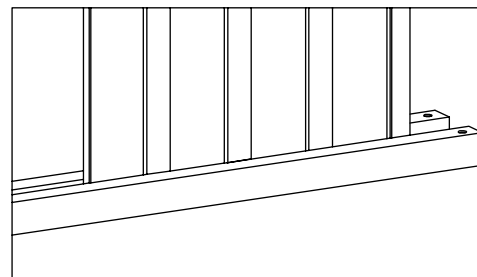
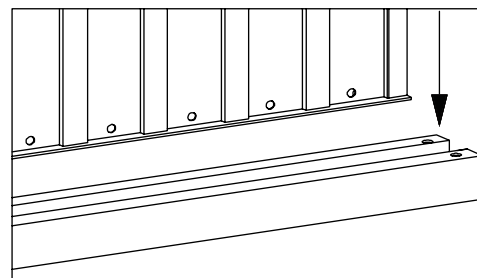
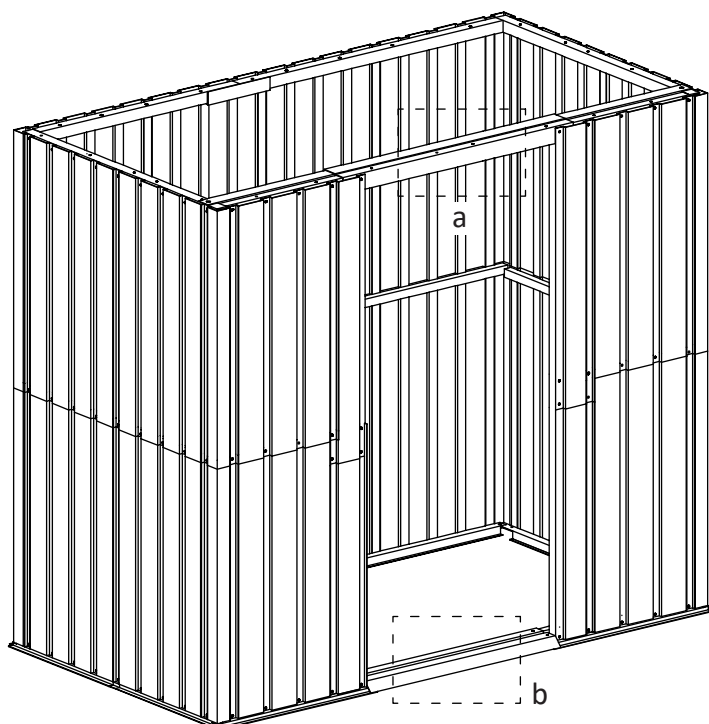

a



b

12

F1 14pcs		M5x $\frac{12}{0.5}$
F2 8pcs		M4x $\frac{10}{0.4}$

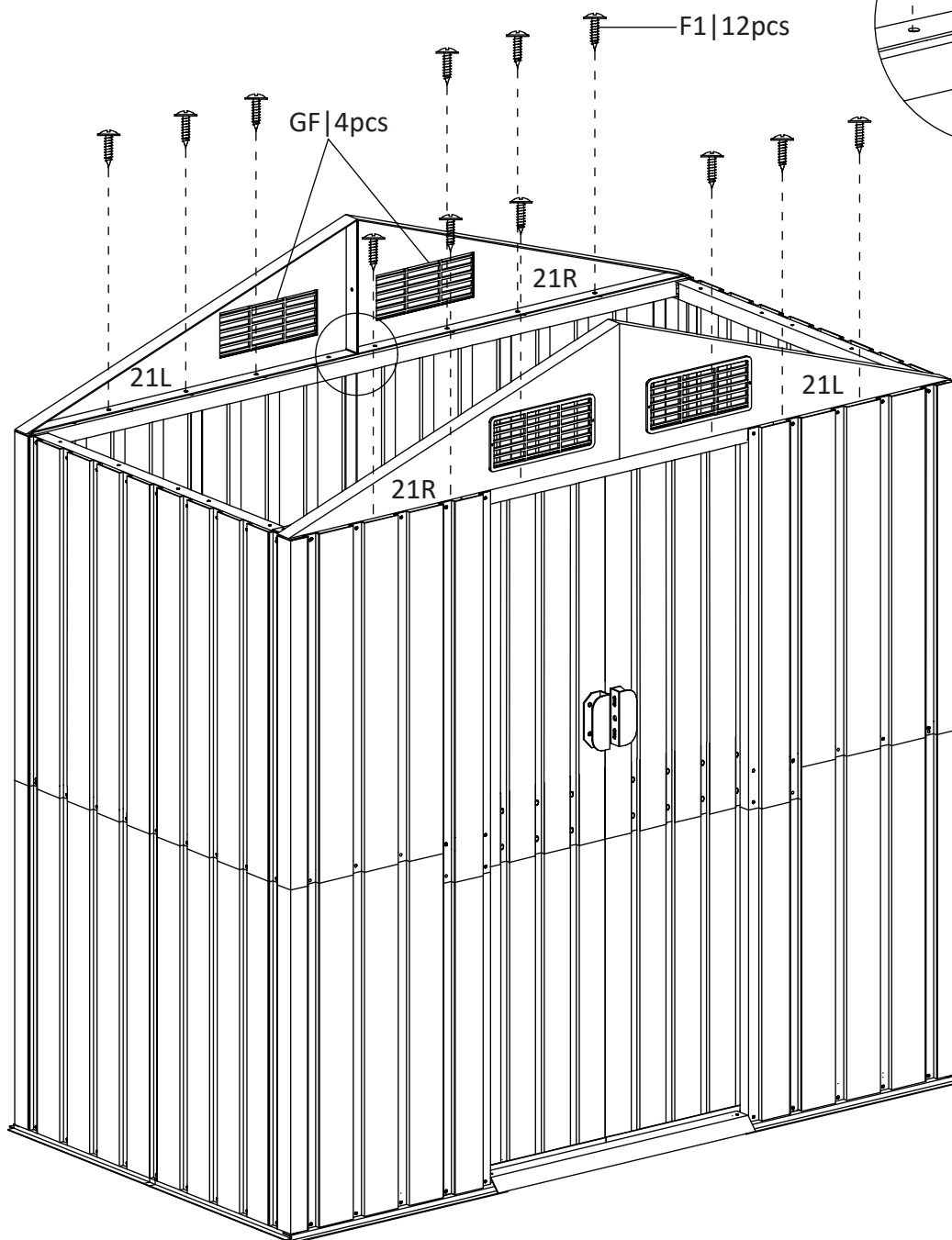
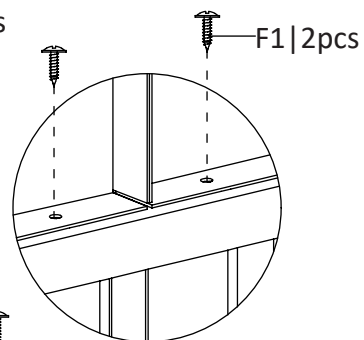
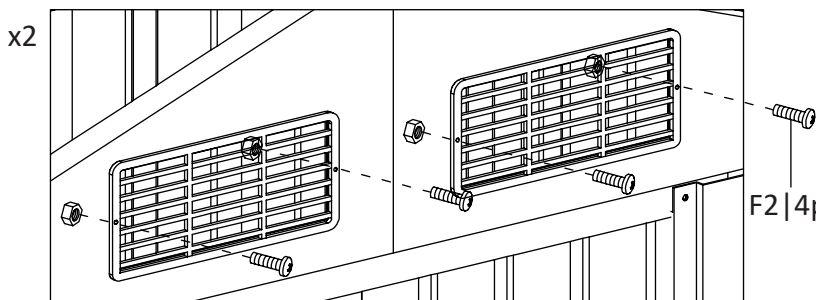

13

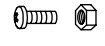
F1 4pcs		M5x $\frac{12}{0.5}$
F2 10pcs		M4x $\frac{10}{0.4}$

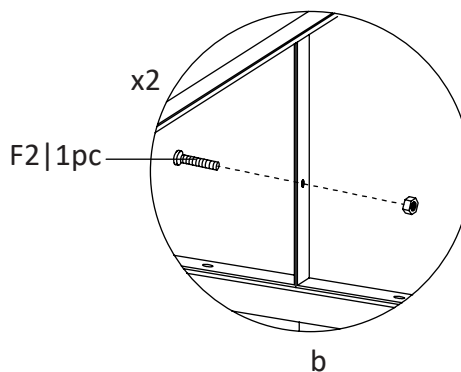
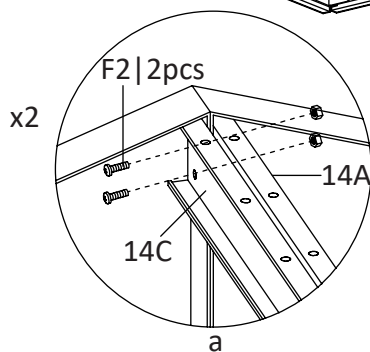
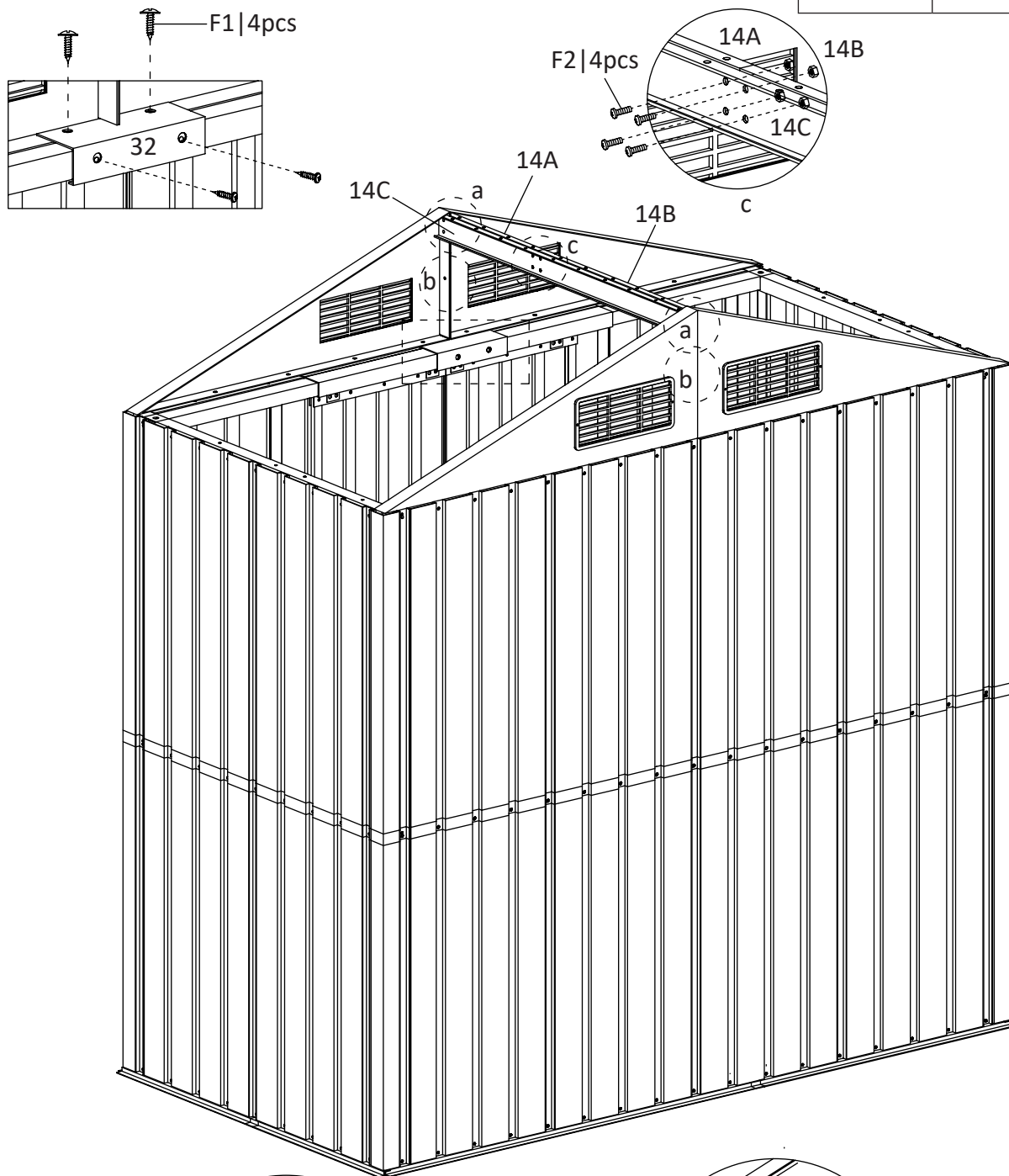

14

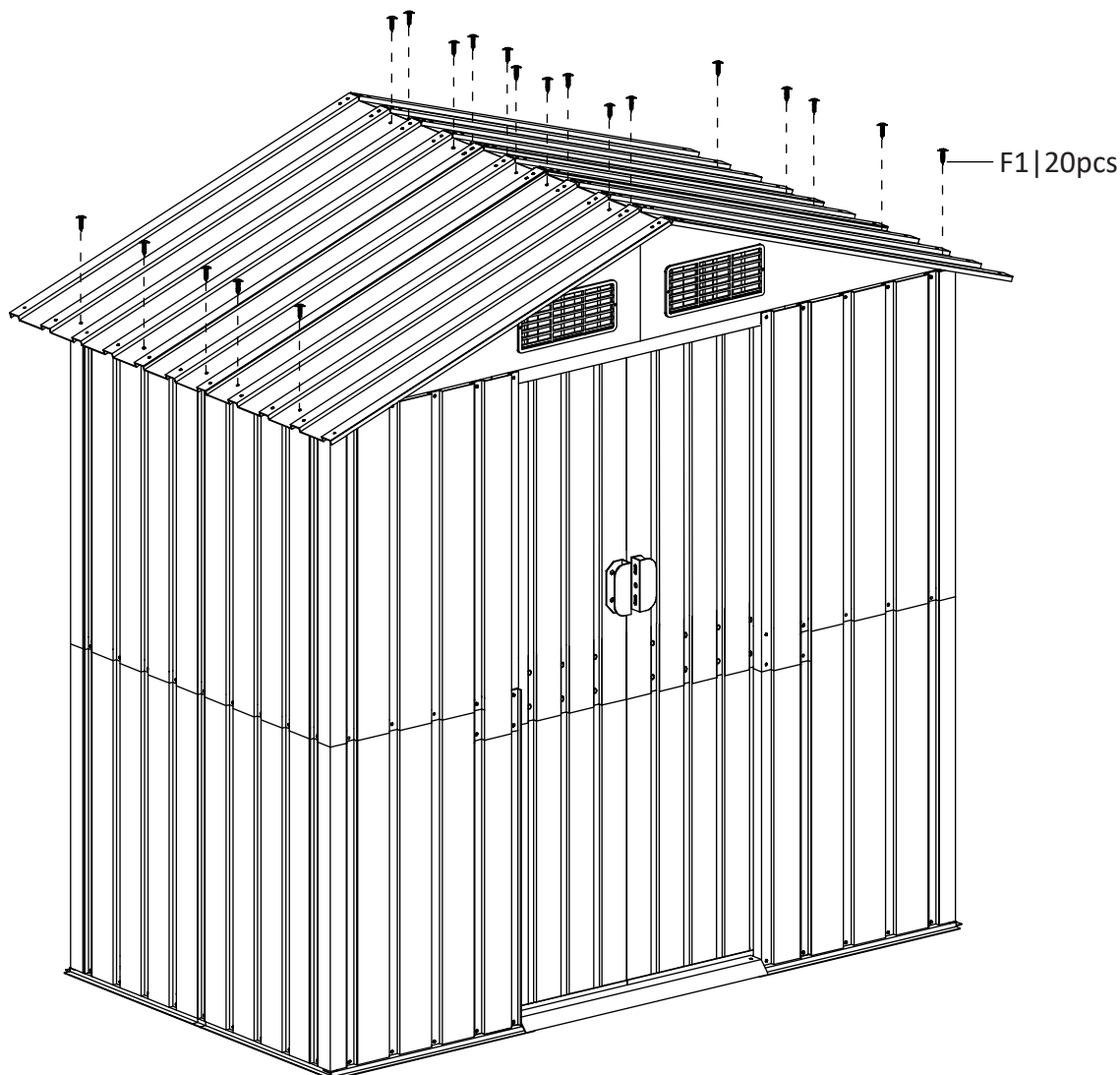
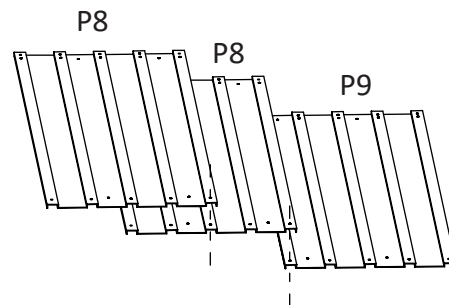
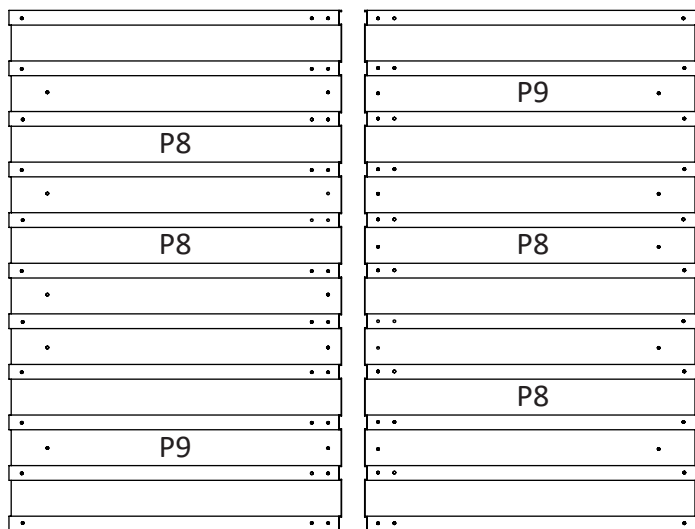

F1 | 20pcs  M5x $\frac{12}{0.5}$

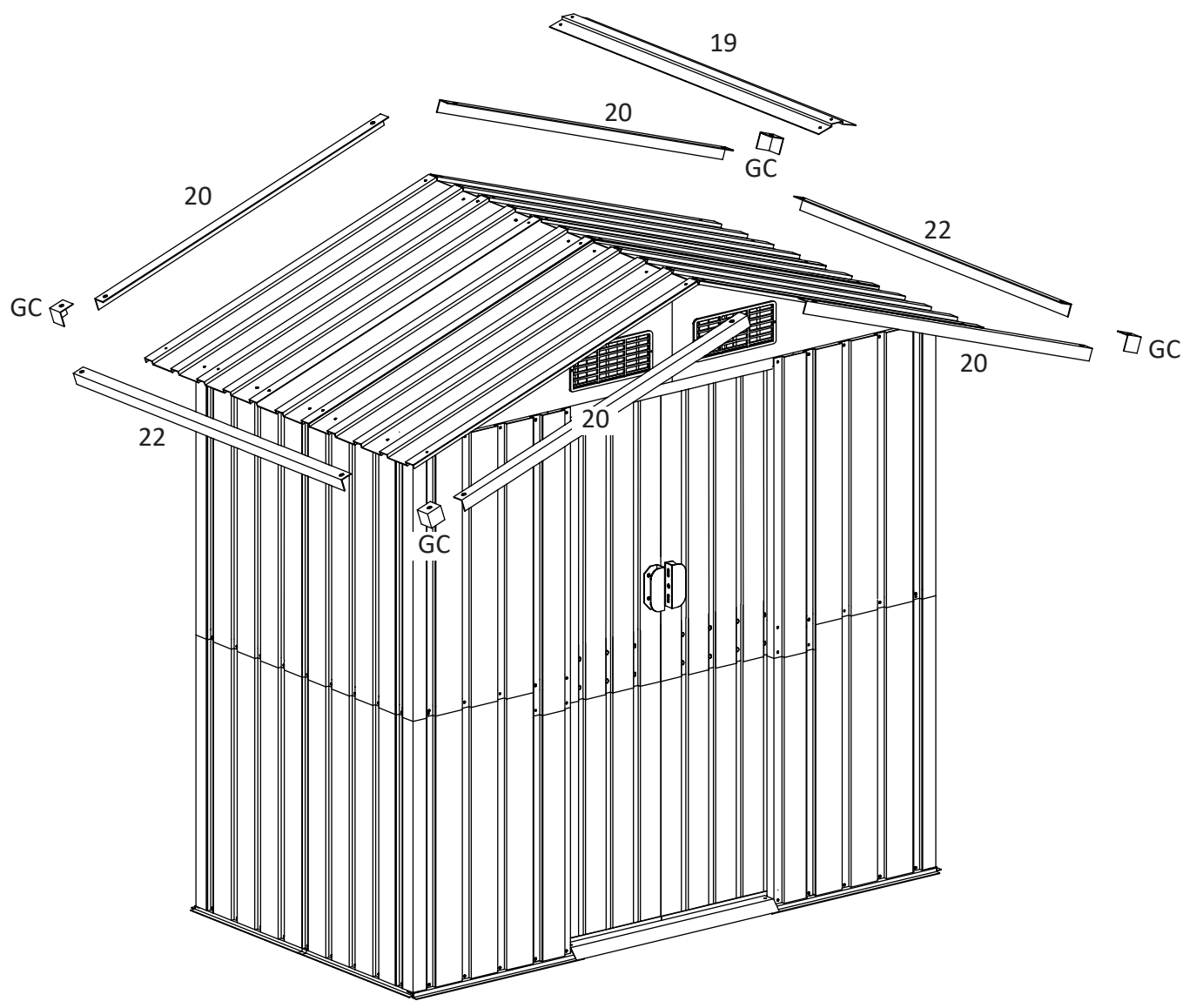

15





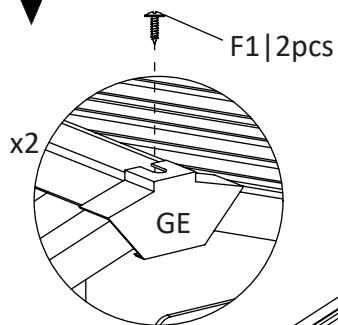
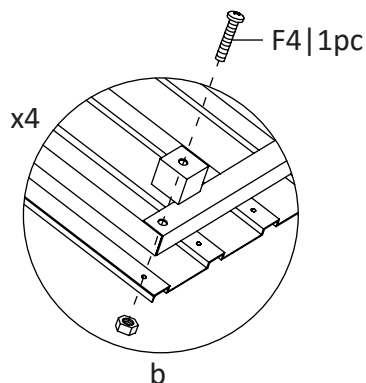
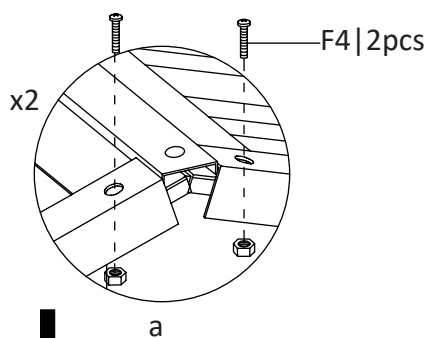

16

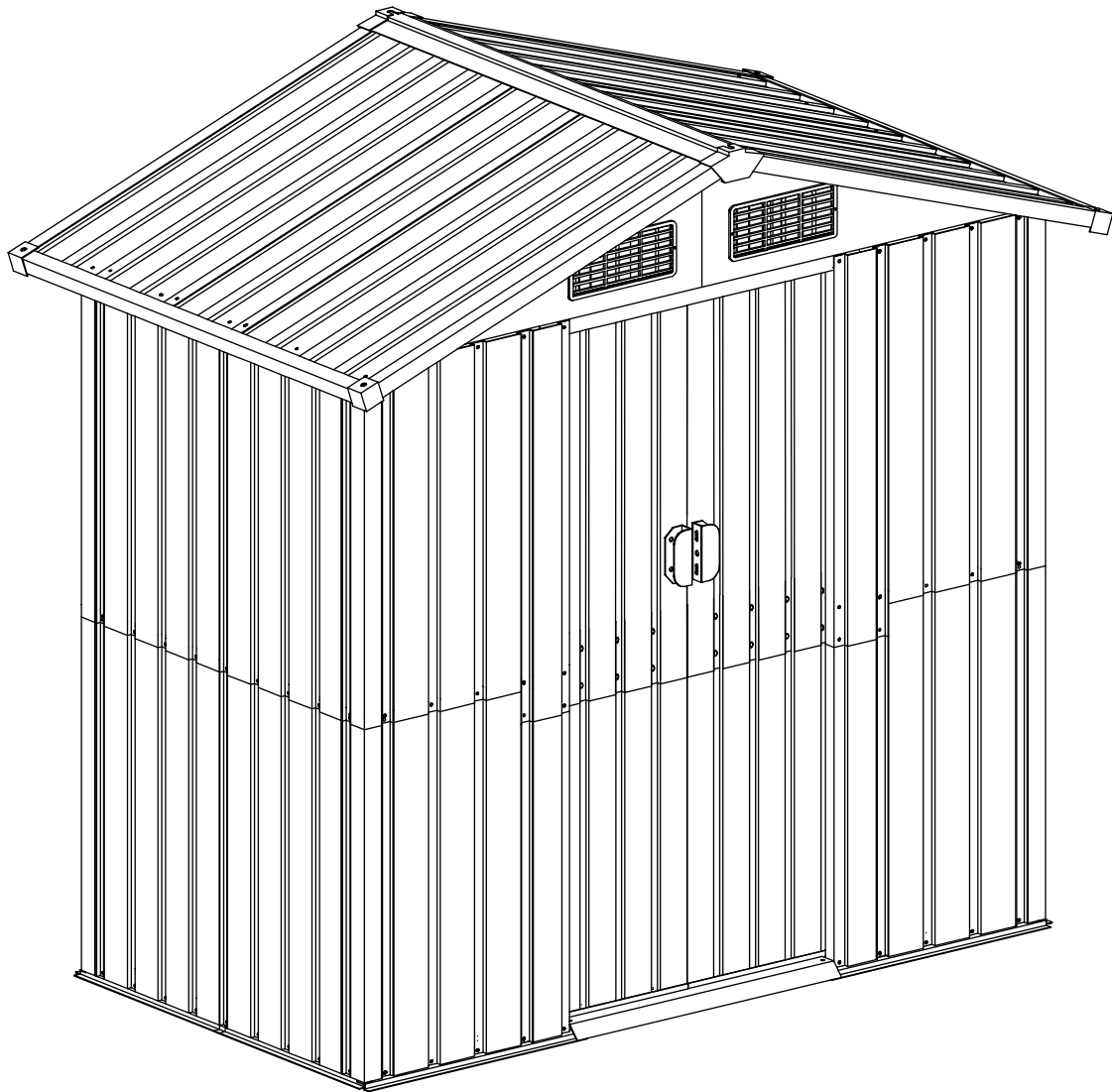
F1 2pcs		M5x $\frac{12}{0.5}$
F4 8pcs		M4x $\frac{25}{1.0}$

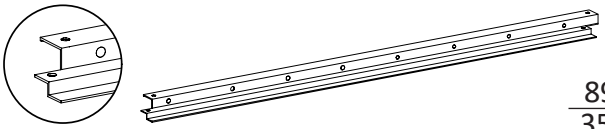
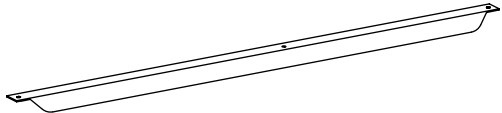

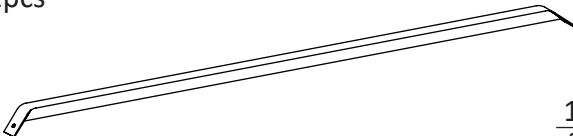
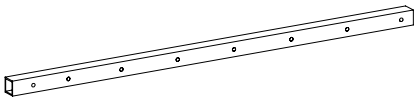
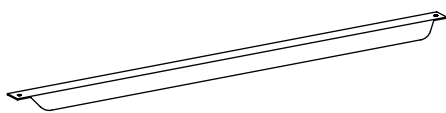
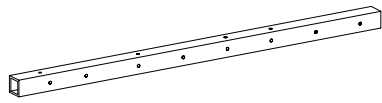
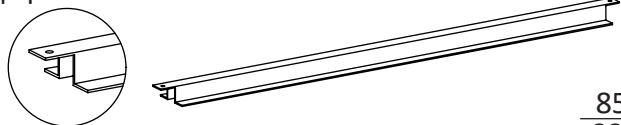
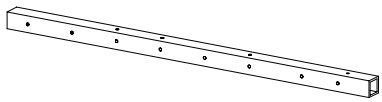
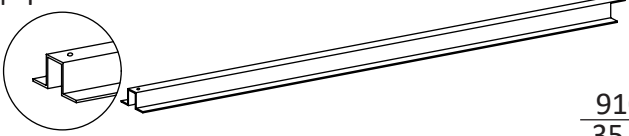
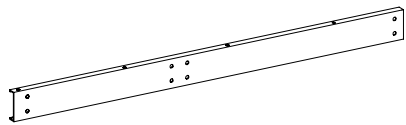
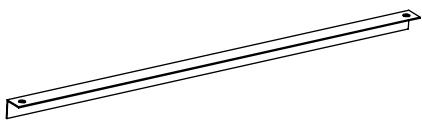
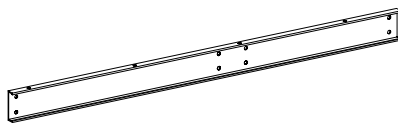
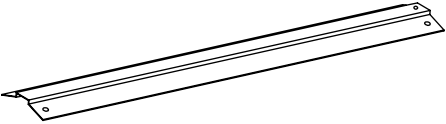
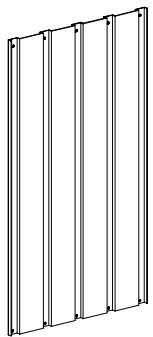
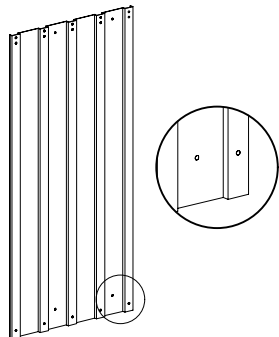

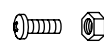

<p>2A 2pcs</p>  <p style="text-align: right;">$\frac{895}{35.2}$</p>		<p>38 4pcs</p>  <p style="text-align: right;">$\frac{1003}{39.5}$</p>	
<p>23 4pcs</p>  <p style="text-align: right;">$\frac{147}{5.8}$</p>		<p>39 2pcs</p>  <p style="text-align: right;">$\frac{1003}{39.5}$</p>	
<p>34 2pcs</p>  <p style="text-align: right;">$\frac{840}{33.1}$</p>		<p>40 2pcs</p>  <p style="text-align: right;">$\frac{885}{34.8}$</p>	
<p>35 1pc</p>  <p style="text-align: right;">$\frac{840}{33.1}$</p>		<p>41 1pc</p>  <p style="text-align: right;">$\frac{850}{33.5}$</p>	
<p>36 1pc</p>  <p style="text-align: right;">$\frac{840}{33.1}$</p>		<p>42 1pc</p>  <p style="text-align: right;">$\frac{910}{35.8}$</p>	
<p>14D 1pc</p>  <p style="text-align: right;">$\frac{840}{33.1}$</p>		<p>37 2pcs</p>  <p style="text-align: right;">$\frac{860}{33.9}$</p>	
<p>14E 1pc</p>  <p style="text-align: right;">$\frac{840}{33.1}$</p>		<p>19A 1pc</p>  <p style="text-align: right;">$\frac{865}{34.1}$</p>	
<p>P1 8pcs</p>  <p style="text-align: right;">$\frac{1000}{39.4}$</p>		<p>P8 4pcs</p>  <p style="text-align: right;">$\frac{970}{38.2}$</p>	
		<p>F1 83pcs</p>  <p style="text-align: right;">$M5 \times \frac{12}{0.5}$</p>	<p>F2 13pcs</p>  <p style="text-align: right;">$M4 \times \frac{10}{0.4}$</p>
<p>4008640</p>			

1

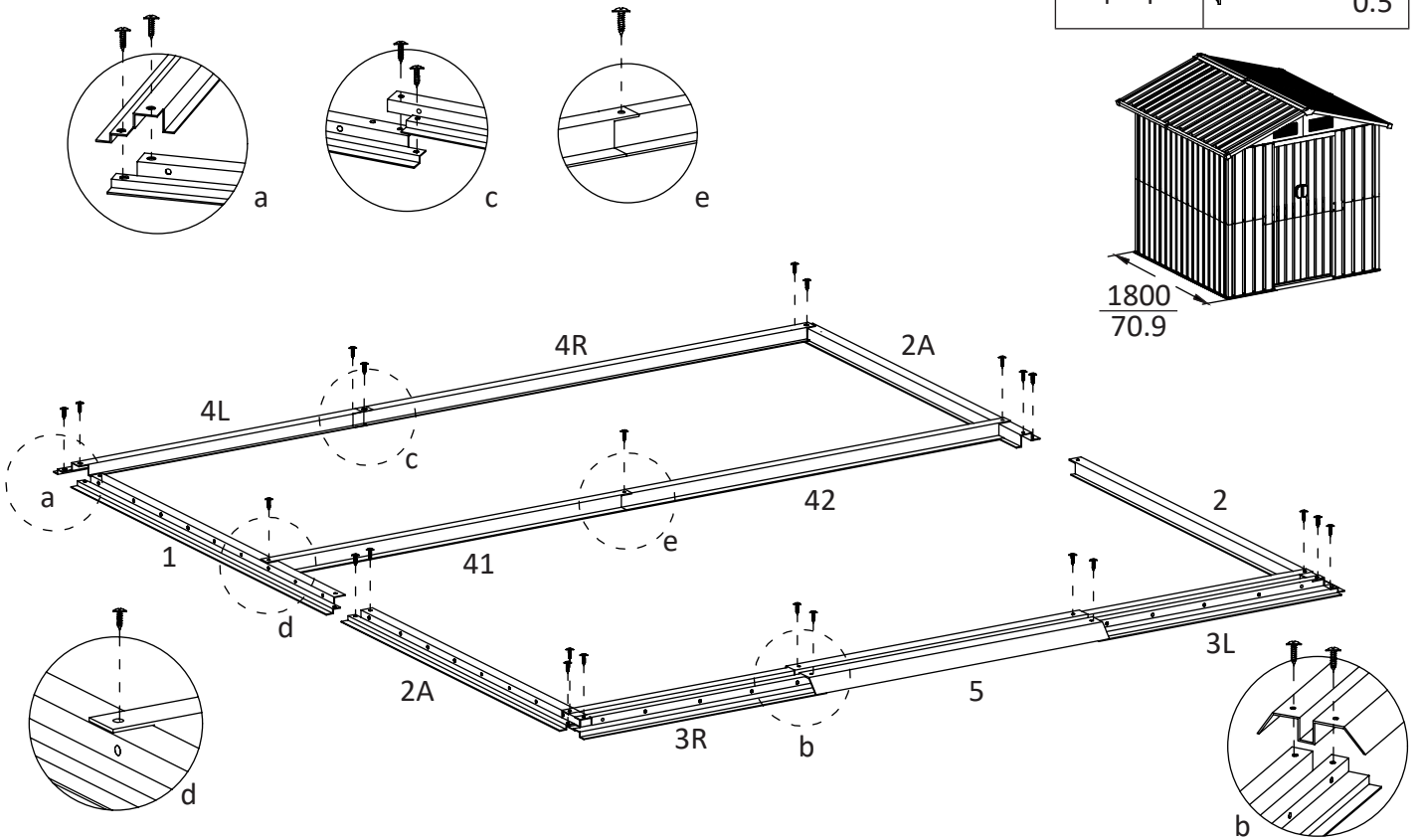
F1 | 23pcs  M5x $\frac{12}{0.5}$



F1 | 30pcs  M5x $\frac{12}{0.5}$

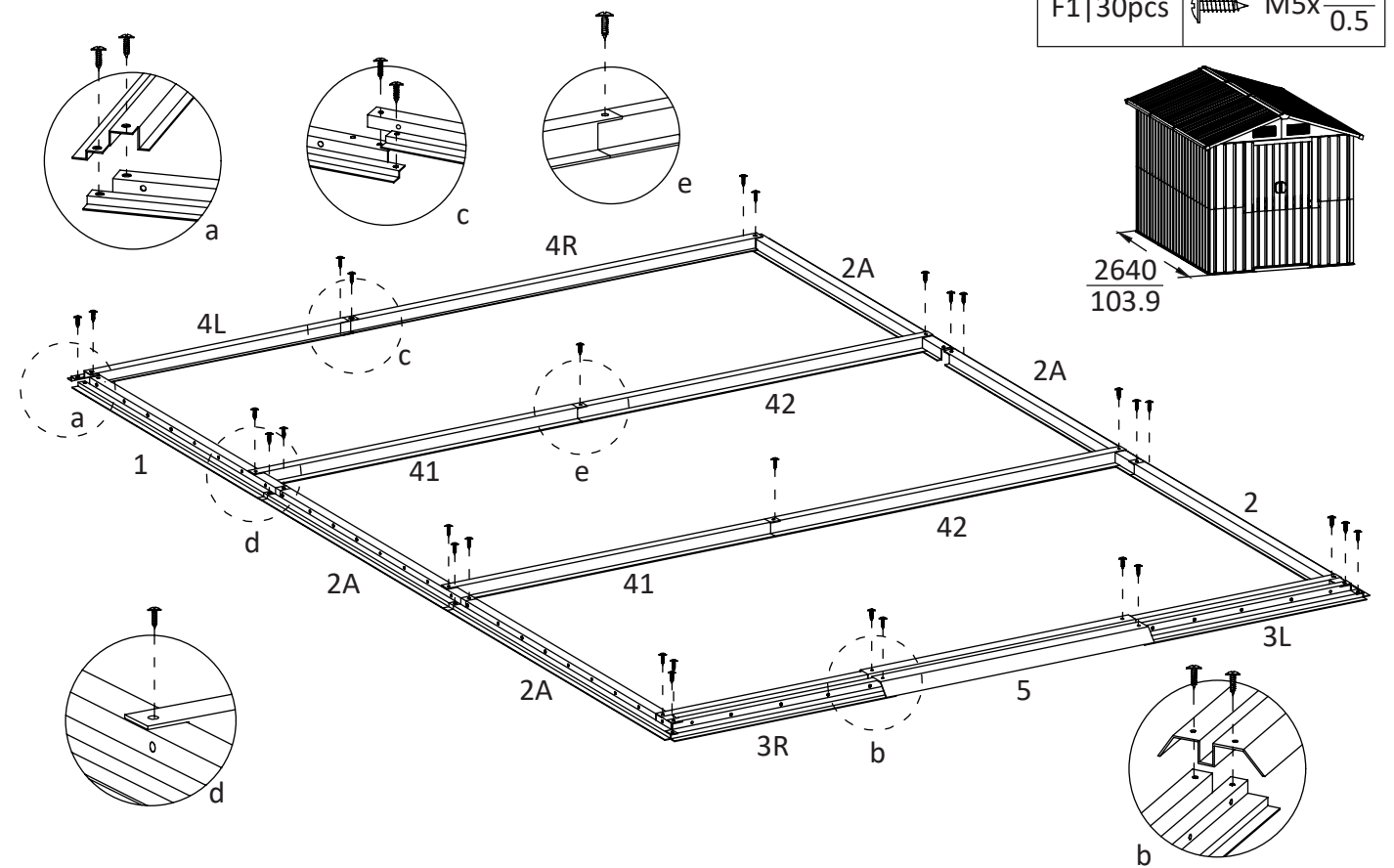

2

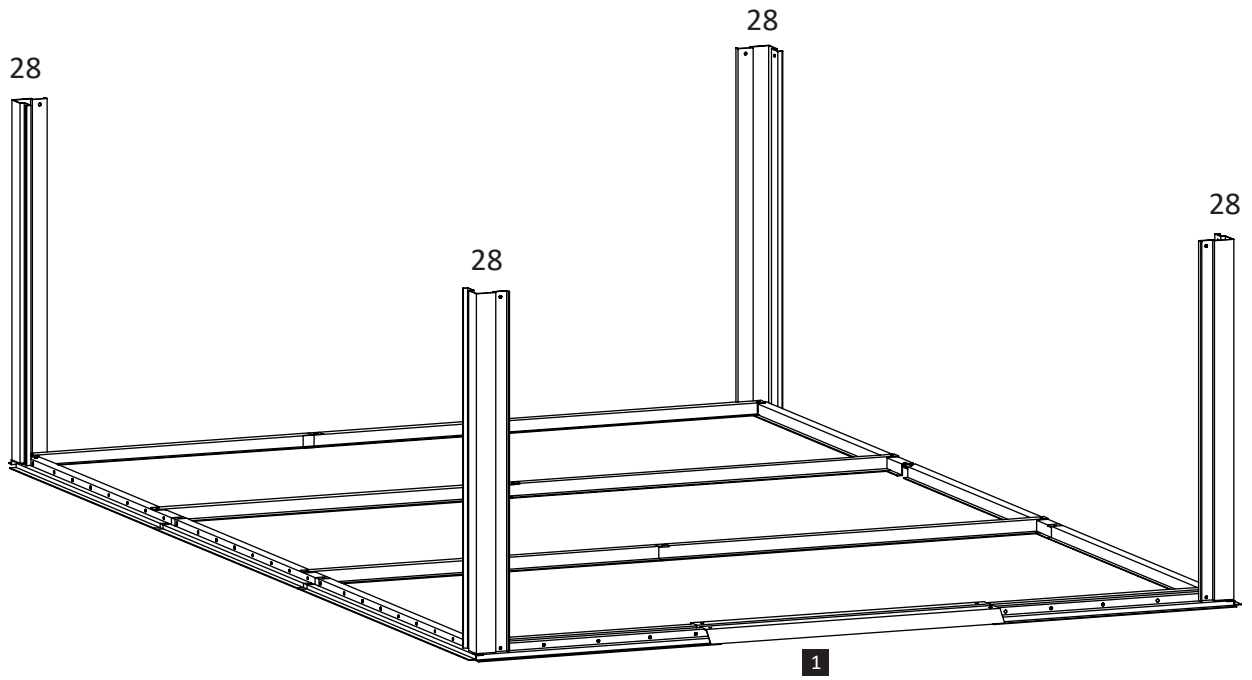

3

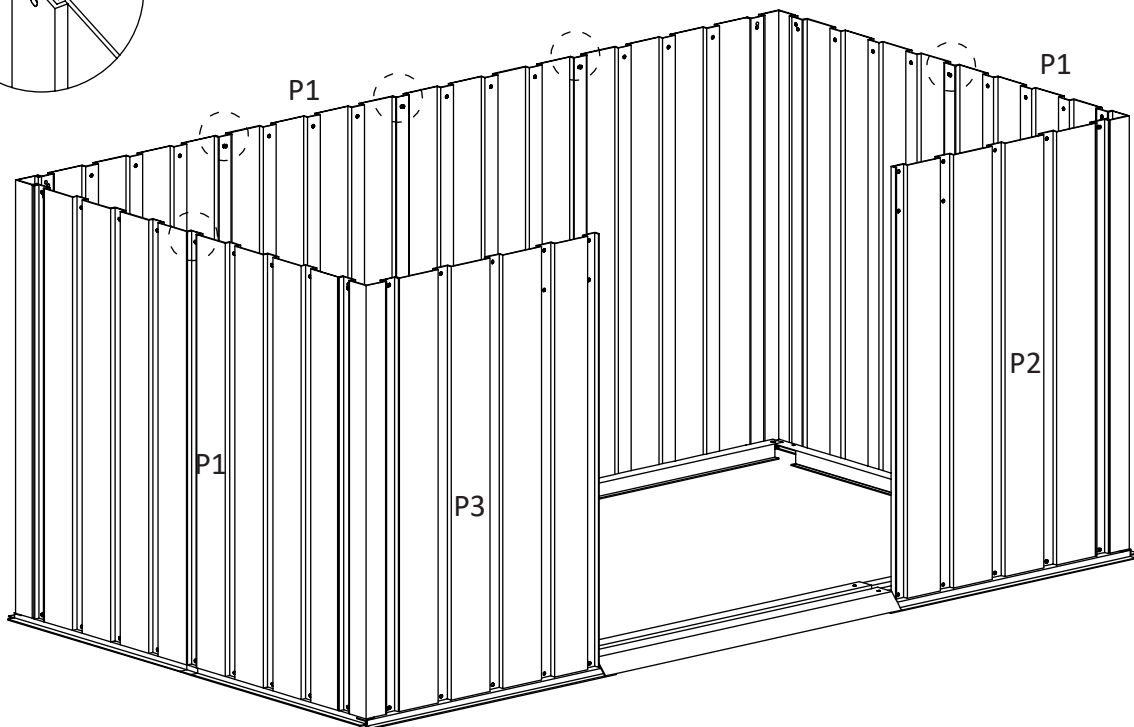
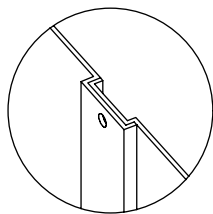

4

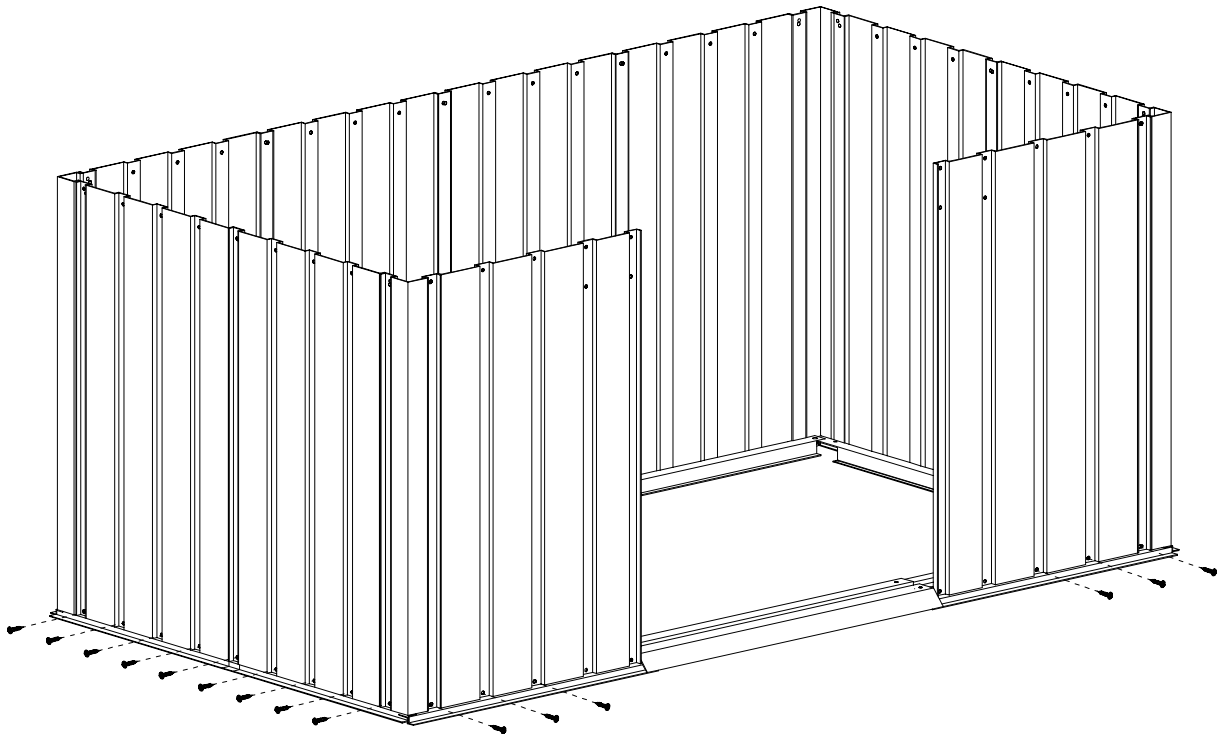

5

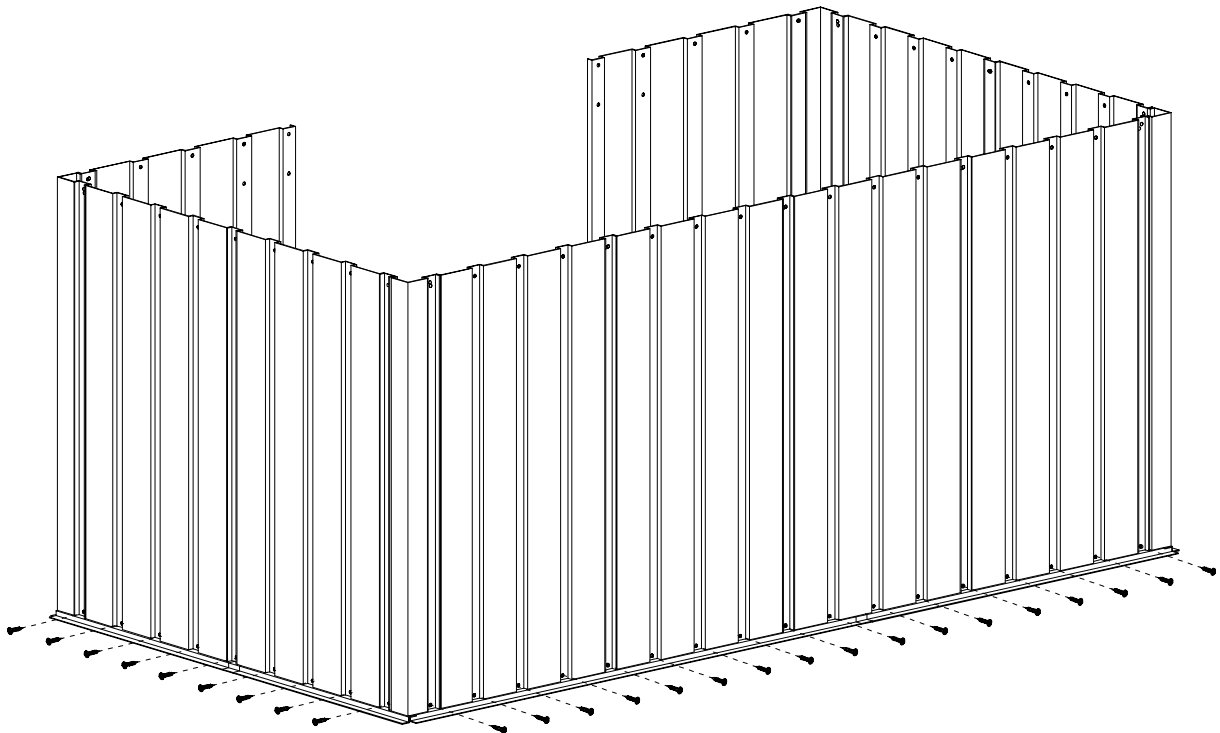

6

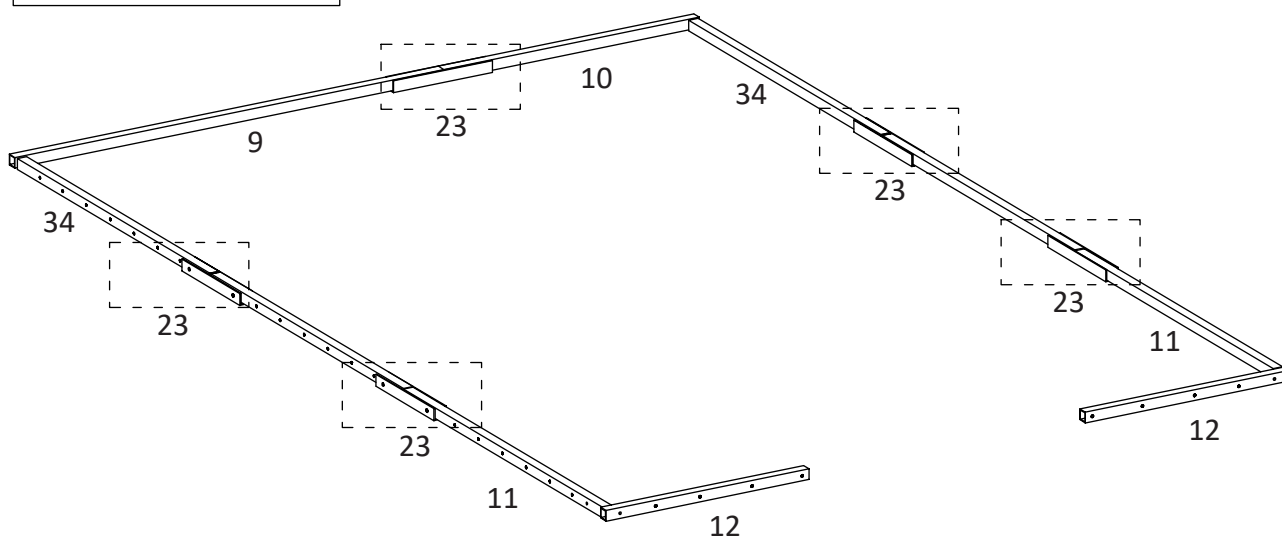
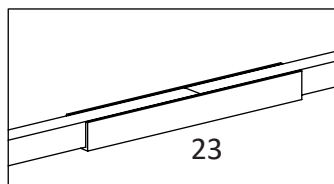
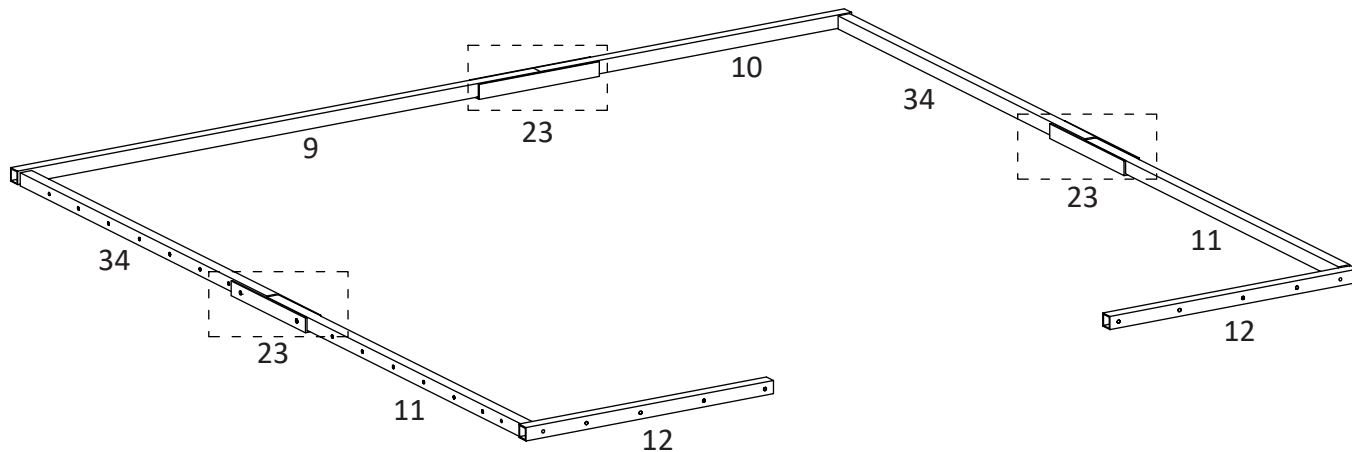
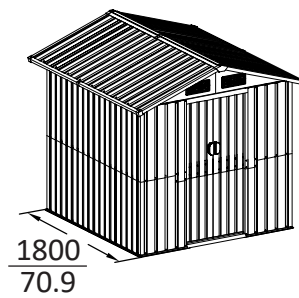
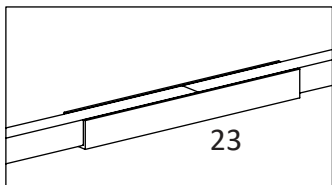

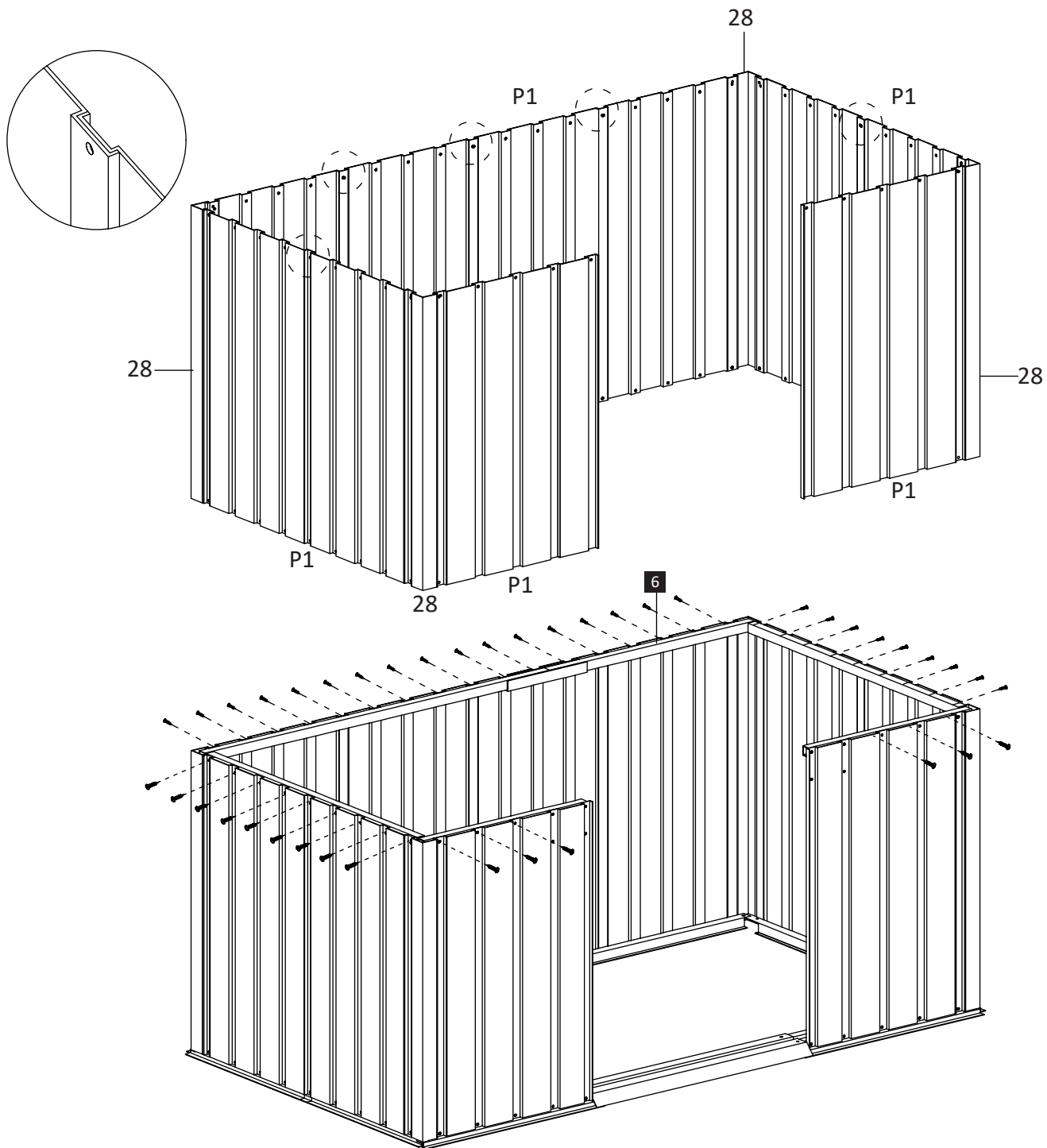

7

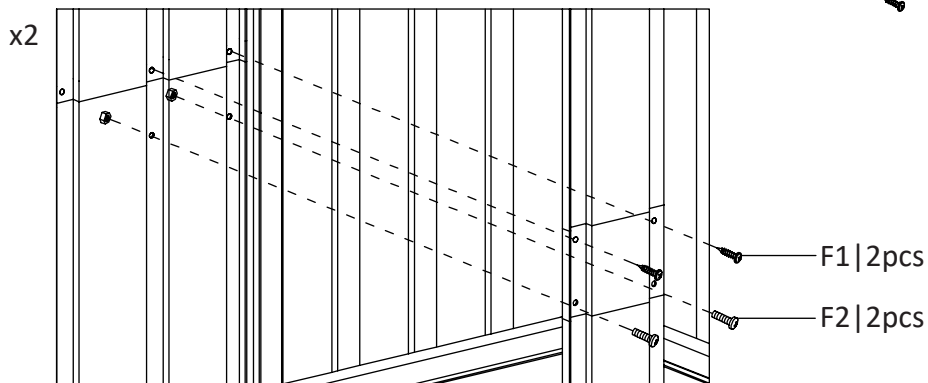
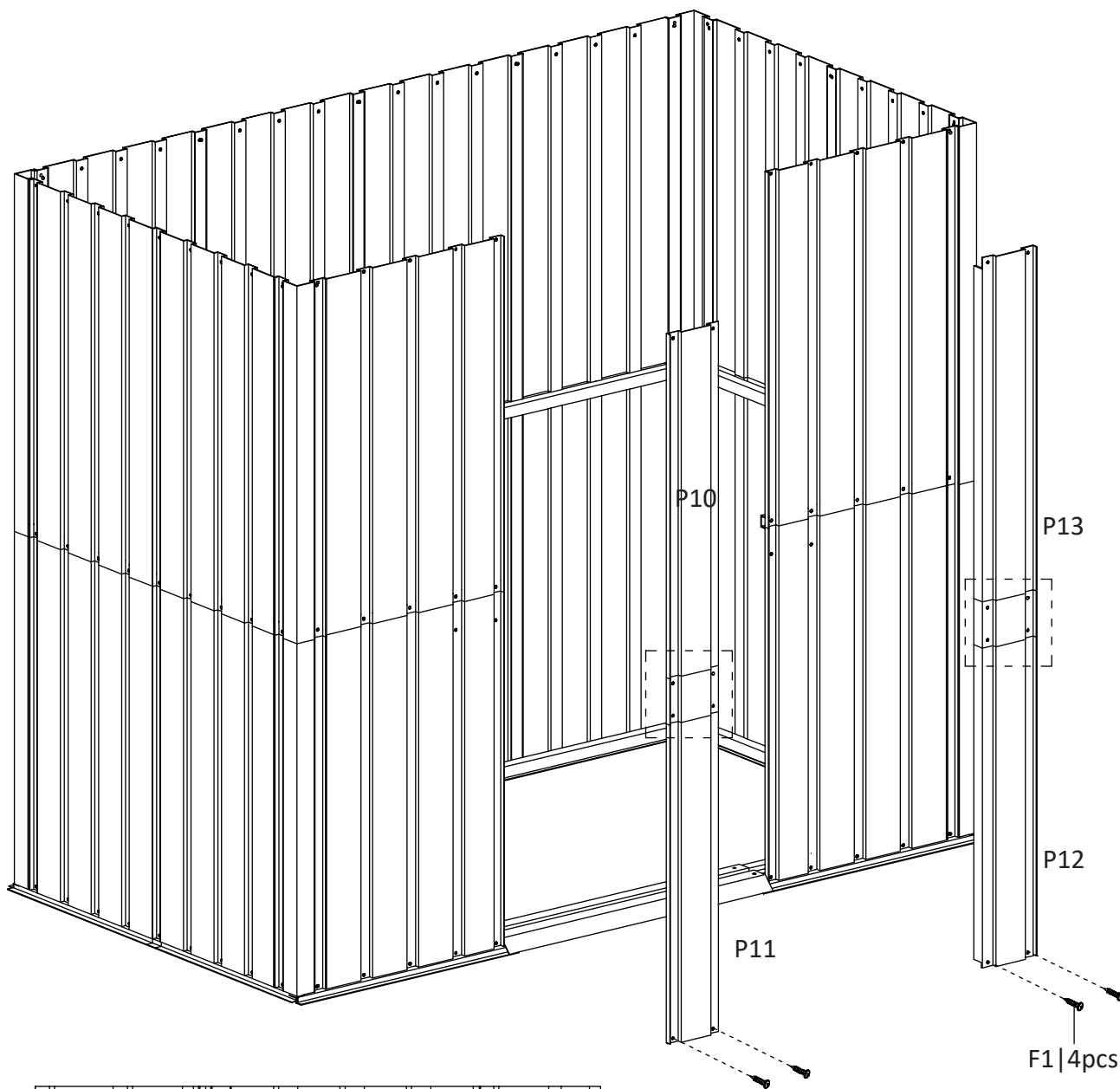

8



F1 8pcs		M5x $\frac{12}{0.5}$
F2 4pcs		M4x $\frac{10}{0.4}$

9

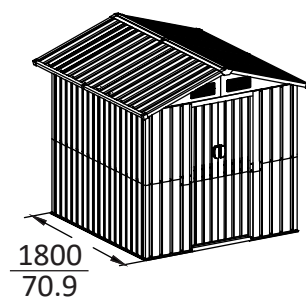
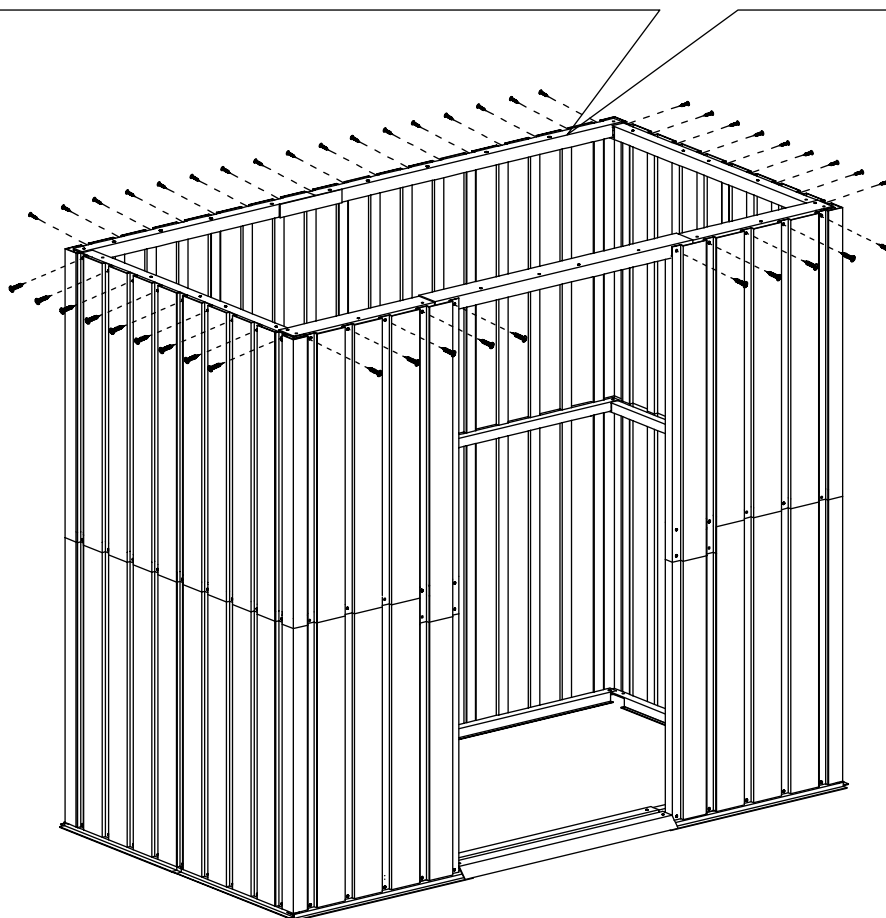
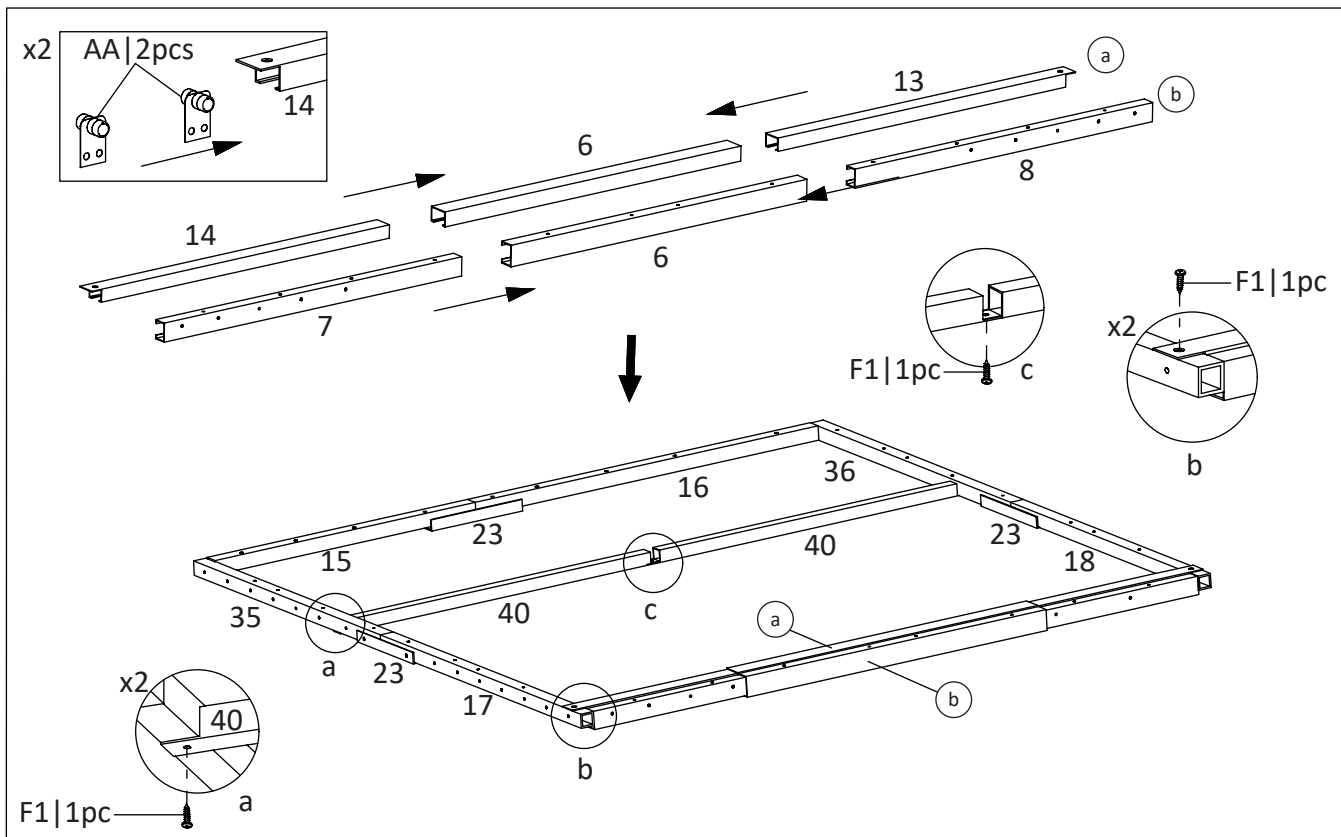

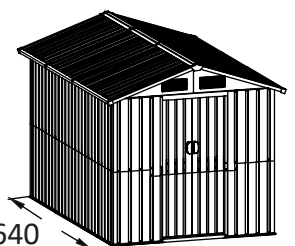
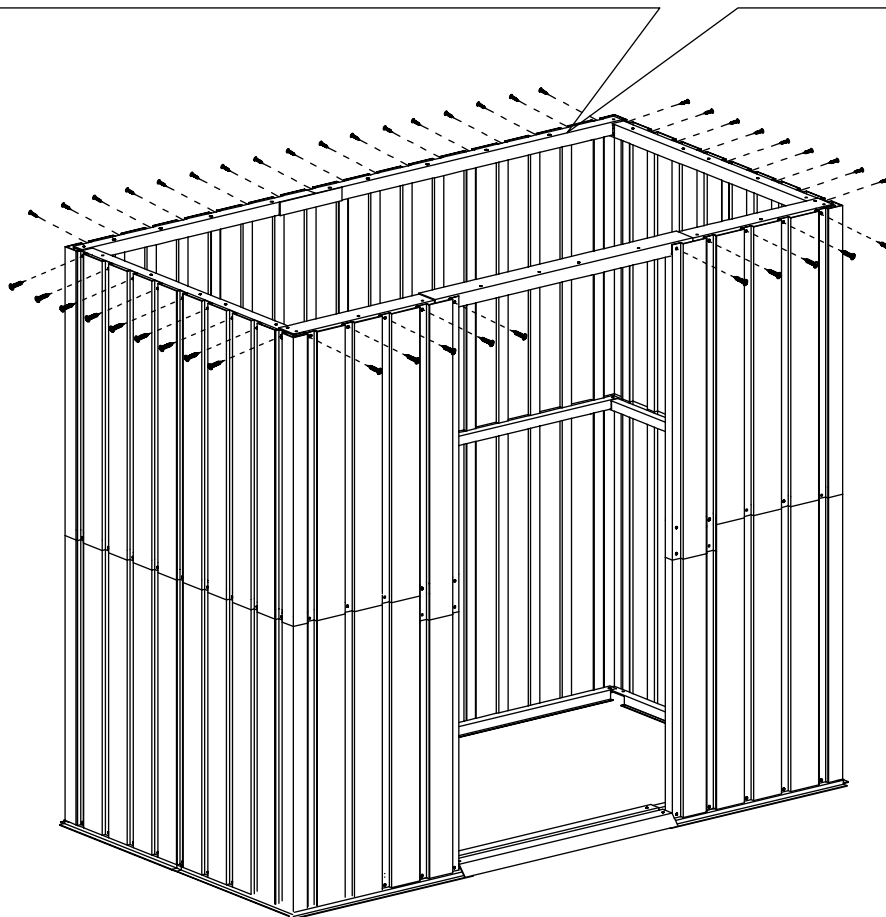
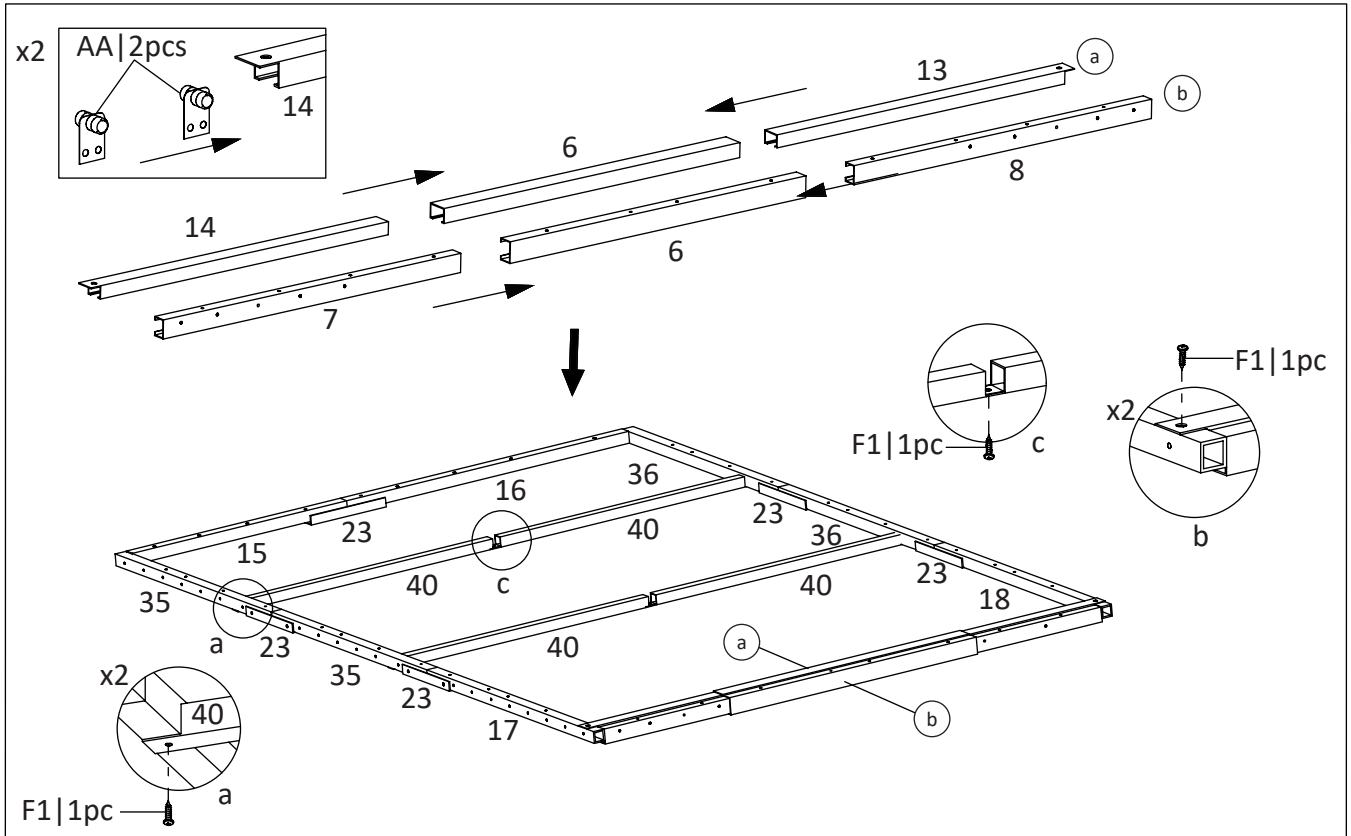

2640
103.9

10

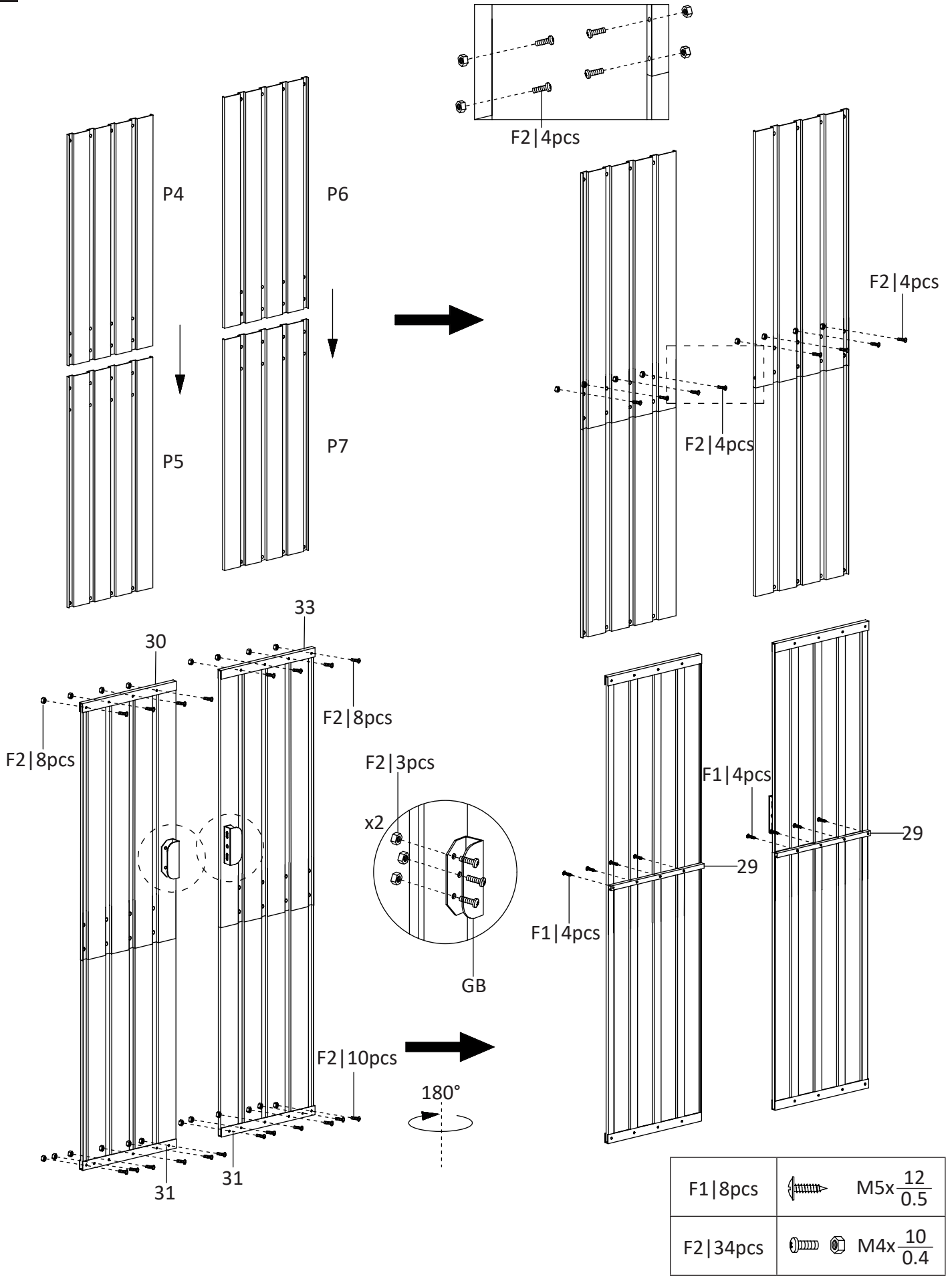

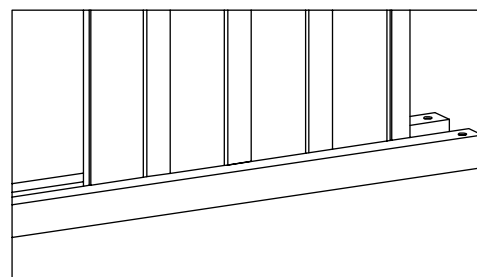
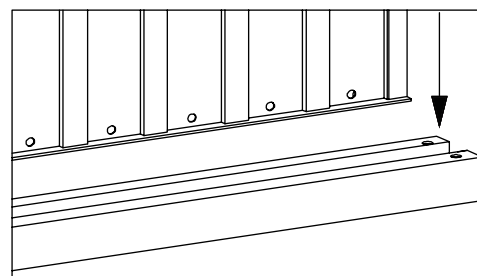
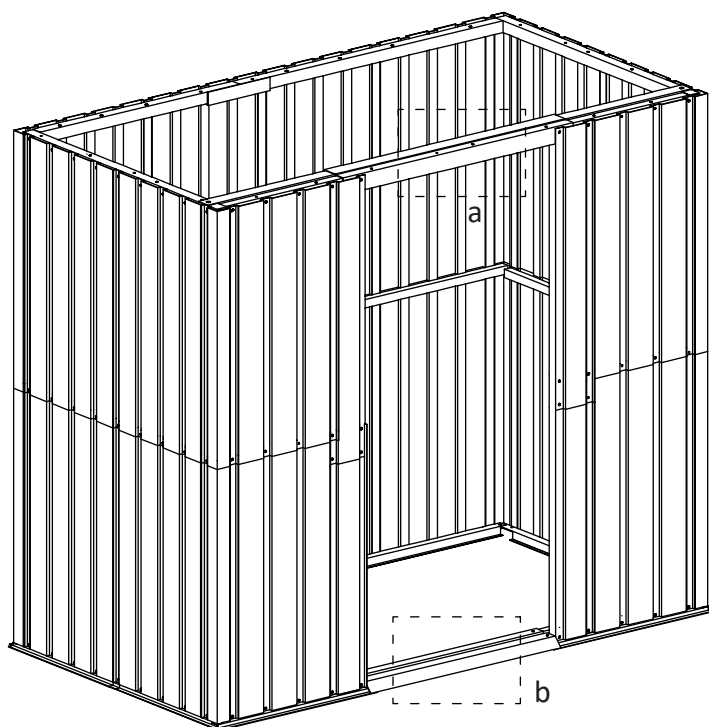
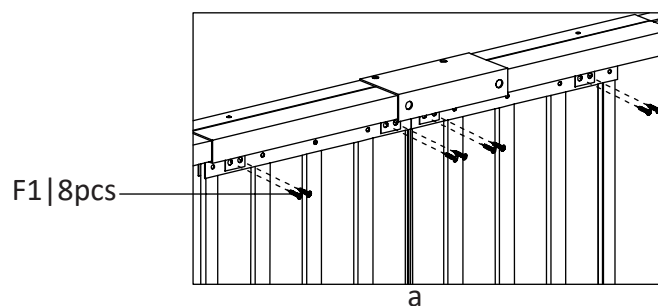
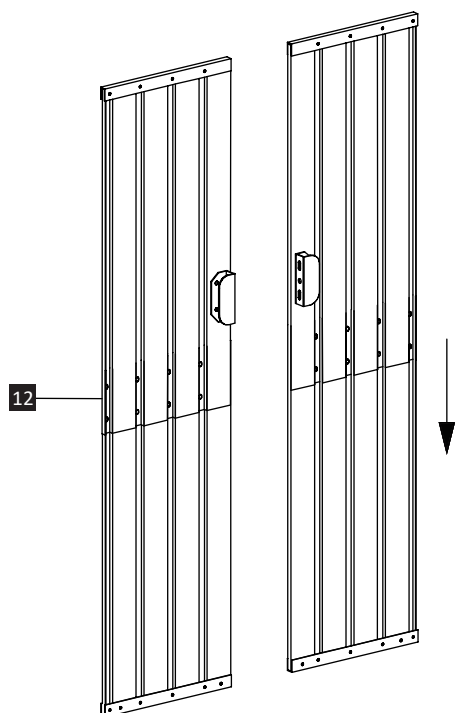

11

F1 | 8pcs  M5x $\frac{12}{0.5}$



12

F1 14pcs		M5x $\frac{12}{0.5}$
F2 8pcs		M4x $\frac{10}{0.4}$

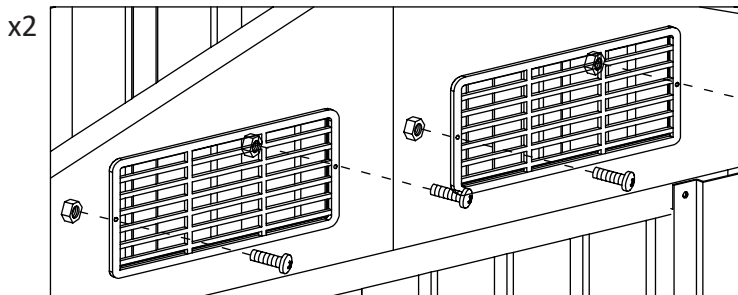

F2 | 4pcs

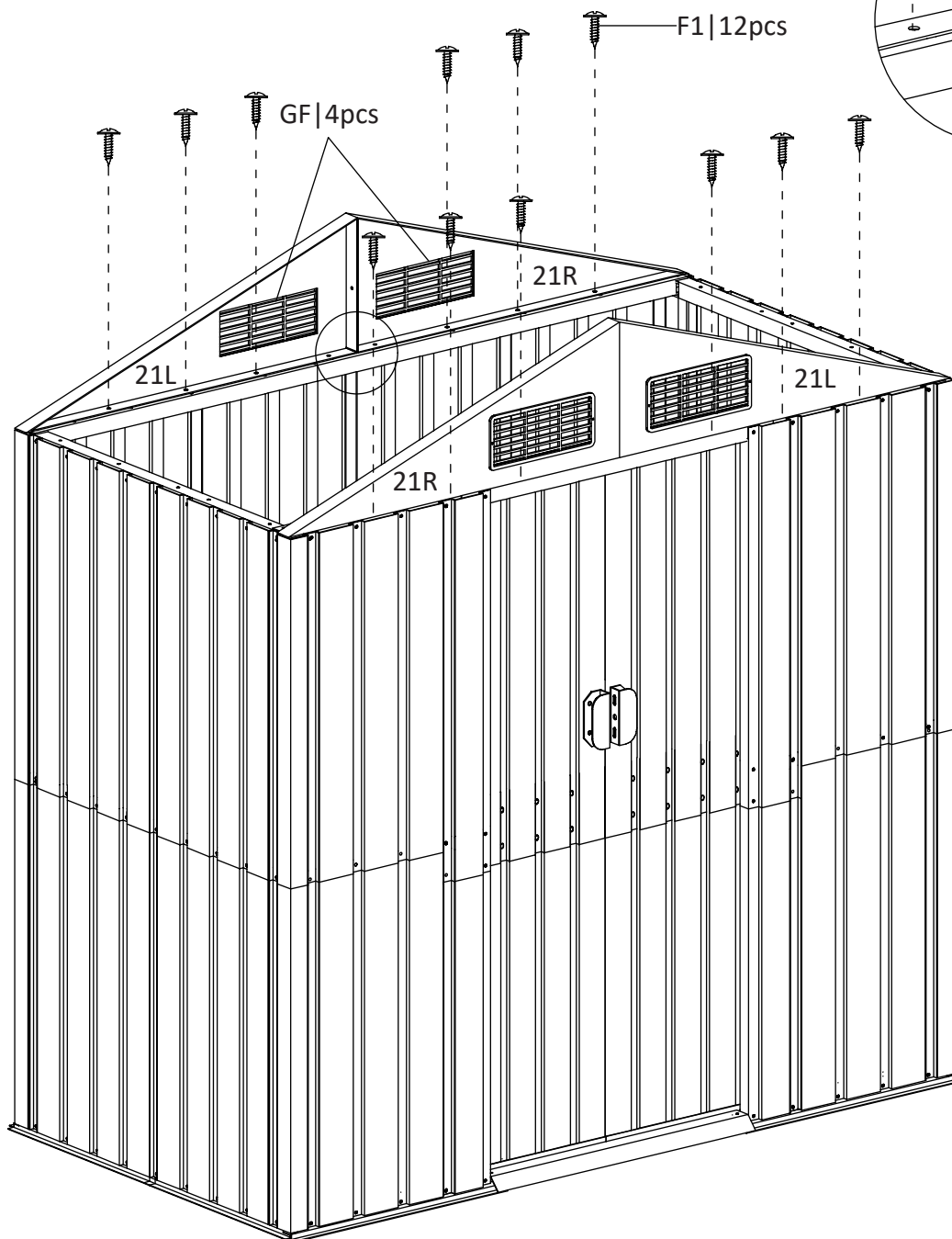
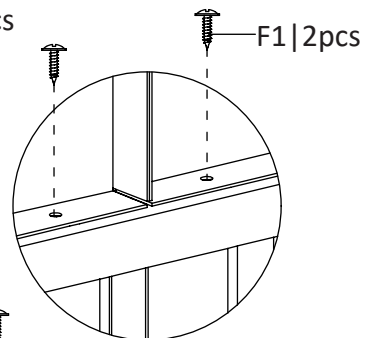

13

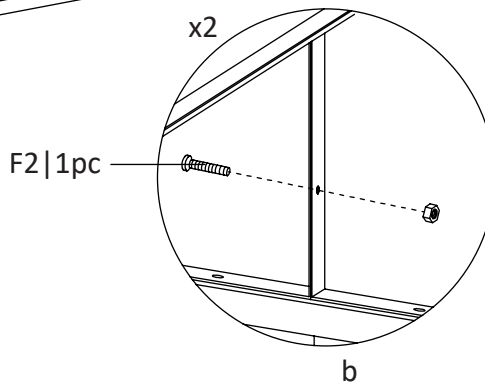
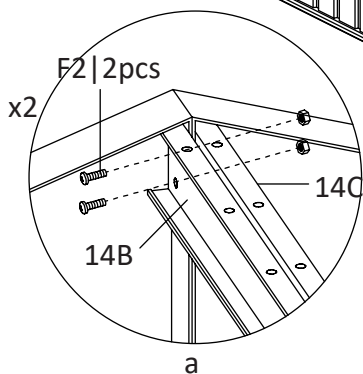
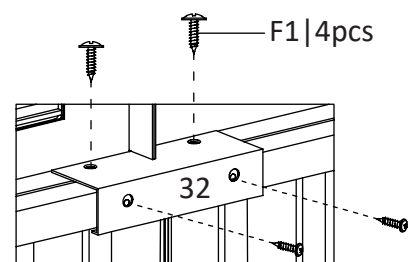
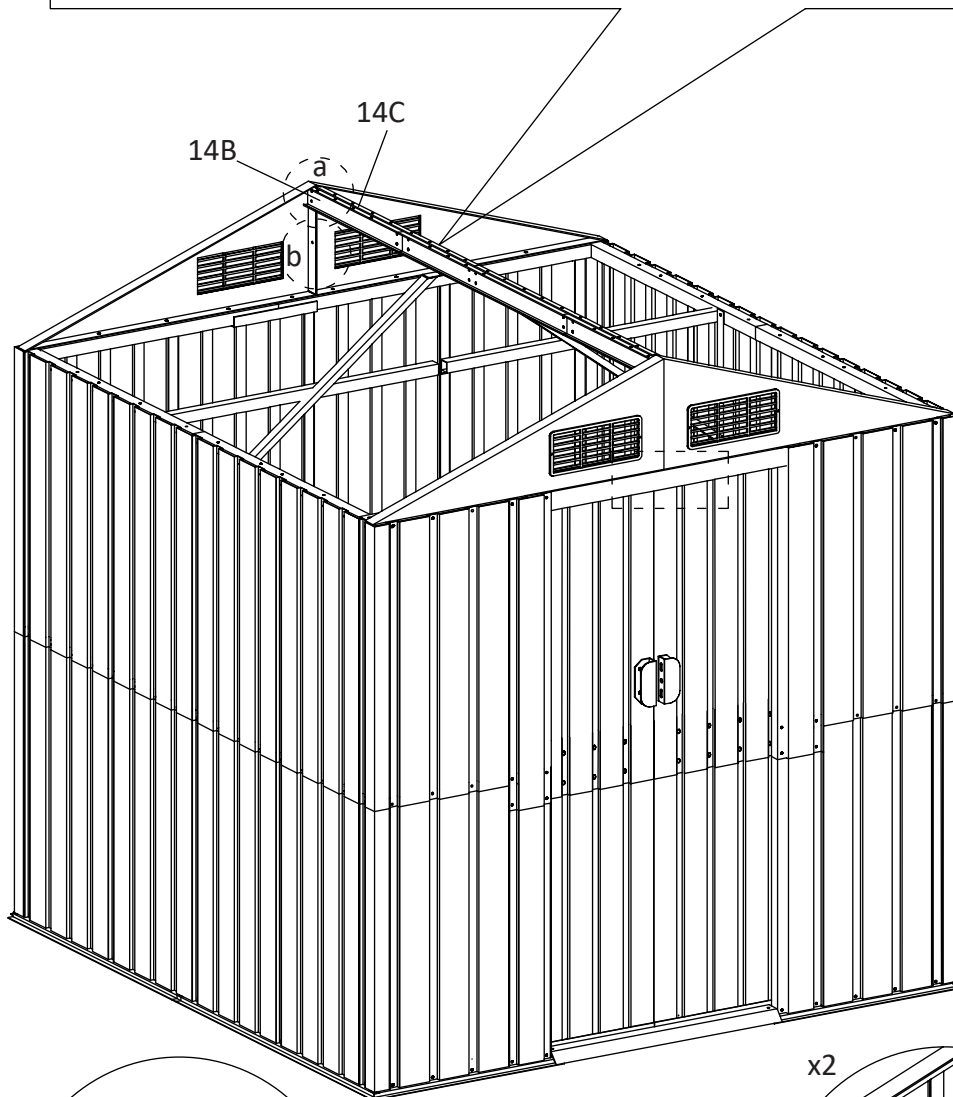
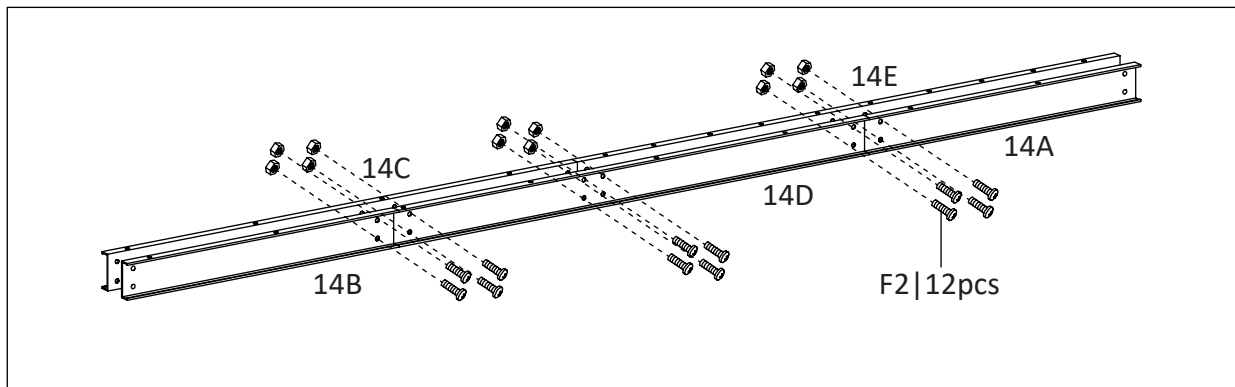

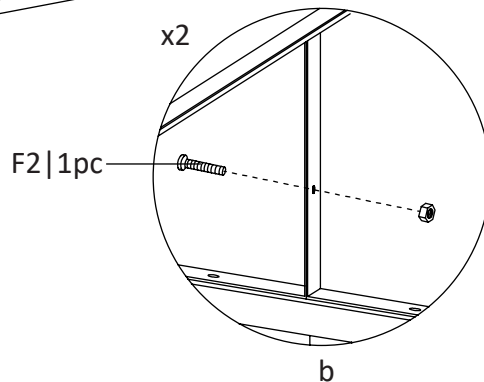
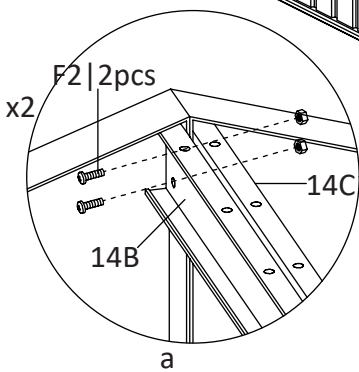
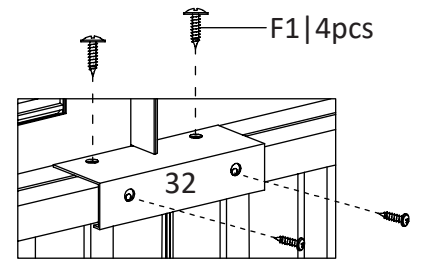
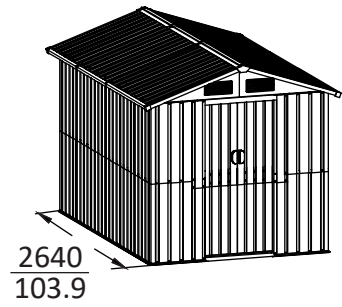
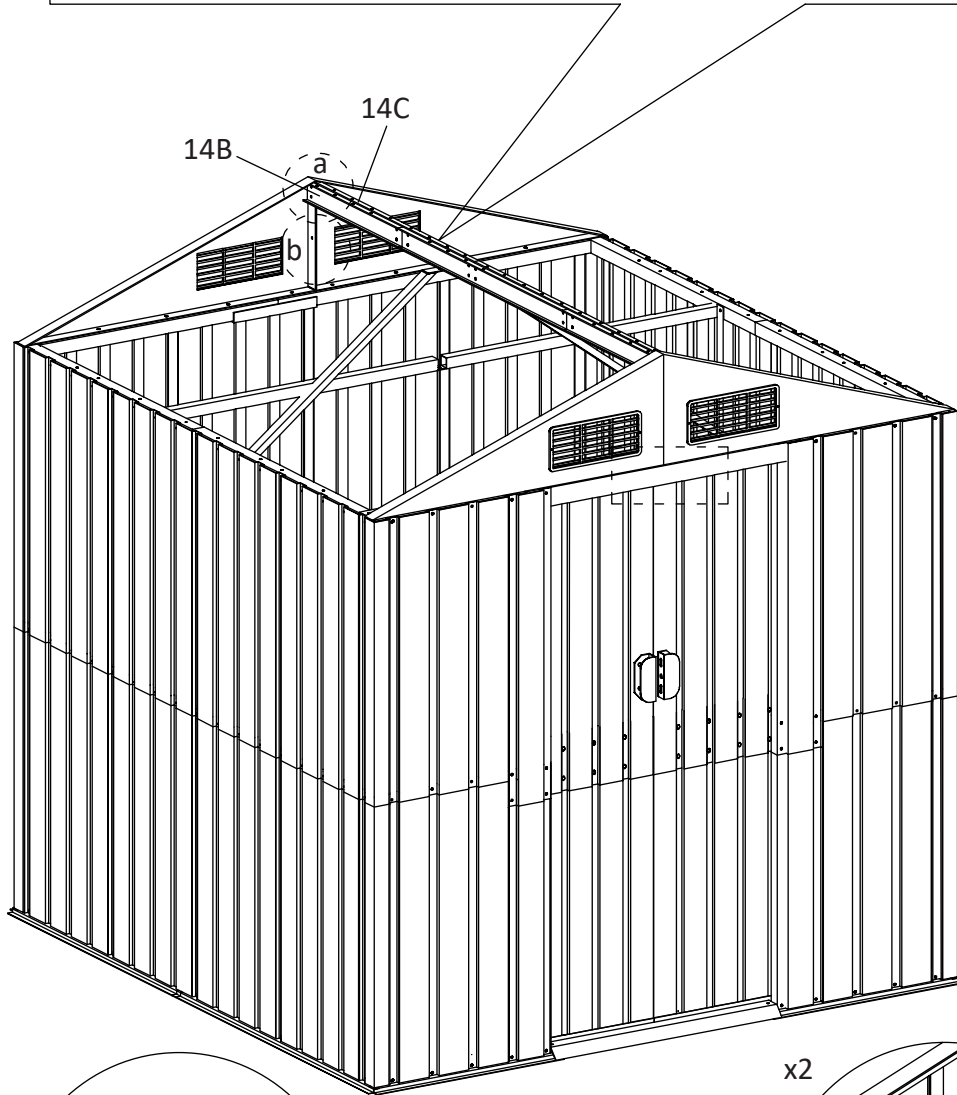
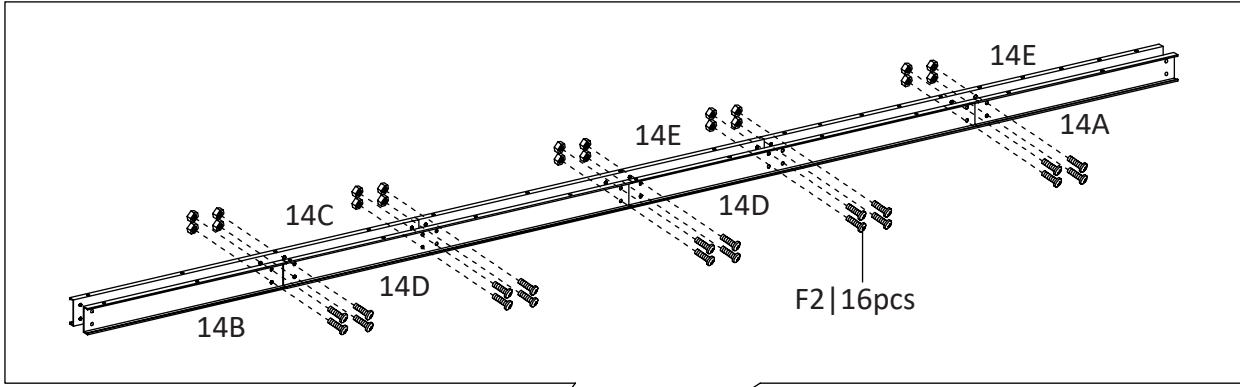

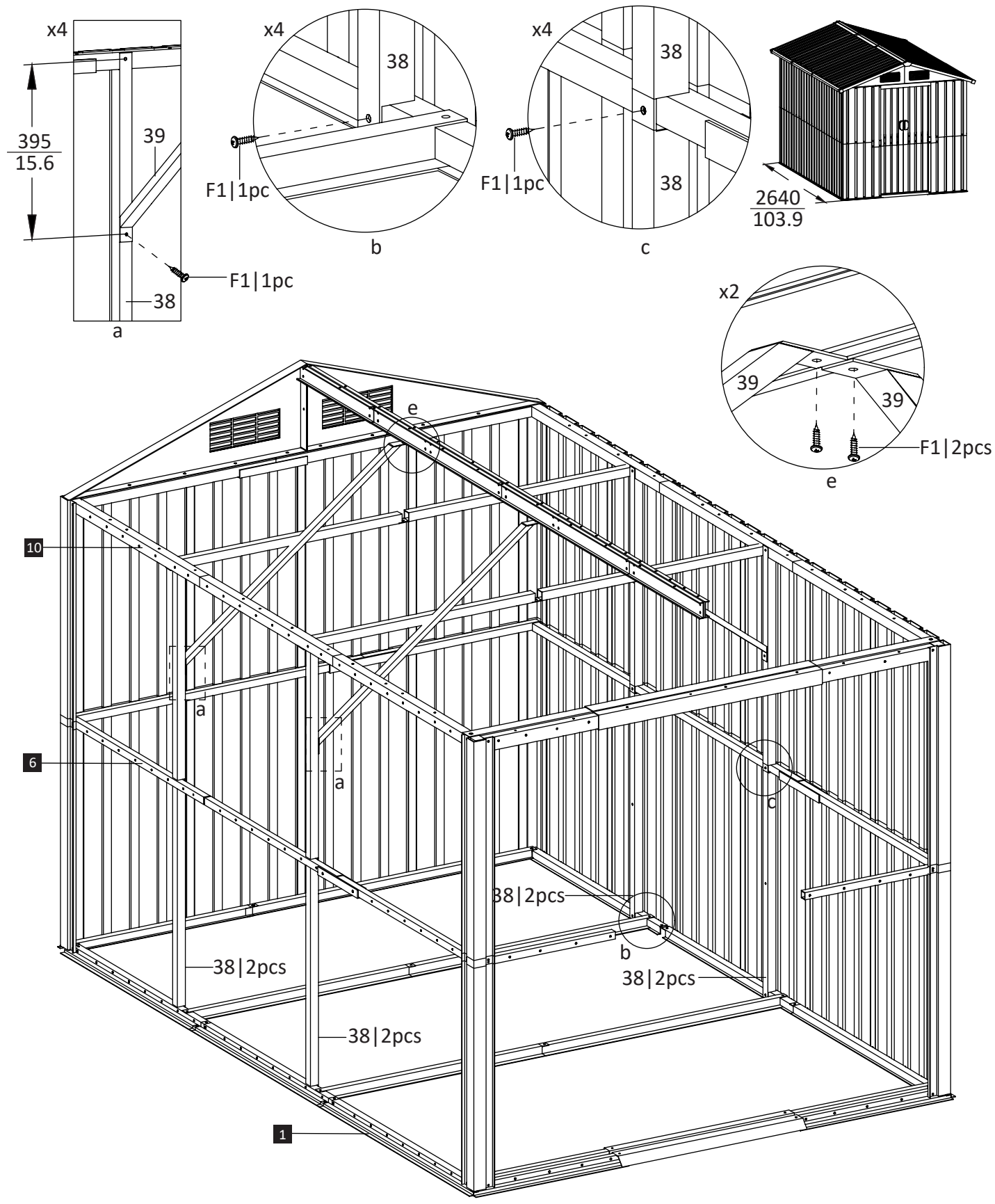

14

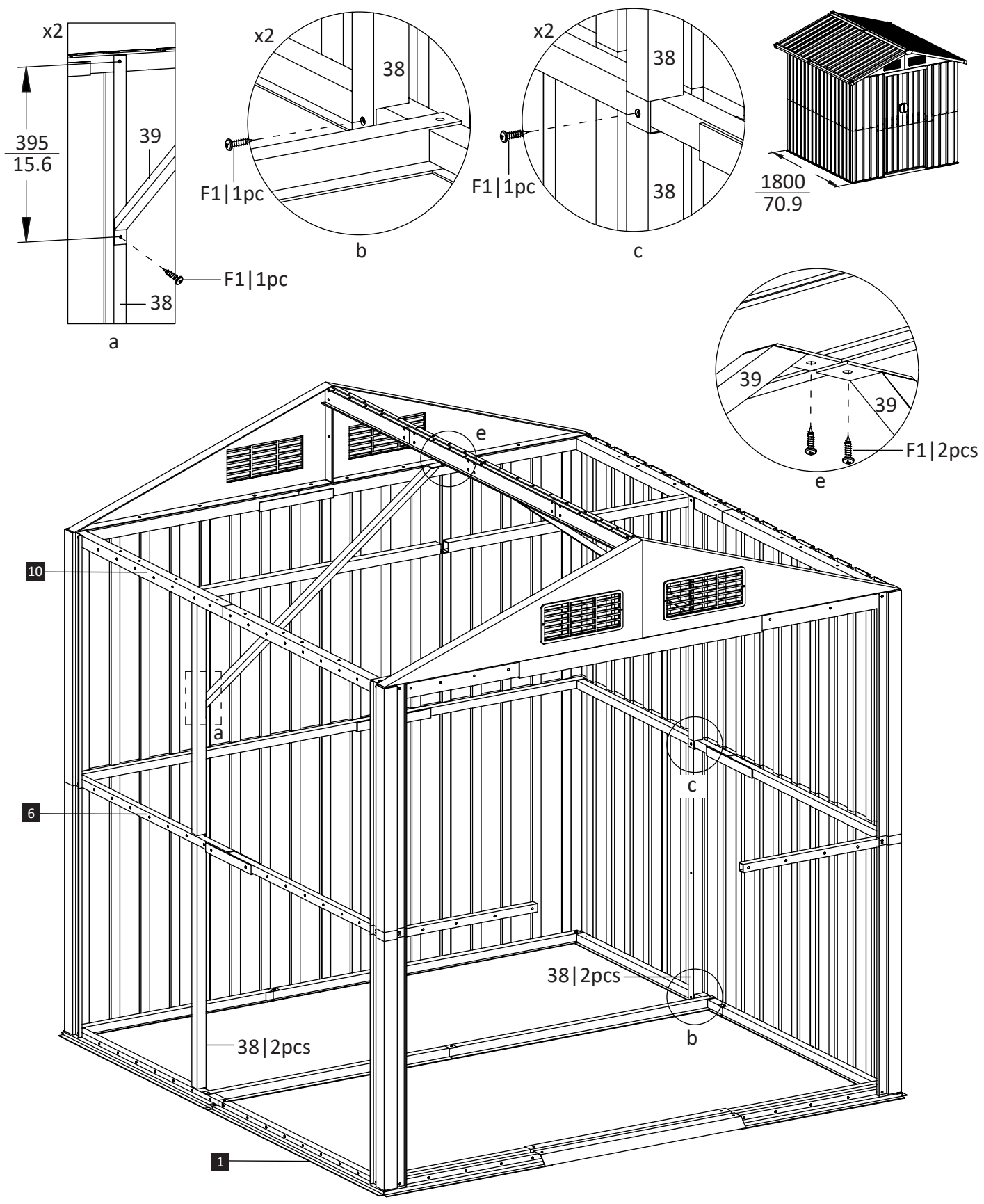

15



16

F1 | 13pcs  M5x $\frac{12}{0.5}$

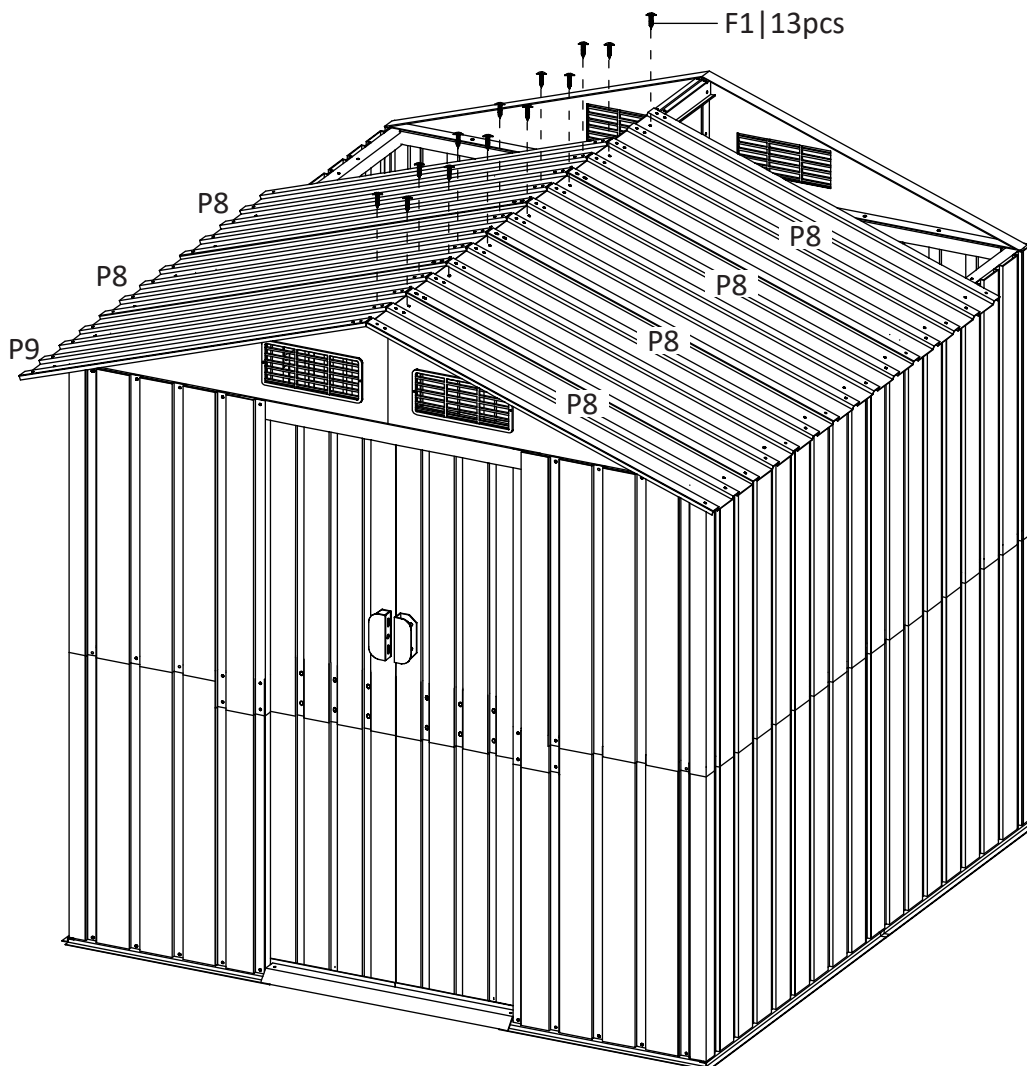
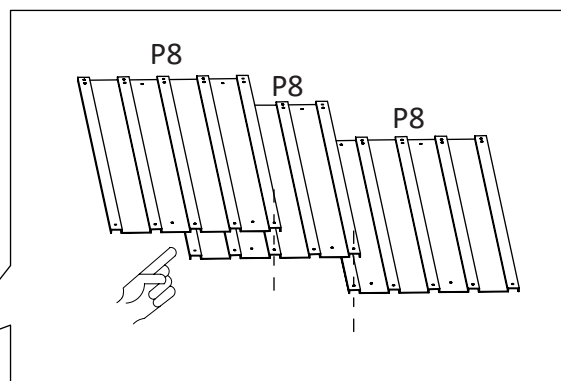
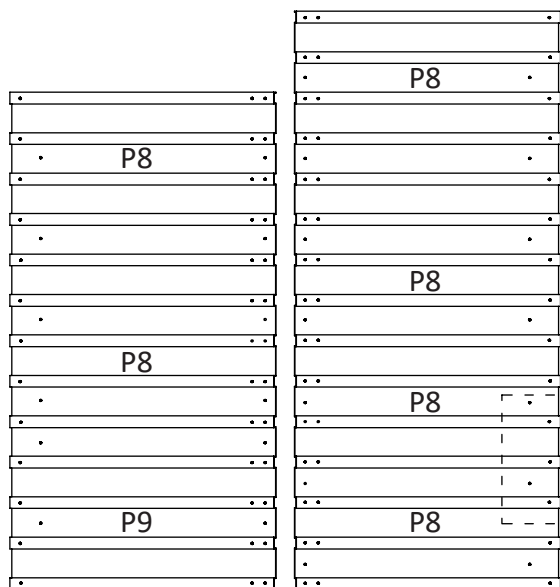

17

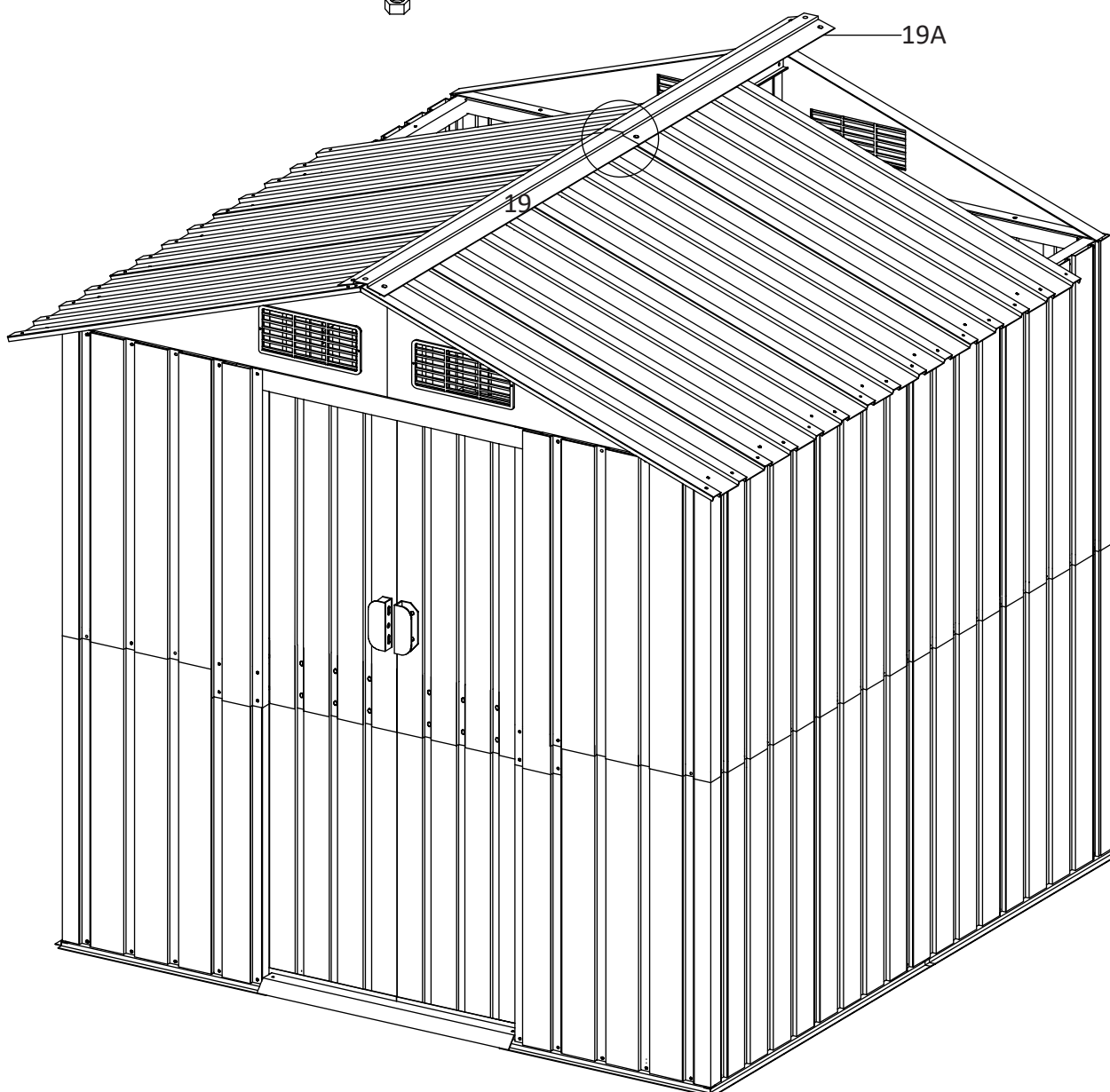
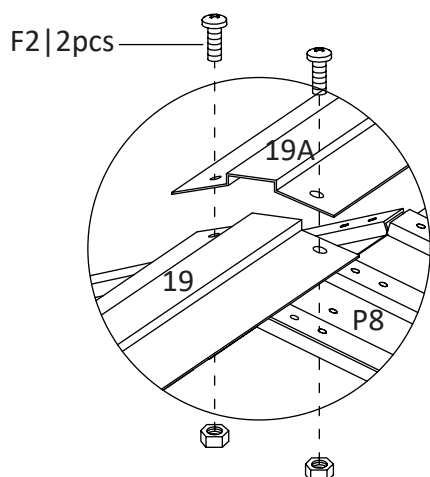

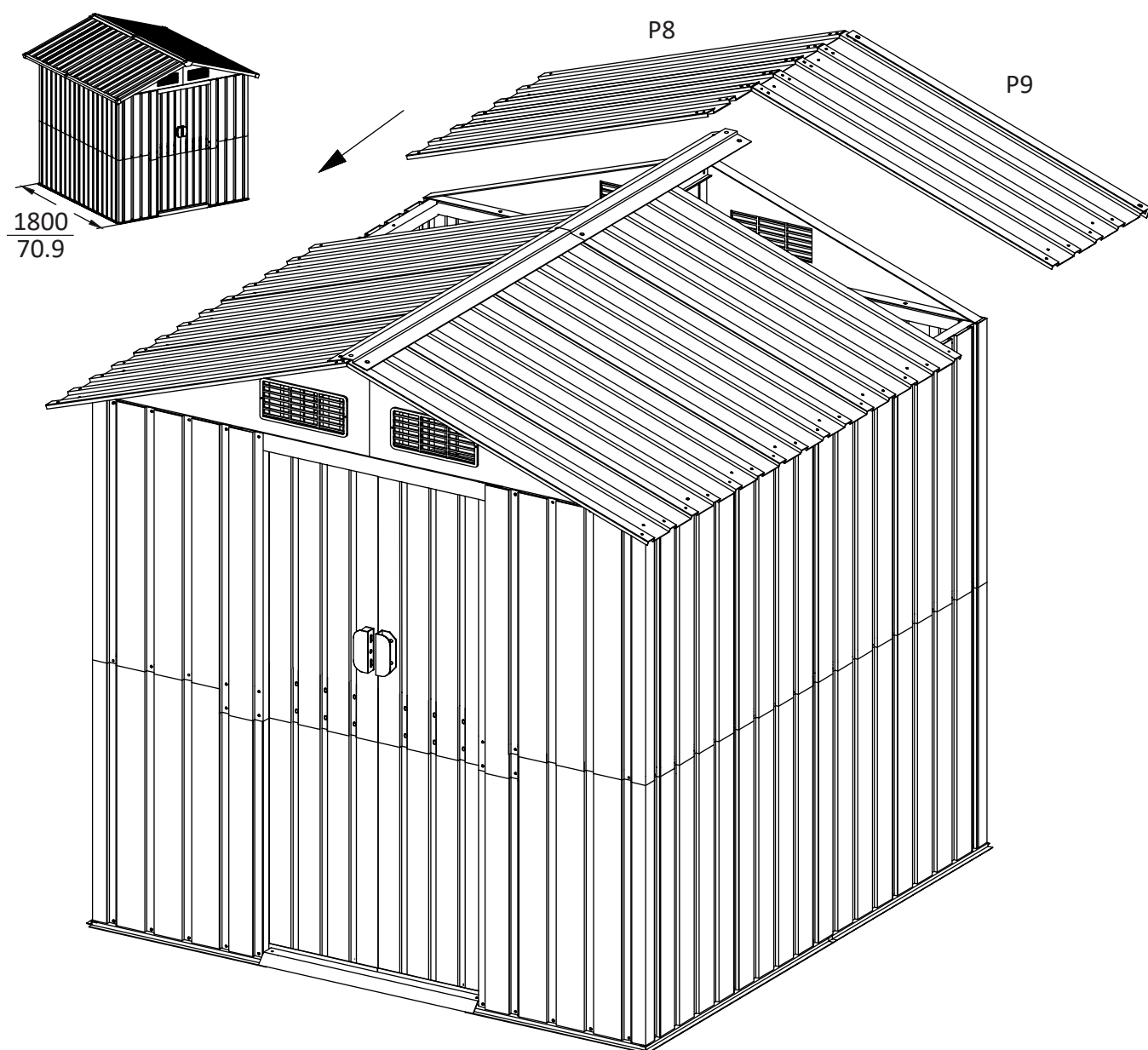
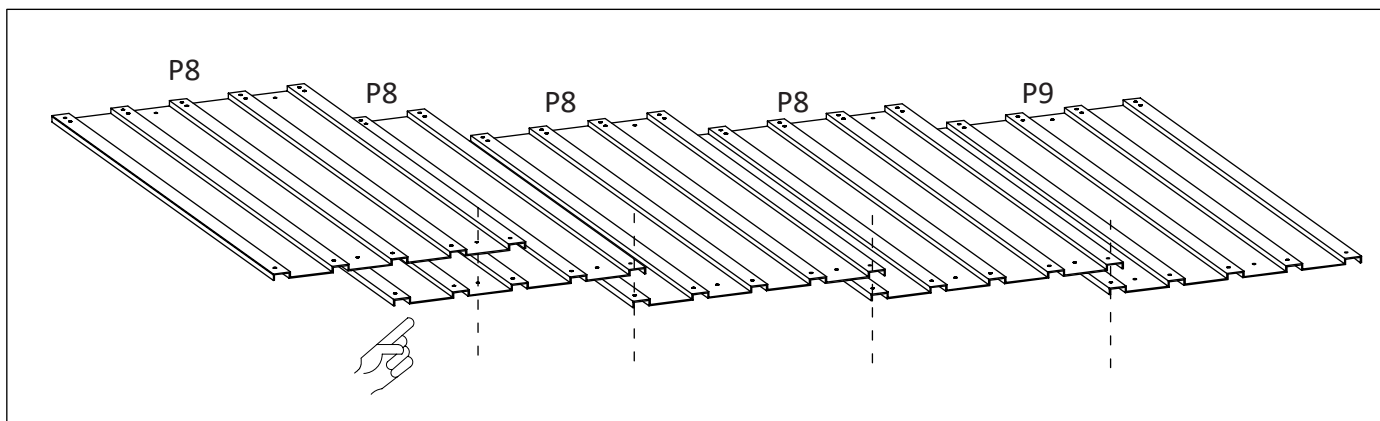

19

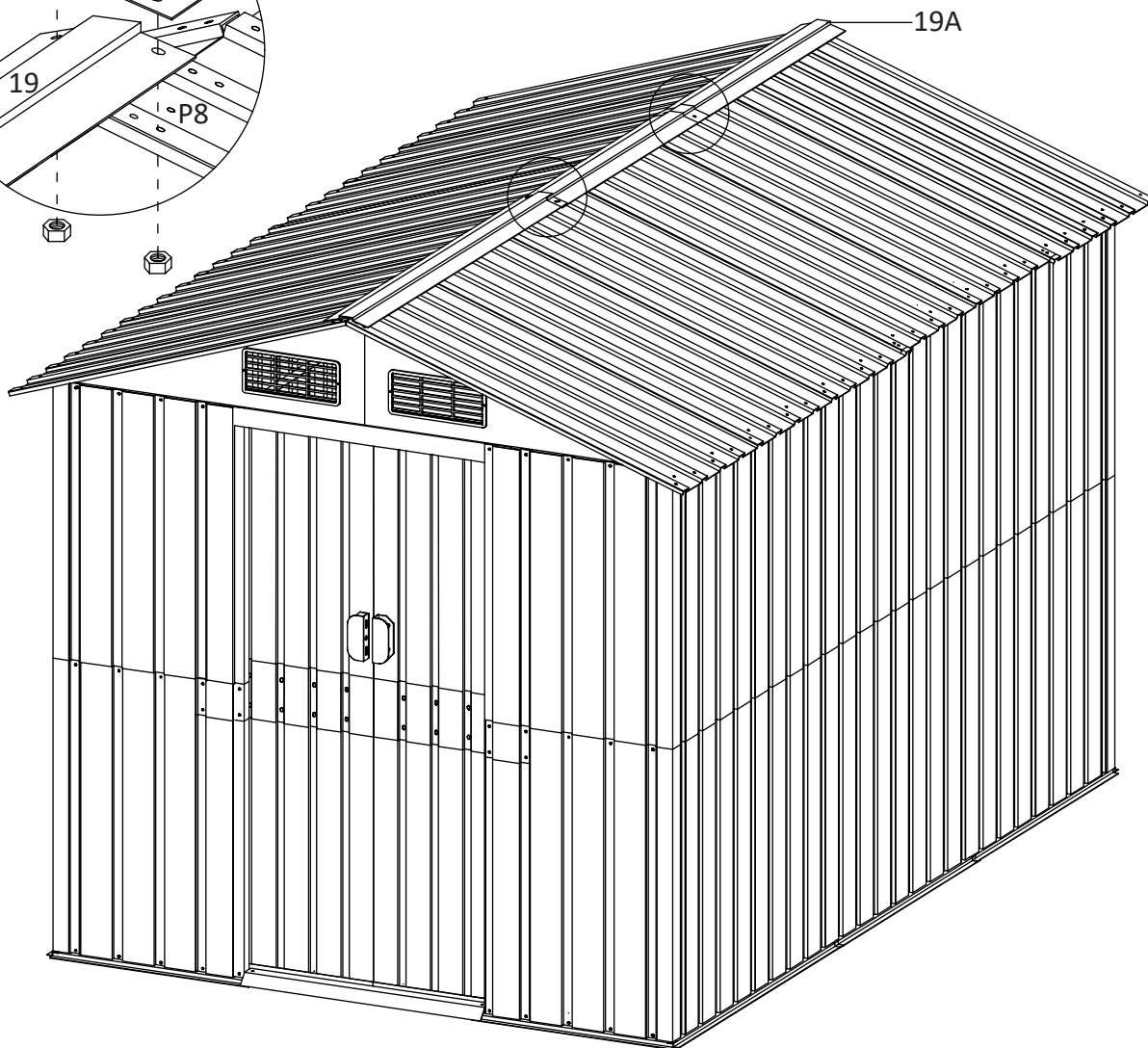
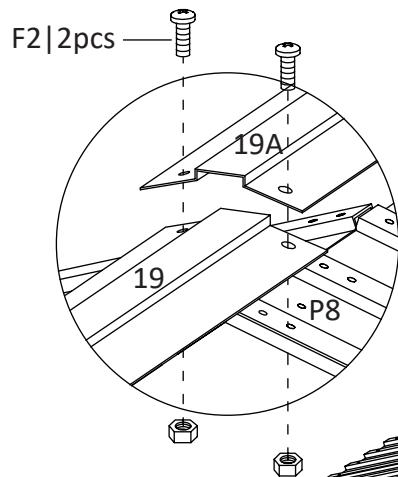
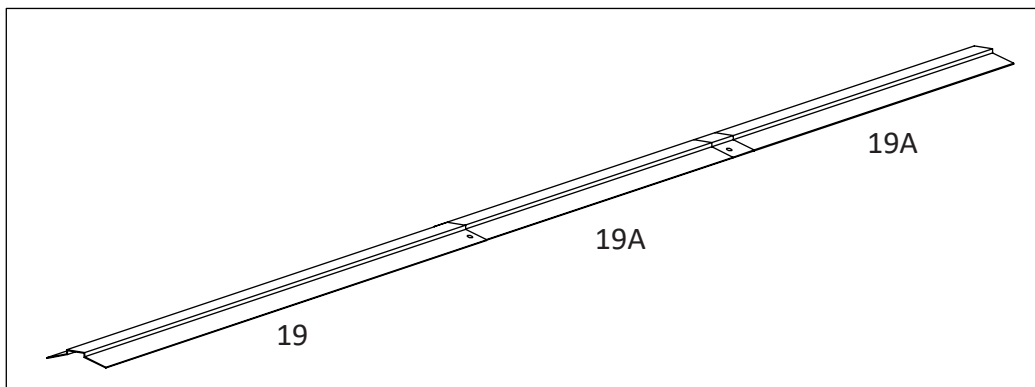

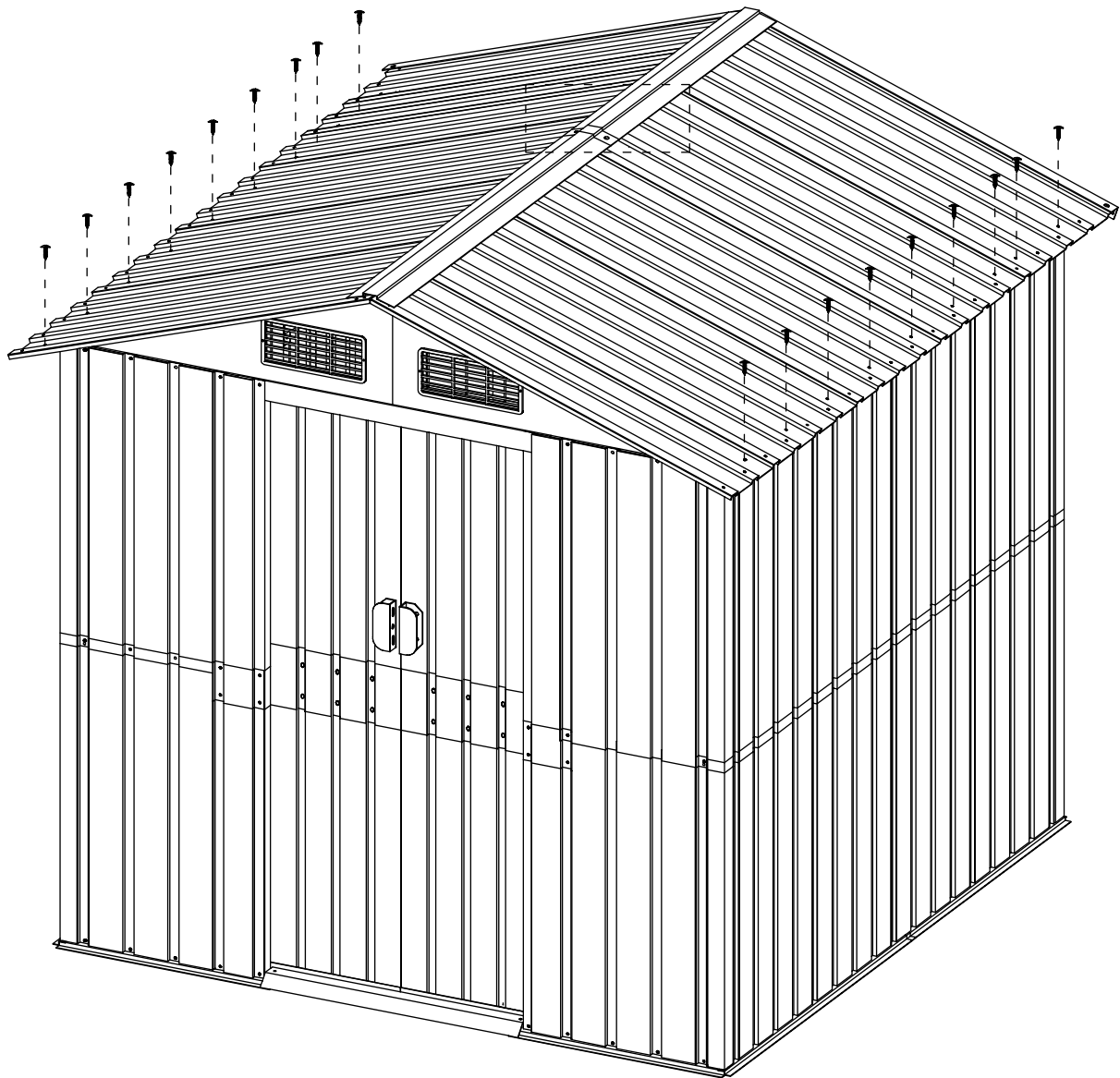
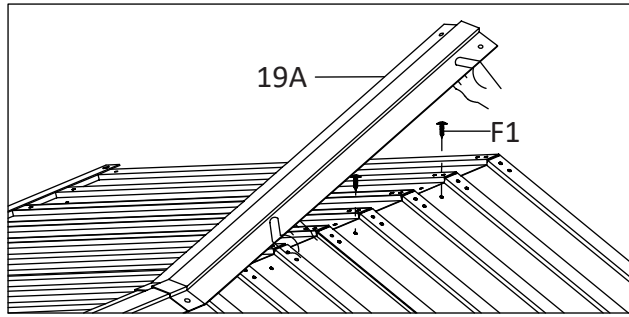

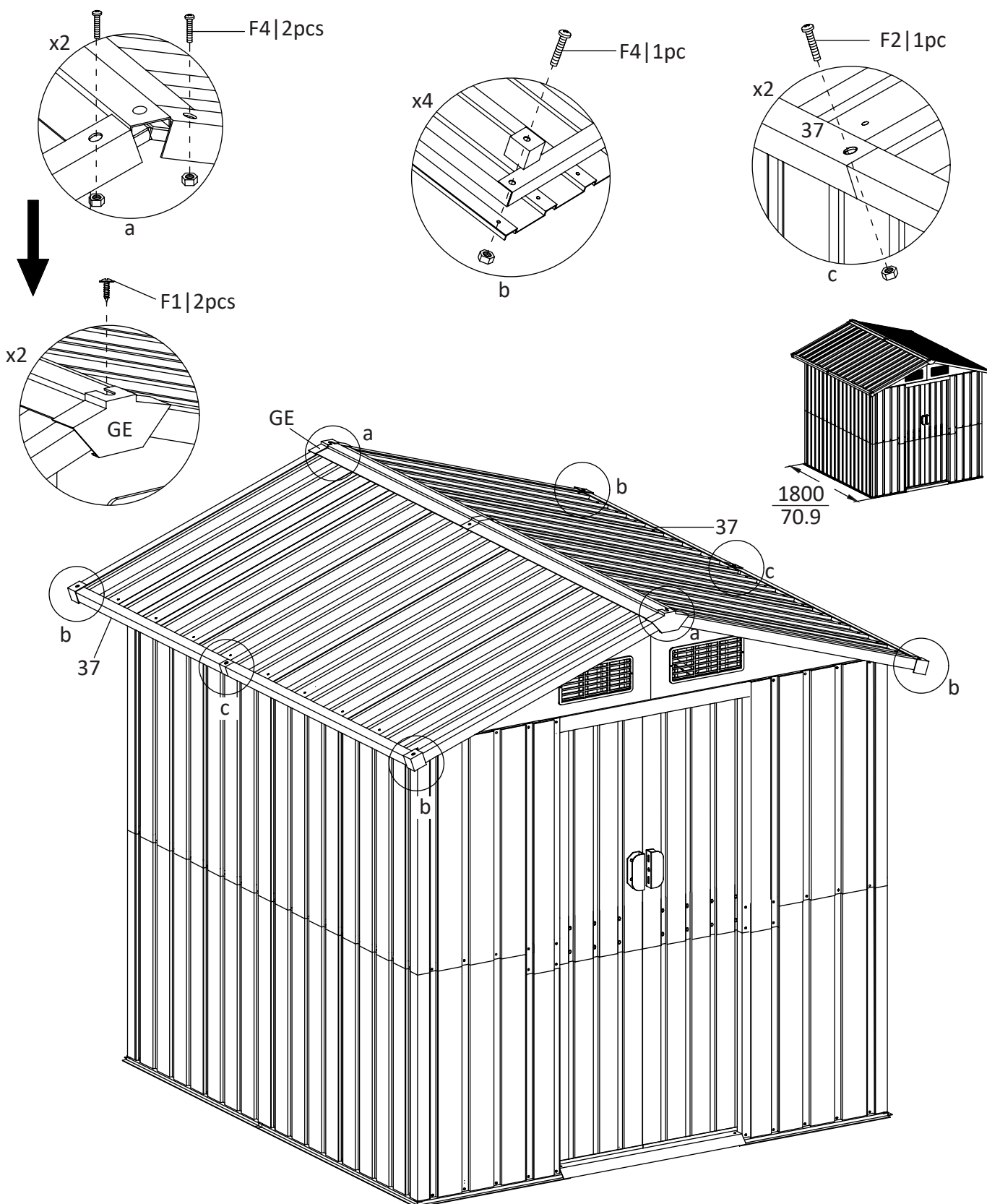

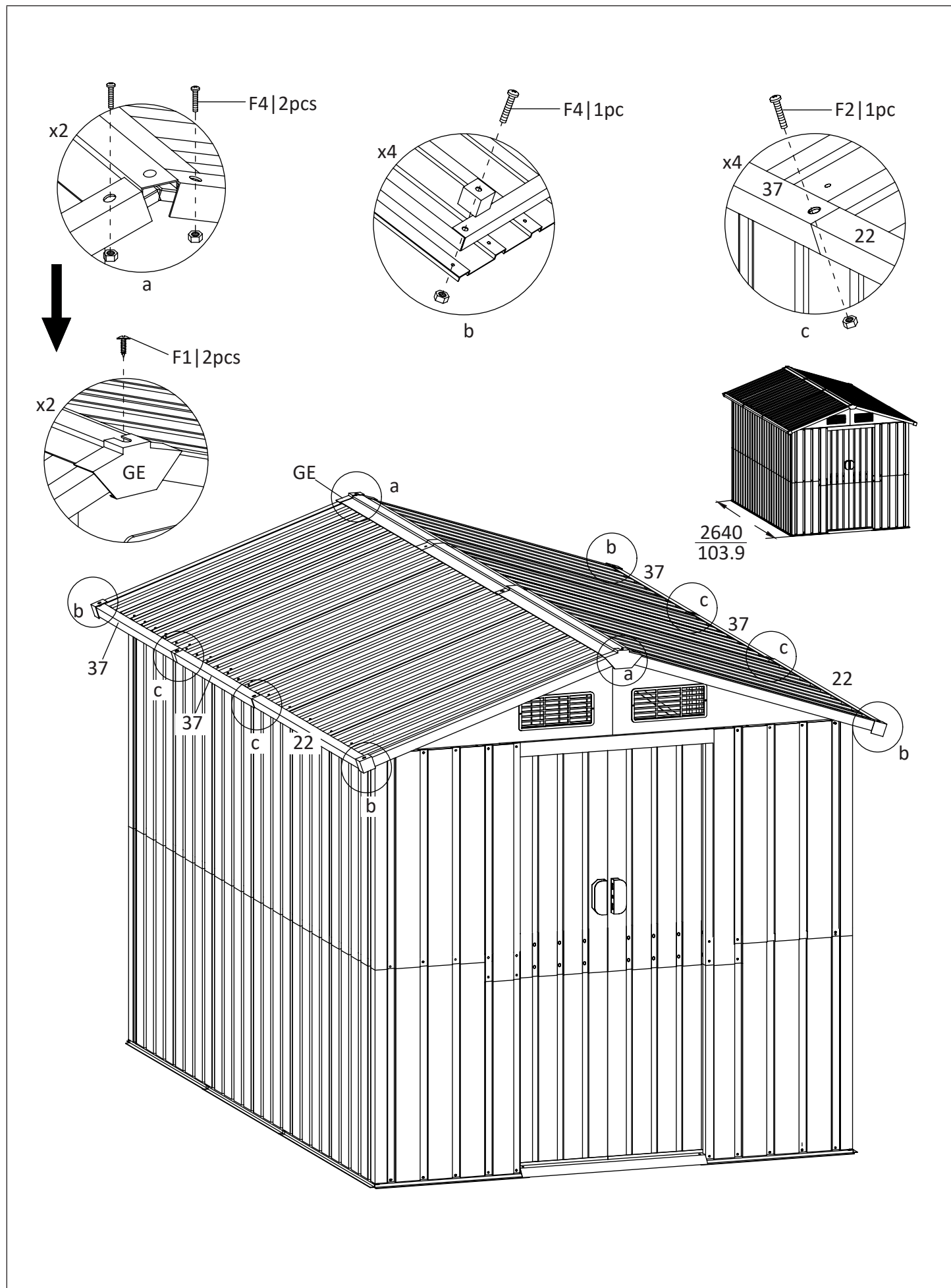

21

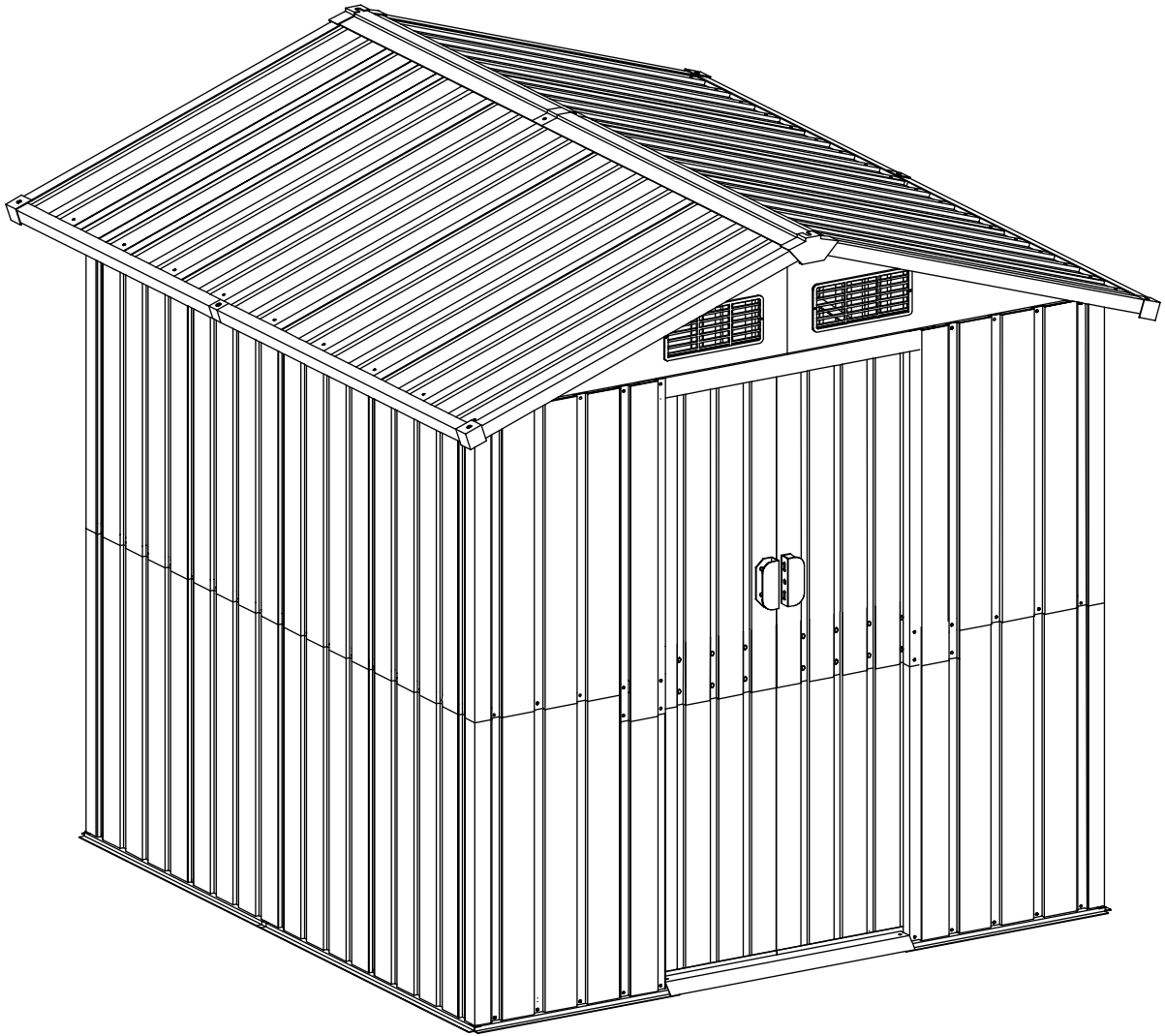

1 Warnings and personal safety

• Please wear safety glasses, gloves, safety shoes, and helmet (head protection) when you install the storage shed. Do not install the shed during extreme weather conditions such as strong winds or low temperatures. • Do not allow children and pets in the assembly area. • A construction permit might be required to erect the shed. Please consult your local authorities. • The shed must be built on a level surface. For example, a level wooden platform or

DE

1 Warnungen und persönliche Sicherheit

• Bitte tragen Sie bei der Montage des Lagerschuppens eine Schutzbrille, Handschuhe, Sicherheitsschuhe und einen Helm (Kopfschutz). Stellen Sie das Gerätelhaus nicht bei extremen Wetterbedingungen wie starkem Wind oder niedrigen Temperaturen auf. • Halten Sie Kinder und Haustiere vom Montagebereich fern. • Eine Baugenehmigung könnte für die Errichtung des Schuppens erforderlich sein. Bitte wenden Sie sich diesbezüglich an Ihre örtlichen Behörden. • Der Schuppen muss auf einer ebenen Fläche errichtet werden, beispielsweise auf einer ebenen

FR

1 Avertissements et sécurité personnelle

• Veuillez porter des lunettes de protection, des gants, des chaussures de sécurité et un casque (protection de la tête) lors de l'installation de la remise de stockage. Ne pas installer la remise dans des conditions climatiques extrêmes tels que des vents forts ou des basses températures. • Ne pas laisser les enfants et les animaux de compagnie près de la zone d'assemblage. • Un permis de construire peut être nécessaire pour ériger le hangar. Veuillez consulter les autorités locales. • Le hangar doit être construit sur une surface plane. Par exemple, une plate-

NL

1 Waarschuwingen en persoonlijke veiligheid

• Draag een veiligheidsbril, handschoenen, veiligheidschoenen en een helm (hoofdbescherming) wanneer u de schuur installeert. Installeer de schuur niet tijdens extreme weersomstandigheden, zoals bij sterke wind of lage temperaturen. • Houd kinderen en huisdieren uit de buurt van het montagegebied. • Er is mogelijk een bouwvergunning nodig om de schuur op te zetten. Raadpleeg hiervoor uw lokale autoriteiten. • De schuur moet op een vlakke ondergrond worden gebouwd. Bijvoorbeeld, een waterpas houten platform of een vlakke

IT

1 Avvertenze e sicurezza personale

• Indossare occhiali di sicurezza, guanti, scarpe di sicurezza e casco (protezione per la testa) quando si installa il capannone. Non installare il capanno in caso di condizioni ambientali estreme come venti forti o temperature basse. • Non permettere bambini e animali domestici nell'area di raccolta. • Potrebbe essere necessario un permesso di costruzione per costruire il capannone. Si prega di consultare le autorità locali. • Il capanno deve essere costruito su una superficie piana. Ad esempio, una piattaforma di legno livellata o una fondazione di cemento

PL

1 Ostrzeżenia i bezpieczeństwo osobiste

• Podczas montażu szopy należy nosić okulary ochronne, rękawice, obuwie ochronne i kask (ochronę głowy). Nie montuj szopy ogrodowej w ekstremalnych warunkach pogodowych, takich jak mocny wiatr lub niskie temperatury. • Nie pozwalaj dziecom i zwierzętom przebywać w obszarze montażu. • Do postawienia szopy może być potrzebne pozwolenie na budowę. Skontaktuj się z lokalnymi władzami. • Konstrukcję należy rozstawić na równej powierzchni. Na przykład wypoziomowanej drewnianej platformie lub betonowym fundamencie. • Zaleca się

SE

1 Varningar och personlig säkerhet

• Använd skyddsglasögon, handskar, skyddsskor och hjälm (huvudskydd) när du installerar förvaringsboden. Installera inte skjulet under extrema väderförhållanden såsom starka vindar eller låga temperaturer. • Låt inte barn och hundjur i monteringsområdet. • Ett bygglov kan krävas för att resa skjulet. Konsultera din lokala myndighet. • Skjulet måste byggas på en plan yta. Till exempel en plan träplattform eller ett plant betongfundament. • Det

ES

1 Advertencias y seguridad personal

• Use gafas y zapatos de seguridad, guantes y un casco (protección para la cabeza) cuando instale el cobertizo de almacenaje. No instale el cobertizo con condiciones meteorológicas extremas, por ejemplo, con vientos fuertes o temperaturas bajas. • No deje a niños y mascotas en la zona de montaje. • Para levantar el cobertizo, puede que necesite un permiso de obra. Consulte con las autoridades locales. • El cobertizo debe construirse sobre una superficie nivelada. Por ejemplo, una plataforma nivelada de madera o unos cimientos nivelados de hormigón. • Se

DK

1 Advarsler og personlig sikkerhed

• Brug venligst sikkerhedsbriller, handsker, sikkerhedssko og en hjelm (hovedbeskyttelse), når du monterer opbevaringskuret. Skuret må ikke monteres under ekstreme vejrforhold såsom stærk vind eller lave temperaturer. • Hold børn og kæledyr væk fra monteringsområdet. • Det kan være nødvendigt med en byggetilladelse for at opføre skuret. Kontakt venligst de lokale myndigheder. • Skuret skal opføres på en jævn overflade. Eksempelvis en

NO

1 Advarsler og personvern

• Bruk vernebriller, hansker, vernesko og hjelm (hodebeskyttelse) når du monterer skuret. Ikke installer skuret under ekstreme værforhold som sterk vind eller lave temperaturer. • Ikke tillat barn og kjæledyr i området der produktet monteres. • Det kan være nødvendig med en byggetillatelse for å bygge opp skuret. Kontakt lokale myndigheter. • Skuret skal byggjes på et plant underlag, f.eks. en plan treplattform eller et plant betongfundament.

PT

1 Avisos e segurança pessoal

• Use óculos de segurança, luvas, calçado de segurança e um capacete (proteção para a cabeça) ao instalar o abrigo de arrumação. Não instale o abrigo durante condições climáticas extremas, tais como ventos fortes ou baixas temperaturas. • Não permita crianças e animais de estimação na área de montagem. • Pode ser necessária uma licença de construção para erguer o abrigo. Consulte as autoridades locais. • O abrigo deve ser construído numa superfície nivelada. Por exemplo, uma plataforma de madeira nivelada ou uma fundação de cimento nivelada. •

RO

1 Avertismente și siguranță personală

• Vă rugăm să purtați echipament de protecție, mănuși, încălțăminte de protecție și o cască (protecție pentru cap) când instalați magazia. Nu instalați magazia în condiții meteorologice extreme, cum ar fi vânturi puternice sau temperaturi scăzute. • Nu permiteți prezența copiilor și a animalelor de companie în zona de asamblare. • Ar putea fi necesară o autorizație de construcție pentru ridicarea magaziei. Vă rugăm să consultați autoritățile locale. • Șopronul trebuie construit pe o suprafață plană. De exemplu, o platformă de lemn nivelată sau o fundație de beton

SI

1 Opozorila in osebna varnost

• Prosimo, da med postavljanjem skladiščne lope nosite zaščitna očala, rokavice, čevlje in čelado (zaščita za glavo). Lope ne postavljajte v ekstremnih vremenskih razmerah, na primer ob močnem vetru ali nizkih temperaturah. • Otrokom in hišnim ljubljencem ne dovolite v prostor montaže. • Za postavitve lope bo morda potrebno gradbeno dovoljenje. Posvetujte se z lokalnimi oblastmi. • Lopa mora biti zgrajena na ravni površini. Na primer, na ravni leseni

HU

1 Figyelmeztetések és személyes biztonság

• A tároló felállításakor viseljen védőszemüveget, kesztyűt, védőcipőt és fejkendőt. Ne állítsa fel a fészert szélsőséges időjárási körülmények között, például erős szélben vagy alacsony hőmérsékleten. • Ne engedjen gyermekeket vagy állatokat a összeszerelés területére. • Elképzelhető, hogy a fészert felállításához építési engedély szükséges. Kérjük, forduljon a helyi hatóságokhoz. • A fészert sik felületre kell építeni. Például egy vízszintes fa platformra vagy

CZ

1 Varování a osobní bezpečnost

• Při montáži kůlny prosím noste a používejte ochranné brýle, rukavice, ochrannou obuv a helmu (ochranu hlavy). Kůlnu nestavte za extrémních povětrnostních podmínek, například za silného větru nebo nízké teploty. • Nedovolte dětem a domácím zvířatům, aby se pohybovaly v místě montáže. • Postavení kůlny může vyžadovat stavební

a level concrete foundation. • It is recommended to secure the shed to an immovable object or to the ground. • Keep the roof clean from snow and leaves. Heavy amounts of snow on the roof can damage the shed. • Keep doors closed to prevent wind damage. • Do not stand on the roof. • The shed is not suitable for habitation. • Do not store or use hot objects in the shed such as barbecues, welding equipment and blow torches to avoid the risk fire. • The product is not a construction building, intended for leisure purposes. It is an impermanent standalone installation intended for hobby gardening only.

Holzplattform oder einem ebenen Betonfundament. • Wir empfehlen, den Schuppen an einem unbeweglichen Gegenstand oder am Boden zu befestigen. • Halten Sie das Dach frei von Schnee und Laub. Große Schneemengen auf dem Dach können diesen Geräteschuppen beschädigen. • Halten Sie die Türen geschlossen, um Windschäden zu vermeiden. • Stehen Sie nicht auf dem Dach. • Das Gartenhaus ist nicht zum Wohnen geeignet. • Lagern oder verwenden Sie im Geräteschuppen keine heißen Gegenstände wie Grills, Schweißgeräte und Lötlampen, um Brandgefahr zu vermeiden. • Dieses Produkt ist kein Bauwerk, das für Freizeit Zwecke vorgesehen ist. Es handelt sich um eine vorübergehende freistehende Konstruktion, die nur für den Hobby-Gartenbau bestimmt ist.

forme en bois plane ou une fondation en béton plane. • Il est recommandé de fixer le hangar à un objet fixe ou au sol. • Veillez à ce que le toit soit dégagé de la neige et des feuilles. De fortes quantités de neige sur le toit peuvent endommager le hangar. • Garder les portes fermées afin d'éviter les dégâts causés par le vent. • Ne pas marcher sur le toit. • Le hangar ne convient pas à l'habitation. • Ne pas stocker et ne pas utiliser d'objets chauds dans le hangar, tels que des barbecues, du matériel de soudage et des chalumeaux, afin d'éviter tout risque d'incendie. • Le produit n'est pas un bâtiment de construction, destiné aux loisirs. Il s'agit d'une installation autonome impermanente destinée uniquement au jardinage de loisir.

betonfundering. • Het wordt aanbevolen om de schuur vast te maken aan een niet-verplaatsbaar object of de grond. • Houd het dak vrij van sneeuw en bladeren. Zware hoeveelheden sneeuw op het dak kunnen de schuur beschadigen. • Houd de deuren gesloten om windschade te voorkomen. • Sta niet op het dak. • De schuur is niet geschikt voor bewoning. • Zorg ervoor dat u geen hete voorwerpen in de schuur opbergt of gebruikt, zoals barbecues, lasapparaatuur en gasbranders, om brandgevaar te voorkomen. • Het product is geen bouwconstructie bedoeld voor vrijetijdsdoeleinden. Het is een vergankelijke vrijstaande installatie, uitsluitend bedoeld voor hobbytuinieren.

livellata. • Si raccomanda di fissare il capannone a un oggetto immobile o al suolo. • Mantenere il tetto pulito da neve e foglie. Grandi quantità di neve sul tetto possono danneggiare il capannone. • Tenere le porte chiuse per evitare danni causati dal vento. • Non salire in piedi sul tetto. • Il capannone non è adatto ad essere abitato. • Non conservare o utilizzare oggetti caldi nel capannone come barbecue, attrezzature per saldature e cannelli per saldare per evitare il rischio di incendio. • Il prodotto non è un edificio da costruzione, destinato a scopi ricreativi. Si tratta di un'installazione autonoma temporanea destinata esclusivamente al giardinaggio hobbistico.

PL

przymocowanie szopy do nieruchomego obiektu lub podłoża. • Usuwać liście i śnieg z dachu. Duża ilość śniegu na dachu może spowodować uszkodzenie szopy. • Zamykaj drzwi, aby zapobiegać uszkodzeniom spowodowanym przez wiatr. • Nie stawaj na dachu. • Domek ogrodowy nie nadaje się do zamieszkania. • Nie przechowuj ani nie używaj w szopie gorących przedmiotów, takich jak grille, sprzęt spawalniczy i palniki, aby uniknąć ryzyka pożaru. • Produkt nie jest obiektem budowlanym, przeznaczonym do celów rekreacyjnych. Jest to nietrwiała, samodzielna konstrukcja przeznaczona wyłącznie do celów hobbystycznego ogrodnictwa.

SE

rekommenderas att säkra skjulet till ett fast föremål eller till marken. • Rengör taket från snö och löv. Stora mängder snö på taket kan skada skjulet. • Håll dörrarna stängda för att förhindra vindskador. • Stå inte på taket. • Skjulet är inte lämpligt att bo i. • Förvara eller använd inte heta föremål i skjulet som grillar, svetsutrustning och blåslampor för att undvika risken för brand. • Produkten är inte en byggnad avsedd för fritidsändamål. Det är en provisorisk fristående installation endast avsedd för hobbyträdgårdsskötsel.

ES

recomienda asegurar el cobertizo a un objeto inamovible o al suelo. • Mantenga limpio el tejado de nieve y hojas. Grandes cantidades de nieve en el tejado pueden dañar el cobertizo. • Mantenga cerradas las puertas para evitar que el viento dañe el guarder. • No se ponga de pie sobre el tejado. • El cobertizo no es habitable. • Para evitar posibles incendios, no guarde ni utilice objetos calientes en el cobertizo, como barbaeos, equipos de soldadura y sopletes. • El producto no es un edificio de construcción, está destinado a fines de ocio. Es una instalación independiente provisional, destinada únicamente a la jardinería amateur.

DK

jævn platform af træ, eller et plant betongfundament. • Det anbefales at sikre skuret til fast ejendom eller til jorden. • Hold taget fri for sne og blade. Tunge mængder sne på taget kan beskadige skuret. • Hold dørene lukket for at forhindre vindskader. • Stå ikke på taget. • Skuret er ikke egnet til boelse. • Der må ikke opbevares varme genstande i skuret såsom griller, svejsedusty og blæselamper, da det udgør en brandrisiko. • Produktet er ikke en bygning, der er beregnet til fritidsformål. Det er en midlertidig installation, der kun er beregnet til havearbejde på hobbyplan.

NO

• Det anbefales å sikre skuret til en fast gjenstand eller til bakken. • Hold taket fri for snø og løv. Store mengder snø på taket kan skade skuret. • Hold dørene lukket for å unngå vindskader. • Ikke stå på taket. • Skuret engner seg ikke til å bo i. • Ikke oppbevar eller bruk varme gjenstander i skuret som griller, sveiseustytr og brennere for å unngå fare for brann. • Produktet er ikke en konstruksjon beregnet på fritidsformål. Det er en permanent frittstående konstruksjon kun beregnet for hobbyhagearbeid.

PT

Recomenda-se fixar o abrigo a um objeto inamovível ou ao solo. • Mantenha o telhado limpo de neve e folhas. Quantidades pesadas de neve no telhado podem danificar o abrigo. • Mantenha as portas fechadas para evitar danos causados pelo vento. • Não fique de pé em cima do telhado. • O abrigo não é adequado para habitação. • Não guarde nem utilize objetos quentes no abrigo, tais como churrasqueiras, equipamentos de soldar e maçaricos para prevenir o risco de incêndio. • O produto não é um edifício de construção destinado a fins de lazer. Trata-se de uma instalação autónoma impermanente destinada apenas à jardinagem.

RO

netedă. • Se recomandă fixarea magaziei de un obiect fix sau la sol. • Păstrați acoperișul curat, fără zăpadă și frunze. Cantitățile mari de zăpadă de pe acoperiș pot deteriora magazia. • Țineți ușile închise pentru a preveni deteriorarea din cauza vântului. • Nu stați pe acoperiș. • Magazia nu este potrivită pentru locuire. • Nu depozitați și nu folosiți obiecte fierbinți în magazie, cum ar fi grătare, echipamente de sudură și pistolete pentru a evita riscul de incendiu. • Produsul nu este o clădire de locuit, destinată unui scop de agrement. Este o instalație autonomă temporară, destinată exclusiv grădinaritului ca activitate de timp liber.

SI

ploščadi ali ravni betonski podlagi. • Priporočljivo je, da lopo pritrdite na nepremični predmet ali na tla. • S strehe očistite sneg in listje. Velika količina snega na strehi lahko poškoduje lopo. • Vrata naj bodo zaprta, da preprečite poškodbe zaradi vetra. • Ne stojte na strehi. • Lopa ni primerna za bivanje. • V lopi ne shranjujte ali uporabljajte vročih predmetov, kot so žari, varilna oprema in gorilniki, da preprečite nevarnost požara. • Izdelek ni gradbeni objekt, namenjen za prosti čas. Gre za nestalno samostojno inštalacijo, namenjeno izključno hobi vrtnarjenju.

HU

betonalapra. • Ajánlott a fészert rögzítése vagy egy mozdíthatatlan tárgyhoz, vagy a földhöz. • Tartsa tisztán a tetőt, távolítsa el róla a havat és a leveleket. A tetőre nehezedő hó károsíthatja a fészert. • A szélkárók megelőzése érdekében tartsa zárva az ajtókat. • A tetőre ne álljon rá. • A fészert nem használható állandó lakhelyként. • A tűvesztély elkerülése érdekében ne tároljon vagy használjon forró tárgyakat a fészertben, például grillezőket, hegesztőberendezéseket és lángszórókat. • A termék nem építkezési célú, hanem szabadidős célokra szánt épület. Ez egy csak hobbikertészkedésre szánt, nem állandó, önálló létesítmény.

povolení. Poradte se prosím s místními úřady. • Kůlna musí být postavená na rovném povrchu. Například na dřevěné platformě nebo rovném betonovém základu. • Doporučujeme upevnit kůlnu k nepohyblivému objektu nebo k zemi. • Udržujte střechu čistou bez sněhu a listů. Hmotnost velkého množství sněhu na střeše může kůlnu poškodit. • Dveře nechávejte zavřené, abyste zabránili poškození větrem. • Nestavte se na střechu. • Zahradní kůlna není určena k trvalému bydlení. • V kůlně neskladujte ani nepoužívejte horké předměty, jako jsou grily, svářečí

zařízení a hořáky, abyste předešli nebezpečí požáru.
• Výrobek není stavebním objektem, je určen pro rekreační

SK

1 Upozornenia a osobná bezpečnosť

• Počas montáže skladovacej kólny používajte ochranné okuliare, rukavice, bezpečnostnú obuv a prilbu (ochranu hlavy). Prístrešok nemontujte v extrémnom počasí, napríklad ak fúka silný vietor alebo ak je teplota vzduchu príliš nízka.
• Nedovoľte, aby v priestore montáže boli deti a domáce zvieratá.
• Na postavenie prístrešku môže byť potrebné stavebné povolenie. Obráťte sa na miestne úrady.
• Prístrešok musí byť postavený na rovnom povrchu.

UA

1 Попередження та засоби індивідуального захисту

• Будь-ласка, використовуйте захисні окуляри, рукавиці, захисне взуття і шолом (для захисту голови)під час встановлення сараю. Не встановлюйте сарай під час суворих погодніх умов, як наприклад сильний вітер або низькі температури.
• Не допускайте дітей і домашніх тварин в зону встановлення
• Для зведення сараю може бути необхідний дозвіл на будівництво. Будь-ласка, зверніться до місцевих органів влади.
• Сарай повинен бути побудований на рівній поверхні. Наприклад, рівна дерев'яна платформа або рівний бетонний

IS

1 Viðvaranir og persónulegt öryggi

• Vinsamlegast notið öryggisglæaugu, hanska, skó og hjálm (höfuðhlíf) þegar þú setur geymsluskúrinn upp. Ekki setja skúrinn upp í slæmum veðurskilyrðum eins og í sterkum vindi eða þegar hitastig er lágt.
• Ekki hleypa börnum og gæludýrum á uppsetningarsvæðið.
• Mögulegt er að þörf sé á byggingarleyfi til að reisa skúrinn. Vinsamlegast ráðfærðu þig við staðyarfirvöld.
• Skúrinn verður að vera byggður á jöfnu yfirborði eins og til dæmis á viðarpalli eða

JA

1 警告と個人の安全

• 物置納屋を設置する際は、保護眼鏡、手袋、安全靴、ヘルメット（頭部保護具）を着用してください。強風や低温などの極端な気象条件では、納屋を設置しないでください。
• 組み立てエリアに子供やペットを入れないでください。
• 小屋を建てるには建設許可が必要な場合があります。地方自治体にご相談ください。
• 小屋は平らな面に建てる必要があります。たとえば、平らな木製のプラットフォームや平

らなコンクリートの基礎です。
• 動かせない物体または地面に小屋を固定することをお勧めします。
• 雪や葉から屋根をきれいに保ちます。屋根に大量の雪が降ると、納屋が損傷する可能性があります。
• 風害を防ぐために、ドアを閉めておいてください。
• 屋根の上に立たないでください。
• 納屋は居住には適していません。
• 火災の危険を避けるために、バーベキュー、溶接装置、プロトーチなどの高温の物体を小屋に保管したり使用したりしないでください。
• 本製品はレジャーを目的とした建築物ではありません。趣味の園芸のみを目的とする仮設独立設置物です。

Například rovná dřevená plošina alebo rovný betónový základ.
• Odporúča sa prístrešok pripevniť k stabilnému objektu alebo k zemi.
• Udržujte strechu čistú od snehu a lístia. Veľké množstvo snehu na streche môže prístrešok poškodiť.
• Nechajte dvere zatvorené, aby ste predišli poškodeniu vetrom.
• Nestojte na streche.
• Prístrešok nie je vhodný na bývanie.
• V prístrešku neskladujte ani nepoužívajte horúce predmety, ako sú grily, zväzacie zariadenia a horáky, aby ste predišli riziku požiaru.
• Výrobok nie je stavebnou budovou, určenou na rekreačné účely. Je to dočasná samostatná inštalácia určená len pre hobby záhradníctvo.

фундамент.
• Рекомендується закріпити сарай до нерухомого об’єкта або до землі.
• Зберігайте покрівлю в чистоті від снігу та листя. Велика кількість снігу на покрівлі може пошкодити сарай.
• Тримайте двері зачиненими для уникнення пошкоджень вітром.
• Не ступайте на дах
• Сарай не придатний для проживання.
• Не зберігайте та не використовуйте в сараї гарячі предмети, такі як барбекю, зварювальне обладнання та паяльні лампи, щоб уникнути пожежі.
• Продукт не є будівельною спорудою, призначеною для відпочинку. Це непостійна автономна установка, призначена лише для садівництва-любителя.

2017年10月20日、東京都中央区新富町にある「東京カプセルホテル」の客室。

á jöfnum steypugrunni.
• Mælt er með að festa skúrinn við óbifanlegan hlut eða að festa hann við jörðu.
• Sjáðu til þess að það sé ekki snjór eða lauf á þakinu. Þungar byrðir á þakinu geta eyðilagt skúrinn.
• Hafðu dýrnar lokaðar til að koma í veg fyrir vindskemmdir.
• Ekki standa á þakinu.
• Skúrinn er ekki ætlaður til búsetu.
• Ekki geyma eða nota heita hluti inni í skúrnum, s.s. grill, lóðunarbúnað og gasbrennara til að forðast eldhættu.
• Varan er ekki mannvirk sem á að nota til lengdar. Varan er tímabundin stök bygging sem á aðeins að nota við áhugagaðyrkjju.

2017年10月20日、東京都中央区新富町にある「東京カプセルホテル」の客室。

らなコンクリートの基礎です。
• 動かせない物体または地面に小屋を固定することをお勧めします。
• 雪や葉から屋根をきれいに保ちます。屋根に大量の雪が降ると、納屋が損傷する可能性があります。
• 風害を防ぐために、ドアを閉めておいてください。
• 屋根の上に立たないでください。
• 納屋は居住には適していません。
• 火災の危険を避けるために、バーベキュー、溶接装置、プロトーチなどの高温の物体を小屋に保管したり使用したりしないでください。
• 本製品はレジャーを目的とした建築物ではありません。趣味の園芸のみを目的とする仮設独立設置物です。

AR

1 التحذيرات والسلامة الشخصية

• يُرجى ارتداء النظارات الواقية، والقفازات، وأحذية الأمان، والخوذة (حماية الرأس) عند تثبيت كشك التخزين. لا تقم بتركيب الكشك أثناء الظروف الجوية القاسية مثل الرياح القوية، أو درجات الحرارة المنخفضة.
• لا تسمح للأطفال والحيوانات الأليفة بالتواجد في منطقة تركيب الكشك.
• قد تكون هناك حاجة إلى تصريح بناء لبناء الكشك. يرجى استشارة السلطات المحلية المعنية.
• يجب بناء الكشك على سطح مستوي، مثل: منصة

vidaXL

Haba Trading B.V.

Mary Kingsleystraat 1, 5928SK Venlo, The Netherlands [DE] Die Niederlande [PL] Królestwo Niderlandow [ES] Países Bajos [PT] Países Baixos [RO] Olanda [HU] Hollandia [CZ] Nizozemsko [SK] Holandsko [LT] Nyderlandai

HB Commerce PTY LTD

Level 16, 201 Elizabeth Street, Sydney NSW 2000, Australia

vidaXL LLC

2250 Palmetto Ave, Redlands, CA 92374, USA

HBI COMMERCE LIMITED

C/O Tmf Group 8th Floor, 20 Farringdon Street, London, United Kingdom EC4A 4AB

ТОВАРИСТВО З ОБМЕЖЕНОЮ ВІДПОВІДАЛЬНІСТЮ відаХЛ

Yaroslavka str. 39G, Kyiv, 04071, Ukraine

vidaXL 合同会社

千代田区麹町四丁目5番地20KSビル8F

VIDAXL MARKETPLACE LTD.

300-939 GRANVILLE STREET, VANCOUVER BC V6Z 1L3, CANADA

VIDAXL MARKETPLACE SOCIEDAD DE RESPONSABILIDAD LIMITADA DE CAPITAL VARIABLE

Avenida Insurgentes Centro, No. 64, Oficina B - 601, Colonia Juárez, Alcaldía Cuauhtémoc, Código Postal 06600, Ciudad de México, Mexico

فيذا اكس ال دي دبليو سي ش ذ م م
الطابق 3 المركز التجاري بدبي جنوب

www.vidaXL.com



Ce logo Triman est le symbole de recyclage selon le décret français n°2014-1577.

Veillez ne pas jeter ces produits avec vos autres déchets ménagers ou municipaux. S'assurer de toujours profiter de l'occasion pour recycler les déchets d'emballage. Lorsque vous recyclez les déchets d'emballages, vous contribuez à éviter que les produits ne soient incinérés ou envoyés en décharge. Par conséquent, vous contribuez à minimiser l'impact négatif potentiel sur la santé humaine et l'environnement. Le recyclage responsable peut augmenter la réutilisation des ressources matérielles et il évite également les dommages potentiels à l'environnement ou à la santé résultant de l'élimination incontrôlée des déchets.